

An aerial photograph of a paraglider with a white and orange canopy flying over a vibrant turquoise lake. The lake is surrounded by lush green forested hills. In the foreground, a small island or peninsula is visible, crowded with people and colorful umbrellas, suggesting a popular tourist spot. The sky is clear and blue. The text 'Way Science' is overlaid in a large, blue, stylized font, with two horizontal orange bars passing through the letters 'y' and 'S'.

Way Science

VII Міжнародна науково-практична
інтернет-конференція

«Сучасний рух науки»

WayScience

VII Міжнародна науково-практична
інтернет-конференція

«Сучасний рух науки»

Редакція Міжнародного електронного науково-практичного журналу «WayScience»

Матеріали подані в авторській редакції. Редакція журналу не несе відповідальності за зміст тез доповіді та може не поділяти думку автора.

Сучасний рух науки: тези доп. VII міжнародної науково-практичної інтернет-конференції, 6-7 червня 2019 р. – Дніпро, 2019. – 1977 с.

VII міжнародна науково-практична інтернет-конференція «Сучасний рух науки» присвячена головній місії Міжнародного електронного науково-практичного журналу «WayScience» – прокласти шлях розвитку сучасної науки від ідеї до результату.

Тематика конференцій охоплює всі розділи Міжнародного електронного науково-практичного журналу «WayScience», а саме:

- державне управління;
- філософські науки;
- економічні науки;
- історичні науки;
- юридичні науки;
- сільськогосподарські науки;
- географічні науки;
- педагогічні науки;
- психологічні науки;
- соціологічні науки;
- політичні науки;
- інші професійні науки.

ПОПУЛЯРИЗАЦІЯ ЄВРОПЕЙСЬКИХ ЦІННОСТЕЙ В КУЛЬТУРНО-ОСВІТНЬОМУ ПРОСТОРИ МІСТА

Авдимирець Н.В.

аспірант кафедри

історії, археології і філософії

Мелітопольський державний педагогічний

університет імені Богдана Хмельницького

Робота присвячена вивченню історії розвитку та популяризації європейських цінностей у міському культурно-освітньому просторі. Новий етап у розвитку європейсько-українських договірних відносин, що розпочався з моменту підписання Угоди про Асоціацію в 2014 році, вимагає підвищення рівня поінформованості всього сучасного суспільства з питань європейської інтеграції України. Особливого значення набуває популяризація й розвиток європейських студій щодо реалізації формування спільного Європейського освітнього простору, що відповідно створює оптимальні умови для усвідомлення переваг інтеграції та європейських цінностей.

Зауважимо при цьому, що культурно-освітній простір став не тільки інституційною ділянкою для проведення досліджень, але й активним учасником перетворення символічного простору будь-якого міста України, місцем для дискусій і презентації результатів інших досліджень та ініціатив, майданчиком для неформальних освітніх практик, а також лабораторією розвитку нових способів формування комунікативно-діалогічної компетентності, представлення та використання різноманітних архівних медійних засобів і документів. Через різноманітні формати, як-от: школи, конференції, семінари, лекції, презентації та круглі столи, виставки, інтерактивні мапи, популяризацію колекцій фото - й відеоматеріалів, освітні програми для дітей та дорослих –

студентська молодь прагне залучати до діалогу якнайширші кола аудиторій із академічної та неакадемічної сфер для побудови історичної європейської культури в Україні.

Крім того, на сьогодні у співпраці з освітніми та культурними інституціями ми розбудовуємо систему ціннісних орієнтацій містян. Інституціоналізація дослідницької діяльності, сприяння міжнародній співпраці, розширення можливостей для гуманітарних студій з опертям на розвиток цифрових технологій, переосмислення ролі минулого в сучасних суспільствах – це ті основні ідеї, що спонукають і надалі оптимізувати процеси євроінтеграції.

Поза сумнівом, культурно-освітній простір має стати майданчиком для поширення в суспільстві об'єктивної інформації з метою сприяння формуванню кожним громадянином власних висновків щодо співпраці України з ЄС. Подальший рух України до євроінтеграції потребує розвитку мережі центрів європейської інформації по всій країні, їхньої доступності для громадян в усіх куточках держави.

Цікаво, що громадяни більш активно стали відвідувати бібліотеки та Інтернет - клуби. У свою чергу бібліотеки покликані задовольнити зростаючу потребу громадян в інформації про ЄС та євроінтеграцію. Проводяться лекційні заняття, безкоштовне навчання громадян користуванням Інтернетом. У процесі вивчення модуля передбачається ознайомлення слухачів із методикою створення пунктів європейської інформації в бібліотеках. Під час лекційних і практичних занять працівники бібліотек визначають функції та задачі бібліотечних установ з надання доступу до інформації. Відтак можна оперативно слідкувати за євроінтеграційними процесами в Україні.

На практичних заняттях слухачі вивчають репертуар і контент інформаційних ресурсів, що будуть корисними в практичній роботі з інформування місцевих громад щодо діяльності ЄС та євроінтеграції України. Знання, отримані під час підвищення кваліфікації, дозволять громадянам впроваджувати інновації, активно застосовувати інформаційні технології,

сприяти поінформованості громадян щодо європейських прагнень України, тим самим долучатися до реалізації державної політики [6].

Поза сумнівом, сьогодні Україна максимально наблизилася до Об'єднаної Європи: вільний безвізовий перетин кордону, дешеві літаки в небі, бум креативних спеціальностей вже не є фантастикою. З іншого боку, невідомі політичні сили щодалі розхитують ситуацію: про це свідчать чисельні акти вандалізму на єврейських та українських меморіалах, тощо. Саме тому, на нашу думку, низові громадські активісти вважають, що, окрім інфраструктурних змін, наша країна потребує докорінних змін у свідомості. Важливо підкреслити, що за умов, що склалися, відбуваються діалогові заходи.

11 травня в Україні проходять урочисті церемонії підняття Державного Прапора України та Прапора Європейського Союзу з нагоди ухвалення рішення Ради Міністрів ЄС щодо скасування візових вимог для громадян. Зазначена подія – це значно ширше, ніж вільні подорожі і свобода пересування. Це – символ приналежності України до спільного європейського цивілізаційного простору.

Окрім зазначених вище подій, з 11 по 14 травня у навчальних закладах та бібліотеках міста проходять тематичні лекції, уроки, виховні години, зустрічі за круглими столами, конкурси малюнків, присвячені висвітленню сутності та ролі Європейського Союзу в сучасному світі та відзначенню Дня Європи, тематичні книжкові виставки, інформаційні експозиції з питань діяльності Європейського Союзу та святкування Дня Європи. Наразі День Європи – це символ мирної співпраці між державами, що ґрунтується на спільних цінностях та інтересах, започаткування нової успішної моделі.

У 2014 р. Європейський Союз (ЄС) та Україна підписали Угоду про Асоціацію, що являє собою новий етап у розвитку європейсько -українських договірних відносин, маючи за мету політичну асоціацію та економічну інтеграцію [1,6] . Інформування населення з питань європейської інтеграції активізувалося в Україні з 2004 року, після схвалення «Державної цільової програми інформування громадськості з питань європейської інтеграції

України на 2004–2007 роки» і важливого документу – «Концепції Державної цільової програми інформування громадськості з питань європейської інтеграції України на 2008–2011 роки» [2,6]. У ньому передбачалося, що культурно-освітній простір має відігравати активну роль в інформуванні членів громад про історію ЄС, економічну співпрацю України з державами-членами ЄС, упроваджувати стандарти життя у європейських державах, правовий і соціальний захист населення тощо.

Ці та інші документи значною мірою сформували міжнародний інформаційний контекст в українських мас-медіа, спонукали державні установи та громадські організації до розповсюдження інформації про розвиток європейського вектора зовнішньої політики України та сприяли підвищенню інтересу населення до процесів інтеграції України в ЄС. Серед важливих передумов підтримки громадянами України євроінтеграції важливе значення має їх поінформованість про ЄС, європейські цінності, надання громадянам відкритого доступу до європейської інформації та інформації про євроінтеграцію України. За підтримки Міжнародного фонду «Відродження» в обласних універсальних наукових бібліотеках України в співпраці з неурядовими організаціями були відкриті регіональні центри європейської інформації (ЦЄІ) [6].

2008-го року на Форумі ЦЄІ з метою об'єднання зусиль однодумців, які працюють у різних регіонах і своєю діяльністю сприяють європейській інтеграції України, було створено громадську організацію «Мережа ЦЄІ». Крім регіональних ЦЄІ, за підтримки Представництва ЄС в Україні були створені ЦЄІ в університетах. Відкриті для всіх зацікавлених громадян України, ці центри надають безкоштовні послуги. ЦЄІ за роки свого існування накопичили цікавий досвід, їхня діяльність заслуговує на підтримку, вивчення та поширення. Після підписання Угоди про Асоціацію у 2014 році виникла потреба підвищення рівня поінформованості всіх членів суспільства з питань європейської інтеграції України.

Розвиток мережі центрів європейської інформації в бібліотеках, доступність бібліотечних ресурсів і послуг для громадян в усіх куточках держави здатні задовольнити нагальну потребу громадян в інформації про ЄС та євроінтеграцію. Українська бібліотечна асоціація (УБА), визнаючи цю потребу, з 2015 р. реалізує проект “Все про Європу: читай, слухай, дізнавайся в пунктах європейської інформації в бібліотеках” за підтримки програми Європейського Союзу «Еразмус+ (Жан Моне)». Проект передбачає сприяння та активізацію роботи бібліотек з інформування населення про ЄС та європейський вибір України засобами створення пунктів європейської інформації для надання інформаційно-просвітницьких послуг мешканцям місцевих громад районних центрів, невеликих міст і селищ України. Детальніше про проект повідомляється на порталі УБА [4, 6], або ви можете завантажити презентацію про проект і його завдання з цього джерела [5, 6].

Завдання бібліотек – узагальнити набутий вітчизняний і зарубіжний досвід функціонування ЦЄІ та використовувати його в процесі відкриття, а також Концепція Державної цільової програми інформування громадськості розширення діяльності ЦЄІ. Для спрощення викладу матеріалу в посібнику використовується термін «центр європейської інформації – ЦЄІ» як узагальнюючий, а бібліотеки, залежно від наявних ресурсів і обсягу діяльності, можуть відкривати центри, пункти, куточки, зали тощо європейської інформації [6].

Отже, аналіз програмових матеріалів та низки декларативних джерел дає підстави стверджувати, що означені документи доби є переконливим свідченням в освоєнні не стільки зовнішніх ознак євроінтеграції, скільки її внутрішньої суті: толерантності, довірливих інтонацій діалогу, гострого відчуття до зближення цінностей. Створення такого популяризованого середовища європейських цінностей у міському культурно-освітньому просторі, де особистість може успішно розвиватися і тим самим самоствердитися в соціумі, на нашу думку, неможливе без бібліотечного складника, що виконує інформаційну місію. Сучасний соціум не можуть не

турбувати європейські цінності, адже саме завдяки їм уможливлується рух уперед, щоб захистити світло загальноєвропейських надбань.

Список літератури:

1. Детальніше про Угоду можна прочитати тут: Угода про Асоціацію між ЄС та Україною : “Короткий посібник з Угоди про Асоціацію” [Електронний ресурс] / [Представництво ЄС в Україні]. [К., 2015]. – Режим доступу:

http://www.eeas.europa.eu/delegations/ukraine/documents/association_agreement/guide.pdf.

2. З питань європейської інтеграції України на 2008–2011 роки [Електронний ресурс] : постанова Кабінету Міністрів України, № 594 від 02.08.2008. – Режим доступу:

http://www.kmu.gov.ua/kmu/control/uk/publish/article?showHidden=1&art_id=144132789&cat_id=36810841&ctime=1215509617744.

3. Конончук С. Локомотиви української євроінтеграції [Електронний ресурс]. – Режим доступу:

[http://webcache.googleusercontent.com/search?q=cache:OkFc1XiareEJ:es-ukraina.blogspot.com/2010/06/blog-post_2673.html&cd=2&hl=ru&ct=clnk&gl=ua&client=firefox,](http://webcache.googleusercontent.com/search?q=cache:OkFc1XiareEJ:es-ukraina.blogspot.com/2010/06/blog-post_2673.html&cd=2&hl=ru&ct=clnk&gl=ua&client=firefox)

4. Проект «Все про Європу: читай, слухай, дізнавайся в пунктах європейської інформації» [Електронний ресурс]. – Режим доступу: <http://ula.org.ua/ua/255-programiproekti/3219-proekt-vse-pro-yevropu-chytai-slukhai-diznavaisia-v-punktakh-ievropeiskoiinformatsii>.

5. Проект Української бібліотечної асоціації «Все про Європу: читай, слухай, дізнавайся в пунктах європейської інформації в бібліотеках» [Електронний ресурс]. – Режим доступу:

<http://www.slideshare.net/romanloyko9/ss-54208868?ref=http://ula.org.ua/ua/255-programi-proekti/3219-proekt-vse-pro-yevropu-chytai-slukhai-diznavaisia-vpunktakh-ievropeiskoi-informatsi>.

ІНСЦЕНУВАННЯ ЯК ЗАСІБ СТИМУЛЮВАННЯ КОМУНІКАТИВНОЇ ДІЯЛЬНОСТІ УЧНІВ

Александренко А.І.

Сумський Державний Університет
студентка, кафедра германської філології

Медвідь О.М.

Сумський Державний Університет
кандидат філологічних наук, доцент

Пріоритетність вивчення іноземних мов зростає з кожним роком, наразі іноземною мовою спілкуються як в особистому, так і в діловому житті. Створення та зміцнення міжнародних зв'язків неможливе без вміння говорити іноземною мовою, вдалий комунікативний акт – запорука досягнення цілей. Тож, саме стимулювання комунікативної діяльності є ключовим елементом в навчанні іноземної мови, яка в подальшому стане у нагоді для формування компетенції майбутнього фахівця в процесі професійного спілкування.

Проблемою стимулювання навчання іноземної мови, зокрема комунікативної діяльності, ґрунтовно займалися такі вчені як: Р. Ю. Мартинова, С. Ю. Ніколаєва, А. К. Дусавицький, А. К. Маркова, М. В. Матюхіна, О. О. Паршикова, П. М. Якобсон, W. Lee, D. Hymes та інші. Вони вважають, що формування мотивації навчання є найважливішим аспектом сучасної освіти, звертають увагу на необхідності створення на заняттях іноземної мови умов, які викликають позитивне ставлення до навчання та є поштовхом до саморозвитку і самовиховання особистості.

Результатом проведеного дослідження є виявлення основоположних засад комунікативно-орієнтованого підходу у викладанні іноземної мови, особливостей методики формування мовленнєвої діяльності учнів на прикладі

впровадження інсценування у навчальному процесі; з'ясування його функцій, ефективності та переваг; систематизація правил організації інсценування на заняттях іноземної мови; обґрунтування ролі викладача й учнів під час впровадження цього засобу навчання.

Експериментальний підхід до вивчення цієї теми продемонстрував дієвість інсценування як активної форми ведення заняття. Ефективність механізму стимулювання комунікативної діяльності учнів залежить від багатьох чинників: від особистості, рівня знань, нахилів, інтересів, світосприйняття й наявності чи відсутності мотиву вивчення іноземної мови.

Одноманітність технологічних форм у викладанні є причиною зниження інтересу учнів до предмета, зміни навчальних орієнтирів. Такий стан справ в подальшому має вплив на рівень успішності учнів, а відповідно на послаблення спонукальних імпульсів в навчальній діяльності. Раціональним у вивченні іноземної мови є використання нестандартних способів навчання та залучення учнів до продуктивних видів діяльності.

Продуктивність комунікативної діяльності досягається шляхом стимулювання, яке в контексті цієї теми реалізується за допомогою впровадження інсценування. Саме засіб інсценування має на меті подолання мовних бар'єрів, активізацію мовленнєвої діяльності, тренування вимови, залучення лексичного матеріалу, використання відповідних граматичних структур, тренування пам'яті, розвиток пізнавальної діяльності, крім цього, є корисним для розвитку креативного мислення й має корекційний характер під час навчання іноземної мови.

Інсценування – це продуктивний метод навчання, який може бути використовуватись як на початковому етапі, так і на просунутому рівні, є підвидом театральної діяльності, а саме рольової гри. Саме за її допомоги, учні мають можливість підготуватись до подолання труднощів, що можуть виникнути під час реального міжкультурного спілкування і, крім цього, практикують шляхи вирішення конфліктних ситуацій, розуміючи інтенції співрозмовника.

Власне виконання завдання такого типу зумовлює збудження активності роботи, уваги та мотивації учнів. Перевага над іншими засобами навчання виявляється в тому, що інсценування здатне забезпечити не тільки індивідуальну, а й парну, групову та колективну форму роботи на занятті, що дозволяє кожному, кого навчають максимально ефективно використовувати навчальний час.

Симбіоз театрального мистецтва й навчального матеріалу посилює зацікавленість у вивченні іноземної мови. Також це створює атмосферу присутності в іншомовному середовищі, розвиває здібності комунікації, тренує навички мовної здогадки та в цілому формує загальну культуру учня.

Інсценування проблемних ситуацій зосереджено на формуванні навичок говоріння, розвитку готовності до спілкування та, найголовніше, на використанні іноземної мови як засобу спілкування.

На практиці інсценування має такі прояви, як: полегшення навчальної діяльності, спостереження за власними діями та діями інших, стає підґрунтям до критичної оцінки себе та інших, вчить розумінню мотивів інших людей та, одночасно, як діяти обґрунтовано, розкриває потенціал, активізує знання учня, що знаходяться на пасивному рівні, дає змогу спробувати себе в акторському амплуа, сприяє налагодженню контактів одного з одним, вчить командній роботі тощо.

Відсутність усталених рамок заняття позитивно впливає на роботу учня, оскільки вони не відчувають психологічного тиску відповідальності, як зазвичай буває під час навчальній діяльності.

Таким чином, інсценування значно збагачує педагогічну практику й збільшує можливості учнів, однак не є визначальним засобом засвоєння навчального матеріалу, посідає чільне місце серед методів викладання, має високу ефективність, допомагає досягти певних цілей навчальної діяльності, сприяє збереженню мотивації та її формуванню, стає у нагоді у розвитку спілкування іншою мовою, підвищує виховні й освітні можливості процесу навчання іноземної мови.

Список літератури:

1. Анісімова А. І. Сучасні аспекти методики викладання англійської мови. Теорія і практика / А. І. Анісімова, Л. С. Кошова – Д.: РВВ ДНУ, 2010. – 326 с.
2. Дацків О. П. Драматизація у навчанні іноземних мов у педагогічних вищих навчальних закладах / О. П. Дацків // Наукові праці Кам'янець-Подільського національного університету імені Івана Огієнка. Філологічні науки. - 2009. - Вип. 20. - С. 159-162.
3. Wagner, B. J. Understanding drama-based education. In G. Brauer (Ed.), Body and language: Intercultural learning through drama. Westport, CT: Ablex Publishing, 2002. – pp. 3-18.

Філософські науки

СВЯТІСТЬ І РЕВОЛЮЦІЯ: РІЗНОМАНІТТЯ СУЧАСНОЇ СЦЕНІЧНОЇ ІНТЕРПРЕТАЦІЇ ОПЕРИ Ф. ПУЛЕНКА «ДІАЛОГИ КАРМЕЛІТОК»

Ангелова Ангеліна Олегівна

Опера французького композитора Франсіса Пуленка «Діалоги кармеліток» була створена в 1956 році на замовлення міланського театру «La Scala». В основі сюжету лежить реальна історія часів Великої Французької революції про мученицьку смерть 16 мешканок кармелітського монастиря у Комп'єні. На матеріалі справжніх записок черниці, якій судилося пережити своїх сестер по монастирю, німецька письменниця Гертруда фон Ле Форт написала книгу «Остання на ешафоті». Цей текст французький драматург Жорж Бернанос переробив у театральну п'єсу, яка незабаром стала літературним підґрунтям для лібрето опери Ф. Пуленка. Йдеться про те, що революційна влада, вирішивши ліквідувати монастир ордена кармеліток, зустріла шалений опір його мешканок. Тим самим черниці прирекли себе на мученицьку смерть

від гільйотини. Бланш де ля Форс, що за наполяганням батька таїлася від небезпеки в святій обителі як послушниця, вирішила також зійти на ешафот, розділивши сумну долю своїх рятівниць.

«Діалоги кармеліток» – це один із найяскравіших творів Франсіса Пуленка, в якому композитор відобразив власні релігійні почуття. Кульмінацією опери є вражаюча картина страти кармеліток: камерний хор, за задумом Ф. Пуленка, виконується тут не лише під акомпанемент оркестру, а й під стук леза гільйотини. Музика цієї сцени написана за мотивами тексту відомого маріанського антифона «Salve Regina». Кількість виконавиць вокальних партій зменшується відповідно до звучання ударів, аж поки не залишається лише головна героїня Бланш, яка безстрашно зустрічає мученицьку смерть.

Багата музична тканина твору, виразні вокальні партії, вдала сценічна адаптація трагічного сюжету зробили його популярним на сценах найбільших оперних театрів світу. Паризька прем'єра «Кармеліток» відбулася 27 червня 1957 року, слідом за нею з'явилася постановка в Кельні, у Королівському театру «Ковент-Гарден» (Лондон). Незабаром «Діалоги кармеліток» перетнули океан і були поставлені англійською в США (в оперних театрах Сан-Франциско та Нью-Йорку). Сучасні сценічні версії цієї опери, яка стала вже класикою, підтверджують невичерпність закладеної у творі проблематики, адже кожен оперний театр створює власну режисерську версію трагічної історії страчених монахинь.

Так, «Метрополітен опера», відома своїми масштабними постановками, у 1987 році презентувала оперу Пуленка як історичну драму (режисер Джон Декстер). Відповідно до задуму творців постановки, оповідь про долю кармеліток покликана відобразити дух суперечливої та жорстокої доби становлення світової демократичної системи. Цьому сприяє видовищність і масовість мізансцен, увага до історичних деталей, а також ретельна достовірність відтворення костюмів часів французької революції.

Інтерпретація московського театру «Гелікон» (режисер Дмитро Бертман, 2004 рік) є досить епатажною: декорації у вигляді мідної стіни з прорізом у формі хреста, надмірна експресивність монахинь, натяки на інцестуальні стосунки головної героїні та її брата, грим і вбрання діячів революції, що схожі на олов'яних солдатиків. Режисер зображує сцену страти як демонічну партію в боулінг: поки черниці одна за одною піднімаються на ешафот і зникають у вічності, їхні кати по черзі викидають білу кегельбанну кулю. В цілому ця вистава постає як навмисна гротескна драматизація літературно-музичного матеріалу, покликана емоційно вразити та шокувати глядача.

Постановка Гамбурзької державної опери (режисер Ніколаус Ленхофф, 2010 рік) акцентує позачасовість основного конфлікту пуленківського твору. Сцена оформлена в стилі баугаузного мінімалізму та функціоналізму, голомозі монахині нагадують персонажів антиутопії, а кати, на яких перетворились борці за ідеали демократії, вдягнені у воєнізовані костюми класичного крою. Ця вистава підкреслює злочинність замовчування проблем будь-якого політичного терору – не лише давно минулого, пов'язаного з подіями французької революції 1789-1999 років, а й пережитого нещодавно (Голокосту, фашистської окупації – того, що глибоко хвилювало Ф. Пуленка та стало підтекстом опери).

Однією з найбільш автентичних стала постановка в театрі «Ла Скала» (режисер Роберт Карсен, 2007 рік). Камерні, ліричні сцени, які відображають життя родини де ля Форс і простий побут монастиря в Комп'єні різко контрастують з образами революційного натовпу – сіро-чорного, страшного людського утворення, що, прикриваючись високими ідеалами, знищує духовні статки суспільства. Ця версія опери не має підкреслених спецефектів або декорацій. Кульмінаційна картина катування монахинь вирішена дуже просто, та водночас вона справляє надзвичайно сильне враження: з кожним ударом гільйотини тіла хрестоподібно розпластаних сестер вкривають простір сцени.

Мінімалістична версія «Діалогів кармеліток» Баварської державної опери в Мюнхені (режисер Дмитро Черняков, 2010 рік) інтерпретує події далеких часів у реаліях сучасного постіндустріального світу. Ізольований, із простим

побутом та аскетичним способом життя монастир, що, скоріше, відтворює атмосферу суворої протестантської громади, протистоїть гнітючому ритму великого міста. Черниці, занурені у прості побутові справи, опираються революційним комісарам. Фінальна сцена вирішена як катастрофа іншого порядку: монахині за закликом своєї настоятельниці намагаються вчинити колективне самогубство. Бланш рятує сестер-монахинь з отруєної газом обителі, оточеної поліцейським кордоном та юрбою, проте останньої миті гине від вибуху сама.

Сценічна версія Театру Єлисейських полів (режисер Олів'є Пі, 2013 рік) тяжіє до класичного прочитання: у фокусі уваги тут опиняються суто релігійні питання: віри, жертви, мучеництва. Аскетична сценографія поєднана з простими, подеколи нарочито лубочними декораціями: так, розіграваний монахинями різдвяний вертеп з простими картонними фігурками, що передує сцені страти, вочевидь натякає на майбутнє відродження та вічне життя мучениць.

Отже, величний твір Франсіса Пуленка є не лише складовою популярного контенту сучасного репертуару провідних світових оперних театрів. Ця опера має потужний потенціал для створення різноманітних інтерпретацій, оскільки містить величезний музично-драматичний матеріал для театральної рефлексії серйозної дискусії про релігійність і мучеництво, терор та демократію, відданість і вірність. Маємо надію, що в нашій країні, яка нещодавно пережила і терор, і революційні події, «Діалоги кармеліток» також знайдуть своє сценічне втілення.

ВИКОРИСТАННЯ ВІДЕОМАТЕРІАЛІВ НА УРОЦІ АНГЛІЙСЬКОЇ МОВИ В СТАРШІЙ ШКОЛІ

Апалат Г.П.

Центральноукраїнський державний педагогічний університет імені Володимира Винниченка, кандидат філологічних наук, доцент кафедри англійської мови та методики її викладання

Максимова О.П.

Донецький національний медичний університет, кандидат педагогічних наук, викладач кафедри мовних та гуманітарних дисциплін № 2

Використання відео на уроках англійської мови є важливим чинником у формуванні соціокультурної компетенції учнів. Відеотекст є джерелом інформації, справляє емоційний вплив на учнів і створює додаткову мотивацію для вивчення іноземної мови.

Відеотекст, на відміну від аудіо та друкованого текстів, поєднує в собі різні аспекти мовленнєвого впливу. Окрім змістовного компонента комунікації відеотекст містить візуальну інформацію про місце події, зовнішність та невербальну поведінку учасників комунікації в конкретній ситуації. Візуальний ряд дозволяє закріпити мовний матеріал.

Актуальність проблеми полягає в необхідності досягти високого рівня комунікативної компетенції в англійській мові, не знаходячись серед її носіїв. Тому важливою задачею вчителя є створення на уроці іноземної мови реальних і уявних ситуацій спілкування, використовуючи для цього різні прийоми роботи, в тому числі й роботу з відеоматеріалами.

Матеріалом дослідження слугували відеоматеріали *Speakout Intermediate*.

Розробкою проблеми використання відео на уроках англійської мови займалися і продовжують займатися багато науковців. Проблеми підвищення мотивації учнів на уроках англійської мови досліджують Березуцька Л. М. [1], Верисокін Ю. І. [2]. Л. Лансфорд [4] та С. Джеймс [3] досліджують перспективи інтеграції відеоматеріалів в урок англійської мови та пропонують комплекси вправ із застосуванням відеоматеріалів для ефективного навчання англійської мови. С. Яссаї розглядає можливості навчання граматиці використовуючи відео [7]. К. Кваддор досліджує можливості використання подкастів для навчання письма [5]. Дж. Русинські розглядає використання навчального потенціалу мультфільму “Сімпсони” в плані знайомства з американською культурою [6].

Мета статті – дослідити можливості застосування відео на уроках англійської мови, проаналізувати поетапний процес роботи з відеоматеріалами.

Зазвичай дослідники виділяють три етапи роботи з відеоматеріалами: підготовчий етап (pre-viewing), демонстраційний етап (while viewing), після демонстративний етап ((post) after-viewing) [4].

Ціль першого етапу мотивувати учнів і зняти особливі труднощі сприйняття тексту. Можливі види роботи включають попереднє обговорення (дозволяє повторити лексику, близьку за тематикою до відеоматеріалу); творчі завдання (придумати назву, використати проблемну ситуацію для обговорення або зробити прогноз щодо відеосюжету).

Мета другого етапу верифікація прогнозів та інформаційний пошук. Можливі завдання: заповнити пропуски, обрати правильну відповідь на запитання, розташувати події в хронологічному порядку, підкреслити почуте, викреслити те чого не було на відео, дати відповідь на запитання.

Третій етап має на меті коментування й засвоєння комунікативних прийомів. Можливі види роботи: обговорення, рольова гра (із завданням розвинути сюжет), читання за темою (проблемні або інформаційні тексти за темою); творча робота (написати оповідання, листа, блог, скласти діалог) [4].

Розглянемо комплекс *Speakout Intermediate, Unit 2 Tales*. Відеоматеріал до цього уроку – це епізод з кримінального серіалу BBC *Hustler*. На підготовчому

етапі пропонується обговорити питання пов'язані з темою відео матеріалу: пригадати відомих літературних злочинців або детективів і слідчих.

1 Work in pairs. Discuss the questions.

1 What famous fictitious thieves/detectives/investigators/ do you know about?

2 Which are famous in your country? etc.

Ці питання можуть обговорюватися в парах або в групах, вчитель може додати питання для обговорення, які будуть цікаві його учням. Друге завдання цього етапу – прочитати анотацію до фільму і спрогнозувати з якими труднощами міг зустрітися головний герой (прогноз щодо відеосюжету). Це завдання спрямоване на розвиток мовлення.

2 Look at the pictures and read about the programme. What problems do you think Finch had when he stole the painting?

Вправ 3А є теж підготовчою і має на меті зняти лексичні труднощі при сприйнятті тексту.

3A Match the words in two columns to make crime collocations.

Ціль завдань демонстраційного етапу – верифікація прогнозів та інформаційний пошук: учні мають відмітити фрази які згадуються у відео і яких там нема (3В).

3B Watch the programme. Tick the things above that you see in the clip. Which of the above do you not see?

У вправі 4А пропонується дати відповідь на запитання щодо подій у відео. Цікаво, що запис майже не супроводжується звуком (silent viewing), тому учні не можуть спиратися на запис як джерело мовного матеріалу.

4A Work in pairs to answer the questions.

1 How does Finch get in to the grounds of the mansion?

2 What is the security guard doing? Etc.

B Watch the DVD again to check.

На третьому етапі пропонується ряд творчих завдань, спрямованих на розвиток монологічного і діалогічного мовлення. За допомогою запитань (5) учні мають вигадати деталі історії.

5 Work in groups. Invent details of the story using the questions below to help.

1 What exactly has Finch stolen?

2 Why did he steal it? Etc.

У вправі 6А пропонується прослухати діалог, де обговорюється можливий варіант історії з відео (pictureless listening).

6A Listen to someone telling the story. How do they answer the questions above?

Після другого прослуховування учні позначають кліше, які чують і звертають увагу на використання Present Simple для оповіді.

B Listen again and tick the key phrases you hear. What tense does the speaker use to tell the story? Why is this?

На фінальному етапі учні в парах або групах переказують історію, яку почули у діалозі-зразку, або розповідають власну версію (C).

C Work in pairs to retell the story (or your own story) using the key phrases and questions in Ex5 to help. – Це завдання може виконуватися письмово.

Цікавим є поєднання завдань на розвиток мовлення із застосуванням відео, із читанням за темою (7А). Учні пропонується прочитати статтю про викрадення відомої картини Л. да Вінчі “Джоконда” і написати статтю про крадіжку Фінча, використовуючи статтю (7А), як зразок (7В).

7A Read about a famous art theft. Who stole the painting? Why did he steal it? What happened in the end?

B Write up of a Finch’s art theft as a newspaper article, using the article above and the key phrases to help.

Таким чином, використання відео на уроці дозволяє закріпити лексику за темою “Crime”; граматичний матеріал – використання Present Simple для оповіді; мовленнєві кліше для розповіді – *In this story, The problem is that, In fact, What he doesn’t know is, In the end*).

Відеоматеріал (фрагмент фільму про невдале викрадення картини без звуку) в комплексі з аудіотекстом (версія розвитку подій) та завданням на

читання (стаття, пов'язана з тематикою уроку) дозволяє створювати творчі завдання на розвиток монологічного і діалогічного мовлення (власна версія розвитку подій) та на розвиток письма (написання власної статті).

Перспективою подальших досліджень може бути розгляд ефективності використання відеоматеріалів, створених вчителем і/або учнями на уроках англійської мови для формування та розвитку комунікативної компетенції.

Список літератури:

1. Березуцька Л. М. Використання відеоматеріалів на уроках англійської мови [Електронний ресурс]. – Режим доступу: https://osvita.ua/school/lessons_summary/edu_technology/59932/print/
2. Верисокін Ю. І. Відео фільм як засіб підвищення мотивації учнів / Ю. І. Верисокін // Іноземна мова в школі. – 2003. – №5-6 – с. 31-34.
3. Cindy J. Using technology in the language classroom // World of Better Learning [Електронний ресурс]. – Режим доступу: <http://www.cambridge.org/elt/blog/2018/01/30/using-technology-language-classroom/>
4. Lansford L. Six reasons to use video in the EFL classroom // World of better learning [Електронний ресурс]. – Режим доступу: <http://www.cambridge.org/elt/blog/2014/03/27/six-reasons-use-video-elt-classroom/>
5. Qaddour K. The Use of podcasts to enhance narrative writing skills // English Teaching Forum (55) 4:28-31 [Електронний ресурс]. – Режим доступу: https://americanenglish.state.gov/files/ae/resource_files/etf_55_4_28-31_title_the_use_of_podcasts_to_enhance_narrative_writing_skills_.pdf
6. Rucynski J. Jr. Using the Simpsons in EFL classes // English Teaching Forum (49) 1:8-17 [Електронний ресурс]. – Режим доступу: https://americanenglish.state.gov/files/ae/resource_files/49_1_3_rucynski.pdf
7. Yassaei Sh. Using original video and sound effect to teach English // English Teaching Forum (50) 1:12-16 [Електронний ресурс]. – Режим доступу: https://americanenglish.state.gov/files/ae/resource_files/50_1_4_yassaei.pdf

ТРУДОВА ПОВЕДІНКА - ОДИН ІЗ ФАКТОРІВ БЕЗПЕКИ НА ВИРОБНИЦТВІ

Арламов О.Ю.

кандидат технічних наук, доцент

Гусєв А.М.

кандидат біологічних наук, доцент

Національний технічний університет України «КПІ імені Ігоря

Сікорського»

ук-81@i.ua

Основним завданням охорони праці є збереження життя, здоров'я та працездатності працівників в ході трудового процесу. Тому охоплення сфер трудової діяльності системою управління охороною праці достатньо широкий. Міжнародні стандарти, стандарти України, нормативно-правові акти охорони праці розглядають і нормують практично всі етапи трудової діяльності [1]. Однак, відомо, що найбільш нещасних випадків пов'язано з так званим людським фактором.

Автори вважають, що під цим терміном фактично скрито кілька факторів, які відносяться до гуманітарної сфери вивчення людини.

В даній роботі розглядається, як об'єкт – трудова поведінка особи.

Предметом розгляду є вплив трудової поведінки на безпеку працівника.

Трудова діяльність може розглядатися в наступних проявах:

- предметно – дієвою, яка пов'язана з виконанням певної системи рухів і дій;
- фізіологічна, використання фізіологічних функцій працівника для створення тих чи інших соціальних цінностей;

- психологічна, пов'язаний з тим, що предметні дії працівника визначаються й регулюються внутрішньою (психічною) діяльністю [2].

Всі прояви трудової діяльності реалізуються через трудову поведінку працівника. Трудова поведінка — це набір цілеспрямованих індивідуальних і групових дій, що є проявом людського фактора у процесі трудової діяльності. Трудова поведінка виступає одним із різновидів соціальної поведінки, тобто процесу цілеспрямованої активності, що відповідає найбільш значущим потребам людини, соціальної групи. Трудова поведінка визначається набором людських та професійних якостей. Всі фактори, які визначають трудову поведінку працівника, впливають на безпекову складову поведінки працівника в ході трудового процесу.

Безпека працівника виражається через наступні прояви трудової поведінки:

- заданий функціональним алгоритмом виробничого процесу;
- пристосування працівника до вимог і умов технологічного процесу і соціального оточення;
- проявом соціальних стандартів, стереотипів і професійних установок індивіда;
- відображає характерологічні риси особи працівника;
- встановив шийся підхід до впливу людини на оточуюче його виробниче і соціальне середовище [2].

Під час роботи, трудова поведінка, яка пов'язана з безпековою складовою, проявляється через різні види поведінки. Треба підкреслити, цей поділ умовний і в ході трудового процесу різні види поведінки можуть проявлятися одночасно.

Функціональна поведінка — це конкретна форма реалізації професійної активності, зумовлена технологічним процесом робочого місця. Дотримання чи не дотримання працівником вимог технологічного процесу та вимог безпеки є вирішальним фактором, який визначає чи є поведінка функціональною.

Економічна поведінка. Визначається співвідношенням кількості витрат людських ресурсів та матеріальною компенсацією за ці витрати. Крім того, праця завжди зумовлена системою соціальних норм і правил, які визначають рольову структуру трудової поведінки, у тому числі й у сфері економіки. Працівник звичайно орієнтується на оптимальний баланс між витратами і їх компенсаціями, на баланс між найважливішими потребами і способами їх задоволення. Стандартні форми та алгоритми поведінки спрямовані на підтримку стійких зв'язків обміну й рівноваги із соціально-виробничим середовищем. Однак можливо заощадження витрат людських ресурсів за рахунок спрощення, не дотримання вимог безпеки. Таким чином фактор економічної поведінки фактично реалізується в виді, який визначається моральними і світоглядними установками працівника [2].

Адаптаційно-приспосувальна поведінка реалізується в процесі пристосування працівника до нових професійних статусів, вимог технологічного середовища, нарешті до системи соціально-психологічної комунікації. Така поведінка виявляє себе у фазі первинного входження працівника у виробничий процес, професійне середовище, колектив. У цьому разі говорять про формування професійних навичок, звичок і досвіду, а також про засвоєння значущих цінностей та еталонів поведінки. Відбувається поступове вростання людини у професійне й соціальне середовище, формування чітко визначеної лінії трудової поведінки. Цей етап дуже важливий з точки зору подальшого дотримання і відношення до вимог безпеки працівником. На це відношення до вимог безпеки впливають, як контроль за працівником так і усталений соціальний клімат в мікроколективі де він працює [2].

Деструктивні форми трудової поведінки — це невиконання працівником технологічних норм, вимог безпеки і дисциплінарних рамок трудового процесу. Можна виділити такі прояви деструктивної поведінки:

- протиправна поведінка, викликана вмотивованим чи невмотивованим порушенням (недотриманням) юридичних норм трудового, кримінального чи адміністративного права;
- адміністративно-управлінська поведінка, пов'язана з перевищенням прав і повноважень, із прямим невиконанням обов'язків чи зловживанням службовим становищем, що веде до порушень вимог безпеки;
- дисфункціональна поведінка, що проявляється у професійній некомпетентності, не знання вимог трудової безпеки;
- індивідуально-цільова поведінка, що має вкрай егоїстичний характер, спрямована на реалізацію суто особистих інтересів на шкоду колективним інтересам, зневага вимогами безпеки, що веде до загрози нещасного випадку для інших працівників;
- групова поведінка, здійснювана на шкоду інтересам безпеки інших працівників (груповий егоїзм);
- поведінка, що пов'язана з реалізацією асоціальних звичок і схильностей які ведуть до підвищення небезпеки для працівників [2].

На безпеку праці значною мірою впливають індивідуальні якості працівника (психофізіологічні, соціальні, виробничі). Серед психофізіологічних якостей слід виділити наступні:

- ♥ недостатня здатність до розподілу і концентрації уваги, мислення;
- ♥ низькі якості щодо обережності, спостережливості, кмітливості, розсудливості;
- ♥ недостатня установка до трудової діяльності;
- ♥ надмірна критичність до керівництва і менша до себе;
- ♥ гордовитість, самовпевненість, неповага до інших тощо.

Основними соціальними якостями працівника, які необхідно враховувати при створенні безпечних умов праці, є:

- ♥ ставлення до роботи;
- ♥ контакти з товаришами, керівництвом та іншими людьми;
- ♥ соціально-політичні, соціально-економічні та побутові фактори;

- ♥ рівень спілкування;
- ♥ рівень освіти і культури;
- ♥ стан здоров'я;
- ♥ рівень задоволеності своєю працею та інше.

Висновок. Трудова поведінка працівника викликана багатьма причинами. Види трудової поведінки, які реалізуються в ході трудового процесу, контроль за проявами цієї поведінки є важливим фактором уникнення порушень трудової дисципліни, дотримань вимог виробничої безпеки.

Особливу увагу треба приділяти індивідуальним якостям працівника, здійснювати контроль за його трудовою поведінкою на етапі адаптаційно-приспосувальної поведінки. Це багато в чому визначить подальшу трудову поведінку працівника. Його дотримання вимог трудової, технологічної дисципліни, дотримання вимог охорони праці.

Керівництво особливу увагу повинно приділяти не допущенню проявів та встановлення у працівників деструктивних форм трудової поведінки.

Список літератури:

1. ISO 45001:2018 «Системи управління охороною праці. Вимоги до керування з використання». NRL: <http://ohoronapraci.kiev.ua/novyiy-standart-iso-45001/>
2. Социология труд: Учеб. пособие. / Н. П. Лукашевич. 2-е изд., дополн. и испр. К.: МАУП, 2007. 368 с.

ПРОБЛЕМИ ДОСЛІДЖЕННЯ ПОЛІТИКИ НАУКОВОГО ЗНАННЯ В УКРАЇНІ (НА ПРИКЛАДІ ПОСТКОЛОНІАЛЬНОЇ ПЕРСПЕКТИВИ)

Атамась Анжела Василівна

Осін Вадим Володимирович

(Університет митної справи та фінансів, м. Дніпро)

Сам факт інституціоналізації політики знання саме в ХХ столітті є знаком соціального по суті розуміння того, що зміст знання є історичним за своєю природою і як такий залежить від різноманітних «зовнішніх» (економічних, політичних ...) умов власного генезису. Тому основоположною метою політики знання було досягнення докладної деталізації патернів взаємин між науковим знанням і обставинами його виникнення, яке за допомогою прийняття до уваги всіх релевантних обставин сприятиме раціоналізації процесу прийняття рішень.

Таким чином, **актуальність** і самої політики знання, і її наукової рефлексії спочатку пов'язувалась з компаративним аналізом, який передбачає освоєння різних досвідів взаємодії влади і знання. Однак останні тенденції показують, що пріоритет надається розробці все більш езотеричних проблем, які відсилають до парадигми, сформованої культурним досвідом так званого «Західного світу». Подібна ситуація виглядає ще більш парадоксальною в світлі того, що пострадянський академічний простір відкриває можливість систематичного дослідження абсолютно інших зразків взаємодії влади і знання. І хоча увага до цього регіону передбачає крос-культурну короборацію ключових положень політики знання, відповідні роботи надзвичайно рідкісні.

Наша **мета** полягає у виявленні причин дефіциту робіт з політики (наукового) знання в Україні на прикладі постколоніальної перспективи.

Короткий, за необхідністю, **огляд літератури** засвідчує велике розмаїття робіт, що розглядають Україну в постколоніальній оптиці. Найчисленнішими є

спроби простежити формування постколоніальної суб'єктності на прикладі літератури, поезії і мистецтва [11; 20; 7; 9; 21]. Останні події української історії активізували спроби застосування постколоніального інструментарію для дослідження різних аспектів політичного і культурного життя, раніше в основному представленого численними статтями Миколи Рябчука (див., наприклад, [12]). Серед такого роду робіт виділимо релевантну інтерпретацію політики пам'яті в Україні [4], вивчення постколоніальної суб'єктності українських політологів [10, с. 271–287], а також трактування Євромайдану як постколоніальної революції [1; 6].

Ми не згодні з низкою авторів, що піддали критичній рефлексії традицію постколоніальних досліджень в українській гуманітаристиці [8; 18], в тому, що слід говорити про повноцінне засвоєння відповідного категоріального і методологічного апарату і появу незалежного наукового продукту. Ми вважаємо, що постколоніалізм в Україні був і залишається маргінальним науковим напрямком. Ба більше, як симптоматично демонструє, наприклад [16], переважна більшість робіт, виконаних в його рамках, є фрагментарними і обумовлені, перш за все, індивідуальними зусиллями дослідників з дуже різним бекграундом, а не інституціоналізованими науковими школами. Крім того, значна частина статей з даної тематики сфокусована не на пошуку і обробці емпіричного матеріалу, а скоріше на обґрунтуванні можливості його концептуалізації методологічними засобами постколоніалізму.

З нашої точки зору, можна виділити три основні і взаємопов'язані причини нерозвиненості постколоніального аналізу в Україні. По-перше, впевненість багатьох вчених в тому, що цей вид аналізу непридатний для європейських держав і має обмежуватися переважно країнами Африки та Азії, які пережили досвід (західного) колоніального домінування [2, с. 17]. У цьому сенсі симптоматична реакція африканських дослідників на колись висловлене прагнення Миколи Рябчука зрозуміти ситуацію в Україні як постколоніальну: «Я був негайно атакований парою африканських учасників, які висунули простий, але безперечний аргумент: «Про що ти говориш? Ти білий! Як ти

можеш розуміти, що означає справжній колоніалізм?!» [3, с. 48]. Особистий досвід перебування в науковому середовищі підказує нам, що українські гуманітарії парадоксальним чином поділяють цю точку зору, вважаючи неприйнятним застосування на пострадянському просторі підходів, апробованих на матеріалі Третього Світу.

Другою важливою причиною виступає відсутність будь-яких усталених традицій постколоніальних досліджень в Україні, що одночасно і підтверджується і посилюється незначною кількістю перекладених класичних робіт. Чи не першою збіркою, в якому містилися фрагменти релевантних робіт, було видання в 1996 році *Антології Світової літературно-критичної думки ХХ ст.* [5], яка містила, зокрема, скорочений переклад класичної статті Гаятрі Співак *Чи може підпорядковане промовляти?*. Через п'ять років видали основну працю Едварда Саїда *Орієнталізм* [14], а в 2007 видали іншу важливу працю вченого *Культура й імперіялізм* [13]. В цей же період були перекладені велика збірка робіт Гаятрі Співак *В інших світах* [15] і знакове дослідження Еми Томпсон [17]. Нарешті, в 2016 році видали працю одного із предтеч постколоніалізму Франца Фанона *Гнані і Голодні* [19]. Поза всякими сумнівами, ці нечисленні переклади не можуть сприяти розвитку постколоніальної перспективи в Україні: їх недостатньо для навчання нових поколінь студентів і вони не допомагають орієнтуватися зрілим вченим в сучасних тенденціях.

Last but not least. Ще однією важливою причиною виступає недостатня увага, що приділяється західними освітніми фондами (Карнегі, Фуллбрайт і ін.) постколоніалізму як такому. Значущість цієї причини особливо актуальна в світлі відсутності традицій постколоніальних досліджень в СРСР і загальної залежності української гуманітаристики від західних теоретико-методологічних інновацій, які дуже часто розповсюджуються через різноманітні грантові програми, школи та семінари.

Таким чином, в даній роботі була здійснена спроба виявити причини дефіциту досліджень політики знання в Україні на прикладі постколоніальної перспективи. Мовиться насамперед про напрочуд міцну настанову українських

гуманітаріїв про неприйнятність застосування до них самих категорій, вживаних щодо мешканців країн Третього Світу. Відсутність усталених традицій, наукових шкіл, перекладної літератури та загальний брак уваги західних освітніх фондів до цієї проблематики підсилюють фрагментацію та атомізацію постколоніальних досліджень в Україні.

Список літератури:

1. Gerasimov I., Mogilner M. Deconstructing Integration: Ukraine's Postcolonial Subjectivity // *Slavic Review*. 2015. – Vol. 74, No. 4 (Winter). – P. 715–722.
2. Moore D. Is the Post- in Postcolonial the Post- in Post-Soviet? Toward a Global Postcolonial Critique // Violeta Kelertas (Ed.). *Baltic Postcolonialism. On the Boundary of Two Worlds: Identity, Freedom, and Moral Imagination in the Baltics*. Amsterdam – New York : Rodopi, 2006. – Pp. 11–43.
3. Riabczuk M. Colonialism in another way. On the applicability of postcolonial methodology for the study of postcommunist Europe // *Porównania*. – 2013. – № 13. – Pp. 47–59.
4. Törnquist-Plewa B., Yurchuk Y. Memory politics in contemporary Ukraine: Reflections from the postcolonial perspective // *Memory Studies*. – 2017. – № 1. – Pp. 1–22.
5. Антологія світової літературно-критичної думки ХХ ст. / Львів. держ. ун-т ім. Івана Франка. Центр гуманіт. дослідж., Наук. т-во ім. Шевченка; за ред. М. Зубрицької. – Львів: Літопис, 1996. – 633 с.
6. Герасімов І. Україна 2014: Первая постколониальная революція // *Україна модерна*. Міжнародний інтелектуальний часопис. 2018. Режим доступу: <http://uamoderna.com/md/gerasimov-1-postkolonial-revolution>
7. Гундорова Т. Транзитна культура. Симптоми постколоніальної травми. – Київ: Грані-Т, 2013. – 548 с.
8. Дзядевич Т., Кебуладзе В. Постколониальные исследования в современной украинской гуманитаристике // *Политики знания и научные сообщества* / Под ред. В. Кебуладзе. – Вильнюс: ЕГУ, 2015. – С. 172–188.

9. Забужко О. Жінщина-автор в колоніальній культурі // Перекрестки. Журнал досліджень східноєвропейського пограниччя. – 2005. – № 3–4. – С. 35–65.
10. Осин В. Наука в новому світі: Три сюжета генезису регіональної політології в постсовєтській Україні // *Ab Imperio. Studies of New Imperial History and Nationalism in the Post-Soviet Space*. – 2015. – №. 4. – С. 239–293.
11. Постколониалізм. Генерації. Культура. / за ред. Т. Гундорової, А. Матусяк. — К. : Лауріус, 2014. – 336 с.
12. Рябчук М. Постколониальний синдром. Спостереження. Київ: К.І.С., 2011. – 240 с.
13. Саїд Е. Культура й імперіалізм. – К. : Критика, 2007. – 608 с.
14. Саїд Е. Орієнталізм. – К. : Видавництво Соломії Павличко «Основи», 2001. – 511 с.
15. Співак Г. В інших світах. – Київ, 2006. – 480 с.
16. Схід–Захід: іст.-культ. зб. Вип. 16–17. Нео-анти-колониалізм vs нео-імперіалізм: релевантність постколониального дискурсу на пострадянському просторі / за ред. Г. Грінченко, Т. Дзядевич; Східний інститут українознавства ім. Ковальських та ін. – Х. : «НТМТ», 2013. – 551 с.
17. Томпсон Е. М. Трубадури імперії. Російська література і колониалізм / Пер. М. Корчинська. – К. : Вид-во Соломії Павличко «Основи», 2006. – 368 с.
18. Троян С. Постколониальні студії: Україна в постколониальних дослідженнях // *Miscellanea Posttotalitana Wratislaviensia*. 2014. – №2. – С. 61–74.
19. Фанон Ф. Гнані і голодні. – К.: Вперед, 2016. – 227 с.
20. Чернецький В. Картографуючи посткомуністичні культури. Росія та Україна в контексті глобалізації. – Київ: Критика, 2013. – 430 с.
21. Шкандрій М. В обіймах імперії: Російська і українська літератури новітньої доби / Пер. П. Тарашук. – К. : Факт, 2004. – 496 с.

ДОГОВІР РАХУНКУ УМОВНОГО ЗБЕРІГАННЯ (ЕСКРОУ): ВІТЧИЗНЯНИЙ ТА ЗАРУБІЖНИЙ ДОСВІД

Ахмедов Гасам Вахідович

На сьогоднішній день у сфері підприємницької діяльності існує ряд проблем, пов'язаних з недобросовісною підприємницькою діяльністю контрагентів, ризик збитків тощо. Зазначені фактори зумовлюють постійний пошук нових механізмів, які б попередили або хоча б мінімізували цей ризик. Новим для цивільного законодавства та одним з таких механізмів став договір рахунку умовного зберігання (ескроу).

23 березня 2017 року Верховною Радою України було прийнято Закон України № 1983-VIII «Про внесення змін до деяких законодавчих актів України щодо підвищення рівня корпоративного управління в акціонерних товариствах», яким було доповнено главу 72 Цивільного кодексу України (далі – ЦК України) § 2 «Рахунок умовного зберігання (ескроу)». У ст. 1076-1 ЦК український законодавець визначив договір рахунку умовного зберігання (ескроу) як такий, відповідно до якого банк зобов'язується приймати та зараховувати на рахунок умовного зберігання (ескроу), відкритий клієнту (володільцю рахунку), грошові кошти, отримані від володільця рахунку та/або від третіх осіб, та перераховувати такі кошти особі (особам), вказаній володільцем рахунку (бенефіціару або бенефіціарам), або повернути такі кошти володільцю рахунку за настання підстав, передбачених договором рахунку умовного зберігання (ескроу).

Розглядаючи правову природу договору ескроу, необхідно зазначити, що ЦК України відносить договір рахунку умовного зберігання (ескроу) до самостійного виду договору. Також необхідно звернути увагу на те, що відповідно до ч. 3 ст. 1076-1 ЦК України до відносин сторін у зв'язку з

відкриттям, обслуговуванням та закриттям рахунку умовного зберігання (ескроу) застосовуються положення § 1 глави 72, якщо інше не встановлено § 2 та не впливає із змісту правовідносин між банком, володільцем рахунка та бенефіціаром. Стаття 1067 ЦК України містить положення, відповідно до якого банк не має права відмовити у відкритті рахунка, вчинення відповідних операцій за яким передбачено законом, установчими документами банку та наданою йому ліцензією, крім випадків, коли банк не має можливості прийняти на банківське обслуговування або якщо така відмова допускається законом або банківськими правилами. Отже, банк зобов'язаний надати послуги з відкриття ескроу-рахунку особам, які мають певну необхідність у споживанні відповідних банківських послуг, що характеризує зазначений договір як публічний.

Незрозуміло, чим керувався законодавець, закріпивши в ч. 2 ст. 1076-7 ЦК України наступну норму: «Якщо бенефіціар не є стороною договору рахунку умовного зберігання (ескроу)...». Таке формулювання зводить договір ескроу до договору на користь третіх осіб. У разі відсутності бенефіціара як сторони договору ескроу, така договірна конструкція не відповідає правовій природі договору умовного зберігання (ескроу). Положення ч. 2 ст. 1076-7 ЦК України в частині можливості бенефіціара не бути стороною договору ескроу суперечать ч. 1 ст. 1076-1 ЦК України, у якій визначається щонайменше три сторони до договору ескроу, адже участь бенефіціара як сторони договору ескроу створює для нього певні гарантії шляхом визначення суми, що зберігається на рахунку ескроу, умови отримання ним коштів із цього рахунку, обов'язків депонента (боржника) тощо.

На відміну договору банківського рахунку, який прийнято вважати консенсуальним, договір рахунку умовного зберігання (ескроу) слід віднести до реальних договорів, оскільки на виконання основного зобов'язання володільць рахунку (депонент) першочергово розміщує на рахунку ескроу-агента певну визначену суму коштів. Потім для цієї операції ескроу-агент зобов'язується відкрити окремий рахунок і відповідно обслуговувати його за умовами укладеного договору, тобто рахунок ескроу відкривається на вже отримані

грошові кошти, що закладено й у самій назві «договір умовного зберігання». По суті, зобов'язання за договором умовного зберігання (ескроу) виникає тільки в момент передачі грошових коштів ескроу-агенту (банку). У разі укладення договору банківського рахунку з відповідною умовою про ескроу такий договір буде вважатися консенсуальним. Проте виконання його буде залежати від наявності грошових коштів на рахунку, які банк може розмістити на окремому рахунку ескроу. Тому ці дії слід розглядати не з підстав укладення договору, з підстав його виконання. Договір рахунку умовного зберігання є взаємним, оскільки кожна зі сторін має як права, так і обов'язки, передбачені самим договором.

Правова регламентація договору ескроу, запропонованого вітчизняним законодавцем, звужує сферу застосування цього інституту: ескроу-агентом може виступати лише банк, об'єктом договору можуть бути лише грошові кошти, бенефіціар може не бути стороною договору ескроу (що взагалі суперечить сутності цих відносин)

У світовій практиці ескроу-агентами можуть бути не лише банки, а й нотаріуси, адвокати, кредитні організації, страхові організації, брокери тощо. При цьому діяльність ескроу-агентів підлягає ліцензуванню. Так, у США послуги ескроу-агентів підлягають особливому ліцензуванню. Однією з умов отримання такої ліцензії є обов'язкове страхування своєї відповідальності й забезпечення інтересів свої клієнтів на суму, що встановлюється індивідуально в кожному штаті. У Великобританії ескроу-агентами найчастіше виступають адвокати. Відповідальність за невиконання ескроу-агентом свого обов'язку в таких випадках настає у вигляді штрафу, повного відшкодування збитків, які понесли сторони та заборони на заняття будь-якою юридичною практикою.

Виходячи з вищезазначених положень, ескроу-агентом за договором рахунку умовного зберігання виступає банк. Зважаючи на те, що договір ескроу укладається на особливо довірчих відносинах, на нашу думку, було б доцільно перейняти досвід зарубіжних країн, зокрема Великобританії, в якій ескроу-агентами найчастіше виступають адвокати. Відповідальність за невиконання

ескроу-агентом свого обов'язку в таких випадках настає у вигляді штрафу, повного відшкодування збитків, які понесли сторони та заборони на заняття будь-якою юридичною практикою. Саме тому можна говорити про ефективність та низький ризик запровадження зазначених змін.

Підсумовуючи, необхідно зазначити, що договір умовного зберігання (ескроу) став одним з дієвих механізмів запобігання збитків суб'єктами підприємницької діяльності. Однак, правова регламентація, запропонована вітчизняним законодавцем, суттєво обмежує зміст цього договору порівняно з зарубіжними країнами. На нашу думку, необхідно розширити зміст договору умовного зберігання (ескроу) шляхом доповнення ЦК України відповідними положеннями, розширивши суб'єктний перелік ескроу-агентів та передбачивши можливість внесення на рахунок ескроу-агента не лише грошових сум, а й нерухомого майна, цінних паперів тощо.

Економічні науки

АНАЛІЗ МІЖНАРОДНОГО ДОСВІДУ ФІНАНСУВАННЯ ОХОРОНИ ЗДОРОВ'Я ЗА ФОРМОЮ РОЗПОДІЛУ КОШТІВ

Баєва О.В.

ПВНЗ «Київський медичний університет», Доктор біологічних наук,
професор, завідувач кафедри профілактичної і соціальної медицини,
мікробіології та епідеміології;

Баєв В.В.

Національний університет харчових технологій, Кандидат економічних
наук, доцент, доцент кафедри туристичного та готельного бізнесу

Розвиток системи охорони здоров'я є невід'ємною складовою рівня та якості життя населення і виконує найважливішу роль в економічному розвитку

країни, забезпечуючи відтворення та якість трудових ресурсів, що створюють базу для соціально-економічного зростання. Охорона здоров'я визнається одним із пріоритетних напрямів державної політики та одним із основних факторів національної безпеки країни [1].

При аналізі світового досвіду фінансування охорони здоров'я можна виокремити два основні типи систем фінансування або дві економічні моделі охорони здоров'я: інтеграційну модель; контрактну модель.

Інтеграційна модель ґрунтується на злитті функцій фінансування, управління і надання медичної допомоги. Майно закладів охорони здоров'я належить державі або органам місцевої влади.

Органи управління не тільки визначають загальну стратегію і пріоритети розвитку галузі, але і регламентують основні сторони діяльності медичних установ: визначають їх потужність (наприклад, число лікарняних ліжок, амбулаторних прийомів), ухвалюють рішення про перерозподіл ресурсів між окремими установами, призначають керівників і інше. У такій моделі права медичних установ обмежені [2, с.46].

Теоретично інтеграційна модель економічних відносин забезпечує високий ступінь керованості системою.

До недоліків цієї моделі можна віднести відсутність можливості для маневру ресурсами, бюрократизація відносин, слабка орієнтація на споживчий попит, відсутність економічної мотивації медичних працівників.

Контрактна модель будується на економічних відносинах між стороною, яка фінансує охорону здоров'я в державі та надавачами медичної допомоги. Основою цих відносин є розподілення функцій фінансування і надання медичної допомоги.

Контрактна модель припускає вільний вибір застрахованим лікувального та лікуючого лікаря. В основу цієї моделі покладено принцип «гроші слідують за пацієнтом».

Аналіз досвіду діяльності систем охорони здоров'я в різних країнах світу, показує, що цей принцип впроваджується двома способами: самостійного

вибору сімейного лікаря та укладанням договорів між органами, які фінансують та надають медичну допомогу.

При впровадженні в країні першого способу пацієнт самостійно обирає сімейного лікаря, який надає первинну медико-санітарну допомогу та укладає з ним відповідний контракт. У відповідності до базової програми обов'язкового медичного страхування або інших програм обов'язкового медичного страхування, на які розповсюджуються державні гарантії, пацієнт отримує медичну допомогу. При виникненні захворювання, яке потребує спеціалізованого медичного втручання, пацієнт сам або за рекомендацією сімейного лікаря, обирає відповідний спеціалізований лікувально-профілактичний заклад. На практиці перевага у виборі спеціалізованого лікувально-профілактичного закладу належить лікарю первинної медико-санітарної допомоги [3, с.205].

При впровадженні в країні другого способу. Сторона, яка фінансує надання медичної допомоги укладає договори з надавачами медичної допомоги: закладами первинної медико-санітарної допомоги та спеціалізованими лікувально-профілактичними закладами або медичними центрами. При укладанні договорів фінансуюча сторона враховує показники діяльності закладу охорони здоров'я, їх імідж у населення. Страховик аналізує маршрути пацієнтів, визначає їх раціональність і укладає договори з найбільш ефективними ланками на надання планованих і узгоджених об'ємів медичної допомоги. Основою ухвалення рішення про вибір лікарів первинної медико-санітарної допомоги та спеціалізованих лікувально-профілактичних закладів є: поточна інформація про фактичне споживання медичної допомоги та база даних про споживчі переваги застрахованих.

Контрактна модель припускає додаткові витрати на здійснення договірних відносин. Щоб укласти договір з надавачами медичної допомоги, сторона, яка фінансує надання медичної допомоги повинна провести аналіз їх діяльності, сформулювати плани надання медичної допомоги, погодити їх з планами лікарів первинної медико-санітарної допомоги та спеціалізованих

лікувально-профілактичних закладів, укласти договори, організувати їх моніторинг і оцінку.

У країнах з контрактною моделлю фінансування охорони здоров'я витрати вищі, в порівнянні з країнами з інтеграційною моделлю. Умова їх виправданості – забезпечення вищих якісних показників медичної допомоги.

Контрактна модель економічних відносин може діяти при будь-якій системі фінансування охорони здоров'я. Для цього необхідне дотримання, як мінімум, двох умов. По-перше, орган управління охороною здоров'я відмовляється від прямого управління надавачами медичної допомоги та будує відносини з ним на договірній основі. По-друге, заклади первинної медико-санітарної допомоги та спеціалізовані лікувально-профілактичні заклади здійснюють свою діяльність як самостійний господарюючий суб'єкт.

Список літератури:

1. Конституція України від 28.06.1996 р. № 254к/96-ВР [Електронний ресурс]. – Режим доступу : <http://zakon5.rada.gov.ua/laws/show/254%D0%BA/96-%D0%B2%D1%80>
2. Бойко С.Г. Порівнянні моделей фінансово-економічної організації охорони здоров'я України та країн Європейського союзу// Держава і регіони.- 2016.- №2 (54).- С.44-48
3. Бурбела А.Л. Реформи фінансування в галузі охорони здоров'я в пострадянських країнах: уроки для України// Економіка і суспільство. - 2017.- №8.- С.201-207

КАТОЛИЦЬКА ОСВІТА НА ТЕРИТОРІЇ ПІВДЕННОЇ УКРАЇНИ В КОНТЕКСТІ ЗАГАЛЬНОДЕРЖАВНИХ ТЕНДЕНЦІЙ ХІХ СТОЛІТТЯ

Баковецька О.О.

д.іст.наук, доц.,

Миколаївський національний університет імені В.О.Сухомлинського

На території Південної України в ХІХ столітті відбувався процес активного відкриття римо-католицьких парафіяльних шкіл. У 40-х роках ХІХ століття відкриті школи в Херсонській, Бессарабській, Таврійській, Катеринославській губерніях. Загалом, в південноукраїнських колоніях діяло 21 училище. В другій половині їх кількість збільшується. Лише при Ландауській парафіяльній церкві діяло п'ять приходських училищ - в колоніях Ландау, Шпаєр, Катериненталь, Карлсрує, Зульц [1, арк. 3]. З часом, фактично, кожна приходська церква мала щонайменше одну школу. У разі наявності в приході кількох колоній - навчальних закладів відкривали більше. Активно розвивалась жіноча освіта. В колоніях Ландау, Карлсрує, Ейгенфельд та інших працювали чотирикласні парафіяльні школи для дівчат. Всього 15 навчальних закладів [2, с. 98-99]. З початком періоду активної боротьби з католицькою освітою, даний регіон відчутно відрізнявся від губерній Правобережної України. Парафіяльні римо-католицькі школи Південної і Східної України діяли впродовж всього ХІХ століття. У 1880 році навіть видано циркуляр МНО, згідно з яким вчителі, що працювали в римо-католицьких приходських школах Тираспольської дієцезії і мали всі відповідні довідки звільнялись від проходження військової служби [3, арк. 1 зв. - 3 зв.].

В Криму до 1882 року функціонувало 186 німецьких протестантських і католицьких початкових навчальних закладів, польсько-литовських

католицьких - 2. Відмінністю цих закладів від всіх інших, стало вивчення трьох мов - національної, латинської і російської [4, с. 10-11].

З 30-х років XIX розпочинається процес реорганізації системи підпорядкування церковних освітніх закладів всіх рівнів світській владі. 9 грудня 1832 року, згідно до імператорського наказу, відбулось переведення всіх учбових закладів Херсонської і Таврійської губерній у відання попечителя одеських училищ [5, с. 893-894]. Раніше в управлінні Рішельєвського ліцею та одеського попечителя знаходились учбові заклади лише Одеси і Бессарабської області [6, с. 488].

В другій половині XIX століття самодержавство активно переймається створенням мережі народних шкіл, які могли б замінити раніше ліквідовані римо-католицькі навчальні заклади. 23 березня 1863 року Олександр II затвердив «Тимчасові правила для народних шкіл в губерніях: Віленській, Ковенській, Мінській, Могильовській та Вітебській» [7, с. 269-271]. На підставі цього документу створювались дирекції народних училищ і затверджувались інспектора шкіл. 28 грудня 1864 року при Віленському учбовому окрузі створилось надзвичайне управління для завідування справами училищ [8, с. 567-568].

В колишніх німецьких колоніях Бессарабії, Катеринославської, Самарської, Саратовської, Таврійської та Херсонської губерній, указом від 2 травня 1881 року всі центральні училища та сільські школи переводились з відомства державного майна до МНО разом з фондами, грошовими зборами, рухомим та нерухомим майном. Водночас зазначалось, що при новому порядку управління мало зберігатись право римо-католицького і протестантського духовенства спостерігати за релігійною підготовкою молоді [9, арк. 453]. Тобто процес максимального одержавлення, секуляризації освіти, навіть незважаючи на певні поступки колоністам у вигляді дозволу місцевим священикам спостерігати за процесом релігійного навчання, простежується і в південно-східному регіоні України.

Особливу увагу владні структури приділяли підбору педагогічних кадрів. Так, попечитель Віленського навчального округу М.О. Сергієвський, який обіймав посаду з 1869 по 1899 рік, вимагав під час перевірок народних училищ прискіпливо перевіряти, насамперед, відповідність особи кожного вчителя релігійно-моральним задачам народних шкіл [10]. Посилався він на видані ще в 1831 році доповнення до статуту 1828 року, згідно яких в обов'язки директорів гімназій входило довідуватись про хід думок та моральні якості утримувачів пансіонів, стиль виховання, поведінку вчителів. У разі виявлення безладів в моральному аспекті - училище закривали [11, с. 16]. У 1854 році видали правила стосовно законовчителів римо-католицького віросповідання, які призначались до губернських кадетських корпусів. Наголос в них знов-таки робився на особливій відданості вчителя всеросійському престолу, всьому царському дому і російській державі. Особи кандидатів на посади мали проходити перевірку на благонадійність в МВС. Перевага надавалась вихованцям імператорської римо-католицької Академії [12, с.740-741].

Внаслідок реакційної політики і пошуку ворогів серед поляків-католиків, постійний контроль і шпигунство в лавах молоді та вчителів, останні за висловом О. Левицького перетворились на: «забитих, заляканих, весь час тримтячих за свій жалюгідний шматок хліба та завжди без вини винуватих, які почали морально опускатися, ставали тупими, втрачали людський образ і заводили смішні, потворні дивацтва, що здавались сучасникам нерозривними з ученим званням» [13, с. 421-422].

Також в імперії розпочато реформу русифікації католицької освіти. Найбільш активно заходи щодо реалізації плану починають втілювати після польських повстань 30-60-х років XIX ст. Ідеологічним обґрунтуванням програми стала думка про необхідність розполячення католицизму. Згідно із дослідженням М. Долбілова, в основі проекту деполонізації костьолу і католицької освіти знаходилось, по-перше примордіалістське уявлення російських націоналістів про населення західних губерній Правобережної України, Білорусі, Литви, як «споконвічне російське», що знаходилося під

загрозою ополячення. Вчений вважає, що подібне ставлення сформувалось на рівні офіційного курсу за часів Миколи I, а подальші події, особливо звільнення селян у 1861 році та січневе польське повстання 1863 року, перетворило його на ключову ідеологему імперської стратегії. По-друге, проект спирався на ідею про створення надконфесійної спільноти підданих великої монархії, які б об'єднувались не лише лояльністю відносно трону, але й єдиною російською мовою. Активним пропагандистом підходу став впливовий російський публіцист, видавець та ідеолог реформ Олександра III - М. Н. Катков. Російську мову він і його оточення представляли царським даром неправославним народам [14, с. 42].

Неабияку роль в процесі русифікації освітніх закладів відіграв і граф М. М. Муравйов. На його думку подолання домінуючого положення польської культури з її високорозвинутою літературною мовою мало відбуватись через мережу світських і церковних навчальних закладів, в яких навчання будувалось на основі вивчення руської і церковно-слов'янської мов. Принципи Муравйова відносно навчально-виховного процесу достатньо лаконічно сформулював І.П. Корнілов, який вважав, що, саме через школи та церкви, російська пропаганда вкрай результативно переконувала місцевих жителів в тому, що захоплені імперією землі були споконвічно російськими [15, с. 9-10].

Згідно до тимчасових правил народних шкіл 1863 року, в губерніях Віленській, Ковенській, Мінській, Могильовській і Вітебській викладання в народних училищах переходило на російську мову (пункт 12 і 17). Відносно дітей римо-католицького віросповідання, в пункті 18 зазначалось, що для таких учнів Закон Божий мав викладатися на місцевому діалекті [16, с. 269-271]. Однак, вже розпорядженням міністра внутрішніх справ П. Валусева, від 18 липня 1863 року, та циркуляром МНО від 8 січня 1864 року заборонялось використання в навчальних закладах місцевих мов [17, с. 406].

На підставі положення Кабінету міністрів від 5.03.1840 року та указу Колегії від 26.03.1840 року, візитатор римо-католицьких церков в південних регіонах К. Розутович звернувся наприкінці квітня 1852 року з пропозицією до

єпископа Кана обов'язково ввести російську мову в усіх приходських школах, що працювали в колоніях. Така ініціатива викликана спеціально створеними умовами (єпископ до 1856 року не мав своєї кафедри і перебував в Санкт-Петербурзі під наглядом влади), а також, на думку Кана, спробою «усунути невігідні думки про латинське духовенство» і швидше за все спробувати, таким чином, якнайшвидше вирішити питання організації єпархії. Єпископ підтримав ініціативу і в червні 1852 року звернувся до МВС з пропозицією запровадити російську мову в усіх приходських школах, які в сукупності навчали 6 000 осіб. Його підтримав генерал-ад'ютант граф П. Д. Кисельов, який вважав розповсюдження російської мови в колоніях іноземних поселенців найважливішим завданням влади. Однак, згодом з'ясувалось, що подібна ініціатива є нереальною через відсутність вчителів, які б знали дві мови. Візитатор Розутович бачив єдиний варіант вирішення питання - відкриття спеціального педагогічного училища для підготовки кадрів при Одеській приходській школі, яка знаходилась в управлінні Рішельєвського ліцею. Однак, як з'ясувалось, за відсутності відповідного фінансування, відкриття подібного навчального закладу ставало неможливим. Отже, на певний час, справа призупинилась [18, арк. 1-16].

Список літератури:

1. Державний архів Саратовської області, м. Саратов (ДАСО). Ф.1166. Херсонская римско-католическая духовная консистория (1801-1864). Оп. 1. Спр.360. Опись Римско-Католической Ландауской приходской церкви Херсонской губернии Одесского уезда за 1851 год, 6 арк.
2. Макаренко Н., Печеніжська О. Культурне та суспільне життя німецьких поселенців на Півдні України в кінці XIX – на початку XX століття / Н. Макаренко, О. Печеніжська // Етнічна історія народів Європи. - Вип.16. – 2004. - С.98-102.
3. ДАСО. Ф.365. Тираспольская римско-католическая консистория (1853-1918). Оп.1. Спр.770. Решение Консистории о порядке выдачи учителям

церковных школ иностранных исповеданий свидетельств для пользования льготою по отбыванию воинской повинности (20.02.1892), 33 арк.

4. Моцовкіна О. В. Розвиток конфесійних навчальних закладів Криму в ХІХ – першій половині ХХ століття: автореф. дис. ... канд. пед. наук: 13.00.01 / О. В. Моцовкіна. - Південноукраїнський нац. пед. ун-т ім. К.Д.Ушинського. – Одеса, 2011. – 19 с.

5. Полное собрание законов Российской империи (ПСЗРИ). Собр. 2-е: В 55 т. – СПб.: Тип. II отделения Собственной Его Императорского Величества Канцелярии, 1833. – Т. 7 (1832). – 1044 с. - №5811. – 09.12.1832. – С. 893-894.

6. ПСЗРИ. Собр. 2-е: В 55 т. – СПб.: Тип. II отделения Собственной Его Императорского Величества Канцелярии, 1831. – Т. 5 (1830). – Ч.2. – 596 с. - №4184. – 12.12.1830. – С. 488.

7. ПСЗРИ. Собр. 2-е: В 55 т. – СПб.: Тип. II отделения Собственной Его Императорского Величества Канцелярии, 1866. – Т. 38 (1863). – Ч.1. – 940 с. - №39411. – 23.03.1863. – С. 269-271.

8. ПСЗРИ. Собр. 2-е: В 55 т. – СПб.: Тип. II отделения Собственной Его Императорского Величества Канцелярии, 1867. – Т. 39 (1864). – Ч.2. – 573 с. - №41627. – 28.12.1864. – С. 567-568.

9. ДАСО. Ф.365. Тираспольская римско-католическая консистория (1853-1918). Оп.1. Спр.140. Указы Римско-Католической Духовной Коллегии за 1860 – 1883 год, 600 арк.

10. Сенькевич Г. Г., Трухан А. В. Просвещение и педагогическая мысль во второй половине ХІХ – начале ХХ в. / Г. Г. Сенькевич, А. В. Трухан. - [Электронный ресурс]. – Режим доступа : <http://lib.psu.by/history/POLOTSK/>

11. ПСЗРИ. Собр. 2-е: В 55 т. – СПб.: Тип. II отделения Собственной Его Императорского Величества Канцелярии, 1855. – Дополнение к Т. 6 (1831). – Ч.1 – 30 с. - №4647а. – 12.06.1831. – С. 16-17.

12. ПСЗРИ. Собр. 2-е: В 55 т. – СПб.: Тип. II отделения Собственной Его Императорского Величества Канцелярии, 1855. – Т. 29 (1854). – Ч.1 – 910 с. - №28486. – 17.08.1854. – С. 740-741.

13. Левицкий О. Из жизни учебных заведений Юго-западного края в 1840-х годах / О. Левицкий // Киевская старина. - 1906. – Т.92 (№1.) Кн.3-4. - С. 421-432.
14. Долбилов М. Д. Русскоязычное католическое богослужение в Западном крае империи: практика перевода (1860-1870-е гг.) / М. Д. Долбилов // Петербургские славянские и балканские исследования. – 2008. - №1(3). – С. 40-60.
15. Бендин А. Ю. Российская империя и католическая церковь: борьба за этническую идентичность белорусов Северо-Западного края (1863-1914) / А. Ю. Бендин // Русский сборник. Исследования по истории России. – Т.Х. – М.: Регнум, 2011. - С. 7-66.
16. ПСЗРИ. Собр. 2-е: В 55 т. – СПб.: Тип. II отделения Собственной Его Императорского Величества Канцелярии, 1866. – Т. 38 (1863). – Ч.1. – 940 с. - №39411. – 23.03.1863. – С. 269-271.
17. Дневник П. А. Валуева министра внутренних дел / П. А. Валуев. – М.: Издательство Академии Наук СССР, 1961. – Т.1. – 421 с.
18. ДАСО. Ф.1166. Херсонская римско-католическая духовная консистория (1801-1864). Оп.1. Спр.393. Дело о преподавании русского языка в приходских училищах Саратовских и Южных колоний России (10.05.1852 – 19.10.1853), 26 арк.

ОБҐРУНТУВАННЯ ВИБОРУ БІОМЕТРИЧНИХ СИСТЕМ ІДЕНТИФІКАЦІЇ

Баліцький О.А. ¹

Василенко О.Д. ²

НТУУ КПІ ім. Ігоря Сікорського,

Фізико-технічний інститут, 1 – студент, 2 – старший викладач

Не зважаючи на те, що біометричні системи досить широко використовуються, все ж існують певні обмеження на поле їх застосування. Задля встановлення того, які саме обмеження та у яких системах вони присутні, необхідно дослідити кожну з запропонованих систем. Оцінка буде проводитись серед систем ідентифікації:

- 1) за відбитками пальців;
- 2) за райдужною оболонкою ока;
- 3) за комп'ютерним почерком;
- 4) за особливістю та характеристиками мовлення;

Доцільно встановити критерії оцінювання, які будуть базуватися на тому, де яка система може використовуватись і які можуть виникати незручності та шкідливі для здоров'я наслідки від користування ними.

1. Постановка задачі

Розглядатимемо системи з точки зору їх зручності, біологічної безпеки (тобто імовірності зараження, після взаємодії системи з хворим користувачем) та часу їхнього напрацювання за різних умов експлуатації.

Всі люди, на жаль, мають різні хвороби, які можуть передаватися різними шляхами. Тому необхідно розглянути їх з урахуванням можливості передачі хвороби наступному користувачу. В той же час важливими є надійність роботи, мобільність та зручність системи.

Для подальшого аналізу вважатимемо, що біометричні системи мають в першому наближенні практично однакові критерії ризику першого та другого роду, що дасть змогу проводити їх оцінку акцентуючи увагу на дослідженні параметрів.

Представимо, що кожен з вищезазначених показників має коефіцієнт за яким можливо оцінити його придатність до застосування. Тоді можна прийняти, що загальний коефіцієнт доцільності ($K_{\text{дв}}$) буде визначатись як добуток коефіцієнтів зручності (K_z), біологічної безпеки ($K_{\text{бб}}$) та надійності (K_n) для оцінки систем. Значення кожного з цих коефіцієнтів ($K_{\text{дв}}, K_z, K_{\text{бб}}, K_n$) коливаються від 0 до 1, при цьому «1» - є найкращим випадком, а «0» - найгіршим.

Але, як відомо, без економічного фактору будь-які визначення не є справедливими. Представимо коефіцієнт вартості (K_v), що буде визначатися як $\frac{1}{B}$, де B - вартість системи в умовних одиницях.

В загальний добуток додано коефіцієнт масштабування (K_m), де K_m єдиний для усіх систем і визначається для зручності оцінки отриманого результату (50, 100 і т.д.).

Тоді загальний коефіцієнт доцільності використання матиме вигляд

$$K_{\text{дв}} = K_z * K_{\text{бб}} * K_n * K_v * K_m \quad (1)$$

2. Визначення коефіцієнтів систем

Розглянемо умови експлуатації систем, а також їх окремих складових для виконання властивих їм функцій.

1) Коефіцієнт (K_z), що визначатиме зручність системи. Системи, які вимагають від користувача мінімальних дій чи рухів матимуть найбільший показник цього параметру, і відповідно, системи, яким для коректної роботи необхідне окреме приміщення, та (чи) забезпечення спеціальних умов проведення біометричних вимірів – найменший. В таблиці 1 наведені можливі значення цього коефіцієнту

Таблиця 1

Оцінка зручності системи

Критерій зручності	Необхідність окремого приміщення		Тривалість проведення ідентифікації			Необхідність зміни положення тіла		Універсальність аналізатора біометрії (зручність для людей з різними антропометричними параметрами)		
	K_{11}		K_{12}			K_{13}		K_{14}		
Показник	Так	Ні	< 2с	2-5с	> 5с	Так	Ні	Макс.	Серед.	Мін.
Значення	0,5	1	1	0,8	0,6	0,8	1	1	0,8	0,6

$$K_3 = K_{11} * K_{12} * K_{13} * K_{14} \quad (2)$$

2) Системи використовуються чергу різними людьми, тому виникає необхідність у забезпеченні стерильності поверхонь дотику, провітрюванні (вентиляції) приміщень для знімання біометричних показників (таких як голос), оскільки вимагається певна звуко- та шумоізоляція. Для цього використаємо коефіцієнт біологічної безпеки K_{66} . Системи, які мають найкращу стійкість до передачі різних хвороб – матимуть найбільші значення, а відповідно, системи з поганими показниками – найменші. У таблиці 2 вказані можливі значення коефіцієнту.

Таблиця 2

Оцінка біологічної безпеки системи

Критерій біологічної безпеки	Дезінфекція (знезараження) поверхонь територій проведення аналізу чи			Імовірність зараження контактним шляхом			Імовірність зараження повітряно-крапельним шляхом			Забезпечення необхідної гігієни перед проведенням сканування	
	K_{21}			K_{22}			K_{23}			K_{24}	
Показник	Регул.	Пер.	Відс.	Вис.	Сер.	Низ.	Вис.	Сер.	Низ	Так	Ні
Значення	0,9	0,6	0,2	0,1	0,5	1	0,25	0,7	0,9	1	0,8

$$K_{66} = K_{21} * K_{22} * K_{23} * K_{24} \quad (3)$$

3) Всі системи піддаються впливу зовнішніх чинників, чи просто швидше за інших виходять з ладу чи починають гірше працювати. Внаслідок постійного фізичного контакту, необережності користувачів в ході експлуатації та інше. Тому для дослідження надійності цих систем використовуватимемо коефіцієнт надійності K_n . В таблиці нижче наведені деякі можливі значення цього коефіцієнту. В деяких випадках замість K_n можливе використання ймовірності безвідмовної роботи P .

Таблиця 3

Оцінка надійності системи

Критерій надійності	Прямий фізичний контакт з пристроєм зчитування		Тривалість роботи до хибного результату перевірки			Вплив зовнішніх факторів на зчитування (вологість, температура, т.д.)			Ймовірність випадкового пошкодження пристрою зчитування			Мобільність системи	
	K_{31}		K_{32}			K_{33}			K_{34}			K_{35}	
Стан	Так	Ні	Дов	Сер	Кор	Вис	Сер	Низ	Вис	Сер	Низ	Так	Ні
Знач.	0,8	1	0,9	0,75	0,5	0,4	0,6	0,9	0,3	0,7	0,9	0,5	1

$$K_n = K_{31} * K_{32} * K_{33} * K_{34} * K_{35} \quad (4)$$

Отже, тепер перевіримо та порахуємо усі коефіцієнти для запропонованих систем, а саме для відбитків пальців, сканування райдужної оболонки ока, комп'ютерного почерку та аналізу особливостей та характеристик мовлення.

3. Аналіз результатів оцінки коефіцієнта доцільності

У таблиці 4 наведені результати оцінки $K_{об}$ при $K_m = 100$, за середньої вартості систем, яка була визначена різними виробниками для пристроїв з однаковим переліком параметрів. Серед них – системи ідентифікації за відбитками пальців, за райдужною оболонкою, за клавіатурним почерком, і за особливостями та характеристиками мовлення.

Підсумкові коефіцієнти систем

Система Коеф.	Відбитки	Райдужна оболонка	Комп'ютерний почерк	Аналіз мовлення
Зручність	0,6	0,8	0,48	0,3
Безпека	0,216	0,504	0,216	0,144
Надійність	0,151	0,486	0,54	0,21
Загальний	0,108	0,084	0,335	0,064

Аналіз отриманих результатів показує, що коли не враховувати системи ідентифікації за комп'ютерним почерком (оскільки вони використовуються тільки людьми, які вже присутні на підприємстві), то найкращі результати дає система ідентифікації за відбитками пальців.

Слід зазначити, що для покращення коефіцієнту $K_{об}$ необхідно ускладнювати пристрої за рахунок дезінфекції для кожної окремої особи що проходить перевірку. У свою чергу таке ускладнення призводить до підвищення вартості і, можливо, збільшення часу ідентифікації. Так, наприклад, для системи ідентифікації за відбитками пальців необхідно застосовувати певні надтонкі плівки, і після кожного дослідження плівка повинна або замінюватись, або переміщуватись щоб відбитки наступної людини, яка буде перевірятись, не потрапили на місце відбитків попередньої.

При ідентифікації людини за райдужною оболонкою ока чи для аналізу мовлення. Для знищення (чи нейтралізації) можливих вірусів та хвороб, що можуть потрапити в зону проведення ідентифікації, необхідно застосовувати пристрої-зnezаражувачі, або розпилювати спеціальні аерозолі та провітрювати приміщення.

Висновки

Запропонований метод для обґрунтування вибору необхідного засобу для проведення ідентифікації особи при урахуванні коефіцієнта, в якому є складові зручності, біологічної безпеки, надійності та вартості. Отримані попередньо результати показали, що найкращими є системи сканування відбитків пальців.

Розвиток цього методу дозволить у кожному конкретному випадку застосовувати найоптимальніший пристрій ідентифікації.

Юридичні науки

СРАВНИТЕЛЬНЫЙ АНАЛИЗ ПОНЯТИЯ ЭКСПЕРТА В УГОЛОВНОМ ПРОЦЕССЕ СТРАН ПОСТСОЦИАЛИСТИЧЕСКОГО ПРОСТРАНСТВА

Балук И.Г.¹

Лакуста О.Н.²

Черновицкий научно-исследовательский
экспертно-криминалистический центр МВД Украины

1 – директор, 2 – PhD, старший судебный эксперт

Введение. Четкое определение понятия эксперта в настоящее время является весьма актуальным, что связано с динамичным развитием системы судебно-экспертной деятельности [1, с. 469]. Эксперт является ключевой фигурой при производстве судебной экспертизы. Именно он осуществляет исследования и формулирует выводы, производит доказательство-заключение эксперта. От его квалификации и проведенного исследования, в конце концов, зависит качество вывода [2, с. 129].

Судебно-экспертная деятельность как «интегральный инструмент» борьбы с преступностью должна всегда динамично развиваться, глобально апробируя при этом инновационные достижения научно-технического прогресса. Внедрение передового зарубежного опыта в сфере судебно-экспертной деятельности, в частности в процессе развития законодательного базиса, позволит максимизировать теоретико-эмпирические разработки за минимально краткий временной срок. Кроме того, реализация интеграции судебно-экспертной деятельности на международном пространстве приведет к

гармонизации и совершенствования экспертного законодательства, научных основ экспертизы, внедрения научного опыта других государств [3].

Учитывая вышеизложенное, **целью** данной статьи было осуществить гносеологически-сравнительный анализ понятия эксперта в уголовном процессе стран постсоциалистического пространства.

Отдельные аспекты исследуемой тематики освещены в работах таких ученых как Т. В. Аверьянова, В. Д. Арсеньева, В. М. Бараняк, А. И. Винберга, Л. Ф. Парамонова, В. К. Мамедова, А. И. Мустафаева, Д. И. Сулейманова и другие. Вместе с тем рассмотрение понятия эксперта, интерпретируемого в уголовно-процессуальных кодексах, на постсоветском пространстве в научной литературе на сегодняшний день остается не освещенным.

Основная часть. Распад Советского Союза создал принципиально новую ситуацию, ключевым элементом которой стало постсоветское пространство. За первые годы независимости многими государственными органами стран постсоциалистического пространства были созданы новые судебно-экспертные учреждения и реорганизованы структуры уже существующих [4, с. 3].

При этом, образование области судебно-экспертного законодательства с комплексным набором правовых норм и созданием соответствующих интегральных законов, учитывающих специфику отраслей хозяйствования и представляют нормы права с должным адекватной им конкретизацией, имело определенное практическое значение. Такие законы служили и служат удовлетворению потребностей общественной жизни и решению специфических отраслевых задач, которые не могут быть решены средствами отраслевого права [5, с. 111]. Именно таким нормативно-правовым актом является уголовно-процессуальный кодекс (УПК).

Следует отметить, что несмотря на то, что от распада СССР прошло уже около тридцати лет, однако не во всех странах постсоветского пространства приняты законы о судебной экспертизе или судебно-экспертной деятельности [6, с. 117]. Поэтому, для достижения поставленной цели нами были проанализированы понятие эксперта, представленные в УПК всех пятнадцати

стран постсоциалистического пространства, взяв за основу определение эксперта, поданного в УПК Украины. Так, согласно ст. 69 УПК Украины [7]: «1. Экспертом в уголовном производстве является лицо, владеющее научными, техническими или другими специальными знаниями, имеет право в соответствии с Законом Украины «О судебной экспертизе» на проведение экспертизы и которой поручено провести исследование объектов, явлений и процессов, содержащих сведения об обстоятельствах совершения уголовного преступления, и дать заключение по вопросам, возникающим в ходе уголовного производства и касаются сферы его знаний. 2. Не могут быть экспертами лица, которые находятся в служебной или иной зависимости от сторон уголовного производства или потерпевшего».

По результатам гносеологически-сравнительного анализа выявлены ряд тождеств и отличий. Так, почти во всех анализируемых статьях действующих уголовно-процессуальных кодексов стран постсоциалистического пространства (за исключением УПК Грузии и Латвии) указывается, что эксперт должен обладать специальными знаниями. При этом в ст. 95 УПК Эстонии отмечается, что «это лицо ... применяющее *неюридические* специальные знания» [8], а в ст. 67 УПК Республики Узбекистан и ст. 58 УПК Республики Таджикистан указывается, что это может быть «любое лицо» [9, 10]. Также в большинстве случаев внимание акцентируется на том, что эксперт должен быть незаинтересованным.

Заметим, что само понятие эксперт в различных УПК стран постсоциалистического пространства имеет и более исключительные расхождения. К примеру:

- согласно ч. 2 ст. 69 УПК Украины указывается, что: «Не могут быть экспертами лица, которые находятся в служебной или иной зависимости от сторон уголовного производства или потерпевшего» [7].

- в ч. 1 и ч. 3 ст. 51 УПК Грузии отмечается, что: «1. Эксперту предоставляются все права свидетеля и на него возлагаются все его обязанности»; «3. Не допускается производство экспертизы на предмет

надежности свидетеля» [11].

- согласно ч. 2 ст. 58 УПК Республики Таджикистан: «эксперт ... при необходимости, должен иметь соответствующую лицензию» [10].

- согласно ч. 1. ст. 33 УПК Латвии «эксперт ... имеет полномочия на ведение уголовного процесса, если он получил право на проведение экспертиз определенного рода и получил поручение направляющего процесс лица» [12];

- эксперт способен дать заключение «... со своего согласия...» (ч. 1 ст. 97 УПК Республики Азербайджан [13], ч. 1 ст. 85 УПК Республики Армении, ч. 3 ст. 95 УПК Эстонии) [14].

В некоторых странах постсоветского пространства практикуется привлечение иностранных экспертов или проведения экспертиз в иностранных учреждениях (напр., ч. 3 ст. 84 УПК Литвы [15], ч. 4 ст. 95 УПК Эстонии [8]).

Заключение. На основе гносеологически-сравнительного анализа показано, что в УПК стран постсоциалистического пространства наблюдается единственный источник происхождения интерпретации понятия «эксперт», свидетельством чего является ряд общих черт: эксперт должен обладать специальными знаниями, быть незаинтересованным и беспристрастным. В то же время, выявлены и ряд отличий, по нашему мнению, обусловленных тем, что постсоветское пространство как историческое образование, сложившееся в результате распада СССР, имело свои особенности социального, политического, экономического и культурного развития. Ведь новое уголовное процессуальное законодательство принималось в различных экономических, социальных и политических условиях, и потому дало разные результаты.

Список литературы:

1. Бараняк В. М. Принцип независимости судебного эксперта: анализ законодательства Украины в сфере судебно-экспертной деятельности / В. М. Бараняк // Уголовное право и процесс. – 2016. – № 850. – С. 469-472.
2. Моисеев А. Н. Дистанционный допрос судебного эксперта: технологический подход / А. Н. Моисеев // Научный вестник Ужгородского национального университета. Серия право. – 2014. Вып. 27. – С. 128-131.

3. Международное сотрудничество / Экспертная служба МВС Украины [Электронный ресурс]. – Режим доступа: <http://dndeks.mvs.gov.ua/?cat=37>.
4. Мельничук И. Н. Интеграционные проекты Российской Федерации на постсоветском пространстве: авт. дис. на соискание ученой степени доктора политических наук / И. Н. Мельничук. – Черновцы, 2016. – 42 с.
5. Форис Ю. Б. Судебно-экспертное право: понятие, предмет, система / Криминалистика и судебная экспертиза / Ю. Б. Форис // Криминалистика и судебная экспертиза. – 2016. – Вып. 61. – С. 108-117.
6. Орехова Е. П. Субъекты судебно-экспертной деятельности / Е. П. Орехова // Судебная экспертиза. – 2017. – № 1 (41). – С. 117-123.
7. Уголовно-процессуальный кодекс Украины: 13 апреля 2012 г., № 9-13., ст. 88 [Электронный ресурс]. – Режим доступа: zakon.rada.gov.ua/laws/show/4651-17
8. Estonia Code of Criminal Procedure : 12.02.2003 RT I 2003, 27, 166 [Electronic resource]. – Access mode: http://www.wipo.int/wipolex/en/text.jsp?file_id=432984
9. Уголовно-процессуальный кодекс Республики Узбекистан: 22 сентября 1994 г. № 2013-ХП [Электронный ресурс]. – Режим доступа: <http://www.lex.uz/docs/111463>
10. УПК республики Таджикистан: 3.12.2009, № 12, ст. 815 [Электронный ресурс]. – Режим доступа: http://www.adlia.tj/show_doc.fwx?rgn=15203 &conttype=2
11. Уголовно-процессуальный кодекс Грузии: 9.10.2009, № 1772. [Электронный ресурс]. – Режим доступа: http://pravo.org.ua/files/Criminal%20justice/_09_10_2009
12. Latvia Criminal Procedure Law : 09 June 2005, No. 11 [Electronic resource]. – Access mode: www.legislationline.org/documents/section/criminal-codes/country/19/
13. УПК Азербайджанской Республики: 14.06.2000, №907-IQ [Электронный ресурс]. –Режим доступа: www.legislationline.org/ru/documents/action/popup/id/14110/preview
14. Уголовно-процессуальный кодекс республики Армении: 01.07.1998 [Электронный ресурс].– Режим

доступа: www.parliament.am/legislation.php?sel=show&ID=1450&lan

15. Уголовно-процессуальный кодекс Литовской Республики : 14 марта 2002 г., Nr. IX-785 [Электронный ресурс]. – Режим доступа: <http://www.infolex.lt/ta/10708:str84>

Інші професійні науки

СТЕГАНОГРАФІЧНИЙ МЕТОД ВБУДОВИ ЦИФРОВОГО ВОДЯНОГО ЗНАКУ В ЗОБРАЖЕННЯ НА ОСНОВІ ВЕЙВЛЕТ-ПЕРЕТВОРЕННЯ

Баранюк Г.А.

к.т.н.

Ахмаметьєва Г.В.

Одеський національний політехнічний університет

Останнім часом у стеганографії набуло популярності використання дискретного вейвлет-перетворення. Хоча теорія вейвлетів не є фундаментальною теорією, але вона дає ефективний та надійний інструмент для розв'язання багатьох задач, що пов'язані з аналізом та обробкою сигналів. Вейвлети – новий математичний та практичний апарат уявлення і обробки довільних функцій, сигналів, зображень. Вейвлет-перетворення були створені ще на початку 90-х років двадцятого століття та розвиваються і донині.

У даній роботі запропоновано інтеграцію методу Dugat R., Ratakonda K., Ahuja N. [1] з методом Mei Jiansheng, Li Sukang і Tan Xiaomei [2] з метою покращення результатів стеганографічного перетворення, а саме показники PSNR та статистику виявлення цифрового водяного знаку (ЦВЗ) в заповненому контейнері. Вдосконалення методу Dugat є досить актуальною задачею, адже його без зайвих проблем можна використовувати для приховування таємної

інформації у медіа-контенті та передавати по каналам зв'язку. Порівняно з іншими методами в даній області перетворення цей алгоритм є більш простішим та стійким до різних видів атак по відношенню до інших алгоритмів.

Модифікований метод у порівнянні з першочерговими має такі відмінності:

- пороги для вбудовування та детектування ЦВЗ у контейнері відповідно складають $T_1 = 80$ та $T_2 = 90$;
- для покращення якості стеганоповідомлення необхідно використовувати функцію Добеші-43;
- для цифрового водяного знаку застосовується дискретне косинусне перетворення (ДКП) у відповідності з [2].

Для вбудовування додаткової інформації $S_{i,j}$ у контейнер обрана матриця синьої складової цифрового зображення, яка розкладається на три рівні вейвлет-перетворення фільтром Добеші-43. Вбудова ЦВЗ відбувається в матрицю деталізуючих коефіцієнтів вейвлет перетворення розміром $m_3 \times n_3$, значення яких перевищує поріг T_1 , за формулою

$$S_{i,j} = C_{i,j} + \alpha \cdot X_g, i = \overline{1, m_3}, j = \overline{1, n_3}, g = \overline{1, k},$$

де $C_{i,j}$ - значення i, j -го деталізованого коефіцієнту, який перевищує поріг T_1 , $S_{i,j}$ - значення модифікованого i, j -го деталізованого коефіцієнту стеганоповідомлення, X_g - значення g -го коефіцієнту ДКП ЦВЗ, α - масштабуючий коефіцієнт, $\alpha = 0.2$.

На рисунку 1 наведена схема вбудовування додаткової інформації у контейнер.



Рисунок 1 – Схема вбудовування ЦВЗ у контейнер

Детектування наявності ЦВЗ в стеганоповідомленні відбувається порівнянням значення взаємної кореляції матриці деталізуючих коефіцієнтів $S_{i,j}$, більших за T_2 , обчислюваної за формулою

$$z = \frac{1}{k} \sum_{i,j,g} S_{i,j} \cdot X_g,$$

з порогом $t = \frac{\alpha}{2k} \sum_{i,j} |S_{i,j}|$. Якщо $z > t$, то ЦВЗ знайдено.

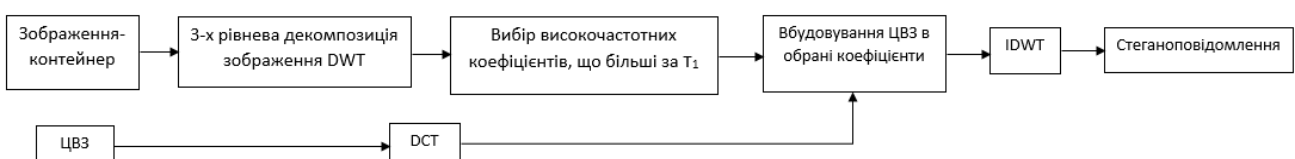
Оцінка ефективності модифікованого методу заснована на проведенні обчислювальних експериментів з використанням 200 кольорових ЦЗ при застосуванні 20 різних ЦВЗ, які були вбудовані в контейнери. У результаті проведених досліджень було встановлено, що запропонований модифікований метод має кращі результати, ніж початковий метод [1], а саме: показники PSNR покращено (значення знаходяться в інтервалі від 30 до 63 дБ, а за початковим методом - від 25 до 60 дБ), статистика детектування цифрового водяного знаку зросла навіть після застосування атак стисненням, фільтрацією, накладанням шумів та афінних перетворень, а саме: приблизно у 90% випадків детектор визначав ЦВЗ, окрім афінних атак (у цьому випадку близько 76%) проти першочергових 76% (афінних – 75%). Порівняння результатів детектування ЦВЗ для запропонованого методу (M1) та методу [1] (M2) в умовах різних атак наведено в таблиці 1.

Таблиця 1 - Порівняння ефективності детектування наявності ЦВЗ в стеганоповідомленні за умови атак для методів M1 і M2

QF Атака	M1				M2			
	100	70	40	10	100	70	40	10
Гаусів шум $m=0.01$, $d=0.0005$	0.995	0.97	0.97	0.935	0.755	0.73	0.73	0.7
Гаусів шум $m=0.01$, $d=0.00005$	0.985	0.94	1	0.955	0.765	0.73	0.74	0.71
Гаусів шум $m=0.01$, $d=0.000005$	0.985	0.96	0.99	0.935	0.765	0.74	0.74	0.71
Пуасонівський шум	0.975	0.94	0.96	0.965	0.715	0.72	0.69	0.7
Мультиплікативний шум $d=0.001$	0.975	0.94	0.98	0.975	0.755	0.74	0.72	0.71
Мультиплікативний шум $d=0.0001$	0.985	0.97	0.99	0.965	0.765	0.73	0.74	0.71

Мультиплікативний шум $d = 0.00001$	0.995	0.95	0.97	0.955	0.765	0.73	0.74	0.71
Імпульсний шум $d = 0.001$	0.995	0.94	0.95	0.945	0.755	0.74	0.73	0.71
Фільтр підвищення різкості «unsharp»	0.895	0.97	0.93	0.965	0.77	0.76	0.74	0.74
Зсув $sh_x = 0.15$, $sh_y = 0.25$	0.895	0.97	0.98	0.98	0.79	0.75	0.74	0.71
Масштаб $s_x = 1.15$, $s_y = 0.85$	1	0.99	0.48	0.68	0.81	0.75	0.75	0.7
Поворот 30°	0.63	0.59	0.63	0.46	0.82	0.8	0.75	0.7

З таблиці 1 видно, що для запропонованого методу (M1) спостерігається висока ефективність виявлення ЦВЗ навіть після атак, що значно перевищує результати методу M2. Виключенням є стійкість до афінних атак, зокрема масштабуванню та повороту, де метод M2 дає кращі результати. Однак для випадків масштабування при якості стиску QF більше 50, метод M1 краще виявляє наявність ЦВЗ, ніж M2.

Таким чином, в роботі запропоновано стеганографічний метод вбудови ЦВЗ в цифрове зображення, заснований на трирівневому вейвлет-перетворенні контейнера та ДКП водяного знаку, що дозволило отримати стеганоповідомлення, стійкі до різних атак: атак шумами, фільтрами та певних афінних перетворень. Після вбудовування ЦВЗ в контейнер та атаки стисненням якість зображення не втрачає своєї якості, артефакти не з'являються, про що свідчать високі значення PSNR.

Список літератури:

1. Dugat R. A new wavelet-based scheme for watermarking images / R. Dugat, K. Ratakonda, N. Ahuja // Proceedings of the IEEE International Conference Image Processing. – 1998. – С. 357-372.
2. Mei Jiansheng. A Digital Watermarking Algorithm Based On DCT and DWT / Mei Jiansheng, Li Sukang, Tan Xiaomei // Proceedings of the 2009 International Symposium on Web Information Systems and Applications. – 2009. – С. 104-107.

КОНКУРЕНТОСПРОМОЖНІСТЬ УКРАЇНИ НА СВІТОВОМУ РИНКУ ІТ-ПОСЛУГ

Батагов І.І.

магістр, державний вищий навчальний заклад
«придніпровська державна академія будівництва
та архітектури»

В науковій літературі, у широкому розумінні конкурентоспроможність – це зумовлена економічними, соціальними політичними чинниками позиція країни або товаровиробника на внутрішньому та зовнішньому ринках. За умов відкритої економіки вона може визначатися і як здатність країни (підприємства) протистояти міжнародній конкуренції на власному ринку і ринках інших країн.

Сьогодні відбувається все більш бурхливий розвиток процесів глобалізації та інтернаціоналізації економіки. Цей розвиток потребує належного рівня конкурентоспроможності економіки. Це посилення конкурентної боротьби між державами ставить актуальним питання про забезпечення конкурентоспроможності країни. [3, с. 15]

Актуальністю визначається необхідність розробки дієвого, науково обгрунтованого економічного механізму формування та підвищення конкурентоспроможності вітчизняних підприємств в умовах сучасної трансформації економіки України та її інтеграції в світову економічну систему. Однією з високотехнологічних галузей світової економіки наразі є розробка програмного забезпечення. Ця високоглобалізована, динамічна та конкурентна галузь багато в чому визначає загальний технічний та технологічний розвиток країн, регіонів та світу. Для України, на відміну від її традиційних галузей, розробка програмного забезпечення – молода, проте дуже перспективна галузь. Найближчим часом можна чекати на суттєві якісні та кількісні зміни в її

структурі та напрямках розвитку. Тому питання ефективного розвитку даної галузі в Україні стають актуальними для гармонійного її входження до світової економічної системи.[5]

Для узагальнення теоретичних підходів щодо конкурентоспроможності та забезпечення стійких конкурентних позицій вітчизняних підприємств інформаційних технологій були:

- досліджені основні теоретичні положення сучасної економічної теорії щодо сутності поняття “конкуренція” та “конкурентоспроможність”;
- з’ясовано існуючі класичні підходи до визначення рівней, складових та класифікації факторів конкурентоспроможності підприємств;
- розкрито та сформульовано особливості конкурентоспроможності на ринку інформаційних технологій;
- проаналізовано тенденції та структуру світового ринку ІТ-технологій;
- здійснено оцінку сучасного стану вітчизняного ринку ІТ та систематизовано тенденції його розвитку, визначено місце українських підприємств інформаційних технологій на ринку створення програмних продуктів та перспективи їх подальшого розвитку;
- узагальнено світовий досвід щодо підвищення конкурентоспроможності ІТ-послуг;
- розроблено SWOT-аналіз ринку ІТ-послуг України
- визначено можливості одо вдосконалення системи управління міжнародною конкурентоспроможністю ІТ- підприємства

Так конкурентоспроможність підприємства інформаційних технологій визначено як його здатність ефективно розпоряджатися власними й позиковими ресурсами, створювати більшу споживчу цінність для кінцевого споживача, що виражається у можливостях та динаміці пристосування до змінних умов конкурентного ринку, характеризує ступінь потенційних можливостей підприємства по надбанню та утриманню стійких конкурентних переваг. [4]

Проведена систематизація поглядів та критичний аналіз існуючих методичних підходів щодо забезпечення конкурентоспроможності підприємств показали, що їх застосування є значно обмеженим для сфери інформаційних технологій. Це пов'язано з труднощами визначення необхідного рівня конкурентоспроможності для високотехнологічних підприємств та з можливою втратою актуальності, виявлених при аналізі, недоліків в процесі їх усунення.

Також можна сказати що в Україні сьогодні нараховується майже 100 тис. ІТ-фахівців, які генерують дохід понад 3 млрд. дол, пропонуючи сервіси з різним значенням доданої вартості і охоплюючи увесь життєвий цикл розробки програмного забезпечення.

Взагалі український ІТ-ринок поєднує різні ніші та сегменти, які важко розділити на чіткі категорії. Але на високому рівні можна вирізнити 4 ключових сегменти: ІТ-продукти, ІТ-сервіси, інтернет та аутсорсинг бізнес-процесів, hardware (апаратне забезпечення). Безпосередньо сегмент ІТ-сервісів, який майже повністю орієнтований на експорт, займає лівову частку ІТ-ринку. Про це свідчать різні оцінки доходів ІТ-ринку в Україні. Internet & ВРО є величезною галуззю в Україні в основному за рахунок доходів від електронної комерції, які оцінюються приблизно в \$1,5 млрд.

Враховуючи відповідні тенденції, український ІТ-сектор та ІТ ринок характеризуються переважно позицією постачальника на експорт не повного фінального продукту, а лише його елементів, тобто своєрідної «сировини». Також великою проблемою ринку інформаційних технологій України є незначна підтримка його з боку держави. Хоча у більшості країн світу уряд підтримує ІТ-сферу, щоб надати додатковий поштовх розвитку галузі та зробити її привабливою для потенційних клієнтів та інвесторів через пільги та соціальні податки. Введені у 2014-2015 рр. обмеження виведення прибутку від інвестиційної діяльності з України є також несприятливим фактором впливу на ринок ІТ України.[1]

На основі проведеного аналізу конкурентоспроможності вітчизняного підприємства інформаційних технологій визначено, що для забезпечення

стійких конкурентних позицій необхідним є посилення насамперед таких його характеристик, як розробка стратегії розвитку ІТ-галузі, надання спеціальних умов оподаткування компаніям, що надають послуги ІТ-аутсорсингу, вдосконалення системи освіти, дотримання прав інтелектуальної власності, розвиток внутрішнього ринку, захист від нецивілізованого втручання державних органів, запровадження можливості для з ІТ-фахівців працювати за контрактом, просування української ІТ-індустрії за кордоном, створення конкурентних умов у порівнянні з іншими розвиненими країнами (Західна Європа, США, Канада), поступове покращення міжнародного іміджу України, підвищення якості створюваного продукту.[2]

Таким чином науковою новизною даної роботи є отримані теоретичні узагальнення та обґрунтовані практичні рекомендації, щодо забезпечення конкурентоспроможності вітчизняних підприємств інформаційних технологій.

Список літератури:

1. Мачуга Р.І. Сучасний стан ринку інформаційно-комунікаційних технологій України / Р.І. Мачуга, О.С. Борух // Східна Європа: економіка, бізнес та управління. – 2016. – № 3. – С. 260–264
2. Сардак С. Е. Дослідження структури і тенденцій розвитку світового ринку інформаційних технологій / С. Е. Сардак, А. В. Ставицька // Технологический аудит и резервы производства. - 2015. - № 4(5). - С. 96-100
3. Соседов Г.А. Конкуренция и конкурентоспособность: содержание категорий в условиях смешанной экономики / Г. А. Соседов // Вестник ТГУ. 2010. – № 2 (82). – С. 15–21.
4. Терлецька Г. С. Інформаційні технології на ринку послуг: проблеми, зміни, розвиток / Г. С. Терлецька, О. В. Бабич // Ефективна економіка. – 2014. – № 6. – [Електронний ресурс]. – Режим доступу: <http://www.economy.nauka.com.ua/?op=1&z=3123>
5. Фатхутдинов Р.А. Управление конкурентоспособностью организации: Учеб. пособие. – М.: Эксмо, 2004. — 544 с.

СУЧАСНІ ПРОБЛЕМИ ТА ПЕРСПЕКТИВИ ЛЮДСТВА В ЕКОЛОГІЧНІЙ СФЕРІ

Бахмат Анна

Студентка 4 курсу

Інституту мистецтв

Київського

університету

ім. Бориса Грінченка

факультету

образотворчого мистецтва

Виклад основного матеріалу. Екологічні проблеми людства пов'язують із хімічним забрудненням довкілля, а саме – викидами парникових газів, Сучасна екологічна криза характеризується такими проблемами:

- потеплінням клімату, що призвело до підвищення рівня ґрунтових вод, танення льодовиків;
- зростанням чисельності населення, урбанізацією;
- недостатньою кількістю і забрудненням прісної води, пересиханням річок;
- виснаженням природних ресурсів, ерозією ґрунтів; зникненням лісів та спустеленням;
- зменшенням біорозмаїття, виснаженням озонового шару у стратосфері тощо.

Зменшення біорозмаїття обумовлюється багатьма причинами, а саме:

- втрата середовища існування. У Європі лише 15% території не зазнають впливу людської діяльності;

- розповсюдження екзотичних видів. В Австралії дуже добре почувуються кролики, вівці, коти, лиси, що витіснили місцеві види;
- інтенсивне вирубування лісів, збирання лікарських рослин призводить до загрози їх зникнення;
- використання для споживання лише 7000 різновидів рослин, 30 з яких задовольняють 90% продовольчих потреб населення планети. Найбільше люди споживають рису, пшениці, кукурудзи, бананів;
- зростання чисельності населення, що впливає на зростання споживання природних ресурсів;
- надмірне споживання та інтенсивність виробництва.

Являючи собою частину природи, людина незмінно залежить від інших її частин. Для її життя потрібна певна температура навколишнього середовища. Для нормального існування людського суспільства необхідні також корисні копалини й джерела енергії, родючі ґрунти, водойми, ліси й інші природні багатства.

Природа впливає й на здоров'я людини. Не випадково в найсприятливіших умовах на берегах морів та озер, у гірських районах, там де є лікувальні мінеральні джерела, розташовані санаторії, будинки відпочинку, туристські бази. Проживання в такій місцевості хоча б протягом короткого періоду часу зміцнює здоров'я людини.

Використовуючи всі багатства природи, людина своєю діяльністю все більше впливає на неї, не завжди думаючи про наслідки, що можуть призвести до негативних змін природних комплексів

Порушуючи своєю діяльністю взаємозв'язки в природних комплексах, змінюючи їх, людина пристосовує природу для своїх потреб, часто не враховуючи шкідливих наслідків для самої себе.

Здоров'я землі полягає у здатності до самовідновлення. Охорона природи – «це спроба людини зрозуміти і зберегти цю здатність». Твердження про необхідність дбайливого ставлення до землі – це вже етичне твердження, яке знаменує радикальну зміну ставлення людини до природи. Раніше люди

поводилися як завойовники землі. Тепер їм необхідно відчутти себе членами спільноти, що включає весь земний світ: «Етика землі просто розширює межі спільноти, яка тепер містить у собі ґрунти, водні ресурси, рослини, тварини, об'єднані словом «земля».

Людина постійно усвідомлює вплив природи у вигляді повітря, яким вона дихає, води, яку п'є, їжі, яку вона вживає, і потоку енергії та інформації. Багато неприємностей, які стаються в житті людей, є відповіддю на природні процеси і зміни в погоді, посилене опромінення космічної енергії і магнітні бурі, що вирують навколо Землі. Виходячи з цього, ми пов'язані з природою «кровними» зв'язками і не можемо жити поза природою.

Людина є не тільки мешканцем природи, але й перетворює її. З самого початку свого існування і з посиленням інтенсивності людське суспільство пристосовувало навколишнє середовище і спричиняла в нього всілякі вторгнення. Величезна кількість людської праці була витрачена на перетворення природи. Людство перетворює багатство природи на засоби культурного, історичного життя суспільства. Людина підкорила і дисциплінувала електрику і змусила її служити інтересам суспільства. Людина не тільки передала різні види рослин і тварин різним кліматичним умовам, вона змінила форму і клімат свого житла, а також перетворила рослини і тварин. Якби ми позбавили географічне середовище властивостей, створених трудовою діяльністю багатьох поколінь, сучасне суспільство не могло б існувати в таких первісних умовах.

Людина і природа взаємодіють діалектично таким чином, що, як розвивається суспільство, людина прагне стати менш залежною від природи безпосередньо, а опосередковано зростає її залежність. Поки вона все більше і більше дізнається про природу, і на цій основі перетворює її, влада людини над природою поступово зростає, але в цьому ж процесі людина набуває все більш широкого і глибокого контакту з природою.

Отже, з розвитком людства дедалі більше зростає його вплив на природу. Використовуючи багатства Землі, людина змінює природу. Внаслідок цього

змінюються природні комплекси, забруднюється навколишнє середовище. Це створює загрозу існуванню самого людства. Розв'язання екологічних проблем можливе лише спільними зусиллями всіх народів світу.

В даний час взаємодія людини з природою визначається тим, що з'явився ще один фактор, який впливає на зміни і набуває все більшого значення у біосфері – техногенетичний. Як наслідок, попередній динамічний баланс між людиною і природою, і між природою і суспільством в цілому, показав зловісні ознаки руйнування. Особливо гостро постала проблема так званих вичерпних ресурсів біосфери. Стає все важче задовольняти потреби людей і суспільства навіть такою субстанцією, наприклад, як прісна вода.

Висновки.

Все, що створила людина (міста, дороги, штучні об'єкти, сільськогосподарські та лісові угіддя, національні парки), вже не може повернутися у первісний природний вид. Але чим більше ми будемо спостерігати прогрес науки і техніки, тим актуальнішою буде проблема захисту та відновлення природних систем та зміна моделей споживання.

Список літератури:

1. Вишневецький Ю. Екологія почала різко погіршуватися // «Коментарі». №15(74) від 20квітня 2007.2007.С.20-21.
2. Запольський А. К., Салюк А. І. Основи екології: Підручник / За ред. К. М. Ситника. К.: Вища шк., 2001.
3. Інформаційний бюлетень про стан геологічного середовища України за 1991р. Київ, 1992.
4. Кравченко С. М., Костицький М.В. Екологічна етика і психологія людини. Л.: Світ, 1991. 104 с.
5. Людина та природа. Етапи взаємодії [Електронний ресурс]. – Режим доступу: http://vlp.com.ua/files/49_6.pdf (дата звернення: 29.04.2019).

СУЧАСНИЙ СТАН ІНВЕСТИЦІЙНОГО КЛІМАТУ УКРАЇНИ

Бахур Н.В.

Національний інститут стратегічних досліджень

Головний консультант

Україна залишається інвестиційно привабливою державою. Про це свідчать фактори, які впливають на обсяги інвестицій: досить ємний внутрішній ринок; зручне географічне розташування; кваліфікована робоча сила; науковий потенціал; розвинена інфраструктура (наявність портів, мостів, летовищ, складів, систем зв'язку, водопостачання та ін.).

За даними Державної служби статистики України, капітальні інвестиції в Україні зросли у 2018 році на 29,0% до 578,7 млрд. грн¹.

Провідними сферами економічної діяльності, за обсягами освоєння капітальних інвестицій, у 2018 році були такі галузі, як "Мистецтво, спорт, розваги та відпочинок", де вони зросли більш ніж удвічі (на 122,1%), "Інформація та телекомунікації" (62,5%), "Оптова та роздрібна торгівля" (53,9%)².

Таблиця 1

Капітальні інвестиції в Україні за видами економічної діяльності у 2017-2018 роках*

Галузі	2017 р., млрд. грн.	2018 р., млрд. грн.	Зміна, %
Усього	448,5	578,7	29,0
Мистецтво, спорт, розваги та відпочинок	1,6	3,7	122,1
Інформація та телекомунікації	18,4	29,9	62,5
Оптова та роздрібна торгівля; ремонт автотранспортних засобів і мотоциклів	33,7	51,8	53,9
Промисловість	143,3	199,9	39,5
Державне управління й оборона; обов'язкове соціальне страхування	32,8	44,6	35,8
Професійна, наукова та технічна діяльність	8,0	10,8	35,6

Фінансова та страхова діяльність	8,1	10,7	32,2
Транспорт, складське господарство, поштова та кур'єрська діяльність	37,9	50,1	32,0
Освіта	3,5	4,5	27,7
Тимчасове розміщування й організація харчування	2,1	2,7	25,4
Операції з нерухомим майном	22,5	27,6	22,4
Охорона здоров'я та надання соціальної допомоги	6,7	8,1	21,3
Будівництво	52,2	56,0	7,3
Сільське господарство, лісове господарство та рибне господарство	64,2	66,1	2,9
Діяльність у сфері адміністративного та допоміжного обслуговування	12,7	11,8	-7,1
Надання інших видів послуг	0,6	0,6	-10,4

* Джерело: за даними Держстату

Обсяги іноземних інвестицій є одним із показників, що відображає ступінь інтеграції країни у світове господарство.

За даними Державної служби статистики України, за 2018 рік в економіку України надійшло 2,87 млрд. доларів прямих інвестицій (акціонерного капіталу), що на 14,3% більше, ніж за 2017 рік³.

За січень-березень 2019 року в економіку України надійшло 587,6 млн. доларів прямих інвестицій (акціонерного капіталу), що на 13% більше, ніж за аналогічний період 2018 року.

Найважливішими чинниками сучасної інвестиційної привабливості України є низький рівень корупції, прозорі та чітко визначені законодавча та нормативна бази, а також політична стабільність (за даними Американської торговельної палати в Україні).

За словами виконавчого директора фонду Блейзера в Україні Олега Устенка, відбуваються значні зрушення у глобальній поведінці світових інвесторів: триває перетікання капіталів із ризикованих ринків, що розвиваються, до так званих «тихих гаваней». Тому через зменшення обсягу доступного фінансового ресурсу, конкурентна боротьба за нього багатократно зростає. І в умовах зростання конкуренції переможе лише той, хто надасть найбільш привабливі умови для інвестування⁴.

В Україні, для подальшого покращення інвестиційного клімату необхідно реалізовувати наступні кроки: удосконалювати законодавчу базу, боротися з корупцією, реформувати податкове законодавство, сприяти послідовному впровадженню принципів ЄС у галузі економіки, продовжувати послаблювати валютний контроль, покращити митну оцінку, узгодити регуляторну базу споживчих товарів з європейським законодавством, продовжувати розвивати та покращувати інфраструктуру для сприяння туризму, продовжувати процес візової лібералізації, діджиталізувати громадський простір, забезпечити верховенство права шляхом здійснення судової реформи, встановити ефективну систему кібербезпеки, покращувати освітні стандарти та їх відповідність сучасному ринку праці, узгодити Національне законодавство у сфері захисту прав інтелектуальної власності із законодавством ЄС.

Список літератури:

1. Сайт Державної служби статистики України, режим доступу:
<http://www.ukrstat.gov.ua>
2. Електронне джерело «РБК - УКРАЇНА», режим доступу:
www.rbc.ua/ukr/news/gosstat-nazval-naibolee-privlekatelnye-otrasli-1557751087.html
3. Електронне джерело «Укрінформ», режим доступу:
www.ukrinform.ua/rubric-economy/2711271-prami-investicii-v-ukrainu-cogoric-zrosli-na-13-derzstat.html
4. Електронне джерело «Радіо свобода», режим доступу:
www.radiosvoboda.org/a/29496854.html

«БОТИ» В ІНТЕРНЕТ-МЕРЕЖІ ЯК СОЦІАЛЬНА ПРОБЛЕМА

Бедро В.Ю.

студент групи КІУКІу 17-9

Харківський національний університет радіоелектроніки

e-mail: vladyslav.bedro@nure.ua

В даний час соціальні мережі набувають все більшої популярності, тому що інтегрують практично всі існуючі інтернет-джерела, являються потужним інструментом самоорганізації суспільства і окремих його груп, а також охоплюють практично всі верстви населення і ефективно структурують користувачів по їх інтересам, політичним і релігійним поглядам. Статистика використання соціальних мереж зростає прискореними темпами, вдвічі швидше, ніж статистика використання пошукових порталів або електронної пошти. Але, як і будь-яка інша сфера, що стрімко розвивається, вона пов'язана з новими ризиками - зростанням недовіри до співрозмовників, за рахунок сумнівності в їх реальності. Одна з найпоширеніших загроз довірі в соціальних мережах - соціальні боти [1, 2].

Соціальні боти (бот-програми) - це частина програмного забезпечення, яка призначена для імітації поведінки живого користувача в соціальних мережах. Вони можуть використовуватися для видачі себе за іншого користувача, шляхом розкрадання його персональних даних або для досягнення інших цілей в мережі інтернет, наприклад, для просування бренду або ідеї, або імітації інтересу великої кількості людей до обговорення будь-якої теми.

Існує помилкова думка, що всі боти однакові і мають однакові цілі. Прості користувачі зазвичай не поглиблюються в особливості поведінки бот-програм і не намагаються визначити послідовність їх дій, щоб не потрапитися на гачок.

Виділяють класифікацію ботів за аналізом поведінки, яку треба враховувати при розробці методів та засобів для боротьби із ними: автоматичні (автоматично ставлять лайки, роблять репости), керовані (їх дії контролюються оператором, який в напіваавтоматичному режимі бере участь в обговореннях), інтелектуальні (smart bots) (здатні в автоматичному режимі заповнювати профіль користувача, встановлювати зв'язок з іншими користувачами). Боротьба із кожним окремим класом має зменшити масові розкрадання персональних даних, підвищити рівень довіри в соціальних мережах, звести до мінімуму кількість помилкових новин, збільшити об'єктивність соціальних досліджень.

Розроблені системи розпізнавання ботів можуть застосовуватися в бізнес-акаунтах соціальних мереж, де потрібно працювати з клієнтами через Інтернет. Використання системи дозволить збільшити швидкість визначення ботів, тим самим, підвищуючи ефективність роботи аналітиків. Інтерес до застосування в своїх цілях може знайти не тільки компанія в соціальній мережі, а й приватна особа. Наприклад, при спілкуванні з користувачем в Інтернеті, можна в будь-який момент запустити систему розпізнавання ботів і переконатися, що ведеш бесіду з реальною людиною. За допомогою даних програм можна проводити соціальні дослідження, наприклад, на кількість ботів в тій чи іншій соціальній мережі. Також такі системи можуть застосовуватися в сфері забезпечення безпеки для підвищення ефективності роботи відповідних служб в соціальних мережах з великою аудиторією.

У сучасному розумінні, як було зазначено вище, соціальні боти - це програми, створені для імітації поведінки людей в соціальних мережах. На даний момент запрограмовані користувачі створюють чимало проблем, як для звичайних користувачів, так і для тих, хто застосовує соціальні мережі для ведення маркетингової кампанії або проведення соціальних досліджень. За допомогою експлуатації бот-профілів в соціальних мережах сильно спотворюється інформація про дійсні переваги і інтереси користувачів порталів. Одна з основних цілей використання бот-програм - поширення

інформації, як позитивної, так і негативної відносно ідеї, яку просувають, що заважає проведенню SMM-аналізу (Social media marketing - процес залучення трафіку або уваги до бренду або продукту через соціальні платформи), спотворюючи інформацію про інтереси користувачів до проекту за рахунок «накручування» кількості учасників в спільнотах [3]. Тому слід визначати, які користувачі соціальної мережі є запрограмованими, і вміти розділяти потік даних на генерований ботами і людиною. Наслідками масового поширення запрограмованих акаунтів є:

- 1) масове розкрадання персональних даних;
- 2) зниження рівня довіри в соціальних мережах;
- 3) інформаційні вкидання і створення помилкових новин;
- 4) необ'єктивність результатів проведення SMM-аналізу, голосувань, соціальних досліджень.

Боти в соціальних мережах стали однією з активно обговорюваних тем в ході президентської гонки в США в 2016 році. Автоматизовані акаунти могли взаємодіяти і з іншими користувачами. Деякі відповідають на найпростіші питання і несуть в собі функцію базового клієнтського обслуговування, а інші здатні «переслідувати» людей і втомлювати їх розсилкою спаму.

Згідно з дослідженням [4] групи вчених з Оксфорда, третина протрамповського контенту в Twitter була створена ботами, що забезпечило йому велику популярність, ніж твіти на підтримку Хіллари Клінтон. Керівник групи професор Філіп Ховард розповів, що вони проаналізували 9 млн записів, розміщених в ході дебатів 26 вересня 2016 року. Дослідник підкреслив, що Twitter-аккаунти викликають підозру, якщо публікують понад 50 повідомлень в день. Ховард входить в команду, яка займається в Оксфорді вивченням «обчислювальної пропаганди», тобто політичного впливу ботів на вибори в Мексиці і Венесуелі, а також сумно відомого Brexit. Учений приходить до висновку, що до інформації в соціальних мережах потрібно ставитися скептично.

Політики використовують ботів, щоб впливати на населення. Найчастіше це відбувається в рамках так званого поливання брудом опонента, коли фейкові акаунти намагаються очорнити людину перед іншими.

Згідно зі звітом [5] Комісії з цінних паперів і бірж США, щонайменше 5% всіх користувачів Twitter - тобто понад 15 млн акаунтів - є ботами, що поширюють спам або фейкову інформацію.

У соціальній мережі Facebook боти можуть бути запрограмовані на відправлення скарги на «живого» користувача, що може привести до його блокування.

Отже, підводячи підсумки, можна сказати, що на сучасному етапі розвитку інформаційних технологій розробка методів автоматичного розпізнавання бот-програм є актуальним завданням, що грає важливу роль в питаннях безпеки і вирішенні низки економічних і соціальних проблем. Використання програмних засобів детектування бот-програм, що імітують поведінку людей, дозволить зменшити масові розкрадання персональних даних, рівень недовіри в соціальних мережах, кількість інформаційних вкидань і помилкових новин, а також підвищить об'єктивність результатів проведення SMM-аналізу, голосувань, соціальних досліджень тощо .

Список літератури:

1. Topmarketing.by Честное SMM-продвижение, выявляем аккаунты-боты в социальных сетях [Электронный ресурс]. Режим доступа: URL: <http://topmarketing.by/internetmarketing/chestnoe-smt-prodvizhenie-vyyavlyaemakkaunty-boty-v-socialnykh-setyakh.html>
2. Лыфенко М.Д. Виртуальные пользователи в социальных сетях: Мифы и реальность: [Текст] / Лыфенко М.Д. Вопросы кибербезопасности – 2014 – № 4 – с.1-4
3. Градосельская Г. В. Сетевые измерения в социологии: Учебное пособие / Под ред. Г. С. Батыгина. — М.: Издательский дом «Новый учебник», 2004. — с. 3.

4. The Computational Propaganda Project [Електронний ресурс]. Режим доступу: URL: <http://politicalbots.org/?cat=108> .

5. Report United States Securities and Exchange Commission [Електронний ресурс]. Режим доступу: URL: https://www.sec.gov/Archives/edgar/data/1418091/000156459016021918/twtr-10q_20160630.html.

Історичні науки

РЕАКЦІЯ ЗАХІДНОУКРАЇНСЬКОЇ ТА СВІТОВОЇ ГРОМАДСЬКОСТІ НА СМЕРТЬ ОЛЬГИ ЛЕВИЦЬКОЇ-БАСАРАБ

Бежук Ольга Миколаївна

Трагічна смерть Ольги Левицької-Басараб у в'язничних мурах мала величезний суспільно-політичний резонанс не лише в галицькому суспільстві, а й серед світової громадськості, унаслідок чого розпочалося обговорення проблеми українсько-польських стосунків у найвищих урядових і політичних колах. Водночас вона виявила серйозні хиби у системі управління версальської Польщі й стала вагомим чинником загострення українсько-польських відносин: «Випадки знущань над в'язнями і вимушення зізнань через тортури є на порядку денному...Уряд схвалює такий стан». Скликана невдовзі комісія депутатів проурядової орієнтації з вивчення становища в польських в'язницях констатувала наявність фактів знущань над політичними в'язнями .

Українська спільнота Львова була одностайна у твердженні, що стосовно їхньої землячки стався новий, ще небувалий в історії польської поліції факт замовчування злочину, а газета «Діло» на своїх шпальтах закликала до вияснення обставин трагедії: «Цей справи не можемо й не сміємо пустити плазом. Відповідні чинники нашого громадянства: політичний провід,

соймовий клуб, адвокатура мусять приложити всіх зусиль для вияснення цієї глибокої трагедії і для вирішення справедливості. Коли б на основі польських законів, а радше їх приноровлення до нас це виявилось неможливим, то мусимо шукати вирівняння цієї події у міжнародних чинників, бо трагедія при вул. Яховича кличе до неба о пімсту».

Зі справою смерті О. Левицької-Басараб солідаризувалися Жидівський клуб на чолі з послом М. Круківським, Народна організація українців Львова, Союз українок, Українська краєва студентська рада та велика кількість інших громадсько-політичних інституцій краю. Так, делегація робітничих професійних союзів заявила рішучий протест з приводу «салонної» поведінки поліцейських органів чільнику міської поліції Львова Рейнлендеру та виконуючому обов'язки львівського воєводи Зімному. У залі Товариства ім. М. Лисенка 25 лютого 1924 року відбулося велике віче щодо масових арештів та знущань над політичними в'язнями, здійснюваних польською владою. Зібрання у справі О. Левицької-Басараб, ініційовані українською спільнотою, засвідчували посилену національну свідомість громадян і слугували вагомим консолідуючим чинником у боротьбі проти свавілля польської влади.

Резонансність «справи Басарабової» змушує польські урядові кола йти на тимчасову угоду з українцями. Після ексгумації та повторної експертизи понівеченого тіла О. Левицької-Басараб, таємно похованого поліцією на Янівському цвинтарі 24 лютого 1924 р., було встановлено й оприлюднено справжню причину її смерті. Наявні факти страшних тортур, яких зазнала молода жінка, відома громадсько-політична діячка, зв'язкова УВО спричинили нову інформаційно-протестну хвилю серед свідомих громадян Львова та краю. В інтерпеляції щодо тортур і катувань у львівських в'язницях, поданій українськими депутатами Галицького сейму, наголошувалося: «З певного періоду стосунки у поліцейських арештах Львова викликають серед суспільства занепокоєння, у зв'язку з тим, що там практикуються середньовічні знущання над арештованими, варварське катування, що підриває основи правової держави».

Відтак 24 лютого 1924 р. відбулися збори делегатів Народної організації Львова, на яких виступив голова І.Ліщинський, після чого Незалежна група Української трудової партії, Союз українок, інші громадські організації влаштували урочисте жалобне богослужіння. На Янівському цвинтарі 26 лютого здійснена ексгумація останків та церемонія похорону О.Левицької-Басараб під проводом прелата о.Леонтія Куницького та десяти інших греко-католицьких священиків. Наголосивши на заслугах померлої для української визвольної справи, о.Куницький зазначив: «Басарабова є героїнею русинського народу». Петро Сосенко – слухач Українського таємного університету, взявши слово, закликав присутніх продовжити боротьбу і нарешті «виламати ґрати», на що слухачі хором відгукнулись: «Присягаємо!».

Поминальне богослужіння зібрало тисячі українців, які заповнили храм та прилеглі вулиці. Після цього частина учасників похорону намагалися організувати похід вулицею Янівської з демонстраційною метою, однак цьому перешкодив відділ державної поліції, унаслідок чого було заарештовано та доставлено до окружного карного суду Львова десятки студентів. Боячись антидержавних демонстрацій чи дій, що можуть порушити спокій і громадський порядок, поліція ретельно відстежувала усіх, хто брав у ній участь. Згодом одна із учасниць згадувала: «Панахиди такої я в житті більше не переживала. Після неї ряд промов (польські агенти зараз записували, а потім арештовували), а за ними пісні: «Ви жертвою в бою...», «Не пора!», «Ой Морозе-Морозенку».

Скликана невдовзі комісія депутатів проурядової орієнтації з вивчення становища в польських в'язницях констатувала наявність фактів знущань над політичними в'язнями .

Українська спільнота Львова була одностайна у твердженні, що стосовно їхньої землячки стався новий, ще небувалий в історії польської поліції факт замовчування злочину, а газета «Діло» на своїх шпальтах закликала до вияснення обставин трагедії: «Цей справи не можемо й не сміємо пустити плазом. Відповідні чинники нашого громадянства: політичний провід,

соймовий клуб, адвокатура мусять приложити всіх зусиль для вияснення цієї глибокої трагедії і для вирішення справедливости. Коли б на основі польських законів, а радше їх приноровлення до нас це виявилось неможливим, то мусимо шукати вирівняння цієї події у міжнародних чинників, бо трагедія при вул. Яховича кличе до неба о пімсту».

Українські репрезентанти Галицького сейму разом з родиною покійної домагалися докладного розслідування справи та покарання винних. Окрім того, адвокати сім'ї Левицьких В.Бачинський та С.Шухевич подали до прокуратури скаргу з вимогою відкрити кримінальну справу та провести ексгумацію тіла покійної.

Скликана невдовзі комісія депутатів проурядової орієнтації з вивчення становища в польських в'язницях констатувала наявність фактів знущань над політичними в'язнями .

Українська спільнота Львова була одностайна у твердженні, що стосовно їхньої землячки стався новий, ще небувалий в історії польської поліції факт замовчування злочину, а газета «Діло» на своїх шпальтах закликала до вияснення обставин трагедії: «Цей справи не можемо й не сміємо пустити плазом. Відповідні чинники нашого громадянства: політичний провід, соймовий клуб, адвокатура мусять приложити всіх зусиль для вияснення цієї глибокої трагедії і для вирішення справедливости. Коли б на основі польських законів, а радше їх приноровлення до нас це виявилось неможливим, то мусимо шукати вирівняння цієї події у міжнародних чинників, бо трагедія при вул. Яховича кличе до неба о пімсту».

Українські репрезентанти Галицького сейму разом з родиною покійної домагалися докладного розслідування справи та покарання винних. Окрім того, адвокати сім'ї Левицьких В.Бачинський та С.Шухевич подали до прокуратури скаргу з вимогою відкрити кримінальну справу та провести ексгумацію тіла покійної.

Скликана невдовзі комісія депутатів проурядової орієнтації з вивчення становища в польських в'язницях констатувала наявність фактів знущань над політичними в'язнями.

Українська спільнота Львова була одностайна у твердженні, що стосовно їхньої землячки стався новий, ще небувалий в історії польської поліції факт замовчування злочину, а газета «Діло» на своїх шпальтах закликала до вияснення обставин трагедії: «Цей справи не можемо й не сміємо пустити плазом. Відповідні чинники нашого громадянства: політичний провід, соймовий клуб, адвокатура мусять приложити всіх зусиль для вияснення цієї глибокої трагедії і для вирішення справедливости. Коли б на основі польських законів, а радше їх приноровлення до нас це виявилось неможливим, то мусимо шукати вирівняння цієї події у міжнародних чинників, бо трагедія при вул. Яховича кличе до неба о пімсту».

Українські репрезентанти Галицького сейму разом з родиною покійної домагалися докладного розслідування справи та покарання винних. Окрім того, адвокати сім'ї Левицьких В.Бачинський та С.Шухевич подали до прокуратури скаргу з вимогою відкрити кримінальну справу та провести ексгумацію тіла покійної.

Список літератури:

1.ЦДІАУЛ, ф. 205, оп. 1, спр.432 (Звіт Львівського воєводського управління про політичний стан за березень 1924 р.), арк.12–16.

2. ДАЛО, ф. 11, оп. 29, спр. 3770 (Справа про конфіскацію української газети «Наш шлях» за публікацію статті «Винуватці смерті» та ін. з доданням конфіскованого номера (29 лютого – 19 березня 1924 р.), арк. 10.

3. ДАЛО, ф. 11, оп. 29, спр. 3777 (Справа про конфіскацію української газети «Наш прапор» за публікацію статті «Три протести», «На маргінесі недавнього минулого» та ін. (18 травня – 5 червня 1924 р.), арк. 10.

4. ДАЛО, ф. 11, оп. 29, спр. 3790 (Так само з публікацією «Без маски», «Масові арестування у Львові і краю» та ін. з доданням конфіскованого номера (4 лютого – 21 лютого 1924 р.), арк. 12.

5. ДАЛО, ф. 11, оп. 29, спр. 3799 (Так само з публікацією «Українське жіноцтво», «Ольга з Левицьких-Бесарабова» та ін. з доданням конфіскованого номера (25 лютого – 12 березня 1924 р.), арк. 10.

6. ДАЛО, ф. 11, оп. 29, спр. 3819 (Справа про конфіскацію української газети «Новий час» за публікацію статті «Про таємничу смерть бл. п. Бесарабової» та ін. з доданням конфіскованого номера (29 лютого – 19 березня 1924 р.), арк. 14.

7. ДАЛО, ф. 11, оп. 29, спр. 3820 (Так само з публікацією «Страшна подія в поліційних арештах у Львові» та ін. з доданням конфіскованого номера (24 лютого – 12 березня 1924 р.), арк. 14.

8. Metody policjne pod pręgiem // Dziennik ludowy. – 1924. – № 62. – S. 3

9. Після трагічної події // Діло. – 1924. – Ч. 41. – 21 лютого. – С. 6.

10. Шухевич С. Моє життя. Спогади / С. Шухевич. – Лондон: Українська видавнича спілка в Лондоні, 1991. – С.324–325.

11. Збори українців Львова // Діло. – 1924. – Ч. 43. – 27 лютого. – С. 3.

12. Протест проти поліційних методів // Діло. – 1924. – Ч. 45. – 29 лютого. – С. 3.

13. Смерть у тюрмі // Хвиля. – 1924. – Ч. 1783. – 2 березня. – С. 3.

14. Українці міста Львова! // Діло. – 1924. – Ч. 40. – 23 лютого. – С. 2.

15. Страшна подія в поліційних арештах у Львові // Новий час. – 1924. – Ч. 14. – 24 лютого. – С. 3.

16. Поза межами видержаності. Самогубство «політично підозрілої» (про вбивство польською поліцією О. Басараб) // Діло. – 1924. – Ч. 38. – 21 лютого. – С. 3.

17. ДАЛО, ф. 271, оп. 1, спр. 880 (Справа по розгляду інтерпеляції депутатів Польського сейму з приводу звірств над українською націоналісткою Басараб Ольгою, звинувачуваною в шпіонажі (11 лютого 1924 р. – 31 березня 1925 р.), арк.78.

18. ДАЛО, ф. 271, оп. 1, спр. 880 (Справа по розгляду інтерпеляції депутатів Польського сейму з приводу звірств над українською націоналісткою

Басараб Ольгою, звинувачуваною в шпіонажі (11 лютого 1924 р. – 31 березня 1925р.), арк.17.

Економічні науки

СУЧАСНІ МЕТОДИ АНАЛІЗУ В ЗАЛУЧЕННІ ІНОЗЕМНИХ ІНВЕСТИЦІЙ В БЮДЖЕТНИХ ПРОГРАМАХ

Безбах Дар'я Віталіївна

студент ф-ту ОПМ, 5 курсу, спец. 071 «Облік і оподаткування»,
ДВНЗ «КНЕУ імені Вадима Гетьмана»,

Науковий керівник — *Самборська-Музичко Ю.О.* — к.е.н., доцент
кафедри обліку в кредитних і бюджетних установах та економічного аналізу

Здобуття знань та навичок у сфері проектного менеджменту є основою досягнення та реалізації стратегії розвитку організації, територіальної одиниці, підприємства. Їх можна набути, шляхом вивчення міжнародного досвіду та участі у різноманітних конкурсах на отримання грантів з європейських структурних фондів. Досвід іноземних країн свідчить про те, що забезпечення економічного росту можливо тільки за умови залучення й ефективного використання зовнішніх інвестицій, а саме джерел міжнародної технічної допомоги (МТД).

Бюджетні установи мають можливість залучати МТД згідно ключових міжнародних вимог. Для забезпечення умов формування запиту на МТД, бюджетні установи повинні формувати проекти залучення фондів. Згідно з Постановою КМУ від 15 лютого 2002 р. N 153 «Про створення єдиної системи залучення, використання та моніторингу міжнародної технічної допомоги» [2] та підписаним 19 квітня 2007 р. Президентом України Указу № 325/2007 «Про

приєднання до Паризької декларації щодо підвищення ефективності зовнішньої допомоги», згідно якому Україна включена до переліку країн, що узгодили між собою основні засади залучення і використання міжнародної технічної допомоги [4].

Відповідно до розроблених рекомендацій формування проекту, здійснюється на основі аналітичних даних, що формуються за умов використання спеціальних аналітичних інструментів. Формування проекту варто здійснювати за допомогою логічної матриці проекту, що дозволить оцінити зв'язки різних частин проекту, виокремити потрібні припущення та ризики, перевести ідею проекту в ясну форму із чіткою структурою, виявити зовнішні фактори, що впливають на виконання проекту [3].

Для того, щоб розроблений проект набув успіху та в подальшому зміг отримати грошові кошти від міжнародних фондів, необхідно при його формуванні пройти п'ять кроків, які відображено на рисунку 1. Методи SWOT та LEAN-аналізу застосовуються при початковому етапі формування проекту (другий етап), адже дають відповіді на запитання, які лежать на поверхні. Метод мозкового штурму є неформальною зустріччю, під час якої її учасники мають можливість вільно пропонувати різноманітні ідеї щодо тематики і мети проекту.

На третьому етапі застосовується найбільша кількість методів: етапи життя проекту, що ґрунтується на логічній матриці, яка включає: аналіз проблем та опрацювання відповідних рішень; формування та збір достовірної документації на кожному етапі існування проекту, що дає впевненість в раціональності прийнятих рішень; регулярні консультації з основними групами зацікавлених сторін; конкретне формулювання цілей проекту та концентрація на їх досягненні; включення головних факторів якості на початку підготовки проекту. Дерево рішень дозволяє у достовірний спосіб проводити діагностику ситуації, виконувати попередню ідентифікацію проблеми. Дерево цілей є перевернутою версією дерева рішень, що дозволяє працювати з тими причинами проблеми, на які ми маємо вплив і передбачати ті результати, які

будуть ці причини нівелювати. Логіка інтервенції є низкою речень, що описують внутрішній причинно-наслідковий зв'язок між діями і їх фізично вимірними результатами [1].



Рис. 1. Основні кроки та методи до вдалого проекту

Таким чином, можливість залучення до виконання планів розвитку регіону програм МТД повинна ґрунтуватися на методах проектного менеджменту та на сучасному адміністративному підході, де органи влади реально допомагатимуть кожному фонду, що прийняв рішення про роботу в даному місці. Адже, в цьому випадку, вони стають його партнером та зацікавленими в ефективній його реалізації. Даний підхід спроможний значно підвищити ефективність дій у конкурентній боротьбі за залучення міжнародних програм та їх коштів.

Список літератури:

1. П'ять вдалих кроків до європейського проекту: посібник (публікація в рамках проекту «Підтримка локальних спільнот України в залученні європейських фондів», співфінансованого МЗС РП в рамках Програми Польська Допомога 2009». – Варшава: Інститут Східноєвропейських досліджень. – 2009. – 98 с.
2. Постанова Кабміну України «Про створення єдиної системи залучення, використання та моніторингу міжнародної технічної допомоги» від 15 лютого 2002 р. № 153 [Електронний ресурс]. – Режим доступу: <https://zakon.rada.gov.ua/laws/show/153-2002-%D0%BF/conv/paran66>
3. Софій О. Логіко-структурний підхід у підготовці проектної заявки / Олександр Софій., 2018. – 30 с. – (проект ЄС «Підтримка політики регіонального розвитку України»).
4. Указ Президента України «Про приєднання України до Паризької декларації щодо підвищення ефективності зовнішньої допомоги» від 19 квітня 2007 р. № 325 [Електронний ресурс]. – Режим доступу: <https://zakon.rada.gov.ua/laws/show/en/325/2007>

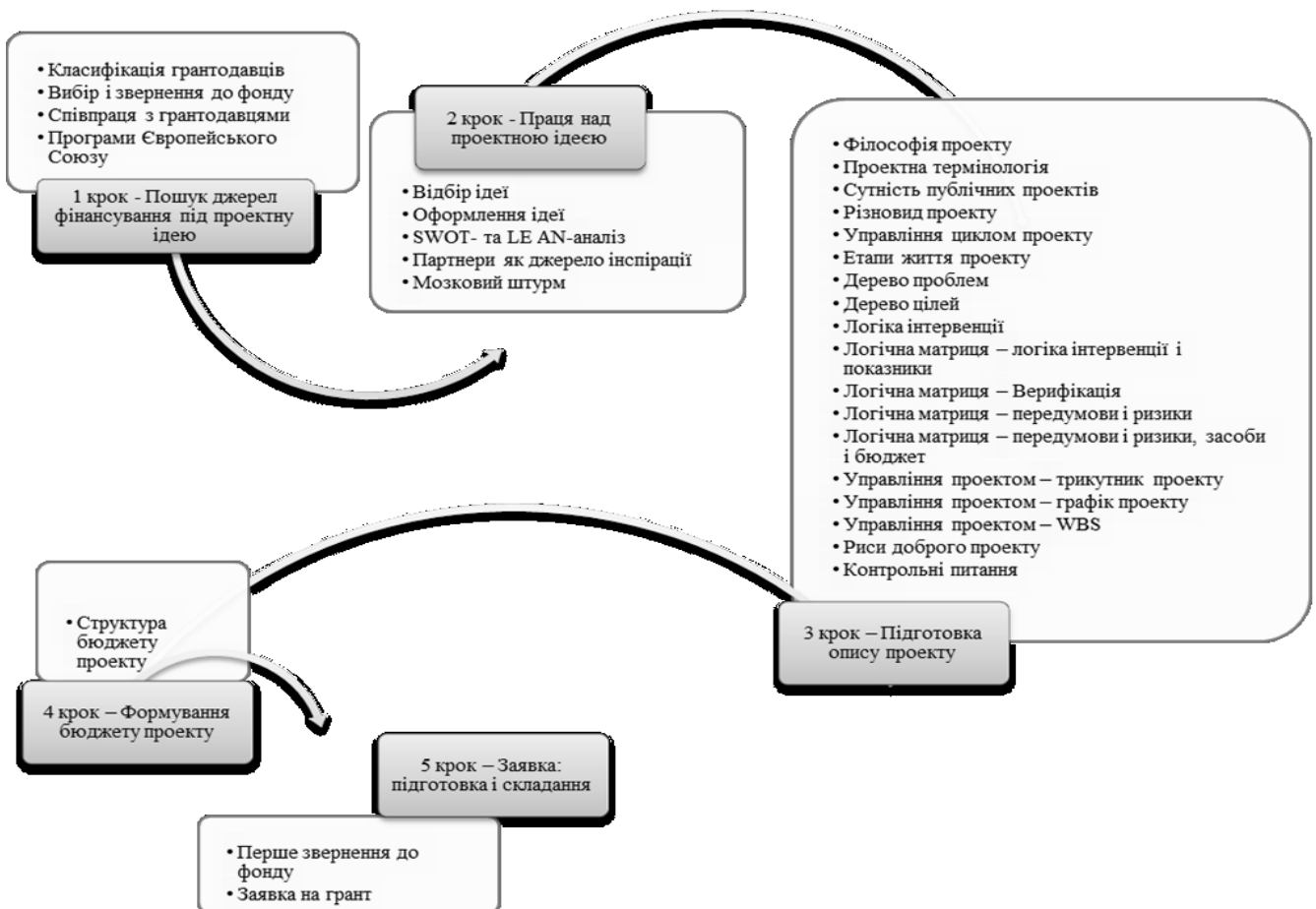
Інші професійні науки

**СТЕГАНОАНАЛІТИЧНИЙ МЕТОД ВИЯВЛЕННЯ
СТЕГАНОПОВІДОМЛЕНЬ, СФОРМОВАНИХ В УМОВАХ РІЗНОГО
СТУПЕНЮ НАПОВНЕНОСТІ ЦИФРОВИХ ЗОБРАЖЕНЬ**

Безсонова М.Д.

Ахмаметьєва Г.В.

К.Т.Н

Одеський національний політехнічний університет

Глобальне розповсюдження комп'ютерних та інформаційних систем у різних сферах людської діяльності від організацій та державних установ до повсякденного спілкування у соціумі та між собою користувачів інтернету є наслідком інноваційних наукових досліджень, новітніх технологій та їх постійного розвитку у світі, які доступні в тому числі зловмисникам для організації ними будь-яких протиправних дій. Одним з сучасних засобів здійснення шкідливих дій є стеганографія - наука, яка забезпечує організацію прихованого каналу зв'язку, що дозволяє зберегти у таємниці сам факт наявності в деякому цифровому контенті додаткової інформації (ДІ). Саме тому важливо завчасно виявляти наявність прихованої в будь-якому контенті інформації, що є основною задачею стеганоаналізу.

В якості контейнеру в стеганографії найчастіше використовують цифрові зображення (ЦЗ) завдяки наявності в них надлишкової інформації і можливості приховування значного обсягу інформації. Для вбудови ДІ можуть використовуватися різні колірні складові ЦЗ або їх комбінації, різні значення пропускнує спроможності прихованого каналу зв'язку (ППС), що не завжди дозволяє зробити однозначний висновок про розташування ДІ в контенті, особливо це характерно для стеганоповідомлень (СП), утворених на основі двох або трьох заповнених колірних складових. В цьому випадку стеганоповідомлення може бути визнане як контейнер, початково збережений в форматі без втрат. В роботі [1] був запропонований стеганоаналітичний метод, спроможний виявляти такі СП, однак при ППС 10 біт/піксель помилки 1-го роду складають більше 9%, а в результаті визначення формату оригінального контейнеру помилки 2-го роду складають близько 17%, що потребує удосконалення стеганоаналітичного методу [1].

В основі стеганоаналітичного методу [1] лежить аналіз послідовних тріад колірних триплетів в матриці унікальних кольорів. Минулі дослідження [1-2] показали, що існує різниця між вмістом послідовних тріад в незаповненому контейнері в форматі з втратами, незаповненому контейнері в форматі без втрат, в СП, сформованих на основі однієї заповненої колірної складової ЦЗ та

двох-трьох заповнених складових. В якості параметрів для стеганоаналізу розглянемо співвідношення

$$v_1 = \frac{\min(pr, pg)}{\max(pr, pg)}; \quad v_2 = \frac{\min(pr, pb)}{\max(pr, pb)}; \quad v_3 = \frac{\min(pg, pb)}{\max(pg, pb)},$$

де pr, pg, pb - кількість Red-, Green-, Blue-триад відповідно відносно до загальної кількості унікальних триплетів ЦЗ.

В результаті проведених експериментів встановлено, що отримані значення (v_1, v_2, v_3) для ЦВ, початково збережених в форматі без втрат, в середньому становлять 0,95-0,97, а для СП, сформованих на основі контейнерів в форматі з втратами – близько 0,8 та менше. Крім того встановлено, що повторна вбудова будь-якої бінарної послідовності поверх СП в червону та зелену колірну складову майже не змінює значення (v_1, v_2, v_3) , на відміну від синьої колірної складової, коли спостерігаються значні спотворення після повторної вбудови ДІ. Щодо ЦЗ в форматі без втрат, то повторне вбудовування довільної бінарної послідовності в будь-яку колірну складову майже ніяк не впливає на значення (v_1, v_2, v_3) .

На основі отриманих особливостей у значеннях (v_1, v_2, v_3) було проведено удосконалення стеганоаналітичного методу виявлення СП, який також вирішує задачу визначення формату оригінального контейнеру.

Результати обчислювальних експериментів, направлених на оцінку ефективності удосконаленого стеганоаналітичного методу, наведені в таблиці 1. Наведені помилки 1-го та 2-го роду для трьох критеріїв:

- критерій 1 – виявлення СП і незаповнених контейнерів серед всіх ЦЗ, що аналізуються;
- критерій 2 – визначення колірної складової СП, яка містить ДІ (у випадку однієї заповненої колірної складової);
- критерій 3 – визначення формату оригінального контейнеру.

Таблиця 1 - Порівняння ефективності стеганоаналізу ЦЗ, %

	[1]	Удоскона- лення	[1]	Удоскона- лення	[1]	Удоскона- лення
	Критерій 1		Критерій 2		Критерій 3	
ППС 0.2 біт/піксель						
Помилки 1-го роду	1.8485	3.75	0.3035	0.4444	0.1022	1.9333
Помилки 2-го роду	2.3677	2.667	0.3549	0.0741	16.9184	4.3564
ППС 0.1 біт/піксель						
Помилки 1-го роду	9.2425	4.25	0.8346	1.2222	0.0341	0.2
Помилки 2-го роду	2.3677	2.667	0.3549	0.0741	16.9184	4.3564

Як видно з таблиці 1, проведене удосконалення стеганоаналітичного методу призвело до покращення ефективності виявлення стеганоповідомлень, а також значно підвищені результати виявлення формату оригінального контейнеру (критерій 3).

Таким чином, в роботі запропоновано удосконалення стеганоаналітичного методу виявлення СП, сформованих в умовах різного ступеню наповненості ЦЗ, що дозволило значно підвищити ефективність як виявлення СП, так і коректне відокремлення ЦЗ, початково збережених в форматі без втрат, від СП, сформованих на основі ЦЗ в форматі з втратами.

Список літератури:

1. Ахмамєтьєва, А.В. Стеганоаналіз цифрових зображень в умовах різної ступені наповненості контентів / А.В. Ахмамєтьєва, Мпугу Кристофер Бвабва // Радіотехніка : Всеукр. міжвід. науч.-техн. зб. 2018. Вип.195. - С.165-173.

2. Ахмамєтьєва, А.В. Виявлення області застосування стеганоаналітичного підходу, заснованого на аналізі просторової області цифрових контентів / А.В. Ахмамєтьєва // Problemele energeticii regionale [Проблеми регіональної енергетики]. Електронний журнал Академії наук Республіки Молдова. – 2016. – № 2 (31). – С. 104-111.

ОСНОВНІ ПРОБЛЕМИ ІНЖИНІРИНГОВОЇ ДІЯЛЬНОСТІ В УКРАЇНІ

Безштанько Вікторія

Студентка 5 групи ІІ курсу

Вступ

Інжиніринг являє собою інженерно-консультаційні послуги по створенню підприємств і об'єктів. Він є важливим методом збільшення ефективності вкладеного в об'єкт капіталу. Інжиніринг розглядається як визначена форма експорту послуг (передача даних, технологій, досвіду) із країни виробника в країну замовника й охоплює комплекс робіт із проведення попередніх досліджень, підготовки техніко-економічного обґрунтування, комплексу проектних документів, а також розробку документації по організації виробництва і керуванню, експлуатації устаткування і реалізації готової продукції. Ця тема цікава для дослідження через те, що в наш час сфера керування стає все більше диференційованою, вимагаючи при цьому постійного поповнення знань управлінської спеціалізації. Разом з традиційними працівниками керування, що виконують функції, пов'язані з управлінням очної діяльності фірми, зараз виникає все більша потреба у фахівцях-аналітиках, що можуть нетрадиційними способами оцінювати існуючі проблеми, знаходячи багато невикористаних резервів для досягнення максимальних результатів у виробничій діяльності (модернізація об'єктів дозволяє зберегти до сорока відсотків засобів інвесторів). Для українських підприємств інжиніринг є актуальною темою через те, що вітчизняні підприємства вимагають впровадження нових інформаційних технологій для реконструкції управління і проведення виробничої діяльності.

Стрімкий розвиток інжинірингу в сучасних умовах зумовлений такими факторами [1]:

- істотні зрушення в структурі міжнародної торгівлі в бік збільшення торгівлі складними видами устаткування, що вимагають спеціальних знань для вирішення нелогічних і організаційних проблем, починаючи з проектування підприємства до введення його в експлуатацію;

- високий попит на технічні послуги з боку країн, що стали на шлях самостійного економічного розвитку і не мають необхідного досвіду і кадрів фахівців для такого будівництва.

Завдання інжинірингу є одержання замовниками найкращого результату від вкладення капіталу за рахунок:

- системного, міждисциплінарного підходу до здійснення проектів;
- багатоваріантності технічних і економічних розробок, їхньої фінансової оцінки вибору оптимального варіанта для замовника;
- розробки проектів з урахуванням можливості застосування прогресивних будівельних і виробничих технологій, устаткування, конструкцій і матеріалів з різних альтернативних джерел, що якнайкраще відповідають конкретним умовам і особливим вимогам замовників;
- використання сучасних методів організації і керування всіма стадіями здійснення проектів.

Основна частина

Інжиніринг в Україні, зрозуміло, ще не набув такого розмаху, як у промислово-розвинених країн. Але ринок інжинірингових послуг розвивається і, в основному, за допомогою залучення іноземного капіталу. В Україні функціонує чимало відомих компаній, діяльність яких прямо чи опосередковано пов'язана з наданням інжинірингових послуг як на території України, так і за її межами. Серед них можна назвати «Універсал інжиніринг», «Південтеплоенергомонтаж», «Авалон Інжиніринг», Українська інвестиційно-інжинірингова компанія, «Теплоелектропроект». Порівняно з розвинутими країнами, в яких становлення інжинірингу почалось ще в середині XIX ст., в Україні даний вид діяльності тільки зароджується і зводиться переважно до послуг, пов'язаних з підготовкою будівельного процесу [2].

Розвиток ринок інжинірингових послуг в Україні характеризується наявністю багатьох системних проблем, найважливішими серед яких є: дефіцит кваліфікованих кадрів, неякісне виконання робіт, застаріла нормативна база, недосконала система визначення вартості проектних робіт, корупційні явища на стадії погодження та експертизи документації, низький рівень автоматизації проектних робіт. В нашій країні поки ще не створена система персонального ліцензування спеціалістів, яка практикується у всьому світі. У подальшій перспективі в Україні, як і у розвинутих країнах, повинна удосконалюватися система навчання фахівців відповідно до нових напрямків у діяльності інжинірингових фірм. Серйозна увага повинна приділятися підготовці фахівців із впровадження інновацій. Вони повинні вміти швидко адаптуватися до умов економіки і кон'юнктури будівельного ринку, що безупинно змінюються.

Зазначимо, що аналізувати стан українського ринку інжинірингових послуг доволі складно тому, що в Україні повністю відсутня будь-яка статистика за цим видом діяльності. З цієї причини у вітчизняних публікаціях, які стосуються ситуації на внутрішньому ринку інжинірингу, можна знайти тільки результати побіжного дослідження без наведення кількісних характеристик стану цього ринку. Тому на попередньому етапі дослідження результати інжинірингової діяльності в Україні можна проілюструвати показниками внутрішньої інноваційної активності. Кількість наукових та науково-технічних робіт у 2013 р. зменшилась, що є вкрай негативним фактором, враховуючи низький техніко-технологічний рівень національного виробництва порівняно з розвинутими країнами світу. Для більшості вітчизняних підприємств характерна технологічна відсталість, висока енергоємність, а також відсутність активної інноваційної діяльності. Малоімовірно, що складна політична та економічна ситуація, яка склалася в нашій країні починаючи з 2014 р. й залишається до теперішнього часу, призвела до будь-якого поліпшення ситуації в даній сфері (статистичні дані за цей період відсутні) (рис.1).



Рис 1. – Кількість виконаних наукових та науково-технічних робіт, одиниць [4].

Поряд з такими проблемами, як застаріла нормативна база, відсутність державної підтримки інжинірингу, корупційні явища на стадії погодження та експертизи документації (та тими що перераховані вище) найважливішою, на мій погляд, є проблема застосування в українських компаніях малоефективного проектного менеджменту. Якщо заглибитись у поняття проектного менеджменту можемо побачити наступне, що це – вид професійної діяльності, спрямованої на управління командою, ресурсами, комунікаціями, ризиками, якістю. Об'єднує прийоми оцінки, планування, організації, моніторингу та контролю у різній послідовності залежності від методології. Метою проектного менеджменту, класично вважають: виконання робіт згідно завданню, у заданих обсягах, вчасно і в межах виділених коштів. Отже, важливість цієї проблеми пояснюється сучасними вимогами ринку до будь-якої проектної діяльності, а саме застосування нових видів управління як над проектом замовника (тобто відступати від чіткої моделі), так і над управлінням всієї команди компанії.

Прояв цієї проблеми полягає в тому, що більшість вітчизняних інжинірингових компаній неспроможні формувати комплексні портфелі інжинірингових продуктів, пропонувати гнучкі схеми розрахунків із замовниками, ефективно планувати та виконувати проекти та вести активну, грамотно побудовану маркетингову політику, яка, в свою чергу, є запорукою створення конкурентних переваг як на внутрішньому, так і на зовнішньому ринку.

Для забезпечення подальшого розвитку інженерно-консультаційної діяльності в Україні слід запровадити наступні основні організаційно-економічні заходи [3] :

- створення інжинірингових центрів компетенції світового рівня, що дасть змогу зменшити залежність України від іноземних експертів;
- проведення професійних форумів міжнародного рівня;
- адаптування ноу-хау до специфічних умов України саме місцевими інжиніринговими компаніями;
- формування системи професійної освіти по підготовці спеціалістів у сфері інжинірингу та забезпечення вільного доступу до професійної літератури;
- регулювання нормативно-правової бази;
- підвищення якості інжинірингових послуг шляхом залучення фахівців певних галузей науки та промисловості.

Висновки

Таким чином, ринок інжинірингу в Україні тривалий час залишається на стадії становлення. Маючи належний кадровий потенціал та досвід успішної діяльності в даній сфері, українські інжинірингові компанії мало затребувані на внутрішньому ринку, що пояснюється низькою інноваційною активністю наших підприємств. Проте, розвитку ринку інжинірингових послуг в Україні перешкоджають проблеми, що виникли як у зовнішньому, так й у внутрішньому середовищі інжинірингових компаній. Зовнішні обумовлені відсутністю зацікавленості з боку держави в розвитку даного ринку, внутрішні — дефіцитом у вітчизняних компаній кваліфікованих, досвідчених проектних менеджерів, здатних використовувати на практиці сучасні технології управління проектами.

Список літератури:

1. Апопій В.В., Олексин І.І., Шутовська Н.О., Футало Т.В. Організація і технологія надання послуг: Навч. посіб. / За ред. В.В.Апопія. – К.: ВЦ «Академія», 2006. – 312 с.

2. Дроздова Г.М. Менеджмент зовнішньоекономічної діяльності підприємства: Навч. посібник для студ. вузів/ Г.М. Дроздова/ Дроздова Г.М. - К., Центр навч. літ., 2004. – 247 с.
3. Економіка, організація та управління підприємством в сфері послуг. URL: <https://studfiles.net/preview/5594001/page:42/>
4. Міжнародні економічні відносини. Навчальний посібник / Козик В.В., Панкова Л.А., Даниленко Н.Б. - К.: Знання, 2008.- 406 с.
5. Швець Н.В., Хандій О.О. Основні риси та тенденції розвитку інжинірингових послуг. Економіка та право. 2015, №3 . С. 160-164.

Економічні науки

НАЦІОНАЛЬНІ БРЕНДИ: ПОНЯТТЯ ТА СКЛАДОВІ

Белей Марта Іванівна

бакалаврант освітньо-професійної програми «Міжнародна інформація»

Національного університету «Львівська політехніка»

Науковий керівник:

Гачкевич Андрій Олександрович

кандидат юридичних наук,

старший викладач кафедри міжнародної інформації

Національний університет «Львівська політехніка»

По аналогії з людиною, якій додає впевненості у собі та свідчить про її впливовість у суспільстві власна репутація, по відношенню до держав використовуються поняття бренду та іміджу як категорій, що визначають їх могутність на міжнародній арені. Поняття бренду добре відоме сфері маркетингу та реклами для позначення комплексу понять, котрі узагальнюють

уявлення людей про відповідний товар, послугу, компанію або навіть особу, яка має відношення до виробництва товарів або надання послуг. Разом з тим, в контексті держави бренд означає певну сукупність характеристик, які можуть належати їй та робити відомою у всьому світі. Як відомо, імідж і бренд – це різні поняття, часто бренд пояснюється не тільки як сам імідж, але й як інструменти, за допомогою яких він формується.[4]

Чи не кожна держава має свій спосіб позиціонування у світі, який дозволяє запам'ятовуватися людям та ставати цікавою для іноземних туристів та інвесторів. При цьому для деяких держав він залишається практично незмінним впродовж багатьох десятиліть, а для інших – постійно підлягає вдосконаленню. Відзначимо, що загальнознаними стали гасла, які репрезентують деякі держави: Іспанія – «*Todo bajo el sol*» («Все під сонцем»), Німеччина – *Land of Ideas* («Країна ідей»); США – *American Dream* («Американська мрія»); Італія – *Dolce Vita* («Солодке життя»); Швейцарія – *Keeping Privacy* («Дотримання особистих таємниць, збереження конфіденційності»).[3] Також до вжитку увійшли такі поняття, як «швейцарська якість», «німецька пунктуальність», «французька елегантність», які асоціюють держави з позитивними рисами (а в деяких випадках – і з негативними). Варто додати, що у свідомості багатьох людей ті чи інші держави справляють певне враження (Швейцарія як країна банків, Шотландія як Силіконова долина, Бразилія як країна футболу, Франція як країна розкоші і високої моди).[1] Усі ці гасла можуть виступати інструментами маркетингових кампаній, які дозволяють дізнатись про держави та ті особливості, які показують кожен з них в найкращому світлі.

Аналізуючи бренди та імідж держав світу, різні вчені розробляли свої методики для вивчення того, які саме існують способи позиціонування та виходу на той чи інший рівень. Одним з них став Саймон Анхольт, відомий фахівець в сфері територіального брендингу, випускник Оксфордського університету, який розробив «теорію шестикутника» для того, щоб показати, як формується бренд держави. Він ще у 1996 р. запровадив до вжитку термін

«національний бренд», започаткувавши тим самим новий напрям науково-практичних досліджень у царині міжнародних економічних відносин і міжнародного маркетингу.

Розраховувати показники для кожної держави (індекси) відповідно до новітньої методології дослідження національних брендів («Nation brands index») С. Анхольт запропонував в середині 2000-их як засіб, що надаватиме можливість критично оцінювати імідж та репутацію держав світу, а також відстежувати як змінюються їхні позиції. Рейтинг національних брендів залишається єдиним міжнародним рейтингом, який комплексно оцінює імідж і вартість брендів різних держав. Завдяки ознайомленню з ним можна отримати максимально об'єктивну відповідь на ключове запитання: «як люди сприймають бренди різних держав».

Кожна держава оцінюється за шістьма комплексними параметрами, які утворюють гексагон (шестикутник) бренду країни.

1. Компонент «експорт» має відношення до продуктів і послуг, які виробляються і надаються цією державою, а також ступеню інтересу, з яким покупці активно їх шукають чи навпаки, утримуються від того, щоб купувати відповідні продукти та набувати послуги;

2. Компонент «управління» досліджує громадську думку відносно рівня чесності та компетентності влади, характеризує індивідуальні уявлення громадян про уряд, а також погляди на глобальні явища, такі як демократія, правосуддя, соціальна політика та захист навколишнього середовища.

3. Компонент «культура та культурне надбання» демонструє глобальне сприйняття культурного та історичного надбання кожної держави та включає оцінку рівня її сучасної культури, в тому числі фільми, музику, живопис, спорт і літературу.

4. Компонент «люди» представляє населення в таких сферах, як знання, освіта, відкритість, привітність та інші якості, а також сприйняття рівня потенційної гостинності громадян і дискримінації;

5. Компонент «інвестиції та міграція» визначає ступінь привабливості окремої держави відносно проживання, роботи та навчання в ній, а також демонструє сприятливу або навпаки економічну та соціальну ситуацій.[2]

Візуалізацію цих компонентів можна побачити на рис. 1



Рисунок 1. Гексагон бренду держави (за С. Анхольтом)

Таким чином, можна прийти до висновків, що ефективно управління брендом створює відчуття прихильності, довіри до держави, формує лояльність до неї інших держав та їх громадян. Бренд відображає міжнародний, політичний авторитет держави, створює умови для пошуку партнерів, відображає сприятливий інвестиційний клімат, приваблює іноземних інвесторів, фахівців, студентів та туристів. Визначення індексу бренду держави відбувається на основі дослідження думки експертів, а теоретико-методолічним підґрунтям для цього виступає шестикутник С. Анхольта.

Список літератури:

1. Аверюшкина Т. Концептуальность инструментария брэндинга/ Аверюшкина Т., Попов Е. // Маркетинг. – 2001. – № 2 (57). – С. 111–121.

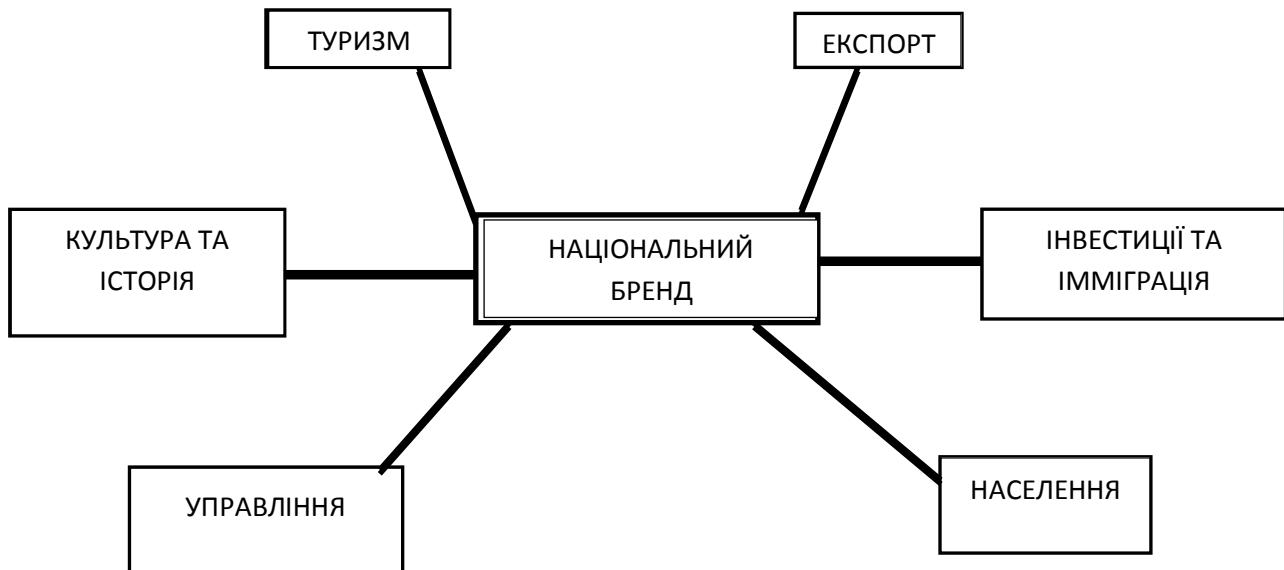
2. Анхольт С., Хильдрет Д. Бренд Америка: мать всех брендов / Саймон Анхольт, Джереми Хильдрет. — М.: ООО “Издательство “Добрая книга”, 2010. С.228

3. Люльчак З.С. Бренд та брендинг країни – інноваційні інструменти та перспективи становлення / З.С. Люльчак, А.А. Ліпенцев, Ю.І. Галушак // матер. доп. Міжнар. наук.-практ. конф., присвяченої 20-річчю наукової діяльності СУМДУ “Економічні проблеми сталого розвитку” (м. Суми, 3–5 квітня 2012 року): у 8 т. – Суми: Сумський державний університет, 2012. – Т.1. – С. 101–103.

4. Имидж и репутация. – веб – сайт. URL : <http://www.pr-lecture.narod.ru/prt9r1part1.html> (дата звернення – 29. 05.2019)

Педагогічні науки

ПРОБЛЕМИ ВПРОВАДЖЕННЯ ДИСТАНЦІЙНОГО НАВЧАННЯ З УКРАЇНСЬКОЇ МОВИ В ТЕХНІЧНОМУ ВНЗ

Береза Людмила Олександрівна

кандидат педагогічних наук, старший викладач кафедри української мови та загального мовознавства, Черкаський державний технологічний університет

e-mail: abtschinez@ukr.net

Іванченко Людмила Іванівна

викладач кафедри української мови та загального мовознавства,

Черкаський державний технологічний університет

Постановка проблеми. В умовах реформування освіти з метою підвищення та вдосконалення ефективності освітнього процесу активно розробляється концепція дистанційної освіти. Відповідно до Національної стратегії розвитку освіти в Україні на період до 2021 року, однією з необхідних

умов удосконалення освітнього простору вважається створення систем дистанційної освіти та забезпечення доступу до світових інформаційних ресурсів [1].

Підготовка майбутнього фахівця в сучасному інформаційному суспільстві, на наш погляд, повинна відбуватися шляхом інформатизації освіти. Серед найбільш ефективних сучасних технологій, що є базою для нового навчального середовища у вищій школі, визначаємо технології дистанційного навчання. Реалізація такого навчання передбачає застосування спеціальних педагогічних технологій дистанційного навчання, що ґрунтуються на компетентнісному та особистісно орієнтованому підходах в освіті і використовують сучасні методи навчання.

Аналіз останніх досліджень і публікацій. Питання щодо теоретичних і практичних аспектів дистанційного навчання розкривали як вітчизняні, так і закордонні науковці, як-от: J. E. Adams, F. Bodendorf, G. Hoppe, Є. Полат, В. Осадчий, Є. Долинський, Т. Костунець В. Вежбіцький, М. Жалдак, О. Колгатін, Ю. Триус, І. Герасименко та ін. Дослідники дають визначення дистанційного навчання, визначають переваги й недоліки цієї форми навчання. У роботах Н. Тверезовської та Б. Шуневича обґрунтовано доцільність та можливість використання технологій дистанційного навчання як у вищій, так і в середній школах. Проте проблема його впровадження в технічних ВНЗ донині залишається актуальною.

Виклад основного матеріалу дослідження. Дистанційне навчання – сучасна форма освіти, в якій інтегровані елементи всіх видів навчання (денного, заочного, вечірнього) на основі використання новітніх комп'ютерних та телекомунікаційних технологій. Дистанційне навчання передбачає використання різних способів презентації навчального матеріалу та застосування різнотипних комп'ютерних програм.

Науковці зазначають, що основним завданням застосування технологій дистанційного навчання у вищих навчальних закладів є створення найбільш сприятливих умов для здобувачів вищої освіти та підвищенні їхньої

кваліфікації шляхом упровадження в навчальний процес інноваційних інформаційно-комунікаційних та педагогічних технологій [2]. Реалізація таких умов можлива за розробки концепції діяльності ВНЗ у сфері дистанційного навчання, що ґрунтується на поступовому переході від стаціонарного надання освітніх послуг із окремих дисциплін до створення дистанційних курсів відповідно до кожної навчальної дисципліни та змішаного навчання за напрямками підготовки до запровадження цілісної дистанційної форми навчання.

Проте така освітня необхідність супроводжується низкою суперечностей, вирішення яких зумовлює актуальність досліджуваної теми [2].

Відповідно до Законів України "Про освіту", "Про вищу освіту" в Черкаському державному технологічному університеті розроблено Положення про дистанційну освіту, затверджене ректором ЧДТУ 19.01.2012, Положення про Центр дистанційної освіти ЧДТУ, затверджене ректором ЧДТУ 19.01.2012.

На базі Черкаського державного технологічного університету розроблено та впроваджено сайт Центру дистанційної освіти та доуніверситетської підготовки зазначеного університету (ЧДТУ) та «Положення про атестацію електронного навчального курсу для заочної (дистанційної) форми навчання в Черкаському державному технологічному університеті» [3].

Було розроблено загальну структуру організації навчального процесу ВНЗ відповідно до галузей, напрямів підготовки та спеціальностей, яка реалізована у вигляді шаблону в системі Moodle і може буде використана як «прототип для розгортання системи підтримки дистанційного навчання конкретного ВНЗ» [2]. Це сприяло здійсненню підготовки 120 викладачів Черкаського державного технологічного університету до використання технологій дистанційного навчання шляхом розробки та запровадження авторського електронного навчального курсу «Основи дистанційного навчання».

Нині проблему дистанційної освіти розробляють багато ВНЗ України.

У Черкаському державному технологічному університеті створено всі необхідні умови для його впровадження. Створено електронний курс дистанційного навчання з української мови зі спеціальності «122 – комп'ютерні науки». Наповненість цього курсу: лекції, плани практичних, тестові завдання, анотація, глосарій, матеріали для видачі студентам, навчальна програма, робоча програма, питання до заліку (іспиту), теми контрольних робіт, теми для самостійної роботи, матеріали для самостійної роботи студентів, модульний тест та перелік навчально-методичної, наукової фахової літератури, художніх творів, періодичних видань, електронних ресурсів, що можуть бути використані для навчання з дисципліни та не були наведені в робочій програмі дисципліни (за необхідністю).

Вивчення української мови за професійним спрямуванням у вищих навчальних закладах України нині є винятково актуальним і вкрай необхідним. Це питання стосується підготовки нових фахівців. Для розбудови вищої школи, підготовки кваліфікованих кадрів необхідно опанування студентами українською мовою в різних сферах, насамперед, у професійній.

Знання сучасної української літературної мови є вимогою сучасності, життєвою необхідністю для кожного, хто бере участь у службово-виробничих стосунках. Метою навчання є вироблення нових умінь і навичок студентів з урахуванням обраного фаху і забезпечення лінгвістичної освіти.

Завдання курсу:

–засвоїти особливості ділового стилю у зіставленні з іншими стилями сучасної української мови;

–дати студентам чіткі відомості про нормативність української літературної мови; виробити в них практичні навички писемної ділової мови; забезпечити засвоєння мовних норм ділових паперів;

–виробити практичні навички правильного використання різноманітних мовних засобів залежно від сфери й мети висловлювання;

–навчити складати різні види діло- вих паперів та працювати з науковими й іншими текстами.

Завданням викладачів мови є забезпечення якісного виконання поставлених цілей. Вважається, що дистанційне навчання значно звужує можливості освітніх послуг. Проте дозволимо собі не погодитися з цією думкою, оскільки технічні можливості дистанційної освіти достатньо широкі. Для ефективного забезпечення надання цієї освітньої послуги необхідно здійснити відповідне навчання викладачів у галузі комп'ютерних технологій.

Перспективи подальших розвідок. Подальше дослідження розглянутої теми вбачаємо в наповненні електронного курсу «Українська мова за професійним спрямуванням», у його апробації та корегуванні відповідно до очікуваного результату технологій дистанційного навчання.

Висновки. Попри деякі негативні сторони впровадження дистанційного навчання, висловлюємо впевненість, що така освітня форма має місце в системі сучасної освіти за умови адаптації до українських умов навчання. Створення в університеті освітнього середовища дистанційного навчання є, на наш погляд, одним із найбільш оптимальних шляхів підвищення рівня підготовки майбутніх фахівців різних спеціальностей.

Список літератури:

1. Про національну стратегію розвитку освіти в Україні на період до 2021 року: Указ Президента України № 344/2013 від 25 червня 2013. URL: <http://zakon2.rada.gov.ua/laws/show/344/2013>.
2. Герасименко І. Методика використання технологій дистанційного навчання в підготовці бакалаврів комп'ютерних наук: автореф. дис. канд. пед. наук: 13.00.10. Київ, 2014. 22 с.
3. Садовий А.І., Триус Ю.В., Герасименко І.В. Положення про атестацію електронного навчального курсу для заочної (дистанційної) форми навчання в Черкаському державному технологічному університеті. Черкаси: ЧДТУ. 2013. 40 с.
4. Веремчук А. Проблеми і перспективи дистанційного навчання у ВНЗ. Проблеми підготовки сучасного вчителя. 2012. № 7. С. 319–325.

5. Москаль Ю. Світові тенденції розвитку заочної та дистанційної вищої освіти. Психологія і суспільство. 2008. № 3. С. 116–122.

Економічні науки

КРАУДФАНДИНГ ТА КРАУДІНВЕСТИНГ ЯК ПЕРСПЕКТИВНІ ФОРМИ ФІНАНСУВАННЯ БІЗНЕСУ

Бернацька А.О.

студентка 5 курсу магістерського напрямку «Фінансовий менеджмент у
сфері бізнесу»

Факультет фінансів

ДВНЗ «Київський національний економічний університет імені Вадима
Гетьмана»

Науковий керівник:

Іващенко А.І.

к. е. н., доцент кафедри корпоративних фінансів та контролінгу

В умовах сьогодення пошук та залучення фінансових ресурсів для розвитку інновацій та реалізації авторських ідей та проектів набуває особливого значення. Одними з альтернативних джерел фінансування є краудфандинг та краудінвестинг, які мають ряд переваг порівняно з традиційними методами фінансування проектів.

Метою даної роботи є дослідження сутності та переваг використання краудфандингу та краудінвестингу в якості форм фінансування інноваційних проектів, а також розробка рекомендацій для їх розвитку в Україні.

Термін краудфандинг походить від поєднання двох слів - crowd (натовп, юрба, маса) і funding (фінансування) - це колективна співпраця людей, які

добровільно разом об'єднують свої кошти або інші ресурси, як правило, через Інтернет, щоб підтримати зусилля інших людей або організацій. Краудфандинг дає можливість підприємцям отримати фінансування без допомоги банків, бірж чи венчурних фондів, проаналізувати зацікавленість людей у результаті ідеї проекту, додатково прорекламувати свій бізнес тощо.

Краудфандинг - найдинамічніший сегмент колективних інвестицій у світі. Про це свідчать тенденції розвитку краудфандингу як на світовій арені, так і в Україні. У 2017 році для фінансування різноманітних проектів у світі за допомогою краудфандингу було залучено близько 35 млрд. дол. (для порівняння, у 2010 році – 880 млн. дол.). Не менш важливим є той факт, що близько 65 млрд. дол. було «принесено» краудфандингом у глобальну економіку. Дослідження, проведене краудфандинговою платформою Fundly наводить наступні світові тенденції, що свідчать про переваги використання даної форми фінансування проектів:

- 50% – глобальний середній показник успіху для краудфандингових кампаній;
- 7 000 дол. – на скільки в середньому підвищується успішність вдалого проекту;
- 78% - відсоток успішних кампаній, які перевищили початкову мету залучення коштів [2].

На відміну від краудфандингу, краудінвестинг передбачає інвестування у проект коштів, залучених у формі колективного фінансування, обов'язково з розрахунком на отримання фінансової вигоди інвестором. Дана форма вважається ризикованішою, однак досить перспективною, оскільки дає змогу залучити дрібних інвесторів, що репрезентують середній клас, до фінансування інвестиційних проектів.

Виділяють три основні форми краудінвестингу: модель роялті, народне кредитування, акціонерний краудфандинг. Акціонерний краудфандинг, зокрема, допоміг багатьом малим підприємствам «стати на ноги» та пообіцяти інвесторам частку компанії. Більше 2,5 млрд. дол. було залучено для

фінансування проектів за допомогою акціонерного краудфандингу на світовій арені у 2017 році [2].

Сьогодні у світі налічується близько 2000 платформ краудінвестингу та краудфандингу (у 2010 році – близько 200). Найпопулярнішими є: ArtistShare, Kickstarter, Indiegogo, Fundly, GoFundEd та багато інших. Кожна спеціалізується на різних категоріях проектів (технологічні, інноваційні, творчі, соціальні проекти тощо) [3]. Про їх шалену популярність та масштаби залучення коштів свідчать статистичні дані, зокрема, у квітні 2019 року для фінансування різноманітних проектів на платформі Kickstarter було залучено близько 4,2 млрд. дол [5]. За час роботи платформи 82 українські проекти зібрали близько 2,9 млрд. дол. від 12 мільйонів добровольців по всьому світу. Одними з найуспішніших українських кампаній на Kickstarter були: механічні 3D пазли UGEARS (всього зібрано 1,065 млн. дол.), гаджети для власників домашніх тварин Petcube (570 тис. дол.), кампанія Ohio chunky knits (300 тис. дол.) [4].

Краудфандингові платформи в Україні теж існують та спрямовані, передусім, на підтримку соціуму та культурних процесів. Найбільш відомими є: краудфандинговий майданчик «Спільнокошт» (за час роботи платформи зібрано 19,7 млн. грн), краудфандингові платформи Na-Starte (12,1 млн. грн.), RazomGO (221 тис. грн.). Відомими успішними вітчизняними проектами є Громадське телебачення, Кінофестиваль «Ровер», майстерня з переробки пластику «Zelenew» та інші [1].

Однак, існують певні проблеми, які обмежують розвиток краудфандингу та краудінвестингу в Україні, зокрема: необізнаність населення стосовно даних форм фінансування, низький платоспроможний попит, відсутність законодавчого підґрунтя, яке б змогло легалізувати процес збору коштів та зробити його більш прозорим для всіх учасників, низький рівень взаємодовіри авторів проектів та інвесторів тощо.

З метою поживлення розвитку краудфандингу в Україні, на нашу думку, необхідно поступово здійснювати ряд заходів, зокрема: підвищення рівня довіри населення до краудфандингу через формування позитивного іміджу

краудфандерів і надання їм всебічної підтримки органами державної влади; видання закону та/або нормативних актів щодо визначення поняття краудфандингу, процесу функціонування платформ; підвищення відповідальності авторів проектів до процесу висування стартапу; максимізація прозорості збору коштів, що підвищить рівень довіри населення; налагодження взаємодії з банківською системою у сфері поширення краудфандингу.

Отже, такі поняття, як краудфандинг та краудінвестинг є не лише актуальними, але також мають великі перспективи розвитку як у світі, так і в Україні. Ключовими перевагами даних форм фінансування є підтримка інноваційних рішень та стартапів, створення прозорого та ефективного механізму для народного фінансування проектів. Для поживлення розвитку вітчизняних краудфандингових платформ важливими є подальші розробки та створення необхідних для краудфандингу умов в Україні, зокрема, забезпечення правового регулювання такої діяльності, впровадження ефективних технологічних рішень, а також забезпечення шляхів підвищення рівня довіри населення до даних форм фінансування.

Список літератури:

1. Конкуренти «Кікстартера»: що пропонують вітчизняні краудфандингові платформи [Електронний ресурс] – Режим доступу до ресурсу: <https://mind.ua/publications/20192799-konkurenti-kikstartera-shcho-proponuyut-vitchiznyani-kraudfandingovi-platforni>.
2. Офіційний сайт краудфандингової платформи Fundly [Електронний ресурс] – Режим доступу до ресурсу: <https://blog.fundly.com/crowdfunding-statistics/>.
3. Підбірка: 17 Кращих Краудфандингових Платформ [Електронний ресурс] – Режим доступу до ресурсу: <https://sbiz.club/9705/pidbirka-17-krashhyh-kraudfandyngovyh-platform/>.
4. 10 порад: як зібрати мільйон на Kickstarter [Електронний ресурс] – Режим доступу до ресурсу: <https://telegraf.design/10-porad-yak-zibrati-miljon-na-kickstarter/>.

5. Cumulative amount of funding pledged to Kickstarter projects as of April 2019 (in million U.S. dollars) [Електронний ресурс] – Режим доступу до ресурсу: <https://www.statista.com/statistics/310218/total-kickstarter-funding/>.

Економічні науки

НЕОБХІДНІСТЬ ЗАСТОСУВАННЯ ЗАБАЛАНСОВАНОЇ СИСТЕМИ ПОКАЗНИКІВ В ДІЯЛЬНОСТІ ВІТЧИЗНЯНИХ ПІДПРИЄМСТВ

Бичкова Л.А.

магістрант кафедри менеджменту,
Національний аерокосмічний університет ім. М.Є. Жуковського «ХАІ»

Для забезпечення конкурентоспроможності на внутрішньому та зовнішньому ринках вітчизняні підприємства мають використовувати сучасні інструменти, методи та підходи до управління ними. Все більше українських підприємств розуміють переваги застосування системи стратегічного управління.

Для представлення процесу стратегічного цільового управління добре зарекомендувала себе ЗСП – збалансована система показників, що використовується для узгодження короткострокових цілей діяльності підприємства з його місією і довгостроково-перспективну стратегією. Це механізм взаємозв'язку стратегічних задумів і рішень з щоденними завданнями, спосіб направити діяльність всієї компанії на їх досягнення з урахуванням ключових показників ефективності (КПІ). Актуальність використання ЗСП полягає в можливості підвищення акціонерної вартості підприємства за рахунок збільшення ефективності всіх факторів бізнесу: фінансів, роботи з клієнтами, бізнес-процесів, кадрів. А вирішення завдань менеджменту якості і підтримка

локальних поліпшень в підрозділах компаній, робить область застосування ЗСП ще ширше.

Результати досліджень гарвардських професорів Д. Нортон і Р. Каплана привели до формування концепції ЗСП, засновану на причинно-наслідкових зв'язках між стратегічними цілями, що відображають їх параметрами і факторами отримання планованих результатів. Ця система вважалася революційно-новим методом управління стратегією, і до сих пір є одним з найкращих інструментів стратегічного планування.

ЗСП є основою для реалізації та управління стратегією, пов'язує бачення зі стратегічними цілями, заходами, цілями і ініціативами, врівноважує фінансові показники з показниками ефективності і цілями, пов'язаними з усіма іншими частинами організації. Це інструмент управління ефективністю бізнесу, це методологія, яка починається з визначення невеликого числа фінансових і нефінансових цілей, пов'язаних зі стратегічними пріоритетами. Потім розглядаються заходи, встановлюються цілі для заходів і, нарешті, стратегічні проекти. Останнім етапом підхід ЗСП відрізняється від інших стратегічних методологій, що дозволяє уникнути створення дорогих проектів, які не впливають на стратегію. «Баланс» досягається завдяки зосередженню уваги на фінансових і нефінансових показниках, які відносяться до чотирьох областей організації: фінансової, клієнтської, внутрішніх бізнес-процесів, навчання і розвитку персоналу. Показники цих чотирьох проєкцій ЗСП пов'язані між собою. Розглядаючи організацію через чотири перспективи ЗСП, можна визначити, виміряти і управляти причинно-наслідковим зв'язком між інвестиціями і фінансовими результатами.

Проблема вітчизняних підприємств до сих пір полягає в тому, що більшість з них зосереджені тільки на фінансових показниках. Наприклад, зростання виручки і прибутковості. Проте фінансові показники не можуть надати повної інформації про усі сфери діяльності організації. Обов'язково необхідно володіти нефінансовою інформацією про уподобання споживачів,

кваліфікацію працівників, впровадження технологій та інновацій, активність конкурентів, імідж та репутацію організації тощо.

Робота по збалансованій системі критеріїв оцінки починається з обговорення топ-менеджерами проблеми визначення конкретних стратегічних завдань на основі прийнятої стратегії. Для того, щоб поставити фінансові завдання, необхідно зробити упор: або на збільшення прибутковості і завоювання ринку, або на максимальне повернення грошового потоку від основної діяльності. В ЗСП розрізняють дві категорії: показники, які вимірюють отримані результати, і показники, які відображають процеси, що сприяють отриманню цих результатів. Обидві категорії апріорі мають бути пов'язані один з одним, тому що для досягнення перших потрібно реалізувати другі, але в практиці українських підприємств увага менеджерів зазвичай фокусується на показниках першої категорії.

Ряд факторів, які вказують на те, що організації необхідна збалансована система показників: нова актуальна стратегія, яку треба реалізувати у всій організації; «нове злиття/поглинання», або зміна керівництва; існуюча система вимірювання ефективності не дає результатів; у системі вимірювання ефективності є великий перекис на користь фінансових показників, або показників «результату»; неконтрольоване розростання ініціатив; спроби реструктуризації/трансформації, заплановані або що почалися; нові стратегії HR, розробка або зміна політики мотивації.

Етапи розробки ЗСП наступні:

1. Оцінка. Процес побудови системи показників починається з оцінки бачення і місії організації, факторів, цінностей і проблем.

2. Стратегія. Створюються такі аспекти стратегії організації, як стратегічні теми, стратегічні результати і перспективи, щоб зосередити увагу на вимогах клієнтів і ціннісному пропозиціях організації.

3. Цілі. На цьому етапі стратегічні аспекти, створені на перших двох етапах, розбиваються на стратегічні цілі, які є фундаментальними будівельними блоками стратегії і визначають стратегічну мету організації.

4. Стратегічна карта. Причинно-наслідкові зв'язки між стратегічними цілями стають офіційними на загальній стратегічній карті. Карти стратегії, створені раніше, об'єднуються в масштабну стратегічну карту підприємства.

5. Показники ефективності. Створюються показники ефективності для кожної із стратегічних цілей всього підприємства.

6. Зусилля. Створюються стратегічні ініціативи, які підтримують стратегічні цілі.

7. Оцінка ефективності. Процес впровадження починається з застосування програмного забезпечення для вимірювання продуктивності, щоб надати правильні дані про продуктивність потрібним людям у відповідний час.

8. Вирівнювання. Система показників підприємства «каскадно» зводиться до систем показників підрозділів. Каскадування перетворює тактику високого рівня в цілі більш низького рівня. Це шлях до організаційного вирівнювання стратегії. Акцент на стратегії, необхідні для досягнення результатів, повідомляється всій організації.

Дослідження показали, що організації, які використовують підхід збалансованої системи показників, мають тенденцію перевершувати організації без формального підходу до стратегічного управління ефективністю. Основні переваги використання ЗСП включають в себе:

1. Поліпшення стратегічного планування. ЗСП забезпечує потужну основу для побудови стратегії. Бізнес-модель візуалізується в стратегічній карті, що забезпечує досягнення консенсусу зі взаємопов'язаними стратегічними цілями.

2. Найкраще узгодження проектів і ініціатив. Збалансована система показників допомагає організаціям зіставляти свої проекти з різними стратегічними цілями, що, в свою чергу, гарантує, що вони зосереджені на досягненні найбільш стратегічних цілей.

3. Краща управлінська інформація. Підхід ЗСП допомагає організаціям розробляти ключові показники ефективності для досягнення різних

стратегічних цілей. Це гарантує, що компанії вимірюють те, що дійсно має значення.

4. Покращена звітність із продуктивності. ЗСП гарантує, що управлінська звітність фокусується на найбільш важливих стратегічних питаннях і допомагає компаніям контролювати виконання їх плану.

5. Краще організаційне вирівнювання. ЗСП дозволяє компаніям краще узгоджувати свою організаційну структуру зі стратегічними цілями. Щоб добре виконати план, організаціям необхідно забезпечити, щоб всі бізнес-підрозділи і допоміжні функції працювали для досягнення однакових цілей.

6. Краще вирівнювання процесу. Добре впроваджені ЗСП також допомагають узгодити організаційні процеси, такі як бюджетування, управління ризиками та аналітика, до стратегічних пріоритетів підприємства. Це допоможе створити дійсно стратегічно орієнтовану організацію.

ЗСП може допомогти підприємству в реалізації власної стратегії за допомогою оптимізації витрат і високої якості інвестицій в нові технології, за допомогою підвищення якості продукції та залучення нових клієнтів.

Науковий керівник: Калініна О.М. доцент, к.е.н., доцент кафедри «Менеджмент» Національного аерокосмічного університету ім. М.Є. Жуковського «ХАІ»

Юридичні науки

ПРАВА ЛЮДИНИ В МЕРЕЖІ ІНТЕРНЕТ

Біденко Олександр Віталійович

студент 2 курсу судово-адміністративного факультету
Національного університету «Одеська юридична академія»

В середині 2012 р. ООН прийняла Резолюція про сприяння та захист прав людини в Інтернеті [4]. Цим документом було закріплено, що людина має не

тільки права в реальному житті, а й в віртуальній мережі. Зазначимо, що проблема таких прав лише починає проявлятися в сучасних правовідносинах. Але по мірі подальшого розвитку мережі інтернет та електронних засобів спілкування вона буде набувати своєї актуальності.

Доступ до інформації є одним із найважливіших прав людини і громадянина. Якщо замислитись, то реалізація особистих, політичних, соціальних, економічних, культурних (духовних), екологічних та ін. прав прямо залежить від одного єдиного права – права доступу людини до інформації [1, с. 260].

В Резолюції про сприяння та захист прав людини в Інтернеті закріплено, що всі права, які належать людям в реальному житті, мають бути захищені і в режимі онлайн. Найчастіше це пов'язано з правом людини щодо доступу в мережу інтернет, що обумовлене правом на свободу вираження своїх поглядів. Так, наприклад, в Посібнику з прав людини для Інтернет-користувачів та пояснювальному меморандумі, які були створені в рамках спільної програми Ради Європи та Європейського Союзу «Зміцнення інформаційного суспільства в Україні» стверджується, що доступ до мережі Інтернет є важливим засобом для реалізації прав та свобод, участі в демократичних процесах. Позбавити доступу до мережі Інтернет проти волі можна лише за рішенням суду. Лише в окремих випадках надання послуг доступу може припинятися за умовами договору, але це можливо лише після вичерпання усіх інших засобів [5].

Водночас права людини в мережі інтернет, або як їх ще називають «права людини онлайн», є значно більш широкими ніж лише право доступу до мережі.

Перед прийняттям Резолюція про сприяння та захист прав людини в Інтернеті була опублікована так звана Хартія прав людини і принципів в Інтернеті, яка визначає універсальні права людини в Інтернеті [6] та закріплює принципи в цій сфері. Набуває актуальності в США аналог Біля про права – Біль про права людини в Інтернеті. Однак він стосується десяти прав особи, які мають бути захищені у віртуальному просторі.

Разом з тим, слід відзначити, що реалізація (а в деяких випадках – порушення) прав людини в Інтернеті базується на трьохсторонній «взаємодії»: однією стороною виступає людина (в особливих випадках це може бути дитина, автор, власник тощо), другою стороною - приватна компанія (провайдер Інтернет-послуг чи Інтернет-доступу тощо), і третьою стороною – держава, на яку покладається обов'язок захисту прав в мережі інтернет. При цьому, всі права в мережі Інтернет можуть бути згруповані за наступними елементами: доступ до мережі; свобода вираження поглядів; об'єднання та участь в мережах, групах, каналах; приватне життя; освіта; особливі права дітей та молоді, захист даних.

Остання група – пов'язана з захистом персональних та інших даних – в останні декілька років набуває особливого значення. Так, в ЄС було впроваджено Генеральний регламент із захисту персональних даних. Для звичайного користувача в мережі Інтернет це пов'язано з політикою обробки персональних даних – адже в багатьох випадках споживач послуг в мережі ставить відповідну «галочку», якою надає згоду на використання інформації про себе. Після вступу цього регламенту політика захисту буде посилена. При цьому саме споживач стає власником цих даних.

Досить спірним з погляду на права споживача мережі Інтернет вбачається Указ Президента України від 15 травня 2017 року № 133/2017 про введення в дію Рішення Ради національної безпеки і оборони України від 28 квітня 2017 року «Про застосування персональних спеціальних економічних та інших обмежувальних заходів (санкцій)», яким заблоковано доступ до російських соцмереж «Вконтакте», «Однокласники» та низки сайтів [3]. ЗМІ поспіхом оголосили це першим кроком наступу на свободу поглядів у мережі Інтернет. Однак вважаємо, що такий крок мав свої об'єктивні причини та був логічно обумовлений. Тому дана ситуація вимагає більш поглиблених досліджень науковою спільнотою, особливо з огляду на так звану інформаційну та гібридну війну і поширення порівняно нових явищ та інструментарію фейкових нових, впливу на виборців та користувачів соціальних мереж.

На особливому місці сьогодні стоять права авторів в мережі Інтернет. Простота та можливості копіювання, а також електронна сутність об'єктів авторського права в мережі Інтернеті не дозволяють легко вирішити проблему доказу порушення авторських прав. Однак існують позиції, які взагалі відкидають авторські права в мережі, проголошуючи її зоною повної свободи. З однієї сторони, такий підхід є однозначно неправильним, оскільки порушує права авторів. З іншої – будь-які заборони та можливості захисту авторських прав обходяться за допомогою різних технологій (наприклад, технологія блокчейну тощо). У підсумку, законодавство щодо захисту авторських прав у мережі Інтернет постійно ускладнюється, але все одно не встигає за розвитком інформаційних технологій, а значить – рясніє прогалинами.

Досить спірною видається проблема таємності спілкування в мережі Інтернет. Не зважаючи на те, що таємниця листування є одним з базових прав в реальному житті, перенесення цього права на мережу Інтернет привело до того, що сьогодні цим користуються правопорушники. Так, наприклад, на захищених каналах Telegram відбувається спілкування терористичних угруповань; за допомогою інших подібних засобів в Україні широко координуються зусилля по реалізації наркотичних засобів. Відповідно на практиці доказування та припинення таких злочинів стає майже неможливим, оскільки доступ до таких каналів, навіть за умови дозволу суду, є дуже ускладненим з технічної сторони.

Окремо стоїть питання щодо захисту прав дітей, які користуються мережею Інтернет. Адже сьогодні на багатьох сайтах розповсюджується реклама послуг інтимного характеру чи навіть порнографічні зображення. І це далеко не вичерпний перелік проблем. Досить відомою проблемою стала ситуація з онлайн-грою «Синій кіт», кінцевим підсумком якою є доведення підлітка до самогубства. Окрім того, існує торгівля дітьми, інтернет-залежність, шахрайство в мережі, залякування та жорстоке поводження, прояви булінгу, спам. Дитина, зважаючи на фізичну та розумову незрілість, потребує спеціальної охорони та турботи, включаючи відповідний правовий захист. Відповідно державі мають бути надані додаткові правові можливості щодо

обмеження або призупинення використання мережі Інтернет для запобігання порушення прав дітей. Хоча такі заходи не повинні перешкоджати вільному поширенню інформації в Інтернет.

Найскладнішою проблемою сучасності, яка стосується захисту прав людини в Інтернет є проблема ідентифікації порушника. Концепція прав людини в мережі сама собі стає перешкодою. Окрім того, ситуація ускладнюється у зв'язку з розвитком інформаційних технологій, їх екстериторіальним характером, дотриманням балансу між заходами реагування на порушення і збереженням свободи в інформаційному просторі.

Таким чином, сьогодні права людини в мережі інтернет проходять етап свого становлення та законодавчого оформлення як на міжнародному, так і на національному рівні. Водночас буде правильним дотримуватися певного балансу щодо прав в мережі та їх обмеження, адже перекиє в сторону прав дозволяє різних групам впливу, навіть без повідомлення користувачів, впливати на їх вибір, порушувати права інших користувачів.

Список літератури:

1. Віткова В.С. Право на доступ до інформації у рішеннях Європейського суду з прав людини. *Правові та інституційні механізми забезпечення розвитку України в умовах європейської інтеграції* : матеріали Міжнародної науково-практичної конференції (м. Одеса, 18 травня 2018 р.) У 2-х т. Т. 1 / відп. ред. Г. О. Ульянова. Одеса : Видавничий дім «Гельветика», 2018. С. 260-262.

2. Конституція України : Закон України від 28.06.1996 р. № 254к/96-ВР. URL: <http://zakon5.rada.gov.ua/laws/show/254к/96-вр> (дата звернення: 10.05.2019).

3. Про рішення Ради національної безпеки і оборони України від 28 квітня 2017 року «Про застосування персональних спеціальних економічних та інших обмежувальних заходів (санкцій)»: Указ Президента України від 15.05.2017 р. № 133/2017 URL: <https://zakon.rada.gov.ua/laws/show/ru/133/2017/paran2> (дата звернення: 12.05.2019).

4. The promotion, protection and enjoyment of human rights on the Internet : Resolution adopted by the Human Rights Council on 01.07.2016 - 32/13. URL: http://ap.ohchr.org/documents/dpage_e.aspx?si=A/HRC/RES/32/13 (дата звернення: 12.05.2019).

5. Посібник з прав людини для інтернет-користувачів та Пояснювальний меморандум : Рекомендація CM/Rec(2014)6 Комітету міністрів Ради Європи державам-членам щодо Посібника з прав людини для інтернет користувачів та пояснювальний меморандум. URL: <https://rm.coe.int/16802e3e96> (дата звернення: 12.05.2019).

6. Щербович А. А. Хартия прав человека и принципов для Интернета с точки зрения реализации социальных, экономических и культурных прав. Москва : ТЕИС, 2016. 141 с.

Науковий керівник: к.ю.н., доцент кафедри конституційного права Національного університету «Одеська юридична академія» Віткова В.С.

Педагогічні науки

ВИКОРИСТАННЯ ІКТ НА УРОКАХ ГЕОГРАФІЇ ЗАДЛЯ АКТИВІЗАЦІЇ ПІЗНАВАЛЬНОЇ ДІЯЛЬНОСТІ УЧНІВ

Білоус Олена Сергіївна

кан.пед. наук, доцент кафедри педагогіки

Калчев Олександр Сергійович

Криворізький державний педагогічний університет

студент факультету географії, туризму та історії

Постановка проблеми. Швидкість розвитку комп'ютерних технологій у суспільному житті людей вимагає від освітян приділяти увагу розвитку

зацікавленості, активності та заохочування до пізнавальної діяльності учнів. Згідно з опитуванням МОН України більшість педагогічних колективів в країні, особливо в сільських місцевостях, вважають, що ІКТ можна застосовувати тільки на уроках фізики та математики, і те, що діти не є зацікавленими у вивченні нового матеріалу.

Отже, проблемою є те, що більшість вчителів не знають, як саме використовувати новітні технології на уроках географії.

Аналіз основних досліджень і публікацій. Дослідженням проблеми застосування ІКТ на уроках географії займалися Едігей Валерій Борисович, Жалдак Мирослав Іванович, Клочко Оксана Віталіївна, Петелін Роман Юрійович, Холошин Ігор Віталійович та ін. Всі вчені та педагоги які займалися дослідженням даної проблеми стверджують, що:

1. ІКТ потрібні на уроках та приводять переконливі приклади щодо їх застосування[1,4,5];
2. розширюється контроль за навчальною діяльністю учнів і забезпечується на цій основі зворотний зв'язок;
3. створюються умови для підвищення рівня зацікавленості учнів у навчальній діяльності завдяки внесенню елементів новизни[2].

Мета і завдання статті. Метою статті є розкриття сутності ІКТ, аналіз його видів, а також наведення власних прикладів щодо застосування ІКТ на уроках географії задля активізації пізнавальної діяльності.

Виклад основного матеріалу. Нині важливого значення набуває впровадження інформаційно-комунікаційних технологій у навчально-виховний процес. В Україні прийнята державна цільова програма «Сто відсотків», метою якої є впровадження у навчально-виховний процес загальноосвітніх навчальних закладів інформаційно-комунікаційних технологій.

Інформаційно-комунікаційні технології - це сукупність методів, засобів та прийомів пошуку, зберігання, опрацювання, подання та передавання графічних, текстових, цифрових, аудіо та відеоданих на базі персональних комп'ютерів, комп'ютерних мереж та засобів зв'язку. Термін ІКТ в сучасному

освітленні також використовується для позначення об'єднання (конвергенції) аудіовізуальних та телефонних мереж з комп'ютерними мережами, а в багатьох школах, університетах та коледжах термін вживається в якості загального, що охоплює сферу інформаційних систем і технологій на організаційному рівні, розробки програмного забезпечення та обчислювальної техніки систем[2].

Використання ІКТ у навчальному процесі передбачає, що вчитель будь-якої шкільної дисципліни вміє самостійно обробляти текстову, цифрову, графічну та звукову інформацію за допомогою відповідних процесорів і редакторів для підготовки дидактичних матеріалів і працювати з ними на уроці.

Головні переваги ІКТ:

1. індивідуалізація навчання;
2. інтенсифікація самостійної роботи учнів;
3. зростання обсягу виконаних на урок завдань;
4. розширення інформаційних потоків при використанні Internet;

Підвищення мотивації та пізнавальної активності за рахунок різноманітності форм роботи, можливості включення ігрового моменту[5].

Не зважаючи на вище наведені переваги існують також і деякі недоліки та проблеми застосування ІКТ, а саме:

4. недостатність часу для підготовки до уроку, на якому використовуються комп'ютери;
5. недостатня комп'ютерна грамотність;
6. у робочому графіку вчителів не відведено годин для дослідження можливостей Інтернет;
7. складно інтегрувати комп'ютер у поурочні структуру занять;
8. не вистачає комп'ютерного часу на всіх;
9. при недостатній мотивації до роботи учні часто відволікаються на ігри, музику, перевірку характеристик ПК і т.п[1,5].

Прелічивши основні недоліки та переваги використання ІКТ на уроках географії можна перейти до класифікації[4].

Опрацювавши певний перелік літератури[1-5] нами складено наступну класифікацію, що приведена на малюнку №1:

- **навчальні**: повідомляють освітню інформацію, формують знання, навички й уміння навчальної або практичної діяльності;
- **тренувальні**: призначенні для закріплення умінь і навичок, повторення вивченого матеріалу;
- **інформаційно-пошукові**: повідомляють інформацію, формують уміння систематизувати;
- **імітаційні**: представляють певний аспект реальності для вивчення його структурних та функціональних характеристик;
- **навчально-ігрові**: створюють навчальні ситуації, яких діяльність реалізується в ігровій формі;
- **демонстраційні**: візуалізують об'єкти, що вивчаються з метою їх дослідження та вивчення;
- **моделювальні**: дають змогу моделювати об'єкти та явища, з метою їх вивчення;
- **розрахункові**: автоматизовані розрахунки даних;
- **практичні**: дають можливість проводити віддалені екскурсії та подорожі.



Мал.№ 1. Класифікація ІКТ на уроках географії.

Одним із способів розвитку пізнавальної активності учнів є використання мультимедійних технологій, які дають змогу підвищити активність і привернути увагу учнів до навчання. До мультимедійних засобів відносять інтерактивні карти, власне створені тестові завдання та відеоматеріали. Мультимедійні засоби для уроків географії створюють за допомогою наступних програм: Microsoft Office (PowerPoint, Word, Exsel), Google Earth PRO, ГІС DataGraf та MY TEST. Ці програми є базовими для створення інтерактивних карт, проведення віртуальних екскурсій, ознайомлення з місцевістю та її змінами в різні роки, створення навчальних карт та створення різноманітних завдань в навчально-ігровій формі.

Використання даних програм вчителю дає можливість: перевірити в учнів знання географічної номенклатури, дати старий матеріал по новому, перевірити в ігровій формі знання з певної теми, відійти від заповнення карт в паперовому вигляді до заповнення в електронному.

Наведемо приклади розроблені нами використання ІКТ на уроках географії.

Приклад №1. Використання google Earth PRO у 8 класі при вивченні теми «Україна на політичній карті Європи та світу». Вивчаючи дану тему за допомогою програми Google Earth PRO можна разом з учнями виміряти довжину України з заходу на схід та з півночі на південь, визначити точні координати крайніх точок, подивитися місцевість даних точок не виходячи з кабінету.

Приклад №2. За допомогою програми Microsoft Office PowerPoint можна

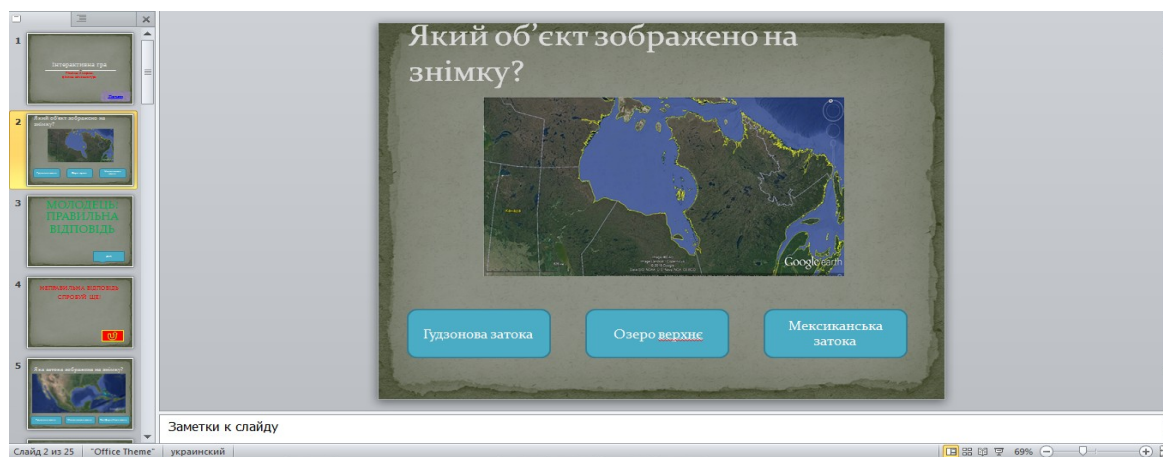

створити інтерактивну гру для вивчення та перевірки знань номенклатури з Північної Америки.

Дана гра показує правильність або неправильність відповіді за допомогою відповідного гіперпосилання.

Висновки та перспективи подальшого розвитку. У сучасній школі при проведенні уроків при проведенні більшості уроків географії необхідно використовувати інформаційно-комунікативні технології, адже як ми вважаємо без них навчання для учнів стає нудним та не цікавим. Використання ІКТ дає змогу учням і педагогу розвиватися всебічно та йти в ногу з сучасними технологіями.

Для подальшого розвитку та залучення ІКТ в систему уроків географії сучасні вчителям необхідно вивчати дану проблему, намагатися самим розробляти матеріали для уроків та розповідати про свій досвід їх використання.

Список літератури:

1. Барладін О. В. Шкільно-студентські геоінформаційні системи / О. Барладін, О. Скляр, О. Речіч // Проблеми безперервної географічної освіти і картографії: збірник наукових праць. – 2008. – Вип. 9. – К.: Інститут передових технологій, – С. 26 - 29.
2. Голов В. П. Средства обучения географии и условия их эффективного использования / В. Голов – М.: Просвещение. – 1987. – 222 с.
3. Даценко Л. М. Основи геоінформаційних систем і технологій у школах світу / Л. Даценко, В. Остроух // Краєзнавство, географія, туризм. – 2010.–№46. –С.15 – 21.
4. Класифікація інформаційно-комунікаційних технологій навчання / О. Воронкін // Вища освіта України. - 2015. - № 2. - С. 95-102. - Режим доступу: http://nbuv.gov.ua/UJRN/vou_2015_2_16

5. Педагогічна геоінформатика. Ч.1. Дистанційне зондування Землі: навчальний посібник / Ігор Холошин. - Кривий Ріг: Видавець ФО-П Чернявський Д.О., 2013. – 224 с.

Інші професійні науки

РОЛЬ КОМУНІКАЦІЙ В УПРАВЛІНСЬКІЙ ДІЯЛЬНОСТІ

Білоусько Т.М.

Вищий навчальний заклад Укоопспілки «Полтавський університет економіки і торгівлі», кандидат економічних наук, доцент, доцент кафедри документознавства та інформаційної діяльності в економічних системах

Сучасні вітчизняні проблеми та питання, котрі виникають в будь-якій галузі діяльності, неодмінно торкаються документаційної діяльності керівників управлінської ланки організації / підприємства / установи. Своєчасно обрана стратегія бізнес-комунікацій дозволить досягти цілей та ефективного обміну інформацією. В протилежному разі, виникають нерозуміння щодо поставленої мети й прийняття управлінських рішень, що можуть призвести до невміння колективу працювати разом та злагоджено, сформулювати загальну мету, прийняти рішення і досягти бажаного результату.

Комунікації – це обмін інформацією, на основі якого керівник (управлінець) отримує інформацію, необхідну для прийняття ефективних рішень і доводить прийняті рішення до працівників установи (підприємства, організації). Ефективністю комунікацій часто визначають якість рішень і те, як вони насправді будуть реалізовані.

Інформація – це лише зовнішній прояв комунікації і є її результатом. Інформація грає центральну роль в комунікаційному існуванні людини і виступає як засіб комунікації [1]. .Модель комунікації (рис.1)



Рисунок 1 – Комунікаційна модель [1]

Отже, елементами комунікаційного процесу є:

1. Відправник – особа, яка хоче донести свою ідею чи емоції до інших.
2. Повідомлення – це осмислене формулювання ідеї, закодоване певним чином для відправки адресату.
3. Канал – засіб, за допомогою якого повідомлення надходить до отримувача.
4. Отримувач – це адресат, особа, якій призначена інформація і яка інтерпретує для себе її значення.
5. Зворотний зв'язок – це реакція отримувача на повідомлення, яка несе відправнику інформацію щодо того, наскільки вірно було інтерпретовано його вихідне послання .

Комунікаційний процес починається тоді, коли одна особа (відправник) вирішує повідомити якийсь факт, ідею чи іншу інформацію іншій особі (отримувачу). Ця інформація є важливою для відправника і він вважає, що її можна використати для досягнення певних цілей, обговоривши попередньо це з іншою зацікавленою людиною. Для цього відправник так подає інформацію, щоб вона була своєчасно прийнята отримувачем і дала йому можливість вірно інтерпретувати ситуацію.

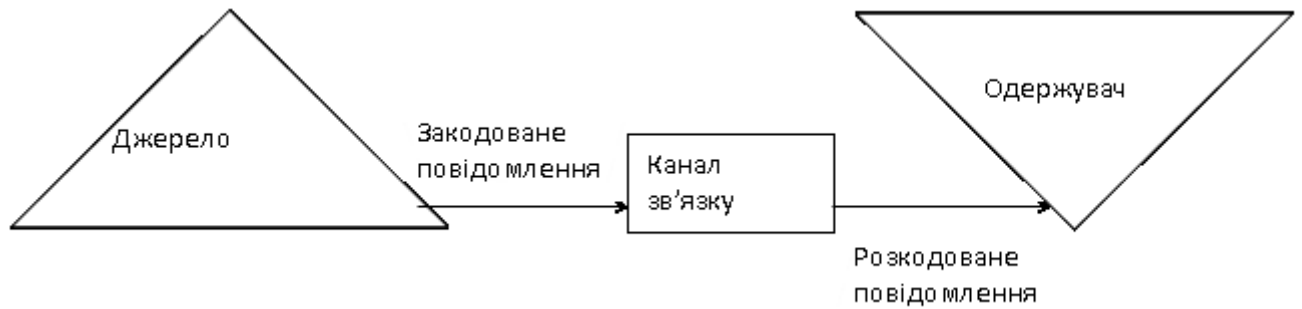
В умовах невизначеності можуть посилюватися такі види перешкод в комунікаційних процесах:

- 1) Спотворення повідомлень є таким явищем, при якому в структурні одиниці організації надходить інформація, що не актуальна реальній ситуації, що призводить до значного уповільнення темпів робіт в організації. Так, Г.

Пітерс і Р. Уотермен вважають, що прийняття рішення і його реалізація повинні починатися одночасно. Зрозуміти, як слід виконувати роботу, не менш важливо, ніж прийняти рішення про те, що слід робити [2].

2) Інформаційні перевантаження спостерігаються в тих випадках, коли члени організації не в змозі ефективно реагувати на всю необхідну їм інформацію і змушені відсіювати певну її частину, найменш важливу, на їхню думку. Однак саме ця частина інформації може бути необхідною для забезпечення нормального функціонування організації. Найчастіше інформаційне перевантаження спостерігається у керівників, що замикають на собі вирішення багатьох (і навіть самих дрібних) питань, пов'язаних з управлінням діяльністю підрозділів організації. Відсутність чітких фільтрів не дозволяє керівнику ефективно використовувати найважливішу частину інформації, що надходить до нього.

3) Недоліки в структурі організації мають негативний вплив на функціонування комунікаційних мереж. Найпоширенішим з таких недоліків слід визнати невдалу конфігурацію, при якій існує велика кількість рівнів управління. У цьому випадку, інформація при проходженні від рівня до рівня губиться або спотворюється. Особливо це характерно для висхідних комунікаційних потоків (від низу - до верху, від підлеглих до керівників).

Але, наявність чітко діючих комунікацій в організаціях сприяє вирішенню багатьох найважливіших організаційних проблем, однак, створення комунікаційних мереж, формування стійких комунікаційних каналів пов'язане з рядом труднощів. Ці труднощі пов'язані як з дефектами в каналах інформації, так і з проблемами кодування або декодування одержуваних повідомлень.

Всі проблеми, пов'язані зі створенням ефективно діючих комунікацій, можна розділити на дві основні групи:

1. проблеми з точки зору організаційних комунікацій;
2. проблеми, що виникають у міжособистісному спілкуванні

Таким чином, з точки зору структурних комунікацій. Основною проблемою комунікацій між елементами організаційної структури може

вважатися невизначеність у взаєминах між окремими структурними одиницями організації. В такому випадку розпорядження і директиви керівного органу можуть не відповідати ситуації, не розумітися підлеглими, дублюватися, нове повідомлення може суперечити раніше надісланому.

Список літератури:

1. Дикань Н.В., Борисенко І.І. Менеджмент: навч. посіб. Київ: Знання, 2008. 389 с.
2. Осовська Г.В., Копитова І.В. Комунікації в менеджменті: навч. посіб. Житомир: ЖІТІ, 2002. 568 с.

Педагогічні науки

К ВОПРОСУ О СОДЕРЖАНИИ, ЦЕЛЯХ И ФОРМАХ КОНТРОЛЯ УСТНЫХ ВИДОВ РЕЧЕВОЙ ДЕЯТЕЛЬНОСТИ ПРИ ОБУЧЕНИИ НЕРОДНОМУ ЯЗЫКУ

Богуславська Людмила Федорівна

Кобрут Лариса Миколаївна

Программа обучения иностранных граждан неродному языку обеспечивает формирование и развитие коммуникативно-речевой деятельности на уровне элементарного общения и базовой коммуникативной компетенции. Именно коммуникативная компетенция позволяет иностранцу удовлетворять жизненные потребности, связанные с проживанием и обучением в неродной стране, достичь предполагаемых целей обучения, адекватно решать практические задачи в стандартизированных ситуациях как учебно-профессиональной и социально-бытовой, так и социокультурной сферах общения. Студент-иностранец должен уметь устанавливать межличностные отношения и поддерживать их и с носителями изучаемого языка, и с

носителями других языков в группах «студент-преподаватель», «студент-студент», «студент-носитель неродного языка», «студент-знакомый человек», «студент-незнакомый человек».

Процесс обучения неродным языкам базируется на гармоничном сочетании всех четырёх видов речевой деятельности (аудирование, говорение, чтение и письмо), которые связаны и с письменной, и с устной речью. В свою очередь они подразделяются на продуктивные (самостоятельное конструирование речи) и репродуктивные (в зависимости от другого участника коммуникативного акта). Этап обучения определяет или взаимосвязь всех видов речевой деятельности, или приоритет одного из видов.

Мы считаем, что приоритетным видом речевой деятельности при плановом переходе от базового общелитературного языка к языку профессионального общения является такой вид устного общения как говорение. К этому моменту у иностранных студентов уже должен быть сформирован достаточный уровень коммуникативных умений запроса, уточнения, оценки полученной информации. Он (уровень) должен соответствовать требованиям к принятым в педагогике уровням усвоения знаний: знаниям – репродукциям (самостоятельная продуктивная деятельность), знаниям – трансформациям (творческая деятельность для получения объективно новой информации, её применения при решении типовых и нетиповых задач коммуникативных актов).

К этому этапу обучаемый должен:

- владеть техникой говорения (артикуляция, интонирование, орфоэпические нормы изучаемого языка);
- иметь необходимый лексический запас для осуществления коммуникации;
- знать речевые клише и формы речевого этикета в соответствии с заданной ситуацией общения;
- уметь входить в контакт с собеседником и выходить из него, вовлекать его в речь;

– уметь задавать вопросы, соблюдать последовательность и логичность диалога-расспроса в соответствии с его целевой установкой.

В качестве одного из вариантов контроля устной речи, соответствующего уровню лингвистической компетенции, нами апробирована проверка сформированности навыков и умений говорения на основе конкретных коммуникативных задач. Тесты представляют собой 12 вариантов заданий со свободно конструированными ответами. Мы исходим из того, что иностранный студент должен точно решать поставленную задачу, адекватно выбирать и использовать речевые средства для достижения целей общения. К нарушениям отнесены неуместное использование форм речевого этикета, искажение смысла высказывания. Ошибками лексико-грамматического характера считаются только те, которые затрудняют понимание и нарушают содержание коммуникативного задания. Но за оригинальность решения ситуативной задачи тестируемый может получить дополнительные поощрительные баллы.

Тест говорения содержит 4 задания для самостоятельного выполнения со зрительной основой (с листа) и одно для выполнения со слуха (неподготовленная устная речь-беседа с преподавателем-экзаменатором).

Задание № 1 проверяет понимание инициативных реплик условного собеседника и адекватность решения коммуникативной задачи в соответствии с языковой нормой в 5 ситуациях общения. Например, предлагается такая ситуация: Декан встретил вас на улице в 13 часов. Он хочет знать, почему Вы не на занятиях.

- Ахмед! Сейчас у вас лекция по анатомии. Почему Вы не на лекции?

-

Задание № 2 предлагает развитие умения подавать инициативную реплику в одном из пяти заданном ситуативном задании: Вы ужинаете дома. К Вам неожиданно пришёл друг. Пригласите друга поужинать с Вами.

Задание № 3 нацелено на контроль сформированности умения адекватно и точно оценить проблематику заданной ситуации, а также выразить собственное отношение к ней. Предлагается следующее ситуативное задание:

Через несколько дней у студентов Вашей группы будет семестровый контроль. Ахмед считает, что за 2-3 дня можно выучить всё, что плохо знал. Виктор думает, что оценка – это не главное. Главное – это знания, которые мы получаем. А Синду говорит, что нужно работать систематически. А перед контролем – всё повторить. И всё будет нормально!

1. Как Вы думаете, кто прав? Почему?
2. А как Вы готовитесь к контролю? Расскажите об этом.

Задание № 4 контролирует правильность языкового оформления предложения: его завершение по заданному началу. Предлагается 5 вариантов для самостоятельной работы:

1. Если родители позвонят мне, я
2. Студенты не поехали на экскурсию, потому что у них
3. Это новая студентка, поэтому она
4. Мой отец любит читать не только газеты, но и
5. Я не знаю, когда

Задание № 5 – это беседа тестируемого с преподавателем-экзаменатором по теме «О себе» (не менее 10 вопросов). В ходе беседы проверяется не только понимание вопросов, но и адекватность ответов с использованием правильного языкового оформления: лексическое наполнение, грамматика, производительные формы. Содержание вопросов варьируется и не повторяется.

Мы сочли представленную форму контроля достаточно объективной, позволяющей оценить уровень подготовки иностранных студентов к одной из форм устной речи – профессиональному диалогу-расспросу будущих врачей о жалобах пациентов, симптомах заболеваний различных систем органов. Таким образом, по нашему мнению, осуществляется переход от алгоритмического уровня знаний-репродукций к уровню знаний-трансформаций, направленных на получение новой информации, её осмысление и обработку.

Методические задачи преподавателя при подготовке к проведению занятий «ознакомить», «научить», «объяснить», «раскрыть» трансформируются в целевые установки для речевой деятельности студентов «усвоить», «понять»,

«научиться», «овладеть». Это не только формирует системную языковую и речевую компетенцию, но и выводит обучаемых на должный уровень коммуникативных умений.

Інші професійні науки

СКОРОЧЕННЯ ТА АБРИВІАТУРИ У СУЧАСНІЙ МОВІ ТА МОВЛЕННІ: ЧИ ВБИВАЄ ЦЕ МОВУ?

Бойко О.А.

Харківський національний університет імені В. Н. Каразіна,
площа Свободи 4, Харків, Україна, 61022
викладач кафедри методики і практики викладання іноземної мови
050 902 65 09
st.elena478@gmail.com
<https://orcid.org/0000-0002-6010-9222>

Найважливішим завданням мови є передача знань, причому мовні знаки мають різну ступінь семіотичної глибини в процесі спілкування: від мінімального «найближчого значення слова» до широкого культурно-історичного, пов'язаного з подальшим значенням слова » [2]. У конкретній країні частину національного словника складає значна частина термінів в лексиці. Мовний компонент мови в лінгвістиці - це внутрішня форма мови, а конкретна мова використовується як центральне уявлення культурного контексту візуального поля мови [2].

Можна сказати, що мова - наша головна людська властивість, бо служить одночасно і когніції, і комунікації, і що сама система мови орієнтована на оптимальне узгодження зазначених функцій в їх взаємодії і інтеракції. Саме тому не можна не погодитися з думкою О. С. Кубрякової, що майбутнє

лінгвістики пов'язано саме з дослідженням тих глибинних кореляцій, які існують між головними функціями мови і які вимагають будувати буквально всі складові мовної системи з урахуванням вимог і когнітивно-пізнавального, і комунікативно-прагматичного характеру. Все це відноситься і до словотворення тієї частини мовної системи, яка слугує моделюванню особливих одиниць номінації, призначених не тільки для позначення і фіксації певних структур знання, а й їх об'єктивації в такій «упаковці», яка забезпечує їх участь у вигляді зручних і раціонально організованих одиниць в дискурсивній діяльності. Що стосується процесу абрєвіації, то ми вважаємо, що в світлі когнітивного аспекту розгляду підлягають структури знань, які стоять за абрєвіатурами. З точки зору дискурсивного аспекту, поглибленому вивченню підлягають правила породження (введення) абрєвіатур в мову та мовлення сучасного суспільства.

Телефонія, радіо, телебачення, інтернет і мобільні засоби зв'язку породили найвищий рівень потоку інформації, що сприяє прискоренню життя в цілому. Прагнення заощадити час призвело до трансформації мислення людей, в тому числі і до зміни тексту.

У процесі спілкування слова можуть піддаватися скороченню. Причини скорочення різні. Це можуть бути як лінгвістичні каталізатори так і екстралінгвістичні причини. Під екстралінгвістичними причинами маються на увазі зміни життя людей. У сучасній англійській мові безліч нових скорочень, які формуються через збільшення темпу життя, і стає необхідним давати все більшу і більшу кількість інформації в найкоротші терміни.

Звернемо увагу на використання скорочення, що нещодавно з'явилося – «*LOL*». Ця абрєвіатура поступово перетворилася на прагматичну частку, ставши методом спілкування звичайних людей, маючи значення сильної позитивної емоційної реакції – сміху. Зазначена абрєвіатура стала виразом сміху не тільки у процесі текстування, але не рідко можна почути це коротке «слово», як ознаку реакції «сміх». «*LOL*» має чітке призначення. Це символ

співучасті та моральної підтримки. У лінгвістиці ці одиниці звуться прагматичними частками.

Інший приклад: коса риска – «слеш». Слеш можна використовувати звичним методом, наприклад: «Ми влаштуємо вечірку/корпоратив». Зовсім інакше проставляє риски сьогодні молодь у СМС. Так вони позначають зміну теми. Наприклад: Салі пише: «*Шукаю, з ким гульнути*». А Джейк відповідає: «*Хаха, то ти сама ідеши? Чому?*» Салі: «*Літня програма у Нью-Йорку*». Джейк: «*Хаха. / Дивлюсь відео, де гравці Санз стріляють, примруживши одне око*».

Нас цікавить «слеш», а саме те, як Джейк змінив тему. Але подумати, що під час мовлення, коли ми хочемо змінити тему, ми робимо це поступово, а не перескакуємо. Ми відводимо очі і замріяно дивимось у далечінь. Або говоримо щось на кшталт: «Хм, одразу пригадується...» І таким чином ми намагаємось змінити тему. На письмі так не зробиш. Тому розвиваються відповідні до середовища механізми. Будь-яка розмовна мова містить так званий маркер нової інформації. Може, їх два чи три. СМС-спілкування розвинуло такий маркер у формі слешу.

Інший цікавий приклад реального текстування, коли 13-річна дівчинка написала шкільний твір, майже цілком побудований на абрєвіатурах англійської мови. Ось уривок з нього: «...*My smmr hols wr CWOT. B4, we used 2go2 NY 2C my bro, his GF & thr 3:- kids FTF. ILNY, it's a gr8 plc...*»

Ось, що вона мала на увазі:

«...*My summer holidays were a complete waste of time. Before, we used to go to NY (New York) to see my brother, his girlfriend and their 3 kids face to face. I love New York, it's a great place...*»

Як видно, англійські скорочення даного прикладу побудовані на:

- Використанні цифр (4, 8, 2).
- Назв літер (R = are, C = see).
- Викиданні голосних (smmr = summer).
- Скороченнях (hols - holidays).

– Акронімах – абрєвіатура, створєна початковими літерами (ILNY = I love New York).

Технології, такі як мобільні телефони, є нормальною частиною повсякденного життя. Чим молодша людина, тим більш поширєним є вбудовування технології в їхнє життя. Технологія спрощує повсякденні завдання і робить можливими раніше неможливі завдання. Технологія просто є частиною людської еволюції - і рєчі, на які вона, здається, впливає, також є частиною цієї еволюції. Життя не зупиняється. Тому я розглядаю СМС як принципово новий стиль письма, що його розробила молодь, яка використовує його поряд із літературним. Тобто вони можуть робити одразу дві рєчі. Про це свідчить двомовність, бо вона розширює можливості навчання. Так само, як і володіння діалектами. Так само, як і володіння письмовими діалектами. Тому СМС є доказом існування балансу, яким підсвідомо користується молодь. Вони розширюють мовленнєві можливості.

Також відомо, що не малу частину стилістичної складової несуть скорочєння і у літературних витворах як сучасних, так і класичних авторів англійського художнього тексту. Наприклад стилістичні прийоми у відомому сучасному романі Зєді Сміт «Білі зуби». Дані прийоми сприяють глибокому розумінню змісту твору, що закликає читача до активної розумової діяльності та «доопрацюванню» картин, запропонованих автором. Отже, на морфологічному рівні реалізуються такі прийоми актуалізації як: скорочєні форми слів: «*borrow'd, sof'*», «*darlin', an '*».

«I been dealing with a corpse all morning. Be nice to get my hands into somefing sof '», ' said Andrea, emerging from her reverie. 'You gonna relax it, darlin'?'» [4, p. 277].

Скорочєння застосовуються в літературі для того, щоб підкрєслити особливість молодіжної розмови, невимушеність та простоту спілкування підлітків, в прагненні автора та героїв коротко висловити думку й своєрідним виглядом слова звернути увагу на його семантику, деавтоматизувати сприйняття.

Інший приклад, стосовно абрєвіатури, яка використовується усім світом - «OK», описана у книзі автора Аллана Мєткалфа, профєсорa Колумбійського університету «OK: The Improbable Story of America's Greatest Word». Профєсор вважає, що «OK» стало не просто коротким і ємним словом, а цілою філософією, що відбиває те, як ми думаємо, як поводимося і як сприймаємо життя. Книга Мєткалфа - ода одному короткому слову, яке міцно завоювало популярність не тільки в США, але і у всьому світі.

Втім, на думку автора, єдина правдива версія походження «OK» - це абрєвіатура «Oll Korrekt», (неправильне написане «all correct» - «все правильно»). Така «неправильна» версія написання абрєвіатур не видається дивною - адже в ХІХ столітті саме такий спосіб написання абрєвіатур вважався верхи дотепності серед освіченої молоді. В даному контексті «OK» першим використовував редактор бостонської газети «Morning Post», Чарльз Гордон Грін у 1839 році. Вираз відразу впав в око його колегам і незабаром абрєвіатура «OK» стала з'являтися і в інших виданнях, а потім почала входити в американський і світовий жаргон.

Тобто, бажання до економії мовних засобів на початку властива мові [1], виражається на всіх мовах і в наслідок цього може бути по-різному трактована іншою мовою. Її вираз і швидкість залежать від самої мови, від її індивідуальностей. На технічному рівні, індоєвропейські мови можливо підсумувати як базу і діалект для становлення техногенних, бродячих і вагомих системних мов. Мова людей індоєвропейського народу в Західній Європі в значній мірі відображає втрату еластичності і перехід до аналітичній системі, подібний англійської та французької. Така еволюцію, як це не дивно, може здатися старшим поколінням вбивством мови, грамотності та інтелектуальності. Але це нормальний життєвий факт, і завжди будуть ті, хто каже, що це неправильно, але це не означає, що це так.

Список літератури:

1. Будагов Р.А. Язык – реальность – язык. М., 1983.

2. Котова О.Е. Структура и семантика англоязычного компьютерного жаргона. Тольятти, 2001.
3. Потебня А.А. Мысль и язык. Харьков, 1913.
4. Smith, Zadie. White Teeth. — L: Penguin Books Ltd. 2001, — 542 с.

Педагогічні науки

ФІЗКУЛЬТУРНО-ОЗДОРОВЧІ ЗАХОДИ ЯК ГОЛОВНИЙ ЗАСІБ ФОРМУВАННЯ ЗДОРОВОГО СПОСОБУ ЖИТТЯ УЧНІВ

Бойко Ю.В.

Студент спеціальності «Фізичне виховання»
Красноградського коледжу Комунального закладу
«Харківська гуманітарно-педагогічна академія»
Харківської обласної ради

Івахненко В.О.

Красноградський коледж Комунального закладу
«Харківська гуманітарно-педагогічна академія»
Харківської обласної ради
викладач фізичного виховання

Одним із пріоритетних напрямів реформування виховання учнів, є забезпечення повноцінного фізичного розвитку дітей, охорона та зміцнення їхнього здоров'я. Отже, вчителі створюють позитивну ауру, культ здоров'я в класі, в закладах освіти та в сім'ї.

Сьогодні набуває актуальності і практичної значущості проблема застосування здоров'язберігаючих і здоров'яформуючих освітніх технологій, які б не тільки зберігали, а й покращували здоров'я дітей.

Принцип оздоровчої спрямованості фізичної культури полягає в організації фізичного виховання, і зокрема занять фізичними вправами, таким чином, щоб вони сприяли профілактиці захворювань, зміцненню їх здоров'я.

В ході фізичного виховання слід забезпечувати таке поєднання роз'яснювальної, виховної роботи і різних форм практичних занять фізичними вправами, при якому фізична культура стає усвідомленим обов'язковим компонентом режиму для школяра.

До системи занять фізкультурою і спортом входять такі пов'язані між собою форми, як уроки фізичної культури; фізкультурно-оздоровчі заходи протягом дня, позакласна спортивно-масова робота; позашкільна спортивно-масова робота та фізкультурно-оздоровчі заходи за місцем проживання учнів;

Спрямованість навчальної і позакласної роботи з фізичної культури великою мірою сприяє зміцненню здоров'я вихованців школи.

Фізкультхвилинки під час уроків сприяють підвищенню розумової й фізичної працездатності учнів.

Під час великих перерв рекомендується добирати фізичні вправи у відповідності з віковими можливостями школярів.

Щоденне проведення в школі гімнастики перед заняттями, фізкультхвилинок, і рухливих перерв сприяє підвищенню не тільки фізичної, а й розумової працездатності учнів.

Фізкультурно-оздоровча робота організовується на основі широкої самостійної діяльності школярів.

Підготовка фізкультурного активу, який міг би самостійно керувати цією роботою, його навчання і прищеплення організаторських навичок – завдання не тільки вчителі фізичної культури, а й усього педагогічного колективу.

Комплекс гімнастики до занять складається з 6-8 вправ загальнофізичної спрямованості, взяті зі спеціальної літератури, або з програм з фізичної культури і розрахований на 10-15 хвилин. До проведення та організації гімнастики до занять залучаються учні старших класів, що мають досвід і організаторські навички. На початкових етапах навчання вправ

використовуються словесний і наочний методи, а надалі тільки словесний. Комплекси вправ складаються для трьох вікових груп – молодшого, підліткового і юнацького віку[1].

Фізкультхвилинку проводять у кожному класі вчитель, фізоргів або інструктор. Вона не повинна ні втомлювати, ні порушувати дітей, і містити від одного до трьох вправ (для тулуба, ніг, рук, шиї), виконуваних сидячи за партою або стоячи.

Фізкультпауза, як правило, практикується на спарених уроках праці в шкільних майстернях або під час виконання домашніх завдань, у тому числі в групах продовженого дня. Її рекомендується проводити через кожні 40-45хв протягом 10-15хв. Вона включає різні вправи та ігри (невисокої інтенсивності).

Активний відпочинок між уроками, який не тільки знижує почуття втоми, а й створює позитивні емоції, що підвищують працездатність учнів, – ігри на великих перервах. Як і інші заходи в режимі дня, вони мають вікову спрямованість. Так, з учнями підліткового віку можна проводити ігри, близькі до спортивних, а з учнями старшого шкільного віку – ігри, що вимагають застосування силових здібностей і координації рухів.

Спортивна година проводиться в групах продовженого дня на відкритому повітрі з метою загартування й активного відпочинку школярів. Заняття під час спортивної години сприяють психічній розрядці, протидіють розвитку надмірної втоми, підвищують розумову працездатність учнів. Спортивна година сприяє також вихованню інтересу і потреби в самостійних заняттях фізичними вправами, формуванню уміння організовано грати в колективі ровесників, проводити прості ігри з невеликою групою однолітків[2].

Організовує і проводить спортивну годину з групою продовженого дня вихователь під загальним методичним керівництвом вчителя фізичної культури.

Серед усіх форм занять фізичною культурою – чільне місце посідає організація годин здоров'я.

Години здоров'я проводяться щоденно після 1-3 уроку і тривають 45хв, для чого спеціально вивільняється час, як звичайно, за рахунок великої перерви та скорочення всіх уроків на 5хв. Залежно від місцевих кліматичних умов, кількості класів, матеріальної бази, традицій школи вони можуть проводитись і в інший час або через день. Проте в будь-якому випадку проведення годин здоров'я повинно визначатися розкладом занять, вони організовуються переважно на свіжому повітрі. Години здоров'я доцільно вводити поступово, створюючи необхідні для цього умови.

Учні займаються у спортивній формі. Учителі можуть займатися разом з учнями або окремою групою. Проводячи години здоров'я, використовують і не тільки власну базу, а й спортивні споруди, розміщені неподалік (незалежно від їхньої відомчої належності). Доцільно створювати і спеціальні найпростіші споруди, стежки здоров'я, смуги перешкод, кросові та лижні траси, тренажерні майданчики тощо. У випадку несприятливої погоди замість годин здоров'я проводять наступні за розкладом уроки.

При організації роботи школи з формування здорового способу життя перш за все повинно бути створено відповідні психолого-педагогічні умови, коли учні через різноманітні види діяльності засвоюють знання, розвивають та реалізують себе у творчій праці, усвідомлюють себе вільними у формах культурної поведінки, уміють зберігати своє здоров'я, вести здоровий спосіб життя, бути готовими до особистого життя в різних умовах та ситуаціях, бути повноправними членами сучасного суспільства[2].

Для активізації фізкультурно-масової роботи; підвищення якості освітнього процесу; збільшення обсягу рухової активності учнів, формування в них стійких мотивів до самостійного зміцнення здоров'я; вдосконалення матеріально-технічної бази тощо в освітніх закладах повинна постійно проводитись фізкультурно-оздоровча робота.

Лише при чіткому поєднанні всіх форм фізкультурно-спортивної роботи, можна досягти гармонійного розвитку організму учнів, формування переконань щодо здорового способу життя.

Список літератури:

1. Борисенко А.Ф. Руховий режим учнів середніх класів / А.Ф. Борисенко, С.Ф. Цвек. – Київ: Рад. школа, 1983. – 156с.
2. Тимошенко О.В. Стан та основні напрями модернізації системи фізичного виховання школярів на сучасному етапі розвитку суспільства / О.В. Тимошенко, Ж.Г. Дьоміна // Фізичне виховання в школі. – 2011. – № 6. – С. 2–5.

Історичні науки

**ІСТОРІЯ СТВОРЕННЯ КАФЕДРИ АНАТОМІЇ ЛЮДИНИ
ІМЕНІ М.Г. ТУРКЕВИЧА ВИЩОГО ДЕРЖАВНОГО НАВЧАЛЬНОГО
ЗАКЛАДУ УКРАЇНИ «БУКОВИНСЬКИЙ ДЕРЖАВНИЙ МЕДИЧНИЙ
УНІВЕРСИТЕТ»**

Бойчук О.М.

Вищий державний навчальний заклад України “Буковинський державний
медичний університет”

Кандидат медичних наук, асистент кафедри анатомії людини ім. М.Г.

Туркевича

Постановою Ради Народних Комісарів України від 20 жовтня 1944 року “Про поновлення роботи 2-го Київського медичного інституту” поновлено діяльність навчального закладу у м. Чернівці.

Кафедра анатомії людини, як один із підрозділів створеного Чернівецького медичного інституту, заснована 1 лютого 1945 року. Вона, як і інститут в цілому, створювалася у важкі роки повоєнної розрухи.

Організатором і першим завідувачем кафедри була доцент К.Д. Філатова. У січні 1945 року під кафедру було виділено двоповерхову будівлю колишньої

Пастерівської станції. Як будівля, так і приміщення були в запущеному стані – з пошкодженими пічками, вибитими віконними рамами та прогнилою підлогою. На долю колективу кафедри, господарчої частини та адміністрації інституту випав важкий тягар у створенні матеріально-технічної бази, організації навчального та наукового процесу.

Цю велику роботу проводили співробітники кафедри, які працювали разом з доцентом К.Д. Філатовою: Г.Г. Фішер, Т.В. Князева, А.А. Влюшина. У 1952 році доцент К.Д. Філатова перейшла на роботу до Дніпропетровського державного медичного інституту, а кафедру очолив переведений з м. Станіслава доцент А.М. Мартиросян. Разом з ним працювали, окрім названих, І.І. Тарасов та А.М. Колодяжна. У 1956 році доцента А.М. Мартиросяна обрали за конкурсом на кафедру анатомії людини Вінницького державного медичного інституту, а чернівецьку кафедру очолив професор М.Г. Туркевич.

З того часу розпочалася плідна наукова робота щодо вивчення закономірностей пренатального морфогенезу органів травної, дихальної та сечовидільної систем у порівняльно-ембріологічному аспекті. Весь колектив кафедри активно включився у виконання планових наукових та дисертаційних робіт. Спочатку було створено морфологічну лабораторію, організовано збір біологічних об'єктів та виготовлення серійних послідовних гістологічних зрізів, сконструйовано мікропроекційний апарат, апарат для виготовлення пластичних реконструкцій, пристрій для стереофо-фтографування. Завдяки цьому виконали і захистили кандидатські дисертації Г.Г. Фішер, Т.В. Князева, А.А. Влюшина, К.С. Шевчук, М.М. Козуб, В.М. Круцяк, В.О. Власов, Ф.Д. Марчук, В.І. Проняєв.

У 1959 році при кафедрі відкрито аспірантуру. Першим її аспірантом став М.М. Козуб, а через рік – В.М. Круцяк.

Нині кафедра володіє унікальною колекцією гістологічних препаратів, якою користуються науковці академії й морфологи України та зарубіжжя. Під керівництвом професора М.Г. Туркевича виконали і успішно захистили докторські дисертації В.А. Малішевська (1966) та В.М. Круцяк (1972). Як

показав час, започаткований напрямок виріс в одну з провідних наукових шкіл щодо вивчення розвитку і становлення топографії органів і систем організму людини та деяких ссавців. Разом з професором М.Г. Туркевичем на кафедрі працювали доценти Г.Г. Фішер, В.А. Малішевська, В.М. Круцяк, асистенти В.О. Власов, Т.В. Князева, М.М. Козуб, Ф.Д. Марчук, К.С. Шевчук, А.А. Влюшина, М.І. Шевчук, В.І. Проняєв.

Професор М.Г. Туркевич вийшов на пенсію у 1970 році, а кафедру очолила його талановита учениця професор В.А. Малішевська, яка продовжила започаткований своїм учителем науковий напрямок і вже під її керівництвом виконали кандидатські дисертації А.О. Лойтра, С.М. Романюк, Б.Г. Макар, Л.О. Філіпова, М.М. Кумка, О.І. Бриндак. Разом з професором В.А. Малішевською на кафедрі працювали доценти Г.Г. Фішер, В.М. Круцяк, М.М. Козуб, В.І. Проняєв, асистенти Т.В. Князева, К.С. Шевчук, В.О. Власов, Ф.Д. Марчук, Б.Г. Макар, А.О. Лойтра, Л.О. Філіпова, М.М. Кумка. У 1973 році професора В.М. Круцяка обрано за конкурсом завідувачем кафедри топографічної анатомії та оперативної хірургії.

У 1986 році В.А. Малішевська вийшла на пенсію, а кафедру анатомії людини очолив заслужений діяч науки і техніки України, професор В.М. Круцяк, який продовжив науковий напрямок свого вчителя – професора М.Г. Туркевича. За період керування кафедрою анатомії під керівництвом В.М. Круцяка виконали і захистили дисертації М.Д. Лютик, Ю.Я. Войтів, І.Ю. Полянський, В.М. Ватаман, Ю.Т. Ахтемійчук, В.М. Пашковський, В.І. Зайцев, М.П. Кавун, Т.В. Смірнова, В.В. Кривецький, С.Ю. Кравчук, Б.Ю. Банул, Т.В. Хмара, Г.М. Халатурник, Н.Б. Решетілова, Т.Б. Сикирицька, І.В. Кривецька та практичні лікарі – В.В. Власов, В.П. Мусурівський, І.Г. Проданчук, І.П. Мельник, С.М. Луканьова, Д.Г. Манчуленко, а також доцент юридичного факультету Чернівецького Національного університету ім. Ю. Федьковича М.І. Боднарук.

Після передчасної смерті професора В.М. Круцяка кафедру впродовж року знову очолювала професор В.А. Малішевська, а у 2001 році завідувачем

кафедри обрано доцента Б.Г. Макара, який успішно захистив докторську дисертацію і продовжує започаткований науковий напрямок. У цей час на кафедрі працюють доктори медичних наук В.В. Кривецький, Б.Г. Макар, Т.В. Хмара, доценти Ф.Д. Марчук, М.Д. Лютик, М.П. Кавун, Н.Б. Решетілова, Б.Ю. Банул, О.П. Антонюк, на посаді доцента Н.М. Наварчук, О.М.В. Попелюк, Т.В. Процак, асистенти О.М. Бойчук, В.Ф. Руснак, Л.Я. Лопушняк, Н.Р. Ємельяненко, М.Г. Бесплітнік.

За період існування кафедри виконано і захищено 10 докторських дисертацій: В.А. Малішевська, В.М. Круцяк, В.І. Проняєв, У.Ю. Яцожинська, О.В. Кравченко, Ю.Т. Ахтемійчук, В.В. Власов, Б.Г. Макар, Т.В. Хмара, В.В. Кривецький та 63 кандидатських дисертацій, отримано 78 авторських свідоцтв на винаходи і понад 160 посвідчень на раціоналізаторські пропозиції. Нові розробки використовуються у навчальному процесі та в науково-дослідних роботах, а частина з них впроваджена в практику охорони здоров'я. Так, професором Б.Г. Макаром та асистентом П.О. Мельником обґрунтований спосіб оперативного лікування стенозів слъзових шляхів, який відзначений дипломом II ступеню ВДНГ України. Співробітники кафедри опублікували понад 2100 наукових праць. Сьогодні на кафедрі виконуються 7 кандидатських дисертацій.

Завдяки піклуванню ректорату університету кафедра анатомії людини ім. М.Г. Туркевича за останні роки відремонтована у європейському стилі, оснащена новими меблями та устаткуванням. Закінчено оформлення спеціальної аудиторії для демонстрації навчальних препаратів і препарування морфологічних об'єктів. Проведена реконструкція приміщення, де зберігаються навчальні біологічні препарати. У лекційній залі встановлено кондиціонери та сучасну систему електронної презентації.

Нині кафедра має 10 навчальних аудиторій, сучасну гістологічну лабораторію, лекційну залу та 2 фундаментальних морфологічних музеї.

За успіхи в роботі рішенням вченої ради колектив кафедри занесений до Книги Пошани університету.

У 2010 році вченою радою кафедри анатомії людини присвоєно ім'я професора М.Г. Туркевича

Психологічні науки

КРИЗИ ПОДРУЖНЬОЇ ВЗАЄМОДІЇ ВНАСЛІДОК АДЮЛЬТЕРУ

Бондар С.С.

Аспірантка кафедри психології ІПК ДСЗУ

Актуальність. Протягом свого життєвого циклу сім'я постійно зустрічається з різноманітними труднощами, несприятливими умовами, проблемами. З методологічної точки зору дослідники зосереджуються на двох головних сферах аналізу цієї тематики. Перше — це дослідження сім'ї в складних умовах, які виникли через несприятливий вплив загально масштабних соціальних процесів: війн, економічних криз, стихійних явищ. Друге — це вивчення "нормативних стресів", тобто тих труднощів, які зустрічаються в житті сімей за повсякденних умов. [1]. Ці складнощі пов'язані з проходженням сім'ї через основні етапи життєвого циклу. А також проблеми, які виникають в тих випадках, коли зовнішні чинники приводять до порушення механізму функціонування інституту сім'ї: тривала розлука, розлучення, тяжке захворювання, *адюльтери*.

Окремою важливою проблемою є руйнування життєдіяльності родини внаслідок адюльтеру. Почасту адюльтер створює психотравмуючу ситуацію для родини, додатково руйнує психоемоційні, сексуальні, психологічні взаємовідносини між жінкою та чоловіком, та стає чинником який провокує сімейну агресивність, дратівливість, апатію, зловживання психоактивними речовинами). Порушуючи життєдіяльність родини адюльтер знижує

демонстрування додаткових емпатичних здібностей, співпереживання та співчуття, що виснажує психічний ресурс чоловіка та жінки. [2].

Підстава, що надає актуальності вивченню та дослідженню індивідуально-психологічних особливостей чоловіків та жінок при порушенні життєдіяльності родини викликаного адюльтером, полягає в значному збільшенні кількості подружжів, які прагнуть зберегти сімейні відносини, та звертаються до спеціалістів із сімейного психологічного консультування. Адже сім'я, яка перебуває у стані кризи, не може залишатися незмінною, їй не вдається функціонувати адекватно ситуації, що змінилася, оперуючи знайомими, шаблонними поглядами й використовуючи звичні моделі поведінки. Усе вищезазначене стає підґрунтям для дослідження індивідуально-психологічних особливостей чоловіків та жінок при порушенні життєдіяльності родини при адюльтері та удосконалення заходів специфічного медико-психологічного супроводу у рамках сімейного психологічного консультування.

Виклад основного матеріалу. Сім'я, яка зустрілася з адюльтером, певною мірою намагається протистояти їй, попередити негативні наслідки. Дослідження свідчать, що існують досить чіткі відмінності у тому, як різні сім'ї реагують на труднощі. В одних випадках труднощі здійснюють мобілізуючий, інтегруючий вплив; в інших — навпаки послаблюють сім'ю, приводять до зростання її протиріч. Причому, друге найбільш є характерним саме для молодих сімей, які є і слабо підготовленими і невипробуваними у вирі сімейних негараздів. Ця особливість неоднакової реакції особливо чітко простежується у випадку "нормативного стресу", тобто зіткнення сім'ї із звичними для певного її етапу труднощами. Для молоді сім'ї такими труднощами можуть виступати вирішення житлової проблеми, період спільної психологічної адаптації тощо.

С. Кратохвіл виділяє чотири кризові періоди. Перший період припадає на перший рік подружнього життя та характеризується конфліктами адаптації один до одного, коли два "Я" перетворюються в одне "Ми". Другий період пов'язаний з появою дітей: погіршуються можливості професійного зростання; менше часу залишається для захоплень, хобі; можуть виникати протиріччя між

батьками з проблем виховання дитини. Третя криза співпадає із середнім подружнім віком, який характеризується конфліктами одноманітності. Четвертий період конфліктності у відносинах подружжя настає після 18-24 років спільного життя та пов'язаний з відчуженням від сім'ї дітей. [3].

Палітра досліджень індивідуально-психологічних особливостей та психічних станів родини дуже велика. Так вивчаються фактори благополуччя сімейних взаємовідносин, стабільності шлюбних стосунків, шлюбної сумісності, проблемі схожості - відмінності між подружжям з точки зору особистих характеристик, рольових та ціннісних орієнтацій, функції сім'ї та розподілу подружніх ролей, особливостей спілкування, емоційних та між особистісних відносин, задоволеності шлюбом, мало враховуються психічні стани подружжя, на фоні яких і складаються сімейні стосунки [4]. Дослідниками вивчаються переважно негативні психічні стани низького енергетичного рівня, які виникають внаслідок деструктивних сімейних відносин.

В даний час, незважаючи на досить значне поширення проведення досліджень, направлених на вивчення факторів благополуччя сімейних взаємовідносин, мало дослідженим залишається вивчення психоемоційних, сексуальних, психологічних і подружніх закономірностей формування порушення життєдіяльності родини при адюльтері.

Висновки: Виходячи з вищесказаного, необхідно передбачити вивчення психоемоційних, сексуальних, психологічних і подружніх особливостей формування впливу адюльтеру на сімейні стосунки, розробити комплекс заходів психокорекції та удосконалення заходів специфічного медико-психологічного супроводу у рамках сімейного психологічного консультування.

Тому, ми вважаємо, для психологічної та клінічної практики буде мати значення розробка та впровадження в психологічну допомогу (сімейного та індивідуального консультування) комплексу заходів психокорекції порушення життєдіяльності родини через адюльтер.

Список літератури:

1. Дружинін В. Н. Психологія сім'ї: 3-е вид. / В.М. Дружинін. - СПб. Вид-во Пітер, 2006 - 176 с.
2. Эйдемиллер Э.Г., Юстицкий В.В., Психология и психотерапия семьи. – СПб.: Питер, 2008. – 672 с.
3. Кратохвїл С., Васильченко Г.С., Данилова Т.В., Психотерапия супружеских отношений. - СПб.: Медицина, 2008. – 327с.
4. Оліфірович Н.І., Зінкевич-Куземкіна Т.А., Велента Т.Ф., Психологія сімейних криз.- СПб.: Мова, 2006. - 360 с.

Інші професійні науки (технічні науки)

МОДЕРНІЗАЦІЯ НАПІРНОГО ЯЩИКА КАРТОНОРІБНОЇ МАШИНИ

Бондарь О.Р.

Національний технічний університет України
«Київський політехнічний інститут імені Ігоря Сікорського», студент;

Гробовенко Я.В.

Національний технічний університет України
«Київський політехнічний інститут імені Ігоря Сікорського», асистент,
ygrobovenko@gmail.com

Напірний ящик призначений для напуску волокнистої суспензії на сітку картоноробної машини. Від ступеня однорідності волокнистої маси та продуктивності напірного ящика залежать якість кінцевого продукту, а також загальна продуктивність картоноробної машини.

Було проаналізовано сучасні моделі та конструкції напірних ящиків для подачі волокнистої маси сітку картоноробної машини. Сучасні конструкції напірних ящиків мають наступні недоліки: 1) нерівномірність розподілу волокнистої суспензії по ширині сітки картоноробної машини; 2) невисока

якість утвореного полотна через незадовільну ступінь диспергації потоку маси в диспергуючих секціях; 4) відсутня турбулізація потоку внаслідок чого волокниста маса має низький степінь однорідності, що в свою чергу призводить до зниження якості кінцевого продукту; 3) висока вартість виготовлення пристроїв, а також низький коефіцієнт корисної дії установки та недостатня попередня обробка волокнистих суспензій перед подачею.

Основним недоліком являється саме низький рівень турбулізації потоку волокнистої маси, так як саме цей показник суттєво впливає на якість роботи наступних частин картоноробної машини і в подальшому на якість кінцевої продукції.

Ідея модернізації (рисунок 1) полягає в раптовому розширенні каналів потоків волокнистої маси. Запропоновано напірний ящик що складається з двох або трьох секції з різними лінійними розмірами з'єднаних послідовно від найменшого до найбільшого.

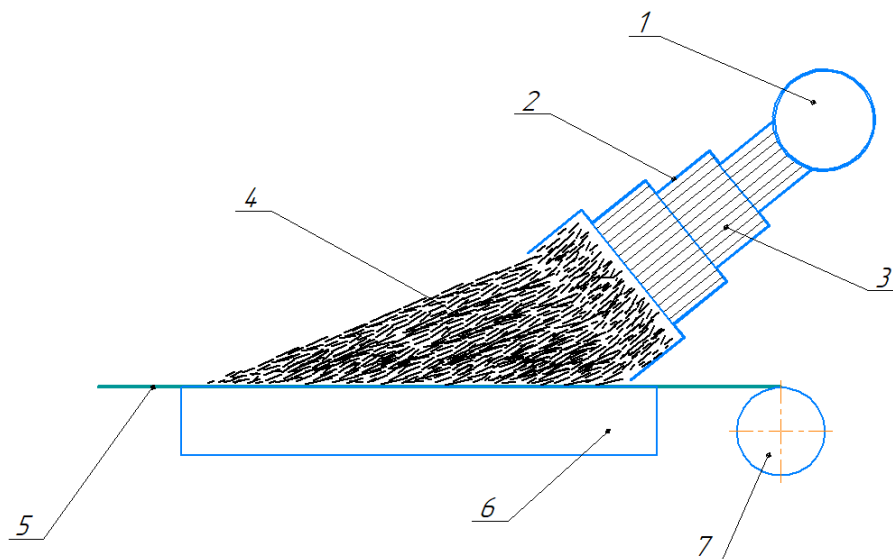

1 – розподільвач, 2 – напускні секції, 3 – направляючі елементи, 4 – волокниста суспензія, 5 – сітка, 6 – відсмоктуючий ящик, 7 – грудний вал.

Рисунок 1 – Схема турбулентного напірного ящика

Дана конструкція працює наступним чином: волокниста маса 4 з розподільвача 1 поступає у першу напускну секцію 2 та рухається по ній вздовж направляючих елементів 3. Коли із однієї напускної секції маса переходить в наступну, за рахунок розширення каналу швидкість потоку

знижується і волокниста маса що іще не надійшла в напускну секцію стикається із вже пригальмованою волокнистою масою. За рахунок даного процесу і утворюється турбулізація потоку. Волокниста маса проходить дві а бо три таких напускних секцій і потрапляє на сітку картоноробної машини 5 де зайва волога видаляється за допомогою відсмоктуючого ящика.

Для перевірки даної ідеї було проведено комп'ютерну симуляцію фізичного процесу проходження волокнистої маси через модель запропонованої конструкції напірного ящика. За допомогою програмного забезпечення Solid Works v19, а також його модулю Flow Simulation було створено спрощену модель турбулентного напірного ящика.

Алгоритм проведення комп'ютерної симуляції руху потоку волокнистої маси наступний:

1. Створено новий проект в SolidWorksv19
2. Створено профільну схему напірного ящика:
3. За допомогою інструментів SolidWorksv19 схема була перетворена у трьохвимірну модель (рисунок 2). Також додатково створено бокові кришки і приєднано до моделі. Результат виглядає наступним чином:



Рисунок 2 – трьохвимірна модель турбулізатора

4. За допомогою розширення Flow Simulation створено новий проект імітації руху потоку. В нашому випадку можна знехтувати фізичними параметрами волокнистої маси та використати в якості матеріалу воду.

5. Встановлюємо параметри вхідного потоку волокнистої маси

6. Отримані результати: отримано розподіли полів швидкостей потоку волокнистої суспензії (рисунки 4 і 6) та розподіли полів тиску потоку (рисунки 3 і 5.)

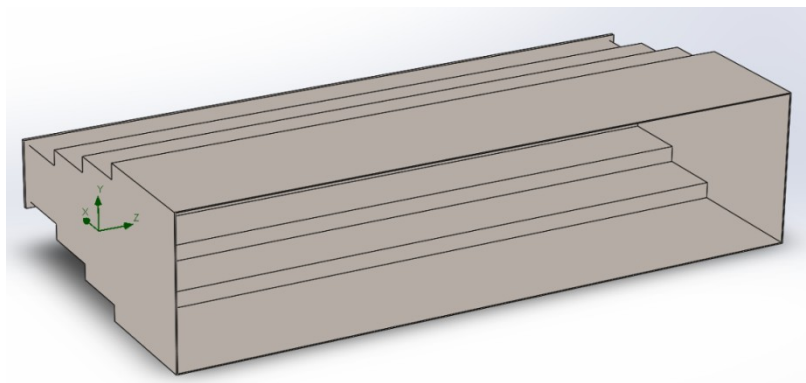

Рисунок 3 – повздовжня епюра тисків



Рисунок 4 – повздовжня епюра швидкостей

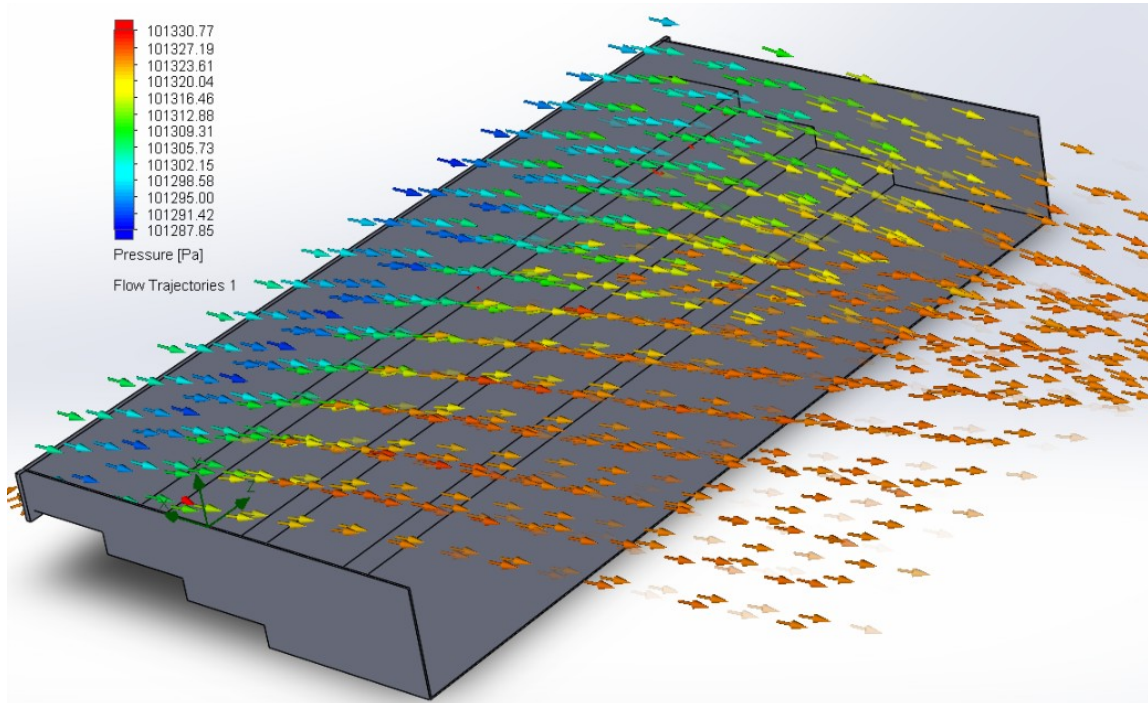

Рисунок 5 – профільна епюра тисків

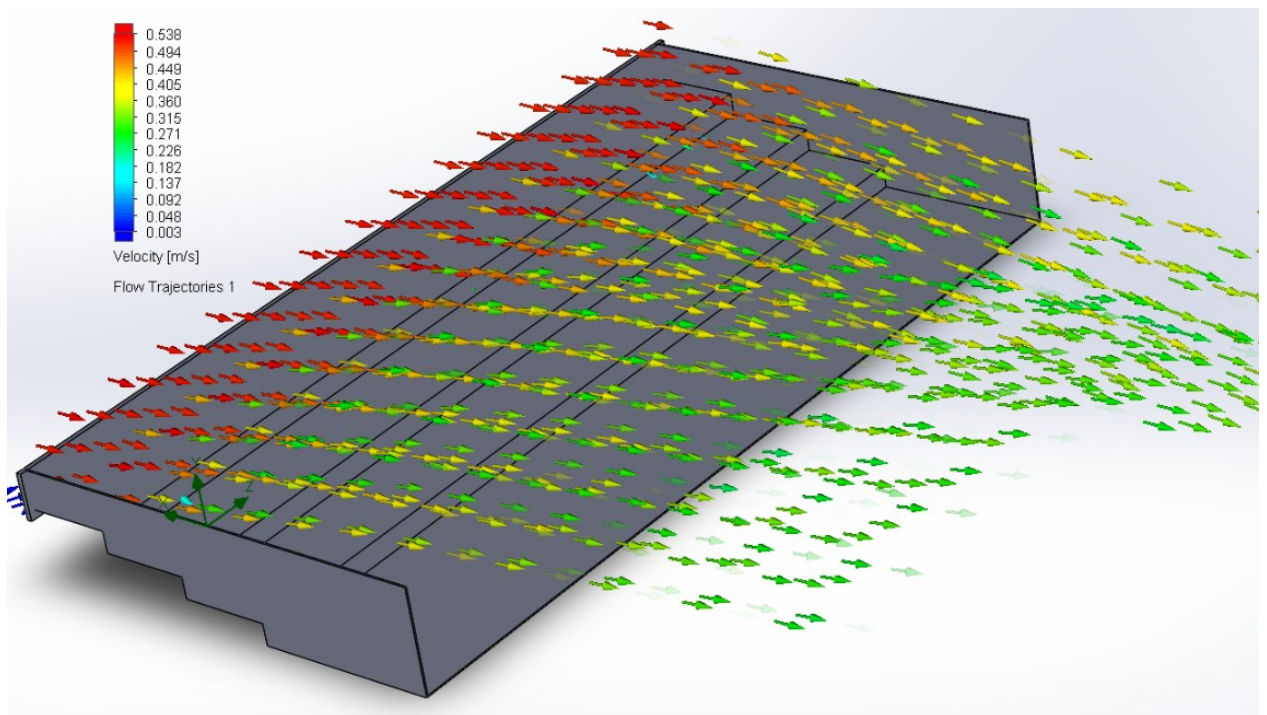

Рисунок 6 – профільна епюра швидкостей

Висновки:

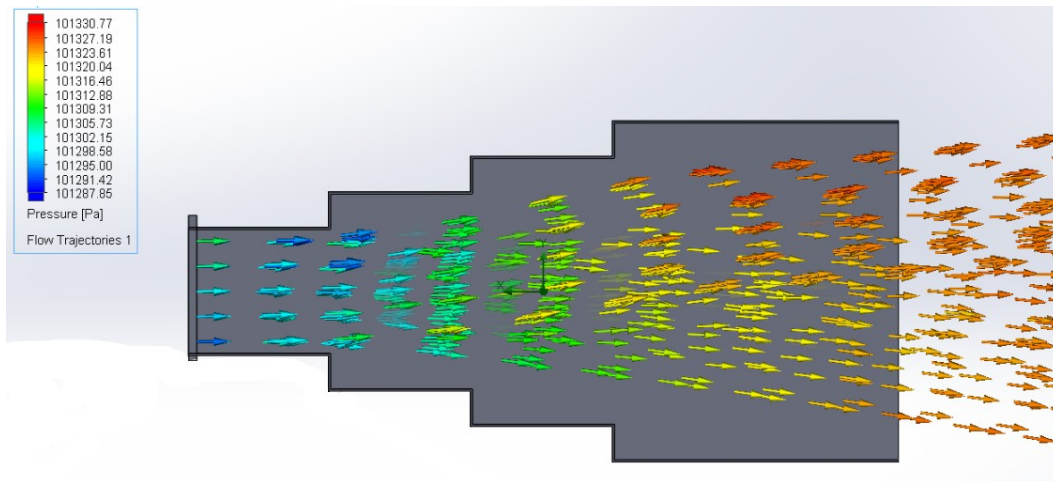
Як свідчать результати комп'ютерної симуляції при збільшенні поперечного перетину каналу потоку, його швидкість зменшується, а тиск збільшується. Відповідно в точка раптового збільшення перетину каналу стержень потоку має більшу швидкість ніж пристінні зони, що істотно впливає на турбулізацію потоку.

Список літератури:

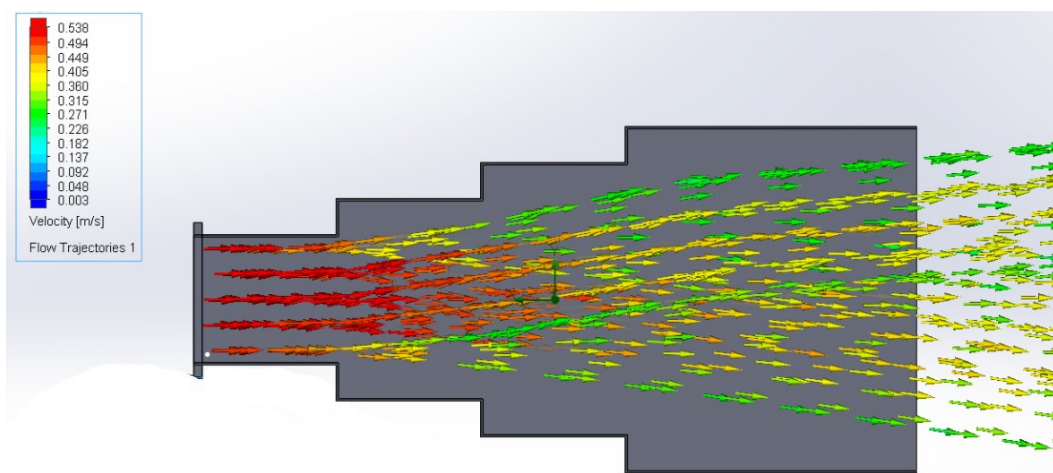
1. Напускной ящик бумагоделательной машины: пат. 964045. СССР: МПК D21F 3/00 / Д.А. Алмакаев; заявитель Центральный научно-исследовательский и проектно конструкторский институт по проектированию оборудования для целлюлозно-бумажной промышленности; 07.10.82 Бюл. № 37.

2. Легоцкий С. С., Лаптев Л. Н. Размол бумажной массы.— М.: Лесная промышленность, 1981.— 96 с.

3. Швецов Ю.Н., Смирнова Э.А. Расчет основных параметров бумаго- и картоноделательных машин: учебно-методическое пособие. – СПб., 2009. – 64 с.

4. Эйшлин И.Я. Бумагоделательные и отделочные машины. – М.: Лесная промышленность, 1970. – 494 с.

Інші професійні науки

**ОБГРУНТУВАННЯ СИСТЕМИ ПОКАЗНИКІВ ДЛЯ ОЦІНКИ
ЕФЕКТИВНОСТІ ПЕРЕВЕЗЕНЬ ПРИКОРДОННОЇ КОМЕНДАТУРИ
ШВИДКОГО РЕАГУВАННЯ**

Боровик О.В.

доктор технічних наук, професор

Національна академія Державної прикордонної служби України

ім. Б. Хмельницького, Хмельницький

Купельський В.В.

Національна академія Державної прикордонної служби України

ім. Б. Хмельницького, Хмельницький

Боровик Д.О.

Хмельницький національний університет, Хмельницький

Застосування резервів прикордонного відомства, підрозділів швидкого реагування, загалом, і прикордонної комендатури швидкого реагування (далі – ПКШР), зокрема, передбачає переміщення значної кількості сил і засобів, яке в основному здійснюється автомобільною та бронетанковою технікою (далі – технікою). Техніка відіграє вирішальну роль у своєчасному прибутті підрозділів у визначений район.

Протягом останніх десятиріч існуючий порядок оцінки стану техніки, організації її експлуатації та оцінки ефективності перевезень значних змін не зазнав.

Ускладнення обстановки на державному кордоні, особливо в умовах проведення операції об'єднаних сил на сході країни, спонукає до підвищення вимог щодо терміновості та надійності перевезення резервів, особливо у складних дорожніх умовах. Незважаючи на значне оновлення парку техніки під час перевезень відбувається паралельне застосування як технологічно нових зразків техніки, так і застарілої техніки зі значною відмінністю основних тактико-технічних характеристик. Усе це в комплексі спонукає до зміни вимог з організації перевезень. А це, в свою чергу, обумовлює необхідність удосконалення існуючої системи оцінки ефективності перевезень.

Якість системи оцінки ефективності перевезень суттєво залежить від відповідної системи показників. Тому, з урахуванням особливостей досліджуваної задачі, актуальності набуває завдання обґрунтування системи показників ефективності перевезень підрозділів швидкого реагування, загалом, і ПКШР, зокрема.

Для цього вбачається за доцільне, насамперед, проаналізувати існуючі системи.

У наукових працях [1, 2] як показники ефективності вантажних автомобільних перевезень розглядалися мінімальна середня відстань перевезень, мінімальний нульовий пробіг автомашин, мінімальний порожній пробіг. Їх застосування пов'язане з поширенням економіко-математичних методів. Проте сфера їх практичного застосування недостатня.

Традиційними показниками є [1, 3]: показники ефективності окремих процесів (своєчасність доставки вантажів, тривалість доставки вантажів, втрати продуктів у процесі транспортування, продуктивність транспортних засобів, продуктивність вантажно-розвантажувальних машин); показники інтегральної ефективності вантажних автомобільних перевезень (питома трудомісткість комплексу транспортно-технологічних операцій та її складова – питома

трудомісткість спільних навантажувальних (розвантажувальних) і транспортних операцій, енергоємність комплексу транспортно-технологічних операцій та її складова – енергоємність перевезень, приведені народногосподарські витрати та її складова – собівартість перевезень, прибуток автотранспортного підприємства).

У роботі [4] для оцінки ефективності перевезень застосовувалися приведені витрати на одиницю транспортної роботи – дорожня складова і витрати на вантажно-розвантажувальні роботи; продуктивність і собівартість. Зважаючи на те, що продуктивність одиниці рухомого складу, як правило, не визначає мінімальної собівартості одиниці роботи, мають місце труднощі у визначенні – що ж є ефективнішим.

Використовуються і такі показники, як своєчасність перевезення, вартість вантажу в дорозі, швидкість доставки вантажу, величина втрат вантажу в дорозі, збереження вантажу [5]. Застосовувалися також частка виконання заявки, величина надпланових простоїв автомобілів у клієнта. Є дослідження, які показали, що вибір в якості критеріїв таких показників, як тонно-кілометри, коефіцієнт використання пробігу, дохід, прибуток, собівартість стимулює збільшення дальності їздки [6]. Для аналізу ефективності вантажних автомобільних перевезень у посібнику [7] рекомендовано використовувати «годинну продуктивність і продуктивність у тонно-кілометрах на 1 т вантажопідйомності автомобіля в певний часовий проміжок».

У науковій праці [2] основні показники ефективності перевезень поділяються на ті, що оцінюють ефективність завантаження і розвантаження, а також ті, що безпосередньо оцінюють ефективність переміщення вантажу. Показниками, якими планується оцінити ефективність завантаження і розвантаження автомобіля, є: коефіцієнт виконання норми простою автомобіля під навантаженням і розвантаженням, час, витрачений на навантаження-розвантаження 1т вантажу, витрати на 1 годину навантаження-розвантаження транспортного засобу, витрати на 1 годину роботи вантажно-розвантажувального механізму. До показників, які оцінюють переміщення

вантажів включено наступні: середній час заїзду у проміжні пункти, коефіцієнт використання пробігу, коефіцієнт використання вантажопідйомності, експлуатаційна швидкість автомобіля, виробіток одного автомобіля в тонно-кілометрах, собівартість тонно-кілометра, дохідна ставка тонно-кілометра, прибуток з тонно-кілометра.

Наведені системи показників дозволяють формувати методики оцінки ефективності перевезень. Слід зазначити, що майже всі автори зупиняються на кількісному визначенні і порівнянні показників ефективності перевезень або за періодами часу, або за автотранспортними підприємствами. Деякими авторами розглядаються питання розробки окремої методики оцінки ефективності перевезень на основі матричного моделювання, що вивчається в розрізі окремих етапів процесу перевезення. Проте більшість існуючих досліджень ефективності автомобільних перевезень проводяться в розрізі подальшого розвитку транспортного комплексу країни з позиції максимізації прибутку від перевезень.

Головною відмінністю військових перевезень є те, що до складу колон входить не тільки автомобільна, а й бронетанкова техніка. При цьому задача перевезення розглядається не з позиції максимізації прибутку від перевезень, а з позиції забезпечення виконання поставлених бойових завдань, завдань оперативно-службової діяльності, проведення навчань, тренувань особового складу та завдань забезпечення діяльності органів охорони державного кордону.

Тому під час оцінки ефективності військових автомобільних перевезень слід насамперед застосовувати такі показники, як коефіцієнт використання пробігу та коефіцієнт використання вантажності. При цьому, з урахуванням положень авторських робіт [8-9], необхідною для прийняття до уваги є умова своєчасного прибуття підрозділу в повному складі у визначний район у повній бойовій готовності. Також слід зазначити, що для досліджуваної задачі з урахуванням специфіки перевезень, має аналізуватися лише основний етап перевезень – переміщення особового складу та вантажів.

Отже, зважаючи на те, що перевезення здійснюється штатною технікою, можна стверджувати, що ефективність перевезення буде залежати від складу колони техніки та обраного маршруту.

Відповідно, з урахуванням положень авторських робіт [8-9], показниками ефективності перевезення, що визначають склад колони, будуть: кількість типів, марок і зразків техніки; технічний стан і надійність техніки; вантажність і пробіг техніки; кількість особового складу; маса та об'єм вантажу, що потребує перевезення; запас ходу по моторесурсу техніки; потреба та наявність пального за марками. А показниками ефективності перевезення, що визначають маршрут руху колони, будуть: середня швидкість руху колони; прохідність і броньованість техніки; час і відстань перевезень; природньо-кліматичні умови, пора року та час доби; визначений час переміщення колони.

З наведеного переліку показників випливає, що доцільним є їх структуризація за тактичною, технічною та економічною складовими, а також формування комплексного показника ефективності переміщення колони.

Список літератури:

1. Майборода М.Е. Грузовые автомобильные перевозки: учеб. пособие / М.Е.Майборода. – 2-е изд. – Ростов н/Д : Феникс, 2008. – 442 с.
2. Ачкасова Л.М. Оцінка ефективності процесу перевезення вантажів / Л.М. Ачкасова. // Збірник наукових праць «Економіка транспортного комплексу». – 2014. – №24. – С. 117–124.
3. Раздорожный А.А. Экономика отрасли (автомобильный транспорт): учеб. пособие. / А.А. Раздорожный. – М.: РИОР, 2009. – 316 с.
4. Квитко Х.Д. Эффективность использования грузовых автомобилей / Х.Д. Квитко. – М.: Транспорт, 2003. – 174 с.
5. Миротин Л.Б. Логистика: управление в грузовых транспортно-логистических системах: учеб. пос. / Л.Б. Миротин. – М.: ЮристЪ, 2002. – 414 с.

6. Хмельницкий А.Д. Экономика и управление на грузовом автомобильном транспорте: учеб. пособие для студ. высш. учеб. заведений / А.Д. Хмельницкий. – М.: Издательский центр «Академия», 2006. – 256 с.

7. Горев А.Э. Грузовые автомобильные перевозки: учеб. пособие. / А.Э. Горев. – 5-е изд., испр. – М.: Академия, 2008. – 288 с.

8. Математична модель задачі формування складу транспортної колони прикордонної комендатури швидкого реагування та її програмно-алгоритмічна реалізація / О. В. Боровик, Л. В. Рачок, Л. В. Боровик, В. В. Купельський. // Збірник наукових праць ВІКНУ. – 2017. – №55. – С. 17–30.

9. Боровик О. В. Розмічення графа мережі доріг при розв'язуванні задачі вибору оптимального маршруту руху колони техніки прикордонної комендатури швидкого реагування / О. В. Боровик, В. В. Купельський. // Збірник наукових праць НАДПСУ. – 2018. – №76. – С. 244–255.

Педагогічні науки

ІМПРОВІЗАЦІЯ ЯК МЕТОД ФОРМУВАННЯ МОВЛЕННЄВИХ УМІНЬ ТА НАВИЧОК

Боровикова Д.С.

Сумський державний університет

dasha.borovikova18@gmail.com

Куліш В.С.

Кандидат філологічних наук, старший викладач

Нові тенденції у світоглядних орієнтаціях сучасного суспільства, інваріантність людського прогресу, де діалог і співпраця стають визначальним засобом збереження і розвитку цивілізації, вимагають нових підходів до підготовки вчителя. Сучасний педагог, що відповідає вимогам

загальноосвітньої і вищої школи, це творча особа, інтелігент, просвітник, висококультурний фахівець, здатний ефективно взаємодіяти з учнями на основі визначення їх природних можливостей, розвитку їх творчих і інтелектуальних завдатків, здібностей до подальшого саморозвитку і самовдосконалення.

Діяльність вчителя може бути творчою, тільки включаючи елементи імпровізації. Динаміка об'єктивних умов цієї діяльності ставить перед педагогами нові завдання, вимагає від них уміння швидко аналізувати і оцінювати ситуації, що постійно змінюються, часто приймати і утілювати миттєві рішення. У зв'язку з цим імпровізація виявляється перманентною і необхідною характеристикою і в той же час специфічним компонентом творчої діяльності, без якої остання виявляється неможливою.

В. А. Кан-Калік [3] розглядає педагогічну імпровізацію як компонент суб'єктивно-емоційної сфери вчителя разом з творчим самопочуттям і мистецтвом спілкування. Імпровізація відбувається у формах різноманітних дій : вербальних (монолог, діалог, репліка), фізичних (погляд, жест, танець, спортивна вправа) та словесно-фізичних. Особливо яскраво педагогічна імпровізація виявляється при рішенні комунікативних завдань. Результати педагогічної імпровізації відрізняються новизною, оригінальністю, професійною значущістю та сприяють розвитку, вихованню дітей [3].

Розвитку творчих здібностей педагога присвячені праці багатьох відомих вчених Ю. П. Азаров [1], Д. Б. Богоявленська [6], Л. С. Виготський, Н. Д. Нікандров.

Дослідники в галузі педагогіки вже давно звернули увагу на необхідність розвитку творчої особистості вчителя. Останнім часом педагогічній імпровізації, як основній складовій педагогічної діяльності, приділялося недостатньо уваги.

Слово "імпровізація" (лат. *improvisus*) означає несподіваний, непередбачений, раптовий. Імпровізація найчастіше розглядається у рамках творчості, особливо музичної діяльності, але педагог потребує її анітрохи не

менше. Дослідження імпровізації поза творчістю неможливе, оскільки вона є одночасно і видом, і компонентом творчості.

Імпровізація в педагогічній діяльності має свою специфіку. Педагогічна діяльність проходить в системі "суб'єкт-предмет". В навчально-виховному процесі виникає велика кількість незапланованих ситуацій. Необхідність оперативного рішення педагогічної задачі підштовхує вчителя до імпровізації, зміни, корекції дій, так само як усе несподіване підштовхує до творчості. Педагогічній імпровізації, на думку В. М. Харькіна, властиві наступні ознаки:

- збіг процесів створення і виконання або їх мінімальний розрив; - їх миттєвість;
- публічний характер;
- єдність інтуїтивного і логічного з первинною опорою на інсайт (осаяння).

Можна виділити такі критерії педагогічної імпровізації:

1. Об'єктивні критерії

- несподіваність (перешкода, швидкість дії у відповідь на несподівану ситуацію або ситуацію, що несподівано змінилася, новизна цієї дії, його незвичність і розбіжність з очікуваними діями);
- миттєвість (негайність дії);
- новизна (міра оригінальності);
- публічність (наявність глядачів, співучасників імпровізації);
- педагогічна значущість (сприяння вихованню, розвитку особистості).

2. Критерії здійснення імпровізації суб'єктом

- демонстрація роботи думці;
- духовний і емоційний підйом;
- почуття задоволеності.

3. Критерії імпровізації в її сприйнятті глядачами

- здивування (реакція на несподіване);
- причетність;
- активність;

- емоційна чуйність;
- концентрація уваги;
- стрибок інтересу;
- підвищення тону і настрою;
- глибина співпереживання.

Показниками можуть бути підкинуті брови, сьйво очей, мимовільні жести, репліки, сміх та інше.

Складовими частинами творчої домінанти в педагогічній імпрровізації є увага, уява і натхнення. Уява - це психічний процес, який полягає в створенні нових образів, ідей, думок на основі наявних представлень, знань, досвіду.

Натхнення – це стан найвищого підйому, коли пізнавальна і емоційна сфери людини сполучені і спрямовані на рішення творчої задачі.

Внутрішнім механізмом, що приводить в дію педагогічну імпрровізацію являється інтуїція, а основною рушійною силою виступає розгалуження між первинним педагогічним задумом і новим, що виник безпосередньо в процесі навчання або виховання. В процесі навчання педагогічна імпрровізація може бути спрямована на організацію й уточнення навчальної комунікації, методичного прийому, змісту навчального матеріалу, цілей навчання або виховання.

Педагогічна імпрровізація може здійснюватися в різних формах. Це може бути словесна дія (монолог або діалог вчителя, дотепна репліка, анекдот, аналогія), фізична дія (в "чистому вигляді" в педагогічному процесі зустрічається дуже рідко, але це може бути жест, особливий погляд, поза), словесно-фізична дія (різні розіграші, ігри, міні спектаклі).

Останнім часом в західній психології спостерігається зростання інтересу до вивчення інтуїції. Це обумовлено зростаючим попитом на людей, які можуть приймати рішення і діяти, покладаючись на свою інтуїцію. Як і у будь-якій творчій діяльності, інтуїція грає величезну роль в роботі педагога, дозволяючи безпосередньо виявляти істину, знайти правильне рішення швидко і несвідомо. Багато вчителів, що довіряють своїй інтуїції, працюють дуже успішно. Інтуїція

вже давно є об'єктом дослідження багатьох філософів і психологів (Спіноза, Паскаль, Фрейд Б. М. Теплов), що у тому числі вивчають психологію творчості. Але дослідження, спеціально присвячені проявам інтуїції в педагогічній діяльності, мають порівняно недовгу історію.

Педагогічна імпровізація - це миттєво відтворюваний готовий продукт творчості (логічно завершений фрагмент педагогічної діяльності). Відмітні ознаки педагогічної імпровізації сприяють вихованню, підготовці та розвитку людей і може здійснюватися в різних формах. Це може бути словесна дія (монолог або діалог вчителя, анекдот, аналогія тощо), фізична дія (в "чистому вигляді" в педагогічному процесі дуже рідко, але це може бути жест, особливий вигляд, поза) та вербально-фізичні дії (різні жарти, ігри, міні-вистави). [4,с.30].

Отже, на нашу думку, імпровізації необхідно навчати майбутніх вчителів і молодих педагогів за допомогою системи спеціально розроблених вправ, специфіка яких полягає в цілеспрямованому скороченні й поступовому зниженні до мінімуму часу, відведеного на рішення нетипової педагогічної задачі. Тут слід говорити про імпровізаційну готовність педагога.

Педагогічна імпровізація впливає на всі аспекти організації педагогічної діяльності і можлива на всіх етапах уроку, але багато в чому залежить від педагогічного стилю діяльності вчителя.

Отже, педагогічна діяльність являє собою організований, цілеспрямований процес, спрямований на виховання, навчання й освіти людської особистості. Творча педагогічна діяльність не може виконуватися повністю без здатності вчителя своєчасно втілювати та виправляти педагогічні плани, залежно від обставин діяльності, творчого потенціалу, тобто без навичок доцільно і педагогічно імпровізувати.

Список літератури:

1. Азаров Ю. П. Методика виховної роботи: навчальний посібник для пед. інститутів / під ред. Л. І. Рувінський. Режим доступу: <https://www.twirpx.com/file/413650/>

2. Берікханова Л. Ю. Педагогічна імпровізація в шкільному навчальному процесі / Реформа школи і розвиток педагогічної творчості вчителів. Режим доступу: <https://moluch.ru/conf/ped/archive/144/6532/>
3. Кан-Калік В. А. Педагогічна діяльність як творчий процес. Режим доступу: <https://www.twirpx.com/file/79797/>
4. Crossan, M. Improvisation in action. Organisation science. Режим доступу: <https://scholar.google.ca/citations?user=bZF5ktIAAAAJ&hl=en>
5. Рапацевич Є.С. Сучасний словник з педагогіки - Мінск, 2001. - 923 с.
6. Богоявленська Д.Б. Психологія творчих здібностей. Режим доступу: https://www.koob.ru/bogoyavlenskaya/psy_creativity

Інші професійні науки

LOAD BALANCING ALGORITHMS AND CHALLENGES IN CLOUD COMPUTING

Borovskyi B.M.

National Technical University of Ukraine “Igor Sikorsky Kyiv Polytechnic Institute”

E-mail: bogdanborovskij@gmail.com

Introduction. A Cloud refers to a distinct IT environment that is designed for the purpose of remotely provisioning scalable and measured IT resources [1]. It is a type of computing in which resources are shared rather than owning personal devices or local personal servers which can be used to handle applications on system.

Cloud computing is growing in the real time environment and the information about the cloud and the services it provides and its deployment models are discussed. Figure 1 illustrating the cloud computing architecture.

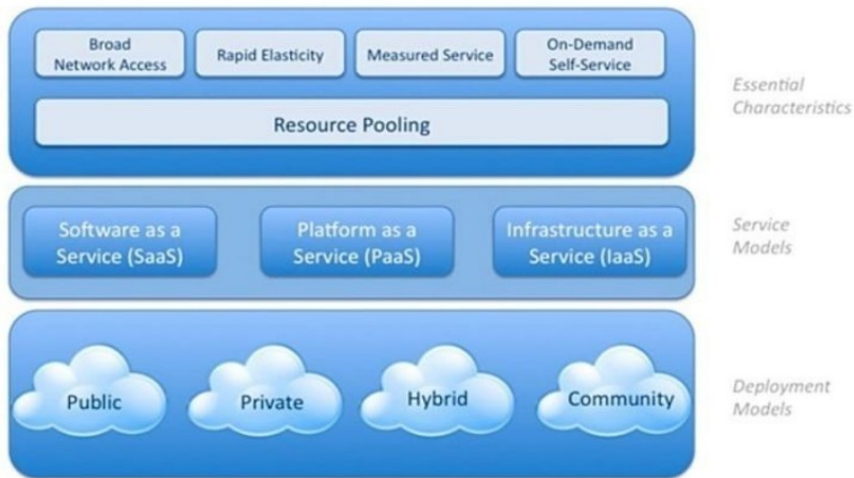

Figure 1: Cloud computing architecture overview

Figure 2 illustrating the three basic service models that constitute the cloud computing. It provides three basic services that are

- Software as a Service,
- Platform as a Service
- Infrastructure as a Service [2].

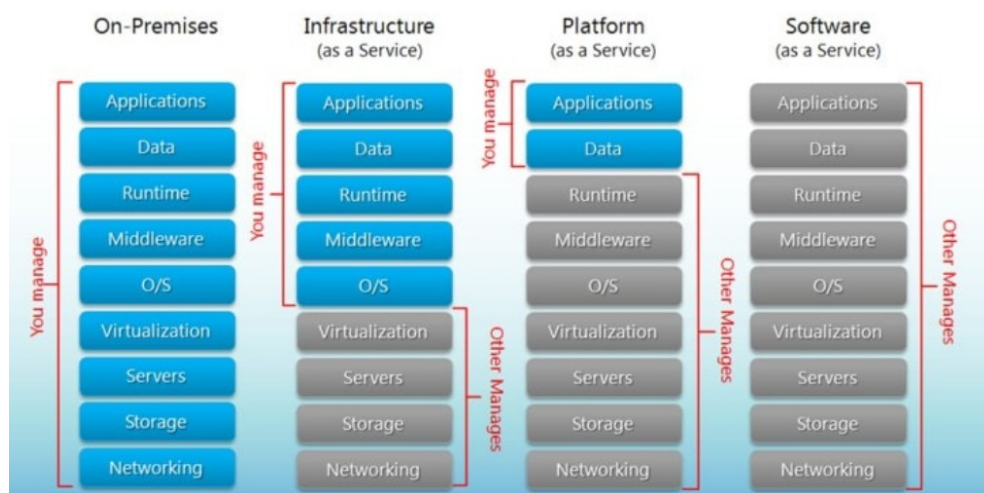

Figure 2: Cloud service models comparison.

Load balancing is one of the main issues related to cloud computing. The load can be a memory, CPU capacity, network or delay load. It is always required to share work load among the various nodes of the distributed system to improve the resource utilization and for better performance of the system. This can help to avoid the

situation where nodes are either heavily loaded or under loaded in the network. Load balancing is the process of ensuring the evenly distribution of work load on the pool of system node or processor so that without disturbing, the running task is completed.

The goals of load balancing [3] are to:

- Improve the performance
- Maintain system stability
- Build fault tolerance system
- Accommodate future modification.

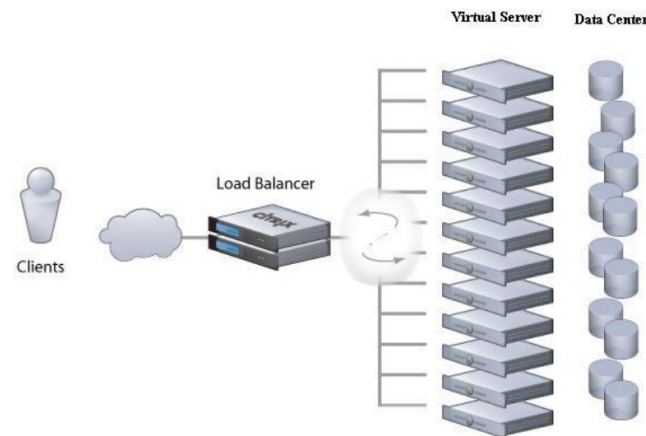

Figure 3: Load balancing in cloud computing [4]

There are mainly two types of load balancing algorithms:

Static Algorithm. In static algorithm the traffic is divided evenly among the servers. This algorithm requires a prior knowledge of system resources, so that the decision of shifting of the load does not depend on the current state of system. Static algorithm is proper in the system which has low variation in load.

Dynamic Algorithm. In dynamic algorithm the lightest server in the whole network or system is searched and preferred for balancing a load. For this real time communication with network is needed which can increase the traffic in the system. Here current state of the system is used to make decisions to manage the load.

Challenges. There are some qualitative metrics that can be improved for better load balancing in cloud computing [5][6].

Throughput: It is the total number of tasks that have completed execution for a given scale of time. It is required to have high through put for better performance of the system.

Associated Overhead: It describes the amount of overhead during the implementation of the load balancing algorithm. It is a composition of movement of tasks, inter process communication and inter processor. For load balancing technique to work properly, minimum overhead should be there.

Fault tolerant: We can define it as the ability to perform load balancing by the appropriate algorithm without arbitrary link or node failure. Every load balancing algorithm should have good fault tolerance approach.

Migration time: It is the amount of time for a process to be transferred from one system node to another node for execution. For better performance of the system this time should be always less.

Response time: In Distributed system, it is the time taken by a particular load balancing technique to respond. This time should be minimized for better performance.

Resource Utilization: It is the parameter which gives the information within which extant the resource is utilized. For efficient load balancing in system, optimum resource should be utilized.

Scalability: It is the ability of load balancing algorithm for a system with any finite number of processor and machines. This parameter can be improved for better system performance.

Performance: It is the overall efficiency of the system. If all the parameters are improved, then the overall system performance can be improved.

Conclusion. The main purpose of load balancing is to satisfy the customer requirement by distributing load dynamically among the nodes and to make maximum resource utilization by reassigning the total load to individual node. This ensures that every resource is distributed efficiently and evenly. So the performance of the system is increased. We have also discussed required qualitative matrix for load balancing.

References:

1. Basic concept and terminology of cloud computing, <http://whatiscloud.com>

2. L. Wang, J. Tao, M. Kunze, "Scientific Cloud Computing: Early Definition and Experience", the 10th IEEE International Conference Computing and Communications 2008.
3. D. Escalante, Andrew J. Korty, "Cloud Services: Policy and Assessment", Educause review July/August 2011.
4. Load Balancing in Cloud computing, <http://community.citrix.com/display/cdn/Load+Balancing>
5. Foster, I., Y. Zhao, I. Raicu and S. Lu, "Cloud Computing and Grid Computing 360-degree compared," in proc. Grid computing Environments Workshop, pp: 99-106, 2008.
6. Buyya R., R. Ranjan and RN. Calheiros, "InterCloud: Utilityoriented federation of cloud computing environments for scaling of application services," Busan, South Korea, 2010.

Інші професійні науки

ОСНОВНІ КОСМОГОНІЇ СТАРОДАВНЬОГО ЄГИПТУ В ЮВЕЛІРНОМУ МИСТЕЦТВІ

Борсук Ю.В.

Студент,

Київський університет імені Бориса Грінченка

Науковий керівник: *Школьна О.В.*

Завідувач кафедри образотворчого мистецтва, доктор

мистецтвознавства,

Київський університет імені Бориса Грінченка

Мистецтво древніх народів цілком залежало від релігії та міфології, які зароджувалась тисячоліттями. Усі ці процеси відбувались в країнах по різному, але не дивлячись на це, вони були у чомусь подібні і навіть переймали деякі особливості одне одного. Окреме місце з-поміж інших країн займав Єгипет, який став взірцем багатой та розвинутої культури, як в плані релігії, так і в мистецтві. Міфологія в Єгипті почала зароджуватись задовго до того, як він став однією цілою країною.

До об'єднання він поділявся на «номи» – так звані об'єднані округи. За історичними записами їх кількість дорівнювала близько сорока двох. На чолі кожного нома стояв «номарх», за сучасною термінологією – голова адміністрації, в яку входили представники знаті та жерці. Номова система була започаткована у період правління I-II династій фараонів.

Що стосовно релігії, в Єгипті вона відбрунькувалась від тотемізму, де для кожного ному були свої священні тварини, що водилися на даній території. Їх шанували як богів та суворо карали людей навіть за випадкове вбивство. Згодом священним тваринам створювали храми, називали номи на їх честь, їм поклонялися. Нерідко померлу тотемну тварину муміфікували. Відомі цілі цвинтарі крокодилів, биків, ібісів тощо.

Кажучи про унікальність розвитку єгипетського культу тварин, слід зазначити, що він виявився незвичайно живучим у порівнянні із іншими народами, в яких цей культ із роками втрачав популярність. В Єгипті культ тварин поступово більш розповсюджувався і став основою розвинення нових міфології та релігії.

При цьому, Єгипетський пантеон налічує значну кількість богів, а міфи, здавалося б про один і той самий сюжет, суттєво відрізняються між собою. В кожному номі поступово утворювалося своє бачення зародження світу. Головне божество кожного ному ставало для людей центральним героєм міфів про створення світу, бог втілювався або у вигляді священної тварини, або людини із її головою, потім довкола цього бога вишиковувався ряд менш важливих божеств. Через цей фактор у майбутньому жерці не могли зв'язати усі місцеві

космогонічні міфи в одну єдину структуру, яка була б однією для жителів об'єднаного Єгипту.

Не зважаючи на велику кількість космогоній, слід виділити лише три, які мають схожу основу і були найбільш популярними і шанованими: геліопольська, мемфіська та гермопольська.

Геліополь був найдавнішим і самим великим релігійним центром Древнього Єгипту, тому варто почати з нього. У ньому зародився образ священного жука, який став одним із уособлень древнього бога Атума. У космогонічній міфології він вважався первозданним і нерукотворним, первинним богом, який створив сам себе із п'їтьми хаосу, із океану на ймення Нун (останній у «текстах пірамід» описаний як «батько богів»). Також у «текстах пірамід» Атума ототожнювали з Хепрі, первинним пагорбом, на якому зародилось життя. Раніше його також ототожнювали з богом сонця Ра, Атум-Ра.

Мемфіс в епоху Древнього царства протягом багатьох династій був резиденцією фараонів, а також одним із головних культурних центрів в історії Єгипту. У порівнянні із Геліополем, він вважався достатньо молодим містом. Головним богом Мемфіса був Пта. Слід зауважити що останній мало згадується у «текстах пірамід». За легендою йому поклонялося населення, яке жило на даній території до заснування Мемфіса, або перейшло з сусідніх земель. Причиною того, що головне божество резиденції фараонів майже не згадується в історії Єгипту аж до епохи Нового царства була Геліопольська релігійна теорія, яка вважалася домінуючою, оскільки у ній підкреслене панування бога Ра та його свити. У часи Нового царства відбувається синтез Мемфіських богів Пта і Татенена (одного із шанованих богів Мемфіса), що злилися в єдиний образ Пта-Татенена.

У мемфіській космогонії творцем всього суцього був Пта, але на відміну від інших богів, його метод створення світу був більш абстрактним і філософським, а зброєю стало божественне слово, через яке він і створив світ.

У різних текстах Пта описують як бога ремесла. З часом його ототожнювали з низкою богів: Нуном, Тотом, Атумом, Осірісом, Ра, Амоном та іншими.

Гермополь знаходився у Середньому Єгипті і був метрополією (населеним пунктом який мав свої колонії) Заячого нома. Це місто також мало назву Хмун, що означало вісімку головних божеств, які у ньому шанувались. Вони були представлені парами, кожна з яких втілювала певну стихію: Нун і Нуанет – первозданий океан, Хух і Хухет – нескінченність простору, Кук і Куакет – темрява, Амон і Аманует – незриме око. Усі ці божественні пари були абстрактними, оскільки означали собою початок чогось нового. Боги зображувались із головами жаб, а богині – змії. Якщо коротко охарактеризувати суть Гермопольської космогонії, то за нею із первозданного океану з'явився первинний пагорб, на якому виріс чудотворний лотос. З останнього народилась дитина-бог з пальцем на вустах і почала створювати людей. В іншій версії Гермопольської космогонії лотос був божественним яйцем, а дитина, яка народилася – богом Ра.

Загалом у цих різних космогонічних теоріях є спільне зерно. В усіх міфах згадують про первинний океан і пагорб, на якому було зароджене життя; чудотворний лотос або божественне яйце, звідки народився перший бог, або ж бог, що створив сам себе.

В цілому слід зазначити, що для мистецтва Древнього Єгипту притаманне зображення релігійних сцен і сюжетів міфів із богами, які можна спостерігати у гробницях, на ритуальному посуді, у вигляді статуєток та на папірусах. Зокрема, у рельєфах на стінах гробниць зображували душу «ба», що покидає тіло фараона і в супроводі богів потрапляє до загробного світу. Однією із сцен, які часто зустрічались, був суд Анубіса над померлим, де перший зважував серце другого на вагах і вирішував долю його душі.

У декоративно-прикладному мистецтві Єгипту часто зустрічаються символи богів. В основному – тваринне втілення того чи іншого бога. Гарним прикладом подібного предмету є ювелірне мистецтво Древнього Єгипту. Особливо з доби Говарда Картера, який 1923-го року відкрив світові багатшу,

на той момент, колиску ювелірного мистецтва та культури Стародавнього світу, а саме – гробницю Тутанхамона.

В гробниці останнього знаходилось безліч виробів і предметів побуту. А саме: трон, посуд, одяг, ювелірні прикраси тощо. Усі твори призначалися для використання небіжчиком у загробному світі. Ювелірні прикраси слугували як обереги і талісмани, оскільки у єгиптян існувало інше уявлення про дихотомію матеріального і духовного.

Серед виробів гробниці Тутанхамона слід згадати підвіски з оком Гора, син Осіріса та Ісіди, який був покровителем фараонів; намиста і пекторалі з соколом, тваринним втіленням бога сонця Ра (також його зображували у вигляді крилатого сонця). З поміж інших речей привертала увагу браслети і перстні з жуком-скарабеєм – символом бога Атума. Невід’ємним атрибутом також був головний убір фараона з уреєм (вертикальне зображення богині-кобри Віджет, поруч з якою зображували образ Нехбе – богиню-шуліку, таким чином об’єднували корони Верхнього та Нижнього Єгипту). Останній символ належав сонячним богам, і за легендою повинен був захищати фараона від ворогів.

Підбиваючи підсумки, можна сказати що Єгипетська міфологія та релігія надзвичайно складна, несистемна у своїй основі і місцями суперечлива, але не зважаючи на це, вона досить міцно засіла в культурі країни. Протягом тисячоліть, не втративши своєї значущості, впливала на культуру та мистецтво створюючи певні канони. Що стосовно ювелірної справи, вона залишається одним з історичних пам’яток майстерності та вишуканості майстрів того часу і взірцем втілення релігійної символіки, а також суворої канонічності образів головних представників космогонічних теорій. Навіть у наш час, ці символи передають ту саму ідею, яка була закладена близько трьох тисячоліть до нашої ери.

Список літератури:

1. Коростовцев М. А. Религия Древнего Египта // Нева. СПб.: Летний Сад, 2000. С. 6–19.

2. Матье М. Э. Искусство Древнего Египта. М.: Госиздат «Искусство», 1961. С. 9–22.
3. Перепёлкин Ю. Я. История Древнего Египта / общ. ред., вступит. статья и коммент. д. филос. н. А. Л. Вассоевича. СПб.: «Летний Сад» — Журнал «Нева», 2000. С. 99–125.
4. Пунин А. Л. Искусство Древнего Египта. СПб.: Азбука-классика. 2008. С. 32–64.
5. Швец Н. Н. Словарь Египетской мифологии. М.: ЗАО Центрполиграф, 2008. С. 14–56.
6. Shorter A. A. Magical Ostrakon // JEA 22. 1936. С. 164–168.
7. Spiegelberg W. Ein Bruchstück des Bestattungsritual der Apisstiere // ZÄS. 56. 1920. С. 1–33.

Інші професійні науки (Фізико-математичні науки)

РОЗВ’ЯЗАННЯ МУЗЕЙНОЇ ПРОБЛЕМИ ДЛЯ ВИПАДКІВ НАЙПРОСТІШИХ ПРЯМОКУТНИХ ГАЛЕРЕЙ З ДІРКАМИ У ФОРМІ ПРЯМОКУТНИКІВ

Братик Михайло Васильович

старший викладач кафедри математики

факультету інформатики НаУКМА,

канд. фіз.-мат. наук,

Ільяш Денис Олегович

учень 11 класу

Вперше музейну проблему або задачу про галерею мистецтв було поставлено Віктором Клі в 1973 році [2]. Задача полягає у знаходженні найменшої можливої кількості відеокамер, розташованих на стінах або в кутах

галереї, з яких буде видно усю галерею, тобто не буде так званих «сліпих зон», а також у способі їх розташування в галереї. Задача може ускладнюватися тим, що в галереї можуть знаходитися колони, або інші об'єкти, які створюють перешкоди для огляду відеокамери. Такі перешкоди будемо називати дірками. Буде розглянуто тільки двовимірний різновид цієї проблеми, який може бути проілюстрований на площині.

Серед припущень, яких переважно дотримуються при розв'язанні музейної проблеми, є такі: 1) відеокамера має нескінченну дальність огляду; 2) кут огляду відеокамери становить 360 градусів. У деяких формулюваннях розглядають не відеокамери, а охоронців, які можуть рухатися по галереї по певних траєкторіях, але й там дотримуються вище вказаних припущень. Якщо дивитися з практичної точки зору, то ці припущення можуть не виконуватися в реальному житті. Наприклад, відеокамера може мати значно менший кут огляду, ніж 360 градусів, а також дальність огляду на практиці не може бути як завгодно великою. Якщо припущення 1) не виконується, то тоді треба враховувати фактичні розміри галереї, і відповіді для галерей, які зображено подібними фігурами, будуть різними. У цій роботі буде дотримано припущення 1), щоб не залежати від масштабу. Однак замість припущення 2), яке на практиці є майже нездійсненним, будуть розглядатися випадки з кутом огляду відеокамер з кутом огляду 180 або 90 градусів, що є набагато більш наближеним до реальності випадком особливо, якщо розглядати не відеокамери, а людей-охоронців.

Актуальність проблеми полягає в тому, що в реальному житті багато галерей мають саме найпростішу прямокутну форму з дірками, і в кожному конкретному випадку власники галерей зацікавлені в тому, щоб побудувати систему відеоспостереження так, щоб, з одного боку, мати можливість повного огляду галереї, а з іншого боку, використати при цьому найменшу кількість ресурсів, як технічних, так і людських. Оскільки з самого початку, ще у першому формулюванні музейної проблеми, запитувалося, скільки буде потрібно охоронців у найгіршому випадку, то переважно отримані результати

ілюструють саме достатність кількості відеокамер у найгірших випадках. Однак у простіших випадках форм галерей необхідні та/або достатні кількості відеокамер можуть бути значно меншими, ніж у найзагальніших випадках, а тому є доцільним їх розгляд. Багато галерей розміщені в спорудах, які мають саме прямокутну форму, а зали, в яких проводяться мистецькі виставки часто є прямокутниками з дірками прямокутних форм. Тому отримані у цій роботі результати можуть мати практичне застосування як при побудові системи відеоспостережень в реальних випадках, так і можуть бути використані при проектуванні галерей. Розгляд випадку оглядовості відеокамер у 90 чи 180 градусів більше відповідає дійсності, аніж 360 градусів.

У роботі [2] отримано, що для галереї у формі багатокутника без дірок достатньою кількістю відеокамер для повного огляду галереї буде $\left\lceil \frac{n}{3} \right\rceil$, де n – число вершин багатокутника галереї.

Означення. Галерея називається прямокутною, якщо кути багатокутника, який вона утворює, можуть бути лише 90 або 270 градусів.

Для прямокутної галереї достатньою кількістю відеокамер для повного огляду галереї буде $\left\lceil \frac{n}{4} \right\rceil$, де n – число вершин багатокутника галереї [1].

Означення. Найпростішою прямокутною галереєю з h дірками будемо називати галерею у формі прямокутника, дірки якої є прямокутниками зі сторонами, що паралельні сторонам галереї, причому виконуватися наступна умова: можливо поділити галерею на частини паралельними до однієї зі сторін галереї прямими так, щоб в кожному з утворених прямокутників містилося лише по одній дірці.

Простір утворений при подовженні вертикальних сторін дірок між подовженнями або між подовженням і стороною галереї назвемо смугою. У найгіршому випадку, одна камера не може оглядати повністю більше, ніж одну смугу. Завдяки цій властивості ми будемо формулювати відповідні леми.

Зауваження. Умова того, що галерею можливо поділити на частини для випадків $h=1$ та $h=2$ виконуються завжди, що не виконується для $h \geq 3$.

Лема 1. Для найпростішої прямокутної галереї з однією діркою буде достатньо 2 відеокамер з кутом огляду 90 градусів.

Лема 2. Для найпростішої прямокутної галереї з двома дірками буде достатньо 3 відеокамер з кутом огляду 90 градусів.

Лема 3. Для найпростішої прямокутної галереї з трьома дірками буде достатньо 4 відеокамер з кутом огляду 90 градусів.

Лема 4. Для найпростішої прямокутної галереї з h дірками буде достатньо $h+1$ відеокамери з кутом огляду 180 градусів.

Лема 5. Для випадку з будь-якою кількістю дірок буде достатньо двох камер, у найкращому випадку.

Теорема. Для повного огляду найпростішої прямокутної галереї з $h > 3$ дірками буде достатньо $\left\lceil \frac{4h}{3} \right\rceil$ відеокамер з кутом огляду 90 градусів.

Результат теореми є кращим у порівнянні з іншими, оглянутими в [3] результатами, отриманими для більш загальних випадків, якщо застосовувати їх до випадку найпростішої прямокутної галереї.

Список літератури:

1. Kahn J. Traditional galleries require fewer watchmen / Kahn J., Klawe Maria, Kleitman Daniel. // SIAM Journal on Algebraic Discrete Methods. - 1983. - Vol. 4 (2). - P.194-206.

2. Fisk S. A short proof of Chvátal's watchman theorem / Fisk Steve // Journal of Combinatorial Theory, Series B. - 1978. - Vol. 24(3). - P.374.

3. Kaul H. The Art Gallery Problem [Електронний ресурс] / Kaul Hemashu, Jo YoungJu. -Режим доступу: www.math.iit.edu/~kaul/talks/LongArtGalleryTalk.pdf.

**ПРОЕКТНІ ПРОПОЗИЦІЇ ЩОДО СТВОРЕННЯ САДУ В
ІТАЛІЙСЬКОМУ СТИЛІ НА ТЕРИТОРІЇ ХОРТИЦЬКОЇ
НАЦІОНАЛЬНОЇ АКАДЕМІЇ (М. ЗАПОРІЖЖЯ)**

Бредіхіна Ю.Л.

Хортицька національна навчально-реабілітаційна академія, кандидат сільськогосподарських наук, доцент <https://orcid.org/0000-0001-9284-1082>

Костецький О.С.

студент III курсу Хортицької національної навчально-реабілітаційної академії

Італійський сад - це художній твір, що гармонійно поєднує мистецтво й природу. Італійський стиль сформувався в Стародавньому Римі і поширився у XV ст., за епохи Ренесансу [1, с.15]. Сад, виконаний в такому стилі, являє собою деяку замкнутість, так як побудований на внутрішній композиції. У жодному іншому стилі так дбайливо не ставляться до силуету і форми, так не підкреслюють малу архітектуру і садові аксесуари як в італійському.

Італійський сад створюється за деякими законами регулярного стилю, для якого характерне розташування елементів і конструкцій за правилами геометрії і симетрії. Однак при цьому він не вимагає великої території, його розміри не дуже великі, тому такий стиль підійде для більшої частини стандартних ділянок. Головними атрибутами такого саду є водойми, тераси, живоплоти, вазони з квітами, фонтани (як центральний елемент), кам'яні стіни. Ще одним невід'ємним елементом італійського стилю є колірна «італійська» палітра, кольорами якої є домінуючий зелений та додаткові жовтий і помаранчевий в поєднанні з червоним і синім.

Італійський стиль - це стиль глиняних і керамічних ємностей. Клімат в Італії дуже відрізняється від клімату нашої країни, тому деякі

середземноморські рослини можна вирощувати тільки в контейнерах, діжках та горщиках. Вони є основою оформлення саду та їх кількість не обмежена.

Завдяки тому, що італійський сад швидше визначає рамки, колірну концепцію і характер, а не вимагає сліпого наслідування канонам, правильний вибір рослин і матеріалів дозволяє досягти того ж результату за допомогою кардинально інших рослин. Можна використовувати такі види рослин, як юка ниткоподібна (*Yucca filamentosa* L.) та сиза (*Y. glauca* Nutt), самшит вічнозелений (*Buxus sempervirens* L.), бирючина звичайна (*Ligustrum vulgare* L.), туя західна (*Thuja occidentalis* L.), кипарисовик Лавсона (*Chamaecyparis lawsoniana* (Murr.) Parl.), лаванда вузьколиста (*Lavandula angustifolia* MILL.), види родів герань (*Geranium* L.), пеларгонія (*Pelargonium* l'hér.) лілія (*Lilium* L.), лілійник (*Heemerocallis* L.), шавлія (*Salvia* L.) гладіолус (*Gladiolus* L.), півники (*Iris* L.), тощо. Особливі акценти та фокусні точки можна створити різними видами декоративних плодкових дерев [2].

На території академії існує декілька маленьких садків, виконаних в різних стилях: кантрі, японський, французький, модульний, які збагачують художній образ зеленої зони учбового закладу. Створення італійського саду доповнить різноманіття стильових напрямків та дозволить сформувати більш комфортне та естетично повноцінне середовище на цій території.

В італійському стилі завжди виділяють основну, поздовжню вісь і поперечні бічні осі, що йдуть під прямим кутом до неї, на яких розташовуються головні об'єкти та елементи - композиційні центри. Тому територію, що проектується плануємо розбити на чотири симетричні ділянки. Головна алея служитиме головною візуальною віссю що прив'язуватиме прямо чи опосередковано до себе усі елементи плану, та визначатиме їх призначення, форму і характер. Водний об'єкт у вигляді басейну з декоративним освітленням буде візуальним центром всієї композиції (Рис. 1). Сьогодні територія майбутнього дендропарку представляє собою пустир з хаотичним розташуванням дерев між двома корпусами академії (Рис. 2). Площа об'єкту проектування становить 589,0 м².

В результаті обробки матеріалів інвентаризації було встановлено, що на території зростають наступні види - катальпа бігніонієвидна (*Catalpa bignonioides* Walt.), гіркокаштан звичайний (*Aesculus hippocastanum* L.), береза повисла (*Betula pendula* Roth). Всі дерева знаходяться в задовільному стані. Тому існуючі дерева будемо доповнювати іншими видами дерев та чагарників які забезпечать затишок та тінь.

Ландшафтний аналіз території показав, що територія має рівнинний рельєф. Тому не потребує змін. Благоустрій території передбачає влаштування доріг з покриттям дрібно фракційного гравію, лав, урн для сміття та встановлення ліхтарів з'єднаних з центральною електромережею. Вздовж доріжок планується висадити живопліт із самшиту вічнозеленого (*Buxus sempervirens*).

Асортимент рослин підібрано у відповідності до ґрунтово-кліматичних умов розташування території, а також враховуючи специфіку ділянки. Збагачувати кольорову гаму насаджень пропонуємо шляхом квіткового оформлення у вигляді прямокутної видовженої смужки з гвоздики садової (*Dianthus caryophyllus* L.).



Рис 1. План благоустрою та озеленення



Рис 2. Ситуаційний план об'єкту проектування

Основою для деревно-чагарникових насаджень рекомендуємо звичайний садово-парковий газон. Для отримання високої декоративності газонного покриття було підбрано наступний склад травосуміші – *Festuca pratensis* Hads., *Phleum pratense* L., *Dactylis glomerata* L., *Lolium perenne* L., *Trifolium repens* L. та *T. Rubens* L. Ці види створять міцну дернину яка буде квітнути двічі на рік.

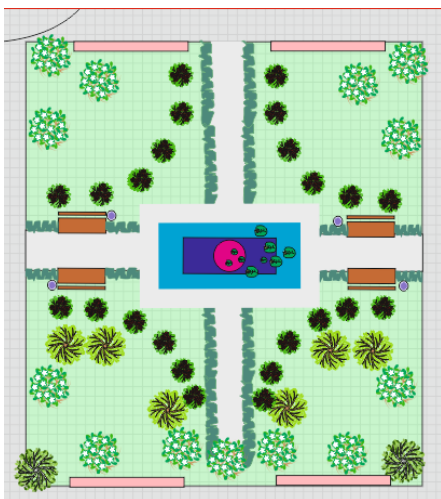
Отже, для благоустрою та озеленення ділянки на території академії нами були проведені всі необхідні передпроектні ландшафтні дослідження та комплекс робіт самого проектування. Результатом цих робіт є графічний матеріал і пояснювальний текст дипломної роботи.

Література

1. Кучерявий В.П. Історія ландшафтної архітектури/ В.П. – Львів: «Новий світ», 2019. – 702 с.
2. Итальянский сад в суровом климате
<https://www.botanichka.ru/article/italyanskiy-sad-v-surovom-klimate/>

Педагогічні науки

ІННОВАЦІЙНІ МЕТОДИ У ВИКЛАДАННІ АНАЛІТИЧНОЇ ХІМІЇ

Бризицький О.А.

Національний фармацевтичний університет

Кандидат фармацевтичних наук, доцент кафедри аналітичної хімії

Характерною особливістю сучасного етапу розвитку людства є загострену увагу до проблем освіти, в слідстві переходу від індустріальної епохи до інформаційної цивілізації. Потреба у творчій активності спеціаліста і розвиненому логічному мисленні, в умінні конструювати, оцінювати, раціоналізувати швидко зростає. Рішення цих проблем багато в чому залежить від змісту і технології навчання майбутніх фахівців. У педагогічному процесі

інноваційні методи навчання передбачають введення нововведень в мети, методи, зміст і форми навчання і виховання, в спільну діяльність викладача і учня. Ці інновації можуть бути спеціально спроектовані, вже розробленими або знову що з'явилися завдяки педагогічній ініціативи [1].

Для підготовки студентів до професійної діяльності в майбутньому інноваційні методи активно використовуються у вищих навчальних закладах.

До таких методів відноситься і проблемне навчання, зокрема використання проблемних завдань (завдань) при вивченні курсу ботаніки. Психологічний механізм процесів, що відбуваються при проблемному навчанні наступний: при зіткненні з новою, незрозумілою проблемою у того, хто навчається виникає стан здивування, подиву; при цьому постає питання: в чому суть? далі розумовий процес відбувається за схемою: висунення гіпотез, їх обґрунтування і перевірка. Учень або самостійно здійснює розумовий пошук, відкриття невідомого, або за допомогою викладача [2].

Зміст предмета аналітична хімія дозволяє застосовувати різноманітні форми проблемних завдань.

Існує ряд класифікацій проблемних завдань, що застосовуються на заняттях. Одна з них - класифікація за Е. Н. Дем'янкова, яку ми і розглянемо на прикладі завдань з аналітичної хімії.

1.1. Теоретичні завдання:

- Поясніть роль процесів комплексоутворення в аналізі катіонів VI аналітичної групи ?
- З якою метою в систематичному ході аналізу катіонів IV аналітичної групи поряд з груповим реагентом додають гідрогену пероксид ?
- Суть та класифікація титриметричних методів аналізу?
- Які реакції покладені в основу титриметричних методів осадження ?

1.2. Експериментальні завдання. Такі завдання вимагають теоретичних і практичних дій при проведенні експерименту.

- Проведіть реакції відокремлення і виявлення Sb-катіонів у ході аналізу катіонів V аналітичної групи.

- Проведіть реакції виявлення Al^{3+} -, Zn^{2+} -іонів.

2. За характером пізнавальної діяльності.

2.1. Репродуктивні. Такі завдання вимагають від учнів відтворення готових знань.

- В якій послідовності будуть осаджуватися сульфати катіонів III аналітичної групи при дії групового реагенту? Відповідь обґрунтуйте.

2.2. Продуктивні. Продуктивні завдання вимагають застосування знань в нових обставинах, перенесення в інші умови, пошук нових знань.

- Запропонуйте реакції розділення суміші аргентуму (I) хлориду і димеркурію (I) дихлориду. Який катіон при цьому може бути відразу виявлений?

3. За змістом задачі можуть бути з чітко вираженим змістом: хімічні, фізичні, математичні, міжпредметні, абстрактні, метапредметні і по інших напрямках.

3.1. Предметні.

- Хімічна задача. Як упевнитися в частковій розчинності речовини у воді?

3.2. Міжпредметні.

- Людина створила галузь науки, яка вивчає живу природу через фізичні та фізико-хімічні явища зародження, формування, життєдіяльність, відтворення життя на всіх рівнях, починаючи з молекул, клітин, органів та тканин, закінчуючи організмами системами та біосфери і ноосфери в цілому. Наведіть приклади.

3.3. Абстрактні.

- Урахування температурного фактора при роботі з неводними розчинниками.

3.4. Метапредметні

- Можливості хроматографічних методів.

4. При закріпленні матеріалу.

- Роль електрода порівняння.
- Суть амперометричного титрування.
- Сполуки, що визначаються методом поляриметрії.
- Залежність показника заломлення від різних факторів.
- Якісний аналіз за спектрами поглинання.
- Оптимальні умови фотоколориметричних визначень.

Висновки: Заняття з аналітичної хімії з використанням проблемних завдань (завдань) дуже ефективні і подобаються студентам. Проблемне вивчення формує гармонійно розвинену творчу особистість, здатну логічно мислити, знаходити рішення в різних проблемних ситуаціях, систематизувати і накопичувати знання, яка вмє робити самоаналіз, яка прагне до саморозвитку і самокорекції.

Список літератури:

1. Грудзинская Е.Ю. Активные методы обучения в высшей школе. Учебно-методические материалы по программе повышения квалификации «Современные педагогические и информационные технологии». - Нижний Новгород, 2007. - 182 с.

2. Слободчиков, В. И. Инновации в образовании: основания и смысл / В. И. Слободчиков // Педагогические инновации. – 2004. - № 1.

ПРИЧИНИ ПОГАНОВОГО МОРАЛЬНО-ПСИХОЛОГІЧНОГО КЛІМАТУ ТА ШЛЯХИ ПОДОЛАННЯ КОНФЛІКТІВ У ПЕДАГОГІЧНОМУ КОЛЕКТИВІ

Брік Н.В.

ст. викладач

Національний фармацевтичний університет, м. Харків

Для продуктивної роботи педагогічного колективу, досягнення поставленої мети та отримання гарного результату, потрібно щоб в цьому колективі були налагоджені нормальні взаємовідносини. Морально-психологічний клімат має велике значення для досягнення педагогічних цілей.

Під морально-психологічним кліматом розуміють моральний настрій, який виражає важливі для життєдіяльності людей переживання та хвилювання, які регулюють вчинки людей, їх взаємовідносини один з одним, відношення до роботи та подій в світі.

Чому ж клімат має таке значення для роботи? Виділяють такі основні функції морально-психологічного клімату педагогічного колективу:

- консолідуюча – полягає в об'єднанні його членів, в об'єднанні колективних зусиль для вирішення навчально-виховних завдань;
- стимулююча – відповідає за створення «емоційних потенціалів» колективу, його життєвої енергії, яка реалізується в педагогічній діяльності;
- стабілізуюча – забезпечує стійкість всередині колективних відносин і створює необхідні передумови для успішного входження в колектив нових педагогів;
- регулююча – проявляється в утвердженні норм взаємин, етичну оцінку поведінки членів колективу [1].

У колективі нерідко можуть виникати проблеми, які переростають у конфлікти. **Конфлікт** – (от лат. *conflictus* — зіткнення) — *психол.* Зіткнення різноспрямованих цілей, інтересів, позицій, думок або поглядів суб'єктів взаємодії, які фіксуються ними у жорсткій формі; щоб конфлікт почав розвиватися, потрібен інцидент, при якому одна із сторін починає діяти, обмежуючи права іншої сторони [2, 139].

Конфлікт може виникати на фоні ділових або особистих відносин. Існують фактори, які впливають на те, чи можуть люди працювати пліч-о-пліч один з одним. Їх можна розділити на дві групи: об'єктивні характеристики діяльності у колективі та психологічні особливості членів цього колективу.

Одними з причин виникнення конфліктів можуть бути:

- нерозуміння цілей роботи педагогічного колективу;
- проблеми у організаційній структурі;
- нечіткість при розподілі обов'язків педагогічного складу працівників;
- перевантаженість роботою;
- нечіткість завдань та вимог;
- невідповідність завдань службовим обов'язкам;
- безперспективність або невизначеність перспектив професійної діяльності;
- погане ставлення керівництва;
- важкі умови праці.

Конфлікт може як швидко початися, так швидко й закінчитися. Іноколи він триває досить довго. Виділяють чотири стадії конфліктів:

- Прихована. На цьому етапі спостерігається уникання відповіді та підозри.
- Демонстраційна. Намагання переконати іншу сторону конфлікту, висунення претензій. Кінцевою метою є примирення.
- Приховано-агресивна. Зневага та ненависть, небажання спілкуватися.

- Демонстративно-агресивна. Єдиним бажанням є конфлікт. Пошук причин для початку сварки.

Викладачі працюють відносно незалежно один від одного, проте, вони тісно пов'язані спілкуванням. Саме під час особистого спілкування існує найвищий рівень загрози виникнення конфліктів.

Для того, щоб їх попередити, необхідно:

- з повагою відноситися до кожного члену колективу та до їх роботи;
- вміти спокійно сприймати критику на свою адресу;
- враховувати інтереси колег;
- бути ввічливими та доброзичливими у спілкуванні;
- дотримуватися дисципліни у роботі.

Членами педагогічного колективу є не тільки викладачі, але й керівництво закладу вищої освіти. Ризик виникнення конфліктів може бути між викладачем та керівником. Для попередження конфліктів керівника з підлеглими треба:

- дотримуватися принципів об'єктивності при оцінюванні праці своїх підлеглих та при вирішенні конфліктних ситуацій між викладачами;
- цікавитися їх проблемами;
- будувати відносини на основі взаємоповаги;
- не тиснути на підлеглих своєю владою;
- використовувати переконання ефективно;
- удосконалювати свої організаторські здібності.

Керівнику потрібно у першу чергу розібратися у суті конфлікту, у тому, чому педагог вчинив саме так, перш ніж робити якісь дії. Він повинен якимсь чином забезпечити такі умови праці, щоб обидві сторони конфлікту якийсь час не контактували. Якщо мають місце різноманітні підвищення, премії, надбавки, треба пояснити, як було прийняте це рішення, на якій підставі. Це обговорення повинно проходити з усім педагогічним колективом.

Морально-психологічний клімат залежить від процесів управління та самоуправління педагогічного колективу. В кожному педагогічному колективі

можуть використовувати різні методи попередження та вирішення конфліктів. Головне, щоб ця проблемна ситуація була швидко вирішена та не повторювалася у майбутньому.

Кожен член колективу є відповідальним за його діяльність. Конфлікти між окремими педагогами негативно впливають на роботу всього колективу. Це може призвести до невиконання вимог та цілей навчання, на зниження результатів та якості отриманих знань. Тому, керівник повинен зробити все можливе, щоб уникнути будь-яких конфліктних ситуацій.

Список літератури:

1. Боровкова Т. А., Шалагинова К. К. ОСОБЕННОСТИ ПСИХОЛОГИЧЕСКОГО КЛИМАТА В ПЕДАГОГИЧЕСКОМ КОЛЛЕКТИВЕ: ДИАГНОСТИКА, ПОДХОДЫ К ОПТИМИЗАЦИИ // Материалы X Международной студенческой научной конференции «Студенческий научный форум» URL: <https://scienceforum.ru/2018/article/2018004797> // scienceforum.ru/2018/article/2018004797 (дата обращения: 05.06.2019).
2. Вишнякова С.М. Профессиональное образование: Словарь. Ключевые понятия, термины, актуальная лексика. – М. : НМЦ СПО, 1999. – 538 с.

УХИЛЕННЯ ВІД ОПОДАТКУВАННЯ: ПРИЧИНИ, НАСЛІДКИ ТА ПРОТИДІЯ В УКРАЇНІ

Буличов О.С.

студент групи ОБД-17-2,

Охмак О.М.

студентка групи ОБР-17-3,

Навчально-науковий інститут обліку, аналізу і аудиту

Університет ДФС України

Науковий керівник: Іванишина О. С.

Університет ДФС України

к. е. н., доцент кафедри податкової політики

Одним з основних факторів, що негативно позначається на наповненні бюджету фінансовими ресурсами протягом тривалого періоду, залишається таке явище, як ухилення від сплати податкових платежів. Як свідчить практика, адміністрування встановлених законодавством України податків та зборів, конституційний обов'язок платників податків щодо повної і своєчасної сплати податкових платежів виконується не добросовісно, не завжди і не усіма суб'єктами оподаткування. Часто це відбувається з причин нерозуміння громадянами глибинних аспектів такого обов'язку та недостатнього рівня їх інформування щодо важливих наслідків та ефектів оподаткування для держави та суспільства. Пошуки способів мінімізації сплати податкових платежів завжди є актуальними для суб'єктів господарювання, однак фіскальні органи повинні моніторити, контролювати такі дії та застосовувати відповідні заходи, якщо вони носять незаконний характер.

Проблематика податкового контролю, основні його форми, методи, практика здійснення відображені в працях таких науковців, як: Безпалько І.Р,

Варналія З.С., Воронкової О.М., Главацької Н.І., Десятнюк О.М., Дулік Т.О., Корецького О.М., Крисоватого А.І., Лісового А.В., Луцика А.І., Матвійчук К.А., Тищенко О.М., Томнюка Т.Л., Яковенко О.О. та інші. Проте, дослідження специфіки організації і здійснення податкового контролю в контексті протидії ухиленню від сплати податків і зборів потребують сучасних аспектів та систематизації векторів удосконалення контрольної діяльності фіскальних органів.

На даному етапі удосконалення і розбудова податкової системи України націлені на інтеграцію в європейську спільноту. Базовим поняттям цього етапу є збільшення кількості платників податків, які добровільно сплачують податки. Фіскальні органи повинні бути не тільки контролюючими та каральними органами влади, а й інституціями, які сприяють підвищенню загальної фінансово-економічної стабілізації в державі. На нашу думку, пріоритетною метою податкового контролю доцільніше має бути здійснення не каральної функції, а впровадження превентивних заходів контролю, які будуть мати профілактичний вплив та попереджувати про порушення податкового законодавства. Для того щоб платники активніше сплачували податки добровільно потрібно збільшити віддачу з боку держави у формі суспільних благ. Платники повинні бачити, на які потреби державою втілюються сплачені ними кошти у вигляді податків і зборів [6].

В інших випадках можуть популяризуватись явища ухилення від сплати податкових платежів та, як наслідок, порушення норм податкового законодавства. Серед причин, що спонукають суб'єктів господарювання до порушень у сфері оподаткування задля зниження податкових зобов'язань можна також виділити наступні, а саме:

- 1) Нелегальне ведення бізнесу означає, що платники податків ще на етапі встановлення на облік у фіскальні органи не здійснюють цієї важливої для контрольних дій процедури. Реєстрація діяльності платника є дуже важливим етапом обліку платника, адже завдяки цій процедурі можна знати всі основні дані про платника, чим він займається, його постачальників, контрагентів,

тощо. А у разі виникнення заборгованості платника перед бюджетом контролюючий орган може знайти інформацію про його дебіторську заборгованість, яка є додатковим джерелом погашення податкового боргу.

2) Нелегальне здійснення експорто-імпортних операцій означає, що можуть бути випадки порушення митних правил та контрабанди. Так, як при здійсненні експортно-імпортних операцій, тобто у сфері зовнішньоекономічної діяльності можуть також справлятися податки, які є бюджетоутворюючими. Ними виступають непрямі податки: податок на додану вартість, акцизний податок, мито. Ці порушення впливають на соціально-економічне зростання в цілому.

3) Корупційні дії. Незважаючи на постійне оновлення законодавчої бази щодо боротьби з корупційними процесами та спостереженнями за її дотриманням, випадки корупційних дій є присутніми і надалі. Корупція є складним соціальним явищем із надзвичайно великою диверсифікацією його виявів і форм [3, с. 245].

4) Свідоме заниження бази оподаткування означає, що платники податків бажають зменшити суму податкового зобов'язання, яке повинно бути сплачене до бюджету різними шляхами, у тому числі й незаконними.

5) Випадки фінансового шахрайства. Тобто платники для того, щоб не сплачувати податки, перебувають у «тіні», при цьому здійснюючи економічні злочини.

6) Ухилення від оподаткування – вже зазначалося вище, що воно ідентифікується через використання незаконних методів зменшення розміру податкового зобов'язання [5].

Головними негативними наслідками ухилення від сплати податків на економіку країни є:

- зменшення дохідної частини бюджетів держави;
- зростання корумпованості;
- деформація свідомості громадян через отримання доходів поза межами правового поля;

– скорочення податкової бази, яке призводить до зростання податкового тиску на легально працюючі підприємства і підштовхує їх до переведення своєї діяльності в «тінь»;

– зростання дисбалансу в розвитку різних секторів економіки [4].

Ухилення від сплати податків та наявність великого тіньового сектора вказує на те, що значна частка суб'єктів національної економіки постійно порушує державні закони та нормативи і, що органи управління не цілком спроможні змусити їх функціонувати в межах правового поля [2, с. 79]. Це підриває довіру як до інститутів державної влади, так і до ДФС України зокрема.

Таким чином, шляхами реформування національної системи податкового контролю повинні стати зміни, які позитивно вплинуть на господарську діяльність платників податків, а саме:

1) зменшити податковий тиск на платників і при цьому знайти шляхи розширення бази оподаткування;

2) удосконалити систему кабінетного аудиту як методу визначення напрямів та перспектив проведення контрольно-перевірочної роботи, які б дозволяли оперативно реагувати на порушення податкового законодавства та ефективно їх відпрацьовувати [1];

3) знизити ставки податкових платежів (у тому числі тимчасово чи в структурі механізмів «податкової амністії» або «інвестиційного податкового кредиту»), що може привести до детінізації підприємницької діяльності в Україні;

4) здійснювати регулярний моніторинг рівня кваліфікації працівників контролюючих органів у сфері оподаткування, забезпечити кваліфікованим інспекторам гідну оплату праці тощо.

5) оптимізувати використання часу на оформлення матеріалів у результаті здійснених перевірок, спростити процедури їх оформлення;

6) покращити якість обслуговування та проведення консультаційної і масово-роз'яснювальної роботи з платниками податків;

Отже, побудова та застосування механізмів податкового контролю має носити комплексний характер з урахуванням стратегії розвитку державних фінансів України, Стратегічного плану розвитку ДФС України та в поєднанні з інституційними ринковими реформами – це створення стимулюючої податкової системи та конкурентної ринкової системи. У нинішніх реаліях механізм податкового контролю у сфері оподаткування має будуватися та зазнавати змін у комплексі зі структурними реформами, корелюватися із політикою бюджетних видатків, державною борговою політикою, націлюватися на збалансування бюджету вже у короткостроковій перспективі та мінімізацію випадків ухилення від оподаткування.

Список літератури:

1. Визначення ризиковості діяльності суб'єктів господарювання та заходів щодо недопущення втрат бюджету внаслідок ухилення таких суб'єктів господарювання від оподаткування / [Електронний ресурс]. – Режим доступу: <http://webcache.googleusercontent.com/>

2. Главацька Н.І. Визначення передумов та наслідків ухилення від сплати податків / Н.І. Главацька // Управління розвитком. – 2013. – № 21. – С. 79-81.

3. Десятнюк О.М. Реальні та потенційні загрози національній безпеці у сфері оподаткування / О.М. Десятнюк // Актуальні проблеми розвитку економіки регіону: зб. наук. праць ДВНЗ «Прикарпат. нац. ун-т ім. В. Стефаника», 2008. - Вип. IV, т. 2. – С. 243-252.

4. Дулік Т.О. Ухилення від сплати податків та їх наслідки для економіки країни / Т.О. Дулік, Р.С. Шаранов // VII Международная научно-практическая конференция: «Актуальные проблемы современной науки» (Санкт-Петербург – Астана – Киев – Вена, 28 апреля 2016). – 78 с. (С. 58-62) // Международный научный центр: [Електронний ресурс]. – Режим доступу: <http://www.inter-nauka.com/>

5. Матвійчук К.А. Тіньова економіка в Україні як наслідок уникнення від сплати податків / К.А. Матвійчук // [Електронний ресурс]. – Режим доступу: <http://www.confcontact.com/>

6. Податкові перевірки в рамках кримінального провадження: незаконність і недопустимість, наслідки / [Електронний ресурс]. – Режим доступу: <http://kmp.ua/>

Педагогічні науки

ФОРМУВАННЯ ЦІННОСТЕЙ У ПІДРОСТАЮЧОЇ ОСОБИСТОСТІ ЯК ПЕДАГОГІЧНА ПРОБЛЕМА

Вагутович І.О.

студент

Абрагам В.І.

викладач педагогіки

ВКНЗ «Коростишівський педагогічний коледж
імені І.Я.Франка» Житомирської обласної ради
м.Коростишів, Житомирська обл., Україна

Вивчення питання цінностей як механізму впливу на формування молоді особистості в системі підготовки у педагогічному коледжі набуває вагомого значення, оскільки саме цінності є інтегративним показником як окремого індивіда, так і для людства в цілому.

Аналіз праць авторів філософської, соціологічної, психолого-педагогічної науки свідчить про відсутність єдиного підходу до розгляду проблеми цінностей. Узагальнення результатів вивчення соціально-психологічних (В. Водзінська, О. Зотова, В. Мясичевта ін.) та психолого-педагогічних (З. Сікевич, К. Альбуханова-Славська, Ю. Щербаков, І. Бех, та ін.) аспектів формування у майбутніх вчителів пріоритетних цінностей, засвоєння та відбору ціннісних систем через педагогічну взаємодію у невідривному зв'язку з проблемами професіоналізації особистості дозволяють розглядати їх як одне з

новоутворень юнацького віку. Отже, формування цінностей майбутнього вчителя складають фактори моделі професійного становлення, так і новоутворення юнацького віку [1].

На сучасному етапі розвитку українського суспільства особливу роль відіграє особистість педагога: громадянина, патріота, професіонала, провідника значущої для суспільства інформації, провідника виховного процесу, інтелектуального та духовного потенціалу нації.

Одним із напрямків реалізації поставлених завдань є керування вихідними положеннями гуманізації педагогіки особистості, такими як: індивідуальний підхід як підтримка морального становлення особистості; визнання самоцінності особистості у визначенні цілей; єдність поваги й довіри до особистості та справедливої вимогливості до неї; єдність свободи вибору та відповідальності особистості; єдність прав та обов'язків особистості. Якщо розглядати гуманізм як систему ціннісних орієнтацій, як світогляд, то основою його має стати ціннісне ставлення до самої людини [1]. Для цього освіта має прищеплювати фахівцям загальнолюдські цінності. Проблема цінностей людини розглядалася філософами, вченими, мислителями з давніх-давен, однак як поняття вперше були обґрунтовані німецьким філософом Еммануїлом Кантом при протиставленні сфери моральності (свободи) сфері природи (необхідності). Варто зауважити, що науковий аналіз поняття «цінність» вперше зробив німецький філософ Р.Г. Лотце в середині XIX століття у праці «Мікрокосм». Розкриваючи різносторонньо термін «цінність», вчені вважають його єдністю таких понять, як значущість, доцільність, необхідність, важливість; системою взаємостосунків між людиною і суспільством, природою [4, с.56]. Поняття грецького походження «аксіологія» як наука про цінності виникло на початку XX століття від слів: *axios* – цінний (*axio* – цінність, вартість) і *logos* – слово, поняття, вчення. Цікаво, вперше цей термін використав у своїх працях французький філософ П.Лапі. Цінностями особистості є не тільки явища предметного світу (засоби задоволення потреб особистості), але також норми та ідеали.

Навчання, оволодіння професією та здійснення професійної діяльності і є тією наскрізною складовою у становленні особистості як складової процесу розвитку. Одним з основних факторів становлення особистості є освітнє середовище, яке на підсвідомому рівні психіки людини надійно викарбовує матрицю її поведінки. Поняття «освітнє середовище» варто розуміти як систему умов, створену для особистісного розвитку студента, серед яких: навчальна та управлінська діяльність, освітні технології та способи взаємодії з зовнішніми чинниками [3, с.12]. Тому, розглядаючи проблему формування особистісних цінностей студентів під час професійної підготовки вчителя початкових класів в умовах коледжу, неможливо залишити поза увагою питання впливу на особистість освітнього середовища вищого навчального закладу, яке характеризується системою організованих педагогічних впливів, сферою міжособистісної взаємодії та соціальних зв'язків. Саме в період тривалого процесу становлення студента в умовах коледжу з'являється ланцюжок новоутворень особистості, кожна ланка якого містить певні зміни в ціннісних орієнтаціях, розвиток духовно-моральних, інтелектуальних, практичних, вольових сфер.

Освітнє середовище сприяє формуванню соціально зрілої особистості педагогічного працівника, прийняттю цінностей громадянського (демократичного, відкритого) суспільства, поваги до держави та її правової системи, усвідомлення обов'язку захисту України, національної ідентичності та ін. Студентський вік є періодом інтенсивного становлення пізнавальних, комунікативних, творчих можливостей особистості, періодом формування її свідомості та самосвідомості, утвердження визначальних життєвих цінностей та орієнтирів, самореалізації та самовизначення у соціальній ситуації. «Установки, сформовані у цей період, мають тенденцію залишатися незмінними... формуюча сила досвіду, набутого в юні роки, посилюється тим, що він пов'язаний з найбільш глибокими та стійкими враженнями». Успішність професіоналізації студента залежить від власної активності, від наявності відповідних мотивів (потреба реалізувати свої життєві цінності відповідно до

цілей професійної діяльності). Належну увагу слід приділити самодіагностиці майбутнього вчителя, що розвиває процеси саморефлексії, самоаналізу та самооцінки, адже у процесі самоспостереження відбувається усвідомлення характерних аспектів педагогічної діяльності, особистих цінностей, мотивів, а також самовизначення свого місця в системі професійних і суспільних відносин.

Сучасний етап розвитку освіти в Україні – це перехід від стандартизації педагогічного процесу до інновацій в ньому. Тому, відповідно, діяльність педагогічного коледжу, переорієнтовується на формування у студентів інноваційного типу культури мислення, здатності свідомо та ефективно співпрацювати у глобальному просторі, вміти запроваджувати у своїй професійній діяльності інновації психолого-педагогічної науки, професійно володіти сучасними педагогічними та інформаційно-комунікаційними технологіями, адже він сьогодні є учасником педагогічного процесу, щоб завтра самому організувати його в іншому закладі освіти; навчається, щоб завтра самому навчати й виховувати дітей.

Особистісні та професійні цінності становлять аксіологічне ядро майбутнього вчителя, обрамлене загально визначеним ідеалом. Педагогічний навчальний заклад, його освітнє середовище безпосередньо та опосередковано впливають на формування особистісних цінностей, які з кожним курсом все більше переростають у професійно-ціннісні [2]. Кожна взаємопов'язана структурна ланка навчально-виховного процесу педагогічного коледжу має містити ціннісну основу. Кожне навчальне заняття має ціннісний характер. Упродовж навчання в стінах коледжу студенти є членами колективу навчальної групи, у згуртуванні та створенні морального клімату якого важливу роль відіграє куратор, адже на навчання до коледжу дитина приходить у п'ятнадцять років, здебільшого відриваючись далеко від батьків. Варто підкреслити, що даний віковий період характеризується потребою спільного проведення вільного часу серед ровесників. Тому дуже важливо, щоб студентська академічна група набрала для студента статусу референтної групи, цінності якої

є взірцем для наслідування особистості, за якими вона формує свої життєві ідеали, звиряє дії та вчинки. Лише в такій групі створюється атмосфера психологічного комфорту, що позитивно позначається на розвитку особистості майбутнього фахівця в напрямку професійного становлення [2].

Не менш важливим для формування особистісно-професійних цінностей є педагогічний колектив навчального закладу як взірець інтелігенції, адже студент постійно взаємодіє з викладачами, спостерігає за відношеннями до людей, педагогічною майстерністю, яка й включає ряд важливих складових майбутнього фахівця. Нині педагогам слід бути мобільними, готовими до діалектики своїх переконань.

Не можна оминати увагою істотний вплив інтернету, засобів масової інформації на формування орієнтирів студентів. Зокрема, дієвими в коледжі є хмарні технології, які передбачають відкритість освітнього середовища для викладачів та студентів, які в будь-який момент можуть знайти потрібну інформацію. Під час педагогічної практики різних видів майбутній вчитель початкових класів має можливість проявити себе, і як особистість, і як фахівець. Майбутній вчитель вже повинен не тільки знати, а й вміло застосовувати педагогічні технології. Кожна з них вимагає наявності відповідних цінностей, наприклад: особистісно орієнтоване навчання (ставлення до людини як до найвищої цінності); креативне (здатність перетворювати малі ідеї у великий проект); інтерактивне (вміння взаємодіяти в суспільстві); проблемне (розвиток критичного мислення, вміння проаналізувати всі «за» і «проти» та висловити власну позицію); продуктивне (вміння доводити розпочату справу до логічного завершення, адже навчально-виховний процес у загальноосвітньому закладі передбачає не тільки викладання, а й досягнення результатів у роботі з учнями та їх показників); превентивне (формування особистісної компетентності) тощо.

Отже, лише створення відповідних умов в педагогічному коледжі та активна позиція студента щодо особистісного самовдосконалення сприятимуть не лише ефективності засвоєння цінностей, а й діяльності в контексті аксіології.

Список літератури:

1. Бех І. Д. Особистість у просторі духовного розвитку : навч. посіб. / І. Д. Бех. – К. : Академвидав, 2012. – 256 с.
2. Вовк Л.П. Корпоративні цінності вчителя, тенденції їх становлення та розвитку // Педагогічні кадри. – 2005. - №3. – 30с.

Інші професійні науки

ВДОСКОНАЛЕННЯ КОНСТРУКЦІЇ ПЕРИФЕРИЧНОГО НАКАТУ

Вакульчук В.В.

Національний технічний університет України
«Київський політехнічний інститут імені Ігоря Сікорського», студент;

Новохат О.А.

Національний технічний університет України
«Київський політехнічний інститут імені Ігоря Сікорського», ктн,

ст. викл.,

vakulchuk.v@gmail.com

Периферичний накат знаходиться в кінці папероробної машини. Його основна задача – намотування паперового чи картонного полотна в рулони для їх подальшого використання. Рівномірність намотування, висока якість та щільність відіграють важливу роль для подальшого транспортування та використання паперового полотна [1].

Рулон картону обертається під дією колового зусилля, що створюється між поверхнями рулону і циліндра наката [2].

Раніше застосовувалися периферичні накати, у яких щільність намотування паперу і картону забезпечувалася за рахунок маси рулону і тамбурного вала, а намотувальний рулон від циліндра наката відділявся вручну

за допомогою зубчастої або черв'ячної передачі. На сучасних машинах застосовують накти з пневматичним притиском і пневматичним або електромеханічним відведенням намотаного рулону. Це дозволяє автоматично регулювати якість намотування і розмір рулону. Для розправлення полотна і запобігання утворення на ньому складок і зморшок при намотуванні перед накатом установлюється нерухома дуга або валик для розправлення, наприклад, типу Маунт-Хоуп.

У сучасному суспільстві прогрес ніколи не стоїть на місці. Неможливо уявити галузь виробництва без впровадження нових технологій, осучаснених конструкцій, а також реконструкцій та будівництва нових цехів, дільниць тощо. Це стосується і целюлозно-паперової промисловості, адже потрібно залишатись конкурентоспроможною на нинішньому ринку.

Типова конструкція периферичного накату представлена на рисунку 1.

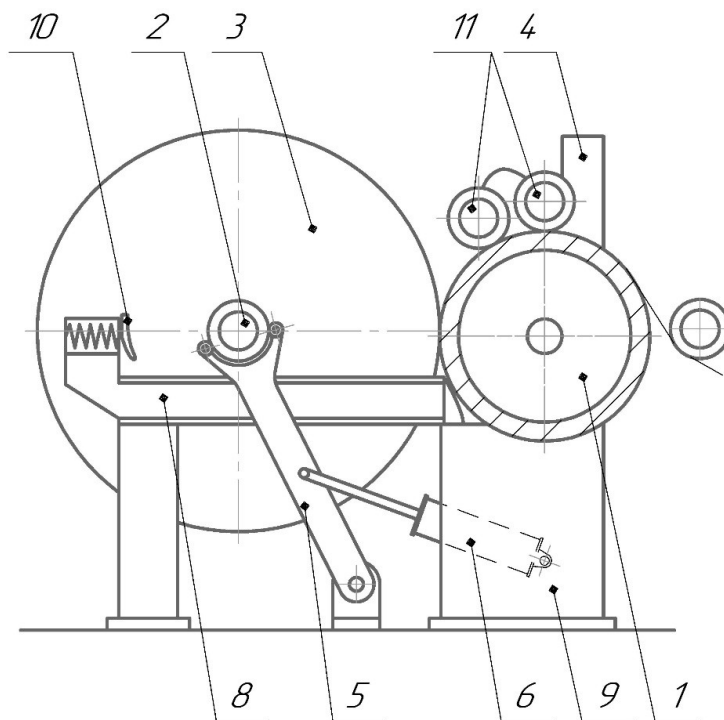

1 – циліндр накату; 2 – тамбурний вал; 3 – рулон паперу; 4 – заправочні важелі; 5 – основний важіль; 6 – перший пневмоциліндр; 7 – другий пневмоциліндр; 8 – направляюча; 9 – станина; 10 – демпферний механізм; 11 – тамбурні вали.

Рисунок 1 – Схема запропонованої конструкції

Ідея модернізації периферичного наката полягає в збільшенні часу між перезаправкою нового тамбурного валу завдяки збільшенню діаметра рулону, що намотується. Поставлена задача вирішується шляхом встановлення по два пневмоциліндра з кожного боку наката (рисунок 2). Перший з них кріпиться одним кінцем до станини, а інший – до платформи з закріпленим на ній іншим пневмоциліндром. Іншим кінцем пневмоциліндр закріплений до рухомої стійки з рулоном, що намотується. При цьому платформа з другим пневмоциліндром може рухатись по направляючим під час видовження штоку першого пневмоциліндра.

Конструкція модернізованого периферичного наката представлена на рисунку 1.

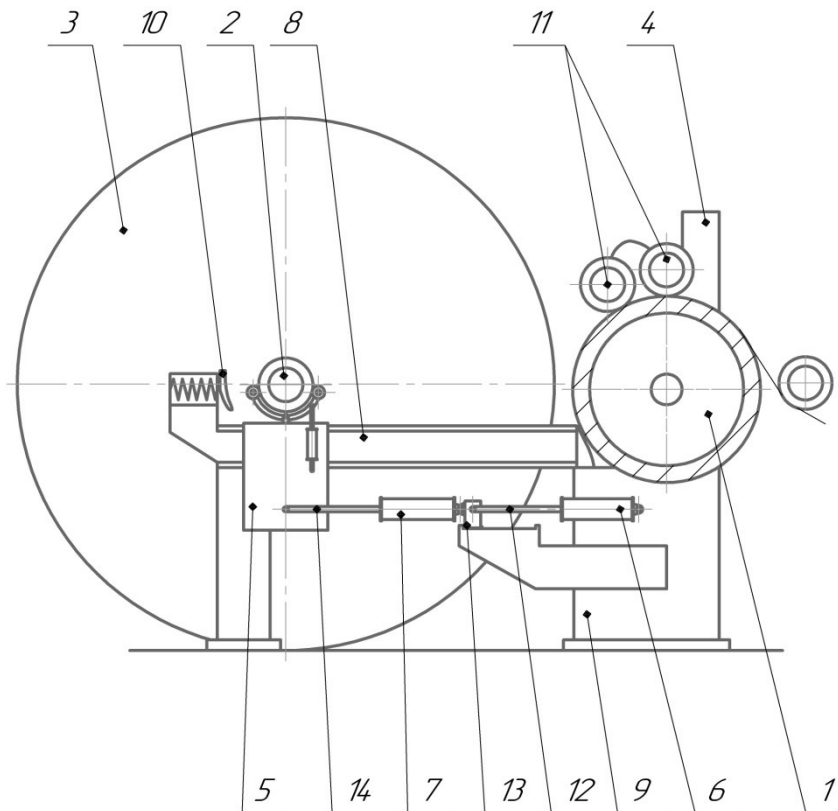

1 – циліндр наката; 2 – тамбурний вал; 3 – рулон паперу; 4 – заправочні важелі; 5 – стійка; 6 – перший пневмоциліндр; 7 – другий пневмоциліндр; 8 – направляюча; 9 – станина; 10 – демпферний механізм; 11 – тамбурні вали; 12 – шток першого пневмоциліндра; 13 – рухома платформа; 14 – шток другого пневмоциліндра.

Рисунок 1 – Схема запропонованої конструкції

Периферичний накат працює наступним чином. На початку намотування картонного полотна в рулон на тамбурний вал, що розміщується на стійках, рулон притискається до циліндра накату завдяки пневмоциліндрів. При збільшенні діаметра рулону шток першого пневмоциліндра збільшується, рухаючи платформу з другим пневмоциліндром, та, відповідно, стійку з рулоном по направляючій станини. При досягненні максимально видовженого стану першого пневмоциліндра починає видовжуватись другий пневмоциліндр до максимального його видовження. Після цього рулон картонного полотна вивільнюється зі стійки та котиться до кінця направляючої станини, де гальмується демпферним пристроєм. Обрізане картонне полотно заправляється на наступний тамбурний вал та процес повторюється.

Отже, завдяки збільшенню між перезапрвкою тамбурного валу, що призводить до збільшення діаметру рулону паперового полотна, збільшується кінцевий діаметр рулону. Це призводить до зменшення допоміжних операцій при транспортуванні.

Список літератури:

1. С.Н. Иванов. Технология бумаги. Изд. 3-е. Иванов С.Н., 2006, стр. 696.
2. Вакульчук В. В, Новохат О. А., Конструкція накату картоноробної машини. Обладнання хімічних виробництв і підприємств будівельних матеріалів: матеріали ХХІІІ всеукр. наук.-практ. конф. студ., асп. і мол. вчен., м. Київ, 28-29 листоп. 2018р. Київ, 2018р. С. 39-40.

ПРОЕКТУВАННЯ БЕЗПРОВОДОВИХ СЕНСОРНИХ МЕРЕЖ З ВИКОРИСТАННЯМ ПЛАТФОРМИ SENSORTAG

Валуйський С.В.

Доцент Інституту телекомунікаційних систем
Київський політехнічний інститут ім. Ігоря Сікорського
м. Київ, Україна

Ткаченко М.К.

студент Інституту телекомунікаційних систем
Київський політехнічний інститут ім. Ігоря Сікорського
м. Київ, Україна

Вступ

На сьогоднішній день широкого розповсюдження набувають технологічні рішення для забезпечення збору та використання отриманої інформації. Часто ці рішення вузько направлені і не можуть забезпечити збір більше трьох п'яти показників одразу. Також під час створення датчиків і розміщення їх на платі виникають проблеми з енергозабезпеченням. Логічно, чим більше на платі розміщено датчиків, тим більше вона споживає ресурсів для функціонування, а ми прагнемо ще і забезпечити стабільну передачу даних.

Всі ці і інші проблеми виникають під час створення подібних технічних рішень. Варто зазначити, що основним місцем використання таких плат зачасти є IoT (Internet of Things) або інтернет речей. Сама ідея полягає в об'єднанні датчиків в одну мережу і постійний її моніторинг, за рахунок якого і створюється база за допомогою якої можна в режимі реального часу відслідковувати поведінку навколишнього середовища і приймати відповідні рішення, основуєчись на цих даних.

Ціль доповіді – продемонструвати можливості платформи SensorTag, яка була обрана для дослідження і є популярним рішенням на ринку сучасних платформ.

1. Аналіз альтернатив SensorTag

Для того щоб розуміти чому для опису і розгляду була обрана саме платформа SensorTag було проведено порівняльну характеристику з іншими подібними продуктами що існують на ринку. Порівнювалась платформа з такими аналогами як: OpenMode, OpenPicus, Libelium, Bosch XDK. Основними критеріями виступали такі показники як : підтримка живлення з низьким споживанням, підтримка сучасних безпроводових протоколів, кількість вбудованих модулів та ціна.

Також важливим нюансом є розуміння та врахування того факту, що будь-які платформи не можуть бути націлені на рішення всього і одразу. Саме з урахуванням цього аспекту і було проведено розбиття платформ на групи для подальшого порівняння.

Оцінюючи енергоспоживання платформа SensorTag показала, що використовуючи сучасні протоколи передачі, такі як BLE, 6LoWPAN, Zigbee вона змогла забезпечити низький рішень енергоспоживання за рахунок якого може функціонувати рік, без потреби заміни елементів живлення, або ж підзарядки.

Другим аспектом для порівняння було обрано критерій використання та підтримки сучасних протоколів передачі. Якщо розглядати WIFI, який платформа не підтримує, то тут важливо розуміти, що зазвичай енергоефективніше використовувати альтернативу, а саме технологію BLE(Bluetooth Low Energy), як за показниками, які важливі саме для IoT, нічим не гірша, а в енергоефективності і набагато більш гнучка.

Порівнюючи кількість датчиків і необхідність їх додаткового конфігурування було підтверджено, що SensorTag є найбільш практичним рішенням, оскільки поєднує в собі десять датчиків, які можуть без додаткових

налаштувань одразу почати моніторинг середовища і відповідну передачу інформації [1].

2. Стандарти передачі даних

Робота будь-якої платформи в основі своїй передбачає неперервний обмін інформацією з зовнішніми ресурсами, базами даних чи просто з комутаторами, які перенаправляють потік інформації в потрібне русло. З цим завданням допомагають впоратись протоколи передачі інформації, яких на сьогоднішній день є дуже багато. Були розглянуті протоколи, що використовує SensorTag з метою кращого розуміння концепції передачі.

Основний акцент було приділено технології BLE оскільки саме ця технологія забезпечує як найбільшу захищеність так і енергоефективність, оскільки в основі лежить BLE-стек.

З самого початку свого існування дана технологія передбачала не створення нового протоколу, а лише вдосконалення існуючого. Головною метою було підвищити показники, що є важливими для IoT пристроїв. Платформа SensorTag є сучасним рішенням і саме тому використання такої технології, як основної, було цілком виправданим рішенням.

3. Опис блок-схеми та датчиків

Програма платформи передбачає забезпечення потреб в таких галузях як : споживча електроніка, аксесуари для мобільного телефона, сигналізація і безпека, управління освітленням, медична техніка і багато чого іншого.

Розглядаючи схему платформи було проаналізовано наступні її характеристики та компоненти: процесор, вбудовану пам'ять, керування живленням, інтерфейс датчиків, системну інтеграцію. Всі ці аспекти створюють основу для роботи платформи і є нероздільно пов'язаними один з одним.

Розгляд датчиків був здійснений шляхом аналізу структурної схеми платформи SensorTag, яка містить десять датчиків і компоненти для взаємодії з ним. Самі датчики передбачають використання в різних місцях і з різними цілями. Але в основі своїй вони націлені на збір інформації і її подальшу передачу в мережу де вже з її допомогою можуть бути створені певні програмні

рішення, які будуть інформувати користувача про зміни, або ж в автоматичному режимі здійснювати якісь маніпуляції.

4. Можливості мережі та інструменти роботи з даними

На сьогодні існують готові рішення для побудови IoT мережі і основні завдання, такі як збір інформації в одному місці деє на зовнішніх сервісах вже вирішені. Тому в цьому розділі були описані основні компоненти за допомогою яких можна створити мережу.

В першу чергу було розглянуто андроїд додаток від виробника за допомогою якого можна одразу не лише перевірити працездатність SensorTag, але іще і отримати інформацію в зручній формі і найголовніше з постійними оновленнями за допомогою протоколу BLE. Все що треба це лише мати при собі смартфон і підключитись до платформи через додаток.

Були розглянуті такі інтернет платформи як dweet.io і freeboard за допомогою яких здійснюється передача інформації на зовнішні ресурси і за допомогою яких можна відслідковувати те що відбувається з показниками, що надсилає платформа знаходячись в іншій частині світу.

Висновки

Платформа SensorTag є сучасним рішенням для іноваційних проектів що розраховують отримати датчики, з допомогою яких можна буде відслідковуватись показання навколишнього середовища. За допомогою сучасних стандартів передачі даних таких як BLE можна констатувати що енергоефективність перебуває на високому рівні і здатна забезпечити функціонування платформи від однієї батареї на довгий час, якого буде більш ніж достатньо для проведення необхідних маніпуляцій.

Список літератури:

1. SensorTag, languages, APIs, code utilities, databases & more [Електронний ресурс] – Режим доступу до ресурсу: <https://temboo.com/hardware/ti>

ІСТОРІЯ ВИНЕКНЕННЯ ВАЛЬДОРФСЬКИХ ШКІЛ У КНР

Ван Юечжи

Харківський національний педагогічний університет
імені Г.С. Сковороди
аспірант

Розповсюдження вальдорфської педагогіки розпочалося у Китаї з 1994, коли була проведена національна конференція у Тайвані, щодо заснування перших вальдорфських дитячих закладів, коли Бен та Тхань Черрі, учителя вальдорфської школи Боураль у Австралії, приїздили до Китаю. Мета їх поїздки полягала у розповсюдженні ідей навчання, які дуже відрізняються від традиційного китайського навчання. Вальдорфською педагогікою зацікавилось одне подружжя, Гарі Вон та Лі Чжан, у місті Ченду. Їм настільки сподобались ідеї нової нестандартної педагогіки, що вони прийняли рішення продовжувати розвивати цю педагогіку у себе в країні. Спочатку це подружжя поїхало набиратися досвіду до Англії та Америки. Вони закінчили коледж у Нью Йорку. Після повернення на батьківщину вони відкрили першу вальдорфську школу у КНР. Разом з цим у Ченду було відкрито перший дитячий садочок. Усі заняття у дитячих садках веде один вихователь, у початковій школі з дітьми працює один учитель. Таким чином, протягом кожного періоду становлення дитина знаходиться під наглядом однієї людини, яка чітко знає особливості кожного школяра. Учитель може самостійно обирати чому навчати дитину, щоб максимально використати творчі можливості учня. Учитель має змогу показати все, що він вміє використовуючи свій професійний досвід. Міждисциплінарний підхід, який використовують у вальдорфських школах починаючи з початкової школи, дозволяє прищепити учням цілісний погляд на мир. Це дозволяє школярам засвоювати у школі окремі предмети та самостійно

встановлювати складні зв'язки між явищами. Багато часу у вальдорфській школі у Китаї приділяють розгляду окремих тем щодо культури та історії Китаю їх традиціям тощо. Це є ефективним методом навчання, який дозволяє розвинути пам'ять, підтримати інтерес до навчання, прищеплювати у дітей любов до природи, до роботи у саду [1, 3].

Вальдорфська школа у Ченду відкрилася восени 2004 року. По-перше, це було не більше, ніж бойовий дитячий центр на занедбаному рибальському курорті. Узимку воно задихається, влітку задихається, а комарі цілющі, цілий рік, було так неприємно, що до кінця першого семестру всі батьки забрали своїх дітей. Навіть Гаррі і Лі відправили своїх дітей, до батьків Гаррі і залишилися наодинці з комарами. Школа не мала змогу сплатити свої рахунки і подружжя почало сумніватися чи потрібне це навчання китайським батькам і дітям.

Проте, по всій країні, вальдорфська освіта почала залучати до себе підпілля. В Інтернеті поширювалися розповіді про молодого німецького вальдорфського освітянина, який працював з бідними селянами на півдні Китаю. Він був профільований на китайському державному телебаченні і захоплювався своїм ідеалізмом. Люди також зацікавилися теоріями Штайнера про альтернативні стилі життя: біодинамічне землеробство (вид органічного землеробства); антропософії (складна духовна філософія); та евричмічні танці (шаманське спілкування зі світом духів).

Щоб завоювати батьків, Гаррі і Лі провели семінари, організували заняття з глиняного моделювання, виготовлення ляльок і акварелі. Волонтери почали з'являтися в школі. Більшість з них були китайцями, але приїжджали і іноземці, і всі вони жили разом у школі. Романси процвітали, як і сварки. Іноземні вальдорфійці стурбовані тим, що більшість китайців не читали роботи Штайнера, тоді як китайці цікавилися, чи є вальдорфське бачення сумісним з китайською культурою. Дебати тривали через китайський весняний фестиваль Нового року.

У 2005 році Лі та її чоловік Гаррі вирішили ще раз спробувати побудувати вальдорфську школу.

У школі Гаррі та Лі тепер більше трьохсот учнів. Тут починають навчатися діти від дитячого садка до восьмого класу. Є п'ятирічний лист очікування (діти, які становляться в чергу, щоб потрапити до цієї школи), і є плани для школи, а саме вчетверо збільшити саме приміщення, з додаванням середньої школи і нового кампусу для тисячі студентів, щоб мали змогу жити там. Менше ніж десять років тому в Китаї не було жодних вальдорфських закладів; нині існують дві сотні дитячих садів і більше тридцяти початкових шкіл. У країні, яка продовжує шукати свою національну ідентичність, рух швидко стає одним з найвпливовіших контркультур.

У селі Синьчжуань, яке знаходиться у Пекінському районі Чанпін відкрилася нова вальдорфська школа для маленьких дітей. Хочеться відмітити, що це була перша вальдорфська школа у Пекіні, яку відкрили у 2009 році. Одразу до школи взяли навчатися 180 дітей, батьки яких відмовились від навчання у звичайних школах заради свободи у отриманні навчання. Спочатку навчання у школі проходить у ігровій формі. Цікаво те, що дітей не примушують вивчати ієрогліфи цілими днями. Учителя вважають, що для шестирічної дитини це дуже важко та нудно. Навчання у вальдорфській школі платне. Батьки сплачують 3, 500 доларів на рік [1, 2].

У 2010 році у Пекіні відкрили вальдорфську початкову школу, яка має назву “Нан Шан”. Ця школа була створена групою батьків, які раніше відвідували конференції з вальдорфської педагогіки та залишилися у захваті від альтернативного навчання. У школі навчається приблизно 51 дитина. При школі є невеличкий дитячий садочок, у якому навчаються 40 дошкільнят. Усього створено дві групи, у кожній групі по 20 дітей. Початкова школа складається з трьох класів — з першого класу, з третього класу та з сьомого класу.

З кожним роком вальдорфська освіта у КНР розповсюджується дуже швидко. Одним із пріоритетних завдань сучасної школи є виховання

особистості, яка характеризується гнучкістю мислення, самостійністю, ініціативністю, здатністю працювати і навчатися протягом усього життя. Всі ці якості у навчанні заключає у собі вальдорфська педагогіка.

Список літератури:

1. Hurford J. R. The evolution of the critical period for language acquisition. *Cognition*. 1991. 40. Pp. 159-201.
2. Ionova, O.N., Lakhmotova Y.V. Question of learning English in the Waldorf schools of China. *Scientific Journal Virtus*, October # 17, 2017.
3. Rhea, A. Ashmore and Chu Xianhua. How the Chinese Teach English. Utah State University. Bloomington: Indiana, 2003.

Педагогічні науки

СУЧАСНІ ФОРМИ НАУКОВО-ДОСЛІДНОЇ РОБОТИ В ДОСЛІДНИЦЬКИХ УНІВЕРСИТЕТАХ

Варава І.М.

аспірант кафедри початкової, дошкільної та професійної освіти
Харківського національного педагогічного університету
імені Г.С. Сковороди
0996162227, varavva.irina@gmail.com

Останнім часом увага менеджменту освіти зосереджена на створенні університетів нового типу – дослідницьких – які інтегрують навчальний процес та фундаментальні наукові дослідження. Згідно закону Про вищу освіту [1], критеріями, за якими університету надається статус дослідницького є:

- розгалужена інфраструктура та матеріально-технічна база, що забезпечують провадження науково-освітньої діяльності на світовому рівні, зокрема визнані наукові школи, центри, лабораторії тощо;

- міждисциплінарність освіти і науки, потужна фундаментальна складова наукових досліджень, якість яких підтверджена, зокрема, публікаціями у вітчизняних і міжнародних рецензованих фахових виданнях;
- забезпечення високоякісної фахової підготовки докторів наук та здатність впроваджувати і комерціалізувати наукові результати, якість системи підготовки та підвищення кваліфікації наукових кадрів у вищому навчальному закладі;
- рівень інтеграції у світовий освітньо-науковий простір, зокрема кількість міжнародних проектів, створених об'єктів права інтелектуальної власності, спільних з підприємствами та іноземними вищими навчальними закладами наукових проектів, грантів тощо;
- місце в національному, галузевих та/або міжнародних рейтингах вищих навчальних закладів;
- кількість публікацій за показниками визнаних міжнародних наукометричних баз та у міжнародних реферованих виданнях. [1].

Світова тенденція, що визначає пріоритетність розвитку саме університетів дослідницького типу, змушує вітчизняне освітнє середовище *орієнтуватись на вимоги* до закладу вищої освіти зазначеного типу, серед яких слід виокремити ті, що стосуються саме науково-дослідницької діяльності, суб'єктами якої мають виступати як професорсько-викладацький склад, так і студенти. При цьому, на відміну від звичайних університетів, у дослідницькому професори обов'язково мають робити оригінальні дослідження й навчати студентів на основі власних відкриттів, інтегрованих у найостанніші здобутки науки. Тобто статус викладача має підтверджуватись визнанням його внесків у світову науку, наприклад публікаціями у журналах світових наукометричних баз. При цьому спільна діяльність викладача і студента має бути відтворена у співавторстві наукових продуктів, створених у результаті науково-дослідної роботи, наприклад у співавторстві наукових статей, патентів тощо.

Сучасні форми науково-дослідницької роботи дозволяють залучити студентів до спільної праці у науковому колективі, розвинути у них мотивацію

до наукової діяльності, зацікавленість у популяризації власних наукових результатів. Центри координації таких форм наукової діяльності, зокрема, представлені В. Євтушевським у межах дослідницького університету як:

- дослідницькі центри – міждисциплінарні організації, що функціонують на постійній або тимчасовій основі, основним завданням яких є проведення наукових досліджень за рахунок університету і на замовлення державних органів, приватних компаній та інших зовнішніх організацій;

- науковий відділ – функцією якого є управління науковими контактами університету, пошук проектів, оформлення необхідної документації, забезпечення участі в міжнародних освітніх проектах, менеджмент фінансових ресурсів, які надходять для реалізації проекту;

- агенція з трансферу технологій – призначена для проведення навчальних семінарів, перевірки розробок на патентоспроможність, патентування, охорону прав інтелектуальної власності, пошук потенційних ліцензіатів та встановлення з ними юридичних послуг;

- бізнес-інкубатори, технопарки, інноваційно-технологічні центри – покликані сприяти комерціалізації розробок університету, функціями яких є оцінка ринкового потенціалу розробки, надання ресурсів на пільгових умовах, залучення партнерів до реалізації проекту, налагодження зв'язків з іноземними партнерами, сприяння у здійсненні маркетингу високотехнологічної продукції, надання консультаційних послуг [2, с.62-66].

Слід зауважити, що дійсно, у сучасному університеті мають бути створені умови для різних видів самовиявлення студентів, надання їм можливостей спробувати себе у різних видах квазіпрофесійної діяльності. Так, зокрема, про позитивну роль бізнес-інкубаторів для формування мобільності майбутніх фахівців йдеться у дослідженні Л. Вороновської [3, с.10-14]. Однак ми вважаємо, що реалізація можливостей студентів у межах бізнес-інкубатору стосується також і аспекту їхніх науково-дослідницьких спроб. Пояснюємо це тим, що як бізнес-проект, бізнес-інкубатор призначений виявити потенційно талановитих студентів через представлення ними креативних й потенційно

цікавих для бізнесу ідей. Водночас, щоб гідно представити власну ідею, студент має володіти навичками дослідницької діяльності й наукової аргументації.

Таким чином, у сучасному університеті разом із класичними формами науково-дослідницької діяльності студентів мають бути представлені інноваційні сучасні форми, що відбивають стратегію інтеграції науки й бізнесу. Поєднання ж в університетах наукової й освітньої діяльності та співпраці із різними бізнесовими структурами дозволяє сформувати оригінальні системи науково-дослідної роботи, що «полягає в інтеграції в єдиний комплекс багаторівневих і багатоманітних елементів інституційної, господарської і фінансової підсистем закладу вищої освіти» [4, с. 13].

Список літератури:

1. Закон України про вищу освіту. – ел. ресурс. – режим доступу: <https://zakon.rada.gov.ua/laws/show/1556-18#n463>
2. Євтушевський В. Становлення і розвиток інновацій у вищій школі / В. Євтушевський, Л. Шаповалова // Вища освіта України. – 2006. - № 2. – С. 62-66.
3. Вороновська Л.П. Сприяння ситуаціям відповідального вибору студентами траєкторії професійної реалізації /Вісник Черкаського університету. – 2016. - №1. – С. 10-14.
4. Козловський Ю.І. Моделювання наукової діяльності вищого навчального закладу : теоретико-методологічний аспект [Текст] : монографія / За ред. д-ра пед. наук М. Козяра. – Львів : СПОЛОМ, 2012. – 484 с.

НАДАННЯ ДЕРЖАВНОЇ ДОПОМОГИ ВИРОБНИКАМ В УКРАЇНІ В КОНТЕКСТІ ВИКОНАННЯ УГОДИ ПРО АСОЦІАЦІЮ З ЄС

Ватагович М.І.

здобувач кафедри податків і фіскальної політики,
Тернопільський національний
економічний університет

Сьогодні в Україні застосування податкових, бюджетних та інших інструментів підтримки виробників має відбуватися не лише з огляду на особливу актуальність стимулювання зростання ВВП із мінімальними втратами для бюджету, а й з урахуванням євроінтеграційних завдань і пріоритетів нашої держави (у т.ч. зобов'язань щодо імплементації законодавства ЄС у сфері надання державної допомоги).

За результатами нещодавніх опитувань керівників підприємств України, що проводилися Інститутом економічних досліджень та політичних консультацій, надання нової державної підтримки суб'єктам господарювання увійшло до першої п'ятірки очікуваних бізнесом реформ. За державну підтримку за галузевою ознакою висловилися 30 % опитаних керівників підприємств. Водночас 28 % та 29 % опитаних компаній наголошували на необхідності надавати державну допомогу інноваційним чи енергозберігаючим заходам на підприємствах відповідно. При цьому можливості України щодо підтримки окремих секторів економіки ставатимуть дедалі обмеженішими з огляду на наявні міжнародні зобов'язання: в рамках членства в СОТ та підписаної Угоди про асоціацію між Україною та Євросоюзом. І натомість актуальність сприяння впровадженню інноваційних та енергоефективних технологій зростатиме, оскільки такі заходи є важливими для підвищення

конкурентоспроможності суб'єктів господарювання як на українському, так і на зовнішньому ринках [1].

Зазначимо, що велика кількість ініціатив з надання державної допомоги підприємствам вже існує в рамках чинного закону про державну допомогу суб'єктам господарювання, згідно з яким необхідно переглянути всю запроваджену допомогу, а правила надання нової допомоги є більш жорсткими порівняно з тими, які застосовувалися раніше. Зокрема, державна допомога не повинна порушувати правила конкуренції та умови міжнародної торгівлі, що прописано в Угоді про асоціацію між Україною та ЄС.

Правила сумісності з конкуренцією дотримуються Європейським Союзом і з 2023 р. вони стосуватимуться України згідно зобов'язань щодо асоціації. Згідно зі статтею 267 Угоди про асоціацію ЄС, наша держава протягом семи років від дати набрання чинності Угодою має привести своє законодавство у відповідність до європейського права щодо державної допомоги. Надання державної допомоги в ЄС базується на статтях 107 і 108 Договору про функціонування ЄС, які створюють підґрунтя для інших нормативно-правових актів Євросоюзу у цій сфері. Правові норми ЄС щодо державної допомоги, які стають дедалі жорсткішими, мають накладатися на національне податкове законодавство. Однією з основних вимог до державної допомоги є мінімальне викривлення конкурентних умов. Визначено сфери (галузі) надання державної допомоги і критерії допомоги, яка потребує і не потребує погодження з Єврокомісією. В останньому випадку Єврокомісію лише інформують про державну допомогу стосовно певного об'єкта, проте вимоги для її надання є доволі жорсткими і прописані у Регламенті Ради (ЄС) № 651/2014 від 17 червня 2014 р. та Настановах щодо його застосування.

Європейське законодавство у сфері державної допомоги передбачає можливість певних послаблень у разі форс-мажорних обставин (найчастіше стихійних лих). Крім того, є поняття мінімального рівня державної допомоги (диференційований залежно від виду економічної діяльності), який не спотворює конкурентне середовище і надається без обмежень [2, с. 16].

Особливо наголосимо на тому, що в ЄС непоодинокими є факти визнання надмірності, вибірковості та невинуватості одного з найбільш поширених видів державної допомоги – податкових пільг, що призвело до стягнення з компаній усієї суми отриманої вигоди на користь держав-членів. Зокрема, у т. ч. на цих підставах у 2015 – 2018 рр. 35 міжнародних компаній додатково сплатили близько 900 млн. євро податків у Бельгії, а компанія Apple відшкодувала на користь Ірландії 14,3 млрд. євро [3]. Антимонопольний комітет України також має відповідні права, але поки що не було прикладів їх застосування. У цьому випадку він не має права застосовувати штрафи, як за іншими своїми повноваженнями, але може з ретроспективним часовим лагом у десять років проводити контрольні заходи і вимагати повернення повної суми отриманої державної допомоги, несумісної з конкуренцією.

Разом з тим, до 2023 р. в Україні є доволі широкі можливості щодо надання державної допомоги і цим треба скористатися, запровадивши ефективні фіскальні інструменти підтримки виробників.

Список літератури:

1. Ангел Є. Чи хоче бізнес державну підтримку? Економічна правда. 28 травня 2019 р. URL: <https://www.epravda.com.ua/columns/2019/05/28/648212/?fbclid=IwAR1jszHJWdxoVITrm6BQWtHAe2N0u-Zj4s7Clq-mj6RzFN5wZ1UazXYtowM>.
2. Мельник В.М., Кошук Т.В. Податкова політика України в умовах імплементації Угоди про асоціацію з Європейським Союзом. Фінанси України. 2016. №7. С. 7-25.
3. Дудник Є. Податкові пільги. Вигода, яка може обернутися пасткою. URL: <https://blog.liga.net/user/edudnik/article/31745>.

ОСОБЛИВОСТІ ЗДІЙСНЕННЯ ПОДАТКОВОГО КОНТРОЛЮ В УКРАЇНІ ТА ШЛЯХИ ЙОГО ВДОСКОНАЛЕННЯ

Ватоян А.М.

студентка групи ФМД-18-1

Університету державної фіскальної служби України

Науковий керівник: *Воронкова О.М.*

д.е.н., професор, професор кафедри фінансових ринків

Університету державної фіскальної служби України

Податковий контроль займає досить важливе місце в системі адміністрування податків в Україні. Саме за допомогою нього забезпечується взаємозв'язок між платниками податків та органами державного управління, що наділені особливими податковими правами та повноваженнями. Про актуальність даного питання свідчить те, що на сьогоднішній день вітчизняна система податкового контролю відповідає європейському рівню.

Питанню ефективності податкового контролю приділили увагу чимало вчених, серед яких: Б.А. Карпінський, О.В. Жигаленко, А.В. Кириченко, В.Я.Князькова, І.В. Лещух, І.В. Литвинчук, В.А. Онищенко, А.П. Чередніченко та інші.

Податковий контроль є спеціальним способом забезпечення законності в податковому праві та здійснюється на всіх стадіях фінансово-господарської діяльності фізичних і юридичних осіб. Податковий контроль – система заходів, що вживаються контролюючими органами та координуються центральним органом виконавчої влади, що забезпечує формування та реалізує державну фінансову політику, з метою контролю правильності нарахування, повноти і своєчасності сплати податків і зборів, а також дотримання законодавства з питань регулювання обігу готівки, проведення розрахункових та касових

операцій, патентування, ліцензування та іншого законодавства, контроль за дотриманням якого покладено на контролюючі органи [3].

За відсутності податкового контролю або його низької ефективності, створюються сприятливі умови для суб'єктів господарювання для ухилення від оподаткування, спостерігається зменшення податкових надходжень до бюджету, що може поставити під загрозу економічну безпеку держави [2].

Пухальський В.В. вважає, що податковий контроль країни повинен відповідати принципам ефективності та результативності. Під ефективністю науковець розуміє використання коштів у менших розмірах з метою досягнення більш вищих результатів контрольної роботи. Результативність розглядається як складова ефективності, що вчасно виявляє правопорушення у сфері оподаткування завдяки застосуванню дієвих контрольних процедур та вказує на частку результативних податкових перевірок в їх загальній кількості [4].

Сьогодні науковці для оцінки ефективності та результативності податкового контролю використовують як кількісні, так і якісні показники. Найбільш відомими показниками результативності є група критеріїв, об'єднана під назвою "4С": чіткість (clearness), повнота (completeness), комплексність (complexity), несуперечливість (consistency) [4].

На першому етапі удосконалення процедури планування та відбору до перевірки виключно ризикових платників податків дало змогу зменшити кількість планових перевірок та покращити показники контрольно-перевірочної роботи. Шевчук І.В. вважає, що в перспективі лібералізація контрольно-перевірочної роботи сприятиме покращенню обслуговування платників податків; створенню сприятливих умов для розвитку малого і середнього підприємництва, досягненню довіри, взаєморозуміння та партнерства, зменшенню податкового тиску та втручання у господарську діяльність платників податків [5].

Однією з актуальних проблем податкового контролю в Україні є проблема відносин між податковими органами та платниками податків.

Сьогодні залишаються невирішеними питання переорієнтації чинної податкової системи щодо гармонізації цих відносин, а стан речей, що склався у сфері податків та податкової політики, суперечить принципам ефективної роботи та управління складними системами, до яких належить податкова система [2].

Важливим індикатором ефективності контрольних заходів органів ДФСУ є забезпечення додаткових надходжень до бюджету унаслідок донарахувань сум податків і зборів та застосування штрафних санкцій. Аналіз показників донарахування, узгодження та сплати грошових зобов'язань платників податків свідчить про зростання суми узгоджених грошових зобов'язань протягом 2014-2018 рр., проте рівень сплати донарахованих узгоджених грошових зобов'язань щорічно знижується, якщо у 2014 р. цей показник становив 86,1%, то у 2018 р. він зменшився на 55%. Дані результати вказують про не забезпечення повноти надходження донарахованих та узгоджених з платниками податків грошових зобов'язань, що негативно впливає на обсяг надходжень до дохідної частини бюджету України та зайво витрачені ресурси держави та платників податків на проведення цих контрольних заходів [4].

У зарубіжних країнах діють системи, які дозволяють платникам податків не тільки дізнаватися, але контролювати діяльність фіскальних органів, тим самим оцінювати її роботу та пропонувати певні шляхи її покращення. Українських платників податків не в меншій мірі цікавить стан роботи фіскальних органів та здійснення контролю за їх діяльністю. У зв'язку з цим сьогодні виникає необхідність розробки системи критеріїв, яка б відображала ефективність ДФС у виконанні покладених на неї функцій [4].

Використовуючи світовий досвід вважаємо за необхідне звернутися до пропозицій, спрямованих на вдосконалення організації податкового контролю, що сприятиме залученню суб'єктів господарювання до активної участі в податковому процесі, виконанню податковими органами своїх контрольних функцій відповідно до вимог Конституції України та Податкового кодексу України, налагодженню партнерських взаємовідносин між податковими органами та платниками податків. Всі ці чинники позитивно вплинуть на

динаміку економічного зростання в Україні та підвищать соціальну та політичну стабільність у державі. Серед таких пропозицій можемо виокремити наступні: активізація роботи контролюючих органів у сфері оподаткування щодо формування у вітчизняних платників податків податкової свідомості та податкової культури, що передбачатимуть добровільну сплату податків та інших обов'язкових платежів; завчасне та обов'язкове інформування громадськості про майбутні зміни податкового законодавства; вдосконалення механізмів та методів здійснення податкового контролю з метою зменшення перевірок суб'єктів господарювання та підвищення їх якості; здійснити модернізацію аудиту, а також існуючого порядку реєстрації, обліку, пошуку, реорганізації та ліквідації платників податків; здійснити автоматизацію процесу прийому та обробки податкової звітності платників податків; удосконалити методологію системи контролю за погашенням податкового боргу [1; 2].

Крім того, Гушан О.В. з метою удосконалення податкового контролю рекомендує вдатися до наступних заходів: здійснити чітке законодавче визначення повноважень, меж та способу здійснення податкового контролю; встановити прозорий правовий статус учасників контрольної діяльності; забезпечити достатній рівень врегульованості процедурно-процесуальної регламентації контрольної діяльності; встановити адміністративні процедури податкового контролю відповідно до його напрямків[1].

Отже, здійснення ефективного та результативного податкового контролю є досить важливим завданням, оскільки якісний податковий контроль, виконання в повному обсязі всіх функцій, покладених на податкові органи, дадуть змогу надалі підтримувати позитивну динаміку податкових надходжень, створюючи додаткові фінансові можливості в реалізації економічних та соціальних програм. Крім того це забезпечить підвищення добробуту і фінансової безпеки держави.

Список літератури:

1. Гушан О.В. Податковий контроль в Україні: особливості та шляхи вдосконалення [текст] / О.В. Гушан // Наука та освіта: ключові питання сучасності. - 2018. - №6. - С.113-115.
2. Квач Я.П. Податковий контроль в Україні: фіскальна ефективність та шляхи вдосконалення [текст] / Я.П. Квач, В.Я. Князькова, С.О. Федоренко // Науковий погляд: економіка та управління. - 2018. - №1(59). - С.165-170.
3. Податковий кодекс України (від 2.12.2010 р. №2755-VI): із змінами та доповненнями [Електронний ресурс]. – Режим доступу: <http://zakon0.rada.gov.ua/laws/show/2755-17>
4. Пухальський В.В. Оцінка стану, ефективності та результативності податкового контролю в Україні [текст] / В.В. Пухальський // Економіка та держава. - 2019. - №1. - С.35-42.
5. Шевчук І.В. Податковий контроль як складова податкового менеджменту [текст] / І.В. Шевчук // Наукові читання. - 2017. - Т.3. - С.257-261.

Економічні науки

CONCEPT OF FINANCIAL STABILITY OF THE ENTERPRISE AND THE NEED FOR ITS EVALUATION

Velychkin V.O.

candidate of technical sciences,
Associate Professor of the Department of Finance and
Banking management,

Kostenko T.A.

student IV course of financial
Faculty, specialization "Finance and Credit",
University of Customs and Finance
s.Dnipro

The financial stability of the enterprise is the ability of the entity to operate and develop, to maintain balance of its assets and liabilities in a changing internal and external environment that may guarantee its solvency and investment attractiveness in the long term within the boundaries of the acceptable level of risk.

The financial stability of the enterprise in modern conditions is an important indicator and plays an essential role in stabilizing the financial condition of the enterprise. Therefore, the study and evaluation of this characteristic is relevant. There are many interpretations of the concept of "financial sustainability of the enterprise", so summarizing them can be given the following definition: financial stability of the enterprise - a characteristic of the financial state of the enterprise, which guarantees its liquidity, solvency and development with increasing profits. The research on issues of financial sustainability of enterprises is devoted to scientific works of both domestic and foreign scientists, in particular: E. Altman, I.O. Blanca, V.H. Beaver, O.G. White, I.T. Balabanova, OI Baranovsky, L. Bernstein, MD Bilyk, O.M. Volkova, T.V. Golovko, A. Gropleli, V.V. Kosteckiy, O.V. Knessler, T.M. Kovalchuk, M.Ya. Korobova, E.V. Mnya, O.V. Pavlovskaya, G.V. Savitskaya, O.O. Tereshchenko, V.V. Chupurko, AD Sheremeta and other scholars. However, there is still no comprehensive approach that would allow a quick, complete, and effective determination of the degree of firm's financial sustainability.

It should be noted that the financial stability of the enterprise is affected by many factors, which are classified according to the following features:

- at the place of origin (external, internal);
- on the importance of the result (main, secondary);
- by structure (simple, complex);
- by scale of influence (single, multifunctional);
- in the possibility of forecasting (predicted, conditionally predicted, negative, zero, positive);
- a degree of influence on the activity of the enterprise (dynamic, short-term);
- on the probability of implementation (high, medium, small);

-by time of action (permanent, temporary) [1].

In the conditions of modern existence and further development of market relations, each enterprise should have information about both its financial stability and its partners. Therefore, there is a need to assess the financial sustainability of the enterprise, namely, the consistent consideration of all processes that are associated with the movement of financial resources, reflected in the structure of the enterprise capital. The assessment of financial sustainability is carried out with the help of such key indicators: indicators of the level of use of non-current assets; indicators of current assets and their sources of financing; indicators of financial independence of the enterprise; capital mobility indicators, etc.

An assessment of the financial sustainability of an enterprise allows us to analyze the ability of an entity to adapt to the conditions of the environment and to determine the degree of its independence, liquidity and solvency. The purpose of the assessment is to determine the level of financial sustainability of the enterprise. The subject is the state and movement of financial resources of the enterprise, the efficiency of operational, investment and financial activities. In the process of assessing the financial sustainability of the company revealed the following main tasks, such as: determining the level of security of the company's current assets, the optimal level of debt, assessment of economic and financial results; identifying ways and means of improving the results of financial activity, as well as identifying the causes of deviations and development of the recommendations aimed at achieving the appropriate level of financial sustainability.

The mechanism for assessing financial sustainability of an enterprise is based on the principles of: transparency; constructiveness; systematic; continuity; dynamism; objectivity; optimality; complexity.

The implementation of such a mechanism takes place in several stages. The first is preparatory, in the course of which the whole research, object and subject are formed. The second one is information, with the help of which collection of necessary information and its systematization takes place. At this stage, the source data is being developed, which will be used in the future study. The third stage of

implementation of the mechanism for assessing the financial sustainability of the enterprise - analytical. It involves determining the type of financial sustainability of the enterprise based on the calculation of its evaluation indicators. The fourth stage is an experimental one, that is, the study of factors influencing financial stability; their qualitative and quantitative assessment. The final step is a recommendation. It develops appropriate measures to make decisions about improving and improving financial sustainability of the enterprise.

It should be noted that the assessment of financial stability of the enterprise is carried out with the help of horizontal, vertical, comparative, factor analysis of economic processes and the method of financial ratios. The sources of information for such an analysis are the financial statements of the enterprise.

The need to assess the financial sustainability of an enterprise is the importance for the enterprise to maintain a stable business through managing financial sustainability. The managing of the financial sustainability of an enterprise is a set of methods and principles for the development and implementation of managerial decisions related to ensuring such a state of financial resources and assets, their formation and distribution, which would allow the company to develop on the basis of growth of profit and capital while maintaining solvency and creditworthiness, and maintenance and maintenance of its financial equilibrium.

The purpose and tasks of managing financial stability are realized through the implementation of management functions. The main functions that provide financial stability are:

- a planning of the capital of the enterprise according to production needs. Particular attention should be paid to the coherence of payments and the receipt of funds in the short-term, which will allow not only to identify the problem terms of settlements, but also to establish reserves for future operations;
- the motivation and incentives for staff (managers of financial services of all levels). The implementation of this function contributes to a more responsible attitude towards the fulfillment of obligations, organizes the activities of managers, reduces

the level of influence of subjective human factors and allows more timely response to financial disadvantages arising in the process of financial and economic activity;

- an accounting of financial information, which is related to the formation and use of enterprise capital, incoming and outgoing cash flows. The accounting function allows obtaining data for the analysis and forecasting of financial sustainability of the enterprise;

- an analysis of financial information, carried out on the basis of general indicators of financial sustainability assessment, determination of sources of stock coverage, research of capital structure and enterprise resources;

- a control over the implementation of the developed financial plans and the achievement of normative values by indicators of financial stability assessment. Realization of this function allows to control the process of realization of the development strategies of the enterprise in the long-term perspective and take measures to maintain financial stability;

- a monitoring of the effectiveness of management of financial sustainability of the enterprise in the process of implementing measures to improve or maintain the existing financial situation, given that potential problems with solvency, creditworthiness, liquidity, profitability, etc. have a direct impact on the sustainability of all activities [2].

Consequently, viability of the enterprise and the basis of its development in a competitive market are possible under the conditions of stability (stability). Financial sustainability of the enterprise is a prerequisite for its economic development and represents a comprehensive category, which is reflected in the level of financial standing of the enterprise, its ability to fulfill its obligations and ensure further development while maintaining credit and solvency and relative independence from changes in internal and external factors .

On the basis of the implementation of this mechanism, one can determine the level of financial stability of the enterprise, which is necessary for the development and implementation of a set of measures for the stable operation of enterprises in the long run.

Literature:

1. Лахтіонова Л.А. Фінансовий аналіз суб'єктів господарювання. – К.: КНЕУ, 2010. – 388 с.

2.Schinasi G.J. Safeguarding financial stability: theory and practice / G.J. Schinasi. – Washington, D.C.: International Monetary Fund, 2015. 60.

Економічні науки

ANALYSIS OF THE CURRENT ASSETS OF THE ENTERPRISE: THE REMOVAL PROCESS

Velichkin V.O.

candidate of technical sciences,
Associate Professor of the Department of Finance and
Banking management,

Lobach J.S.

student IV course of financial
Faculty, specialization "Finance and Credit",
University of Customs and Finance,
s.Dnipro

The successful production activity of each enterprise depends on its resource potential, which includes material, labor resources, production capacity. But the most important component is the availability of current assets.

The current assets are cash that is intended to be realized or consumed within twelve months from the balance sheet date and are not limited in use. They include: the stocks, the accounts receivable and the highly liquid securities.

The current assets of the enterprise are characterized by the following economic features:

- the current assets are resources controlled by the enterprise;
- the current assets are resources that have a unique property inherent in them – the ability to generate an economic effect;
- the basis of current assets is the resources intended for consumption or sale during the operational cycle or for up to one year;
- the current assets represent the property values created by the invested in their working capital;
- the current assets perform at the enterprise functions of ensuring continuity of the operational process and solvency;
- Current assets in general represent a group of highly liquid assets of the enterprise in comparison with non-negotiable.

The efficiency of the use of current assets in the enterprise is characterized by the speed of their turnover (turnover). The less the working capital is delayed at separate stages, the faster their cycle ends. And the higher the turnover rate of current assets, the more significant the return on each hryvnia, which is invested in them.

Exploring the current assets will help compare the actual availability of current assets with their norm. As a result of the shortage of own current assets, there will be an excess of the standard over their actual availability. The main reasons for the failure include: failure to implement profit plans, poor performance of the marketing service, untimely settlement of accounts receivable. As a result, the surplus of its own current assets will exceed the actual availability of their standard. The main reasons for the surplus include: over-fulfillment of the profit plan, incomplete use of profit for the purposes provided by the financial plan, incomplete payment of payments to the budget.

The indicators that characterize the state of working capital, can include the ratio of real value of working capital in the property of the enterprise, the coefficient of real value of working capital, the term of rotation of working capital, the ratio of rotation, the coefficient of load, efficiency, profitability.

Improving the use of working capital frees them. As a result of the acceleration of the turnover of financial (monetary) funds, the need for them is reduced, and the process of releasing these funds from the turnover takes place.

There is an absolute (reduction of the required amount of funds) and relative (the sale of more products at a fixed amount due to improved use of them) the release of cash from turnover.

Among the measures to increase the efficiency of use of working capital, the main place is the optimization of inventories. It is precisely with optimization that the largest reserves of stock reductions in the enterprises are connected, especially with material-intensive production.

Absolute freeing of circulating assets reflects a direct reduction of working capital balances in comparison with their norm (or with the balances of the previous period) while maintaining or increasing the sales volumes for the accounting period. Relative freeing of circulating assets from turnover reflects the stability or growth of working capital with the growth of sales volumes. At the same time, the growth rate of sales volumes is ahead of the growth rate of working capital balances. Efficient use of working capital is one of the priority tasks of the enterprise in modern conditions; This is ensured by accelerating their turnover in all stages of the cycle. At the stage of creation of inventories - is rational use of them; eliminating excess inventory of materials; improvement of valuation; improving the organization of supply, including through the establishment of clear contractual conditions and their implementation, optimal choice of suppliers, adjustment of the work of transport; improving the organization of the economy, in particular the introduction of computerization and mechanization and automation of cargo handling operations in warehouses.

At the stage of unfinished production - introduction of the latest technology and technology, in particular, waste-free; the development of standardization and unification; the improvement of forms of organization of production; the improvement of labor remuneration and economic stimulation, the economical use of material and fuel and energy resources; the improvement of fixed assets, especially

their active part. At the stage of circulation - this is a rational organization of sales of finished products, the application of progressive forms of payments; the timely registration of documents and acceleration of its movement; the keeping contractual and payment discipline.

Accelerating the turnover of working capital allows you to save significant amounts and increase production and sales without additional financial resources. Accelerating the turnover of working capital can be achieved as a result of: increase in sales of products at the same expense of working capital; reduction of circulating assets while ensuring the planned volume of output; simultaneous growth of the volume of sales of products while reducing consumption of working capital.

Under present conditions of economic activity due to inflationary processes, the most real is the relative release of working capital. Given this, more attention should be paid to the implementation of measures that promote the relative release of working capital.

Relative release reflects both the change in the value of working capital and the change in the volume of sales. In order to determine it, it is necessary to calculate the need for working capital for the accounting year, based on the actual sales turnover for this period and the turnover in days in the previous year. The difference gives the amount of money released.

Accelerating turnover of working capital - the primary task of enterprises in modern conditions and achieved by the following ways:

- at the stage of creation of inventories - the introduction of economically sound stock norms;
- an approximation of suppliers of raw materials, semi-finished products, component parts to consumers;
- widespread use of direct long-term connections; expansion of warehouse logistics system, as well as wholesale of materials and equipment;
- the complex mechanization and automation of loading and unloading works in warehouses;

- at the stage of work in the progress - accelerating scientific and technological progress (the introduction of advanced technology and technology, especially non-waste and low-waste, the robotic complexes, the rotor lines, the chemical production);

- the development of standardization, unification, typing;

- the improvement of the forms of organization of the industrial production, the use of cheaper structural materials;

- the improvement of the system of economic stimulation of the economical use of raw materials and the fuel and energy resources;

- the increase in the share of high demand products;

- at the stage of circulation - the approach of consumers to the producers;

- the improvement of the settlement system;

- an increase in the volume of products sold as a result of execution of orders for direct communications, the early release of products, the production of products from saved materials;

- the thorough and timely selection of products shipped in batches, assortment, transit rate, shipment in strict accordance with concluded contracts.

The summary can be summarized.

An enterprise can increase the efficiency of use of working capital also at the expense of the following measures:

- the reduction of production terms as a result of mechanization of works, the refinement technological processes, the wider application of structures, aggregates and semi-finished products;

- the reduction of production stocks as a result of the improvement of the organization of material- technical supply;

- the reduction of their transportation distance;

- the saving of material resources, better storage and accounting, strict observance costs of materials per unit of output;

- the improvement of customer payments and other improvement measures financial and payment discipline;

- ordering pricing, applying an effective system of economic stimulation.

The acceleration of turnover of circulating assets, on the one hand, leads to an increase in production output for each monetary unit of current expenses of the enterprise, and on the other hand, it allows them to free part of these funds and, on their account, create additional reserves for expanding production.

The most optimal conditions for the accelerated turnover of working capital are small enterprises.

Consequently, entrepreneurial activity is impossible without working capital. This need is one of the objects of financial planning and reflection in accounting and reporting. The size of working capital, which forms each component of current assets, must meet the needs and capabilities of the enterprise to create and sell products.

Literature:

1. Положення (стандарт) бухгалтерського обліку 3 "Звіт про фінансові результати": затверджено наказом Міністерства фінансів України від 31 березня 1999 р. № 87, зі змінами і доповненнями. - К.: КНТ, 2010. - 320

2. Фінанси підприємств: Навч. посіб. / О. Ю. Ніпіаліді, Н. І. Карпишин. – Тернопіль: Економічна думка, 2009. – 232 с.

3. Волкова Ю.О. Економічна ефективність обігових коштів на підприємствах України // Держава та регіони. – 2010. №2- с 43-44.

4. Каріка І.М. Покращення фінансового стану підприємства за рахунок розробки механізму поповнення оборотних коштів // Держава та регіони. - 2014.- №6 – с 106-111.

5. Лазаренко О.Ю. Стан та тенденції оборотних коштів промислових підприємств в Україні // Актуальні проблеми економіки.- 2012.- № 6- с 53-62.

ОСВІТНІЙ МОНІТОРИНГ У СИСТЕМІ СУЧАСНОЇ ЗАГАЛЬНОЇ СЕРЕДНЬОЇ ОСВІТИ УКРАЇНИ

Встрова Яна Володимирівна

магістр ОП «Управління навчальним закладом», Національний
університет
біоресурсів і природокористування України (м. Київ, Україна)

Моніторинг здійснюється в різних сферах людської діяльності, і в тому числі освітній. Освітній моніторинг (ОМ) – це супроводжуюче відстеження й поточна регуляція будь-якого процесу в освіті; це система, яка складається з показників, об'єднаних у стандарт, і постійного спостереження за цими показниками (стандартами) за станом та динамікою керованого об'єкта з метою його оперативної діагностики, випереджального визначення диспропорцій, вироблення та коректування управлінських рішень [1, с. 12].

За допомогою ОМ відстежується динаміка змін в освітній системі для спрямування її розвитку на запланований результат.

Суб'єктами освітніх моніторингових досліджень є учні, вчителі та заклади освіти. Об'єктами ж при проведенні моніторингових досліджень є навчальна діяльність учнів, діяльність вчителя, діяльність ЗЗСО тощо.

Можемо зазначити, що моніторинг здійснює інформаційно-регулятивний супровід розвитку системи. Особливістю освітнього процесу є спрямований розвиток людини, який можна забезпечити шляхом примусу і шляхом «доброї волі», коли включається рефлексивна сфера людини, і вона сама приймає рішення про відповідні дії, що обумовлюють її рефлексивний розвиток, тому ОМ може здійснювати функцію як зовнішнього, так і внутрішнього векторного відстеження динаміки розвитку суб'єктів діяльності освітньої системи.

ОМ може використовуватися на різних рівнях управління загальною

середньою освітою. За об'єктами, розвиток яких відслідковується в територіальних межах держави, ОМ класифікують (рис. 1):

- державний освітній моніторинг (ОМ) (відстеження за розвитком освіти на території України);
- регіональний ОМ (на території області, міста, району);
- локальний ОМ (у межах закладу освіти).



Рис. 1. Класифікація освітнього моніторингу за цілями його здійснення

Локальний ОМ, у свою чергу, диференціюється на компонентний освітній моніторинг: керівний (директорський); адміністративний (заступників директора); педагогічний (учительський); учнівський.

У кожному зазначеному вище випадку об'єкт оцінювання різний, характерний для вказаного рівня управління.

Відтак, ОМ призначається для використання в управлінні освітою і складається з: чітко визначеного об'єкту управління; заданих параметрів розвитку об'єкту; критеріїв оцінки цих параметрів; технології проведення поточного контролю; інформаційної бази по скеровуванню процесу на кінцевий результат.

Моніторинг має формульальний та перетворюючий характер.

Моніторинг і контроль мають чимало спільного, однак у них є відмінності. У своєму дослідженні З. Рябова подає порівняльну характеристику моніторингу і контролю, доводячи принципові відмінності між ними [3].



Рис. 2. Класифікація освітнього моніторингу (за об'єктами розвитку в межах держави)

Мета організації та здійснення моніторингу на відміну від контролю – інформаційно-аналітичне забезпечення для ухвалення керівниками управлінських рішень, спрямованих на узгодження дій та відносин між учасниками навчально-виховного процесу в закладі освіти [2]. Водночас, в умовах оновлення освіти актуальними стають проблеми педагогічної діагностики. Неможливо досягти високого рівня навчальних досягнень учнів без відповідного контролю за ходом навчального процесу. Проблеми оцінювання навчальних досягнень учнів та оцінювання ефективності навчання пов'язані між собою, і їх вирішення стає можливим шляхом моніторингового дослідження.

Замовниками моніторингових досліджень в освіті можуть бути різні учасники освітнього процесу, які зацікавлені в об'єктивному оцінюванні освітніх послуг, що їх надають заклади освіти. Це й випускники ЗЗСО, яких цікавить відповідність здобутого рівня знань і вмінь вимогам ЗВО, в які вони вступають, та їхні батьки, які хочуть знати, чи відповідає обраний ними заклад освіти цим вимогам. Це й педагогічний колектив ЗВО та його керівництво, які

мають переконатися в тому, що вони відповідають вимогам освітніх стандартів. Це й управлінці в галузі освіти, яким важливо бути поінформованими щодо функціонування освітньої системи, щоб приймати виважені управлінські рішення. Це й працедавці, яких цікавить, наскільки освітні програми підготовки фахівців відповідають реальним потребам виробництва. Це й фінансисти, яких цікавить ефективність використання коштів.

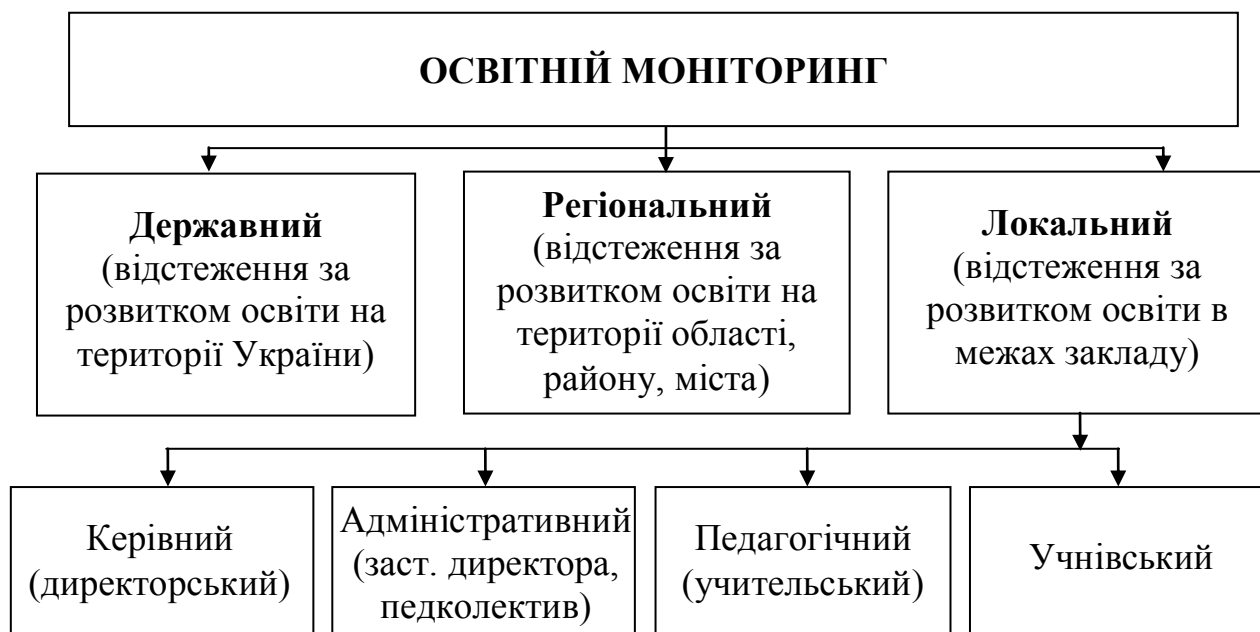
Отже, основний зміст освітнього моніторингу полягає в одержанні інформації про стан освіти з метою прийняття управлінських рішень щодо переведення її на якісно новий рівень. Здійснюючи педагогічний моніторинг, школа повинна не тільки зосереджуватись на обробці отриманої інформації, а досягти своєї домінуючої функції – управлінської, тобто коригування та прогнозування результатів. Освітній моніторинг націлює на постійне спостереження за будь-яким процесом з метою виявлення його відповідності бажаному результату. Кожен адміністратор, учитель і учень повинні чітко окреслити той бажаний результат (перспективну мету), на який вони вийдуть у процесі співпраці, а вона одна – випускник повинен бути освіченою людиною, адже саме для цього існує школа.

Список літератури:

1. Кретович, С.С., 2012. Наукові засади моніторингу розвитку вищого закладу освіти I-II рівня акредитації: автореф. дис. канд. пед. наук. Київ: Київський національний університет імені Тараса Шевченка, 20 с.

2. Іванюта, О.О. і Кубіцький, С.О., 2017. Провідні характеристики моніторингу навчальних досягнень майбутніх фахівців у процесі професійної підготовки у вищих навчальних закладах. Науковий вісник Національного університету біоресурсів і природокористування України. Серія «Педагогіка, психологія, філософія». Київ: Міленіум, Вип. 277, С. 329-336.

3. Рябова, З.В., 2004. Моніторинг розвитку навчальної діяльності учнів загальноосвітнього навчального закладу : науково-методичний посібник. Харків : Гімназія, 72 с.

БАНКІВСЬКА СИСТЕМА УКРАЇНИ В УМОВАХ СЬОГОДЕННЯ

Вигівська В.М.

студентка 3 курсу,

Климчук Н.Я.

ст. викладач кафедри банківської справи та фінансово моніторингу

Національний університет державної фіскальної служби України

На сьогоднішній день розвиток банківської системи є одним із актуальних питань, так як це одна з передумов економічного зростання країни. Останні роки для вітчизняної банківської системи виявилися дуже складними: не вирішені проблеми від попередніх криз, політична та економічна нестабільність в країні, військовий конфлікт на сході України. Всі ці фактори негативно вплинули на банківський сектор країни, зробивши її неефективною та нестійкою. Крім того, протягом останніх років, ряд банків визнано неплатоспроможними та ліквідовано або само ліквідовано.

За період 2014 – 2018 років кількість банків зменшилася на 103 банки (рис.1), що призвело до скорочення структурних банківських підрозділів за цей же період на 44% (рис.2).



Рис. 1. Динаміка кількості діючих банків в Україні з 2014 по 2019 рр.

Джерело: побудовано авторами за даними [1]

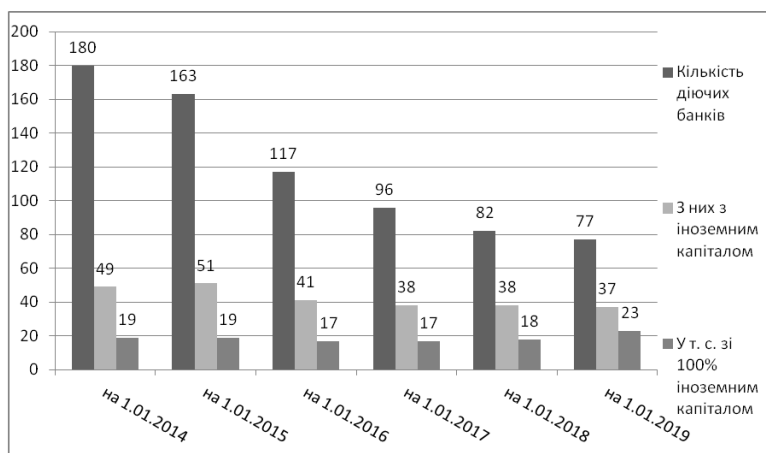

Рис. 2. Динаміка кількості діючих структурних підрозділів банків України 2014 – 2019 рр.

Джерело: побудовано авторами за даними [1]

Упродовж останніх років розпочався активний процес інтеграції банківської системи України у світову фінансову систему на основі її адаптації до міжнародних вимог функціонування та регулювання банківських систем. Тому стратегічним завданням Національного банку України є розбудова стійкої, ефективної, конкурентоспроможної банківської системи, яка б сприяла довгостроковому економічному зростанню країни, її фінансовій безпеці [3].

Хоча на сьогодні вітчизняна банківська система продовжує функціонувати у складному, геополітичному, соціальному та правовому середовищі, проте починаючи з 2017 року, фінансові результати банків значно покращилися.

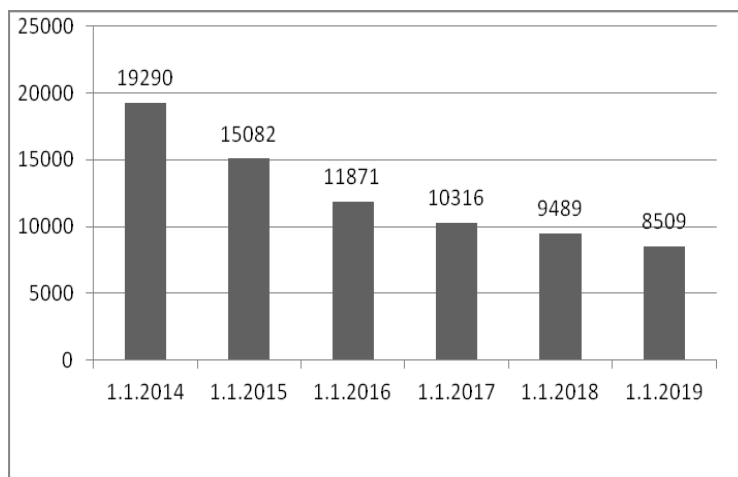
Згідно з даними НБУ за 2018 рік банківський сектор отримав прибуток 21,7 млрд. грн., зокрема 10,8 млрд. грн. (у IV кварталі). Ефективність Приватбанку та банків з іноземним капіталом (крім РФ) суттєво зросла. У 2018 році відрахування в резерви в банківському секторі були вдвічі нижчими, ніж в 2017 році та становили 23,7 млрд грн [4].

Основні ризики, які можуть призвести до негативних показників економіки України, та у банківському секторі зокрема, є ескалація зовнішньої військової агресії з боку Російської Федерації, послаблення інтересу інвесторів,

торгівельні війни та сповільнення світової економіки, збільшення трудової міграції українців. Тому, органи влади мають зосереджувати більше уваги на ці проблеми. Ключовими напрямками розвитку банківської системи України є підвищення нормативів капіталізації банків, зростання відповідальності власників банків та їх керівників за проведення операцій з пов'язаними та афілійованими особами, підвищення вимог до інформації про власників банків, їх звітність та операції [5].

Зрозуміло, що банківська система України буде поступатись розвинутих банківським системам, які пройшли довгий та складний шлях становлення та вироблення інструментів забезпечення їхньої стабільності. Стабілізація та розвиток банківської системи у посткризовий період значною мірою залежить від розроблення ефективних сценаріїв розвитку банківської системи, які б передбачали її перехід від екстенсивної до інтенсивної моделі розвитку, що характеризується якісними змінами та орієнтацією на довгострокову (стратегічну) ефективність і системну стійкість. При розробленні сценаріїв необхідно брати до уваги те, що для стабільного соціально-економічного розвитку країни надзвичайно важливе значення має стабільне та ефективне функціонування банківської системи, фінансових ринків, забезпечення їхньої ліквідності, а також безперервне виконання покладених на них функцій.

Отже, на сьогодні основними проблемами в діяльності банків є високі ризики, неякісні кредитні портфелі, низька ефективність, рівень капіталізації, висока концентрація державної частки в банківському секторі. Розв'язувати ці проблеми потрібно комплексно, здійснюючи структурні зміни в економіці та банківському секторі України, застосовуючи сучасні методи управління та регулювання діяльністю банків.

Список літератури:

1. Показники банківської системи: Кількість структурних підрозділів банків [Електронний ресурс]. – Режим доступу: https://bank.gov.ua/control/uk/publish/article?art_id=34661442#top.

2. Про діяльність Правління Національного банку України щодо розвитку банківської системи та окремих нормативних актів з питань банківської діяльності зі змінами, внесеними рішенням Ради Національного банку України від 14 липня 2017 року № 32 - рд [Електронний ресурс]. – Режим доступу: <https://bank.gov.ua/doccatalog/document?id=51452711>.

3. Вовчак О. Д. Банківська діяльність в Україні: сучасний стан та вектори розвитку/ О. Д. Вовчак, Андрейків Т. Я. // Фінансово – економічний розвиток України в умовах трансформаційних перетворень, 2017. С. 138 - 141.

4. Огляд банківського сектору [Електронний ресурс]. – Режим доступу: <https://bank.gov.ua/doccatalog/document?id=88238661>.

5. Панасейко І. М. Проблеми та перспективи розвитку банківської системи України в умовах кризи/ І. М. Панасейко, М. О. Губа // Сучасні механізми забезпечення соціально - економічної безпеки на макро - та мікрорівнях, 2017. С. 485 - 486.

Економічні науки

ПІДВИЩЕННЯ ЯКОСТІ ВАНТАЖНИХ ПЕРЕВЕЗЕНЬ

Виговська М.В.

Никитюк Н.А.

Політехнічний коледж ДВНЗ «Криворізький національний університет»,
викладачі I категорії, 0671967555, marinotchka820412@gmail.com

В сучасних умовах господарювання значної уваги набувають питання підвищення рівня транспортного обслуговування вантажовласників, характер якого визначає ринковий попит на перевезення вантажів різними видами транспорту.

Вантажні перевезення є однією з найважливіших складових залізниці в цілому. Вантажні перевезення відіграють велику роль в нашій країні, та цей вид перевезень є найвигіднішим з усіх видів транспорту.

Вивчення потреб власників вантажів і розробка пропозицій по їх задоволенню полягає в покращенні сервісного обслуговування клієнтів компанії. На сьогодні це є гострою проблемою.

Сервісне обслуговування споживачів транспортних послуг невід’ємно пов’язане з якістю. В цілому, якість – є сукупністю властивостей та характеристик транспортної послуги, які сприяють можливостям задовольняти ті чи інші потреби клієнтів. Якість транспортного обслуговування вантажовласників на залізничному транспорті – це забезпечення комплексності, повноти, оптимальних термінів, необхідного рівня швидкості, збереженості вантажів, безпеки перевезень, рівня культурного обслуговування клієнтури та ін. [1].

Надійне обслуговування споживачів транспортних послуг з мінімально можливими витратами є однією із головних умов успішного функціонування господарського сектору.

Метою наукового дослідження є підвищення якості вантажних перевезень за допомогою концепції «від дверей до дверей».

Завданням є виявлення проблем сервісного обслуговування клієнтів залізничного транспорту та шляхи їх вирішення.

В роботі використовується саме інтермодальна схема доставки вантажів, яка заснована на мікрологістичній концепції ЛТ.

В якості основних напрямків розвитку ринку транспортних послуг слід визначити: розвиток експедиторської діяльності як основної ланки, яка пов’язує вантажовласників та перевізників; розвиток інтермодального сервісу, який забезпечуватиме взаємодію різних видів транспорту при створенні єдиного транспортного ланцюга за схемою “від дверей до дверей”; використання прогресивних транспортних технологій, які б сприяли підвищенню

економічності і якості процесу транспортування вантажів; удосконалення законодавчої бази транспортних послуг [2].

З метою покращення обслуговування клієнтів компанії (фірми) і збільшення дохідних надходжень пропонується ввести послугу доставки і приймання вантажу за адресою відправника автомобілем. Для її здійснення необхідно придбати автомобіль вантажопідйомністю до 2т, який буде використовуватися для доставки вантажу.

Нами було розраховано економічні показники.

Доставка багажу буде проводитися щоденно 8 годин на добу. В середньому за місяць ($8 \times 21 = 168$ годин). Розрахунок доцільності придбання автомобіля вартістю 450000 грн. наведений нижче.

Вартість доставки за 1 годину – 345 грн ($23 \text{ км} * 15 \text{ грн}$)

Очікувані доходи за місяць – ($345 \times 168 / 1,2 = 48300$ грн)

Знімаємо 10% на пошуки клієнтів – 4830 грн ($48300 - 4830 = 43470$ грн)

Прибуток за місяць очікується - ($43470 - 22123 = 21347$ грн).

Термін окупності $450000 : 21347 = 21,1$ місяця, враховуючи час на підбір вантажовідправників та вантажоодержувачів - 4,6 місяців, придбання автомобіля окупиться за 2 роки.

Для більш ефективного надання послуг «Доставка вантажу» (рис. 1) автомобілем від дверей клієнта на відділення і навпаки, автомобіль повинен бути оснащений сучасними технологіями.



Рис. 1 - Доставка вантажу

А саме :

- робоче місце експедитора необхідно обладнати сучасним ПК з введеною програмою розрахунків оптимального маршруту переміщення автомобіля під час доставки вантажів протягом робочого часу;

- автомобіль необхідно обладнати вантажними вагами, касовим апаратом;

- доставку/приймання вантажу за межі м.Кривого Рогу не виконувати;

- в обов'язки водія та експедитора не включати завантаження-розвантаження вантажу на/з автомобіля. Замовник повинен своїми силами проводити вантажно-розвантажувальні операції;

- за бажанням вантажовідправника розрахунки за доставку можна робити безготівковими, для цього укладається договір на постійне обслуговування, де вказується кількість вантажу та періодичність його відправлення;

- під час подорожчання ціни на паливо тарифи на послуги змінювати без згоди з замовником, але з обов'язковим попередженням.

Система маркетингу в управлінні сервісним обслуговуванням у центрі включає в себе ряд важливих напрямків діяльності, які забезпечують всебічний облік потреб клієнтів при самому високому рівні надійності виконання прийнятих зобов'язань [3]. Конкуренція заставляє компанію концентрувати увагу на клієнті, задоволенні його вимог, виходячи із принципу: “Клієнт на першому місці!”.

Таким чином, можна констатувати, що одним із важливих елементів маркетингової програми розвитку залізничного транспорту є розроблення комунікаційної політики, спрямованої на формування попиту і стимулювання збуту продукції залізниць.

Девізом роботи стали слова “Знати, щоб передбачити, передбачити, щоб управляти”. Комплекс заходів, які спрямовано на розроблення і проведення цієї роботи можна умовно поділити на наступні групи:

1. Вивчення поточних і перспективних потреб транспортного ринку, його кон'юнктури на основі маркетингових досліджень.

2. Формування попиту, залучення клієнтури.

3. Стимулювання збуту, який включає цінові і нецінові методи, які спрямовано на клієнтуру, працівників залізниць, фінансово залежних і незалежних посередників.

4. Створення сприятливої суспільної думки (іміджу) і умов діяльності залізниць на транспортному ринку, що включає: роботу із громадськістю і засобами масової інформації; участь у виставках, добродійна діяльність; участь в роботі місцевих адміністрацій, транспортних союзів і союзів споживачів, в тому числі міжнародного рівня, створення сприятливих умов для роботи залізниць; розроблення фірмового знака, фірмового лозунгу, іміджу галузі відповідного перевізника.

5. Створення спільних з клієнтурою виробництв, участь в підприємствах клієнтури капіталом, створення фінансово-промислових груп в масштабі регіонів і країни [4, 5].

Впровадженням маркетингово-логістичного підходу в організації вантажних перевезень на залізничному транспорті є формування системи управління на макрорівні. Ця система управління забезпечить координацію перевізних та пропускних можливостей залізниць та зростаючих об'ємів вантажопотоків, тобто логістична система повинна бути цілісною, забезпечити акумулювання всіх інформаційних технологій управління перевезеннями, а саме: створення мережі багатофункціональних логістичних центрів, або спеціалізованих логістичних підрозділів, формування довгострокових проектів щодо забезпечення сервісного обслуговування пасажирів [6].

Таблиця 1 – Витрати за місяць користування автомобілем, грн..

Показник	Сума
Фонд оплати праці	8400
Відрахування	1638,0
Паливо	9660,0
Амортизація	1875,0
Інші витрати	550,00
Всього витрат	22123

Список літератури:

1. Афонин И. В. Управление развитием предприятия: стратегический менеджмент, инновации, цены. – М.: Дашков, 2002. – 380 с.
2. Дикань В.Л. Забезпечення ефективності інноваційної діяльності підприємств залізничного транспорту [Текст]: Монографія / В.Л. Дикань, В.О. Зубенко. – Харків: УкрДАЗТ, 2008. - 194 с.
3. Дикань В.Л. Обеспечение конкурентоустойчивости предприятия: Монография. [Текст]/ В.Л.Дикань. – Харьков: Основа, 1995. – 160 с. Логистика: управление в грузовых транспортно – логистических системах / Под. ред. Л. Б. Миротина. – М.: Юрист, 2002. – 512 с.
4. Логістика – технологія транспортного процесу / Костюченко Л. М., Танцюра Є. В., Зайончик Л. Г. та ін. – К., 2010. – 256 с.
5. Транспортная логистика / Под. общ. ред. Л. Б. Миротина. М.: Экзамен, 2012. – 512с.
6. Шульман А. Автопоезда на платформах – новые технологии транспорта // Технологии транспортирования и хранения грузов, 2013. – №6. С. 17–18.

ДНК-ТИПУВАННЯ ТА БІОЛОГІЧНО-АКТИВНІ РЕЧОВИНИ МАТОЧНОГО МОЛОЧКА БДЖІЛ УКРАЇНСЬКОЇ ТА КАРПАТСЬКОЇ ПОРІД

Видрик А.В.

здобувач, кафедра біології тварин, Національний університет біоресурсів
і природокористування України, м. Київ

Захаренко М.О.

професор, доктор біологічних наук, кафедра гігієни тварин та санітарії
ім. проф. А. К. Скороходька, Національний університет біоресурсів і
природокористування України, м. Київ

Серед різноманітних продуктів бджільництва, до яких відносять мед, бджолине обніжжя, прополіс, віск та бджолину отруту, особливу роль відводять маточному молочку бджіл, завдяки його унікальному складу та стимулюючому впливу на фізіологічні функції в організмі людини.

Маточне молочко бджіл є секретом гіпофаренгіальних та мандибулярних залоз молодих бджіл, який вони продукують для вигодовування личинок. Завдяки наявності у маточному молочці різних біологічно-активних сполук воно проявляє імуностимулюючу та гіпотензивну дію, володіє антиоксидантними та антистресовими властивостями.

Для одержання маточного молочка бджіл розроблено ряд сучасних технологій, заснованих на використанні бджолиних сімей-виховательок з неповним осиротінням та спеціально розробленого обладнання. Вказані технології дають можливість одержувати маточне молочко бджіл протягом пасічницького сезону без значної втрати сили бджолиної сім'ї і виробництва основної продукції.

Однак, не дивлячись на те, що основні елементи технології одержання маточного молочка бджіл відпрацьовані, залишаються не до кінця вирішеними питання щодо ефективності використання з цією метою бджіл основних порід в різних природно-кліматичних зонах України, зокрема в Лісостепу, а також дослідження біологічно-активних речовин даного продукту бджільництва.

Отже, головною метою досліджень було встановлення походження бджіл української і карпатської порід та ідентифікація органічних сполук в маточному молочці бджіл.

Дослідження проведено в одному із бджолопідприємств, розміщеного в Лісостеповій зоні, а також в науковій лабораторії кафедри бджільництва ім. В. А. Нестерводського НУБіП України.

На першому етапі досліджували ряд екстер'єрних ознак бджіл української та карпатської порід, та проводили їх ДНК-типування. Було встановлено, що за такими екстер'єрними ознаками, як довжина хоботка, кубітальний індекс, форма заднього краю воскового дзеркальця, дискоїдальне зміщення, бджоли української та карпатської порід відповідали стандарту породи, що підтверджено також результатами дослідження їх ДНК-типування. Одержані дані свідчать також про кращу відселекціонованість бджіл української породи порівняно з карпатською, що підтверджено значенням гетерозиготності і відсотком поліморфних локусів. Його значення у бджіл української породи становило 27,1 % проти 42,3 % у представників карпатської породи. Крім того, у експериментах вдалось виявити за допомогою полілокусних маркерів RAPD і ISSR ряд ділянок ДНК з різним розміром, а саме 410, 880 і 930 пар нуклеотидів, які є характерними для бджіл української породи і відсутні у представниць карпатської популяції бджіл. Одержані дані свідчать про суттєві відмінності походження бджіл досліджуваних порід і можуть бути використані в подальшій селекційній роботі, з метою вдосконалення їх продуктивних якостей.

Дослідженнями хімічного складу маточного молочка показало, що за вмістом сухої речовини, протеїнів і ліпідів цей продукт у бджіл карпатської породи переважав аналогічні показники у представниць української породи. Це

пов'язано, ймовірно, з більшою кількістю маточного молочка, яке виробляють бджоли української породи, порівняно з карпатською.

В той же час різниці за вмістом гліцину, аланіну, лейцину, фенілаланіну, тирозину та γ -аміномасляної кислоти в маточному молочці бджіл української та карпатської порід різниці не встановлено. В маточному молочці бджіл, крім вищевказаних, також ідентифіковано ряд інших амінокислот, а саме L-ізолейцин, серин, L-треонін, L-лізин, L-треонін, нор-валін, аспарагінову і глютамінову та значну кількість органічних кислот й їх похідних. Застосовуючи метод рідинної хроматомаспектрометрії в маточному молочці бджіл знайдено ряд органічних кислот, які визначають біологічні властивості продукту, зокрема, гідроксидеценову кислоту, яка знаходиться у вигляді транс-ізомеру – транс-10-гідроксидецевої кислоти, а також 4-оксипентанову, 3-гідроксималяну, 3-гідроксикапронову, гідроксиоктанову, 9-гідроксидеканову, високомолекулярні жирні кислоти – себаценову, пальмітинову та олеїнову. Маточне молочко бджіл також містить манонову, глюконову, альтронову і глюконову кислоти, вуглеводи – глюкозу і манозу, спирти, а також ряд інших органічних компонентів складної будови, зокрема, феноксазин, N-метиліндол, триметилсілан, індол-3-метилкарбоксіальдегід та 1,2,3-бенздіоксітіол. Вказані речовини можуть мати рослинне походження, або утворюватися в організмі при виробництві секрету залозами бджіл. Не виключено, що деякі органічні сполуки утворилися в результаті кислотного гідролізу зразків маточного молочка при їх підготовці для аналізу.

Отже, маточне молочко бджіл є складною багатокомпонентною сумішшю, яка містить, крім поживних речовин, значну кількість біологічно-активних сполук, які визначають його стимулюючий вплив на організм.

Проведеними експериментами і одержаними результатами досліджень встановлені переваги бджолиних сімей української породи над сім'ями карпатської породи при виробництві маточного молочка в Лісостеповій зоні України.

Розрахунки економічної ефективності виробництва маточного молочка показали, що у бджолиних сімей української породи його кількість, у розрахунку на одну бджолину сім'ю, виявилась на 15,5 г вищою, а рівень рентабельності склав 143,5 %, або на 15 % вище, ніж у карпатської.

Юридичні науки

ПРИНЦИПИ ЖИТЛОВОГО ПРАВА: ПОТРЕБИ ОНОВЛЕННЯ ТА РОЗШИРЕННЯ ЗМІСТУ

Виноградова Г.В.

к.ю.н., доцент, доцент кафедри цивільного та трудового
ДВНЗ «КНЕУ імені Вадима Гетьмана»

При реалізації житлових відносин важливе місце відводиться тим основоположним правовим принципам, які виступають як основа їх правового регулювання. В сучасних умовах, зважаючи на трансформацію житлової сфери, суцільний перегляд базової концепції нормативно—правового закріплення цих відносин, принципи та засади регулювання набувають надзвичайно важливого практичного значення.

Традиційно дослідниками в галузі житлового права розглядаються проблемні аспекти закріплення принципів цієї галузі, їх класифікація [5, 6, 7]. В цьому контексті слід також зауважити, що в науці цивільного права [8], переважає думка про необхідність чіткого розмежування поняття принципу цивільного права і загальних засад цивільного законодавства. При цьому загальні засади цивільного законодавства, в свою чергу, за своєю сутністю вважають конкретизацією принципів права, які знаходять своє закріплення в позитивному праві, [8, с. 30, 31]. Зважаючи на тісний зв'язок житлового права з правом цивільним, вбачається за доцільне погодитись з точкою зору деяких

сучасних вітчизняних цивілістів, що абсолютне ототожнення принципів права із загальними засадами законодавства є не достатньо обґрунтованим [8, с. 30].

В той же час, з урахуванням специфіки існуючої на сьогодні законодавчої бази, що лежить в основі регулювання житлових відносин, і яка, на жаль характеризується безсистемністю та певною хаотичністю, вбачається за доцільне вести мову про оновлення принципів сучасного житлового права, які б більш повно відображали загальну тенденцію регулювання відносин в житловій сфері. Звертаючись до запропонованої в науці класифікації принципів житлового права, слід звернути увагу на таке. За галузевою ознакою виділяються принципи конституційні, кримінально—правові, цивільно—правові, цивільно—процесуальні, житлові [5, с. 25—26; 6, с. 8—9]. Запропонована класифікація також підтверджує той факт, що житлове право за суттю своєю є комплексною галуззю права, яка об'єднує різні методи правового регулювання, і, відповідно, в переважній більшості, включає принципи, що є характерними для інших галузей права. Адже, житлове право доцільно розглядати як комплексну галузь, яка поєднує норми кількох галузей законодавства [5, с. 15]. Крім того, іноді принципи житлового права (наприклад, принцип дотримання санітарних, технічних та інших вимог щодо житлового приміщення, стабільності правового становища наймача та членів його сім'ї) відносять до підгалузевих принципів права цивільного [4, с. 57].

Вбачається за доцільне доповнити цей перелік принципів, спираючись на запропонований в науці житлового права підхід, господарсько—правовими принципами, оскільки на сьогодні саме питанням вдосконалення нормативно—правового регулювання надання житлово—комунальних послуг приділяється законодавцем найбільше уваги. Так, новим Законом України «Про житлово—комунальні послуги» [2], одним із напрямів державної політики у сфері житлово—комунальних послуг виділено забезпечення раціонального використання наявних ресурсів. Законодавче стимулювання енергоефективності в сфері житлово—комунального господарства виступає одним із напрямів адаптації законодавства України до законодавства

Європейського Союзу [9]. Законом України «Про енергетичну ефективність будівель» [1] засадами державної політики у сфері забезпечення енергетичної ефективності визначено стимулювання зменшення споживання енергії в будівлях, забезпечення термомодернізації будівель, стимулювання використання відновлювальних джерел енергії. На перший план виходить енергетичний аудит — сертифікація енергетичної ефективності. Впроваджуються системи «енергоощадних квартир», розширюється сфера їх використання також за рахунок будинків ринку вторинної нерухомості, впроваджуються ідеї застосування новітніх технологій енергоощадження в будинках минулого покоління. В свою чергу, завдяки сертифікації енергоефективності власники багатоквартирних будинків зможуть дізнатися про обсяги споживання енергоресурсів, можливе зменшення споживання та отримати рекомендації щодо підвищення рівня енергетичної ефективності будівель, що враховують місцеві кліматичні умови, є технічно та економічно обґрунтованими. Для забезпечення проведення енергетичного аудиту на сьогоднішній день сформована відповідна нормативно—правова база.

Таким чином, на сучасному етапі розвитку суспільства та потреб в реалізації права на житло нагальною потребою є суцільний перегляд базових принципів регулювання житлових відносин. Зважаючи на сучасні тенденції розвитку законодавства у сфері надання житлово—комунальних послуг, принципи ефективного споживання та раціонального використання наявних ресурсів можна виділити в самостійну групу господарсько—правових принципів житлового права.

Список літератури:

1. Про енергетичну ефективність будівель: Закон України від 22 червня 2017 р. // Відомості Верховної Ради України . — 2017. — № 33. — ст.359.
2. Про житлово—комунальні послуги: Закон України від 09 листопада 2017 року// Відомості Верховної Ради України. — 2018. — № 1. — ст. 1.

3. Порядок проведення сертифікації енергетичної ефективності та форми енергетичного сертифіката: затв. наказом Мінрегіону України від 11.07.2018 р. № 172 (zareestrovano v Ministerstvi yustitsii Ukrainy 16.07.2018 p. za № 825/32277)// Офіційний вісник України. — від 20.07.2018 . — 2018 р. — № 55, стор. 334, стаття 1953.

4. Басай О.В. Деякі проблеми класифікації принципів цивільного права// Правова держава. — 2013. — № 16. — с. 53—58.]

5. Галянтич М.К. Житлове право України: Навч. посібник/ Галянтич М.К. — К.: ЮрінкомІнтер, 2008. — 528 с.

6. Житлове право України: навчальний посібник/ За ред. Харитонова Є.О. — К.: Істина, 2008. — 480 с.

7. Кармаза О.О. Принципи житлового права// Науковий вісник Національного університету ДПС України (економіка, право), 4(59), 2012. — ст. 188—192.

8. Некіт К.Г., Басай О.В. Методологічне значення засад цивільного законодавства// Часопис цивілістики. — Вип. 17. — стор. 30—34.

9. Шовкалюк Ю.В. Законодавче стимулювання енергоефективності в сфері житлово—комунального господарства: досвід ЄС та України//Молодий вчений.- 2017. — № 1. — с. 71—75.

МЕТОДИЧНІ ОСОБЛИВОСТІ ЗАСТОСУВАННЯ ІГРОВИХ ПРИЙОМІВ НА УРОКАХ ПРИРОДОЗНАВСТВА В ПОЧАТКОВИХ КЛАСАХ

Височан Леся Михайлівна

кандидат педагогічних наук, доцент
кафедри фахових методик і технологій початкової освіти
ДВНЗ «Прикарпатський національний
університет імені Василя Стефаника»

Суспільні зміни в державі зумовлюють нові тенденції розвитку освіти. Епоха, що настала – епоха змін, інновацій, інтелекту диктує свої умови життя, висуває нові вимоги до кожної особистості. Суспільство потребує людей творчих, діяльнісних, здатних нестандартно мислити, вирішувати складні суспільно-політичні й економічні завдання. Якісно нові зміни у суспільстві переконують, що найбільшою цінністю є неповторна особистість – креативна, діяльнісна, яскрава. Це зумовлює відповідальне й творче відношення до завдань вчителя початкової школи. Сучасний вчитель має пробуджувати пізнавальний інтерес у школярів, допомагати учням розвивати свої індивідуальні якості, нахили, здібності, сприяти розвитку їх креативності, спонукати до працелюбності, ініціативності, творчого пошуку.

Початкова школа як базис формування особистості має особливого значення надавати всебічному розвитку дитини – інтелектуальному, фізичному, творчому. Основою основ виховання особистості, що прагне самовдосконалення і саморозвитку є позитивна мотивація навчання, присутність пізнавального інтересу. Відомо, що пробудження пізнавального інтересу молодших школярів здійснюється поступово через індивідуальний підхід, дидактичну гру, театралізацію. Саме пізнавальний інтерес є підґрунтям розвитку пізнавальної активності і позитивної мотивації навчання. І активний

пошук, і живий інтерес до інтелектуальної направленості предмета значно підвищується, коли вчитель застосовує вдалий жарт, тепле, підбадьорююче слово, ігрові елементи.

Здавна початкова школа була важливою ланкою в освіті і вихованні молодого покоління. Дитина молодшого шкільного віку податлива на виховуючу дію ззовні. Психологами (Л.С. Виготський, Д.Б. Ельконін, Л.В. Занков, В.В. Давидов, Г.І. Щукіна та ін.) встановлено, що для молодшого школяра характерне прагнення до діяльності, до контактів з людьми, що дозволило зробити висновок, що найважливішими розвиваючими способами є діяльність і спілкування. Проте школа, що склалася в Україні в ХХ столітті, гальмувала ці чинники, вона просто не допускала їх до дитини. Учень був об'єктом навчання. Переважаючою його діяльністю була діяльність за зразком (роби як я, думай як я, говори як я). Самостійність дитини, її творчий потенціал були пригнічені. До теперішнього часу такий підхід йде з школи. Тому дуже важливо саме зараз дати учителеві в руки «інструмент», за допомогою якого він поверне дитині у навчанні її природну потребу до самостійної діяльності і спілкування.

У дошкільному дитинстві основним видом діяльності дітей була гра, яка надавала їм великі можливості для спілкування. З приходом в школу міняється їх діяльність: ведучою стає навчальна. Проте не повинно бути різкої межі в діяльності дитини при переході в школу. Навчальна діяльність повинна «виростати» з ігрової. Тому і на етапі шкільного навчання гра повинна займати певне місце.

В.А. Сухомлинський ратував за те, щоб дивний світ природи, гри, музики, казки, який оточував дитину до школи, не закрили перед ним дверима клас. Дитина тільки тоді щиро полюбить школу, клас, коли учитель збереже для неї ті радощі, які вона мала раніше. Одним із засобів збереження цієї радості є гра, яка не перестає впливати на розвиток дитини і в учбовому процесі школи.

Використання ігор в навчальному процесі допомагає активізувати діяльність дитини, розвиває пізнавальну активність, спостережливість, увагу,

пам'ять, мислення, підтримує інтерес до того, що вивчається, розвиває творчу уяву, образне мислення, знімає стомлення у дітей, оскільки гра робить процес навчання цікавим для дитини.

У зв'язку з цим нами поставлена мета розробити навчальні ігри і дослідити методику використання ігрових прийомів та цікавого матеріалу на уроках природознавства.

Я.А. Коменський зазначив, що освіта повинна збуджувати «інтерес до знання і полювання до вчення». Збуджувати інтерес до навчання можна різними способами. Один з них, як вважав, А.Я. Коменський, яскравість книг для дітей, жвавість мови. Ці ідеї він виклав в книжці для дітей «Світ чуттєвих речей в картинках». Книга дійсно зроблена з урахуванням цікавості її для дітей.

В навчальних планах державних шкіл з'явився навчальний предмет «природознавство». Для початкового етапу навчання природознавству в 1876 р. Зуєв В.Ф. підготував підручник «Зображення природної історії». Методичний посібник до підручника розроблений не був, але автор в передмові до нього дав поради учителям. Також не було вказівок на використання ігор. Аналізуючи тексти підручника можна зазначити, що вони написані живою, барвистою мовою. Отже, В.Ф. Зуєв, не вводячи термін «цікавість» розумів і практично застосував її при написанні підручника. Підручник і ідеї В.Ф. Зуєва використовувалися в навчанні і на початку XIX ст. Але в середині XIX ст. змінюється реакція в політиці. Прогресивні ідеї В.Ф. Зуєва викоринили з навчального процесу. Матеріали у підручниках по природознавству для цього періоду містили нескінченні описи рослин і тварин, тому учні зачували напам'ять ці описи. Таким чином, в середині XIX ст. цікавості і ігор зокрема в навчанні не було. Такий підхід до навчання не задовольняв передових педагогів.

Великий інтерес представляють ідеї К.Д. Ушинського. Він вважав природознавство навчальним предметом, який зацікавлює дитину, збуджує її інтерес до навчання. Він закликав забезпечувати безпосереднє спілкування учня з природою, широко застосовувати наочність на уроках. «Предмет, який

стоїть перед очима учня або яскравими рисами вкарбувався в його пам'ять сам ставить питання дитині», тобто викликає інтерес до себе».

На той час найважливішими способами формування інтересу до навчання були застосування в навчальному процесі наочності, прийому порівняння, дослідницького підходу до формування знань. Питання про природознавчі ігри спеціально не ставилося.

У післяреволюційний період проблемами використання гри зацікавилась Н.К. Крупська. Вона помітила, що «школа відводить занадто мало місця грі, відразу нав'язуючи дитині підхід до будь-якої діяльності методами дорослої людини. Вона недооцінює організаційну роль гри. Перехід від гри до серйозних занять занадто різкий, між вільною грою і регламентованими шкільними заняттями виходить нічим не заповнений розрив. Тут потрібні перехідні форми». Такими і виступають дидактичні ігри і інші цікаві матеріали. Ця своєрідна форма навчальної діяльності з'являється вже в дошкільному віці.

Послідовником Н.К. Крупської був А.С. Макаренко. На його думку, гра - це важливий виховний чинник у процесі становлення особистості. Гра - не лише забава, веселе проведення часу. Вона завжди вимагає діяльності дитини, а тому є своєрідною підготовкою до праці, школою, що виробляє навички спілкування, винахідливість, витримку, кмітливість. Ігри тільки здаються чимось необов'язковим в житті майбутнього громадянина, насправді ж вимагають максимальної енергії, розуму, самостійності, стаючи іноді достовірно напруженою працею, що веде через зусилля до задоволення. «Гра має важливе значення в житті дитини, - писав А.С. Макаренко. - Яка дитина в грі, такою багато в чому буде і в роботі, коли виросте. Тому виховання майбутнього діяча відбувається передусім в грі».

Виходячи із слів великого педагога, можна зробити висновок про те, що гра для дитини потрібна і в той же час гра - є дуже близька і звична для дитини діяльність, в якій малюк відчуває себе комфортно і розкуто.

Наші сучасники оцінили унікальні можливості гри в ролі активного учасника як навчально-виховного процесу. Ш.А. Амонашвілі визначає

«виняткова роль гри є посиленням пізнавального інтересу дітей, полегшенням складного процесу навчання, прискоренням розвитку».

Гра молодшого школяра заздалегідь «приречена» на успіх, оскільки практично усі діти не дуже добре розуміють, що означає вчитися, готові добре грати в школу і учнів.

Для розвитку кожного виду сприйняття розроблена система ігор, які поступово ускладнюються. Завдяки ігровій системі дозволяється в доступній і цікавій формі розвивати провідний пізнавальний процес у молодших школярів.

Отже, в ході свого становлення і розвитку гра пройшла своєрідну еволюцію. Виникнувши з необхідності зацікавленості в навчанні, вона притягнула увагу психологів, дидактів, методистів. До теперішнього часу розкрита її значущість в навчанні. Розроблена велика кількість навчальних ігор. В методиці природознавства їм приділена достатня увага, але вони недостатньо систематизовані. Зміна пріоритетів цілей освіти потребувала розробки нових ігор, оновлених підходів їх застосування в навчальному процесі.

У теорії і практиці в навчальному процесі надається велике значення застосування ігор для організації діяльності дітей.

Гра для дитини – одне з важливих джерел інформації про навколишній світ.

Крім того, гра, як вид діяльності, за допомогою якої дитина намагається перетворити дійсність, змінити світ, допомагає формуванню і прояву потреби дитини впливати на навколишній світ, стати суб'єктом, головним у своїй діяльності. Вирішення якогось певного завдання в грі пов'язане з розумовою напругою, з подоланням труднощів, що привчає дитину до розумової праці, одночасно розвиває логічне мислення. У грі діти вчаться спостерігати, порівнювати, класифікувати предмети за тими або іншими ознаками; тренувати пам'ять, увагу; проявляти кмітливість, винахідливість, а головне - знаходять інтерес до навчальної діяльності [2,8].

При проведенні ігор слід зазначити:

- дитина, що пройшла через ігри, підготовленіша до творчої діяльності;
- форма гри має бути доступна дітям за змістом, відповідати їх рівню розвитку;
- яскрава наочність сприяє проведенню гри;
- ігровий і цікавий матеріал має бути різноманітний, мати тісний зв'язок з матеріалом, що вивчається, по темі.

В учбовій і позаурочній діяльності в початковій школі ефективні ігри розвиваючого характеру. Дитина розкриває себе і робить перші кроки до встановлення взаємин з педагогом і однолітками саме у грі; закріплює норми спілкування в колективі; граючи, дитина вступає у світ людських дій і стосунків, набуває необхідні знання, уміння і навички.

Гра на уроці може виконувати певні функції:

- Виховати у школяра уміння вчитися, а не лише освоювати конкретні учбові уміння;
- Школяр повинен усвідомлювати, що заняття – це навчання, а не гра в школу;

Учитель розуміючи, які функції повинна виконувати гра в шкільному навчанні, може перевірити, чи вдало він використовував гру на уроці в тому або іншому конкретному випадку. Гра повинна сприяти вільному розвитку особистості дитини в цілому, збагачувати її внутрішній світ, визначати напрям її інтересів.

В сенсорному розвитку учнів гра відіграє неоціниму роль. Вона сприяє розвитку спостережливості, творчих здібностей, винахідливості, самоствердження, наполегливості, прагнення до успіху. Гра має особливу роль і полягає в можливості безболісного переходу дитини з ігрової в навчальну діяльність, що і є провідним завданням початкового етапу навчання.

Ігри і цікавість дає учителеві можливість не лише по-новому піднести наукові знання, але і значно розширити засоби для формування і розвитку представлень і понять учнів про ті або інші природні явища, розвитку у учнів

інтересу до вивчення природознавства. Дітям в захоплюючій, яскравій, ігровій формі дається можливість засвоювати новий матеріал, збагачувати раніше отримані знання. Захоплення учнів, підштовхування до пошукової діяльності, ставлення мети перед собою вирішувати проблемну ситуацію, знаходити самостійне рішення допомагають саме уроки з використанням ігор. Систематичне включення цікавого матеріалу в уроки, допомагає не лише збагатити, різноманітнити навчально-виховний процес, але і примушує дітей по-іншому поглянути на навколишній світ.

Удосконалення професійних якостей вчителя повинна бути розробка, організація і проведення ігор. Педагог набуває додатковий запас нових знань; уміння планувати передбачувані в грі дії; розподіляти в часі психічне навантаження, зв'язане з сюжетом гри в процесі розробки і проведення ігор на уроках. Тим самим система розвиваючого навчання, прийнята конкретним педагогом, збагачена власними ідеями і новоутвореннями в різних областях і, зокрема, в області ігрової діяльності, удосконалюють особу самого педагога.

Початкова освіта — це перший освітній рівень, який закладає фундамент загальноосвітньої підготовки школярів. Тому пріоритетне завдання навчання у початковій школі на сучасному етапі — формування в учнів певної кількості знань, загально навчальних умінь та навичок, забезпечення подальшого становлення особистості дитини, розвиток її розумових здібностей, а також уміння самостійно, творчо мислити. А це можливо при активізації пізнавального інтересу, який невід'ємний від мотивації навчання, що впливає на формування в учнів ключових і предметних компетентностей. В урізноманітненні форм учбових занять значне місце належить навчальній грі. Особливість навчальної гри як форми позитивного впливу на мотивацію навчання полягає в тому, що вона досягає своєї мети непомітно для учня, бо не потребує ніяких способів насильства над особистістю. Тому позитивне ставлення вчителя до ігрової діяльності дає високу результативність.

Формування мотивації до навчання – головна проблема, що продовжує хвилювати педагогів, психологів. На систему природних і особистісних

чинників, що спонукають до навчальної діяльності має вплив усвідомлена потреба – мотив, що формується під впливом педагогічного інструментарію, серед яких провідне місце належить дидактичній грі. Позитивна мотивація учіння складається з таких компонентів як навчально-пізнавальний інтерес, мотив співпраці, мотив творчого пошуку, новизни, самоствердження, прагнення самовдосконалення.

Гра допомагає:

- виявити самостійні творчі здібності дитини і дати їм поштовх для розвитку;
- виявити позитивні риси характеру;
- спонукати до співпраці з однолітками;
- розвивати пам'ять, мислення, уяву, фантазію;
- знаходити розв'язок нестандартних ситуацій;
- націлює на відкриття.

Формування мотивації в учнів до навчання є однією з проблем сучасної школи. Навчальна мотивація лежить в основі шкільних успіхів або невдач. Джерелом позитивної мотивації учіння є насамперед зацікавлення матеріалом, а пробудження інтересу здійснюється за допомогою різних технік та прийомів, насамперед в дидактичній грі, яка дивує та націлює на відкриття.

Список літератури:

1. Байбара Т.М. Методика навчання природознавства в початкових класах: Навчальний посібник. - 2-ге видання. - К.: Веселка, 1998.-с. 334
2. Балаєва Н.І. Активізація пізнавальної діяльності учнів на уроках у початкових класах // Педагогіка і психологія. - 2004. - №278. - С. 8-10.
3. Бібік Н.М. Формування пізнавальних інтересів молодших школярів: Навч.-метод. посіб. для вчителів початкових класів. - К.: ІЗМН, 1997.
4. Біда О.А. Підготовка вчителя до впровадження педагогічних технологій в Україні // // ZESZYTY NAUKOWE WSHE. – Tom XXXVI. – Wloclawek, 2013. – S. 125-132.

URGENT ISSUES OF FOREIGN LANGUAGE TRAINING FOR MIGRANTS

Viktorova L.V.

Bilous N.V.

Melnychuk V.M.

Political experts view the mass migration of the population as the fourth wave of emigration, which still remains active nowadays. The reasons for mass emigration of the population include primarily economic and political factors.

Urgent concern of the Ukrainian society is a large number of migrant workers. Demographers estimate the number of migrant workers at 1.5-2 million people. Ukrainians who want to ensure good living standards for their children, young people trying to become financially independent of their parents and go abroad in search of a better life. Most of them are often faced with a problem of communicating both with their employers and in their everyday life, therefore an urgent problem is a lack of local language skills.

Thus, according to the survey made by «Rating» Sociological group (Picture 1), almost 40% of Ukrainian migrant workers had no problems while working abroad during the last years. Others, however, used to have problems often connected with the language barrier – 27% [5].

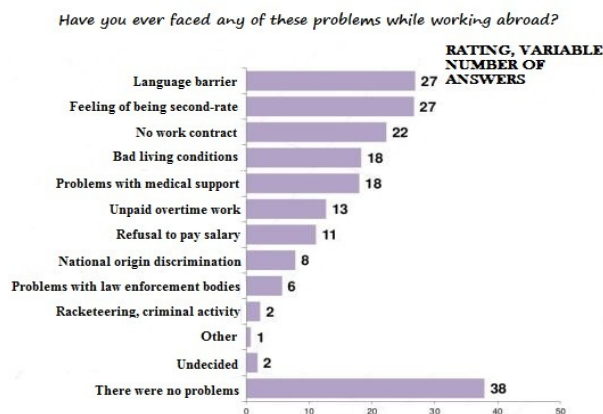

Pic. 1 Survey of the migrant workers by «Rating» Sociological group

Language barrier is a difficulty in communication, associated with the lack of language skills [4]. Communication is an important aspect of everybody's life, a means not only of a social adaptation, but also an important method of personal development. Language, as noted by I.A. Zymnya, is a complex system formation, with the help of which the permanent (verbal) thinking of a person is developed and all the higher mental functions are mediated, a main means of human communication [3, p.32]. Moreover, the scholar argues that a foreign language, like any language system, is a socio-historical product, which reflects the history of people, their culture, system of social relations, traditions, etc. Language exists, lives and develops in the public consciousness, in the minds of people speaking it [2].

Let us provide some basic examples that prove the need for communication for the migrant workers. Very often, the language is studied at the place of work, which is generally caused by the need to perform your professional duties.

Outside of office, it is shopping, purchasing the necessary goods, searching for a place to live, as well as communicating with the room-mates.

There also can be difficulties with finding a place of your work, that is, arriving to your destination. When you are in a foreign country, looking for a specific transport or navigation can become a major challenge as well.

Development of cultural and spiritual wellbeing, leisure and communication in a foreign country are rather interconnected factors, which first of all are supposed to complement each other.

Before speaking about the psychological aspect of mastering a foreign language by migrant workers it is necessary to recall the features of a foreign language that make it different from a native one. Thus, Vyhotsky L.S. defines the following ones [1]:

- integrity of communication;
- inclusion of the language into the subject-communicative activity;
- combination of the implemented functions.

The main factors influencing the development of foreign language skills are: age, psychophysiological, psychological characteristics, motivational aspect, personal ability to study, communicative skills.

Therefore we can conclude that studying a foreign language is a complicated process, which depends on many factors and human capabilities.

The results of the survey of migrant workers proved that the most important psychological factors are personal communicative skills and motivational aspect. Not everyone can easily get acquainted with a foreigner or simply communicate in everyday life. Therefore, the motivational aspect consists in the need of a person to perform his duties, to improve his skills as an employee and to protect his rights and duties in case of any problems with the law.

Most migrant workers are trying to learn language at the place of their work in a foreign country, however there are cases when they already have a certain word stock. The first method used by Ukrainians to improve their foreign language skills is to study language either with a teacher, or having video tutorials, using textbooks, etc. Such a method does not involve any practical training, therefore, there are many difficulties for the migrant workers when communicating with the native speakers.

The second method, which is, in fact, the most popular and effective, is to study foreign language at the work place, communicating directly with the native speakers. In such a way Ukrainians develop their language skills and overcome language barrier.

Leisure also provides good opportunities for learning a foreign language. When people rest together, they talk a lot, Ukrainians, being very communicative, are likely to use all their recreational and cognitive potential abroad. Moreover, having direct contact with the native speakers helps to improve your language skills faster. Thus, this can be a good motivation, since the satisfaction of elementary needs (trip to the store, search for a place to live) is a strategically important challenge when being abroad.

One of the most effective methods is watching movies and reading the press. Eventually, Ukrainians begin to understand most of the words and use them in

practice. Since we live in the information space, people who are not aware of the current situation in the country or the city are not adapted and therefore feel uncomfortable. That is why migrant workers try to watch foreign TV channels and read newspapers even though they are not in their native language. In such a way the need for information is satisfied.

The most effective assistants become various technological devices, in particular, online translators, videos and so on. A modern person is simply forced to have a basic understanding of such things as a Google translator or a Google map, because in many cases they can be of good use.

Thus, in our opinion, the most important methods of studying a foreign language by Ukrainian migrant workers are: studying a foreign language while abroad, communicating with native speakers, combining leisure time with the direct use of communicative skills, watching foreign television and press, using modern technologies as the main method of facilitating your stay abroad.

Therefore, the use of the above mentioned methods is a good way to improve both communicative skills and also to study a foreign language in general.

On the basis of the research problem analysis, scientific achievements of different scholars it is established (N. Mykytenko) that: the model of foreign language training of a migrant worker consists of two levels. The first (basic) level includes professional, general and linguistic knowledge; professional, general and speaking skills and abilities: listening, monologue and dialogical speech, reading, writing. The second level includes professional, sectorial and key (including communicative) competencies. Foreign language training of a migrant worker involves both using the linguistic system, especially in the sphere of professional and social activity, and is improved in the process of performing their professional roles.

References:

1. Vygotsky L. S. (1996). *Myshlenie i rech'* [Thinking and speaking].]. Moscow: Pedagogika (in Russian).

2. Zimnyaya I.A. (1991). Psikhologiya obucheniya inostrannym yazykam v shkole [Psychology of learning foreign languages at school]. Moscow: Prosveshchenie (in Russian).

3. Zimnyaya I.A. (2000). Pedagogicheskaya psikhologiya [Pedagogical technology]. Moscow: Logos (in Russian).

4. Tlumachnyj slovnyk ukrajinsjkoji movy [Interpretative dictionary of the Ukrainian language] (electronic dictionary). Retrieved from: <https://eslovnyk.com/%D0%B1%D0%B0%D1%80%D1%94%D1%80>

5. Ukrajinsjki zarobitchany najchastishe stykajutsja z movnym bar'jerom i vidchuttjam menshovartosti [Ukrainian laborers often face a linguistic barrier and a sense of inferiority] (2017, February 2). Dzerkalo tyzhnia (electronic journal). Retrieved from: https://dt.ua/UKRAINE/ukrayinski-zarobitchani-naychastishe-stikayutsya-z-movnim-bar-yerom-i-vidchuttyam-menshovartosti-232033_.html

Інші професійні науки

МОВА ФОРМ У ТВОРЧОСТІ ГАНСА АРПА

Власенко Є.В.

Студентка IV курсу Інституту мистецтв
Київського Університету ім. Бориса Грінченка
Спеціальність «Образотворче мистецтво»

Мета: Дослідити значимість форм у художніх об'єктах «абстрактного» мистецтва, в контексті мінімалізму, шляхом аналізу творчої діяльності Ганса Арпа.

Ганс Арп (1886-1966 р.р.) — німецько-французький художній діяч, скульптор, поет, художник-абстракціоніст, один із засновників руху «Дада», народився у Страсбурзі, в Німеччині. Він був найбільш універсальним з

творчих умів початку 20-го століття, формував скульптури з гіпсу, каменю і бронзи, висловлював себе у картинах, колажах і віршах, багато експериментував. Упродовж всього життя мав справу з багатьма авангардними течіями своєї епохи.

В ранньому періоді творчості Ганс Арп, переїхав до Цюриху, Швейцарія, щоб врятуватися від жахів Першої світової війни. Там він став одним із засновників культового руху «Дада» (1916 р.). Дадаїзм — це форма художньої анархії, народжена з огиди до соціальних, політичних і культурних цінностей того часу. Вона охопила елементи мистецтва, музики, поезії, театру, танцю і політики. Дадаїстський рух був не стільки стилем мистецтва, як кубізм або фовізм; це був рух протесту з маніфестом проти влади. Як митець, Арп бачив у «Дада» насамперед нове художнє ставлення. Його участь в демонстраціях «Дада» дозволяє припустити, що воно також мало для нього соціальний або, точніше, антисоціальний, анти-політичний аспект.

Натхненний загальним настроєм хаосу, випадковості і нісенітниці, Арп почав робити «випадкові колажі» — клаптики паперу падали на великий аркуш, які потім митець приклеював на тому ж місці. Тобто спочатку він виражав себе у довільних, здебільшого геометричних, формах, під впливом творчості тогочасних кубістів. Особливо він надихався роботами Василя Кандинського, з яким познайомився і працював особисто у Мюнхені. Ганс був надзвичайно продуктивним в ці роки, зосередившись на створенні колажів та гобеленів, часто у співпраці з Софі Тройбер, майбутньою дружиною. Як і у випадку з усіма творами Арпа, багато людей, які стикаються з колажами, створеними з «випадкових» елементів, інтерпретують їх як абстрактні. Але він наполягав на тому, що зображення не були абстрактними. Швидше за все він вважав їх просто новими. Вони були повністю сформовані і реальні, і тому він визначав своє мистецтво як конкретне.

Роль Арпа в Цюріхському Дадаїзмі характеризується досить точно тим, що він малював, склеював і писав "від усього свого серця" в цій політичній і соціальній ситуації замість того, щоб ставати політично залученим, як пізніше,

зробили представники Берлінської «Дада». Він протиставляв «безумство» того часу з «безглуздістю» мистецтва. Шукав і знайшов «елементарне» мистецтво і намагався встановити «новий порядок», концепцію, яка для нього означала перш за все новий естетичний порядок.

Наприкінці 1920-х років, митець повністю занурився у французькі сюрреалістичні кола. Провів свою першу персональну виставку в Galerie Surréaliste в Парижі, став громадянином Франції і оселився в Кламарі, місті за межами Парижа. Арп визначав конкретність як процес, за допомогою якого вільні, непов'язані фрагменти об'єднуються, щоб сформувати щось тверде, реальне і повне. Абстракція, з іншого боку, являє собою явно завершене, але скоріше базується у світі ідей, або представлене таким чином, що вимагає інтелектуального тлумачення, для зрозумілості. Художник сказав, що його робота не вимагає інтелектуальної інтерпретації, його форми не стосувалися інших форм. Вони були новими, взяті з природи, народжені від нього в тому ж самому вигляді, як і дерево оголює плоди.

Причиною того, що Арп був орієнтований на відмінність між абстрактністю і конкретністю, була його думка про невиправдане прагнення людини відірватися від природи. Люди хотіли бачити і одразу порівнювати з уже знайомими речами. Він прагнув відкритості до нових еволюцій, невідомого, вважав це природнім шляхом. Стиль його згодом почав набувати м'яких, але досі простих природніх форм. Хвилясті лінії вказували на рослини, частини тіла та інші природні мотиви, залишаючись повністю абстрактними. На цій підставі «плоди» зрілої художньої діяльності Ганса Арпа називають органічною абстракцією. З 1929 по 1932 рік Арп створював серію робіт під назвою «Сузір'я». У цих композиціях присутні м'які, плавні заокруглені форми. Вони схожі на клітини біологічної тканини або на зрізи гальки. Особливо виразні білі фігури на сяючому білому тлі: ефект паріння тіней.

З 1930 року Арп також багато займався скульптурою, вважаючи за краще розробляти круглі форми. Ці скульптури здаються живуть власним життям: вони то витягуються вгору, то, стискаючись, набухають, то немов

наповнюються повітрям, то зливаються одна з одною. Арп завжди вважав, що мистецтво - одне з форм прояву природи. Тому своєю головною метою вважав зображення основних життєвих процесів: зародження нових організмів, ріст і розвиток, розширення, загибель і відродження. Таким чином він став відомий своїми біоморфними скульптурами, термін слова походить від поєднання грецького *bios* - сенс життя і *morphe* - сенс форм. Як колажі, живопис та рельєфи Ганса Арпа, так і його скульптури були створені з опором на природу та метод випадковості. Він завжди починав свої скульптурні форми в гіпсі, який легко піддавався змінам, що генерувалися інстинктивно, за примхи митця чи випадково. Він інтуїтивно формував свої скульптури у те, що вважав природними формами. Замість того, щоб починати з предмету (як митці робили роками), Арп першочергово створював твір, а назву давав при завершенні. Цим він прагнув мінімалізувати втручання свідомого мислення.

У більш широкому сенсі, це був не просто біоморфізм Арпа (абстрактні посилення на природу). Він був піонером в рандомізації результатів мистецтва. Це, мабуть, його найбільший внесок, надихаючий численність рухів. У тому числі Дада, у якому випадковість породжує естетику хаосу; сюрреалізм, де вона була засобом дослідження несвідомого; і способом вираження жестів у абстрактному експресіонізмі став також випадок.

Отже, Ганс Арп бачив все через призму своєї чутливості. Сп'янілий від природи у всіх її аспектах, він талановито втілював це для глядача у виді простих форм. Еволюція художника від днів дадаїзму (коли всі його художні рішення були визначені відповідно до законів випадковості) до його пізньої скульптури (в якій форма народжувала форму в повільному, але спонтанному процесі) була роботою єдиної інтегрованої особистості. Його талант дав світові новий вид форм, які паралельно, імпонують і успішно конкурують з природою. Всього цього Арп досяг в новому синтаксисі мистецтва ХХ століття.

СТРАТЕГІЧНЕ ПЛАНУВАННЯ ПОДОЛАННЯ БАР'ЄРІВ НА КОЖНОМУ ЕТАПІ ВХОДУ ПІДПРИЄМСТВА НА ЗОВНІШНІЙ РИНОК

Власова К.М.

аспірант кафедри економіки підприємства
Київського національного університету імені Тараса Шевченка
м. Київ

Суть стратегічного планування подолання бар'єрів входження на зовнішній ринок полягає у формуванні комплексу організаційних, маркетингових, економічних заходів щодо виконання вимог щодо доступу продукції підприємств м'ясної промисловості на зовнішніх ринків та визначення обсягів ресурсів, необхідних для їх виконання.

Бар'єри виникають на різних етапах виходу підприємства на зовнішній ринок. Етапи такого виходу розподілені за часовими періодами в межах загального часу реалізації стратегії експорту.

Узагальнено основними етапами виходу підприємства на зовнішній ринок є: дослідження зовнішнього ринку; підготовка до входження на ринок; входження на ринок; закріплення на ринку.

Кожний етап виходу підприємства на зовнішній ринок реалізується завдяки виконанню сукупності задач, суть яких полягає у виконанні комплексу робіт аналітичного та організаційного характеру. Кожна задача вирішує проблему подолання бар'єрів, що виникають на шляху входу підприємства на зовнішні ринки

Проведене узагальнення дозволяє здійснити ідентифікацію бар'єрів в залежності від етапу входу на зовнішній ринок що в подальшому сформує основу для часової періодизації заходів щодо подолання бар'єрів входження на зовнішні ринки.

Так, на етапі дослідження зовнішнього ринку потенційний експортер реалізує сукупність завдань, якими є: аналіз ментальних, культурних, історичних бар'єрів, бар'єрів конкуренції, тарифних та нетарифних обмежень експорту, міждержавних домовленостей, що сприяють активізації зовнішньоекономічних відносин між суб'єктами даних країн, особливостей ведення бізнесу в країні імпорту. Оцінювання системи бар'єрів входу на зовнішній ринок формує інформаційну вибірку для розрахунку індексу бар'єрності ринку, на основі порівняльного аналізу якого досягається мета даного етапу, яка полягає у виборі найбільш перспективних потенційних ринків.

Бар'єрами реалізації даного етапу входу підприємства м'ясної промисловості на зовнішній ринок є автентичність стандартів та традицій харчування, відсутність міждержавних угод, відсутність посольства країни експорту в країні імпорту, відсутність членства країни в регіональних митних та інших економічних союзах, високі ставки імпортного мита, наявність нетарифних обмежень імпорту та непрямих податків на імпорт, низька купівельна спроможність населення, низький рівень споживання м'яса на душу населення, високі вимоги до сертифікації продукції та виробництва, валютні бар'єри, особливі вимоги до упакування та маркування тощо.

З огляду на існуючі бар'єри входу на ринок, вирішення поставлених завдань базується на реалізації планових заходів, які спрямовані на подолання бар'єрів на основі об'єктивного оцінювання рівня бар'єрності потенційних ринків.

Етап підготовки до входження на ринок в системі стратегічного плану експорту підприємствами м'ясної промисловості реалізує задачі вибору стратегії подолання бар'єрів входу на обрані потенційні ринки та визначення і планування логістичної інфраструктури за кордоном.

Вся сукупність планових заходів даного етапу спрямована на подолання бар'єрів його реалізації. На основі узагальнення сукупності бар'єрів входу підприємств м'ясної промисловості на зовнішні ринки визначено, що

найтипівішими із них є: відсутність стратегії входу підприємства на зовнішній ринок, переоцінювання потенційних здатностей та можливостей підприємства, технологічна невідповідність продукції потребам зовнішнього ринку, низький рівень інформаційної обізнаності споживачів з продукцією, що планується для експорту, низький рівень організаційної культури реалізації продукції, монополізм у каналах розподілу продукції, відсутність інфраструктури експорту.

Етап входження на ринок – це сукупність дій організаційного та фінансового характеру, які забезпечують доступ експортера на цільовий ринок. Реалізація даного етапу формується завдяки організаційному та фінансовому плануванню дій щодо подолання відповідних бар'єрів. Бар'єрами фінансового характеру при вході підприємства на цільовий зовнішній ринок є низька рентабельність реалізації продукції на даному ринку, високі логістичні витрати, проблеми конвертації валюти країни імпорту в іноземну валюту, недотримання терміну оплати товарної поставки, фінансове шахрайство тощо.

Основні заходи фінансового планування розробляються в площині дій щодо розрахунку сукупності витрат, пов'язаних з експортом продукції, забезпечення відповідності цінової стратегії та стратегії подолання бар'єрів входу на ринок, управління платіжними та валютними ризиками.

Організаційне планування подолання бар'єрів входу на ринок являє собою систему дій щодо закріплення та легалізації експортера на зовнішньому ринку.

Бар'єрами на шляху планування комплексу організаційних заходів є: обмеження доступу іноземних інвесторів до національного виробництва, участь держави контрагента у статутному капіталі новоствореного підприємства, не поширеність норм міжнародного права на договірні відносини.

Комплекс організаційних заходів, які використовуються експортерами при вході на зовнішній ринок визначається цілями експортера (довгострокове, короткострокове закріплення на відповідному ринку), фінансовими можливостями експортера, визначеним часом реалізації обраної стратегії. У

відповідності до визначених критеріїв в системі заходів організаційного планування використовується як заходи, пов'язані з плануванням відкриття представництва на цільовому зовнішньому ринку, так і злиття, придбання чи будівництво нових м'ясопереробних підприємств.

Успішна реалізація сукупності попередніх етапів входження підприємства на зовнішній ринок забезпечує можливості закріплення підприємства на даному ринку та зростання експортного потенціалу підприємства. Основними бар'єрами реалізації етапу закріплення підприємства на зовнішньому ринку є конкурентні бар'єри, потенційні можливості зростання частки ринку, темпи зростання чисельності, доходів та купівельної спроможності населення, прогнозування приросту обсягів споживання м'ясної продукції на душу населення тощо.

Подолання бар'єрів етапу закріплення на зовнішньому ринку здійснюється комплексом маркетингових заходів підтримки, розширення та активізації збуту продукції.

Окрім сукупності заходів, стратегічний план входження підприємства м'ясної промисловості на зовнішній ринок вимагає необхідності формування календарного графіку та розрахунку необхідних витрат на реалізацію даних заходів. Слід зауважити, що календарний графік стратегічного плану формується з урахуванням внутрішніх компетентнісних, фінансових, організаційних можливостей підприємства до реалізації вищевизначеної сукупності заходів.

В частині витрат на реалізацію стратегічних заходів слід відзначити, що їх структура та обсяги визначаються як географічними, так і особливостями ведення бізнесу на цільовому зовнішньому ринку.

Входження підприємства на відповідний ринок є довгостроковим процесом подолання бар'єрів даного ринку, які як було визначено вище, долаються завдяки сукупності організаційних, технологічних, економічних дій, спрямованих на виконання вимог зовнішнього ринку на реалізації експорту на основі відповідної стратегії подолання бар'єрів входу на зовнішній ринок.

Кожний зовнішній ринок характеризується сукупністю бар'єрів входу на нього, які складаються під впливом історичних, географічних, культурних, економічних чинників. Відповідно обраної стратегії заходи щодо подолання бар'єрів входу на зовнішні ринки розробляються для кожного ринку в залежності від кількості та висоти вхідних бар'єрів.

Проведене узагальнення та систематизація заходів стратегічного плану подолання бар'єрів входу підприємств м'ясної промисловості на нові зовнішні ринки дозволяє розробити сукупність дій експортера при вході на зовнішній ринок за кожною із представлених стратегій та на цій основі сформувати дорожню карту, календарний графік та структуру витрат на їх реалізацію.

Інше професійні науки (Технічні науки)

СТАБІЛІЗАЦІЙНА ОБРОБКА РОЗЧИНІВ ДЛЯ ПІДВИЩЕННЯ ЕФЕКТИВНОСТІ ЇХ ЗВОРОТНЬООСМОТИЧНОГО ЗНЕСОЛЕННЯ

Возна І.

к.т.н.

Трус І.М.

к.т.н., доцент

Іваненко О.І.

Національний технічний університет України «Київський політехнічний
інститут імені Ігоря Сікорського»

Розвиток промисловості, зростання міст, покращення культурно – побутового рівня життя населення і інші чинники – все це призводить до погіршення стану навколишнього середовища. Велику небезпеку становлять підприємства, які скидають недостатньо очищену воду в природні водойми.

Майже всі води, перед скидом у водойму, підлягають беззастережному знесоленню. Для вирішення цієї проблеми потрібно негайно впроваджувати новітні технології та методи очищення високомінералізованих вод. Одним з таких методів є мембранні технології. Даний метод є найперспективнішим і дає можливість вирішити проблему комплексно: видалити забруднюючі речовини та суттєво знизити рівень мінералізації.

При очищенні води з використанням мембранних технологій виникає проблема утворення відкладень та обростання на мембранах, в результаті чого зменшується потік фільтрату та збільшується трансмембранний тиск [2].

Для боротьби з цими негативними процесами, що знижують ефективність мембранної водоочистки, застосовують різні методи. Використання методу іонообмінного пом'якшення води на стадії попередньої підготовки є доцільним при вмісті у воді іонів жорсткості менше 20 мг-екв/дм³ [3]. Для попередньої підготовки води з високим вмістом некарбонатної жорсткості раціональним є використання антискалантів.

В роботі було визначено вплив стабілізаційної обробки води на слабокислотному катіоніті Dowex MAC-3 на ефективність опріснення води на зворотньоосмотичній мембрані Filmtec TW 30-1812-50. Як середовище використовували модельний розчин, близький за складом до води з Ісакіївського водосховища (м. Алчевськ) ($J = 9,5$ мг-екв/дм³, $C(\text{Ca}^{2+}) = 2,9$ мг-екв/дм³, $C(\text{Mg}^{2+}) = 6,6$ мг-екв/дм³, $L = 4,5$ мг-екв/дм³, $C(\text{SO}_4^{2-}) = 13,0$ мг-екв/дм³, $C(\text{Cl}^-) = 3,0$ мг-екв/дм³, $\text{pH} = 8,50$), даний модельний розчин після фільтрування через слабокислотний катіоніт DowexMAC-3 в кислій формі ($J = 3,70$ мг-екв/дм³, $K = 0,60$ мг-екв/дм³, $C(\text{Cl}^-) = 3,0$ мг-екв/дм³, $C(\text{SO}_4^{2-}) = 13,0$ мг-екв/дм³, $\text{pH} = 3,5$).

Результати по оцінці продуктивності зворотньоосмотичної мембрани приведені на рисунку 1.



Рисунок 1 – Залежність продуктивності зворотньоосмотичної мембрани від ступеню відбору перміату при опрісненні фільтрату після катіонного фільтру Dowex MAC-3 в кислій формі рН = 3,5 (1) та модельного розчину рН = 7,90 (2)

Як видно з рисунку, продуктивність мембрани при робочому тиску 0,30 МПа мало залежить від способу попередньої обробки розчину та рН середовища. Очевидно, що при фільтруванні 10 дм³ води не відбувається суттєвого відкладення осадів на мембрані, тому важко помітити вплив рН середовища, лужності або кислотності розчину на продуктивність мембрани. При більш тривалих випробуваннях та значних об'ємах води продуктивність мембрани при стабілізаційній обробці води залишалась би досить високою протягом часу використання.

На селективність мембрани попередня обробка води на катіоніті до певної міри впливає. при зниженні рН середовища відмічено незначне підвищення селективності мембрани по сульфатах та значне зниження її

селективності по хлоридах. Досить високою є селективність мембрани по іонах жорсткості незалежно від реакції середовища.

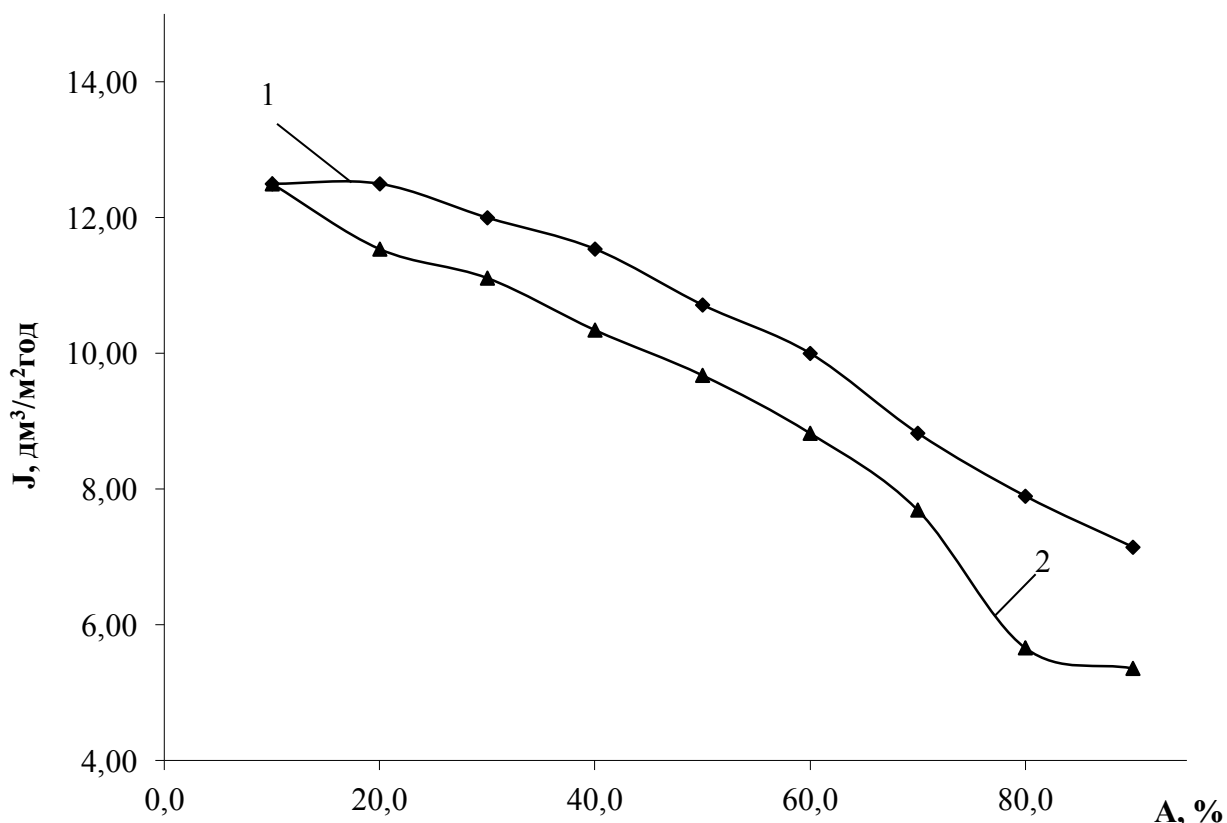
Підкислення води призводило до зниження селективності зворотньоосмотичної мембрани по хлоридах на 10-30%. Селективність мембрани практично не залежала від робочого тиску і була високою по сульфатах та іонах жорсткості (98-99%), незалежно від рН та ступеня відбору перміату.

Розроблені методи стабілізаційної обробки води на слабокислотному катіоніті Dowex MAC-3 в кислій формі в баромембранних процесах її опріснення дозволять підвищити ефективність процесу знесолення та термін експлуатації мембран;

Список літератури:

1. Гомеля М.Д. Нанofільтраційне опріснення слабomінералізованих вод / М. Д. Гомеля, І. М. Трус, В. М. Грабітченко // Вопросы химии и химической технологии. – 2014. – № 1. – С. 98-102.
2. Трус І.М. Вплив попереднього механічного доочищення води на ефективність зворотньоосмотичного опріснення води / І.М. Трус, М.Д. Гомеля, В.М. Радовенчик // Вісник Східноукраїнського національного університету імені Володимира Даля. – 2013. – № 9 (198) Ч.2. – С. 197-202.
3. Гомеля М.Д. Оцінка ефективності зворотньоосмотичного опріснення води після її пом'якшення на слабокислотному катіоніті / М.Д. Гомеля., І.М. Трус, В.М. Радовенчик // Вісник Вінницького політехнічного інституту. – 2014. – № 3. – С. 32-36.

MODERN ASPECTS OF COMPARATIVE MORBIDITY AMONG YOUNG MEN OF KHARKIV AND TRANSCARPATHIAN REGIONS OF UKRAINE

Voitiuk A.

MD, Department of Neurology and Child Neurology, Kharkiv Medical Academy of Postgraduate Education, Kharkiv. Ukraine

Introduction: Epilepsy is one of the most common neuropsychiatric diseases. According to the consensus of the International League against epilepsy (International League Against Epilepsy, ILAE) and International Bureau for epilepsy (International Bureau for Epilepsy, IBE), epilepsy is a disease of the brain defined by any of the following conditions:

1. At least two unprovoked (or reflex) seizures occurring >24 h apart
2. One unprovoked (or reflex) seizure and a probability of further seizures similar to the general recurrence risk (at least 60%) after two unprovoked seizures, occurring over the next 10 years
3. Diagnosis of an epilepsy syndrome [4].

Epilepsy is an actual medical and social problem. The prevalence of this disease in developed countries is 5-10 cases per 1 thousand population. According to the results of population studies conducted in developed countries, the incidence of epilepsy ranges from 0.28 to 0.53 per 1 thousand population. In the CIS countries, the prevalence varies from 0.96 to 10 cases per 1,000 population [5].

There are differences between the prevalence and incidence of epilepsy in Europe and Ukraine, as well as the heterogeneity of the prevalence of epilepsy in different regions of Ukraine. In Ukraine suffer from epilepsy on average 50-73 per 100,000 population. In addition, the average incidence in men (53.7 per 100,000) is slightly higher than in women (46.3 per 100,000) [3].

Aim: The purpose of this study is to conduct a population-statistical study of epilepsy among young men 18–44 years old in the Kharkiv region by recording and comparing the results with young men in the Transcarpathian region.

Materials and methods: For the study, information from medical records was used: outpatient records, patient's medical history. In addition, the study used statistical analysis and methods of descriptive and analytical epidemiology of disease prevalence in the period from 2015 to 2017.

The main material was collected by filling in a specially designed registration card of epilepsy, as the approved reporting forms show the overall prevalence and incidence in young men with a certain pathology. Based on the data obtained, a register of patients with paroxysmal conditions was created, which is accumulated for observation.

Another advantage of the register is the registration of other paroxysmal conditions, such as febrile seizures, which are associated with risk factors for the development of epilepsy. Consequently, register data can contribute to the early detection of risk factors for epilepsy, patient monitoring and secondary prevention of epilepsy.

Results: In this article, we conduct a comparative analysis of epidemiological indicators, namely, prevalence and incidence. To do this, consider the population of Kharkiv and Transcarpathian regions separately [1,2].

Kharkiv region, in contrast to the Transcarpathian, is one of the most urbanized in Ukraine. The population of these regions is presented in the tables below (Table 1, Table 2).

Year	Total	Including		Ukraine
		urban population	rural population	
2015	2 715 666	1 433 320	1 282 346	42 759 700
2016	2 702 980	1 430 165	1 272 815	42 590 900
2017	2 685 552	1 419 469	1 266 083	42 414 900

Table 1. Population in the Kharkiv region

Year	Total	Including		Ukraine
		urban population	rural population	
2015	1 259 600	467 300	792 300	42 759 700
2016	1 259 200	467 000	792 200	42 590 900
2017	1 258 800	465 500	793 300	42 414 900

Table 2. Population in the Transcarpathian region

Prevalence is the total number of reported cases of disease, both previously identified and first encountered in a given population. In Ukraine, the prevalence of epilepsy is 68.7 per 100,000 population. The highest prevalence for epilepsy was registered in the Volyn region (222.7 per 100,000 population), Transcarpathian (185.3 per 100,000 population), Cherkasy (91.5 per 100,000 population) regions, the lowest - in the Khmelnytsky (41.0 per 100 000 population), Ternopil (35.1 per 100 000 population), Luhansk (27.7 per 100 000 population) regions.

Incidence is the number of diseases first recorded in a calendar year among the population of a given population. The incidence of epilepsy in Ukraine is 5.7 per 100,000 population. The highest incidence of epilepsy is observed in Volyn (16.5 per 100 000 population) Zakarpattia (10.8 per 100 000 population), Lviv (11.5 per 100 000 population) regions, and the lowest - in Ternopil (2.9 per 100 000 population), Chernivtsi (2.7 per 100 000 population), Sumy (1.6 per 100 000 population) regions [3].

In the world, the incidence of epilepsy varies from 11 to 190 per 100,000 population, accounting for 52-70 in the UK, 80-100 in Italy, 72 in Norway, 50 per 100,000 in Germany [5].

Thus, on the basis of the above data, it is clear that the incidence of epilepsy in the Transcarpathian region is higher than in the Kharkiv region. However, in general, it is lower than in developed European countries.

Discussion: In the analysis of the 1075 men with epilepsy at the age of 18-75 years it was established that in the Kharkiv region the number of patients 18-44 years totaled 224 persons. However in the Transcarpathian region this indicator was 204 persons (Figure 1).

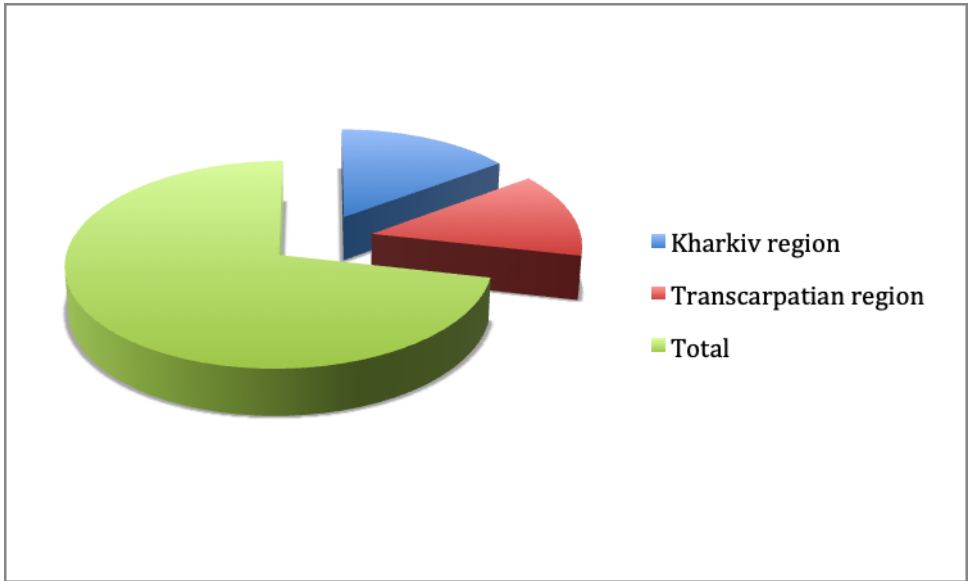

Figure 1. The number of young men with epilepsy

In the Kharkiv region, partial seizures prevailed among young men - 135 (31.8%), while generalized convulsive seizures prevailed in the Transcarpathian region - 136 (30.2%) (Figure 2).

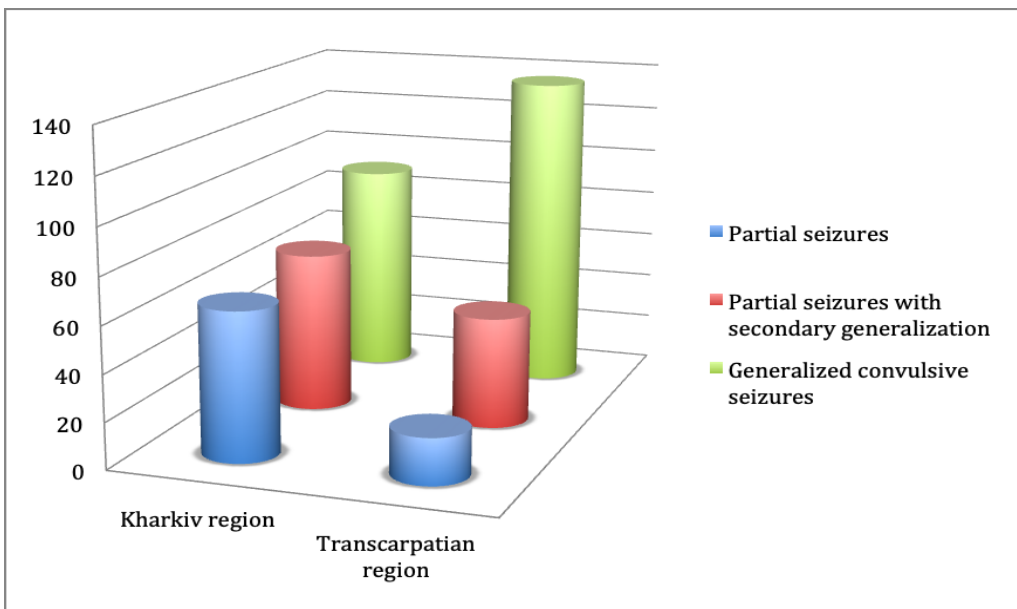

Figure 2. The distribution of seizure types in the regions of Ukraine

In young men, the idiopathic form of epilepsy prevailed in the Transcarpathian region, while in the Kharkiv region symptomatic epilepsy (Table 3) [1,2].

Form Region	Idiopathic	Cryptogenic	Symptomatic	Form is not installed
Kharkiv region	25	48	112	52
Transcarpathian region	131	101	5	1

Table 3. The forms of epilepsy among men 18-44 years old

One of the important indicators is the duration of active epilepsy. The duration of the disease determines the course of the disease in the direction of complication and weighting. In both regions, the duration of the disease is more than 15 years, which indicates a lack of effective treatment (Table 4).

Duration Region	up to 5 years	6-10 years	11-15 years	more than 15 years
Kharkiv region	14	26	32	164
Transcarpathian region	3	28	48	131

Table 4. The duration of epilepsy among men 18-44 years old

Conclusion: In this research we studied the clinical and epidemiological indicators in young men on the example of various regions of Ukraine, which will make it possible to improve the system of rendering specialized medical care.

Thus, the compilation of patients' registers with epilepsy is one of the urgent tasks to optimize the medical care.

References

1. Основні показники здоров'я населення та діяльності закладів охорони здоров'я Харківської області за 2006–2017 рр. [Електронний ресурс] / КЗОЗ «Харківський обласний інформаційно-аналітичний центр медичної статистики» Департаменту охорони здоров'я Харківської обласної державної адміністрації. – Режим доступу: <http://khomiac.org>

2. Головне управління статистики у Закарпатській області [Електронний ресурс]. – Режим доступу: <http://www.uz.ukrstat.gov.ua>
3. Литовченко Т. А. Эпилепсия: терминология, эпидемиология, классификация, этиология, патогенез / Т. А. Литовченко // НейроNews.— 2010.— № 2.— С. 27–33.
4. Robert S. Fisher, Emilio Perucca, Ingrid E. Scheffer et al. A practical clinical definition of epilepsy. *Epilepsia* (2014) 55(4): 475–482. doi: 10.1111/epi.12550
5. Banerjee P. N. The descriptive epidemiology of epilepsy. A review / P. N. Banerjee, D. Filippi, W. Clen Hauser // *Epilepsy Res.*, 2009. – Vol. 85. – P. 31-45
6. Panayiotopoulos C. P. *Epileptic Syndromes and their Treatment* / C. P. Panayiotopoulos. – London: Springer-Verlag, 2007. – 578 p.

Інші професійні науки (технічні науки)

МОДЕРНІЗАЦІЯ ПРЕСОВОЇ ЧАСТИНИ КАРТОНОРІБНОЇ МАШИНИ

Войтюк В.О.

Національний технічний університет України
«Київський політехнічний інститут імені Ігоря Сікорського», студент,
vvoytyuk2@gmail.com

Новохат О.А.

Національний технічний університет України
«Київський політехнічний інститут імені Ігоря Сікорського», к.т.н.,
ст.викл.

З кожним роком збільшується попит на целюлозно-паперові вироби, що потребує технологічного розвитку виробництва. Також є потреба в підвищенні якості виготовленого картону або паперу.

Однією зі стадій виготовлення картону є його зневоднення на пресовій частині.

Пресова частина видаляє вологу з полотна механічним способом, а саме стисненням в пресовому захваті картонного полотна, зазвичай між двома пресовими валами. Кожен пресовий вал має своє шерстяне сукно, крім валів з покриттям для зменшення адгезії (наприклад гранітних або поліуретанових). Сукно не дає можливість полотну прилипати та намотуватися на вали, а також поглинає в себе вологу, яка потім видаляється разом з частками волокон на сукномийках.

Пресування здійснює суттєвий вплив на якість та властивості картону, основні з яких пористість, гладкість, механічна міцність зламу, протисненню та розриву. Тому модернізацію устаткування картоноробної машини проводити актуально.

Аналіз сучасних конструкцій пресових частин показав, що доцільно виконати модернізацію трьохвального гарячого преса (рис. 1) картоноробної машини, з розробкою парового ящика для попереднього підігріву полотна. Це дозволить підвищити кінцеву сухість, робочу швидкість машини та зменшити число вільних пробігів картонного полотна.

Це відбувається завдяки тому, що збільшення температури вологи в картонному полотні зменшує її в'язкість і, як наслідок, легкість відведення назовні полотна. Також часткове утворення пари в полотні, від випаровування вологи, збільшує різницю тисків всередині картонного полотна та назовні, що є рушійною силою зневоднення

Розроблений паровий ящик (рис. 2) має паралельно розташовані труби по всій ширині картоноробної машини і перекривають всю ширину картонного полотна. Вони перфоровані в шаховому порядку по довжині. До парового ящика по трубі 3 подається грійна пара, яка рівномірно розподіляється в колекторі 2 по перфорованим трубам 1 та, контактуючи з картонним полотном, виділяє велику кількість теплоти при конденсації.

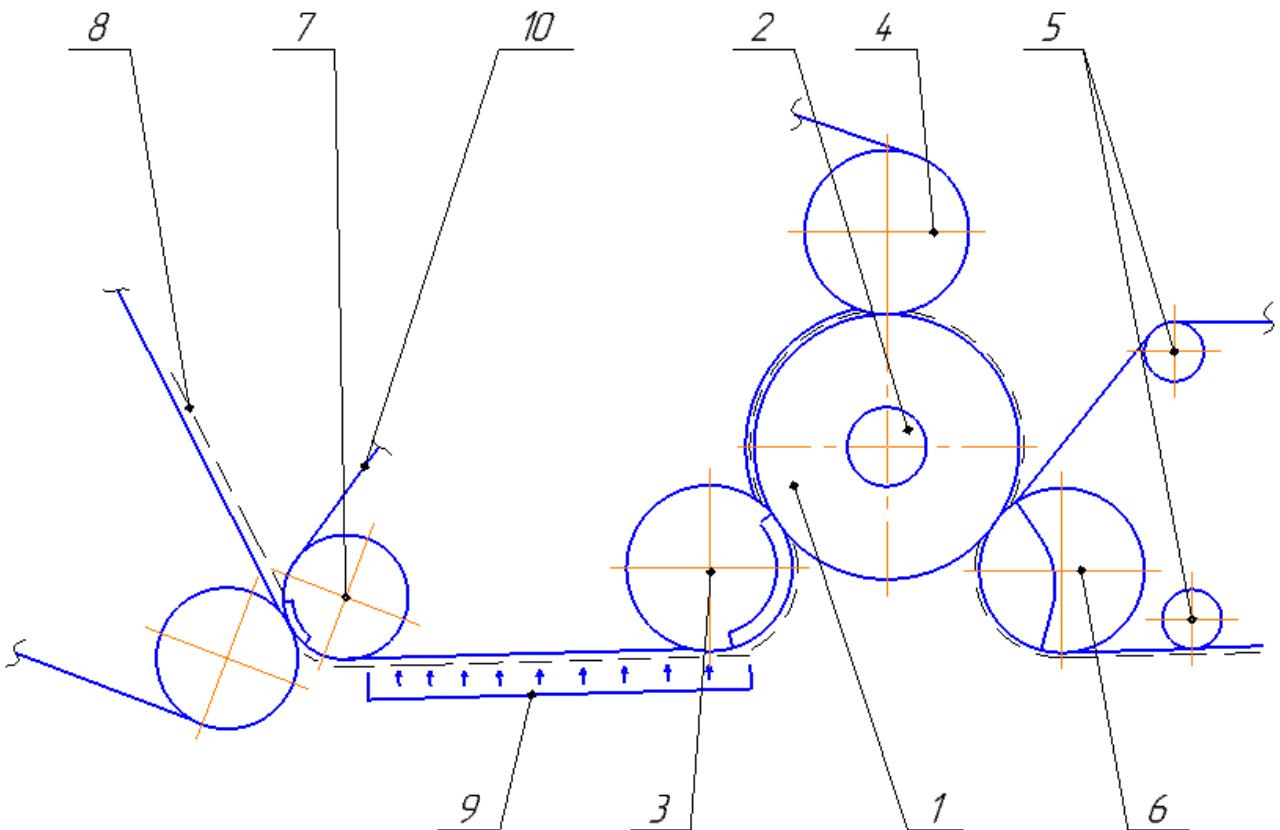

1 – гарячий вал; 2 – труба для підведення пари; 3 – відсмоктувальний вал;
 4 – жолобчастий вал; 5 – сукноведучі вали; 6,7 – пересмоктувальні вали;
 8 – картонне полотно; 9 – паровий ящик; 10 – сукно.

Рисунок 1 – Схема трюхвального гарячого преса

Трюхвальний гарячий прес працює наступним чином. Картонне полотно 8, яке прямує з формуючої частини, пересмоктується валом 7 на сукно 10. Прямуючи до першого пресового захвату, утвореного гарячим валом 1 та відсмоктувальним валом 3, картонне полотно проходить через паровий ящик 9, де попередньо підігрівається грійною парою. Після проходження другого захвату сукно 10 з частиною вологи відводиться, огинаючи жолобчастий вал 4. На третьому пресовому захваті картонне полотно пересмоктується валом 6 на сукно, яке прямує в сушильну частину.

Перевагою трюхвального гарячого пресу є підвищення кінцевої сухості шляхом попереднього нагрівання картонного полотна.

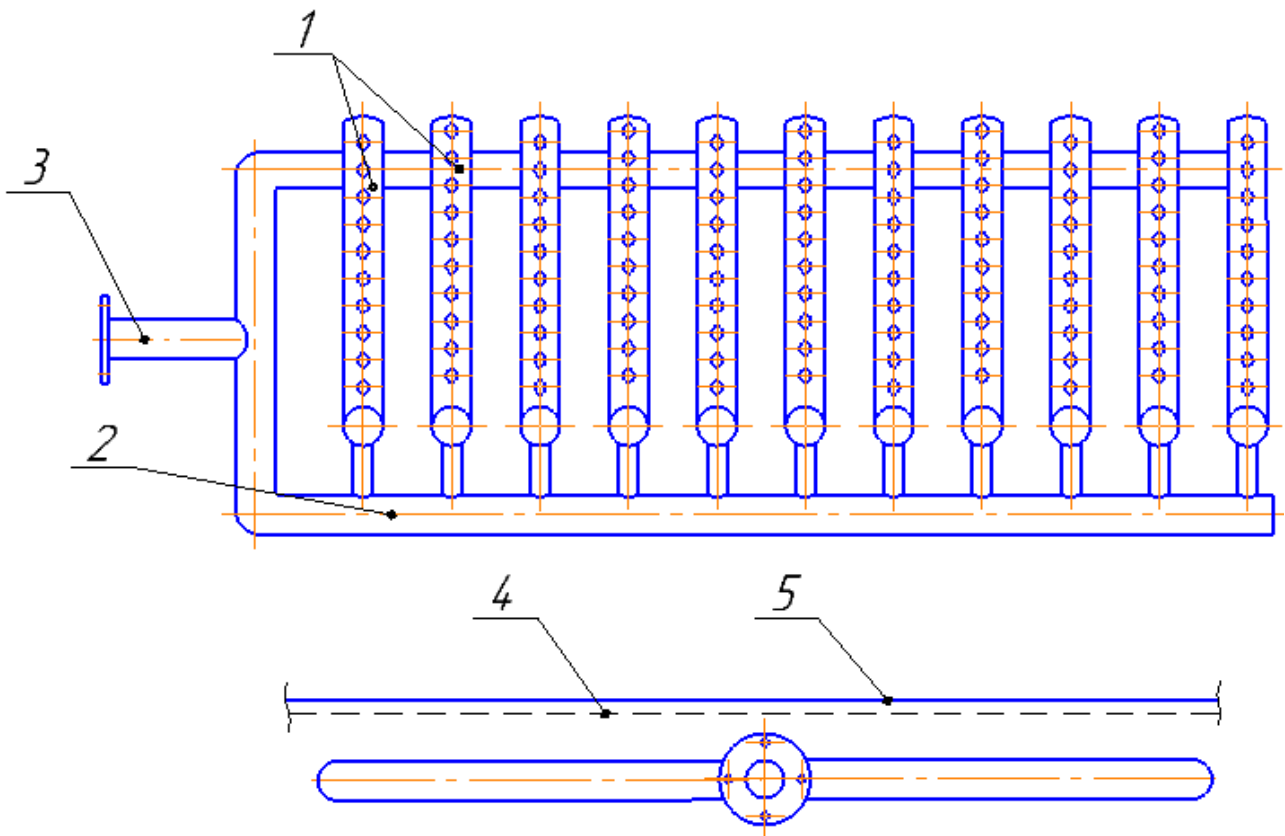

1 – перфоровані труби ; 2 – колектор; 3 – труба для підведення пари;
4 – картон; 5 – сукно.

Рисунок 2 – Схема парового ящика

Висновок: в результаті модернізації трьохвального гарячого пресу покращено такі показники як кінцева сухість картонного полотна після пресу та її рівномірність по ширині.

Список літератури:

1. Эйшлин И.Я. Бумагоделательные и отделочные машины / Эйшлин И.Я. – М.: Лесная промышленность 1970. – 624 с.
2. Патент № 94266 (UA) МПК(2014) D21F 3/00. Пресова частина паперота картоноробної машини. Мельник, Федорук – заявка № u201404561, 28.04.2014 Опубл. 10.11.2014, Бюл № 21
3. Чичаев А.А. Оборудование целлюлозно-бумажного производства / Чичаев А.А. – М.: Лесная промышленность, 1981.– 264 с.

ОРГАНІЗАЦІЙНО-ПРАВОВІ ФОРМИ ГРОМАДСЬКИХ ОРГАНІЗАЦІЙ В УКРАЇНІ

Волкова Д.Є.

НУ «Одеська юридична академія»,

к.ю.н., доцент,

доцент кафедри конституційного права

Відповідно до Закону України «Про громадські об'єднання» від 22 березня 2012 р., громадська організація – це громадське об'єднання, засновниками та членами (учасниками) якого є фізичні особи [1].

У літературі разом із терміном «громадські організації» часто застосовується термін «організаційно-правова форма». Наприклад, А. В. Орлов зазначає, що громадські організації є «найбільш універсальною організаційно-правовою формою громадських об'єднань» [2, с. 49]. Він також вважає, що організаційно-правові форми угруповують ці інститути громадянського суспільства за зовнішніми ознакам, а види – за цільовим призначенням [2, с. 49]. А. О. Козирева вважає, що «під громадським об'єднанням слід розуміти форму суспільної активності громадян, яка може бути реалізована, зокрема, шляхом утворення громадської організації» [3, с. 463]. Українська дослідниця Н. Д. Жильнікова пише про громадські організації та громадські спілки як про організаційно-правові форми громадських об'єднань [4, с. 52].

У законодавстві України визначення терміна «організаційно-правова форма» не існує. Конституційне законодавство України не використовує цього терміна, як і інших публічно-правових галузей права. Він є більш поширеним у приватноправових галузях права, та відповідно – у дослідженнях з цивільного та господарського права. На думку вчених, «організаційно-правова форма юридичної особи – це закріплена в ЦК... форма функціонування юридичної

особи в цивільному обігу, яка завдяки певної сукупності критеріїв істотно відрізняється від інших форм юридичної особи» [5, с. 11].

Це визначення є доволі типовим. У ньому привертає увагу той факт, що термін «організаційно-правова форма» застосовується лише до юридичних осіб. Але громадські об'єднання можуть бути легалізовані й без державної реєстрації. Таким чином, складається доволі парадоксальна ситуація, коли до частини громадських організацій та громадських спілок можна застосувати термін «організаційно-правова форма», а до частини – ні.

Однак деякі вчені не поділяють цієї думки. Саме ці дослідники проаналізували зміст терміна «організаційно-правова форма» щодо громадських об'єднань.

Так, А. І. Норкін стверджує, що «законодавець наразі під організаційно-правовою формою громадського об'єднання пропонує розуміти значення та характеристику зв'язку таких обов'язкових компонентів громадського об'єднання: мети об'єднання; форми участі, що виражається в наданні громадському об'єднанню одного із закріплених у законодавстві типів. Факультативними компонентами громадського об'єднання можуть вважатись: наявність державної реєстрації; акредитація (або інший дозвіл: ліцензія, узгодження статуту та ін.), виконання деяких функцій держави; види та склад керівних і контрольних органів; наявність відокремлених структурних підрозділів та ін.» [6, с. 149].

О. В. Шаклеїна розглянула термін «організаційно-правова форма» стосовно виключно тих некомерційних організацій, які є юридичними особами. Вона висловила майже аналогічно: «Під організаційно-правовою формою некомерційної організації пропонується розуміти сукупність таких обов'язкових критеріїв, що істотно відрізняють конкретну некомерційну організацію від організацій інших форм: мета діяльності, умова про розподіл прибутку, членський (нечленський) характер організації юридичної особи, якісна характеристика внутрішньосуб'єктного складу, специфічний характер цивільно-правової відповідальності» [7, с. 11].

Визначення А. І. Норкіна та О. В. Шаклеїної викликають такі зауваження:

- у них не береться до уваги, що громадські об'єднання (які належать до некомерційних організацій) не завжди легалізуються як юридичні особи;

- у них перераховані ті підстави, за якими громадські об'єднання (у т. ч. громадські організації) істотно не відрізняються між собою.

Для аргументації другого зауваження можна навести такий приклад. Закон України «Про громадські об'єднання» від 22 березня 2012 р., за поодинокими винятками, містить однакові загальні положення (Розділ I), норми про реєстрацію та утворення (Розділ II), про права та діяльність (Розділ III) та про особливості припинення громадських об'єднань для громадських організацій та для громадських спілок.

І це не дивно, бо для утворення та функціонування об'єднань громадян системоутворюючими є норми конституційного права (а не цивільного права, як для інших юридичних осіб приватного права). Так, політичні партії сприяють реалізації політичних прав громадян, а громадські об'єднання сприяють реалізації всіх інших прав людини. Причому якщо в політичних партіях та громадських організаціях свої права реалізують тільки фізичні особи, то утворення громадських спілок дозволяє залучити до процесу реалізації прав фізичних осіб ще і юридичних осіб.

Погоджуємось з думкою Н. В. Костенко: «...сьогодні ми можемо спостерігати процес появи в законодавстві дедалі нових і нових видів некомерційних організацій. Але виявити істотні відмінності, які дозволяють виокремлювати ту чи іншу організаційно-правову форму як самостійну, не завжди можливо. Чинне законодавство, що регулює діяльність некомерційних організацій, носить несистемний характер. Це виражається, зокрема, у «накопиченні» форм некомерційних організацій. Особливості організаційної структури тієї чи іншої форми некомерційної юридичної особи в законодавстві, як правило, не встановлюються, що ставить під сумнів саму необхідність їх виокремлення» [8, с. 12].

Враховуючи вищевикладене, вважаємо за доцільне запропонувати щодо

громадських об'єднань в Україні використовувати термін «конституційно-правова форма». Це підкреслить як їх зв'язок з конституційним правом, так і особливості громадських організацій і громадських спілок. Така думка висловлюється вперше.

Отже, громадська організація – це утворене фізичними особами громадське об'єднання, яке передбачає їхню спільну діяльність для реалізації неполітичних прав і законних інтересів. Ураховуючи наявність лише поодиноких відмінностей між громадськими організаціями та іншою формою громадських об'єднань – громадських спілок, доцільно впровадити в науковий обіг тезу про те, що громадські організації є конституційно-правовою формою громадських об'єднань.

Список літератури:

1. Про громадські об'єднання : Закон України від 22 березня 2012 р. Офіц. вісник України. 2012. № 30. Ст. 1097.
2. Орлов А. В. Правовое положение общественных объединений в Российской Федерации : дис. ... канд. юрид. наук. М., 2004. 225 с.
3. Козирева А. О. Поняття та ознаки громадських об'єднань як суб'єктів публічного управління в Україні. Форум права. 2001. № 1. С. 459-465.
4. Жильнікова Н. Д. Види громадських об'єднань в Україні. Порівняльно-аналітичне право. 2014. № 3. С. 51-53.
5. Карлина Т. Д. Правовой статус общественных объединений в Российской Федерации : дис. ... канд. юрид. наук. Чебоксары, 2009. 177 с.
6. Норкин А. И. Правовой статус общественных объединений: проблемы теории и практики : дис. ... канд. юрид. наук. Саратов, 2006. 214 с.
7. Декларация о праве и обязанности отдельных лиц, групп и органов общества поощрять и защищать общепризнанные права человека и основные свободы 1998 г. URL: http://zakon3.rada.gov.ua/laws/show/995_015
8. Костенко Н. В. Гражданско-правовое регулирование деятельности некоммерческих организаций в Российской Федерации : дис. ... канд. юрид. наук. Омск, 2003. 182 с.

THE POTENCIAL OF USING MULTEMEDIA ONLINE RESOURCES IN TEACHING ESP

Volkova O.A.

Senior teacher of the Department of
the English Language of Technical Orientation №1,
National Technical University of Ukraine
'Igor Sikorsky Kyiv Polytechnic Institute'

Learning efficiency has always been one of the pressing issues in the education system. The development of modern information technologies allows and promotes new opportunities of using the latest multimedia online resources making the teaching/learning process more productive. The implementation of multimedia online resources and information technologies into the language teaching/learning process is conditioned by changing the paradigm of education (the system of principles and values in education) and requires 1) the revision of goals, content, methods, organizational forms, and means of teaching; 2) mastering modern pedagogical technologies that reflect the principles of a new concept of education [1].

The possibility of using modern multimedia online resources in teaching ESP opens new perspectives for improving the efficiency of study process. The changes are continually being introduced into the teaching/learning processes due to the rapid development of technologies. It is reflected both in the technical equipment of educational institutions, in expanding their access to the world information resources, and in the use of new types, methods and forms of teaching aimed at optimizing the pedagogical process by increasing cognitive motivation of students and activating their independent work and cognitive activity in the teaching process.

Multimedia online resources together with developing information technologies provide a wide range of opportunities for improving the efficiency of teaching ESP through:

- implementation of the principles of individualization and differentiation of teaching that allow performing tasks more effectively;
- creating conditions for independent work and comfortable learning environment;
- presenting information in a convenient audiovisual form, providing a qualitatively new perception and processing;
- increasing motivation for learning ESP by students.

The comprehensive development of students on the basis of their inclusion in a variety of independent, rational activities in various fields of knowledge is a strategic direction of the development of educational systems in modern society.

In this case, three main interrelated tasks should be distinguished [2]: 1) the modernization of educational systems; 2) the integration of multimedia online resources and new technologies in the educational process; 3) the implementation of the principles of independent activity and awareness of knowledge as the leading principles of teaching.

The best way to implement these principles in teaching ESP is to increase cognitive motivation through the search for effective means of individualization and differentiation of teaching. The current issue is not only the search but also the use of these tools in teaching ESP to large groups of students with different levels of foreign language proficiency.

It is traditionally considered in pedagogy that *individualization* involves taking into account individual characteristics of students in the teaching process, their psycho-physiological, age and personality traits; *differentiation* requires considering characteristics of the whole group of students, with the following grouping students on the basis of coincidence of their certain individual characteristics.

The top priority directions of teaching/learning process modernization according to the above-mentioned strategic objectives of the development of

education system include the application of web projects and cooperative activities involving research, search for information, brainstorm, data collection and processing, experimental and research work, analysis, and synthesis. Taking into account the tendency to increase the number of students in educational groups, the transition from more widespread frontal work with students, based on the interaction of "teacher-student", to the organization of educational work in small subgroups (from 4-6 students) is also included in the list of main directions promoting the individual work of each student and increasing the productivity of the class. Students can independently distribute the performing of a series of tasks, assist each other in finding and solving problems that arise, control and correct the tasks done, and report on their individual research work in mini-groups by presenting mini-presentations.

The concept of creating a comfortable education information environment that provides all the necessary training information, combines traditional and innovative (electronic) forms of training with the continuous increase in application of information communication technologies and electronic resources, as well as continuous improvement of teaching methods and professional knowledge of teachers themselves, is one of the key mechanisms for conducting transformations in the system of teaching and learning foreign languages.

The use of multimedia online resources and capabilities of new technologies for providing individualization and differentiation of teaching foreign languages to large groups of students with different levels of foreign language proficiency facilitates the active inclusion of students in the educational process (they become subjects of study) and consists in:

- the expansion of possibilities of educational material presentation;
- the implementation of complex multi-sensory effect on different channels of perception by using text, sound, video information;
- the increase of motivation for learning;
- the optimizing of the student's learning pace;
- the qualitative change in the control of students' activity, which is achieved by increasing its objectivity and providing efficient feedback;

- the formation of reflexive self-esteem.

The inclusion of multimedia online resources in the educational process applying possibilities of modern technologies creates real opportunities for improving the quality of teaching ESP. Therefore, the top priority tasks of higher educational establishments are the development of new Internet-oriented programs and educational complexes, as well as the development of new group and individual multimedia technology-based methods and materials for teaching foreign languages.

References:

1. Кихтан В. В. Изучение иностранного языка с использованием дистанционной технологии. – [Электронный ресурс]. – Режим доступа: http://www.window.edu.ru/window/library?p_rid=24309-26k-.
2. Полат Е. С. Основные направления развития современных систем образования. – [Электронный ресурс]. – Режим доступа: <http://www.ioso.ru/distant/library/publication/polat.html>

Педагогічні науки

ИНДИВИДУАЛИЗАЦИЯ НАВЧАННЯ – ОДИН ІЗ ВАЖЛИВИХ НАПРЯМІВ ОРГАНІЗАЦІЇ НАВЧАЛЬНОГО ПРОЦЕСУ В ЗАКЛАДАХ ВИЩОЇ ОСВІТИ

Волобуєва І.В.

ст. викладач

Національний фармацевтичний університет, м. Харків

У сучасних умовах в Україні продовжується процес становлення нової моделі освіти, яка зорієнтована на входження в світовий освітній простір. Цей процес супроводжується змінами в педагогічній теорії та практиці. Питання індивідуалізації навчання вищої школи актуальні та мають значення в побудові

індивідуальної навчальної траєкторії для студента. Тому індивідуалізація навчання є важливою науково-методичною проблемою сьогодення й потребує свого поглибленого вивчення [1, с. 228].

Визначення індивідуалізації навчання тлумачиться в педагогічній енциклопедії як «планування та здійснення навчання відповідно до індивідуальних особливостей». Під особливостями потрібно розуміти своєрідність відчуттів, пам'яті, уяви, мислення, інтересів, нахилів, здібностей, темпераменту, характеру. Індивідуальне навчання передбачає пристосування форм і методів впливу до індивідуальних особливостей для забезпечення розвитку більш високого рівня особливості [2, с. 332].

До особливостей, які враховуються при організації індивідуального навчання, відносяться: здатність до навчання, навчальні вміння, пізнавальні інтереси.

Індивідуалізація навчання являє собою систему багаторівневої підготовки фахівців, враховуючи індивідуальні особливості студентів. Ця система надає змогу кожному максимально розкрити здатності для опанування відповідною освітою. Індивідуалізація навчання здійснюється відбором змісту, який може коригуватися, синтезуватися в індивідуальні програми та навчальні дисципліни, розвиватися в науково-дослідницькій діяльності слухачів.

У вищій школі рівень управління індивідуалізацією навчання, з точки зору забезпечення досягнення студентами результатів освоєння основних навчальних програм, є самим важливим. На університетському рівні треба забезпечити: виявлення індивідуальних особливостей студентів, які будуть враховуватися при організації навчального процесу; розробка та реалізація індивідуальних навчальних програм.

При індивідуалізації навчання широко використовуються такі форми роботи зі студентами:

– організація самостійної роботи (створення робочих мікрогруп в аудиторії з урахуванням різних ознак або надання завдань студентам в залежності від індивідуальних особливостей);

– створення постійних або тимчасових груп будь-якої дисципліни.

Зміст освіти дозволяє використовувати в якості механізмів індивідуалізації навчання індивідуальні навчальні програми, відбір навчальної літератури, розробку завдань для самостійної роботи, організацію навчально-дослідницької та проектної діяльності студентів.

Організація освітнього процесу в закладах вищої освіти повинна забезпечувати індивідуалізацію навчання за допомогою таких механізмів: формування навчальних планів у тій частині, яка формується учасниками освітнього процесу, формування навчальних груп у процесі аудиторної та поза аудиторної діяльності, складання гнучких розкладів занять, використання дистанційних освітніх технологій, регламентацію дослідницької діяльності.

Індивідуалізацію навчання можна розглядати як один з найважливіших напрямів при здобуванні молоддю вищої освіти та можна наокреслити наступне: навчання від мікрогрупи до повністю незалежного навчання; варіювання темпу навчання, методів навчання, учбового матеріалу; використання індивідуалізації навчання з усіх предметів, з частини предметів або окремими студентами.

При створенні освітніх мікрогруп беруться до уваги індивідуальні особливості не кожного окремого студента, а декількох студентів, у яких є приблизно подібні особливості. Крім того, потрібно враховувати лише відомі особливості, які мають важливість з точки зору навчання (зокрема, розумові здібності). При розробці індивідуальних програм беруться до уваги облік деяких якостей або станів лише в тому випадку, якщо це важливо для декількох студентів. Наприклад, обдарованість або обмежені фізичні можливості.

Основним в індивідуалізації навчання є питання ролі самого студента в пізнавальному процесі.

Ідея індивідуалізації навчання викликала потребу обґрунтування якостей, які зорієнтовані на складання умов для особистісного та професійного зростання студента:

- усвідомлення перспективи згідно з якою кожна людина має змогу брати активну участь у своїй освіті, що дозволяє збільшувати мотивацію до навчання та збільшувати ефективність засвоєння знань;
- розширення та поглиблення знань за програмою, яка відповідає індивідуальним інтересам та нахилам;
- гнучкість та свобода вибору системи вищої освіти, яка надає можливість для зміни спеціалізації або здобуття кількох спеціалізацій за період навчання в закладах вищої освіти;
- індивідуального планування та проектування навчального процесу;
- індивідуальної відповідальності студента та викладача за свої досягнення (здійснення внутрішнього самоконтролю), створення атмосфери творчості між студентом та викладачем;
- динамічність, яка дає змогу швидко реагувати при підготовці спеціаліста на зміни в економіці, інформаційному та освітньому просторі;
- розвиток у майбутнього фахівця якостей в особистісній та професійній сферах;
- самостійності, яка передбачає відбір засобів та способів контролю самостійної роботи молоді, що навчається.

Узагальнюючи матеріал можна зробити висновок, що індивідуалізація навчання націлена на розвиток творчої особистості; засвоєння знань за допомогою таких форм і методів навчання, що враховують індивідуальні особливості особистості; важливість взаємодії між викладачем, студентом і засобами навчання.

Головним досягненням індивідуалізації навчання є можливість повністю адаптувати зміст, методи та темп навчальної діяльності студента до його особливостей, своєчасно вносити необхідні корекції в освітню діяльність.

Список літератури:

1. Волобуєва, І.В. Індивідуалізація навчання як психолого-педагогічна проблема сучасної вищої школи [Електронний ресурс] / І. В. Волобуєва //

Актуальні проблеми державного управління, педагогіки та психології. – 2013.
Вип. 2. – С.227-231.

2. Енциклопедія освіти / Акад. пед. Наук України; гол. ред. В. Г. Кремін. – К. : Юрінком Інтер, 2008. – 1040 с.

Економічні науки

КОНФІГУРАЦІЇ ПОБУДОВИ ОРГАНІЗАЦІЙНИХ СТРУКТУР СУЧАСНИХ БІЗНЕС-ОРГАНІЗАЦІЙ

Володькіна М.В.

ДВНЗ «КНЕУ імені Вадима Гетьмана», к.е.н., доцент

доцент кафедри менеджменту

<http://orcid.org/0000-0001-7656-2251>

тел. +38-050-380-97-67

maryna.volodkina@gmail.com

Характерною особливістю останніх років стало прискорення оновлення організаційних ресурсів – структур, зв'язків, координації, комунікації, співвідношення централізації та децентралізації, процесів прийняття управлінських рішень, а також запровадження невідомих раніше форм організації. Індикатором успіху будь-якого підприємства стає його здатність своєчасно сприймати нововведення, діяти оперативно, виконувати свої зобов'язання в установлені терміни. У даному контексті нові підходи, нові правила, нові структури передбачають не тільки зміни звичних зв'язків використовуваних методів, створених структур, а також радикальні реформи в організації управління. Саме в таких ситуаціях формуються нові стереотипи мислення та лідери змін.

Застосування інформаційних технологій, а також залучення зовнішніх ресурсів на контрактній основі для здійснення певних функцій призводять до зменшення кількості основного персоналу бізнес-організації та подальшому скороченню кількості рівнів управління. Підвищення рівня ефективності технології прийняття управлінських рішень також підсилюють вказану тенденцію. Нове програмне забезпечення дозволяє доволі значним за кількістю групам людей сумісно вирішувати проблеми, не використовуючи при цьому традиційні механізми управління, що притаманні ієрархічним структурам. За останні роки багато компаній еволюціонували у бік спрощення управлінських структур, а інколи – до їх абсолютно нових форм. Як відзначають провідні дослідники «логіка тут подвійна: по-перше, спонукати організацію гнучкіше реагувати на ринкові зміни, приймаючи рішення у безпосередній близькості до клієнта, по-друге – прискорити процес прийняття рішень шляхом скорочення обсягів звітності» [1, с.129].

Втім, як свідчить практика, у багатьох випадках реструктуризація та скорочення звітних обсягів не супроводжуються відповідними змінами у внутрішній субкультурі організації. І, хоча формально структура організації може спроститися, взаємовідносини залишатимуться ієрархічними.

Слід зазначити, що останнім часом всі ієрархічні способи прийняття рішень зазнають нищівної критики. На сьогоднішній день швидкі зміни на ринку спонукають компанію максимально наблизитись до клієнта і забезпечити можливість прийняття рішень на місці.

Водночас, соціальний тиск та різке збільшення кількості високопрофесійних фахівців, які вимагають більшої свободи для своїх дій, призвели до зростання негативних реакцій на будь-які спроби контролю та командного управління. «Принципи ієрархічності критикують через їхню все більшу неефективність, крім того, справді дієвим працівникам в усіх організаціях ієрархії вже стали впоперек горла», - зазначає доктор Гарвардської школи Квін Мілс. «Вони стомлені цими постійними ритуалами і браком справжнього спілкування, затримками у прийнятті рішень та переході до

реальних дій. З появою нових технологій, що забезпечують в достатній кількості інформації, працівники відчують, що має значення не те, ким ти є в організації, а чим займаєшся і що вже зробив» [1, с.134].

Особливе місце в дослідженні питань щодо трансформації організаційних структур займає створення, модифікація, впровадження інформаційних систем (ІС) та інформаційних технологій (ІТ).

Прийняття рішень менеджерами або власниками організації про модернізацію існуючої ІС або створення нової, а також про застосування в організації будь-якої нової ІТ призводить до змін у самій організації. Такі зміни проявляються, по-перше, на мікрорівні, тобто чинять вплив на окремих працівників і виконання ними операцій, а також на функціонування відділів і підрозділів; по-друге, на рівні суттєвих змін (макрорівень) - вплив змін на всю організацію, галузь і суспільство в цілому.

Впровадження інформаційних систем являє собою насамперед бізнес-проект, а не ІТ-проект. Будь-яка ІС фактично є формалізованим описом бізнес-процесів і бізнес-функцій і, відповідно, накладає певні обмеження на бізнес-процеси та бізнес-функції організації, в яку вона впроваджується. Саме з цієї причини будь-яке впровадження ІС передбачає проведення реформ в системі управління бізнес-організацією. Мова йде про трансформацію під дією ІС та ІТ всіх елементів, що визначають процес управління: методології, стандартів, розподілу відповідальності і повноважень менеджерів, процедур прийняття рішень.

Перші дослідження в даній галузі вказують на те, що насамперед ІС скорочує число менеджерів середнього рівня (тактичного), оскільки проаналізована інформація може надходити безпосередньо Топ-менеджерам. Однак ряд сучасних дослідників критикує цю теорію, вказуючи на те, що не можна забувати про інші функції менеджерів, які не можуть бути замінені процедурами ІС, тому така залежність є лише однією з потенційних і тому розглядати її в якості тренду не має сенсу. Теоретично і з практичної точки зору

ІС може зменшити середній рівень ієрархії управління, але при цьому збільшує навантаження на вищий, вимагаючи підвищення якості зворотного зв'язку.

Також інформаційні системи та інформаційні технології створюють нові можливості для реалізації стратегій та продукують створення нових ініціатив в області реалізації стратегій. Розмір впливу ІТ та ІС на ту або іншу стратегію пов'язаний з так званою «інформаційною інтенсивністю» організації. Для організацій з високою інформаційною інтенсивністю роль ІТ та ІС висока, ІТ є реструктуруючим ресурсом, тому ІТ та ІС істотно трансформують стратегії, цілі та завдання організації. Для організацій з низькою інформаційною інтенсивністю роль ІТ та ІС не настільки висока, вони є допоміжним ресурсом для організації. В таких умовах можливе отримання лише окремих переваг (інтеграція офісної діяльності, удосконалення частини бізнес-процесів) - трансформація галузі або позиції організації в ній під впливом трансформації інформаційної системи неможлива.

В даний час в процесі дослідження питання впливу трансформації ІС та ІТ на організаційну структуру бізнес-організації можна помітити, що для організацій, діяльність яких пов'язана з постійним обслуговуванням клієнтів, велику роль відіграють автоматизовані фронт-офісні, зокрема транзакційні ІС.

Сучасні можливості подібних систем в організації дозволяють стверджувати, що вони прискорюють інформаційні потоки на оперативному рівні управління організацією. Завдяки запізненням по створенню рішень інформація, яка доходить до рівня менеджерів тактичного управління настільки застаріває, що їх рішення стають неадекватними поточному стану об'єкта управління. Запізнювання по реалізації рішень посилюють це його відставання від реальності, що приводить до "вимивання" середнього рівня у традиційній управлінській піраміді, де прийнято ділити рівні управління на стратегічний, тактичний і оперативний.

Дослідження та практика впровадження нових конфігурацій бізнес-організацій довели, що всебічне використання інформаційних технологій, перехід до децентралізованих та гнучких організаційних форм ведення бізнесу

продукують основні тенденції трансформації організаційних структур сучасних бізнес-організацій.

Перша тенденція може бути охарактеризована як прагнення до створення “горизонтальної” структури, яка передбачає, що координація діяльності підрозділів суттєво впливає на ефективність бізнес-організації. Основними рисами такої структури є:

- тенденція до найбільш повного задоволення інтересів замовника;
- мінімальне число рівнів ієрархії з виділенням самостійних комплексних груп, які спроможні вирішувати будь-які задачі замовника;
- наявність потужної інформаційної системи, яка дозволяє автоматизувати поточні завдання управління і дає можливість менеджерам зосередитись на головних завданнях;
- зміна критеріїв оцінки роботи менеджерів – ініціатори більш цінні, ніж виконавці.

Друга тенденція – це прагнення до рухомої, гнучкої структури. Її характеристиками є наступні:

- новітні інформаційні та комунікаційні технології;
- максимальна адаптація до змін зовнішнього середовища, та швидка реакція на ці зміни;
- максимальна гнучкість структури;
- спроможність до самореорганізації;
- гнучкі форми конкуренції, де переважає кооперація та співробітництво.

Список літератури:

1. Дерлоу, Дес Ключові управлінські рішення. Технологія прийняття рішень: Пер. з англ. – К.: Всеуито, Наукова думка, - 2001 – 242 с..
2. П. Друкер. Менеджмент. Вызовы XXI века: Пер. с англ. – М.: Манн, Иванов и Фарбер. – 2012. – 256 с.
3. Жигалкевич Ж.М. Інформаційні технології в управлінні підприємством / Ж.М. Жигалкевич, А.С. Онопко // Сучасні підходи до управління підприємством: Збірник тез доповідей VII Всеукраїнської науково-

практичної конференції з міжнародною участю, 28 квітня 2016 р. — К: Вид-во «Політехніка», 2016. — 104 с. — с.23

4. Сучасні тенденції в розвитку організаційних структур управління [Електронний ресурс] / Укр.Книга : веб-сайт. – Режим доступу: <http://ukrkniga.org.ua/ukrkniga-text/644/23>.

Педагогічні науки

МОЖЛИВОСТІ ВИКОРИСТАННЯ КЕЙС-МЕТОДУ ПРИ ФОРМУВАННІ ЛІДЕРСЬКИХ ЗДІБНОСТЕЙ МАЙБУТНІХ ЕКОНОМІСТІВ

Вошколуп Г.Ю.

Університет імені Альфреда Нобеля

м. Дніпро, Україна

кандидат педагогічних наук, викладач кафедри педагогіки та психології

тел.: 0962256121

e-mail: sofiavoshkolup@gmail.com

Формування висококваліфікованого фахівця у закладі вищої освіти – це не стільки створення сприятливих внутрішніх та зовнішніх умов для його майбутньої професійної діяльності, скільки формування такого фахівця як особистості. Середовищем професійної діяльності економістів вважаємо бізнес-середовище (економіка країни або окремо взятого підприємства, установи, організації). Оскільки багато студентів, що закінчили економічні спеціальності, працюють не тільки фахівцями на підприємствах (в установах, організаціях) та займають посади економістів, менеджерів, фінансистів, маркетингологів тощо, але і відкривають власну справу, стаючи при цьому підприємцями-керівниками, то в межах даного дослідження розгляд лідерських якостей не обмежується економістами як конторськими службовцями, а здійснюється більш широко – з позиції економіста-підприємця, тобто ділової людини, якій лідерські здібності

вкрай потрібні.

Одним з перспективних методів навчання стає сьогодні кейс-метод. У складі педагогічної технології він являє собою синтез проблемно-пошукового навчання, інформаційно-комунікативних технологій та розробки проектів.

Головне призначення кейс-методу полягає в тому, щоб формувати у студентів навички роботи з інформацією, яка подається у вигляді проблем, розвивати здатність опрацьовувати ці проблеми і знаходити їх рішення.

Як показує практика, кейс-метод сьогодні займає провідне місце у підготовці спеціалістів в зарубіжних вишах і вважається одним з найефективніших способів навчання студентів навичкам вирішення типових професійних проблем [1]. Він виступає потужним інструментом розвитку у студентів критичного мислення та комунікативних навичок.

Оскільки в кейсі містяться проблемні завдання неоднозначного характеру, які можуть бути вирішені різними способами, результати вирішення кейсів також можуть бути різними. При цьому перед студентами також стоїть завдання довести свою точку зору як викладачу, так і іншим студентам, що дозволяє проявити певні особистісні якості (відстоювання власної позиції, переконання опонентів, доведення, обґрунтування тощо). Вказані якості є незамінними ознаками лідера.

Корисність кейсів полягає також у тому, що «студенти сприймають навчальний матеріал з точки зору його практичного використання в професійній діяльності, що сприяє не лише подоланню розриву між теорією і практикою, але і розвитку у майбутніх професіоналів критичного і концептуального мислення» [1].

Дослідниця О. Михайлова виокремлює ключові компетентності, розвиток яких забезпечує кейс-метод: навички групової роботи; індивідуальні навчальні та дослідницькі уміння; здатність знаходити і аналізувати інформацію; навички презентації та інтерпретації результатів дослідження; навички практичної діяльності та управління [2].

Колектив авторів на чолі з Ю. Сурміним зазначає, що кейс-метод

доцільно використовувати для обговорення та аналізу, принаймні, чотирьох різних професійних ситуацій: 1) пояснення причинно-наслідкових зв'язків, що обумовлюють необхідність дій в реальній ситуації; 2) опису реальних умов, в яких відбулася дія; 3) опису самої дії; 4) дослідження тих ситуацій, в яких виконана дія не дала бажаного результату [3].

Якщо говорити про корисність кейсів для формування не тільки загально-професійних, але і особистісних якостей фахівця, то у цьому напрямі науковці вказують на кращу здатність студентів використовувати принципи наукового дослідження для вирішення професійних проблем, доводять, що кейс-метод стимулює критичне мислення, прагнення до незалежності в судженнях, сприяє поліпшенню ставлення до досліджуваного предмета і розвитку навичок усного та писемного мовлення [4; 5].

Узагальнюючи погляди різних науковців, можна відмітити, що людина, яка вміє самостійно та виважено приймати ефективні рішення, готовий брати на себе відповідальність за їх реалізацію, вміє правильно взаємодіяти з іншими людьми, працювати в команді, тим самим і проявляє свої лідерські здібності.

Таким чином, використання кейс-методу у системі практичної підготовки майбутніх економістів, з одного боку, сприяє формуванню загально-особистісних (психологічних) установок фахівця на відстоювання власної позиції, формування авторського погляду на вирішення проблеми, а з іншого – розвиває фахові компетентності економіста-підприємця, здатного приймати ефективні, але у той же час виважені і прораховані рішення, що дозволяє сформуванню відповідну позицію на ведення справ та сприяти формуванню особистості економіста як лідера в оточуючому його колективі. Відмітним також є те, що використання кейсів при колективному обговоренні проблемних ситуацій також виявляє потенційних лідерів серед групи, оскільки при наданні всім студентам рівних можливостей у обговоренні та висловленні своїх точок зору, поведінка учасників групи виявляється неоднаковою: одні студенти є більш активними, інші віддають перевагу відмовчужанню.

Список літератури:

1. Писаренко К. М. Кейс-метод у вищій школі. Матеріали XLVII науково-технічної конференції підрозділів ВНТУ, Вінниця, 14-23 березня 2018 р. URL: <https://conferences.vntu.edu.ua/index.php/all-hum/all-hum-2018/paper/view/3945>.
2. Михайлова Е. А. Кейс и кейсметод / Михайлова Е. А. – М. : Центр маркетингових досліджень и менеджмента, 1999. – 136 с.
3. Ситуационный анализ, или анатомия кейсметода / Под ред. д-ра социологических наук, профессора Сурмина Ю. П. Авторы: Ю. Сурмин, А. Сидоренко, В. Лобода, А. Фурда, И. Катерыняк, Кеси Меер. – К. : Центр инноваций и развития, 2002. – 286 с.
4. National Center for case study teaching in science [Електронний ресурс] – Режим доступу: <http://sciencecases.lib.buffalo.edu/>
5. Наумова М. Использование метода casestudy в преподавании экономических дисциплин в высших учебных заведениях [Электронный ресурс] / М. Наумова, Л. Гладкова. – Режим доступу: http://www.nbuu.gov.ua/portal/Soc_Gum/Gnvp/2012_8_2Z9.pdf

Інші професійні науки

**УДОСКОНАЛЕННЯ БЕЗВИБУХОВОГО СПОСОБУ РОЗРОБКИ
НАПІВСКЕЛЬНИХ І СКЕЛЬНИХ ГІРСЬКИХ ПОРІД**

Вусик О.О.

Криворізький національний університет, аспірант кафедри відкритих
гірничих робіт,

Пижик А.М.

Криворізький національний університет, канд. техн. наук, доц., доцент
кафедри відкритих гірничих робіт

Сучасні світові тенденції росту цін на енергоносії обумовлюють про необхідність зменшення собівартості видобутку залізорудної сировини з метою підвищення конкурентоспроможності гірничовидобувних підприємств, що досягається шляхом прийняття нових технологічних і технічних рішень. Це пов'язано також з тим, що ведення розробки корисних копалин відбувається на значній глибині кар'єру, нестабільне фінансово-економічне положення на світових ринках залізорудної сировини ускладнюють ситуацію залізорудних підприємств.

Одним з перспективних способів розробки напівскельних і скельних гірських порід є безвибуховий, з метою удосконалення даного способу дослідниками виконано значну кількість робіт, котрі в більшості випадків направлені на розробку горизонтальних або слабопохилих родовищ корисних копалин та удосконалення виймально-навантажувального обладнання. Тому немає єдиної думки, щодо застосування технології пошарового фрезерування кар'єрними комбайнами при розробці залізорудних крутоспадних покладів.

Розробка нових і удосконалення існуючих технологій безвибухової розробки родовищ корисних копалин, дозволяють зменшити вартість гірничих робіт на відмінно від діючої технології з підготовкою порід вибухом.

На даний час розробка залізорудних покладів може частково відбуватися безвибуховим способом, який широко використовується на провідних гірничовидобувних підприємствах. На основі застосування кар'єрних комбайнів формується ряд напрямків удосконалення і підвищення ефективності ведення відкритої розробки родовищ корисних копалин.

Безвибуховий спосіб розробки масиву гірських порід із використанням кар'єрних комбайнів фрезерного типу забезпечує більш високу інтенсивність розкривних робіт, вищу продуктивність і менші експлуатаційні витрати гірничотранспортного обладнання.

Виконаний аналіз досліджень закордонних фахівців показує, що в недостатній мірі виконано досліджень стосовно застосування фрезерних комбайнів при розробці крутоспадних родовищ на глибоких кар'єрах. Також,

немає ефективних нових прийомів і рішень стосовно якісного переходу від способу розробки гірських порід з використанням буро-підричних робіт до безвибухового способу розробки масиву гірських порід кар'єрними комбайнами фрезерного типу.

В більшості випадків розробка напівскельних і скельних порід без виконання комплексу буро-підричних робіт є економічно доцільною. В цьому випадку зменшуються витрати на підготовку і екскавацію гірських порід, що в свою чергу впливає на зниження собівартості кінцевої продукції гірничовидобувного підприємства.

Мета роботи полягає у представленні удосконаленої технології розробки безвибуховим способом напівскельних і скельних гірських порід фрезерними комбайнами на залізрудних кар'єрах.

При використанні удосконаленого безвибухового способу розробки гірських порід підвищується освоєння родовища корисних копалин при врахуванні показників стану породного масиву і умов експлуатації комбайнів пошарового фрезерування.

На сьогоднішній час досвід вивчення такого технологічного процесу, як виймально-навантажувальні роботи при застосуванні фрезерних комбайнів з врахуванням взаємозв'язків між їх показників роботи і фізико-механічними властивостями гірських порід є незначний. Аналізуючи закордонний і вітчизняний досвіди впливає, що в значній мірі ефективно використання гірничих комбайнів фрезерного типу на залізрудних кар'єрах залежить від гірничо-геологічних і гірничотехнічних умов експлуатації даного сучасного виймально-навантажувального обладнання. Дослідження комбайнів пошарового фрезерування в конкретних умовах розробки крутоспадного родовища має вищу достовірність отриманих результатів, що надалі дадуть змогу ефективно удосконалити технологію ведення гірничих робіт.

Системний підхід сформований на принципах наукового і практичного аналізу технології пошарового фрезерування масиву гірських порід кар'єрними комбайнами, надає можливість визначити характер закономірностей і

взаємозв'язків між технологічними показниками в умовах розробки залізорудних покладів і показниками роботи комбайнів пошарового фрезерування.

Застосування технології пошарового фрезерування масиву порід потребує виконання досліджень не тільки фізичних процесів виконання видобутку гірських порід кар'єрними комбайнами, але й параметрів елементів системи розробки з врахуванням особливостей виконання роботи високопродуктивного виймально-навантажувального обладнання.

Отримані результати досліджень в даному напрямку потребують експериментальних випробувань для обґрунтування раціональних технологічних параметрів роботи фрезерних комбайнів. Оскільки реалізації технології пошарового фрезерування гірських порід можлива при зміні параметрів елементів системи розробки родовищ корисних копалин, які сформовані діючою технологією ведення відкритої розробки при використанні відповідного технологічного обладнання.

Удосконалена технологія видобутку гірських порід фрезерними комбайнами за рахунок повного відпрацювання породного масиву уступу сформованого діючою технологією, дозволяє здійснювати безвибухову розробку залізорудних покладів.

Надалі наукові дослідження будуть безпосередньо спрямовані на математичне моделювання комплексу виймально-навантажувальних робіт з оптимізацією параметрів елементів системи розробки і технологічних параметрів фрезерних комбайнів.

КРИМІНАЛЬНА ВІДПОВІДАЛЬНІСТЬ ЗА НЕЗАКОННЕ ПРОВЕДЕННЯ АБОРТУ

Гаврашенко Дар'я Сергіївна

Студентка V курсу, групи ЮП- 52

Юридичного факультету

Харківського національного університету

Імені В. Н. Каразіна

Науковий керівник: професор кафедри,
доктор юридичних наук, професор *Харченко В.Б.*

На сьогодні питання допустимості абортів є однією з найбільш дискусійною, адже воно торкається не тільки медицини, а й правових, соціальних, етнічних та релігійних поглядів. Відповідно до ст. 3 Конституції України, людина, її життя і здоров'я, честь і гідність, недоторканість і безпека визнаються в Україні найвищою соціальною цінністю [1].

Важливе значення для вдосконалення вітчизняного законодавства щодо встановлення підстав кримінальної відповідальності за незаконний аборт має зарубіжний досвід. Водночас, існують певні колізії щодо регулювання та легалізації абортів в різних країнах. У деяких європейських державах, таких як Португалія, Швейцарія, Ірландія штучне переривання вагітності дозволено виключно за медичними показниками, а у Франції переривання вагітності можливе лише до закінчення 12 тижнів з моменту зачаття, а надалі лише за медичними показниками [3, с. 47]. У Польщі, Аргентині, багатьох країнах Латинської Америки дозволені аборти тільки у разі виникнення загрози життю або здоров'ю жінки. У Непалі, Об'єднаних Арабських Еміратах, Афганістані, Анголі, Єгипті, у Новій Гвінеї аборти повністю заборонені. У Непалі жінок, які нелегально зробили аборт, судять за вбивство.

На теперішній час в Україні та в деяких інших країнах людський плід, незалежно від стадії його розвитку, не визнається таким, що володіє правом на життя. Саме така позиція покладена в основу законодавства, що дозволяє жінці самостійно вирішувати питання про материнство. Питання щодо початкового моменту життя людини, відповідно колізії у визначенні моменту початку правової охорони життя та законності переривання вагітності також розглядається у практиці Європейського суду з прав людини.

В Україні є ціла низка нормативно-правових актів, що регулюють питання штучного переривання вагітності, їх аналіз необхідний аби чітко розмежовувати легальний та незаконний аборт. Так, у ст. 281 Цивільного кодексу України [4] та ст. 50 Закону України «Основи законодавства України про охорону здоров'я» [5], жінка має право на проведення штучного переривання вагітності.

Одним із основних завдань кримінального права України є охорона прав і свобод, життя та здоров'я людини. За незаконне проведення абортів ст. 134 КК України [2] встановлюються підстави кримінальної відповідальності. Згідно з доктриною кримінального права України, підставою кримінальної відповідальності є вчинення особою суспільно небезпечного діяння, яке містить склад злочину і визначається як сукупність встановлених законом об'єктивних та суб'єктивних ознак, які характеризують конкретний різновид злочинного діяння.

На відмінну від назви ст. 134 КК України, у диспозиції ч. 1 цієї норми законодавець прямо не вказує, щоб переривання вагітності було незаконним, адже кримінальна відповідальність встановлена лише за проведення абортів особою, яка не має спеціальної медичної освіти. Також, у ч. 2 ст. 134 КК України встановлюються підстави кримінальної відповідальності за примушування до вчинення абортів, тобто без добровільної згоди потерпілої особи. Стосовно ч. 3 ст. 134 КК України, слід звернути увагу, що підстави кримінальної відповідальності встановлюються залежно від настання

шкідливих наслідків у виді тривалого розладу здоров'я, безплідності або смерті потерпілої особи.

Таким чином, з метою покращення правового регулювання відповідальності за незаконне проведення абортів, необхідно досліджувати та аналізувати досвід зарубіжних країн з урахуванням сучасного стану морального клімату в Україні, її спрямованості на додержання європейських стандартів. Такий аналіз має дійсно важливе значення для визначення шляхів розвитку медицини та правової культури населення, вдосконалення як нормативно-правової бази у цій сфері, так і пошуку найбільш дієвих форм протидії злочинним діям щодо незаконного проведення абортів.

Список літератури:

1. Конституція України: Закон від 28.06.1996 № 254к/96-ВР. URL: <http://zakon.rada.gov.ua/laws/show/254к/96-вр>.
2. Кримінальний кодекс України: Закон від 05.04.2001 № 2341-III. URL: <https://zakon.rada.gov.ua/laws/show/2341-14>.
3. Крылова Н. Е. Ответственность за незаконное производство аборта и необходимость уголовно-правовой защиты, будущей жизни // Вестник МГУ. Сер. 11. Право. 2002. № 6. С. 38–53.
4. Цивільний кодекс України: Закон від 16.01.2003 № 435-IV. URL: <https://zakon.rada.gov.ua/laws/show/435-15>.
5. Основи законодавства України про охорону здоров'я :
6. Закон від 19.11.1992 № 2801-XII/ URL: <https://zakon.rada.gov.ua/laws/show/2801-12>

ЗАСТОСУВАННЯ АРНІКИ ГІРСЬКОЇ (ARNICA MONTANA) У ЛІКУВАННІ ПАЦІЄНТІВ З ПОЄДНАНОЮ ПАТОЛОГІЄЮ ШЛУНКУ І ЖОВЧНОГО МІХУРА

Гайдуков В.А.

Вищий державний навчальний заклад України «Буковинський державний
медичний університет»
м. Чернівці, gaydviach@gmail.com

"Гострі" фармакологічні проби провели у 71 хворих (43 жінок і 28 чоловіків) на хронічний некалькульозний холецистит (ХНХ) у поєднанні з гастродуоденітом (ХГД) у перші три дні їх перебування в стаціонарі на безмедикаментозному фоні. Усім пацієнтам проводили УЗД жовчного міхура, вивчали кислотоутворюючу функцію шлунку та морфологічні зміни слизової оболонки гастродуоденальної системи. Моторну функцію жовчних шляхів вивчали за допомогою пристрою для дуоденального зондування (деклараційний патент ПА14528, Гайдуков В.А. та ін.). Застосовували спиртову (40°) настойку (1:5) по 60 крапель на 60 мл теплої дистильованої води, або відвар квітів арніки гірської (АГ) у кількості 60 мл, виготовлені згідно фармакопейних вимог.

Встановлено, що настойці (в меншій мірі) та відвару (в більшій мірі) АГ притаманний стимулюючий ефект на процеси кислотоутворення шлунку за умови збереження функції обкладових клітин. Прийом препаратів АГ викликав статистично достовірний зсув рН у кислу зону на рівні тіла шлунку при початковій нормаацидності.

Аналіз залежності реакції жовчного міхура від стану кислотоутворювальної функції шлунку, визначеного за допомогою одночасної топографічної рН-метрії, виявив, що холеретичну реакцію спостерігали у пацієнтів з нормо- та гіперацидністю, з тривалістю захворювання 5-10 років.

Холекінетичну реакцію здебільшого констатували у хворих зі збереженим станом секреторної функції шлунку та помірною мінімальною і селективною гіпоацидністю, з тривалістю захворювання 1-5 років.

Змішаний тип реакції жовчного міхура частіше фіксували у хворих із помірною селективною і абсолютною гіпоацидністю, із неглибокими структурними змінами слизової оболонки шлунку і давністю захворювання 5-8 років.

Виявлено зворотно - пропорційну залежність скоротливості жовчного міхура від ступеня атрофічних змін слизової оболонки шлунку. У пацієнтів із вираженими структурними ураженнями біліарної системи (значне збільшення жовчного міхура в об'ємі, потовщення його стінки більше 4 мм, застійні явища і деформації в ньому), із гіпоацидністю ($pH > 5$), значними структурними змінами слизової оболонки шлунку, давністю захворювання більше 10 років спостерігали слабкий, нетривалий холекінетичний ефект. Слабка реакція жовчного міхура при виражених структурних змінах слизової гастродуоденальної зони ймовірно обумовлена гіпофункцією інкреторного апарату ДПК, а точніше І-клітин, що синтезують холецистокінін, панкреозимін, який є основним регулятором моторики жовчного міхура.

Таким чином, відвар та настойка АГ володіють впливом на шлункове кислотоутворення, моторику жовчного міхура та процеси жовчовиділення. Одноразовий прийом препаратів АГ призводить до стимуляції шлункового кислотоутворення та проявляв холецистокінетичної і холеретичної дії. Швидкість появи цих впливів, їх інтенсивність і тривалість залежила від поширеності та глибини морфологічних змін гастродуоденальної слизової оболонки, від виразності запалення та функціонально-структурних змін у жовчному міхурі

Отримані дані вказують на необхідність диференційованого підходу до часу призначення АГ - при гіпоацидності - за 30-40 хв., при нормаацидності - за 20-25 хв., при гіперацидності - за 10-15 хв. до їди.

Аналіз результатів дають підстави зробити припущення, що найбільш ймовірно під впливом препаратів АГ посилюється гастриновий механізм дії на процеси шункового кислотоутворення і жовчовиділення. Гастриновий механізм дії також може підтверджуватись тим, що при одночасному проведенні рН-моніторингу і ехохолецистографії у хворих раніше виявили кислотостимулюючу реакцію, а дещо пізніше реагував жовчний міхур. За даними наших досліджень така патогенетична ланка спрацьовує в основному у хворих з початковою гіпоацидністю, у яких здебільшого констатували холекінетичний ефект під дією фітопрепарату.

Інші професійні науки

СУЧАСНІ ДОРОГИ МАЙБУТНЬОГО

Галушко В.О.

д.т.н., професор,

Одеська державна академія будівництва та архітектури,

ORCID – 0000 -0001 – 5744 – 0486 0964148295, dtn.gva@gmail.com

Галушко О.М.

к.т.н., доцент,

ORCID - 0000-0002-7688-3933

Уваров Д.Ю.

аспірант

Одеська державна академія будівництва та архітектури,

ORCID - 0000-0002-3591-342X

t380976351616@gmail.com

Уварова А.С.

студентка

Одеська державна академія будівництва та архітектури,

ORCID – 0000 -0002 – 1416 - 7181

nastya.pidoyma@gmail.com

В сучасних умовах дороги є невід'ємною частиною в життєдіяльності людини. Країни, регіони, населені пункти та їх райони з'єднані між собою різного роду транспортними шляхами. Шляхи дають можливість людству підтримувати зв'язки особистого і ділового характеру між населеними пунктами. Для того щоб розуміти, скільки часу займе шлях, необхідно приблизно обчислити швидкість руху і витрачений час до пункту призначення. Від стану доріг часто залежить життя самої людини. Тому потрібно знайти рішення, які допоможуть знизити вартість та збільшити строк експлуатації доріг.

Для зниження вартості доріг необхідне створення нових технологій будівництва з залученням інноваційних або альтернативних матеріалів. Вивчення історії створення доріг, розробка класифікації, та пошук нових рішень, вивчення фізико-механічних характеристик альтернативних та нових матеріалів дає шанс на підвищення якості автомобільних шляхів з економією коштів на реалізації даних технологій.

Питаннями структури та станом доріг займалися такі вчені, як Бабков В.Ф., Батраков О.Т., Васильєв Ю.М., Веллі Ю.Я., Вирко Н.П., Гезенцвей Л.Б., Каменецький Б.І., Кошкін І.Г., Леонович І.І., Леушин А.І., Сіденко В.М., Скворцов А.В., Тулаєв А.Я., Хархута Н.Ята інші.

Поняття "дорога" - це шлях напрямку, призначений для переміщення технічних засобів і людей. Дорога, виходячи з виду транспорту, який по ній рухається, може бути автомобільною, залізничною або повітряною. Розглянемо більш детально автомобільні дороги. Автомобільна дорога - це частина транспортної інфраструктури, яка призначена для руху механічних транспортних засобів і включає в себе пов'язані конструктивні елементи (дорожні покриття і полотно) і штучні інженерні споруди, а також ділянки землі, на яких вони розташовані.

Вивчаючи історію створення доріг, найбільш древні дороги відносяться до IV тисячоліття до н.е. До початку цього тисячоліття відносяться: дорога, знайдена у міста Ур в Месопотамії, і дорога, знайдена поряд з англійським

містом Гластонбері. Одна з найбільш стародавніх доріг в Європі, названа Світ-Трек, виявлена на острові Великобританія. Дорога, яка споруджена в XXXIX столітті до н.е., складається з накладених один на одного перекладин з молодих ясеня, дуба і липи та дубового настилу зверху них. До найдавніших мощених дорогах відносять дороги, знайдені на острові Крит. Критські дороги покриті вапняковими плитами товщиною до 15см датуються III тисячоліттям до н.е. Цегла для мощення доріг вперше був використаний в стародавній Індії близько 3000 років до н.е. Дороги з кам'яним покриттям існували в Хетському царстві, Ассирії, імперії Ахеменідів. Під час правління засновника китайської династії Цинь - Цинь Шихуана (221-210 до н. е.) - мережа доріг загальною довжиною 7,5 тис. км оперізувала країну; дороги були шириною 15 метрів з трьома смугами, причому, центральна смуга призначалася для імператора. На магістральних дорогах Риму для приватних осіб були побудовані готелі, а для офіційних осіб - станції, на яких міняли коней, можна було отримати ночівлю і харчування, утримували станцію жителі довколишнього селища. Загальна довжина римських доріг (з урахуванням ґрунтових і гравійних) до IV століття до н.е. склала 300 тис. км [2, 3, 4, 6].

Дорожні роботи в Середні віки Київської Русі в основному полягали в ремонті ґрунтових доріг і будівництві мостів. Чернечий орден «Братів-мостобудівників» за час свого існування (XII-XVI століття) побудував близько 1700 мостів. [1]

Технологія доріг полягала в наступному: проводилися дослідження території; виконувалися геодезичні роботи; проводилась підготовка території, а саме вирубувалися дерева, чагарники, паростки, що заважали будівництву дороги; викопувалось невелике заглиблення; далі укладалася основа дороги. Для основи бралися кам'яні блоки, які служили фундаментом дороги. Між кам'яними блоками були щілини, які служили дренажем. Наступний шар наносився з піску або гравію для вирівнювання поверхні. Верхній шар наносився з дрібного піску, гравію, вапна або землі. Така дорога мала вигнуту

поверхню. Це система дозволяла дощовій воді стікати в дренажні канали, вириті уздовж дороги.



Рис. 1 фото-фрагмент римської дороги в Помпеях



На підставі фактичного матеріалу і літературної інформації була складена класифікація доріг - рис. 2.

Як бачимо з класифікації дороги розподіляються по значенню, по категорії, по технічним стандартам та типу покриття. Від цього залежить вартість коштів на будівництво та ремонт існуючих доріг, їх протяжність та строк служби. Як приклад, вартість 1 км сучасних доріг чотирьохсмугової автостради може коливатися від 3 млн доларів до 400 млн. доларів .

На якість дорожнього полотна впливають погодні умови, матеріали і технологічні процеси. Якщо одна з цих умов не виконується, то в дорожньому полотні виникають вибоїни, ямки, розриви та інші руйнування, що надалі може привести до травми людей. На вибір технології впливає навантаження на дорогу та швидкість пересування транспортних засобів. Розробка нових технологій з використання інноваційних конструктивно-технологічних рішень і застосування нового обладнання та матеріалів, дозволять підвищити ефективність робіт по ремонту і будівництву доріг, а саме - скоротити вартість, ліквідувати недоліки традиційних технологій і підвищити якість технологій влаштування доріг та дорожнього полотна.



Рис. 2. Класифікація доріг



Рис. 3. Фото-фрагмент дороги майбутнього

Сучасні технології дозволяють будувати дороги з вбудованими сонячними батареями. Таке покриття довгий час може витримувати вагу вантажівки середнього розміру. Крім того, "сонячна" дорога зможе заряджати електрокари під час руху і забезпечувати інформаційну підтримку водіям транспорту[8].

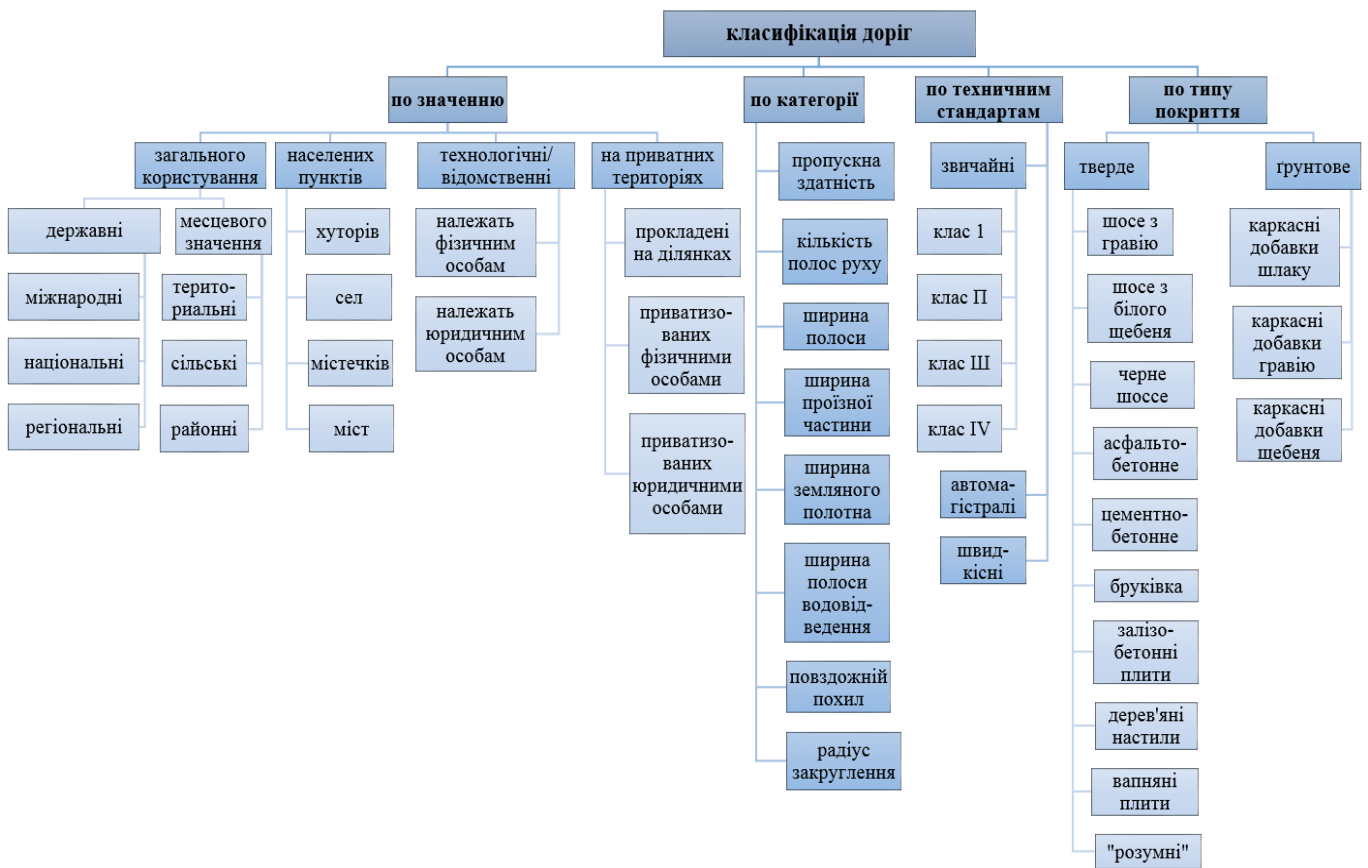
Для зниження собівартості треба детально вивчити технологію будівництва сучасних доріг. Одним з компонентів є щебінь, вартість якого коливається від 250 до 400 грн. Тому альтернативним рішенням можуть

служити застосування відходів гірничих виробок, особливо у великих промислових містах, де накопичено багато таких відходів. Альтернативою для дорожнього покриття є шлаковий щебень. Для цієї мети були проведені обстеження шлакового щебеня.

Визначення основних фізико-механічних властивостей шлакового щебеню випробувались у стаціонарних лабораторних умовах.

По отриманим показникам можна зробити наступні висновки: щебінь феросплавного виробництва по зерновому складу відповідає фракції 5-10 мм.; марку по дробимості М1400, марку по стиранності І-2, марку по морозостійкості F300, радіоактивності (не більш 370 Бк/кг) тобто відповідає – 1 класу, вартість шлакового щебеню складається 70 грн. за тону.

Висновок. Були вивчені структури доріг, історія їх розвитку, протяжність, технологія будівництва, ціна та строк служби. Для зменшення вартості матеріалу розглядався шлаковий щебень, який може бути альтернативним матеріалом при будівництві дорожнього покриття для доріг різного призначення на Україні.

Список літератури:

1. П.И.Поспелов. Дороги//Большая Российская энциклопедия: В 30 т./Председатель науч.-ред. совета Ю.С.Осипов. Отв. ред. С.Л.Кравец. — М.: Большая российская энциклопедия, 2007.— Т.9. — С. 285—287. — 767 с. — 65000 экз. — ISBN 978-5-852-70339-2.
2. Chevallier R. Les voies romaines. — Armand Colin, 1972.
3. Thiollier-Alexandrowicz G. Itinéraires romains en France. — Faton, 2000. — ISBN 2878440366.
4. Heinz, Werner. Reisewege der Antike. Unterwegs im Römischen Reich. — Stuttgart: Theiss, 2003. — С. 128.
5. Klee, Margot. Lebensadern des Imperiums. Strassen im Römischen Reich. — Stuttgart: Theiss, 2010. — С.160.
6. Laurence, Ray. The roads of Roman Italy: mobility and cultural change. — Routledge, 1999. — ISBN 978-0-415-16616-4.

7. Рейтинг стран по качеству дорог [Электронный ресурс], режим доступа — <http://basetop.ru/rejting-stran-po-kachestvu-dorog/> (дата обращения — 17.01.216).

8. Якунина Л.В., Кожухова Е.С. Проблемы дорожного строительства и пути их решения // Молодой ученый. — 2016. — №6.3. — С. 48-51. — URL <https://moluch.ru/archive/110/27178/> (дата обращения: 31.03.2019).

9. Васильев А.П., Яковлев Ю.М., Коганзон М.С., и др. Реконструкция автомобильных дорог. Технология и организация работ: Учебное пособие /МАДИ (ТУ).— М.; 1998.

10. Романенко И.И., Романенко М.И., Петровнина И.Н. Новые материалы в дорожном строительстве // Молодой ученый. — 2015. — №7. — С. 198-200. — URL <https://moluch.ru/archive/87/16615/> (дата обращения: 31.03.2019).

11. ДЕРЖСТАНДАРТ 82690.0-97 «Щебінь і гравій із щільних гірських порід і відходів промислового виробництва для будівельних робіт. Методи фізико-механічних випробувань».

12. ДЕРЖСТАНДАРТ 8267-93 «Щебінь і гравій із щільних гірських порід для будівельних робіт. Технічні умови».

13. ДЕРЖСТАНДАРТ 7392-2014 «Щебінь із щільних гірських порід для баластового шару залізничної колії. Технічні умови».

РОБОТА ВІЙСЬКОВИХ ЖУРНАЛІСТІВ ПІД ЧАС ДРУГОЇ СВІТОВОЇ ВІЙНИ

Гармаш І.В.

студентка I курсу I медичного факультету групи 1м-18-7 Харківського
національного медичного університету

Науковий керівник: *Троценко О.В.*

У роки Другої світової війни робота засобів масової інформації була потужним засобом ідейно-політичного та військового виховання не лише армії і флоту, але й цивільного населення СРСР. З їх допомогою пояснювалися справедливі цілі війни, викривалася ідеологія нацизму і фашизму, здійснювався заклик на подвиги задля захисту Батьківщини, зміцнювався моральний дух радянських людей. Усі ЗМІ під час Другої світової війни працювали в особливому режимі. Найбільш розповсюдженими були радіо, газети, плакати, листівки, а також, фото- та кінопубліцистика.

Вже 24 червня 1941 року було створено «Радінформбюро», найважливішим завданням якого був виклад фронтових повідомлень та зведень про військові дії. З цього часу і до самого закінчення війни кожен день мільйонів людей починався і закінчувався повідомленнями «Радінформбюро». Незмінними радіопередачами стали «Листи на фронт» і «Листи з фронтів Вітчизняної війни». У них було використано понад два мільйони листів, завдяки яким більш ніж 20 тисяч фронтовиків знайшли своїх близьких, евакуйованих у східні райони країни.

Великого значення в період війни набували листівки, плакати, звернення, які випускалися масовими тиражами і призначалися як для поширення серед своїх військ, так і у військах противника. Плакатне звернення до громадян своєї країни за часів радянської влади досягає високого рівня образності і

символізму, тому використовувалося дуже широко. Найбільш відомим плакатом була композиція «Батьківщина-Мати кличе!».

Кількість центральних газет, що виходили у СРСР, із початком війни скоротилася вдвічі. Було припинено вихід багатьох спеціалізованих, галузевих, а також комсомольських видань, скорочень зазнала і місцева преса. Замість цього була створена мережа нових видань, насамперед фронтових газет. Це були газети військових підрозділів усіх рівнів - армійські, бригадні, стрілецькі, танкові, загальновійськових з'єднань, військ протиповітряної оборони. До кінця 1942 року було створено близько 700 таких видань. Для їх функціонування проводилися спеціальні мобілізації журналістів відповідно до директив партійних органів. В армії і на флоті виходило 5 центральних газет, головною з них була «Червона зірка». Важливу роль відігравали тилові газети, які писали про становище на фронті. Крім фронтових газет були ще підпільні та партизанські видання, що виходили на окупованій території.

У газетах воєнного часу публікувалося чимало листів бійців армії, робочих, трудівників тилу. Це створювало у людей відчуття єднання народу перед обличчям спільного ворога. З перших же днів війни видатні письменники-публіцисти почали писати про війну для газет. Вони створювали твори, які вселяли у співвітчизників віру в майбутню перемогу, породжували в них патріотичні пориви. Важливу роль відігравали і статті військових кореспондентів.

І все ж, найбільш вагоме значення для сучасного покоління в роботі ЗМІ військових років займає фото-та кінопубліцистика. Фотокореспонденти у своїх роботах відобразили героїку та будні того часу, дали змогу донести ці надзвичайно цінні матеріали до нашого часу. З початку війни починають виходити спеціальні журнали «Фронтowa фотоілюстрація» і «Фотогазета». Кореспонденти газет і фотографи знаходилися на передовій разом із солдатами, йшли у бій зі своїми воєнними підрозділами. Кінооператори ризикували собою заради великих планів битв, а фотокореспонденти - заради одного виразного знімка. Завдяки їм фотолітопис війни зберіг сотні тисяч осіб, а на плівці вічно

живими залишилися люди, яким не вдалося вціліти. Кадри фото- та кінохроніки відігравали велику ідеологічну та дипломатичну роль. Саме по ним увесь світ сприймав події на театрах бойових дій і в тилу, саме через них здійснювався вплив на громадську думку населення країн, які вагалися у своєму зовнішньополітичному виборі.

Слід зазначити, що робота радянських фото- і кінооператорів проходила своє удосконалення протягом всієї війни. Наприклад, зйомку вуличних боїв оператори вперше почали здійснювати лише у період Сталінградської битви восени 1942 року.

Багато факторів заважали робити якісну продукцію. Перш за все, не було апаратури з телеоб'єктивами, які б дозволяли знімати поле бою. Віддалятися від об'єкта зйомки далі, ніж на 30-40 метрів було не варто, інакше зображення виходило нечітким, розпливчастим. Тобто, необхідно було перебувати в самому епіцентрі подій, що було дуже небезпечно і часто закінчувалося загибеллю чи пораненням фотографів.

У своїй діяльності репортери керувалися положеннями директиви Головного управління політичної пропаганди РСЧА від 23 червня 1941 року «Про зміст фронтового, армійського та дивізійного друку». Відомий радянський фотокореспондент Яків Рюмкін говорив, що головним завданням було показати людей фронту: бійців і командирів Червоної Армії, їх стійкість, дисципліну і мужність, їх ненависть до фашизму, самовідданість і наполегливість при виконанні наказів командування у боротьбі з ворогом. Тому, дуже багато було створено фото звичайних бійців – бронебійників, снайперів, льотчиків, санінструкторів, матросів і т.д. Кожен боєць заслуговував на те, щоб його знала вся країна.

Фотокореспондентам необхідно було знімати лише те, що мобілізує людей на боротьбу з ворогом. Ні в якому випадку не знімати картини відступу, евакуації, біженців, свідчення поразок в боях – тобто будь-який факт, який свідчить про військові невдачі. Тому, часто ми бачимо на фронтових фото як

піхотинці і танки йдуть в атаку, як веде вогонь артилерія, пікірує фронтова авіація.

Починаючи з осені 1942 року у фотокореспондентів з'являється все більше можливостей для оптимістичних знімків і репортажів – червона Армія навчилася воювати і заволоділа стратегічною ініціативою. З'являється велика кількість фото, на яких показано розбиту і покинуту німецьку техніку, трупи ворожих солдатів.

У фронтових газетах постійно публікувалися знімки партійних зібрань, де бійці перед боєм подають заяви для вступу в комуністичну партію, або отримують членський квиток комуніста після вдалої військової операції.

Окрім батальних сцен обов'язковою була рубрика «В перервах між боями». Фотознімки артистів, політзаняття, урочисті збори, вручення партійних квитків повинні були нагадувати бійцям про минулий мирний час. Крім того, кореспонденти намагалися упіймати зворушливі та ліричні миті фронтового життя.

У справі аналізу діяльності фотокореспондентів необхідно звернути увагу на поєднання в їх діяльності зображення і слова, адже вдалий фотознімок збільшував свій ефект на глядачів влучною назвою. Текстові підписи до знімків (так звані «підтекстовки»), розміщені безпосередньо під фото – це важлива складова пропагандистської роботи фронтових кореспондентів. В цьому сенсі текстові підписи і назви фотознімків були абсолютно необхідними, адже вони конкретизували зміст фотокадру, скеровували увагу аудиторії в необхідному смислового напрямку.

Наприклад, знімки перших тижнів війни особливо потребували енергійних підписів. Ось деякі з них: «До захисту Батьківщини готові!», «В атаку!», «Стояти на смерть!» і т.д. Інші знімки підказували глядачам ту емоційну канву, в руслі якої їм необхідно було сприймати побачене. Наприклад, Георгій Ліпскеров полюбляв використовувати в своїх назвах слова з популярних в ті роки пісень. Так, знімок, де артилеристи допомагають водію вантажівкі витягти з багна гармату, він назвав (мовою оригіналу) «Путь-

дорожка фронтовая...». А ще одну, дуже важливу фотографію про життя солдат між боями, - ту, де двоє бійців лежать поряд, сплять, а між ними примостився, зігріваючись їх теплом, пес, - він супроводив словами з пісні Василя Соловйова-Сєдого «Пусть солдаты немного поспят...».

Проте, ліричне слово, яке виводила глядача з напруженого стану боротьби з ворогом, було рідкістю в назвах воєнних фотознімків. Набагато частіше там використовувалися слова, які мали явно пропагандистський, ідеологічний сенс. Самі фотокореспонденти ніколи не забували, що вони є бійцями ідеологічного фронту, а їх завдання не лише фіксувати дійсність, а й своїми знімками викликати у глядачів ненависть до ворога і підтримувати віру в майбутню перемогу.

Знаковою сторінкою в розвитку фронтового фото можна назвати серію знімків з дорожніми вказівками, які вказували на динаміку руху Червоної Армії на захід. Крім того, фото дорожніх знаків мали глибокий символічний зміст. Показовим фото є знімок Аркадія Шайхета «Форсування Дніпра» з написом на дорожньому знаку «Даешь Киев!». Автор не обмежився лише тим, що означав напис. Він вирішив підсилити враження глядача, піднісши побачений факт до висоти значення образу. Вже в умовах редакції, він впечатав у дане зображення фото неба, знятого в інший час, і в іншому місці. Грозові, важкі хмари над бійцями і дорожнім знаком свідчили про напруженість і важливість історичного моменту.

Світлини радянських фотокореспондентів доводять, що ці люди були не просто статистами великої історичної події, а й самі намагалися впливати на її перебіг, мотивуючи громадян до розгрому ворога і здобуття перемоги. Кореспондент не обмежувався безкінечним лускотом затвору камери в розрахунку на те, що в редакції фронтової газети відберуть те, що потрібно. Перш ніж підняти свою фотокамеру, автор думав про кінцевий результат і своєю творчістю брав участь в осмисленні війни.

Героїчна праця радянських військових фотокореспондентів відіграла важливу роль у справі налаштування громадян і військових на боротьбу з

ворогом, а також, підтримувала віру в перемогу. Радянські репортери стали зразком мужності і сміливості, виявили свої творчі здібності. Отриманні матеріали стали цінним надбанням для наступних поколінь, відображаючи не лише сам факт події, але й її смислове бачення людьми тієї суворої епохи.

Педагогічні науки

ЕЛЕКТРОННИЙ ДОКУМЕНТООБІГ У ЗАКЛАДАХ ВИЩОЇ ОСВІТИ – ВИМОГА ЧАСУ

Гейченко Катерина Іванівна

Сенік Лілія Миколаївна

Лебеденко Ірина Леонідівна

Сьогодні ми все частіше обговорюємо питання використання найновітніших технічних засобів у навчальному процесі. І це зрозуміло, бо використання інноваційних методів, комп'ютерної комунікації та інтерактивних технологій відкривають нові перспективи викладання іноземцям української або російської мови як іноземної і це має величезний методичний потенціал, тому що впливає на зміст та форми навчання, на весь процес мовної підготовки.

Стрімке збагачення закладів вищої освіти новими технічними засобами у сукупності із сучасними засобами електронної комунікації серйозно змінило життя наших кафедр і з боку ведення та зберігання документації кафедр.

Запровадження в закладах вищої освіти України електронного документообігу для оптимізації навчального процесу, контролю знань і оцінювання успішності студентів є вимогою часу, тому колектив нашої кафедри визначив пріоритетні напрями створення електронної документації. Їх три:

По-перше, це основна документація кафедри для роботи і зберігання;

По-друге, це електронні інформаційні бази для зворотнього зв'язку зі студентами;

По-третє, це електронна база для ділової комунікації викладачів.

Які у нас є можливості для цього?

Всі ми знаємо, що зараз постійно збільшується кількість окремих сервісів, які пропонують ліцензоване комерційне програмне забезпечення. Зокрема, великі можливості для супроводження та ведення ділової електронної документації відкривають хмарні технології від таких провідних компаній як Google та Microsoft. Слід зауважити, що сервіси Google є безкоштовними, а сервіси Microsoft, які мають більший функціонал, вимагають отримання ліцензійних прав на використання їх в освітньому процесі. Тому ректоратом ЗДМУ було прийняте рішення придбати ліцензійні права на використання у навчальному процесі можливостей Microsoft Office 365. Завдяки цьому стали можливими систематизація та упорядкування навчального матеріалу і документів, а отже, й створення спеціального освітнього е-середовища для організації групової роботи.

Зокрема хмарними е-сервісами, які використовуються на етапі планування, можуть бути календарі та планувальники завдань, за допомогою яких можна визначити та зафіксувати етапи виконання завдань, відповідальних, терміни. Інструмент «календар» доступний в Google та Microsoft Office 365. Крім того, в останньому для планування може бути використаний інструмент Planner. Для формування документів потрібен сервіс спільної роботи над документами та відповідні додатки, а також сховище для документів проекту. Google-документи додають можливість створити таблиці, текстові документи, презентації в онлайн-режимі, а також організувати спільну роботу над їх створенням та редагуванням. Аналогічні можливості доступні в Microsoft Office 365. І там, і там (в Google та Microsoft Office 365) доступні сервіси зберігання документів у хмарних сховищах. Для комунікації в процесі роботи потрібні різноманітні сервіси: поштовий, відеоконференцій та миттєвих повідомлень, а

також такі, які дають можливість працювати в групі. Відповідні сервіси для комунікації: в Google – це Gmail, Hangouts, Google+, та в Office 365 – Outlook, Skype for Business. Для публікації результатів роботи у е-середовищі має бути сервіс для створення сайтів або інші можливості для створення веб-орієнтованої презентації тієї або іншої роботи (сайти Google, сайт SharePoint). Поєднати роботу викладачів та студентів дозволить сервіс Teams.

Для організації групової роботи викладачів і студентів необхідні сервіси для комунікації, спільної роботи, планування етапів роботи тощо. За умови врахування напряму підготовки студентів, їх професійних та освітніх запитів, студенти та викладачі в подальшому активно використовують ці сервіси для спілкування та організації власного персонального віртуального середовища: у нас студенти і викладачі відкривають груповий чат, сторінку, створюють записні книжки студентів і викладача.

Ми намагаємося використовувати в роботі всі доступні канали зв'язку з іноземними студентами і користуємося електронною комунікацією як додатковим засобом спілкування між студентами та викладачами. Колектив кафедри у якості основної форми використання нової техніки застосовує проект «Університетська електронна пошта».

Електронна пошта – достатньо надійний і оперативний засіб зв'язку. Вона забезпечує основну частину оперативного обміну інформацією і може використовуватися щодня або в години гострої потреби студентів-іноземців у консультації в процесі їхньої навчальної діяльності.

Кожен викладач кафедри, так само як і студенти, мають сьогодні можливість ознайомитись з документацією кафедри. З метою зручності доступу до інформаційних навчально-методичних матеріалів і документів в університеті створено сторінку електронних ресурсів кафедр Запорізького державного медичного університету, яка функціонує на базі ftp-серверу. Кожна кафедра має власний доступ до своєї папки, де розміщується уся необхідна студентам і викладачам інформація. Зокрема: документація кафедри (штат кафедри, педагогічне навантаження, розклад занять, графіки з різних аспектів,

консультацій, взаємовідвідувань, тощо), а також базові навчальні матеріали, які підготовлені викладачами кафедр: навчальні посібники, довідники, практикуми, методичні розробки до практичних занять.

З метою контролю навчальної діяльності студентів на кафедрах нашого університету ведуться електронні журнали, які дозволяють вельми оперативно отримувати в повному обсязі інформацію про успішність, відвідування занять, відпрацювання пропущених занять не тільки конкретного студента, але й групи, курсу, а також стану навчання на кафедрі в цілому. Однак тут є нюанс. Викладач повинен заповнити журнал протягом 3-х днів. Якщо цього не зробити, то журнал буде заблоковано і потрібно буде спеціальний дозвіл для його розблокування.

Більш того, інтернет-зв'язок дозволяє цю інформацію прослідкувати і батькам наших студентів-іноземців. Це достатньо серйозний важіль впливу на недбайливих студентів.

Звісно, що для підвищення якості успішності студентів, останніх треба забезпечити всіма необхідними матеріалами. На кафедрі для всіх студентів I-III-х курсів з дисциплін «Українська мова як іноземна» та «Російська мова як іноземна» було розроблено електронні навчально-методичні комплекси, які містять увесь необхідний матеріал, починаючи з Робочих програм, навчальних, тематичних планів I та II семестрів, навчальних посібників, м/р, онлайн-курсів тощо. Оформлення цих комплексів (ЕНМК) здійснювалося за допомогою програмної оболонки Auto Play Media Studio, яка має певний набір функцій для роботи з електронним контентом. За допомогою цієї оболонки також можливо створювати електронні посібники, презентації, аудіо- та відео- збірки тощо.

Для комунікації та обміну матеріалами створено сторінку кафедри в соціальній мережі Facebook, де наводяться та постійно оновлюються основні документи кафедри і де студенти можуть уточнити, дізнатися актуальну інформацію з життя кафедри, останні новини, поставити запитання тощо.

Окрім того, викладачі кафедри та студенти активно застосовують телефонні мобільні додатки Viber, WhatsApp, Telegram для того, щоб створювати

чати, де обговорюються проблемні моменти, прикріплюються та надсилаються методичні матеріали до занять тощо.

Окрім названого, створено власний сайт кафедри мовної підготовки. Все це допомагає нам організувати навчальний процес більш ефективно і якісно.

Інші професійні науки

АНАЛІЗ ПАСАЖИРООБІГУ НА АВТОБУСНИХ МАРШРУТАХ ЛЬВІВСЬКОЇ ОБЛАСТІ

Гілевич В.В.

кандидат технічних наук, доцент кафедри транспортних технологій,
Національного університету «Львівська політехніка»

Джепа І.І.

студентка кафедри

Щоденно велика кількість людей користуються послугами транспорту. Часто для пересування в пункт призначення вони користуються декількома видами транспорту. Виходячи з цього зрозуміло, що забезпечити раціональну (з мінімальними втратами часу на поїздку) організацію перевезень пасажирів неможливо (або вкрай важко), якщо різні види транспорту на різних маршрутах будуть працювати як незалежна одна від одної системи.

Враховуючи складну економічну ситуацію, яка існує зараз в державі стоїть складне завдання, як з усіх заходів, спрямованих на підвищення якості обслуговування пасажирів, вибрати найбільш результативні та одночасно такі, які б вимагали найменших затрат.

Будь-які зміни в організації пасажирських перевезень можна робити, якщо відомі пасажирообіг чи пасажиропотоки на маршрутах. На практиці дуже важко, а інколи і неможливо, визначити показники, якими можна оцінити їх

досягнений рівень. Для вдосконалення та підвищення ефективності використання сформованої транспортної інфраструктури використовують довготермінові та короткотермінові методи прогнозування обсягів пасажирських перевезень.

Перший метод визначає довготермінові тренди досліджуваного ряду, на які впливають технологічні зміни і чинники, на яких базується економічна активність і загальний розвиток ринку транспортних послуг. Цей вид прогнозу визначається методом ковзних середніх, оцінкою тренду, статистичними даними і векторною авторегресією [1].

Короткотерміновий метод прогнозування включає метод екстраполяції, коли в результаті аналізу даних перевезень за минулі роки темпи їхньої зміни в прогнозованому періоді встановлюються з деякими коригуванням, що відображає вплив різних чинників. Однак, цей метод не забезпечує потрібної точності прогнозування [1].

В ринкових умовах пасажирських перевезень набула поширення конкуренція, що зумовлює потреби розробляти сучасні методи і прийоми. На підставі таких методів визначаються раціональні сфери використання різних видів транспорту, здійснюється вибір раціонального типу рухомого складу, виконуються розрахунки і аналіз фінансових показників роботи транспортного підприємства, а також розрахунки економічної ефективності заходів з організації пасажирських перевезень.

Відомо, що на формування пасажиропотоків мають великий вплив соціально-економічні явища, які, знову ж таки залежать від впливу різноманітних чинників. Про це засвідчує динаміка зміни пасажирообігу на автомобільному транспорті у Львівській області за останні 18 років (рис. 1) [2].



Рис.1. Динаміка зміни пасажирообігу на автомобільному транспорті у Львівській області

Видно, що за останні десять років попит на пасажирські перевезення зменшується, що зумовлено наданням переваги індивідуальному транспорту. Негативними сторонами громадського транспорту є: низькі якість і комфортність перевезень, неповне інформування пасажирів, невисока швидкість перевезень, відсутність розкладів руху та недотримання часових інтервалів між автобусами на маршрутах тощо.

Ще одним важливим чинником зниження попиту на використання громадського транспорту є інтенсивне насичення транспортних потоків автомобілями на іноземній реєстрації, яке відбулося за останнє десятиліття. Зважаючи на останні закони про розмитнення таких автомобілів, можна стверджувати, що кількість користувачів громадського транспорту у майбутньому не буде знижуватися.

Список літератури:

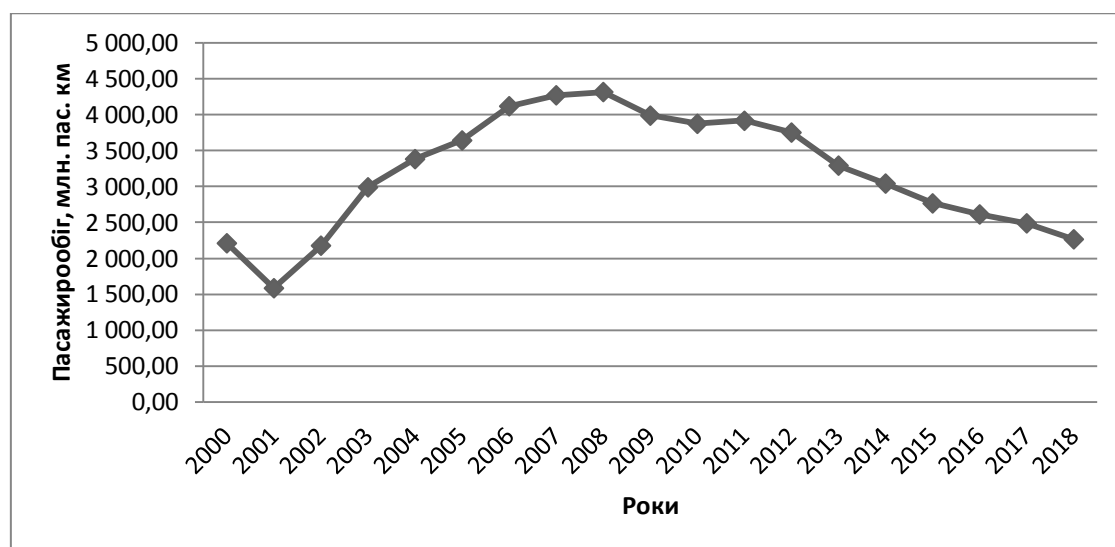
1. Давідіч Ю.О. Ергономічне забезпечення транспортних процесів: навч. посібник / Ю.О. Давідіч, Є.І. Куш, Д.П. Понкратов. – Харків: ХНАМГ, 2011. – 392 с.
2. Головне управління статистики у Львівській області [Електронний ресурс]. – Режим доступу: http://www.lv.ukrstat.gov.ua/ukr/themes/09/theme_09.php?code=09 – Назва з екрану.

NEWEST TEACHING TOOLS IN THE PROCESS OF PRE-PROFESSIONAL EDUCATION OF FOREIGN STUDENTS

Hladyr Yana Stanislavivna

Senior Lecturer of the Department of Engineering Pedagogy and Language
Training Kryvyi Rih National University

The training of foreign students, in particular its preprofessional stage, is gaining popularity among national higher education institutions, as well as its scientific and methodological substantiation among Ukrainian scholars, whose range of interests is increasingly faced with the multifaceted problems of work with foreign students. One of these problems is the ensure the provision of quality educational services to foreign students by educational institutions, in particular at the initial stage of pre-professional education, the main task of which is the acquisition of adequate level of proficiency by foreign students for obtaining further education.

The multifaceted problems of professional language training of foreign students were considered in their theses by V. Kolomiets and O. Palka. V. Kuzminov studied the problem of informational and computer readiness of foreign students for training. The use of didactic tools at various stages was investigated by many authoritative educators (L. Pressman, M. Yarmachenko, T. Nazarova), R. Hurevych, L. Kartashova and others were concerned with the formation of IT culture, but the use of information technologies while working with foreign students in the process of learning foreign language is not only scantily studied but also becomes a real subject of concern.

In the national educational realities, the instructor does not always have the technical ability to systematically use multimedia devices and computers during training sessions, therefore, predominantly it happens in some cases, especially given attention to the dependence on the technical conditions. At the same time, in the

process of learning foreign language, there are certain training objectives, achievement of which requires it. Therefore, the most advanced mobile phones (smartphones) and (or) tablets come to the aid.

We turn our attention to the specifics of their use in the process of working with the audience of foreign students at the preprofessional training stage.

In the group of foreign students, there are usually 8-12 people, therefore, the instructor can fully control both the quality of tasks performance, and the extent of use of Internet resources and actually telephone. Using smartphones, as a rule, involves the use of cloud technologies. The very first and the most affordable way is to use Google Apps Cloud Service, which contains the Web applications, required for the work, such the Google Web App as- Gmail Mail, Google Translate Translator, Google Drive, Google Docs, Spreadsheets, Presentations, and YouTube Video Hosting, which are easy to use. You can use cloud filestore, maintained by Android, iOS, Windows Phone 8 - Dropbox, SkyDrive. In addition, for educational purposes, it is advisable to use Simplified Office Online mobile applications - an online software suite of office applications for working with text files (Microsoft Office Word, Excel, PowerPoint, OneNote). Viber, the popular mobile application, is also efficiently to use at classes.

Cloud services are available to anyone, who has a smartphone (tablet), and as a rule, foreign students do not even have isolated cases of the absence of this modern communication device.

When studying the Ukrainian (Russian) language as a foreign, smartphone and cloud services as didactic tools, are most often used in this manner.

During a training session of any type, an instructor send electronically pre-designed training materials through Google Gmail or Viber, they are instantly downloaded to each smartphone (tablet), displayed on mobile screens in ready-to-work form. This releases time in classes, reduces the use of traditional board or paper handout materials. The advantage is that the instructor is able to instantly verify that all those, who are present, have received and downloaded the teaching materials; they do not require additional printing costs; can be colored or animated, which increases

the effectiveness of their perception; they are stored in the memory of the smartphone for a long time or easily transferred to another device.

In addition to the above, Google Gmail, Viber and a smart photo camera allow the instructor to take a picture of teaching materials and send them to students who are absent (as well as additional or individual tasks) to communicate with students, grouping them together, etc.

Video Hosting YouTube has a powerful didactic resource, including learning foreign language. YouTube offers dozens of videos that showcase the latest textbooks and language learning tutorials, is offered to review the study of individual grammar topics, and present elements of language learning techniques for foreign students at various higher education institutions. The peculiarity of using mobile application YouTube as a didactic tool is that a foreign student (especially at preprofessional stage) is unlikely to be able to use it effectively on his own. The instructor must first carefully review and grade the training material of video hosting, since video materials for foreigners may be of different authorship and contain elements of political propaganda, disrespect for the cultural traditions of certain peoples or just “superfluous” information or examples not desirable for foreigners.

In addition, even successful video tutorials can be based on various textbooks and on different learning packages, and if the video material extends beyond the communicative minimum of the “working” learning package, the efficiency of the work is minimized. On the other hand, YouTube’s didactic video materials can be used quite effectively to develop phonetic skills, to formulate pronunciation, to illustrate additional communication situations. The convenience of using mobile YouTube and its video materials as a didactic tool is to watch videos, memorize and reproduce pronunciation, work on video training simulators, and, therefore, the student, in fact, has a permanent opportunity to improve the language technology.

The GoogleTranslate, Web App greatly accelerates the translation of the required word - along with dictionaries that contain a lesson communicative minimum and classic paper academic dictionaries. GoogleTranslate is equipped not only with translating words into several languages, transliteration, characteristic of

grammar origin, polysemy, word example usage, but also with instantly sound pronunciation, which is really important for a high-quality language learning. Using it in class saves study time, although, unfortunately, Google Translate automatically has all the disadvantages of electronic data storage device (virtuality, dependence on the state of the mobile device, the availability of the Internet, etc.).

Google Docs, Spreadsheets, Presentations, Web Applications are used to download the documents, provided by the teacher and to work with them; to view or create educational presentations. The work in this mobile application provides opportunities for even newly arrived foreign students to create educational presentations. Lack of proficiency in language substantially limits these possibilities. Therefore, the creation of full-fledged presentations in Russian (Ukrainian) language is possible only if there is a proper level of language proficiency. The task of the instructor is to make sure that the presentation text, even the simplest, is created by the student using grammatical structures and vocabulary learned at the previous language lessons. It also has a powerful educational potential - publicized presentations contribute to the “dialogue of cultures”, the acceleration of adaptation processes.

Consequently, the use of modern didactic tools for training (smartphones (tablets) and cloud services), firstly, has its authenticity when working with foreign students, in particular, in the process of language pre-professional education; and secondly, they show both undeniable advantages and didactic disadvantages.

The advantages include, first of all, technical convenience, autonomy and compactness, accessibility. When learning foreign language, they provide an opportunity to quickly translate the necessary word, illustrate the educational material, generalize it, qualitatively work out certain grammatical element, improve the work on the pronunciation, improve the quality of vocabulary work in the class, effectively contribute to the independent work of foreigners, etc. Disadvantages can be considered ineffective use of most cloud services as didactic tools without the participation of an instructor (and a modern instructor of higher education institution, unfortunately, not always able to demonstrate readiness to use the latest information

technology in the educational process); the availability of low-quality educational materials on YouTube, etc.

However, there is no doubt that today owing to smartphones and cloud services, direct contact with foreign students is becoming more affordable, and the educational effect on them is more tangible. The use of smartphones and cloud services as didactic tools requires an instructor to achieve continuous improvement and increase his professional competence.

Інші професійні науки

ПЕРСПЕКТИВИ ВИКОРИСТАННЯ ЕЛЕКТРОМОБІЛІВ В УКРАЇНІ

Гладченко В.С.

Національний транспортний університет, аспірант,

На сьогоднішній день використання електромобілів у розвинених країнах поступово набирає обертів. За даними статистичних досліджень ринок електромобілів показує високий зріст. Світовий парк екологічно чистих автомобілів зараз нараховує близько 800000 одиниць, український при цьому – всього лише 1000 електромобілів.

З проведеного дослідження можна зробити висновок, що виробництво та реалізація електромобіля є актуальними, оскільки на таку продукцію існує потенційний попит з боку споживачів. Це зумовлено такими факторами, як його економічність, екологічність та зручність у використанні. Проте, на даний момент існують проблеми з наявністю розгалуженої мережі станцій електричного живлення та складності в обслуговування.

Лідером у світі за показником розповсюдження електромобілів серед усіх типів авто є Норвегія – частка "зелених" машин становить близько 24% від загального обсягу продажів автомобілів у цій країні. На другому місці –

Швеція з часткою ринку близько 3% для машин з електротягою. За ними йдуть Ісландія, Нідерланди, Швейцарія, Франція, Бельгія, Австрія та Великобританії – на продаж електромобілів в цих країнах припадає понад 1% від загального обсягу авторинку.

За прогнозами експертів Bloomberg New Energy Finance (BNEF), до 2021 року продажі електромобілів Tesla в США досягнуть 709 000 одиниць, завдяки чому компанія обійде таких гігантів як Volkswagen і General Motors за сумарною кількістю проданих електромобілів.

Найбільший у світі автовиробник Volkswagen обіцяє вкласти мільярди доларів у розробку нових електромобілів. Автогігант планує представити менш ніж через 15 років електроверсії усіх своїх моделей.

Концерн має намір вкласти понад 20 млрд євро в розвиток електрокарів у надії скласти конкуренцію Tesla та іншим виробникам, створивши масовий ринок електромобілів. Німецька компанія, чиї бренди включають Seat і Skoda, також заявила, що розмістить замовлення на суму понад 50 мільярдів євро на батареї для живлення електромобілів.

Інший німецький виробник Daimler пообіцяв, що до 2022 року запропонує повністю електричні версії всіх автомобілів Mercedes-Benz.

Німецький концерн Daimler і контрольований владою КНР місцевий автовиробник BAIC підписали угоду про спільні інвестиції в розмірі 5 мільярдів юанів (\$735 млн) в розвиток виробництва електромобілів у Китаї. Очевидно, що Daimler не має наміру без бою здавати китайський ринок електромобілів своєму американському конкурентові – компанії Tesla.

Довгий час традиційний автовиробник Volvo навідріз відмовлявся від електромобілів. І лише нещодавно заявив про відмову від машин з двигуном внутрішнього згоряння. Компанія оголосила, що з 2019 року всі її автомобілі будуть оснащуватися електродвигунами.

Електрифікація надалі буде основою бізнесу Volvo. З 2019 року компанія вироблятиме лише три типи автомобілів: повністю електричні, гібриди і так

звані м'які гібриди, в яких з невеликою потужною акумуляторною батареєю поєднується бензиновий двигун, зокрема приводить автомобіль в рух.

BMW. Появою нового суббренду "i" BMW Group заявила про початок виробництва інноваційних екологічних автомобілів. Компанія повідомила, що робить ставку на розвиток електромобілів і нових технологій, а не на збільшення загальних продажів автомобілів. Компанія BMW оголосила про заміну автомобілів своєї флагманської 7-ї серії на електрокари iNext з 2021 року. 4-дверний електромобіль був показаний громадськості під час презентації в дизайнерській штаб-квартирі BMW у Мюнхені. Автовиробник заявив, що машина надійде в продаж до 2021 року. Також концерн BMW AG додасть до сімейства свого суббренду «i» новий електричний седан. Таким чином компанія намагається прискорити план переходу на автомобілі з живленням від батарей.

Як стати власником ЕМ в Україні? Купувати у іноземного виробника за ціну, яка перевищує майже удвічі вартість такого ж автомобіля з бензиновим або дизельним двигуном? Чи можливо є інші варіанти, більш бюджетні та доступні?

Одним із таких варіантів, який практикується в Україні, є переобладнання серійного автомобіля шляхом заміни бензинового або дизельного двигуна на електричний, який приводиться в дію від енергії, що запасена в акумуляторних батареях (далі – АКБ).

Якщо тенденція розвитку автомобілів у найближчому майбутньому зрозуміла, то питання щодо експлуатації старих автомобілів лишається відкритою. В Україні кількість старих автомобілів з традиційними ДВЗ доволі велика і одним з варіантів зменшення викиду шкідливих речовин у повітря та споживання палив є переобладнання їх в електромобілі. На сьогоднішній час це більш економний спосіб ніж придбання нового, або такий електромобіль, що був у користуванні, і цей спосіб набуває все більшої популярності.

За наявними в ДП «ДержавтотрансНДІпроект» даними, які сформовані на підставі виданих за останні 4 роки висновків науково-технічної експертизи щодо погодження можливості переобладнання КТЗ, кількість заявок на

переобладнання КТЗ шляхом заміни ДВЗ на електродвигун зростає майже в рази (рис. 1).



Рис. 1 - Кількість заявок на переобладнання КТЗ шляхом заміни ДВЗ на електромотор

Враховуючи наведене, актуальним завданням є дослідження та створення техніко-економічного обґрунтування щодо оптимальної схеми та основних складових для зазначеного переобладнання.

Історичні науки

ПОШИРЕННЯ МОТИВУ ВИНОГРАДНОЇ ЛОЗИ В СВІТОВОМУ ОБРАЗОТВОРЧОМУ ТА ДЕКОРАТИВНОМУ МИСТЕЦТВІ

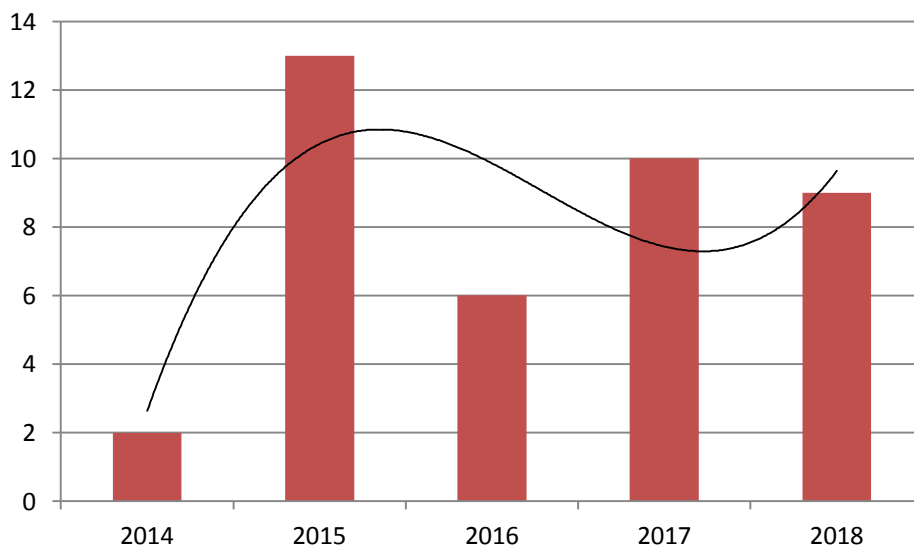
Глушко Олексій Юрійович

Студент IV курсу інституту мистецтв

Київський університет імені Бориса Грінченка

Спеціальність «Образотворче мистецтво»

Науковий керівник: Школьна Ольга Володимирівна

завідувач кафедри образотворчого мистецтва, доктор мистецтвознавства,

Київський університет імені Бориса Грінченка

Виноград - стародавній та незмінний символ родючості, добробуту божественної мудрості та самого життя. В культурах різних народів цей символ мав сакральне значення і ототожнювався із божественним, основною причиною цього було виникнення такого напою як вино. Початок вирощування винограду був пов'язаний з переходом людини до осілості, розвитком землеробства. Тому виноград часто асоціюється з розміреним способом життя, постійністю і добробутом.

У житті стародавніх народів Середземномор'я найважливішими продуктами були хліб, вино й оливкова олія. Ці харчі були необхідні для здорового існування, також вони вважалися цінними для бартера та торговельних відносин. Важливість вина визначалась не тільки його смаковим і п'янким ефектами, а і розв'язувала проблеми з браком чистої, питної води. Вино, розбавлене водою було важливою частиною раціону, що позитивно сприяло на здоров'я. Тому і до вирощування виноградної лози було особливе ставлення. Відповідно це знаходило відклик у мистецтві.

Виноградарство було відоме задовго до цивілізації Стародавньої Греції, але саме у ній виноград став невід'ємною та важливою частиною культури. Вино вважали набутком бога Діоніса (Вакха) людям. Важливість цього напою можна порівняти з набутком Прометея – вогнем.

Культ вина був важливою частиною старогрецької культури. Згідно із міфами винахідником напою був син Зевса Діоніс - бог виноробства, виноградарства та театру. Подорожуючи по землі смертних, Діоніс побачив, як змії поїдає ягоди винограду, взяв і зчавив виноградне гроно, з якого потекла рідина, що і стала першим вином. Воно змінило життя сина Зевса та відкрило йому істини життя. Тож у Стародавній Греції обожнюваний бог Діоніс незмінно зображувався із виноградною лозою. Саме завдяки популярності винного продукту пов'язаного з богом Діонісом, зображення винограду є невіддільною частиною старогрецької культури. Статуї Діоніса з вінком чи посохом із виноградної лози певним символом. Цей самий

мотив був поширений у творах ужитку, значна частина посуду античної доби прикрашались міфологічними сценами та візерунками з виноградною лозою.

Культ вина, як і безліч традицій старогрецької культури стали надбанням Римської імперії. *In vino Veritas* – істина у вині - ці слова чудово характеризують ставлення римлян до вина. Завезений греками культ останніх отримав свій подальший розвиток у римській культурі. Образ Діоніса злився з богом Лібером, який з'явився саме у міфології італіків та ототожнювався з ним.

Міфи про походження винограду і вина ставлять акцент на його двобічності, напівдикій напівокультуреній природі, яка дозволяє йому грати роль посередника між двома протилежними полюсами. Виноград за переказами - це лоза, що впала з неба або була знайдена козою. З іншого боку процес виноробства, потребує складного технічного знання, що відрізняє його від продуктів природного походження.

Використання вина було поширено серед всіх прошарків населення, від знаті до раба. Історики зазначають, що в день на особу йшло, близько півлітра цього напою. Як і в Греції, у буденності його розбавляли водою, іноді з медом та прянощами, а в чистому вигляді використовували в обрядах. Оскільки напій мав таку популярність, виноград був однією з найважливіших культур сільського господарства.

Образ винограду часто вживався в образотворчому й ювелірному мистецтві, зокрема, не лише для зображення божественного, а й буденного. У той же час вино і література нерозлучні для більшості поетів. Так, Горацій пише, що вірші, написані після випитої води, нічого не варті.

У подальшій історії Італії неодноразово зверталися до тематики винограду. У добу ренесансу та бароко даний мотив поширився всією Європою.

Візантія стала ідейним продовжувачем культури Риму, хоча і кардинально змінила релігію, з язичницького пантеону богів на віру в святу трійцю у християнстві. Міфи та традиції змішались у синтезі міфопоетики, де

поступово Христос отримав деякі риси Діоніса, коли Константинополь став осередком християнського світу. У рельєфах, вітражах, мозаїках та іконах, символізуючих божественне, найчастіше зображували виноградну лозу та виноград.

Першим дивом Ісуса Христа, було перетворення води в вино на весіллі у Кані Галілейській. Того дня останнє закінчилось. Ісус наказав наповнити шість глечиків водою, коли їх віднесли розпоряднику урочистостей, вода перетворилась на вино. Також воно стало невіддільною частиною християнської теології, ритуалів і традицій. Слід відзначити схожість у ранніх іконографічних символах Ісуса Христа із інографією римського бога Бахуса, та грецького Діоніса. Їх всіх зображували із виноградною лозою, кров кожного була вином, матір'ю являється - смертна жінка, а батьком виступає могутнє божество.

В епоху Христа, Бахус став рятівником, який дарує життя, що свідчить про певний синтез релігій. У ранньому християнстві Ісус в певній мірі став новим богом вина. Також у цей час образи Христа та Бахуса зображувались дуже схоже.

Сама християнська церква поступово стала асоціюватись з вином, та продуктувала його в значній мірі. Монастирі відзначалися як великі центри виноробства та виноградарства. На початок християнської ери на більшій частині території Німеччини, вживання пива було під заборонаю, натомість вживання вина розглядалося як знак обернення до нової віри.

Перші спогади про виноградарство на Півночі України відносяться до періоду Київської Русі (літопис Никона, 1151 рік). У літературних джерелах XVI століття згадується про успішне культивування винограду в монастирських садах Києва. Саме завдяки християнству на територіях Київської Русі був поширений не лише сам образ винограду, а і власне сільськогосподарська культура, яка широко культивувалася. Такої популярності, як в Римі чи Візантії вино не мало, цю роль займали пиво та настоянки.

Але саме воно було необхідною частиною ритуалів у християнстві. Зокрема в традиціях іконопису Візантії. Саме з них образ винограду розповсюджувався в усіх видах мистецтва, відгомін можна знайти у живописі та архітектурі Українського бароко. Навіть у радянські часи в Україні, виноград продовжували використовувати в оздобленні будинків вітражами, рельєфами тощо. Чудовий приклад – перила мосту Патона, на яких вийшло гармонічно поєднати радянську зірку та символи добробуту - соняшник, пшениця, яблука та виноград.

Мотив виноградної лози, став яскравим відображенням історії мистецтва Європи, надихаючи митців і по сьогодні, не тільки як цікавої за формою рослини, а і насиченого образу, що має безліч значень. Шлях його розвитку та впливу пронісся через віки, залишаючи слід у міфології, архітектурі, ювелірному та образотворчому мистецтві.

Список літератури:

1. Бычков В. В. Малая история византийской эстетики. Москва ; Киев: Украина, 1984. С. 35-51.
2. Византия. Южные славяне и Древняя Русь. Западная Европа / ред. Г. И. Вздорнов. М. : Наука, 1989. С. 45-94.
3. Кун М. Легенди і міфи стародавньої Греції /пер. з рос., передмова та примітки: Юрій Іванченко. Київ : Школа, 2008. С. 34-45.
4. Немировский А. И. Мифы и легенды народов мира. Том 2: Ранняя Италия и Рим. М. : Литература, Мир книги, 2004. С. 145-173.
5. Ренан Э. Рим и христианство // Раннее христианство: в 2 т. Харьков: АСТ - Фолио, 2001. Т. 2. С. 9-47.
6. Уманцев Ф. Искусство древнего мира : Исследование форм пространственно-временной разработки образа. Киев : Спалах ЛТД, 1996. С. 3-27.
7. Філіпс Р. История вина. М. : Эксмо, 2004. С. 50-90.

ТЕОРЕТИЧНІ ОСНОВИ УПРАВЛІННЯ СПОЖИВЧОЮ ЛОЯЛЬНІСТЮ

Гнатенко М.К.

Харківський національний університет міського господарства
імені О.М. Бекетова, канд. екон. наук, старший викладач кафедри менеджменту
та публічного адміністрування

Останнім десятиріччям на українському ринку відбулися значні зміни в діяльності компаній, орієнтованих на розвиток взаємовідносин з клієнтами. Якщо раніше в центрі уваги менеджменту було кількісне зростання обсягів продаж, то в результаті посилення конкуренції, а також кризових явищ в економіці країни питання якісного зростання і розвитку взаємин з клієнтами, від яких залежить сталий розвиток підприємств, вийшов на перший план.

Сучасний етап розвитку маркетингу характеризується орієнтацією на маркетинг взаємин, згідно з яким основні зусилля компаній повинні спрямовуватися не на короткостроковий результат конкретної угоди, а на встановлення відносин зі споживачем, взаємовигідних в довгостроковій перспективі. Якщо ще кілька років тому маркетингові стратегії були орієнтовані на залучення нових споживачів, то останнім часом акцент зміщується на утримання існуючих, формування їх лояльності і вірності підприємству. Причиною таких змін є усвідомлення того, що довгострокові відносини з клієнтами є економічно вигідними, тому що гарантують регулярні закупівлі, вимагають більш низьких витрат маркетингу на одного споживача і завдяки рекомендаціям лояльних клієнтів сприяють збільшенню їх числа.

У загальному сенсі лояльність в контексті споживання – це прихильність покупців торговій марці, мотивована міцно вкоріненою звичкою купувати один і той же виріб, товар або користуватися однією і тією ж послугою,

несприйнятливості до ціни товару, відкидання альтернативи. Однак, існують різні підходи до трактування природи і структури споживчої лояльності, які ведуть до різних її визначень, що обумовлює відсутність єдиного підходу до вимірювань і способів підвищення споживчої лояльності.

У сучасній літературі з маркетингу можна виділити два підходи до трактування поняття лояльності: перший ґрунтується на тому, що лояльність розглядається як певний тип поведінки споживача, що виражається в тривалій взаємодії з компанією, в неодноразовості здійснення покупок. Незважаючи на те, що з точки зору цього підходу достатньо легко оцінити лояльність, даний підхід має явний пробіл: він не розкриває причини, за якими споживач робить вибір на користь того чи іншого товару, а лише враховує тільки результати поведінки (повторні покупки). Моніторинг метрик поведінкової лояльності здійснюється шляхом спостереження за фактичним поведінкою клієнта і є методом реалізації ретроспективного транзакційного аналізу його споживчої активності.

Усунути цей недолік спробували вчені, які запропонували досконало інший підхід, відповідно до якого лояльність - це перевагу споживача, сформована в результаті узагальнення почуттів, емоцій, думок щодо товару. Такий тип лояльності іноді виділяється як більш значний, тому що вважається, що він не відображає минулий досвід споживача, а скоріше показує його майбутню поведінку. Але даний підхід, по-перше, віддає перевагу суб'єктивним думкам, що визначають фактори лояльності, але він не доводить їх вплив на покупку. По-друге, виникає проблема вимірювання такого типу лояльності. Емоційна лояльність покупців виражається в рівні їх поінформованості про діяльність компаній та про те, які свої потреби вони можуть задовольнити, скориставшись її продуктами або послугами, а також в рівні задоволеності клієнтів пропозиціями компанії, їх якістю і сервісом. Крім того, важливою складовою такої лояльності покупців є рівень емоційного сприйняття фірми.

Найбільш повним та таким, що враховує природу споживчої лояльності, є визначення комплексної лояльності, що поєднує обидва компонента,

поведінку і ставлення. Аналіз підходів до визначення комплексної споживчої лояльності показав, що вона є наслідком високої задоволеності і високих бар'єрів перемикання.

Типи лояльності залежать від двох груп факторів: специфіки галузі та специфіки споживача. Різна галузева специфіка також впливає на визначення споживчої лояльності. Кожен продукт, володіючи своїми особливостями, передбачає різний профіль лояльності, тобто різні характеристики в поведінці і ставленні лояльних споживачів. Це, з одного боку, збагачує поняття споживчої лояльності, а з іншого боку, ускладнює уніфікацію і використання однакового інструментарію для дослідження і підвищення показників лояльності споживачів в різних галузях.

Зазначені фактори відповідають також і за необхідність управління лояльністю. Галузеві фактори, що визначають загальну доцільність управління лояльністю клієнтів і не визначають вибір типу лояльності:

- гострота конкуренції. Управління лояльністю потрібно при високій конкуренції і не потрібно при невисокій;
- етап життєвого циклу товару / послуги. На етапі зростання залучають нових споживачів, а на етапах зрілості і насичення - утримують існуючих;
- ступінь диференціації продуктової категорії. У категоріях немарочних товарів і послуг встановити зв'язок між лояльністю і прибутковістю неможливо, тому управління лояльністю недоцільно. Навпаки, для брендів, тобто товарів і послуг з високим ступенем диференціації, споживча лояльність є одним з найважливіших показників їх сили.

Фактори споживача, що визначають вибір між типами лояльності:

- бар'єри перемикання. Компаніям, які змогли за рахунок створення бар'єрів перемикання забезпечити високі витрати перемикання, можна відстежувати «базовий» рівень задоволеності, або ж зосередитися на показниках, що характеризують поведінкову лояльність. При низьких бар'єрах перемикання підвищується актуальність управління лояльністю;

- продуктова залученість. Чим вище продуктова залученість, тим більш значущою є перцепційна або емоційна лояльність, і, відповідно, чим нижче її рівень, тим більш важливим є формування поведінкової і в меншій мірі, перцепційної лояльності;

- частота покупок і періодичність іншого роду взаємодії з продавцем визначають значимість лояльності. При високій частоті покупок необхідно забезпечувати високі значення показників поведінкової лояльності;

- кількість покупців. Якщо продукт, послуга призначена для вузького кола споживачів, то втрата одного такого споживача може стати для фірми істотною втратою, а тому потрібно постійно відслідковувати задоволеність і імідж бренду. Для товарів і послуг масового попиту, в більшості випадків, можливо обмежитися вимірами тільки поведінкової лояльності - зниження її рівня і буде знаком про те, що у компанії з'явилися проблеми, пов'язані зі сприйняттям споживачами її діяльності.

Дослідники відзначають, що наявність великої кількості лояльних по відношенню до організації і платоспроможних клієнтів може забезпечити їй ряд істотних переваг як в коротко, так і в довгостроковій перспективі.

Міцною основою споживчої лояльності є позитивний досвід, який споживач купує під час покупки певного товару або послуги. Якщо ступінь споживчого задоволення якістю та іншими конкурентоспроможними параметрами товарів і послуг висока, то в наступний раз висока ймовірність повторної покупки. При виборі іншого продукту даного виробника його ставлення перенесеться і на нову продукцію цієї компанії.

НАВЧАЛЬНО-ВИХОВНІ ЗАХОДИ ЯК ЕЛЕМЕНТ МОВНОЇ ПІДГОТОВКИ ІНОЗЕМНИХ СТУДЕНТІВ

Гнатенко С.А.

Кравченко Ю.В.

Кремпова Л.О.

м. Запоріжжя, ЗДМУ

Глобальна українізація суспільства та прийняття Закону України про мову № 5670-д від 25.04.2019 р. «Про забезпечення функціонування української мови як державної» посприяли швидкому переходу навчання у вишах з російської на українську мову. Цей процес створив певні труднощі саме для іноземних студентів, які обрали Україну для навчання. Оволодіти державною мовою студентам іноземним громадянам вкрай складно, хоча дехто з них виявляють інтерес та демонструють неабиякі успіхи. «Серед умов, що забезпечують інтенсивне засвоєння української мови як іноземної, є, перш за все, додержання принципів полікультурного підходу, багатоканального сприйняття інформації» [1]. З огляду на це, викладачам-мовникам доводиться не тільки оновлювати старі методики подачі матеріалу, а й вишукувати нові: розробляти презентацій, електронні підручники із аудіозаписами до окремих тем; мультимедійними презентаціями, різнотипними таблицями, ілюстраціями, онлайн-курсами та ін. Усі ці форми приблизно на 60% допомагають двобічній комунікації: студент – викладач. Залучення до цього процесу ще й виховної роботи показав високий рівень говоріння й розуміння сказаного.

Зважаючи на це, маємо на меті висвітлити форми виховної роботи, які позитивно впливають на вивчення української мови як іноземної; проаналізувати особливості використання навчально-виховних заходів щодо вивчення української мови як іноземної; розглянути переваги застосування

виховної складової перед навчальною; висвітлити сильні сторони запропонованого підходу.

На сьогодні помітно зріс інтерес науковців до заявленої проблеми. З. Василько, І. Васильцова, О. Гринчишин, Д. Добрусенець, І. Дорожко, Л. Засекіна, О. Кровицька, О. Кузнецова, Л. Онуфрієва, О. Палка, С. Пілішек, А. Солодка, В. Співак, О. Чепіль, Н. Ядловська та ін. досліджували лінгвокраїнознавчу проблематику. Знання семантики дозволяє розвинути здатність сприймання української мови в її культурноносії функції, усвідомити роль мовних одиниць у комунікативному процесі. Крім цього, однією із цікавих розвідок є: «Пісня як метод вивчення української мови як іноземної» І. Захарків.

Отже актуальність запропонованої теми на сьогодні є беззаперечною, оскільки такі форми, як читання й складання власних віршів, флешмоби, відеоролики з привітаннями до свят, приготування суто українських страв тощо, сприяють не лише покращенню мовленнєвих навичок, а ще й рівня сприйняття культури та історії народу України, які ще недостатньо досліджені в методичній літературі.

Умови перебування в новій країні пов'язані як з психофізіологічними, навчально-пізнавальними труднощами подолання відмінностей в системах освіти; з новими вимогами і системою контролю знань; з труднощами освоєння нового соціально-культурного та освітнього простору закладу вищої освіти; морально-етичними нормами поведінки і співіснування, труднощами побутового рівня, так і з недостатньою мовною підготовкою.

Виховні заходи поєднують у собі дуже багато моментів, починаючи з-поза аудиторної комунікації (залучення етикетних форм, розмовної лексики тощо) й закінчуючи розумінням соціокультурних особливостей певного регіону. Реалізація соціокультурного складника забезпечує міжкультурну комунікацію, у якій іноземний студент є повноправним носієм культурної інформації і стає учасником «діалогу культур» [1].

Усі форми виховної роботи умовно можна поділити на традиційні

(екскурсії, бесіди, виставки) та новітні (концерти, читання й написання власних віршів, участь у заходах до національних свят). В. Бадер зазначає, що одним із ефективних засобів формування лінгвокраїнознавчої, а відповідно й комунікативної компетенцій є автентичний пісенний матеріал. Саме українська пісня – один із основних, досить ефективних засобів навчання усіх видів мовленнєвої діяльності іноземною мовою, засвоєння мови й культурного фону країни, розвитку естетичних смаків (Т. Арендаренко, І. Коршунова, Н. Королева, О. Куликова, І. Маренкова, Т. Потапенко та ін.) [2]. Натомість, останнім часом показали свою ефективність нові форми, зокрема, проекти, форма створення відео-листів, зустріч-інтерактив. Так, майстер-класи продемонстрували творчі здібності іноземних студентів; створення відео-листів – здатність використовувати етикетні форми (формули) при звертанні до викладачів; зустрічі-інтерактиви – здатність швидкого обміну й реагування на інформацію. Окремими формами роботи (блок «Пропагування здорового способу життя та безпеки життєдіяльності»), є поїздки велосипедами на о. Хортиця, змагання з картингу, командна гра з крикету, катання на байдарках тощо.

Перспективним, на наш погляд, є напрям створення сучасного забезпечення навчально-виховного процесу, який сприяє мотивації та інтересу до опанування української мови іноземних студентів.

Поєднання аудиторного й виховного процесу дає суттєві позитивні результати, які відбиваються як на комунікативному процесові, так і на культурному. На противагу від навчальної – вузькопрофільної системи отримання інформації, соціокультурна (виховна) дає можливість сформувати уявлення про історію, культуру, традиції як єдине ціле, в якому всі елементи перебувають у тісному взаємозв'язку, утворюючи певний хронологічний ланцюг.

Список літератури:

1. Актуальні питання організації навчання іноземних студентів в Україні : IV Міжнародна науково-методична конференція, 2–4 травня 2018 р. / Укладачі:

Ковалюк Б. П., Сіткар О. А. [Електроний ресурс]. – Тернопіль: Тернопільський національний технічний університет імені Івана Пулюя, 2018. – Режим доступу: <http://elartu.tntu.edu.ua/handle/lib/25105>

2. Бадер В. І. Українська пісня як засіб формування лінгвокраїнознавчої компетенції іноземних студентів [Електроний ресурс]. – Режим доступу: Портал сучасних п... intellect-invest.org.ua/pedagog_editions_e-magazine_pedagogical_science_arhiv_pn_n2_2008_st_9/?print 2/6

Інші професійні науки (екологічні науки)

ПРОБЛЕМИ І ПЕРСПЕКТИВИ УТИЛІЗАЦІЇ ВІДХОДІВ ЛЮДСЬКОЇ ДІЯЛЬНОСТІ

Гнатюк Н.О.

кандидат біологічних наук, доцент кафедри хімії, екології та методики їх навчання Уманського державного університету імені Павла Тичини

Баліцька Я.В.

студентка Уманського державного університету імені Павла Тичини
м. Умань, Україна

Сфера поводження з відходами охоплює всі види діяльності, пов'язані з утворенням, збиранням, зберіганням, використанням, знешкодженням, транспортуванням і захороненням відходів. Ступінь утилізації відходів кожного виробництва або виду діяльності слід розглядати як один з важливих показників, що характеризують екологічність відповідних виробництв, тобто ступінь їх впливу на навколишнє середовище і повноту використання природних ресурсів [2, С.10].

Однією з найгостріших екологічних проблем в Україні є утилізація міського сміття. В житловому фонді міст та сіл щорічно накопичується майже

40 м³ сміття, яке знезаражується на 700 міських звалищах і сміттєспалювальних заводах. Рівень накопичення твердих побутових відходів у світі коливається у межах 0.2-0.5 тонн/чол. на рік. У США і країнах ЄС ступінь переробки сміття становить 95-97%. Лише 2% йде на утилізацію - надходить на екологічно безпечні полігони для поховання відходів чи сміттєспалювальні заводи. Утилізація сміття може приносити чималу вигоду: зберігати первинні природні ресурси, заощаджувати енергію за рахунок переробки вторинної сировини і поліпшувати стан довкілля. Україна повинна перейти на екологічно безпечну систему утилізації відходів: сортування, переробку вторинної сировини, брикетування. За приблизними підрахунками, у ТВП знаходиться близько 40% паперу і картону, 6% - текстилю, 5% - металів, 3% - деревини, 5% - полімерів. Рівень невикористання тари та обгортки в середньому складає: картонної – 25%; паперової – 92%; металічної – 100%; полімерної – 80%; комбінованої – 100%. Під час переробки вторинної сировини енергії витрачається на 80% менше, ніж під час застосування первинних природних ресурсів. Смітники також є джерелом поширення небезпечних хвороб. Полігони твердих відходів – це сміття під відкритим небом, у тому числі і харчове. Нерідко тут зустрічаються трупи домашніх тварин, яких за санітарними нормами потрібно ховати відповідним способом. Лиси, бродячі собаки, кішки, пацюки, ворони, граки, чайки, іноді навіть чаплі харчуються на цих смітниках, і тому смітники є місцем спілкування найрізноманітніших тварин. Вночі тут з'являються єнотоподібні собаки, ласки, куниці. Нерідко тварини вступають у бій за корм, кусаючи, дряпаючи, клюючи один одного. Оскільки кожен з видів є переносником різних інфекційних хвороб – тут відбувається їх поширення. Пацюки є переносниками лептоспірозу, лиси й інші хижаки – сказу, ворони і деякі інші птахи - грипу[4,С.15].

Слід зазначити, що проблема утилізації відходів є дуже актуальною для України. Країна виступає європейським лідером за кількістю відходів на душу населення. Типовий склад міських відходів такий: папір та картон - 41%, сміття

- 17,9%, гума, шкіра та деревина - 8,1%, харчові відходи - 7,5%, метали - 8,7%, скло - 8,2% та ін. - 1,6% [1,С.46-47].

Нині в державі накопичено близько 36 млрд. т. відходів, що становить понад 50 тис. т на 1 км² території, з яких утилізується лише 30 % промислових і 4 % побутових відходів. Основними джерелами утворення відходів є підприємства гірничорудного, хімічного, металургійного, машинобудівного, паливноенергетичного, будівельного й агропромислового комплексів. Найбільшу кількість відходів утворюють такі області, %: Дніпропетровська – 64,6 (від утворених по Україні); Донецька – 12,5; Кіровоградська – 8,96. В Україні в середньому, переробляється близько 32% з утворених відходів: найбільше в Полтавській області – 71,1%, найменше в Києві – 0,21% [1,С.50].

Відповідно до постанови Кабінету Міністрів України від 07.09.2011 № 942 одним із восьми пріоритетних тематичних напрямів наукових досліджень і науково-технічних розробок на період до 2015 р. пріоритетного напрямку «Рациональне природокористування» є «Технології утилізації та видалення побутових і промислових відходів», частка фінансування досліджень за яким становила лише 1,1% від загального обсягу фінансування робіт за завищезазначеним напрямом у 2013 р. та 65% – від видатків на цей напрям у 2012 р. (6,4 млн. грн.). Координацію за тематичним напрямом «Технології утилізації та видалення побутових і промислових відходів» здійснювали три розпорядники (фінансування було розподілено так, млн. грн.: НАН – 2,39; МОН – 1,19; Держінформнауки – 0,61). У результаті було створено 33 види продукції, з них: технологій – 14; матеріалів – 1; методів, теорій – 3; інших видів – 15. Рівень упровадження отриманих результатів досліджень становить 76% [1,С.52].

У п'ятірку населених пунктів, які мають більшу кількість розміщених відходів у порівнянні з іншими, можна включити наступні населені пункти: 1. м. Херсон (більш 3 млн. тонн, або 62,5% від загальної кількості накопичених відходів припадає на м. Херсон). 2. Голопристанський район (804,75 тис. тонн, або 15% від загальної кількості накопичених відходів в області). 3. Скадовський

район (305,88 тис. тонн, або 5,7%). 4. Цюрупинський район (170,32 тис. тонн, або 3%). 5. Чаплинський район (134,4 тис. тонн, або 2,5%). Згідно уточнених даних інвентаризації організованих місць видалення відходів (полігонів та сміттєзвалищ) в Херсонській області станом на 1 квітня 2013 року 691 населений пункт має 324 місць видалення відходів загальною площею 646,49 га, орієнтовною кількістю накопичення відходів 5,3 млн. тонн. Того ж року було утилізовано, оброблено (перероблено) 94,2 тис.т. відходів I-IV класів небезпеки, що на 26,3% більше, ніж у 2012р. На підприємствах області, які мають дозволи на розміщення відходів, протягом 2013р. утворилось 439,4 тис.т. відходів, переважна частина з яких (349,0 тис.т, або 79,4%) – це відходи IV класу небезпеки, 90,2 тис.т, або 20,5% – відходи III класу небезпеки. Відходи I та II класів небезпеки склали відповідно по 0,2 тис.т. Частка відходів, які були утилізовані, оброблені (перероблені), у загальному обсязі утворених склала 21,4%. Із загальної кількості утворених відходів 19,8% (або 87,2 тис.т) розміщено у спеціально відведених місцях чи об'єктах. В області 17 підприємств мали 595 установок для видалення (крім спалення) відходів загальною потужністю 30160,0 т/рік. Сім підприємств мали 8 установок для утилізації та перероблення відходів потужністю 9392,0 т/рік. Два підприємства в області мали установки для спалення відходів з метою отримання теплової енергії. На кінець 2013р. в області налічувалось 155 місця та об'єктів видалення відходів. Їх проектний та залишковий об'єм становить відповідно 4468,3 тис. м³ та 2645,4 тис. м³. Проблема поводження з відходами стосується усіх галузей економіки та сфери споживання.

Станом на 1 січня 2014р. у спеціально відведених місцях чи об'єктах та на території підприємств Херсонської області накопичилось 883,0 тис.т відходів, з них 0,1 тис.т. належать до I класу небезпеки, 23,2 тис.т. – до III класу, 859,7 тис.т. – до IV класу.

Одним із чинників ускладнення екологічної ситуації в Херсонській області є відсутність оформлених у відповідності до чинного законодавства України місць видалення твердих побутових відходів. Під звалища

використовуються виробки кар'єрів, яри та інші ділянки без інженерних заходів запобігання забрудненню водних об'єктів. Широке поширення мають несанкціоновані звалища в лісових насадженнях, навколо і в межах селищних забудов, на узбіччі доріг та водоохоронних зонах водойм[3].

Загалом в Україні щорічно накопичується близько 12 млн. тонн твердих побутових відходів (ТПВ), разом із промисловими відходами – майже 1 млрд тонн. За останні роки їх обсяги склали близько 25 млрд. тонн, що у перерахунку на одного мешканця - майже 400 тонн. Площа, зайнята під відходами, складає понад 130 тис га, що дорівнює площі Люксембургу. З них лише близько 2,5% спалюється в містах Києві та Дніпропетровську на сміттєспалювальних заводах. Припинили своє існування заводи в містах Севастопіль та Харків. Основна маса ТПВ складається на 800 тис. полігонах, загальною площею понад 3 тис. га. Звалищ сміття в Україні нараховується приблизно 2000, це не враховуючи місць для відходів, які знаходяться в сільській місцевості. Переважна більшість їх перевантажена і не відповідає нормам екологічної безпеки, вони не оснащені засобами захисту навколишнього природного середовища. Практично не здійснюється санація полігонів та їх рекультивация, не розв'язується проблема знешкодження фільтрату[4,С.15].

Вирішення проблеми транспортування та утилізації сміття відбувається за рахунок забруднення навколишнього природного середовища великих міст, що в подальшому впливає на здоров'я населення. Виходом з такої ситуації можуть стати децентралізація влади, покращення екологічного аудиту та контролю за станом навколишнього природного середовища, створення досконалішого законодавства та умов для функціонування чесної конкуренції, що є каталізатором упровадження нових технологій, де першоосновою були б екологічна безпека, раціональне використання ресурсного потенціалу, впровадження системи нульових залишків по всій території України, боротьба з нелегальними звалищами та зміна ставлення населення до даного питання шляхом популяризації розділення сміття за фракціями і дотримання правил благоустрою[5,С.348].

Список літератури:

- 1.Іванова Ю. В. Стан і проблеми утилізації і видалення побутових і промислових відходів в Україні і країнах ЄС. / Ю.В.Іванова, Н.І.Муратова // Науково-технічна інформація. —2015. — № 2. — С. 46-52.
- 2.Мельник Л.В.Утилізація відходів як один із шляхів екологізації виробництва./ Л.В.Мельник // Наукова інформація. —2015. —№7. —С.10
3. Михайлю О.Л. Утилізація відходів як чинник екологічної безпеки./ О.Л. Михайлюк, С.В. Стеценко // Науковий вісник. — 2005. №4 (16). —С.63-72.
- 4 Приймак В.В. Дослідження проблем утилізації та поводження з твердими побутовими відходами у Херсонській області. / В.В. Приймак // Екологічний моніторинг . —2017. — № 2. — С.15
5. Твердохлебова Н.Є. Сучасна проблема утилізації сміття в Україні./ Н.Є. Твердохлебова, М.С.Максименко // Про Інформаційні технології: наука, техніка, технологія, освіта, здоров'я. —2017. —Ч.ІІІ. —С. 348.

Інші професійні науки (екологічні науки)

ЕКОЛОГІЧНИЙ СТАН ПОВЕРХНЕВИХ ВОД КІРОВОГРАДСЬКОЇ ОБЛАСТІ

Гнатюк Н.О.

кандидат біологічних наук, доцент кафедри хімії, екології та методики їх навчання Уманського державного університету імені Павла Тичини

Богдан О.В.

студентка Уманського державного університету імені Павла Тичини
м. Умань, Україна

Вода - це хімічна сполука водню з киснем у такому співвідношенні елементів по вазі: 11% водню і 88,89% кисню. Вода – це такий комерційний

продукт, який, на відміну від інших, є спадком, що потребує охорони і відповідно нормативного забезпечення [2, с. 174].

Поверхневі води – це води суходолу, що постійно або тимчасово перебувають на земній поверхні у формі різних водних об'єктів у рідкому (водотоки, водоймища) і твердому (льодовики, сніговий покрив) станах. [2, с. 1]

Понад 700 млн людей, [1, с.10], які живуть в 43 країнах світу, страждають від постійного дефіциту води, а понад 900 млн осіб не мають доступу до джерел чистої, питної води. Загрозою для усього людства вважається виснаження і погіршення якості водних ресурсів - джерела питної води і основи життєдіяльності на планеті. Через 30 років половина населення Землі буде потерпати від нестачі цієї рідини. Для України цей час може настати значно раніше, а для жителів 1228 міст, населених пунктів України, які користуються привозною водою, він вже настав[1, с.10]. Питна вода в Україні є небезпечним чинником ризику виникнення інфекційних хвороб, зокрема дизентерії Флекснера, черевного тифу, гепатиту А та інших кишкових інфекцій. Високий ступінь мінералізації води, який спостерігається в центральній частині України, збільшує кількість захворювань хворобами шлунково-кишкового тракту[2, с.173]

Забруднення гідросфери - це надходження в гідросферу забрудників у кількостях і концентраціях, що здатні порушити нормальні умови середовища великих водних об'єктів: океанів, морів, озер, річок, водосховищ, інших штучних водойм, а також ґрунтово-поверхневих і підземних вод[1, с.10].

Серед забруднень розрізняють фізичне, хімічне, біологічне та теплове:

фізичне забруднення води відбувається внаслідок накопичення в ній нерозчинних домішок піску, глини, мулу в результаті змивання дощовими водами з розорених ділянок надходження суспензій з підприємств гірничодобувної промисловості, потрапляння пилу, що переноситься вітром в суху погоду тощо. Тверді частинки погіршують прозорість води, пригнічують розвиток водяних рослин, тварин забивають зябра риб, погіршують смакові якості води, а іноді роблять її взагалі непридатною для споживання; хімічне

забруднення відбувається через надходження у водойми зі стічними водами різних шкідливих домішок неорганічного (кислоти, луги, мінеральні солі та добрива) та органічного (нафта, нафтопродукти, миючі засоби, органічні добрива тощо) складу. Внаслідок гниття донних осадів, забруднених органічними речовинами, виділяються шкідливі сполуки, зокрема сірководень, які отруюють усю воду у водоймах; біологічне забруднення водойм полягає в надходженні до них із стічними водами різних мікроорганізмів багато з яких є хвороботворними для людини, тварин і рослин. Серед біологічних забруднювачів перше місце посідають комунально-побутові стоки, а також стоки м'ясокомбінатів, підприємств з обробки шкір, деревообробних комбінатів; теплове забруднення водойм спричинене викидом у водойми теплих вод від різних енергетичних установок. У річках, які знаходяться поряд ТЕС і АЕС, порушуються умови нересту риб, гине зоопланктон, риби уражуються хворобами й паразитами. Слід додати, що наприклад, АЕС скидають у водойми воду, нагріту до 45⁰С.

Для прикладу ми візьмем Кіровоградську область і розкриємо проблеми води Кіровоградщини.

Кіровоградська область — область у центральній частині України. Розташована у межах річки Дніпра і Південного Бугу. Практично вся територія області розташована на правому березі Дніпра.

Незважаючи на те, що за більшістю показників Кіровоградська область виглядає екологічно безпечним регіоном, середня тривалість життя тут значно нижче, ніж в інших областях, а за кількістю злоякісних новоутворень область посідає перше місце в Україні. Одна з причин цього – розташування в зоні Українського кристалічного щита, що відрізняється підвищеним радіаційним фоном. Поклади уранової руди на Кіровоградщині – найбільші в Європі. Через це концентрація урану у водах Кіровоградської області майже в 10 разів вище, ніж, наприклад, у Закарпатті.

До забруднювачів, які протягом останніх років постійно здійснюють скид забруднених зворотних вод в басейні Південного Бугу, відносяться

підприємства: КП “Енерговодоканал” смт Смоліно, КП “Мала Виска Водоканал”, Новоукраїнське ЖКП, КП “Новомиргородські муніципальні інженерні мережі”, КП “Нілот” смт Добровеличківка, Бобринецький міський КП “Міськводоканал” Знам’янське ВКГ ОКВП “ДніпроКіровоград”, КП “Оберіг” смт Олександрівка, Петрівська виправна колонія управління державної пенітенціарної служби України в Кіровоградській області, КП “Знам’янська обласна бальнеологічна лікарня”.

Технічний стан практично всіх каналізаційних очисних споруд потребує їх модернізації або реконструкції. При цьому недостатня якість очищення стічних вод спостерігається майже на всіх каналізаційних очисних системах, не вирішується обробка осадів, що утворюються в процесі очищення стічних вод. Споруди фізично зношені і потребують реконструкції та заміни.

У 2016 році гідрохімічний і радіологічний моніторинг поверхневих вод басейну річки Південний Буг на території Кіровоградської області, здійснювався Кіровоградським обласним управлінням водних ресурсів і лабораторією моніторингу вод та ґрунтів Кіровоградської гідрогеологомеліоративної партії у відповідності до Програми державного моніторингу довкілля в частині здійснення.

Поверхневі води басейну річки найбільше забруднені органічними сполуками. Підвищений вміст органічних сполук є наслідком ряду факторів, а саме: надходження у водні об’єкти недостатньо очищених комунальних стоків; скиду із зворотними водами підприємств забруднюючих речовин; висока зарегульованість стоку і як наслідок мала проточність річок і водойм, збільшення площі випаровування; висока розорюваність сільськогосподарських земель. [3, с. 30-34]

Наслідки забруднення водного середовища можуть бути різноманітними для здоров'я людини. Шкоди завдають такі поширювані забруднювачі, як фторо-, хлоро- і фосфорорганічні забруднювачі, нітрати, нітроти, нітросполуки, пестициди, гербіциди тощо [1, с. 11]

На даний момент ситуація с водами на Кіровоградщині критична. Слід застосувати міри щодо покращення якості води : насадження навколо водних ресурсів лісові насадження; припинення скидання стічних вод; обладнання системою дощової каналізації з очисними спорудами ; широке впровадження новітніх екотехнологій; гласність прийнятих рішень, реалізація яких впливає на стан довкілля.

Список літератури:

1) Пашков А. П. Проблеми забруднення поверхневих , підземних і стічних вод та заходи щодо їх ліквідації і запобігання в Україні / А. П. Пашков // Екологічна безпека. —2011. —№4. — С. 10—12.

2) Міхалева М. .Значення екологічної оцінки водних ресурсів та порівняльний аналіз водного законодавства України та Європейського союзу/ М. Міхалева // Вимірювальна техніка та метрологія. — 2005. — № 65. — С. 172— 173.

3) Регіональна доповідь про стан навколишнього природного середовища Кіровоградської області/ упоряд. Державною адміністрацією Кропивницького : за станом за 2016 рік. С. 30— 37.

Інші професійні науки (екологічні науки)

ВПЛИВ ТОКСИЧНИХ РЕЧОВИН АТМОСФЕРНОГО ПОВІТРЯ НА ЗДОРОВ'Я ЛЮДИНИ

Гнатюк Н.О.

кандидат біологічних наук, доцент кафедри хімії, екології та методики їх навчання Уманського державного університету імені Павла Тичини

Колпінська А.О.

студентка Уманського державного університету імені Павла Тичини

м. Умань, Україна

Стан промислових підприємств на Україні не відповідає європейським нормам за екологічними показниками. Застаріле обладнання, відсталі технології виробництва призводять до значних викидів хімічних, а нерідко і отруйних речовин у навколишнє середовище. Люди, які безпосередньо контактують з таким виробництвом, потерпають найбільше. Дуже часто працівники на виробництвах із невідповідними умовами праці починають відчувати наслідки через певний період, тривалість якого залежить від індивідуальних особливостей організму, виду та концентрації шкідливих речовин тощо[1,С.210].

Про збереження високого рівня хімічної безпеки в сучасному світі свідчать безпрецедентне зростання масштабів хімічного виробництва, досягнення хімії в галузі органічного синтезу, величезне розмаїття синтезованих речовин з високою токсичністю. Утворюване хімічне середовище характеризується збільшенням концентрації та виникненням нових забруднювачів у навколишньому середовищі (природному, побутовому і виробничому), зокрема високотоксичних хімічних сполук, мутагенних та канцерогенних органічних речовин. Україна є потужною промисловою державою, в економіці якої вагому роль відіграють підприємства саме хімічного комплексу. Вони являють собою потенційну, а в багатьох випадках — реальну небезпеку як для життя та здоров'я людей, так і нормального функціонування екосистем довкілля. Особливу небезпеку становлять надзвичайні ситуації, зумовлені викидом хімічно небезпечних речовин, оскільки в цьому разі можливий комплекс уражуючих впливів (вибухи, пожежі, токсичні ураження людей і тварин, забруднення довкілля за дуже короткий час у великих масштабах) при аваріях на хімічно небезпечних об'єктах. [2, С. 38]

В Україні функціонує більше ніж 24 тис. небезпечних об'єктів, з них 6,5 тис. характеризуються як об'єкти підвищеної безпеки. Із загальної кількості об'єктів 7,9 % є хімічно небезпечними. На них зберігається, виробляється або використовується у виробничій діяльності понад 800 тис. т

небезпечних хімічних речовин, основну кількість (близько 95 %) яких становлять об'єкти, що містять аміак та хлор. У промисловості використовують тисячі різноманітних хімічних речовин. Значна їх частина становить серйозну небезпеку для людини насамперед у разі потрапляння через органи дихання, а також слизові оболонки, шкірні покриви, травний тракт. Шкідлива дія хімічних речовин проявляється захворюваннями чи порушеннями стану здоров'я як у процесі контакту з речовинами, так і у віддалені періоди життя теперішнього і наступних поколінь, що визначається сучасними методами. Частина населення України (12 млн осіб) проживають на територіях хімічного забруднення від потенційно небезпечних об'єктів. На сьогодні синтезовано понад 5 млн хімічних речовин і сумішей, з яких 60 тис. знаходять своє практичне застосування, а 500 із них найчастіше спричиняють гострі отруєння на виробництві та в побутових умовах. Щорічно створюється від 500 до 1000 нових хімічних речовин з широкою перспективою застосування. Це зумовлює небезпеку виникнення безпосередніх і віддалених ефектів хімічного впливу. Більшість із цих речовин можуть призвести до тяжких отруєнь та уражень, спричинити загибель, гостре чи хронічне захворювання або отруєння людей і завдати шкоди довкіллю.

Широке використання токсичних речовин у народному господарстві, значні викиди шкідливих речовин у довкілля створюють екологічну небезпеку для населення окремих регіонів, а також небезпеку розвитку генетично зумовлених захворювань, пов'язаних із порушенням апарату спадковості людини. Проте призвести до масових гострих уражень можуть не всі небезпечні хімічні речовини, включаючи навіть надзвичайно токсичні і високотоксичні. Лише частина з них, при поєднанні певних токсичних і фізико-хімічних властивостей, таких, як висока токсичність у разі потрапляння в організм людини через органи дихання та шкіру, великомасштабність виробництва, зберігання або перевезень, а також здатність переходити в аварійних ситуаціях в основний руйнівний стан (або аерозоль), може стати причиною масових уражень людей. [3, С.39]

Однією з найважливіших екологічних проблем є транспортні системи пересування, зокрема ті, що забезпечують функціонування великих населених пунктів, зв'язків між його частинами. Особливо шкідливий автотранспорт, який і дає найбільший внесок в забруднення довкілля. Оксиди вуглецю, сірки, азоту, вуглеводні, з'єднання свинцю, пил, що поступають в атмосферу надають різну токсичну дію на організм людини. СО – безбарвний газ, що не має запаху. Впливає на нервову і серцевосудинну систему, викликає задуху.

В атмосферу з транспорту викидається в основному діоксид азоту NO_2 – безбарвний отруйний газ, що не має запаху, дратівливо діє на органи дихання. Особливо небезпечні оксиди азоту в містах, де вони взаємодіють з вуглецькими вихлопними газами, де утворюють фотохімічний туман – смог. Отруєний оксидами азоту повітря починає діяти з легкого кашлю. При підвищенні концентрації NO , виникає сильний кашель, блювота, іноді головна біль. При контакті з вологою поверхнею слизистої оболонки оксиди азоту утворюють кислоти HNO_3 і HNO_2 , які приводять до набряку легенів.

SO_2 – безбарвний газ з гострим запахом, вже в малих концентраціях (20-30 мг/м³) створює неприємний смак в роті, дратує слизисті оболонки очей і дихальних шляхів.

До головних шкідливих забруднювачів відноситься монооксид вуглецю – чадний газ (отрута крові) – 70%, незгоріле паливо (вуглеводні – загальна отрута) – 20%, оксиди азоту (отрута крові, руйнівники озоносфери) – близько 10%

Оцінку забруднення атмосферного повітря у містах України здійснено за даними спостережень, що проводилися у попередніх роках у 53 містах. Загалом в атмосферному повітрі визначився вміст 33 забрудників, зокрема важких металів і бензапірену. Середньорічний вміст бензапірену перевищував ГДК у 34 містах, двооксид азоту – у 26, пилу – у 23, формальдигіду – у 16, фенолу – у 10.

Список літератури:

1. Петренко О.С. Вплив шкідливих хімічних речовин на організм працівника виробництва / О. С. Петренко // Вимірювальна техніка та метрологія. – 2009 р. – №70. – С. 210-212.
2. Левченко О. Є. Хімічна безпека як елемент національної безпеки / О. Є. Левченко // Наука і практика. - 2014. - № 1. - С. 38-49.
3. Левченко О. Є. Хімічна безпека як елемент національної безпеки / О. Є. Левченко // Наука і практика. - 2014. - № 2. - С. 38-49.

Інші професійні науки (екологічні науки)

ВПЛИВ СТІЧНИХ ВОД НА ДОВКІЛЛЯ

Гнатюк Н.О.

кандидат біологічних наук, доцент кафедри хімії, екології та методики їх навчання Уманського державного університету імені Павла Тичини

Митник О.В.

студентка Уманського державного університету імені Павла Тичини
м. Умань, Україна

Ми пізнаємо цінність води лише коли колодязь пересихає.

(Бенджамін Франклін)

Стічні води – це води, які внаслідок використання їх на побутові або виробничі потреби суттєво погіршили свої первинні властивості, стали непридатними для використання, а також негативно впливають на гідросферу. До них також належать води, які стікають з територій населених місць, промислових підприємств і сільськогосподарських полів внаслідок випадання атмосферних опадів. В залежності від походження, виду і якісної

характеристики домішок стічної води можна розділити на три основні категорії; побутові (господарсько-фекальні), виробничі (промислові) і дощові (атмосферні). До категорії дощових вод можна віднести поливно-мийні води.

До побутових належать води від кухонь, санітарних кімнат, душових, бань, пралень, їдалень, лікарень, а також господарські води, які використані при митті приміщень. Вони надходять як від побутових і громадських будівель, так і від побутових приміщень промислових підприємств. За природою забруднень вони можуть бути фекальні, забруднені в основному фізіологічними відходами, і господарські, забруднені різного виду господарськими відходами.

До виробничих стічних вод відносяться води, використані в технологічному процесі, вони не відповідають вимогам, які ставляться цим процесом до їх якості, а тому підлягають виведенню з території підприємств. До них належать також води, які відкачуються на поверхню землі при добуванні корисних копалин (вугілля, нафти, руди тощо).

Атмосферні води створюються внаслідок випадання атмосферних опадів. Їх підрозділяють на дощові і талі, які виникають при таненні льоду і снігу. Характерна особливість дощового стоку – його епізодичність і різка нерівномірність. Від промислових підприємств відводяться стічні води всіх трьох категорій. Режим відведення стічних вод в зовнішню каналізаційну систему і їх кількість залежить від багатьох умов: потужності підприємства, числа робочих змін, виду сировини, технології виробництва, числа промислових установок і апаратів, а також режиму їх роботи, питомої витрати води на одиницю продукції та інше. [3, с. 9-10]

Осади виділяються в результаті очищення побутових, сільськогосподарських і промислових стічних вод. До осадів відносяться всі домішки (нерозчинені і розчинені), затримані головним чином первинними і вторинними відстійниками, флотаційними, фільтраційними та іншим обладнанням після механічного, біологічного і фізико-хімічного очищення. Осади побутових стічних вод у порівнянні з виробничими по складу більш однорідні.

Усі домішки в осадах стічних вод діляться на органічні і мінеральні. Основним хімічним елементом органічних речовин є вуглець; у них є також фосфор, сірка, водень. У деяких домішках утримується багато бактеріальних включень (бактерії, дріжджові і цвілеві гриби) і планктон. Мінеральні домішки містять у собі частки ґрунту, шлаків, руди, металів, масла та інших речовини. У нерозчинених домішках побутових стічних вод органічні речовини становлять 75-80 %, а мінеральні – 25-20 %. Основні властивості осадів (форми зв'язку води, питомий опір, пластичність, в'язкість, а також хімічні та фізико-механічні особливості) багато в чому залежать від вологості, яка у вихідних осадах зазвичай знаходиться в межах 99,7-90 %.[1,с. 681]

Стічні води котелень містять пом'якшувачі, продукти ерозії. Наявність на поверхні води масел, нафти, погіршує обмінні процеси, знижує вміст кисню у воді, що призводить до загибелі риб. 1 л нафти забруднює до 12 м² поверхні води водоймища. Якщо вміст нафтопродуктів складає понад 200 мг/ м³, порушується зоологічна рівновага водних об'єктів. Синтетичні поверхнево активні речовини згубно впливають на розвиток фітопланктону. Свинець, ртуть, кадмій, нікель, цинк, марганець, потрапивши у воду, роблять її токсичною.[3,с.8-9]

Господарсько побутові стоки призводять до біологічного забруднення води, що може викликати кишково – шлункові захворювання (холеру, тиф) та захворювання печінки (гепатит). Особливо небезпечні стічні води пунктів санітарної обробки білизни та спецодягу, стоки лікарень тощо. Органічні забруднення часто призводять до зв'язування кисню у воді, загибелі живих організмів та фітопланктону. Надлишки фосфору та азоту у воді призводять до її цвітіння та порушення біологічної рівноваги у водоймах.

Радіоактивні речовини потрапляючи до води викликають її іонізацію, що негативно відбивається на розвитку живих організмів. Більш того фітопланктон та риби здатні засвоювати велику кількість радіоактивних речовин та

накопичувати їх у своєму організмі. Споживання такої риби небезпечно для здоров'я людей.

Забруднення підземних та поверхневих вод може спричинити до загибелі не тільки організмів у воді, але може стати загрозою для людини. Грунтові води, які є основним джерелом водозабезпечення населення Івано – Франківської області досить легко забруднюються через ґрунти і породи зони аерації. Проникненню забруднюючих речовин у напірні горизонти сприяє відсутність регіональних витриманих водоупорів та вплив розвинутої дренажної системи річкової та ерозійної мережі, що підсилюють водообмін гідролітосфери. [2,с.10-16]

Слід відмітити, що досить небезпечним видом забруднення гідросфери є теплове забруднення. Воно спричинене спуском у водойми теплих вод від різних енергетичних установок. Велика кількість тепла, що надходять з нагрітими водами в ріки й озера, істотно змінює їх термічний і біологічний режим. Особливо сильне забруднення викликають теплові й атомні електростанції, що скидають у водойми воду, нагріту до 45 градусів. Слід звернути увагу на дослідження канадських вчених, які встановили, що підвищення температури води у водоймі посилює токсичний вплив на мешканців водойми різних хімічних забруднювачів.

Забруднюючі речовини, потрапляючи в природні водойми, призводять до якісних змін води, що в основному виявляються в змінах фізичних властивостей її хімічного складу, зокрема, появі неприємних запахів, присмаків, також наявність речовин, що плавають на поверхні води і відкладанні на дні водойм. Очисні споруди є аваріями, а подекуди у селищах із централізованим водопостачанням та селищах міського типу їх зовсім немає або вони є примітивними полями фільтрації, часто перевантаженими. [1,с.682]

Стічні води забруднені в основному відходами і викидами виробництва.

Кількісна і якісна сполука цих відходів є різноманітною і залежить від галузі промисловості, її технологічних процесів; їх поділяють на дві основні групи: 1) ті, що утримують неорганічні домішки, у тому числі і токсичні;

2) ті, що утримують отрути.

У ряді регіонів важливим джерелом прісної води були підземні води. В даний час в результаті господарської діяльності людей багато джерел підземної води також піддаються забрудненню. Нерідко це забруднення настільки велике, що вода у них стала непридатною для пиття.

Головними чинниками забруднення ґрунтових вод на більшій частині території України є комунальні стоки, стоки тваринницьких комплексів, мінеральні добрива, продукти сільгоспхімії, свинець, марганець, нафтопродукти. Ділянки забруднення підземних вод знаходяться, переважно, у зоні впливу поверхневого комплексу утилізації дренажних вод гірничо-видобувних робіт, невпорядкованих складів зберігання промислових відходів, мінеральних добрив та отрутохімікатів, тваринницьких комплексів, нафтопереробних заводів та інших локальних об'єктів, що впливають на стан підземних вод.

Важливою рухомою силою відновлення ресурсів прісної води є кругообіг води, який взаємо пов'язує всі частини гідросфери.

До раціонального використання водних ресурсів належать: їх економні витрати, правильне співвідношення видів прямого та опосередкованого використання, боротьба із втратами води у процесі транспортування, заборона деяких видів промислового використання питної води.[2,с. 11-16]

Список літератури:

1. Наумкіна І.О. Проблема забруднення поверхневих та підземних вод України/ І.О. Наумкіна //Ресурсозбереження та охорона навколишнього середовища.— 2002. —№ 5. — С. 681—682.

2. Пашков А. П./Проблеми забруднення поверхневих, підземних і стічних вод та заходи щодо ліквідації і запобігання в Україні/ А. П. Пашков// Нуковий вісник. —2011. №2. С.—10—16.

3. Петрук В. Г. Методи очищення стічних вод / В. Г. Петрук// Природоохоронні технології. – 2014. – №1– С. 8 –10.

ЕКОЛОГІЧНИЙ СТАН ПИТНОЇ ВОДИ МІСТА УМАНЬ, ЧЕРКАСЬКОЇ ОБЛАСТІ

Гнатюк Н.О.

кандидат біологічних наук, доцент кафедри хімії, екології та методики їх навчання Уманського державного університету імені Павла Тичини

Поліщук К.В.

викладач кафедри біології та методики її навчання Уманського державного університету імені Павла Тичини

Подольнчук Ю.О.

студентка Уманського державного університету імені Павла Тичини
м. Умань, Україна

Питна вода є одним з головних „енергоресурсів ” у житті кожної людини. Проблема забезпечення населення міста якісною та безпечною для здоров'я людини питною водою набула в даний час особливого соціального значення. Умань розташована в регіоні, для якого характерна нестача водних ресурсів. Прісні артезіанські води , в основному, залягають на півночі та заході України, південні та південно-східні області мають обмежені запаси підземних вод. Основні джерела прісної води на території України є стоки річок: Дніпра, Дністра, Південного Бугу, Сіверського Дінця, а також малих річок північного узбережжя Чорного та Азовського морів. Порушення норм якості води досягло рівнів, які ведуть до деградації водних екосистем, зниження продуктивності водойм. Значна частина населення України використовує для своїх життєвих потреб недоброякісну воду, що загрожує здоров'ю нації.

Україна належить до країн з високим рівнем негативних екологічних наслідків виробничої діяльності, у зв'язку з чим проблема охорони навколишнього середовища і раціонального використання природних ресурсів

набуває першорядного значення.

Вода, яка подається у житлові будинки населення повинна відповідати Державним санітарним правилам і нормам “Вода питна. Гігієнічні вимоги до якості води централізованого господарсько – питного водопостачання”. Згідно цих вимог придатність води для питних цілей, повинна включати:

- безпеку в епідемічному відношенні;
- нешкідливість хімічного складу;
- сприятливі органолептичні властивості;
- радіаційну безпеку.

З 2000 року в Україні введено в дію нормативний документ ДСанПін № 383 “Вода питна. Гігієнічні вимоги до якості води централізованого господарсько – питного водопостачання”. Цей документ включає вже 54 показники якості та контролю за якістю питної води. Цей норматив є більш суворим як ГОСТ 2874- 82, більше відповідає нормативам ЄС та ВООЗ.

Згідно цих державних стандартів гігієнічні оцінка води контролюється за такими показниками:

- кількість завислих речовин;
- кількість плаваючих речовин;
- температура оптимальна величина для питної води від 7 до 11 градусів

Цельсія;

– водневий показник рН – у питній воді рН повинен знаходитися у діапазоні 6,5 – 8,5; мале значення рН переважно викликає корозію труб, що може спричинити до погіршення якості води;

- мінеральний склад;
- розчинний кисень;
- біологічно повне споживання кисню (БПК повн.);
- хімічне споживання кисню (ХСК);
- наявність збудників захворювань;
- кількість лактозопозитивних кишкових паличок (ЛПК);
- кількість життєздатних яєць гельмінтів та найпростіших кишкових;

– кількість хімічних речовин.

Для санітарної оцінки води використовуються показники: гранично допустимі концентрації речовин у воді (ГДК), орієнтовано допустимі рівні речовин у воді (ОДР); лімітуючі ознаки шкідливості (санітарно – токсикологічна, загально – санітарно, органолептична з розшифруванням властивостей: запаху, впливу на колір, утворення піни та плівки, присмак) [1.- С.4-6].

Умань - місто з прекрасними кліматичним розташуванням, умовами і родючою землею. Наявність сировинної бази обумовлює швидкий і багатогалузевий розвиток переробної та харчової промисловості.

Особливо актуальною проблемою є охорона водних ресурсів. Забезпечення населення і промисловості прісною водою здійснюється в основному завдяки забору води з річок. Жителі Умані використовують воду Дніпра, із загального обсягу стоку, який становить 210 км³ води, на річний стік басейну Дніпра припадає 53,3 км³, а також воду з Софіївської свердловини, яка порівняно з попереднім джерелом, являється набагато чистішою та приємнішою на смак.

Нажаль місцеві підприємства забруднюють воду річок і ставків. Основними забруднювачами водних об'єктів в місті Умані є ВАТ "Уманьферммаш", ВАТ "Мегомметр", ВАТ "Уманьпиво", ВАТ "Уманський м'ясокомбінат", ВАТ "Вітаміни", які здійснюють викиди «відходів» . [2. С.1]

Так, санітарний стан річки Уманки, яка забруднюється найбільше є задовільним: аналітичний контроль якості та складу води р. Уманка проводився на 3-х підконтрольних створах. Основні показники складу води на підконтрольних створах відповідають Правилам. На створах - 1 км вище м. Умані, 0,5 км нижче м. Умані показники органічного забруднення знаходяться в межах допустимих величин. На створі 0,5 км нижче скиду очисних споруд м. Умань в межах с. Сушківка концентрація БСК5 складає 1,5 ГДК, нітрит-іонів складає 1,7 ГДК. Ці створи контролювались 1 раз.

Інтенсивне ведення сільського господарства на основі методів водної та

хімічної меліорації останніми роками значно погіршило баланс гумусу, особливо в чорноземних ґрунтах, підвищилась концентрація шкідливих хімічних продуктів, збільшилася засоленість і кислотність ґрунтів, порушилися водний і повітряний режими.

Але в місті Умань вирішують проблему питної води. На водонасосній станції «Родниківка» встановлено сучасне обладнання для очищення води, яке дасть змогу жителям Умані та частині жителів села Родниківка споживати якісну питну воду навіть без попередньої термічної обробки. Місто розташоване в регіоні, для якого характерна нестача водних ресурсів, придатних для забезпечення населення питною водою належної якості. Сьогодні куплена вода є головним джерелом водозабезпечення міста і задовольняє 85 % потреб. Вода з р. Рось потрапляє в м. Умань через Білоцерківські водоочисні споруди по магістральному водогоні «Біла Церква – Умань» протяжністю 125 км. Термін перебування води у водогоні сягає майже 13 діб. І вода, яка подається споживачам, має темний колір та неприємний смак і запах. Для доведення води до питного стану, було прийняте рішення провести реконструкцію водонасосної станції «Родниківка», розмістивши сучасне обладнання послідовної фільтрації питної води, а саме - встановлення 4-х груп фільтрів. Завдяки встановленню сучасного обладнання на водонасосній станції «Родниківка», уманчани зможуть споживати чисту та якісну питну воду. [3. С.29–31]

Таким чином, питне водопостачання міста знаходиться в незадовільному стані. Проаналізовано проблеми питної води м. Умані, в результаті чого забезпечення населення доброякісною питною водою сьогодні відноситься до найважливіших світових проблем. Тому проблема реабілітації вод Дніпра і забезпечення населення якісною питною водою є пріоритетною для нашої держави. Водопостачання питною водою міста Умані здійснюється за рахунок поверхневих вод з річки Рось по водогону Біла-Церква-Умань та підземних вод. Загальна потужність водогону становить 134 км. Вода питна з поверхневих вод звичайно поступається своїми смаковими якостями, а взагалі і якістю по

відношенню до води з підземних джерел.

Список літератури:

1. Аксьом О. С. /Оцінка природної захищеності підземних вод Умані. / О. С. Аксьом // Вісник Київського національного університету імені Тараса Шевченка. Геологія . – 2006. – Вип.38-39.- С. 29-32.

1. Орлова С.М. Долины малых рек Москвы: прошлое, настоящее будущее / В.В. Панькова, С.М. Орлова / Геоэкология урбанизированных территорий. Сб. тр. Центра Практической Геоэкологии // Под ред. В.В.Панькова, С.М.Орлова - М.: ЦПГ, 1996.-108с.

3.Совріга С.В. Методика дослідження екологічного стану басейнів малих річок: моног.\ Совріга С.В., Гончаренко Г.Є., Гончаренко В.Г.,Берчак В.С.– Умань: ВПЦ «Візаві».–2016.– С. 29-31.

Інші професійні науки (екологічні науки)

ЕКОЛОГІЧНІ ПРОБЛЕМИ ЗАБЕЗПЕЧЕННЯ НАСЕЛЕННЯ БЕЗПЕЧНИМИ ПРОДУКТАМИ ХАРЧУВАННЯ

Гнатюк Н.О.

кандидат біологічних наук, доцент кафедри хімії, екології та методики їх навчання Уманського державного університету імені Павла Тичини

Тарасенко А.О.

студентка Уманського державного університету імені Павла Тичини

м. Умань, Україна

В останні десятиліття споживачі харчових продуктів стали приділяти більш пильну увагу питанням харчової безпеки. Саме тому проблеми забезпечення безпеки та якості продукції стають усе більш актуальними для

підприємств харчової промисловості України. Цьому сприяє і перехід країни на нові політичні й економічні відносини з країнами Європейського Союзу. Якість і безпека харчової продукції для населення є необхідними характеристиками, які вимагають управління і контролю з боку державних органів, виробничих і торговельних підприємств, громадськості. У харчовій промисловості однією з головних вимог споживача є саме безпека харчових продуктів. Використання продуктів харчування не повинно призводити до харчових отруєнь, а самі продукти не повинні містити небезпечні інгредієнти. У зв'язку з цим проблема впровадження системи забезпечення харчової безпеки в останні роки стає все більш актуальною. Проблемам безпеки і якості харчової продукції присвячені наукові праці відомих вітчизняних та зарубіжних учених, зокрема: В.Геєця, О.Григоренка, Л.Дейнеко, О.Ільїної, Д.Крисанова, Т.Михальськи, Ю.Руля, П.Хейне та інших. У дослідженнях вчених порушувались і аналізувались різні аспекти безпеки харчування населення, однак означена проблематика потребує подальшого дослідження, особливо в питаннях вирішення основних проблем пошуку шляхів оптимізації безпечного харчування.

Одним з діючих засобів підтримки здоров'я людини в умовах зростаючого екологічного навантаження є якісне харчування. Разом з тим харчова сировина і продукти харчування містять досить великий перелік чужорідних речовин (токсини мікроорганізмів, мікотоксини, важкі метали, антибіотики, гормональні препарати, регулятори росту рослин, пестициди, добрива, радіонукліди тощо). Вони підсилюють хімічне навантаження продуктів харчування і можуть впливати на живильний гомеостаз. Чужорідні хімічні речовини включають сполуки, які за своїм характером і кількістю не характерні натуральному продукту. Іноді їх додають коли це пов'язано з технологічною необхідністю. Також вони можуть потрапити в їжу випадково у вигляді забруднювачів. Із загальної кількості чужорідних хімічних речовин 30-80% надходить із їжею.[1, с. 334-338]

Шкідливий вплив на організм можуть надавати:

- неперевірені харчові добавки;

- продукти або окремі харчові речовини, отримані за новою технологією, у тому числі шляхом хімічного або мікробіологічного синтезу, виготовлені з порушенням установленої технології або з некондиційної сировини;
- продукти рослинництва, отримані з використанням недозволених або нераціонально застосованих добрив;
- продукти тваринництва і птахівництва, отримані з використанням недозволених або неправильно застосованих кормових добавок і консервантів;
- токсиканти, що мігрували в продукти з устаткування, посуду, тари, упаковки;
- токсичні речовини, які утворюються в харчових продуктах унаслідок теплової обробки, копчення, смаження, опромінення іонізуючою радіацією, ферментного й інших методів технологічної обробки;
- харчові продукти, які містять токсичні речовини, що потрапили із забрудненого навколишнього середовища, атмосферного повітря, ґрунту, водойм. [2, с. 111-112]

Якість і безпека продуктів харчування – складні комплексні проблеми, які вимагають численних зусиль для їх вирішення з боку як вчених, так і виробників, служб санітарно-епідеміологічного нагляду, державних органів і споживачів.

Харчова продукція часто є швидкопсувною у результаті фізіологічних процесів і мікробіологічного забруднення; ці процеси можуть бути небезпечними для здоров'я людини, і тому для адекватного управління якістю потрібні спеціальні глибокі знання специфіки конкретної продукції. Безпека харчових продуктів оцінюється за гігієнічними нормативами, які включають біологічні об'єкти, потенційно небезпечні хімічні сполуки, радіонукліди та шкідливі рослинні домішки. Присутність їх у харчових продуктах не повинна перевищувати допустимих рівнів вмісту в заданій масі (обсязі) досліджуваної продукції.

Зазначені показники безпеки встановлені для 11 груп продуктів:

1. м'ясо і м'ясопродукти; птиця, яйця і продукти їхньої переробки;
2. молоко і молочні продукти;
3. риба, нерибні продукти промислу і продукти, що з них виробляються;
4. зерно (насіння), борошномельно-круп'яні і хлібобулочні вироби;
5. цукор і кондитерські вироби;
6. плодоовочева продукція;
7. олійна сировина і жирові продукти;
8. напої;
9. біологічно активні добавки до їжі;
10. продукти дитячого харчування[2, с. 50-52].

Показники безпеки і харчової цінності харчових продуктів повинні відповідати гігієнічним нормативам, установленим Санітарними правилами і нормами «Гігієнічні вимоги безпеки і харчової цінності харчових продуктів», ДСТУ та іншими чинними нормативними документами для конкретних видів продуктів. При цьому виробничий контроль за відповідністю харчових продуктів вимогам безпеки і харчової цінності повинні вести підприємства. Державний санітарно-епідеміологічний нагляд здійснюється відповідними державними установами.

Таким чином, забезпечення раціональної структури, безпеки і якості харчування є найважливішим стратегічним завданням держави на сучасному етапі розвитку України, яке має реалізовуватися наступними шляхами:

- забезпечення різноманітного раціону харчування;
- доступність продуктів харчування для всього населення;
- забезпечення схоронності харчової продукції;
- створення освітніх програм у галузі харчування;
- збагачення продуктів харчування функціональними добавками.

В економічно розвинених країнах якість продукції формується під впливом таких основних факторів:

- □сприйнятливість промислових підприємств щодо оперативного використання останніх досягнень науковотехнічного прогресу;
- □ретельне вивчення вимог внутрішнього і міжнародного ринку, потреб різних категорій споживачів; □
- використання «людського фактора»: навчання робітників і керівників, виховання, систематичне підвищення кваліфікації, застосування стимулів матеріального і морального характеру[3,с.371].

Механізм забезпечення національної продовольчої безпеки і зокрема забезпечення безпечного харчування населення регулюється відповідними нормативно-правовими актами, які визначають умови функціонування галузей національної економіки і забезпечують міжгалузеве регулювання економіки.

Важливим також є механізм забезпечення фінансовими ресурсами державного бюджету, різних фондів з підтримки галузей і секторів економіки, органів управління на місцях, кредитування комерційних банків, а також забезпечення організацій і підприємств, інших суб'єктів приватного сектора власними коштами. Комплексні заходи, що вживаються, і механізми, що забезпечують продовольчу безпеку, спрямовані на стабільну підтримку внутрішніх запасів продовольства і сировини. Відповідно до державних прогнозів соціально-економічного розвитку країни ці заходи встановлюють основні параметри виробництва найважливіших видів продовольчих товарів, посівні площі і прогнозовані обсяги виробництва м'ясомолочної і плодоовочевої продукції, а також розширення виробництв з переробки продукції сільського господарства.

Таким чином, невід'ємною складовою формування продовольчої безпеки є забезпечення належної якості та безпеки продуктів харчування. Адже продовольча безпека має гарантувати не лише наявність, різноманітність та економічну доступність продовольства, а й його високу якість та безпечність споживання для людського організму. Тому безпечність продуктів харчування має стати пріоритетним напрямом державної політики у сфері продовольчої безпеки.

Список літератури:

1. Турецький О. А. Якість продуктів харчування як фактор національної безпеки / О.А.Турецький // Економіка: проблеми теорії та практики. – Д. – 2004. – Вип. 191. – Т. 2. – С. 334-338.
2. Цімарна С. В. Вплив матеріальної складової на якість харчових продуктів від вітчизняних товаровиробників. / С.В. Цімарна / Наукові засади сталого розвитку економіки. – Т., 2011. – С. 50-52.
3. Закон України "Про якість та безпеку харчових продуктів і продовольчої сировини" від 5.11. 2002 р. № 44 .Верховна Рада України. — Офіц. вид. — К: Парлам. вид-во, 2006. — 371 с. — (Бібліотека офіційних видань).

Психологічні науки

Я-КОНЦЕПЦІЯ ОСОБИСТОСТІ В УМОВАХ ПРОФЕСІЙНОЇ КРИЗИ

Головко Л.С.

студентка магістратури ІПК ДСЗУ

Актуальність дослідження. Актуальність проблеми зумовлюється першочерговими завданнями психологічної практики. Розробки проблем самосвідомості як у плані загально-психологічної теорії активно розробляються сучасними вченими. Вивчення особистості - це питання про її самосвідомість, про особистість як "Я". Тому, С.Л.Рубінштейн, вказує: "усвідомлення себе як "Я" є результатом розвитку".

Особистісна свідомість включає також спроможність індивіда виділити себе з навколишнього середовища і усвідомити своє ставлення до інших та до себе. Виділення самоставлення як самостійного об'єкту психологічного аналізу

здійснюється шляхом розмежування в єдиному процесі самосвідомості двох процесів: процесу отримання знань про себе і процесу самоствавлення.

Аналіз досліджень та публікацій. Проблема Я-концепція особистості на сьогодні ґрунтується на наукових положеннях вітчизняних та зарубіжних спеціалістів: З. Фройд, А. Адлер, К. Юнг, Е. Фромм, Е. Еріксон, Р. Кеттел, Г. Олпорт, Р. Асаджіолі, А. Маслоу, К. Роджерс О.М. Леонтьєв, С.Л. Рубінштейн, Л.І. Божович, О.Г. Асмолов, К.О. Абульханова-Славська, Л.І. Анциферова, І.С. Кон, Г.С. Костюк, П.Р. Чамата, В.О. Татенко, Т.М. Титаренко, М.Й. Боришевський та ін., але як вплив професійної кризи питання Я-концепції потребує більш поглибленого дослідження.

Мета дослідження - проаналізувати особливості Я-концепції особистості (внутрішній світ) в умовах професійної кризи.

Виклад основного матеріалу. Дослідження, пов'язані з Я-концепцією, так чи інакше ґрунтуються на теоретичних положеннях, які зводяться до чотирьох основних джерел:

1. Основоположний підхід Уільяма Джеймса.
2. Символічний інтеракціонізм в роботах Ч.Кулі, Дж. Міда.
3. Уявлення про ідентичність, які розвинені Еріком Еріксоном.
4. Феноменалістична психологія в роботах Карла Роджерса.

Я-концепція обговорюється і в інших теоретичних роботах. Але система понять, яка була розроблена в рамках перелічених вище концептуальних підходів, є на даний час найбільш продуктивною. Розглядаючи дані джерела, треба наголосити, що Джеймс перший із психологів почав розробляти проблематику Я-концепції. Особистісне **Я** (Self) він розглядав як двояке утворення, в якому поєднувалися Я - усвідомлююче і “Я” – як об'єкт (me). Це дві сторони одного цілого[1].

Безпосередній вплив Я-концепція має на будь-якій стадії професійного становлення в якості фактору, що детермінує виникнення кризи, найчастіше виділяється соціально-професійна активність. Саме почуття постійної незадоволеності собою, пошук нових форм і способів самореалізації в

професійній діяльності, зосередження на питаннях професійного розвитку, неминуче приводить людину до протиріччя з реальністю, породжує конфлікт із собою [2]. Професійна криза – це завжди відкидання старих неадекватних засобів і способів професійної активності [3]. Кризові явища – невід’ємний атрибут динамічного процесу становлення особистості. Ступінь усвідомлення особистістю криз є індивідуальною. Вона залежить від способу перебігу кризової ситуації, оскільки при сприятливому її вирішенні людина рідко усвідомлює дане явище як кризу [4].

Становлення індивіда в особистість припускає усвідомлення ним самого себе як істоти, відмінної від інших, як деякої суб'єктивно замкнутої реальності. Все це проявляється у факті звернення до себе “Я”. Тому феномен “Я” є центральним пунктом формування особистості і її структури. Багато психологів вважають, що вузьке розуміння особистості повинно включати тільки її ядро, тобто Я-концепцію і направленість особистості (мотивація, ціннісні орієнтації).

В самому загальному вигляді в психології прийнято виділяти дві форми Я-концепції - реальну і ідеальну. Однак можливі і більш часткові її види, наприклад, професійна Я-концепція особистості, або Я-професійне. В свою чергу, професійна Я- концепція особистості також може бути, реальною і ідеальною.

Що ж до дослідження професійних криз, воно має включати також аналіз відношення особистості до екзистенціальних питань, зокрема особистісної рефлексії психологічного часу, в якій фокусується сприйняття людської екзистенції. Також, попри значну увагу науковців до найрізноманітніших аспектів криз у професійній сфері, детальнішого аналізу потребують соціально-психологічні чинники, зумовлені постіндустріальною культурою.

Подолання кризових явищ вимагає від особистості професійного вчинку і психологічно компетентного відношення до себе. Не кожна особистість здатна самостійно знайти конструктивний вихід із кризи.

Зміна умов діяльності або зіткнення з проблемами у професійній діяльності призводить до кризи самоусвідомлення.

Список літератури:

1. Адлер А. Практика и теория индивидуальной психологии. – М.: Изд. Ин-та психотерапии, 2002.
2. Корчевна О.В. Проблема становлення, розвитку, формування та змін „Я-концепції” особистості // Актуальні проблеми навчання і виховання людей з особливими потребами: Збірник наукових праць. №3. – К.: Університет “Україна”, 2004. – С. 295-301.
3. Тарасюк С.О. Онтологічний статус життєвого самовизначення людини в кризовій ситуації // Соціальна психологія / Спеціальний випуск. 2010.-С.66-73
4. Ямнецький В.М. Психологія життєвотворчої активності особистості: Монографія.-Одеса:СВД Черкаско М.П., Рівне: РДГУ,2004.-С.359

Інші професійні науки

ПОРТАТИВНИЙ ПРИСТРІЙ ДЛЯ МОНІТОРИНГУ АРТЕРІАЛЬНОГО ТИСКУ

Гончарук А.В.

науковий керівник — к.т.н., доц. **Адаменко Ю.Ф.**

КПІ ім. Ігоря Сікорського

e-mail: goncharuk.nas@gmail.com, тел. (093) 274-45-44

На сьогоднішній день портативні пристрої для вимірювання артеріального тиску (АТ) представлені на ринку фіксують тільки пульс або пульсовий тиск і не дозволяють виміряти значення систолічного (САТ) і діастолічного (ДАТ) тиску. В той час як стаціонарні тонометри хоч і фіксують постійну складову (тобто сталий тиск в артерії) але є громіздкими.

Авторами в [1, 2] запропоновано давач артеріального тиску, принцип роботи якого схожий на роботу манжетного тонометра. Давач складається з

двох частин: перша — виконавчий механізм (актуатор), призначений для створення надлишкового тиску на артерію, а друга — сенсор, який буде фіксувати появу/зникнення пульсацій на стінках артерії. В якості першого елемента пропонується використати п'єзоелектричний (ПЕ) актуатор, а другого — п'єзорезистивний (ПР) сенсор. Також можна використовувати, наприклад оптичні сенсори.

На основі зазначеного давача запропоновано портативний пристрій моніторингу АТ (структурна схема рис.1). Як джерело живлення можна використовувати акумулятор, що заряджається від MicroUSB. При натисканні відповідної кнопки, що розміщена на сенсорному екрані портативного пристрою починає працювати давач тиску, посилюючи електричний сигнал на підсилювач. Вимірювання проводимо, наприклад, на променевій артерії зап'ястя людини. Стиснення артерії здійснюється за допомогою ПЕ актуатора до тиску на 10 – 20 мм рт. ст. того, при якому перестає прослуховуватися пульс на променевій артерії. Після чого, тиск створюваний ПЕ актуатором, на артерію поступово зменшується.



Рисунок 1. Схема портативного пристрою моніторингу АТ

При зниженні тиску починають з'являтися чіткі пульсації під дією потужних поштовхів крові, які проходять крізь стиснуту ділянку артерії тільки в моменти скорочення серця (систоли). Пульсації деформують мембрану, на якій встановлені ПР сенсори. Значення тиску, що створює ПЕ актуатор в цей момент відповідатиме значенню САТ. Момент різкого ослаблення пульсацій

фіксується також за допомогою мембрани з ПР сенсорами і в цей час визначається ДАТ. Обробку даних з ПР сенсорів та управління роботою ПЕ актуатора пропонується виконувати за допомогою мікроконтролера або мікрокомп'ютера. Після чого дані про артеріальний тиск будуть виведені на екран.

Загальний вигляд портативного пристрою моніторингу АТ представлений на рис. 3а,б.

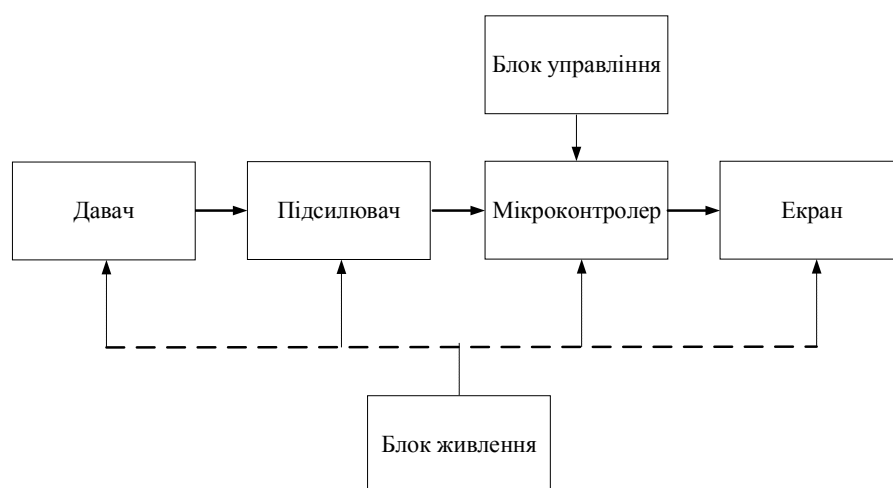

Рисунок 2. Конструкція портативного пристрою моніторингу АТ: а, б — загальний вигляд пристрою моніторингу АТ; в — схематичне зображення поперечного перерізу ремінця портативного пристрою моніторингу АТ

За зовнішнім виглядом пристрій нагадує годинник. Кнопка вмикання знаходиться на правій грані корпусу разом з роз'ємом для MicroUSB та індикатор заряджання пристрою. Регулювання положення давача АТ на променевій артерії здійснюється за допомогою ремінця. Давач АТ розташований на кінці ремінця. За рахунок отворів регулюється спочатку положення давача відносно корпусу, а потім регулюється діаметр обхвату. Електричне з'єднання корпусу з ремінцем забезпечується за рахунок наявності електричних контактів на зовнішньому боці ремінця, а до давача АТ будуть під'єднані провідники. На рис. 3в схематично зображено поперечний переріз ремінця 5 з канавками 4 для провідників 3. Штрих-пунктирною лінією показані отвори 2 в ремінці, пунктирною — давач 1.

Використання запропонованого давача у складі пристрою моніторингу АТ дозволить реєструвати значення САТ і ДАТ та цілодобово слідкувати за показниками АТ не відриваючись від роботи чи відпочинку.

Розроблюваний портативний пристрій, як і стандартні тонометри, дозволить фіксувати дійсний артеріальний тиск. Таким чином, можна буде реєструвати не тільки значення пульсового тиску, але і відслідковувати зміну тиску впродовж тижня чи місяця.

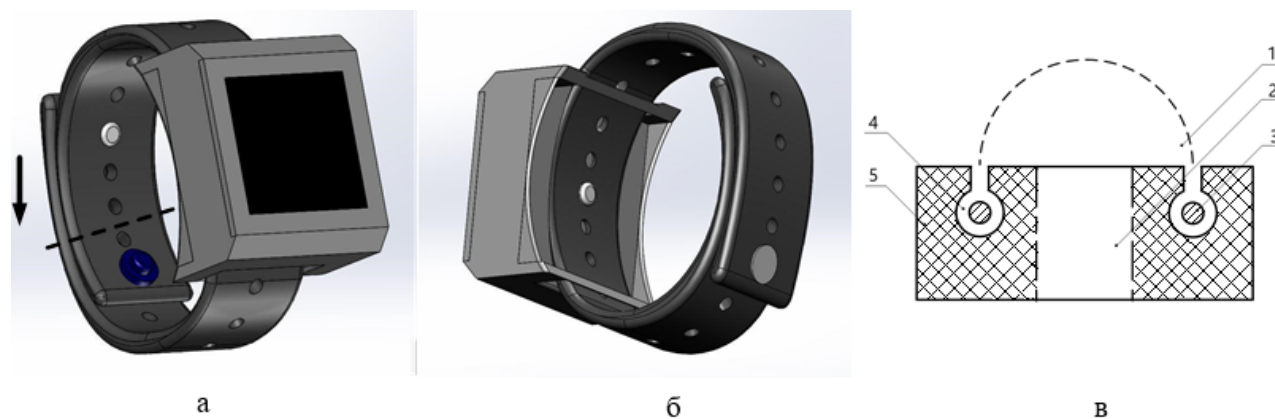
Список літератури:

1. Гончарук А. В. Давач моніторингу артеріального тиску. / Науковий керівник: Адаменко Ю. Ф. // Міжнародний молодіжний форум «Радіоелектроніка та молодь у ХХІ столітті», 16–18 квітня 2019 р.: матеріали конференції — Харків, 2019.

2. Гончарук А. В. Сенсор моніторингу артеріального тиску та пристрій на його основі: дисертація на здобуття ступеня професійний магістр: напр. 6.050902 "Радіоелектронні апарати" / Гончарук Анастасія Вікторівна; Нац. техн. ун-т України "Київ. політехн. ін-т ім. Ігоря Сікорського". — К., 2018. — 83 с.

Історичні науки

СЛОВАЦЬКЕ НАЦІОНАЛЬНЕ ВІДРОДЖЕННЯ (1810–1847 РР.)

Григорук Наталія Анатоліївна

Тернопільський національний
педагогічний університет імені В. Гнатюка

кандидат наук, доцент кафедри
всесвітньої історії та релігієзнавства

Словацьке культурне життя зосереджувалося в різноманітних регіональних об'єднаннях патріотичної інтелігенції. У 1810 р. з ініціативи Б. Табліца виникло «Наукове товариство Банської (гірничопромислової)

області”, яке до 1832 р. провадило краєзнавчі та етнографічні дослідження, вивчало народні традиції, збирало старовинні рукописи, літературні пам’ятки, ікони, картини тощо. Товариство очолювало боротьбу за підвищення культурного рівня словацького населення, проти забобонів, невігластва, за поширення серед простого люду агрономічних і медичних знань.

Ще більшої ваги набула діяльність “Малоготського наукового товариства” (1808–1842). Коло наукових інтересів його членів було надзвичайно широке – філософія, історія, педагогіка, соціологія, географія, природничі дисципліни тощо. Товариство видавало щорічник, про авторитет якого свідчать численні рецензії на його публікації в окремих австрійських, чеських, німецьких виданнях.

Водночас проти процесу створення та вдосконалення словацької літературної мови виступали такі авторитетні словаки, як поет Ян Коллар, філолог Павел Шафарик та ін. Всі вони були щиро переконані, що відмова від чеської мови матиме негативні наслідки для створення чесько-словацької єдності й послабить позиції словаків у Габсбурзькій монархії. Так виникла ідеологія “слов’янської взаємності”, обґрунтована видатним словацьким поетом, проповідником євангелічної громади в Пешті, професором археології Віденського університету Я. Колларом. Він створив концепцію “єдиного чехословацького племені”. Обґрунтування основних ідей теорії духовної єдності всіх слов’ян та їхнього зближення у сфері культури Я. Коллар сформулював у поемі “Донька слави” (1824) й у трактаті “Про літературну взаємність між племенами та наріччями слов’янськими” (1836).

Першим загальнословацьким осередком патріотичної інтелігенції стало “Товариство аматорів словацької мови та літератури” (1834–1844), яке виникло в Пешті. У своїй діяльності, а також на сторінках літературного альманаху “Зоря” члени товариства прагнули відшукати компроміс між конфесійними течіями національного руху, намагалися зблизити дві мовні традиції, друкуючи статті і “бернолаччиною” і “біблійщиною”.

Видатним діячем словацького національного Відродження є Павел

Шафарик – автор “Історії слов’янської мови та літератури всіма нарідчями” (1826). Вчений довів індоєвропейське походження слов’ян і показав їхній вагомий внесок у розвиток світової культури, а словацьку мову вперше виділив як самостійну. Після переїзду в 1833 р. до Праги П. Шафарик написав двотомне дослідження “Слов’янські старожитності” (1837), в якому дійшов висновку, що окремі слов’янські мови виникли не пізніше середини I тис. н. е. Саме з цього періоду він і розпочинав історію слов’ян. Як один із найвагоміших доказів високого рівня розвитку слов’янських мов П. Шафарик наводив факт запозичення багатьох словацьких слів мадярською мовою. Проте результати наукових досліджень П. Шафарика не підтверджували концепції мовної та племінної єдності чехів і словаків, а, навпаки, засвідчували самотність словаків та їхньої мови. Однак, визнаючи словацьку національну самотність, учений намагався “ословачити” чеську мову, залишаючись на позиціях мовної та літературної єдності чехів і словаків.

Ідея створення єдиної загальнословацької культурної організації була реалізована в таємному товаристві радикалів “Взаємність” (1837–1840), очолюваному адвокатом А. Верховським. Проте в 1843–1844 рр. відбулася подія, яка викликала в національних колах тривогу за долю словацької мови. Державні збори Угорщини ухвалили закони, згідно з якими мадярська мова мала стати єдиною мовою законодавства, урядових установ, офіційного ділового життя та освіти на землях Корони Св. Іштвана. Невдовзі було закрито словацьку гімназію в Левочі, ліквідовано кафедру чехословацької мови та літератури в Братиславському ліцеї і розпущено наукові товариства.

Однією з визначних подій словацького національного Відродження було заснування в 1844 р. надконфесійного словацького товариства “Татрин”. Воно пов’язане з діяльністю вже третього покоління словацьких “будителів”, яке очолював відомий поет, філософ, історик, лінгвіст Л. Штур (1815–1856). До національно-культурного руху словаків цього періоду належали М. Годжа (1811–1878), Й. Гурбан (1817–1888), Я. Краль, Я. Францисці з “радикальної опозиції” 1845–1848 рр. та ін.

Л. Штур, спираючись на зроблене до нього та на підтримку молодого покоління патріотів, дав нову інтерпретацію поняттю “слов’янської взаємності”. Його концепція розвитку слов’янства і словацького народу змінила колларівську теорію “чотиричленної структури” слов’янського народу з “чехословацьким племенем” усередині нього. Ідеї А. Коллара, що відіграли важливу роль у формуванні національної свідомості словаків та інших слов’ян у попередні десятиліття, в 40-х роках уже не відповідали процесові формування слов’янських націй та інтересам національно-визвольного руху. Штурівська концепція “оновлення слов’янства” базувалася на діалектичному розумінні “єдності в різноманітності”, а словаків кваліфікувала як окремий самобутній народ.

Виходячи з цього посилання, Л. Штур заклав підвалини надконфесійної літературної мови, якою стала розвиватися не євангелічна чи католицька, а словацька національна культура. Він заснував першу словацьку політичну газету “Словацькі народні новини”, яка почала видаватися з 1845 р. Л. Штур перетворив цю газету на інструмент пропаганди просвіти та розвитку національної свідомості словаків. За допомогою своїх однодумців він сформулював антифеодальну програму руху, що містила не тільки національні, а й соціально-економічні вимоги.

Програма, з якою Л. Штур виступив на засіданні Державних зборів (восени 1847 р.), містила вимоги запровадження у словацьких землях у початкових школах та вчительських семінаріях, а також у вищих закладах освіти Угорського королівства, де готували богословів, юристів, землемірів, навчання словацькою мовою. У соціально-економічній сфері Л. Штур виступав за ліквідацію привілеїв шляхти й звільнення селян за викуп.

В основу єдиної словацької літературної мови Л. Штур поклав середньословацький діалект як найбільш поширений у словаків. Він виклав і його граматичні норми в працях “Наука словацької мови” й “Наріччя словацьке та необхідність писати на цьому наріччі”. Вся громадська наукова та просвітницька діяльність Л. Штура була пронизана єдиною метою –

розширення освіченості та культури словацького народу, запровадження розробленого ним варіанту словацької літературної мови. Він не тільки послідовно відстоював право на її існування, а й боровся проти звинувачень у сепаратизмі, які лунали на його адресу з уст чеських громадських діячів.

Наприкінці 40-х років XIX ст. національні вимоги словаків переросли у вимоги визнання їхньої самобутності як нації. Послідовне виконання цих вимог вело до децентралізації багатонаціональної Угорщини, чого мадярська політична еліта не могла допустити. Вже у 1847 р. підготовлено словацьку національну програму, яка передбачала ліквідацію привілеїв шляхти і звільнення селян за викуп, реформування політичної системи Угорського королівства, розробку конституції, прийняття демократичних законів про запровадження загального виборчого права, розвиток системи освіти словацькою мовою.

Список літератури:

1. Хрестоматия по истории южных и западных славян. Т. 2. Минск, 1989.
2. Австро-Венгрия. Опыт многонационального государства. М., 1995.
3. Австро-Венгрия: интеграционные процессы и национальная специфика. М., 1997.
4. История южных и западных славян. Т.1. М., 1998.
5. Історія західних і південних слов'ян (з давніх часів до XX ст.). К., 2001.
6. Шумов С., Андреев А. История Словакии V–XX века. М., 2000.
7. Яровий В.І. Історія західних та південних слов'ян у XX ст. Курс лекцій. К., 1996.

ОСНОВНІ СКЛАДОВІ ПРОФЕСІЙНО-ЕТИЧНОЇ КОМПЕТЕНТНОСТІ МАЙБУТНЬОГО ФАХІВЦЯ БАНКІВСЬКОЇ СПРАВИ

Гриців В.Б.

Львівський навчально-науковий інститут ДВНЗ «Університет банківської
справи»

к.пед.наук

доцент кафедри менеджменту та соціально-гуманітарних дисциплін

Професійна діяльність фахівців банківської справи вимагає підвищеної зібраності, вироблення правильних дій, які дозволяють досягнути позитивного результату і при цьому передбачити та мінімізувати негативні наслідки у професійній обстановці. Майбутнім менеджерам банківської сфери для налагодження ділових взаємостосунків із колегами необхідний належний розвиток професійно-етичної компетентності, адже від 50 % до 90% робочого часу вони витрачають на організацію професійного спілкування, проводячи наради, бесіди, дискусії, переговори, роз'яснення підлеглим, звіти перед керівництвом.

Відзначимо, що сьогодні передача готових знань не виступає основним завданням навчального процесу, натомість поширеним стає підхід, у межах якого відбувається формування професійної компетентності, корпоративної культури, що немислимі без етики. Високий рівень професійно-етичної компетентності майбутніх фахівців банківської справи має суттєвий вплив на підвищення ефективності їх праці, допомагає краще орієнтуватися у професійній ситуації щодо депозитно-позикових і розрахунково-касових операцій, лізингу, факторингу, трасту. Вирішальне значення для успішної економічної діяльності банку має робота його працівників з клієнтами між якими має бути встановлено належний рівень довіри, саме тому банківський

працівник повинен не лише бути кваліфікованим фахівцем, професіоналом, але й володіти високим рівнем професійно-етичної компетентності.

Серед вітчизняних учених питанням етики сьогодні присвячують увагу В. Баранівський та Т. Скворцова (етика бізнесу), А. Герасимчук (етика й етикет сучасного бізнесу в контексті економічної безпеки підприємств), Т. Петренко та В. Зеленюк (морально-етичні аспекти формування підприємця європейського рівня), Ю. Петрунін (етика бізнесу), М. Рудакевич (етика бізнесу в умовах трансформації української економіки), А. Семенов (психологія та етика менеджменту і бізнесу), Л. Федулова (етика в менеджменті), В. Шаповал (вплив релігії на формування ділової етики) та ін.

Зокрема В. Баранівський та Т. Скворцова зазначають, що необхідність вивчення цих проблем обумовлена тим, що діяльність у фінансово-економічній сфері часто супроводжується зіткненням з питаннями і проблемами, які породжені прагненням людей володіти багатством. Дослідники підкреслюють, що здебільшого саме в цій сфері вирішуються питання матеріальної забезпеченості, руху капіталу, добробуту і матеріального достатку, адже діяльність в будь-якій галузі економічної сфери кінцевим результатом передбачає отримання користі й прибутку. А питання, пов'язані з грошима, як правило, викликають інтерес у індивідуумів і в результаті можуть призводити до проблем, які кваліфікований спеціаліст повинен вміти вирішувати делікатно, керуючись засадами основних нормативних вимог ділової етики, не прагнучи сліпо йти до досягнення своєї мети, не нехтуючи правилами, що були встановлені суспільством, зокрема, в діловій сфері [1, с. 9–10].

Далі детально розглянемо найважливіші складові етики банківських працівників як невід'ємної частини загальнолюдської моралі. Аналіз змісту професійної етики свідчить про те, що сучасне розуміння цього поняття склалось у результаті осмислення окремих ідей етики, психології та фінансово-економічної діяльності, у яких етика є елементом ідеалу професіонала, відображенням потреб та цінностей соціуму, системою вимог до професії банкіра, регулятором взаємовідносин між банківськими працівниками та

фізичними або юридичними особами.

Насамперед слід звернути увагу на *професійно-етичні знання*.

Фахівці банківської справи повинні бути обізнаними з такими групами етичних категорій, як категорії моральної свідомості, моральних відносин і моральної діяльності у банківській сфері. Серед категорій моральної свідомості слід вказати на моральну норму професійної діяльності у банківській сфері, моральні переконання щодо ставлення до грошей і засобів збагачення, моральну мету професійної діяльності, моральний вибір та ін. Група категорій щодо моральних відносин охоплює поняття про моральні взаємини з клієнтами та співробітниками, моральне ставлення до гідного і негідного вчинку, моральний авторитет і засоби його досягнення, моральну репутацію та ін. У свою чергу категорії моральної діяльності стосуються понять про моральні засоби, моральний учинок, самодисципліну, моральну волю та ін.

Ще однією складовою професійно-етичної компетентності майбутніх фахівців банківської справи є *професійно-етичні цінності*. Найважливішою цінністю професійної етики банківського працівника є професійний обов'язок, який є головним провідником морального обов'язку. Професійно-моральний обов'язок банківського працівника – надання послуг клієнтам банківських установ на засадах високої моралі, довіри та порядності.

Загалом можна стверджувати, що професійно-етична компетентність є професійно важливою особистісною властивістю майбутнього банківського працівника, яка охоплює знання про систему професійно-етичних норм і правил поведінки, відповідні моральні цінності, особистісні якості та уміння, які необхідні для ефективного виконання професійної діяльності відповідно до етичних вимог.

Фахівці банківської справи – це фахівці з ефективною економічної діяльності. Такі фахівці затребувані у банківській сфері, що вимагає вмінь планувати або розраховувати фінанси, де потрібно контролювати витрати, аналізувати результати роботи. У зв'язку із цим, фахівці банківської справи повинні мати вищу економічну освіту, володіти набором знань, необхідних для

конкретної посади. Зрозуміло, що мається на увазі наявність таких якостей як аналітичний склад розуму, здатність мислити логічно, а також математичні здібності. Таким чином, майбутній фахівець економічного профілю – це спеціаліст не тільки з бухгалтерського обліку, аудиту, але – спеціаліст творчої спрямованості, що поєднує у своїй професійній діяльності різні сфери людської практики, інтегрує досягнення різних наук.

Список літератури:

1. Баранінський В.Ф. Етика бізнесу: навчальний посібник /В.Ф. Баранінський, Т. Г. Скворцова – К. : Видавець ПАЛИВОДА А. В., 2008. – 200 с.
2. Дорофеев А. Профессиональная компетентность как показатель качества образования / А. Дорофеев // Высш. образование в России : науч.-пед. журн. – 2005. – № 4. – С. 30 – 33.

Інші професійні науки (технічні науки)

МОДЕРНІЗАЦІЯ СУШИЛЬНОЇ ЧАСТИНИ КАРТОНОРІБНОЇ МАШИНИ

Грицюк Г.І.

студент

Новохат О.А.

к.т.н., ст. викл.

Національний технічний університет України

«Київський політехнічний інститут імені Ігоря Сікорського»

galiagritsiuk@ukr.net

У сучасному світі склалася дуже погана екологічна ситуація. Це пов'язано з використанням великої кількості пластику і поліетилену, який розкладається дуже довго і наносить великої шкоди навколишньому

середовищу. Тому більшість країн світу стає на шлях відмови від пластику і переходу на екологічно чистий папір і картон. У зв'язку з цим на них збільшується попит, а отже і обсяги виробництва цієї продукції. Тому виникає потреба удосконалення існуючих папероробних і картоноробних машин.

Сушіння картонного полотна вимагає великих енергетичних і масових затрат. Тому модернізація сушильної частини картоноробної машини є актуальною задачею на сьогодні.

Найпоширенішим методом сушіння картону є контактний на сушильних циліндрах (рисунок 1). Циліндри машин по конструкції одностінні. Виготовляються з високоміцного чавуну, легованого хромом і нікелем. Інколи для машин спеціального призначення застосовують двостінні циліндри.

До циліндра з торців прикріплені болтами кришки. Вони відлиті разом з пустотілими цапфами, якими циліндр опирається на підшипники.

Сушильні циліндри нагріваються грійною парою. На деяких машинах спеціального призначення застосовують електронагрів. Пуск пари і видалення конденсату відбувається з привідної сторони. Тому кожний циліндр забезпечений паровпускною головкою і пристроєм для видалення конденсату. Відвід конденсату з циліндра здійснюється завдяки сифонам або черпакам.

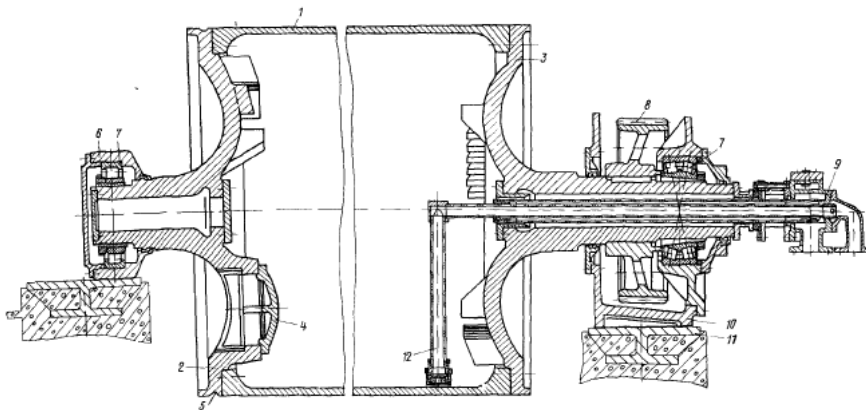

1 – циліндр; 2 – кришка лицьової сторони; 3 – кришка привідної сторони;
4 – люк; 5 – канавка для канатиків; 6 – корпус підшипників; 7 – підшипники кочення; 8 – шестерня; 9 – паровпускна головка; 10 – станина привідної сторони; 11 – фундаментна плита; 12 – нерухомий сифон.

Рисунок 1 – Сушильний циліндр

На картоноробних машинах застосовують різне компоновання сушильних циліндрів. Найпоширенішим є двоярусне розміщення (рисунок 2).

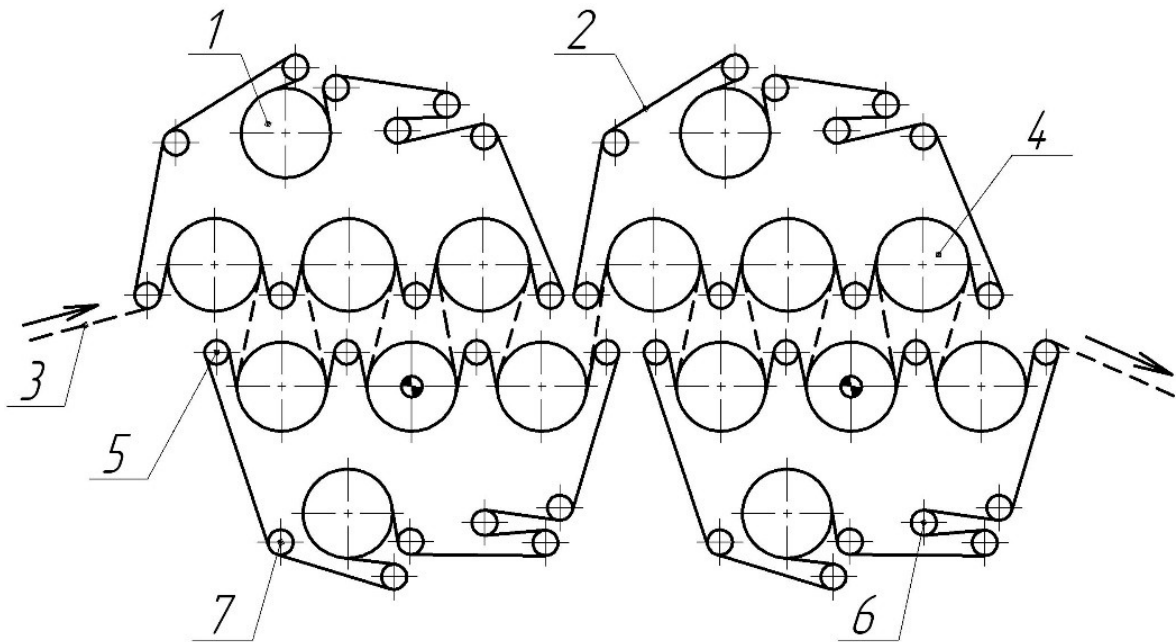

1 – сукносушильний циліндр; 2 – сукно або сітка; 3 – полотно; 4 – сушильний циліндр; 5 – сукноведучий валик; 6 – сукнонатяжний валик;
7 – сукнопровідний валик.

Рисунок 2 – Схема розташування циліндрів у сушильній частині машини

При контактному методі сушіння картонного полотна є велика витрата грійної пари. Для зменшення витрат доцільно застосовувати інші способи сушіння, наприклад радіаційний. Тому було прийнято рішення у сушильній частині між сушильними циліндрами встановити додаткові нагрівачі – інфрачервоні випромінювачі (ІЧВ). Схема сушильної частини з ІЧВ зображена на рисунку 3.

Сушильна частина працює наступним чином. Картонне полотно після пресування подається на перший сушильний циліндр. Тут картон починає сушитися кондуктивним способом. Далі полотно за допомогою сукноведучих валів передається на наступний сушильний циліндр. Між верхніми і нижніми циліндрами на вільному пробігу встановлюється інфрачервоні випромінювачі, за допомогою яких полотно досушується радіаційним способом. Це дозволяє збільшити кінцеву сухість картонного полотна, зменшує час сушіння і, тим самим, зменшує кількість сушильних циліндрів. Зі зменшенням сушильних

циліндрів зменшується і витрата пари. Зі збільшенням огинання картонним полотном сушильних циліндрів питомі енерговитрати зменшуються. [1]

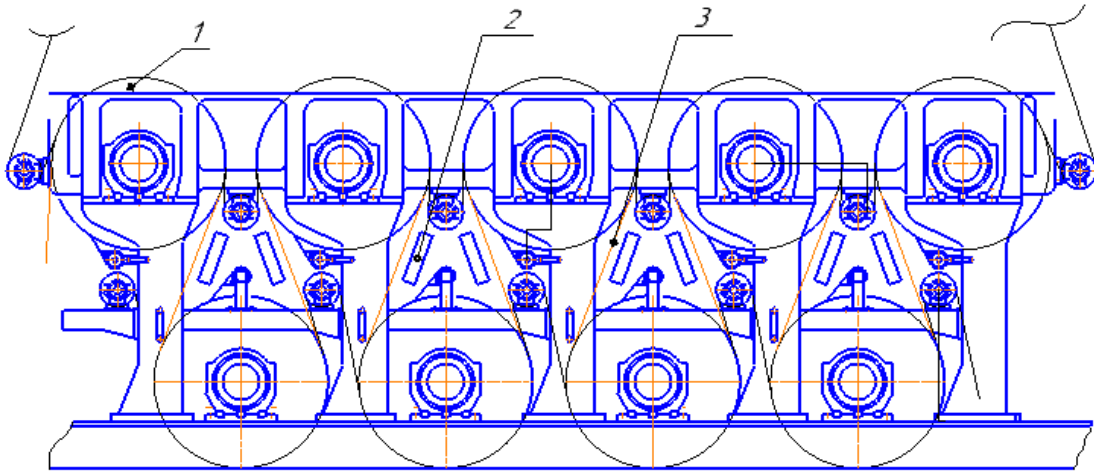

1 – сушильний циліндр; 2 – інфрачервоний випромінювач; 3 – картонне полотно.

Рисунок 3 – Схема сушильної частини з ІЧВ

Радіаційний спосіб сушіння має низькі матеріальні затрати на модернізацію. При комбінуванні радіаційного та контактного методу сушіння можна досягти більшої кінцевої сухості з меншими матеріальними витратами. Комбінування цих методів сушіння картонного полотна дозволить збільшити кількість теплоти, що поглинається полотном, цим самим зменшиться час сушіння і, відповідно, кількість сушильних циліндрів. Це відбувається завдяки тому, що картон прогрівається одночасно з двох сторін. [2]

Встановлення ІЧВ більш доцільно в першій сушильній групі. Адже на початку сушіння вологе картонне полотно швидко нагрівається, що зменшить кількість сушильних циліндрів.[2] Крім того, великий вміст вологи в картонному полотні мінімізує можливість займання картонного полотна.

Отже, встановлення інфрачервоних випромінювачів в сушильній частині картоноробної машини має такі наслідки:

- зменшення часу сушіння;
- збільшення кількості поглинутої теплоти;
- зменшення кількості сушильних циліндрів;

– зменшення матеріальних витрат.

Список літератури:

1. Грицюк Г. І., Новохат О. А., Модернізація сушильної групи картоноробної машини. Обладнання хімічних виробництв і підприємств будівельних матеріалів: матеріали XXIV всеукр. наук.-практ. конф. студ., асп. і мол. вчен., м. Київ, 22-23 квітня. 2019р. Київ, 2019р. С. 46-47.
2. Новохат О. А. Процес сушіння флютингу із застосуванням енергії інфрачервоного випромінювання: монографія/О.А. Новохат В.М. Марчевський; КПІ ім. Ігоря Сікорського, 2018 – 39 с.

Педагогічні науки

ДИСТАНЦІЙНА ОСВІТА ЯК НОВА ОСВІТНЯ ТЕХНОЛОГІЯ ШКОЛИ

Грищенко В.

студентка

Абрагам В.І.

викладач педагогіки

ВКНЗ «Коростишівський педагогічний коледж імені І. Я. Франка»

Житомирської обласної ради

За останні роки в усьому світі в освітній галузі відбулися істотні структурні зміни, зумовлені розвитком Інтернет та його зростаючим впливом на всі сфери діяльності суспільства. Основна роль в удосконаленні системи освіти, без сумніву, належить новим інформаційним технологіям. Особливу надію викладачі та вчені покладають на дистанційне навчання, із впровадженням якого в різних освітніх закладах й установах постійно вдосконалюється термінологія. У багатьох дослідженнях зарубіжних і

українських авторів підкреслюється зростаюча роль технологій і засобів ДН як основного напрямку розвитку НІТ.

Як відомо, дистанційне навчання є продовженням кореспондентського навчання. Університет Лондона (1836 р.), Університет Чикаго (1892 р.) й запровадили кореспондентське навчання. У колишньому Радянському Союзі, в тому числі в Україні, з кінця 1920-х років його різновид відомий як заочне навчання. Наприкінці 1960-х і на початку 1970-х рр. почали використовувати спочатку термін викладання на відстані (teaching at distance), а потім дистанційна освіта, дистанційне навчання (distance education, distance learning). Досвід використання ДН протягом останніх 20 років показує, що ця форма навчання позбавилася статусу кореспондентського. Поняття «відкрите навчання» з'явилося всередині 70-х років і пов'язане з утворенням начальних закладів нового типу – відкритих університетів. Цей термін поки що по-різному сприймається в Україні. Останнім часом замість терміну ДН використовується популярний за кордоном термін електронне (дистанційне) навчання.

Кухаренко В. М. один із перших дослідників ДН, наводить такі його визначення : ДН – сукупність інформаційних технологій, які забезпечують надання студентові основного обсягу матеріалу, інтерактивну взаємодію студентів та викладачів у процесі навчання, можливість самостійної роботи для засвоєння матеріалу, оцінку знань і навичок студентів у процесі навчання, ДН – набуття знань і вмінь шляхом інформатизації та навчання з використанням усіх технологій, а також інші форми навчання на відстані.

Ці сучасні педагогічні технології дають загальну картину можливостей організації повноцінної, якісної освіти школярів в інформаційно – освітньому середовищі. Інтернет-навчання – це нова форма освіти, спрямована не тільки на формування знань, навичок і вмінь у певній галузі, але і на формування особистих якостей школярів: дисциплінованості, самостійності, відповідальності, співпраці. Варто наголосити на тому, що вище перераховані особисті якості школярів можна сформулювати, використовуючи завдання, які мають бути націлені на перевірку ефективності та результативності

самостійного вивчення школярами змістової частини предмету. Завдання має бути складене так, щоб знання, які перевіряються, уміння і навички відповідали вимогам програми навчання.

На сьогодні у системі ДН можна виділити такі основні засоби: електронні мережеві підручники, навчальні й контрольні завдання, електронні практикуми, дослідницькі проектні роботи, інформаційні ресурси, дистанційні олімпіади і конкурси, форуми, вебінари, конференції, спілкування в режимі on-line, підвищення кваліфікації й обмін досвідом.

Основна цінність дистанційного навчання (звісно крім можливості навчання на відстані) - це навчання у своєму темпі за своєю індивідуальною програмою. Але реально жоден відомий автор ресурс такої можливості не надає. [2]

Дистанційна освіта надає учням можливість одержати високоякісну освіту на місці свого проживання. Правильно організована система дотримання всіх дидактичних принципів використання основної моделі освіти дає можливість впровадження дистанційного навчання у загальноосвітньому навчальному закладі.

Необхідно, щоб учні мали належну комп'ютерну підготовку та домашній ПК з виходом в Інтернет. Ця проблема розв'язується найпростіше. На сьогодні практично 100% учнів мають комп'ютер, ноутбук чи нетбук, а Інтернет став доступним. Проблему відсутності кабельної інфраструктури в сільській місцевості з успіхом розв'язують мобільні оператори. Учні проходять комп'ютерну підготовку на уроках інформатики у школі.

Головною проблемою розвитку дистанційного навчання є створення нових методів і технологій навчання, що відповідають телекомунікаційному середовищу спілкування. На зміну колишньої моделі навчання повинна прийти нова модель, заснована на наступних положеннях: в центрі технології навчання – учень, суть технології – розвиток здатності до самонавчання, де учні беруть активну участь у навчанні, в основі навчальної діяльності – співробітництво. У

зв'язку з цим потребують перегляду методики навчання, моделі роботи та взаємодії вчителів і учнів.

У рамках дистанційної форми навчання виділяють такі модифікації, які потребують відповідної апробації: дистанційна форма навчання, дистанційно-очна форма навчання, класно-дистанційна форма, дистанційна форма навчання з учителем-куратором. Отже, ми бачимо, що можливі різні форми дистанційного навчання, саме це і забезпечить особистісно-орієнтований підхід у навчанні.[3]

Для ДН дуже важливий зв'язок з учнем, тому що сучасне навчання (а особливо дистанційне) тяжіє до індивідуалізації. Учень, що знаходиться а відстані, не має такої можливості. З часом у нього може згаснути інтерес, розсіюватиметься увага. Дитині важко стимулювати себе до самостійного навчання, оскільки вона не знаходиться в колективі, де існує ще й такий стимул як конкуренція або просто проведення емоційної дискусії з певного питання. Тому до вчителя, що працює в системі ДН, висуваються певні вимоги: відповідати дуже швидко на листи; заохочувати оперативність слухачів; встановлювати чіткий графік спілкування в режимі on-line і чітко його дотримуватися; створювати атмосферу психологічного комфорту та ін. Учень має відчувати, що його тьютор не суворий контролер, а добрий учитель, який завжди допоможе.

Необхідно також створити умови для повноцінної самореалізації учня, прояву успішності, самоствердження, підвищення його самооцінки. У ДН важливо знати кожного учня, його особливості: інтроверт чи екстраверт; мислить логічно, раціонально чи дуже емоційний, спирається більше на відчуття, емоції.

Створення комфортних умов полягає у відборі відповідного змісту з предмету, розширенні його інформаційного поля за рахунок міжпредметної інтеграції з урахуванням індивідуальних особливостей, інтересів і нахилів учнів, зони їх найближчого розвитку. Предметний зміст при цьому набуває практико-зорієнтований характер і забезпечує не тільки вміння розв'язувати

міжпредметні завдання, пов'язані з предметний змістом, але й сприяє становленню інформаційної, комунікативної компетентності школярів, наприклад, через розв'язання ситуаційних завдань, участі в проектній діяльності, дискусіях.[1] Крім того, для успішного здійснення процесу дистанційного навчання мережевий учитель і педагог-куратор мають володіти технологічними аспектами організації освітньої діяльності школярів, які містять у собі різні прийоми роботи в форумі, чаті, теле- і відеоконференціях, а також з електронною поштою та іншими комунікаційними засобами. Ці сучасні педагогічні технології дають загальну картину можливостей організації повноцінної, якісної освіти школярів у інформаційно-освітньому середовищі. Інтернет-навчання – це нова форма освіти, спрямована на формування особистих якостей школярів: дисциплінованості, самостійності, відповідальності, співпраці. Варто наголосити, що вище перераховані особисті якості школярів можна сформулювати, використовуючи завдання, які мають бути націлені на перевірку ефективності та результативності самостійного вивчення школярами змістової частини предмету. Завдання мають бути складені так, щоб знання, уміння і навички, які перевіряються, відповідали вимогам програми навчання.

У відповідності до вимог часу та з власної ініціативи вчителі шкіл використовують елементи ДН у своїй роботі. Але для того, щоб дистанційне навчання стало повноцінною формою навчання для тих, хто його потребує, необхідне вирішення багатьох питань та проблем не лише на рівні коли.

Отже, для створення системи дистанційного навчання необхідна багаторічна науково-дослідна та практична діяльність, у ході якої були б вирішені питання відбору змісту освіти, створення необхідних методів навчання, розробки технічних і програмних засобів, їх змістового наповнення, підготовки необхідних спеціалістів, формування критеріїв відбору учнів для навчання з кожного напрямку і багато інших питань.

Список літератури:

1. Биков В.Ю. Дистанційний навчальний процес: Навч. посібн. /За ред.

- В.Бикова та В.Кухаренка. – К.:Міленіум,2005. – 292 с.
2. Басова Н.В. Педагогика и практическая психология. – Ростов Н/Д:»Феникс»,2000. – 416 с.
3. Освітні тхнології: навч.-метод. Посіб. О.М.Пехота, А.З.Кіктенко, О.М.Любарська та ін.; З заг.ред. О.М.Пехоти. – К.:А.С.К., 2001. – 256 с.

Педагогічні науки

ДИДАКТИЧНИЙ ПОТЕНЦІАЛ МЕРЕЖІ ІНТЕРНЕТ В КОНТЕКСТІ СУЧАСНОЇ ОСВІТНЬОЇ ПАРАДИГМИ

Грод І.М.

Шевчик Л.О.

Тернопільський національний педагогічний університет імені
Володимира Гнатюка, E-mail: grazhdar@ukr.net

Актуальність проблеми. З появою нових засобів доступу, опрацювання та зберігання інформації змін зазнали всі сфери життя людини. Мережа Інтернет зайняла перше місце серед способів проведення вільного часу. Не зважаючи на численні можливості мережі, для більшої частина користувачів її використання в кращому разі обмежується проведенням вільного часу в соціальних мережах, переглядом фільмів чи прослуховуванням музики. Точніше, мало хто володіє знаннями про її можливості в цьому питанні. Більшість вчителів та учнів використовує мережу для пошуку рефератів, розв'язків завдання, рідше, для доведення теореми чи пошуку книг. Процес цього пошуку є хаотичним, довготривалим і приносить не найкращі результати.

Мета: проаналізувати потенціал мережі Інтернет, з'ясувати психолого-педагогічні передумови використання освітніх ресурсів мережі Інтернет в навчанні.

Щоб говорити про можливості Інтернету в освіті, спочатку варто проаналізувати зміни в системі освіти за останні роки. Якщо раніше перед шкільною освітою ставилося завдання надати учням якомога більше знань, необхідних у подальшому житті, то тепер основним завданням освіти в цілому і шкільної освіти зокрема, є навчити учнів здобувати знання самостійно. Одним із напрямів роботи є застосування можливостей новітніх технологій. Технологія мережі Інтернет не є новою, але була і залишається найбільш перспективною. З появою Інтернету почався новий етап розвитку освіти. Потенціал мережі в галузі освіти важко переоцінити. Численні сайти, портали і бази даних, в яких зібрано цікаву, нову і актуальну інформацію – всі вони чекають того, хто би ними користувався. Ці ресурси постійно оновлюються і поповнюються. З іншого боку, лише одиниці вчителів та учнів використовують мережу як засіб для навчання і здобування знань.

Мережа пропонує не лише відомості, але й ідеї та засоби для інтенсифікації навчального процесу, підвищення педагогічної майстерності вчителя, самостійної позаурочної та позакласної роботи, в ході підготовки до олімпіад, екзаменів, контрольних робіт, а також в ході вивчення нового матеріалу. Можливості мережі на цьому не закінчуються. Вона невпинно росте в плані покриття і розвивається функціонально.

Освітні веб-ресурси – це електронні інформаційні ресурси, які призначені для забезпечення процесу навчання на визначених ступенях освіти і з певної предметної галузі. Не варто ототожнювати поняття «освітній веб-ресурс» та «освітній веб-сайт», тому що перше поняття ширше.

Які ж саме ресурси можна вважати освітніми веб-ресурсами? Почнемо з такого питання: що таке ресурс? Ресурс – це джерело, запас чогось. Які бувають ресурси?

У сучасних економічних науках найбільш поширеними є поняття про такі основні види ресурсів: природні ресурси; енергетичні ресурси; матеріальні ресурси; трудові ресурси; фінансові ресурси.

Інформаційні технології дозволяють виділити ще один вид ресурсу – це інформаційні ресурси. Під інформаційними ресурсами будемо розуміти запас, джерело інформаційних даних. Вживаючи прикметник «освітні», ми, таким чином, відносимо даний ресурс до сфери освіти. Головна особливість електронного ресурсу полягає у тому, що він розміщується на електронному носії (жорсткий диск, дискета, лазерний диск, флеш-карта).

Вживаючи термін «веб», ми говоримо про освітній інформаційний ресурс, який відноситься до простору веб. Як відомо, веб-простір можна організувати як локально, так і глобально. Тому освітній веб-ресурс може знаходитись як в локальній мережі, так і в глобальній, наприклад, в мережі Інтернет.

Освітній сайт – це набір взаємопов'язаних веб-сторінок, об'єднаних спільною тематикою. Сайт може бути розміщеним у веб-просторі локальної чи глобальної мережі. Якщо порівнювати поняття сайту з поняттям освітнього веб-ресурсу, то освітній веб-ресурс має більш ширше значення ніж освітній сайт. Можна сказати, що освітній сайт – це освітній веб-ресурс, але не слід говорити, що освітній веб-ресурс – це освітній сайт.

Класифікувати ресурси мережі Інтернет не просто. Не існує однієї загальноприйнятої класифікації ресурсів. Взагалі кажучи, існують специфічні класифікації за різними критеріями. В залежності від мети і специфіки роботи того, хто їх класифікує, можливі різні класифікації ресурсів мережі Інтернет. В нашій роботі скористаємося класифікацією за такими параметрами: тематика даних і відомостей, що в них зберігаються; форма власності; доступність даних і відомостей; належність до певної інформаційної системи; джерело даних і відомостей; призначення і характер використання даних і відомостей; форма подання даних і відомостей; вид носія даних і відомостей.

Так як ми розглядаємо освітні веб-ресурси, то варто виділити такі параметри: тематика даних і відомостей (освітні); вид носія даних і відомостей (електронний).

Якщо говорити про певне спрямування веб-ресурсів, то воно відповідає користувачькій аудиторії. Учнівські ресурси можуть використовувати учні для здобування знань безпосередньо в рамках навчальної програми: для розширення своїх знань позапрограми матеріалу, для вивчення нових засобів та методів виконання завдань, для засвоєння нового матеріалу. Учнівські ресурси можуть використовувати і вчителі. Вони можуть бути як їх безпосередніми творцями і розробниками, так і просто використовувати з метою покращення навчальних досягнень учнів, використовуючи матеріал на уроках. Що стосується вчительських ресурсів, то ними можна користуватися для навчання в ході обміну досвідом та матеріалами між вчителями, для того щоб бути в курсі всіх подій освіти в цілому і математичної спільноти зокрема. Загальні ресурси, якими можуть користуватися практично всі, в більшості своїй мають довідковий характер. Вони містять загальну інформацію у вільному доступі, не завжди добре організовані і не завжди можуть задовольнити специфічні потреби користувачів.

В залежності від того, якими ресурсами ми користуємося, потрібно мати певні навички і вміння, щоб досягнути своєї мети. Так користувачам, які лише починають знайомство з веб-ресурсами, достатньо визначитися з метою роботи, а далі крок за кроком шукати, перебираючи сайт за сайтом, потрібну інформацію. Вчителі, щоб використовувати веб-ресурси, повинні володіти знаннями свого предмету, структурою навчального процесу та діяльністю вчителя. Спираючись на ці знання і знаючи, що шукає, вчитель може ефективно працювати з веб-сторінками. Спільними для всіх користувачів є навички роботи з компютером, цілеспрямованість, база елементарних знань відповідного предмета, необхідна для розуміння завдань, поставлених перед ними, і бажання вчитися. Цього достатньо для роботи з більшістю ресурсів. Від того, в якій мірі розвинуті ці якості користувача, залежатимуть результати його роботи.

З приходом мережі Інтернет з'явилися можливості для вирішення деяких проблем галузі освіти. Як результат вирішення однієї з них з'явилася дистанційна освіта. Існує величезна кількість дистанційних курсів з різних

дисциплін, вивчати які можна, не виходячи з дому. Якщо недавно таких ресурсів було мало, навіть у всьому світі, то з розвитком мережі їх кількість стрімко збільшилася, і навіть тепер її темпи нарощуються. Дистанційна освіта є дітищем мережі Інтернет та системи освіти всього світу. Вона пройшла важкий шлях розвитку, проб та помилок, удосконалення і труднощів, щоб принести достойні результати. Численні дистанційні курси, вебінари, тренінги з різних галузей проводяться по всьому світу.

Нехай і не з таким розмахом, але практично кожен ВНЗ України володіє системою електронної підтримки навчального процесу. Сервіси типу Moodle посіли чільне місце в системі вищої освіти України. Практика показує, що результати учнів, які користувалися веб-ресурсами для навчання, перевершують досягнення тих, які навчалися за традиційними методиками.

Висновки. Постійні зміни вимагають від освіти не просто пошуку ефективних систем і методик для навчання, а й озброєння їх вміннями та засобами для здобуття знань самотужки. Одним із таких засобів є мережа Інтернет.

Робота буде особливо корисною та цікавою для вчителів, студентів, зокрема під час проходження педагогічної практики у школі на старших курсах та молодих спеціалістів, які тільки починають свою педагогічну кар'єру.

Список літератури:

1. [Електронний ресурс]. – Режим доступу: http://tuchunska.at.ua/index/metodichnij_posibnik/0-6
2. [Електронний ресурс]. – Режим доступу: http://shkolnik.in.ua/index.php?option=com_content&view=article&id=258&Itemid
3. [Електронний ресурс]. – Режим доступу: <http://www.docme.ru/doc/85954/kab%D1%96net-matematiki>
4. [Електронний ресурс]. – Режим доступу: http://librar.org.ua/sections_load.php?s=math_mechanics&id=310
5. [Електронний ресурс]. – Режим доступу: <http://rossolova.blogspot.com/>

6. [Електронний ресурс]. – Режим доступу: <http://limiho.blogspot.com/>
7. [Електронний ресурс]. – Режим доступу: http://www.krugosvet.ru/enc/nauka_i_tehnika/matematika/MNOGOGRANNIK.html
8. [Електронний ресурс]. – Режим доступу: <http://scientificrussia.ru/interesting/new-class-of-polyhedra-discovered>
9. [Електронний ресурс]. – Режим доступу: <http://ua.onlinemschool.com/>
10. [Електронний ресурс]. – Режим доступу: http://librar.org.ua/sections_load.php?s=math_mechanics&id=310

Географічні науки

АНАЛІЗ РОЗПОДІЛУ ДЕКАДНОЇ ВИСОТИ СНІГОВОГО ПОКРИВУ НА СТАНЦІЯХ ВІННИЦЬКОЇ ОБЛАСТІ

Громенко Д.Є.

Одеський державний екологічний університет, магістр,
daryagromenko@gmail.com

Недострелова Л.В.

Одеський державний екологічний університет, кандидат географічних
наук, доцент, nedostrelova@ukr.net

Сніг - одне з найпоширеніших явищ природи, що активно впливає на суспільство та економіку в багатьох куточках світу. Визнаючи красу снігового покриву і його корисність для ентузіастів зимового спорту, все ж таки частіше ми розглядаємо сніг як небажану і дорогу заваду. Труднощі, пов'язані зі снігом, приймаються як непорушний фактор середовища проживання людини, а впливу снігу на господарство або його величезної цінності як природного ресурсу приділяється мало уваги. Вплив снігу на суспільство багатогранно і включає в

себе складні фізичні, соціальні, економічні та психологічні аспекти. Товщина, щільність, вологість і міцність снігового покриву є основними фізичними параметрами, що враховуються при використанні снігу та боротьби з ним. Товщина снігового покриву і тривалість його залягання мають соціальне і економічне значення і впливають на навколишнє середовище. Господарство у вищій ступені вразливе, коли сильний вітер, низькі температури і крижаний дощ супроводжуються або слідує за важкими снігопадами. Крім того, важливо, в який час вибухнула снігова буря. Наприклад, до найбільш неприємних наслідків може призвести буря в години пік або в період збирання врожаю [1, с. 51].

Для характеристики висоти снігового покриву обчислюють середні значення її не для місяців, а для декад зимових місяців. Ці величини на початку і в кінці зими розраховуються тільки в тому випадку, коли сніговий покрив спостерігався більш ніж у 50% всіх зим. Середню величину за декаду дістають діленням сумарної висоти за всі роки вибраного періоду на кількість років. Коли ж сніг спостерігався менш, ніж у 50% зим, то середню висоту за таку декаду не розраховують. При цьому прийнято в таблицях довідника ставити умовний значок (•). Середні багаторічні значення висоти снігового покриву по снігозйомках обчислюють так само, як і по постійній рейці. При обробці корисно порівнювати деякі результати, здобуті по снігозйомках і по постійній рейці: так перевіряються дані про висоту снігового покриву для крайніх декад і в середині зими з відсутністю снігу в деякі зими. Якщо при снігозйомках сніг в декаді не зафіксований і в таблицях стоїть прочерк, а по показаннях постійної рейки він спостерігався, то цей рік не слід включати в підрахунки. Крім середніх декадних висот визначають також і багаторічну максимальну висоту снігового покриву за зиму. Її дістають шляхом осереднення максимальних декадних висот, вибраних з кожного року, незалежно від того, в якому місяці і декаді він спостерігався. Найбільші і найменші декадні висоти снігового покриву по місяцях встановлюють по даних постійної рейки, а найбільші і найменші висоти за зиму обчислюють для обох способів спостереження. Як

правило, результати різняться між собою, хоч і не надто сильно. За методикою, прийнятою в свій час у ГГО, розроблені деякі критерії снігового покриву. Так, за день зі сніговим покривом приймають такий, коли не менш половини видимої місцевості станції покрито снігом. Усталеним вважають такий сніговий покрив, який лежить не менше місяця з перервами не більше трьох днів підряд або в розбивку; коли перерви в один день на початку зими передують залягання снігового покриву не менш, ніж 5 днів, а перерви в 2 - 3 дні - не менш ніж 10 днів. Якщо в кінці зими, не більш, ніж через 3 дні після сходу снігового покриву, знову утворюється сніговий покрив, який лежить не менше 10 днів, то таке його залягання вважається неперервним. Якщо за зиму було декілька періодів з усталеним сніговим покривом, розділених в часі не більше, ніж 5 днів один від одного, то період від першого дня з усталеним сніговим покривом до останнього дня за зиму вважається єдиним періодом з усталеним сніговим покривом. Середні багаторічні дати утворення і руйнування усталеного снігового покриву розраховують тільки в тому випадку, коли кількість днів зі сніговим покривом складає більше 50% усіх зим, і лише за зими, коли був тільки один період зі стійким сніговим покривом. Всі названі дати снігового покриву за кожен рік заносяться в таблицю, після чого розраховують середні дати і вибирають крайні, тобто самі ранні та самі пізні дати [2, с. 80, 3, с. 91].

У дослідженнях використовувалися дані щоденних спостережень за сніговим покривом на метеостанціях Вінницької області за період з 1996 по 2018 рр. Результати для станцій Вінниця та Гайсин наведено в таблицях 1-2.

Аналізуючи табл. 1 можна відмітити, що найбільші значення повторюваності спостерігаються у градації 0-5 см у 2 та 3 декаді жовтня, 1 декаді листопада та 2 та 3 декаді квітня і складають 100 %. У градації 6-10 см максимум повторюваності зафіксовано в 3 декаді грудня – 31 %. Максимальну повторюваність – 20 % випадків у 1 декаді березня має градація 11-15 см. Градація 16-20 см спостерігається з максимальною повторюваністю – 13 % у 3 декаді лютого та 10 % у 1 декаді квітня. Найбільша повторюваність – 9% спостерігається в градації 21-25 см в 1 декаді лютого. Градація 26-30 см має

максимальну повторюваність – 18 % в 2 декаді лютого. У 1 декаді лютого максимальну повторюваність у 13 % має градація 31-35 см. Можна відмітити, що градація 36-40 см має найрідшу наявність повторюваності випадків, тому що фіксується лише у 3 декаді грудня та повторюваність складає 5 %. Градація 41-45 см спостерігається у трьох декадах, максимальна повторюваність – 5 % у 2 та 3 декадах грудня. У 2 декаді січня з максимальною повторюваністю – 9 % має градація 46-50 см. Можна відмітити, що градація 51-55 см має найрідшу наявність випадків, тому що фіксується лише у 3 декаді січня з повторюваністю у 9 %. Градація 56-60 см має максимальну повторюваність – 5% та спостерігається у 2 та 3 декадах лютого.

Таблиця 1

Повторюваність декадної висоти снігового покриву по декадах
на станції Вінниця за 1996-2018 рр. (%)

Градація	X		XI			XII			I			II			III			IV		
	2	3	1	2	3	1	2	3	1	2	3	1	2	3	1	2	3	1	2	3
0-5	100	100	100	85	75	63	65	45	47	45	44	46	53	47	45	76	94	90	100	100
6-10				15	6	21	15	31	24	28	22	18	4	10	20					
11-15					19	11	5	5	9	9	13		9	10	20	6				
16-20							5	9	4			9	4	13	5	6		10		
21-25											4	9	4	5	5	6				
26-30						5			4		4		18	5	5	6				
31-35							5		4	9	4	13	4	5			6			
36-40								5												
41-45							5	5	4											
46-50									4	9		5								
51-55											9									
56-60													4	5						

Таблиця 2

Повторюваність декадної висоти снігового покриву по декадах на станції
Гайсин за 1996-2018 рр. (%)

Градація	X		XI			XII			I			II			III			IV		
	2	3	1	2	3	1	2	3	1	2	3	1	2	3	1	2	3	1	2	3
0-5		75	100	90	84	65	63	58	42	43	41	40	57	60	62	67	100	67	100	100
6-10		25			8	23	25	16	37	14	14	35	15	28	19	33				
11-15						6		16		19	23	10	9	6	13			33		
16-20				10	8				16	19	9	10	9	6	6					
21-25						6	6	5			9		5							
26-30							6	5	5				5							
31-35										5	4	5								

Аналіз табл. 2 показує, що найбільші значення повторюваності спостерігаються у градації 0-5 см у 1 декаді листопада, 3 декаді березня та 2, 3 декадах квітня і складають 100 %. У градації 6-10 см максимум повторюваності зафіксовано в 1 декаді січня – 37 %. Максимальну повторюваність – 33 % випадків у 1 декаді квітня має градація 11-15 см. Градація 16-20 см спостерігається з максимальною повторюваністю – 19 % у 2 декаді січня та 16 % у 1 декаді січня. Найбільша повторюваність – 9% спостерігається в градації 21-25 см в 3 декаді січня. Градація 26-30 см має максимальну повторюваність – 6% в 2 декаді грудня. Можна відмітити, що градація 31-35 см має найрідшу наявність повторюваності випадків, тому що фіксується лише у 2,3 декадах січня та у 1 декаді лютого, де повторюваність складає 5 %.

Список літератури:

1. Грей Д. М., Мэйл Д. Х. Снег. Справочник: пер. с англ. Л.: Гидрометеоиздат, 1986. 751 с.
2. Врублевська О.О., Катеруша Г.П., Миротворська Н.К. Кліматична обробка окремих метеорологічних величин. Навчальний посібник. Одеса, «ТЕС», 2004. 150 с.
3. Справочник по климату СССР. Выпуск 10. Л: Гидрометеоиздат, 1969. 696 с.

ТРАДИЦІЇ АНГЛІЙСЬКОЇ КЛАСИЧНОЇ ЛІТЕРАТУРИ НА ТЕРЕНАХ СУЧАСНОЇ ВЕЛИКОЇ БРИТАНІЇ

Гура Н.П.

Запорізький національний технічний університет,
к.філол.н., доцент

Важливою особливістю англійської літератури є її безперервний діалог з культурним спадком попередників. Зберігаючи свою національну культуру й традиції, сучасна Британія розвивається, що знаходить відображення в творах письменників Об'єднаного Королівства. Прикладом такого синтезу традицій та новаторства є роман «Справа Джен або Ейра немилосердя» («The Eyre Affair», 2001) [1] валлійського письменника Джаспера Ффорде.

Дія роману відбувається в альтернативному світі, де Англія зразка 1985 року вже більше століття веде війну з Російською імперією за півострів Крим, а рідний письменнику Уельс став соціалістичною республікою. Англією все ще керує парламентський уряд, але він надто підвладний корпорації Голіаф, могутній компанії з сумнівною мораллю. Клонування стало буденністю, а мандрівки в часі – рутинною, а мережа тективно-інтрузивних урядових агенцій (ТПА) займається справами, які не входять в компетенцію поліції.

Однак, в цій «новій» реальності література відіграє важливу роль, а книги набувають статусу «культових» предметів, які здатні впливати не тільки на долі окремих людей, а й на політичні рішення та події в державі. Питання літератури настільки жваво обговорюють, що це призводить до підробок, сутичок та навіть вбивств. Пересічні мешканці часто змінюють свої прізвища на прізвища відомих авторів і тоді повинні мати додатковий номер, наприклад Джон Мільтон-432. Автомати на вулицях Англії цитують твори В. Шекспіра, а глядачі активно приймають участь у постановці «Річарда III». Таку увагу до

літературних творів можна пояснити спробою автора поновити літературу в статусі потужної зброї і підкреслити відвічний потенціал книг.

Як свідчить назва твору Дж. Ффорде, він тісно пов'язаний з етапним романом визначної представниці Вікторіанської епохи Шарлотти Бронте «Джен Ейр» (1847), але ми має справу не з традиційною трансформацією чи інтерпретацією, оскільки вікторіанський сюжет паралельно існує з авторським і в певних сюжетних точках вони перетинаються і взаємно впливають.

Дж. Ффорде визнає, що навмисно обрав роман «Джен Ейр» в якості центрального інтертекстуального джерела, адже його сюжет є добре відомий читачеві [2], що було обіграно на сторінках його роману. В паралельній реальності роман Ш. Бронте закінчується тим, що Джен Ейр їде з Сент-Джонсом Ріверсом до Індії. Письменник дає досить прозаїчне пояснення такої кінцівки: авторка втратила терпіння й «видихлася» і переконує читача в її правдоподібності. Таким чином, на початку він «перепишує» традиційний сюжет, а потім «відкидає» і через розвиток подій в альтернативній реальності повертає його до загальновідомого фіналу.

Сюжетна лінія Дж. Ффорде має певну схожість у поворотах сюжету з романом Ш. Бронте, але не можна недооцінювати того факту, що валлійський письменник представник постмодерної епохи, якій притаманний принцип вибудови тексту із матеріалу літературних реалій так само органічно, як із наданого об'єктивною дійсністю.

Обидва романи написані від першої особи, але Ш. Бронте подає події у хронологічному порядку і читач крок за кроком проживає всі етапи становлення й самовизначення головної героїні. Історію життя Четверг Ноненот, головної героїні роману Дж. Ффорде, автор розгортає поступово. Подрібноючи оповідь на шматочки, він складає її як мозаїку. На початку роману літературний детектив Четверг Ноненот, як і колись Джен Ейр після втечі з Торнфілду, знаходиться в пошуках себе. Після кримської війни й втрати брата, Четверг не змогла пробачити коханому – Лендону Парк-Лейну правду, в той час як Джен Ейр – брехню.

Акцент на постійній боротьбі головної героїні дозволив Ш. Бронте долучити роман та її героїню до англійської традиції духовної подорожі та знайти себе через випробування. Тема мандрівок і випробовувань отримала значний розвиток і у романі Дж. Ффорде, оскільки Четверг подорожує не тільки в просторі й у часі, а й мандрує сторінками книг. Труднощі, які повинна подолати головна героїня носять надособистий і навіть національний характер. Розслідування зниклого рукопису почалась як звичайна виробнича необхідність, а закінчилось як порятунок національної улюблениці Джен Ейр від підступів Ахерона Аїда – головного злодія альтернативного всесвіту та «переписування» вигаданого фіналу роману Ш. Бронте.

Тісний зв'язок Четверг з романом «Джен Ейр» Дж. Ффорде пояснює тим, що саме вона під час своєї першої мандрівки до книги стала причиною падіння коня Рочестера, коли він вперше зустрів Джен Ейр. Пізніше Рочестер врятував Четверг життя в альтернативній реальності. Така взаємодія Четверг з Рочестером, а отже з Вікторіанським сюжетом дозволила художньому твору набути діалогічності та змінити свій статус із мовчазного культурного нагадування на історичний наратив, який використовуючи весь свій потенціал активно залучений в сучасні події.

Слід зазначити, що Дж. Ффорде не порушує розвиток подій в романі Ш. Бронте. Він лише уміло змінює мотиви вчинків і ставить сучасних героїв в умови вікторіанського сюжету: пожежа в Торнфілді почалася коли Аїд переслідував Четверг, а Рочестер отримав поранення під час боротьби з головним злодієм. Таким чином, ланцюжок «нібито» випадкових подій, які спрямовані на те, щоб перешкодити планам Аїда, врятувати Джен і роман приводять до звичного читачеві фіналу.

Забезпечуючи послідовність вікторіанського тексту письменник силоміць виводить Джен Ейр з роману, оскільки втручання в оповідь від першої особи без самої особи неможливе. Джен повернулася в текст лише тоді, коли Четверг «погукала» її голосом Рочестера. Так автор пояснив самий містичний момент роману письменниці і дав можливість Четверг повернутися у свій час.

В кінці свого роману Дж. Ффорде повторює сюжетну лінію з невдалим одруженням Рочестера й Джен і руйнує матримоніальні плани Лендона та його нареченої, що призводить до примирення Лендона та Четверг. Відкинувши на початку твору варіант щасливого перебігу подій письменник одночасно підтверджує його подвійним happy end у фіналі. Він акцентує увагу на вічних людських цінностях таких як, кохання, шлюб та сім'я.

Така розв'язка не виглядає штучною, оскільки вона була підготована самою оповіддю. На сторінках роману автор неодноразово наголошує, що читачі роману Ш. Бронте жадають романтичної кінцівки й почувуються ошуканими. Не до вподоби такий фінал і Рочестеру, який благає Четверг його змінити. Обумовленість сучасного сюжету фіналом вікторіанського роману і загальна невдоволеність читачів в кінці кінців привели до того, що в сутичці між Федерацією Бронте, яка виступає за невтручання Четверг до роману й групою «Бронте для народу», впевнену перемогу отримала остання, оскільки 99 чоловік із 100 в захопленні від нового фіналу. Цей конфлікт став своєрідною алегорією дихотомії між текстом з естетичною цінністю та бестселером. Як переконливо доводить роман валлійського письменника, елітарність та масовість успішно співіснують в сучасній прозі Великої Британії.

Отже, сюжет роману Дж. Ффорде сконцентрований на літературному тексті, як на етапі його створення, так і потім на етапі його рецензії. Вікторіанський текст піддається сумнівам, переписується і стає об'єктом інтелектуальної гри, яка стала основним принципом поетики сучасного британського роману.

Перегуки спостерігаються не лише на сюжетно-тематичному, а й на образному рівнях романів. Як вже очевидно, «сучасною» Джен Ейр в романі виступає Четверг Нонетот, а Лендону Парк-Лейну уготована роль Едварда Рочестера. Однак участь героїв у розвитку сюжету валлійського письменника виявилась не рівнозначною. Четверг і Рочестер стали активними рушіями сюжету, а Лендон й Джен займають позицію пасивного споглядання, тим самим урівноваживши обидві сюжетні лінії.

Таким чином, сучасний британський роман початку ХХІ сторіччя постійно звертається до вікторіанської традиції та свідомо вступає з нею в інтертекстуальний діалог, який проявляється на різних рівнях. Його мета не тільки переосмислення цінностей вікторіанської епохи, а й підтримка спадкоємності англійської літератури та збереження культурної пам'яті нації.

Список літератури:

1. Fforde J. *The Eyre Affair* / J. Fforde. – New York : Penguin (Non-Classics), 2001. – 276 p.
2. Fforde J. *Writing The Eyre Affair* [Електронний ресурс] – Режим доступу до ресурсу: <http://www.jasperfforde.com/beginnings.html>

Географічні науки

ГЕОГРАФІЯ КІНОТУРИЗМУ СВІТУ

Гурова Д.Д.

Бонтей В.М.

Кінотуризм є відносно новим напрямом у сучасному туризмі, але, не дивлячись на свою новизну, він досить привабливий. В даний час географія кінотуризму велика. Одним з найбільш популярних напрямків для кінотуристів безумовно є Великобританія. За даними Британської ради з туризму, близько 40% туристів бажали б відвідати місця зйомок відомих фільмів про Джеймса Бонда і Гаррі Поттера. Як вважають керівники туристичних агенцій кожен п'ятий тур до Великобританії робиться з метою побачити місця зйомок популярних фільмів і в першу чергу «Гаррі Поттера». Не менш популярний і інший герой – Джеймс Бонд відправною точкою всіх подорожей якого є Лондон. Існує близько півтори тисячі так званих Джеймс Бонд Турів Лондоном, які відрізняються тривалістю та тематикою анімаційної складової [1].

У розроблений компанією «Visit London» тур «Уікенд Джеймса Бонда» входять прогулянка Темзою на швидкісному катері відвідування Сомерсет Хаус – штаб-квартири Мі-6, де розташовується секретна служба. Крім того маршрут включає в себе відвідування магазину «Тернбулл і Ессер» на Джермін-стріт бару готелю «Дьюк» і елітного клубу «Рітц». Вартість такого туру – від 2 тис. дол.

У Великобританії було знято і безліч інших картин які спонукали туристські компанії розробляти нові туристичні маршрути наприклад з фільму «Щоденник Бріджит Джонс» [2].

Для тих хто цікавиться магією London Horror Tours пропонує екскурсії іншого роду – це «Вампірський тур» оскільки відомий граф Дракула провів чимало часу в Лондоні. Тур включає відвідини будинку який, якщо вірити автору роману Брема Стокера придбав трансільванський граф і кладовища Хайгейт є цвинтар Святого Джеймса де поховані жертви вампіра.

Досить популярним став тур «Лондон Шерлока Холмса». В ознаменування виходу на широкий екран фільму «Шерлок Холмс» Гая Річі, Британське управління туризму VisitBritain спільно з Warner Bros Pictures розробило спеціальний туристичний маршрут, який включає місця описані в творах про знаменитого сищика і пов'язані з життям Артура Конан Дойля.

Не менш популярним напрямком для кінотуризму стала Франція. Тут у 2006 р. головний паризький музей Лувр відвідала рекордна кількість туристів – 83 млн. осіб. Згідно з офіційними статистичними даними кількість відвідувачів збільшилася на 600 тис. осіб у порівнянні з 2005 р. Незалежні експерти розцінили зростання числа відвідувачів як результат популярності кінофільму «Код да Вінчі». Численні скандали пов'язані з романом Дена Брауна а потім і його екранізація спонукали багатьох мандрівників приїхати в Париж, щоб побачити скляну піраміду Лувру і знамените полотно Леонардо да Вінчі «Мадонна в гроті». Все це збільшило доходи музею на 55 млн. євро [3].

У Франції можна вчинити і інші кінотури. Так в Марселі туристам пропонують відвідати місця зйомок фільмів «Таксі», «Таксі-2» в Нанті

подивитися замки де знімали сцени «Королеви Марго» в Ніцці – відвідати місця відпочинку містера Біна. Але найпопулярнішим місцем вважається кафе «Deux Moulins» в Парижі де працювала офіціантка Амелі з однойменного фільму. Такі тури пропонує компанія «Paris VIP International Services» ціна близько 15 тис. євро [4].

Серед інших європейських країн кінорежисерів завжди притягувала Чехія, Прага зокрема. Прагу по праву називають європейським Голлівудом. Саме на вулицях цього міста відбувалася дія фільмів «Амадей» «Місія нездійсненна» «Ідентифікація Борна» і безлічі інших. У Празі туристам обов'язково показують Злату, вуличку Вишеград, будинок доктора Фауста, собор Св. Вітта, Страговський монастир, будівлю бібліотеки які можна побачити у фільмах «З Пекла», «Ліга видатних джентльменів», «Підземелля і дракони». Вартість туру – від 500 євро.

США є беззаперечними світовими лідерами в галузі кіноіндустрії так і в області передових розважальних продуктів заснованих на діяльності Голлівуду. Мова йде про масштабні розважальні парки. Є й інші фактори, які впливають на залучення потоку туристів в США але саме кіноіндустрія і засновані на ній тематичні парки відіграють ключову роль у залученні в Сполучені Штати мільйонів туристів зі всього світу.

Нью-Йорк – це місто яке знамените кінематографічними пам'ятками – його вулицями проносилися всілякі чудовиська наприклад такі як Годзілла або інопланетяни з Дня незалежності. На хмарочос Емпайр Стейт Білдінг дерся Кінг-Конг, а на добру половину всіх хмарочосів – Людина-павук. Прогулюючись по алеях Центрального парку туристи можуть згадувати кадри з фільмів Осінь в Нью-Йорку і Грін-кард. Гіди з будь-якої туристичної контори з задоволенням покажуть естраду Центрального парку знайому з фільму «Сніданок у Тіффані» або пожежну станцію мисливців за привидами. Втім щоб згадати всі фільми зняті в Нью-Йорку не вистачить і цілого дня [5].

Однак справжній рай для кіномана знаходиться на батьківщині самих високобюджетних блокбастерів – в Голлівуді. Тут індустрія кінотуризму

поставлена на широку ногу. Лос-Анджелес – це місто випадковостей і шансів. Вентиляційні решітки через які герої бойовиків пробираються в секретну кімнату можна купити прямо на вулиці навіть з автографом зірки і сертифікатом відповідності, а на решту отримати карту особняків кращої сотні акторів. На жаль навіть на сто метрів до них під'їхати не вийде, по всіх дійсно «зоряним» домівкам ведуть охоронювані приватні дороги. Але знайомі за фільмами особи можна запросто зустріти за сніданком в кафе в овочевому відділі супермаркету або навіть на вулиці [3].

Будь-яка екскурсія просторами Голлівуду традиційно починається з Алеї зірок де залишили відбитки долонь і ступню улюбленці п'яти поколінь кіноманів. Не вийде відразу відшукати свого фаворита серед двох з половиною тисяч зірок на цій дорозі.

І нарешті в будь-який момент екскурсія Голлівудом може перетворитися для туриста в кінозйомку. Абсолютно несподівано за будь-яким кутом може з'явитися великий режисер зі своєю бригадою а всі перехожі запрошуються в масовку для вуличного епізоду.

Отже, підсумовуючи вищесказане, можна зробити висновок, що головні регіони кіно туризму склалися у Європі та США. Ці регіони є головними виробниками кіноіндустрії, відповідно, ці регіони є й найпривабливішими для кінотуристів.

Список літератури:

1. Riley R., Van Doren C.S. Movies as Tourism Promotion: A «Pull Factor» in a «Push Location» // *Tourism Management*. – 2015. – 13 (3). – P. 267 – 274.

2. O'Connor N., Flanagan S., Gilbert D. The integration of film-induced tourism and destination branding in Yorkshire, UK // *International Journal of Tourism Research*. – 2010. – 10 (5). – P. 423 – 437.

3. Tucki A. Turystyka filmowa – wybrana problematyka badawcza // *Barometr Regionalny*. – 2016. – 14. – S. 141 – 146.

4. Tooke N., Baker M. Seeing is believing: The effect of film on visitor numbers to screened locations // *Tourism Management*. – 2015. – 17 (2). – P. 87 –

94.

5. Torchin L. Location location location: the destination of the New York TV tour // Journal of Tourism Studies. – 2013. – 2 (3). – P. 247 – 266.

Соціологічні науки

МЕНЕДЖМЕНТ БЕЗПЕКИ ПРАЦІ - ШЛЯХ ДО БЕЗПЕЧНОЇ ПРАЦІ

Гусєв А.М.

кандидат біологічних наук, доцент

Арламов О.Ю.

кандидат технічних наук, доцент

Мітюк Л.О.

кандидат технічних наук, доцент

Національний технічний університет України «КПІ імені Ігоря
Сікорського»

ук-81@i.ua

Однією з найважливіших концептуальних завдань на підприємствах і в організаціях є забезпечення безпеки і нешкідливості виробництва, профілактика травматизму і захворювань, пов'язаних з несприятливими умовами праці.

Для втілення в повсякденну практику виробництва цих завдань, необхідне дотримання відповідних правових і технічних норм у галузі безпеки та гігієни праці, правильна організація трудового процесу, постійний контроль і звітність перед вище стоячими менеджерами.

Всі ці вимоги, які пред'являє такий концептуальний підхід, можна назвати культурою виробництва і як важлива складова цієї культури виробництва є культура безпеки.

На жаль, ще часто на вітчизняних підприємствах існує і діє «безкультур'є безпеки». Його ознаками є те, що багато керівників і управлінський персонал, а також і рядові співробітники не мають елементарних знань в області техніки безпеки і охорони праці. Пріоритетними розглядаються тільки науково-технічні і економічні завдання. Недотримання правил технічної безпеки, ні санітарних норм, встановлених для робочих зон і виробничих приміщень є діюча практика такого менеджменту. Найчастіше відсутня необхідна документація, яка регламентує законодавчу і нормативну базу в галузі безпеки і промислової санітарії для даного конкретного виробництва або виду трудової діяльності.

Підвищення культури безпеки, впровадження її в повсякденне зміст виробничої діяльності вимагає від менеджерів переходу від обліку тільки прямих економічних витрат до обліку прямих і непрямих витрат від нещасних випадків, аварій та професійних захворювань. Зменшення цих витрат і витрат часто більш ефективно і вигідно, ніж збільшення виробництва [1].

Культура охорони праці, перш за все, включає в себе:

- цінності та принципи, які є основою в управлінні системою безпеки праці;
- систему процедур і поведінкових реакцій персоналу, які втілюють і підсилюють ці принципи.

У зв'язку з цим культуру безпеки не можна зводити ні до структур забезпечення охорони праці (відділ охорони праці та ін.), ні до програм безпеки (оцінка ризиків, ідентифікація небезпек, діяльність наглядових органів, розслідування аварій, нещасних випадків і захворювань і т.д.).

Залучення керівників вищої ланки впливає як мотивуюча сила на інші рівні управління, активізуючи зацікавленість фахівців і керівників підрозділів, і одночасно служить демонстрацією турботи адміністрації про безпеку персоналу.

Таким чином, культура безпеки праці повинна бути поєднанням лідерства та підтримки з боку керівників вищої ланки, участі в справі менеджерів нижчого рівня та залучення робітників в дотримання заходів безпеки. Таку

культуру безпеки праці можна оцінити за двома основними складовими: місія охорони праці та залучення в безпеку праці. Місія безпеки праці означає пріоритетність охорони праці в загальній місії організації. При цьому масштаби місії охорони праці можуть вказувати, чи вважає адміністрація, що безпека і здоров'я персоналу є пріоритетними в даній організації, і чи вдається вище керівництво до своєї лідерської ролі при впровадженні цих цінностей в систему управління.

Іншим ключовим завданням роботодавця є створення і модернізація формальних структур систем управління з метою підтримати становлення інтегрованої культури безпеки праці. Наприклад, якщо існуюча культура охорони праці є явно бюрократичною, роль служби охорони праці та комісії з охорони праці повинна бути переорієнтовано на залучення керівників середньої ланки і самих робітників в процес охорони праці. Система оцінки роботи з безпеки праці повинна бути організована таким чином, щоб в ній передбачалася відповідальність керівників нижчого рівня і рядових працівників за забезпечення безпеки праці на робочих місцях.

Менеджмент нижчої ланки відіграє важливу роль в інтегрованій культурі безпеки праці. Менеджери несуть персональну відповідальність за дотримання вимог безпеки своїх підлеглих і покликані стимулювати тих працівників, які беруть активну участь в забезпеченні безпеки праці. Однак більшість керівників нижчої ланки в даний час, як правило, негативно реагують на забезпечення безпеки праці, що викликано двозначним ставленням до цього питання вищого керівництва організації, виникненням і зникненням різного роду програм з охорони праці, які не підкріплені економічними і матеріальними ресурсами і не істотно не впливають на стан справ у цій сфері.

У зв'язку з цим створення інтегрованої культури охорони праці вимагає суттєвої позитивної зміни позиції керівників середньої ланки по відношенню до безпеки праці.

Такий підхід складається з послідовних кроків, націлених на рішення трьох головних проблем процесу змін:

- перший крок - подолання інертності та небажання людей змінитися;
- другий крок - адаптація існуючої системи управління з метою підтримки процесу змін;

- третій крок - формування сил і ресурсів, здатних проводити в життя змінену політику і культуру в області безпеки праці.

Безпека персоналу та виробництва включається в стратегію нових підходів шляхом розвитку і установи програми менеджменту безпеки.

На заході приділяють велику увагу цим питанням. Тому що у топ менеджерів є чітке знання: підприємство з низькою культурою безпеки не є конкурентоспроможним. Нещасний випадок на виробництві є показником для покупців продукції підприємства, що можна очікувати скритих дефектів або інших, не передбачуваних наслідків при використанні цієї продукції [2].

Якщо українські виробники бажають вийти на ринки Європи, вони повинні зрозуміти роль культури виробництва і її обов'язкової складової – культури безпеки.

Список літератури:

1. Жирнов А. В., Лапшина Г. В., Лапшин Ю. А. Управление безопасностью и менеджмент организации. Модели, системы, сети в экономике, технике, природе и обществе. № 1, 2011. С. 58 – 62.

2. Гусев А.Н., Митюк Л.А. Аспекты культуры производства и их влияние на качество продукции. Материалы конференции: Международная научно-техническая конференция «Измерения и качества: проблемы, перспективы». 21 -23 ноябрь 2018 г. Баку, Азербайджан. С. 431 -434.

ЕФЕКТИВНІСТЬ ВИКОРИСТАННЯ ЗМК У ПРОЦЕСІ ПЕРЕДВИБОРНОЇ АГІТАЦІЇ

Давидченко Анастасія Сергіївна

студентка Запорізького національного університету

Вагіна Олена Миколаївна

кандидат історичних наук, доцент кафедри політології ЗНУ

м. Запоріжжя

У статті 58 Закону України «Про вибори Президента України» зазначено, що передвиборна агітація - це здійснення будь-якої діяльності з метою спонукання виборців голосувати або не голосувати за певного кандидата на посаду Президента України. Передвиборна агітація може здійснюватися у будь-якій формі та будь-якими засобами, що не суперечать Конституції України та законам України [3]. Іншими словами, передвиборна або виборча агітація – це певна сукупність пропагандистських заходів, що здійснюється кандидатами на виборні посади, щоб отримати максимальну підтримку виборців. З метою охоплення якомога більшої частини потенційних виборців під час передвиборної агітації політики активно використовують ЗМК у найрізноманітніших проявах.

Зараз обговорення цієї теми є вкрай актуальним, адже 21 квітня в Україні відбувся II тур виборів Президента. Саме ця виборча кампанія наочно продемонструвала, що ЗМК мають величезний вплив на результати виборів: уся агітація, що розповсюджується каналами комунікації (традиційні ЗМІ, інтернет-ресурси, соціальні мережі, біл-борди) має потужний вплив, перш за все, на громадську свідомість, тим самим формуючи громадську думку.

Електоральна політологія на сьогодні є перспективним й актуальним напрямом дослідження. Зокрема, проблематику ефективності передвиборної

агітації з активним залученням ЗМК досліджували такі вітчизняні вчені як Ю. Нестеряк, С. Рум'янцева, Т. Величко, Б. Станкевич, Р. Коваленко, Т. Джигата та багато інших.

Мета нашої роботи полягає у дослідженні ефективності використання ЗМК під час передвиборної агітації як стадії виборчого процесу, в якому активно задіяні найрізноманітніші способи передачі інформації.

Дослідниця Ю. Нестеряк зазначає, що засоби масової комунікації впродовж виборчих кампаній згідно з чинним законодавством України повідомляють про події, що відбуваються у виборчому процесі, інформують про права виборців, забезпечують свободу політичної дискусії, представляють різноманітні думки та ідеї, забезпечують умови для формування виборцем усвідомленого, поінформованого та вільного вибору [4].

Важливо зазначити, що права та обов'язки ЗМК і журналістів під час виборів визначені інформаційним та виборчим законодавством України, відповідними постановами Верховної Ради України та Центральної виборчої комісії і застосовуються у всіх випадках, якщо немає умов, визначених спеціальними нормами [4].

С. Рум'янцева зауважує, що зараз ми можемо спостерігати за поступовою, але активною медіатизацією політики, яка виявляється у використанні мас-медіа в якості інструменту впливу на суспільство. Медіа-технології, як пише С. Рум'янцева, – це сукупність методів, операцій і способів передачі і подання інформації або даних зацікавленими суб'єктами виборчого процесу з метою впливу на свідомість виборців та задля отримання необхідної підтримки через їхнє голосування на виборах. Дослідниця пропонує систему класифікацій медіа-технологій на основі різноманітних критеріїв, а саме:

- відповідно до основного типу носія, що використовується: традиційні, новітні;
- відповідно до хронології їх застосування: ті, що використовуються на початку виборчої кампанії, під час кульмінації виборчої кампанії, під час завершення виборчої кампанії;

- відповідно до їх законодавчого закріплення: регламентовані законом та такі, що не підпадають під нормативне забезпечення;
- за змістом матеріалу: позитивні, негативні, нейтральні;
- зважаючи на специфіку впливу на електорат: прозорі, маніпулятивні, дискредитуючі;
- відповідно до можливості використовувати владні повноваження: прямі, непрямі;
- залежно від наявності зворотного зв'язку між суб'єктами виборчого процесу: лінійні, транзакційні, інтерактивні;
- відповідно до здатності впливати на свідомість електорату: маніпулятивні, не маніпулятивні;
- відповідно до пробуджуваної реакції: емоційні, раціональні [5].

Перелічені медіа-технології дозволяють відслідковувати тенденції до збільшення можливостей впливу ЗМК на електорат та суспільство в цілому. Інформаційні технології мають змогу активно впливати на прийняття рішень виборцями, на формування суспільної думки, на створення чи спотворення іміджу політиків тощо [5].

Б. Станкевич зазначає, що телебачення – це унікальний засіб використання інформаційного ресурсу, тому що воно може одночасно ефективно впливати на два основних рецептори, якими людина сприймає світ, що її оточує: зір та слух. Саме цим зумовлено те, що в сучасних умовах телебачення являє собою найдієвіший інструмент реклами, зокрема політичної. Телебачення вже майже 50 років утримує першість за впливовістю на аудиторію [6].

Зараз же ми можемо спостерігати за тим, наскільки популярною платформою для передвиборної агітації 2019 року стали соціальні мережі (хоча б на прикладі соціальної мережі Instagram). Кандидати не лише агітують, а й спілкуються між собою, роблять так звані «виклики» на дебати за допомогою хвилинних відео на своїх сторінках у мережі. Створюються різноманітні фан-групи як у Instagram, так і у Facebook, і надзвичайно активне ведення цих

сторінок дає можливість кандидатам постійно нагадувати про себе. Використання таких засобів комунікації, за якими спостерігала практично вся країна, допомогло сколихнути молодь, змусити більшість із них піти на вибори.

До того ж якщо на телебачення та радіо молодь, можливо, не звертає уваги, то ролики в Інтернеті, які швидко набирають популярності, дозволяють практично кожному, в кого є смартфон, бути в курсі всіх подій, що відбуваються на політичній арені.

Ефективність використання ЗМК, насамперед для переконання, зміни поглядів аудиторії, зумовлена й самою природою передвиборної агітації, яка апелює до тієї частини масової свідомості, що охарактеризована К. Г. Юнгом як «колективне позасвідоме». Юнг, зокрема, зазначав, що колективне позасвідоме прагне до візуалізації, і підсвідомість людини сприймає світ за допомогою образів, а не слів. За твердженням Юнга, саме підсвідомість найбільше впливає на процес прийняття усіх важливих рішень, зокрема і політичних [6].

Отже, передвиборна агітація, під час якої активно використовують ЗМК, в Україні має значний вплив на масову аудиторію та виконує ряд важливих функцій: громадську, стимулюючу, іміджеву, комунікативну, впливає на громадську думку та рішення тощо. І зараз, коли важко стримувати інформаційний потік, дуже складно розібратись, коли маніпулюють людською свідомістю, а у яких випадках просто доносять інформацію. Тому у сучасних політичних реаліях важливого значення набуває політична та медіаграмотність, яка дає можливість сформуванню власну обґрунтовану позицію, а не піддаватися «лавиноподібному» потоку інформації.

Список літератури:

1. Величко Т. А. Виборчі технології та їх вплив на політичну свідомість сучасної молоді. *Наука і життя: сучасні тенденції*. 2018. URL: <https://int-konf.org/ru/2014/nauka-i-zhittya-suchasni-tendentsiji-29-31-05-2014/803-velichko-t-a-viborchi-tekhnologiji-ta-jikh-vpliv-na-politichnu-svidomist-suchasnoji-molodi>.

2. Готун А. Еволюція процесу виборчих кампаній в мережі Інтернет (Досвід США і Великої Британії). *Політичний менеджмент*. 2007. URL: http://nbuv.gov.ua/UJRN/PoMe_2007_3_14
3. Закон України Про вибори Президента України. URL: <https://zakon.rada.gov.ua/laws/show/474-14/ed20140321#n720>.
4. Нестеряк Ю. В. Комплексний аналіз діяльності засобів масової комунікації під час виборчих кампаній 2014 р. в Україні. *Вісник Національної академії державного управління при Президентові України*. 2015. URL: http://nbuv.gov.ua/UJRN/Vnadu_2015_1_20
5. Рум'янцева С. В. Медіа-технології у виборчому процесі: світові тенденції та українська практика: дис. ... канд. політ. наук : 23.00.02. Харків, 2017. 266 с. URL: http://philosophy.karazin.ua/ua/nauka/rada/rumyanceva_disser.pdf
6. Станкевич Б. Роль телебачення як ефективного інформаційного ресурсу під час виборів Президента України 1999 р. *Українська національна ідея: реалії та перспективи розвитку*. 2010. URL: <http://dspace.nbuv.gov.ua/handle/123456789/25747>.

Юридичні науки

СУЧАСНИЙ СТАН РЕАЛІЗАЦІЇ ПРАВ НАЦІОНАЛЬНИХ МЕНШИН

Данилова А.Д.

МНУ ім. В.О.Сухомлинського, студентка

Дотримання прав національних меншин є важливим елементом в побудові демократичного, громадянського суспільства. Визначення їх правового статусу є пріоритетним обов'язком кожної держави. Сучасний стан законодавства передбачає, що до національних меншин належать групи громадян України, які не є українцями за національністю, виявляють почуття національного усвідомлення та спільності між собою.

У вищенаведеній дефініції не закладені будь-які якісні, кількісні вимоги, які були б орієнтиром для розмежування національних та етнічних меншин, не зазначені правові шляхи політизації етнічних меншин та їхнього оформлення в національні меншини. В цьому і полягає актуальність розкриття даного питання. Оскільки, вбачається можливим наукове дослідження реалізації прав національних меншин згідно діючого законодавства.

Для забезпечення дотримання прав осіб, які належать до меншин, захисту національних меншин від асиміляції, дискримінації та соціальної ізоляції, переслідування домінуючою більшістю, запобігання проявам конфронтації в суспільстві на етнополітичному, релігійному та мовному підґрунті, недопущення загострення міжетнічних відносин у державі є утвердження їхнього правового статусу, створення сучасної нормативно-правової бази.

Україна – найбільша європейська держава. Тут живуть представники понад 100 національностей. Національні меншини становлять 14 млн. людей, а це понад 27% від усіх жителів. Більше 17% росіяни, окрім них - білоруси, молдовани, кримські татари, болгари, угорці, румуни, поляки, євреї, вірмени, греки і татари. Кожна з інших національних меншин складає менше 50 тис. людей, але загалом понад півмільйона мешканців. Так, 12% населення Криму – це кримські татари, на Донеччині понад 1,5% населення греки, поляків – 3,5% на Житомирщині і ще більше за 1,6% у Хмельницькій області, на Закарпатті понад 12,1% угорців, більше 2,5% румун, а найбільша їх нацменшина живе у Чернівецькій області – це 12,5%. Понад 6,1% болгар живуть на Одещині, молдовани становлять 5% населення Одеської та понад 7% Чернівецької областей.

Важливими міжнародними стандартами захисту прав національних меншин для України виступили такі, як: Заключний акт Наради з безпеки і співробітництва в Європі (1975р.), Міжнародні пакти про права людини (1976 р.); Віденський підсумковий документ ОБСЄ (1989р.), Декларація ООН про права осіб, що належать до національних або етнічних, релігійних і мовних меншин (1992р.); Документ Копенгагенської наради з людського виміру

(1990р.), Європейська Хартія регіональних мов або мов меншин (1992р.), Рекомендації Ради Європи 1201 (1993р.), Віденська декларація та додатки до неї (1993р.), Рамкова конвенція Ради Європи про захист національних меншин (1994р.), Резолюція ООН про права осіб, що належать до національних або етнічних, релігійних та мовних меншин (1995р.), Гаазькі рекомендації щодо прав національних меншин на освіту (1996р.), Ословські рекомендації щодо мовних прав національних меншин (1998р.), Лундські рекомендації про ефективну участь національних меншин у суспільно-політичному житті (1999р.) та інші міжнародні документи.

Національне законодавство в етнонаціональній сфері є системою нормативно-правових документів, які дають можливість особисто визнати, що людина належить до національної меншини і має особисті, економічні, культурні, соціальні та політичні права однакові для всіх громадян України, незалежно від їх національності. Такі документи, як: Конституція України (1996р.); Декларація прав національностей України (1991р.); Закони України: «Про національні меншини в Україні» (1992р.), «Про місцеве самоврядування в Україні» (1997р.), «Про громадянство України» (1997р.), «Про забезпечення функціонування української мови як державної» (2019р.), «Про культуру» (2011р.), Звернення Верховної Ради України до громадян України всіх національностей (1991р.), Закон «Про засади запобігання та протидії дискримінації в Україні» (6 вересня 2012 р., зі змінами, внесеними від 13 травня 2014 р.) та інші правові документи, які забезпечують захист національних меншин.

Так, Конституція України, Закон України «Про національні меншини в Україні», Декларація прав національностей України гарантує громадянам незалежно від їх національного походження рівні політичні, соціальні, економічні та культурні права і свободи, підтримує розвиток національної самосвідомості й самовиявлення, дає можливість усім громадянам України користуватися захистом держави на рівних підставах, гарантує всім національним меншинам права на національно-культурну автономію, охороняє

пам'ятки історії і культури національних меншин на території України, дає змогу для підготовки педагогічних, культурно-просвітницьких та інших національних кадрів через мережу навчальних закладів, сприяє національним меншинам у підготовці спеціалістів в інших країнах, гарантує право громадяни України, які належать до національних меншин, обиратися або призначатися на рівних засадах на будь-які посади до органів законодавчої, виконавчої, судової влади, місцевого самоврядування, в армії, на підприємствах, в установах і організаціях, гарантує національним меншинам право на збереження життєвого середовища у місцях їх історичного й сучасного розселення, вільний вибір обсягу і форм здійснення прав, що надаються їм чинним законодавством, участі або неучасті громадянина України, який належить до національної меншини, у громадському об'єднанні національної меншини не може служити підставою для обмеження його прав, гарантує, що відносини, які виникають з приводу реалізації громадянами України прав і свобод, пов'язаних з їх належністю до національних меншин, регулюються Конституцією України та цим Законом, прийнятими на їх підставі іншими законодавчими актами, а також міжнародними договорами України. Україна сприяє розвитку міжнародного співробітництва у забезпеченні й захисті прав та інтересів національних меншин, зокрема шляхом укладання й реалізації багатосторонніх і двосторонніх договорів у цій сфері. Будь-яке пряме чи непряме обмеження прав і свобод громадян за національною ознакою забороняється й карається законом, а для забезпечення формування та реалізації державної політики у сфері міжнаціональних відносин та захисту прав національних меншин України здійснюють центральні органи виконавчої влади, визначені Президентом України, у разі необхідності місцеві ради можуть створювати постійні комісії з питань міжнаціональних відносин, місцеві державні адміністрації - відповідний структурний підрозділ. Українська держава гарантує всім національностям право створювати свої культурні центри, товариства, земляцтва, об'єднання. У країні створено понад 400 національних товариств, до того ж понад 30 національних об'єднань мають всеукраїнський статус.

Діяльність цих товариств спрямована на задоволення специфічних національних потреб і запитів у сфері культури, освіти, мови, на збереження й розвиток національної самосвідомості, традицій, звичаїв, історичної пам'яті свого народу.

Аналіз національного законодавства свідчить, що в ньому закріплено найфундаментальніші визначальні міжнародні права щодо захисту національних меншин.

Механізм реалізації прав національних меншин досить складний. Його головними елементами є: система законодавчих актів, міжнародно-правових актів, система державних органів та установ, система громадських організацій, спеціальні фонди. Реалізація політичних, соціальних, економічних прав нацменшин України здійснюється на загальнодержавному, регіональному та територіальному рівнях. Загалом, можна зробити висновок, що існуюча в Україні система у сфері міжетнічних відносин є досить розгалуженою.

Проте невирішеною залишилася проблема, пов'язана з матеріальним забезпеченням, поверненням та визначенням статусу осіб, яких депортували за етнічною ознакою розпорядженням державних органів колишнього СРСР, а саме: корінних народів та окремих національних меншин, етнографічних груп українського етносу. Ще одна проблема, яка досі залишається невирішеною – це дотримання прав людини в тимчасово окупованій Кримській АР з метою захисту прав усіх суб'єктів етнонаціональних відносин, задоволення їхніх культурно-освітніх потреб, забезпечення міжетнічної злагоди, консолідації українського народу навколо державотворчої нації.

Слід зауважити, що з метою запобігання проявам конфронтації в суспільстві на етнополітичному, релігійному та мовному підґрунті, недопущення загострення міжетнічних відносин, необхідно посилити увагу центральних та місцевих органів влади до проблем захисту прав національних меншин України. Це полягає у здійсненні моніторингу за дотриманням прав нацменшин в Україні, вживанні відповідних заходів для формування у громадян толерантного ставлення до осіб, що належать до нацменшин,

біженців і переселенців з АР Крим та східних областей держави, створенні інформаційні бази даних про національні меншини регіону; сприянні активній участі представників нацменшин у громадсько-політичному житті регіону, передбаченні видатків на фінансування культурно-освітніх потреб нацменшин, забезпеченні необхідних умов для розвитку ЗМІ громадських організацій національних меншин; наданні підтримки в організації та проведенні культурно-просвітницьких заходів національно-культурних товариств; проведенні зустрічей очільників органів влади з представниками національно-культурних товариств із питань забезпечення прав національних меншин, міжетнічних відносин та ін.

Список літератури:

1. Декларація прав національностей України (Відомості Верховної Ради України (ВВР), 1991, N 53, ст.799)
2. Закон України від 25.06.1992 № 2494-ХІІ «Про національні меншини в Україні»
3. Рафальський О.О. Національні меншини України у ХХ столітті: Історіографічний нарис. К., 2000
4. Рябошапка Л. Правове становище національних меншин в Україні (1917–2000): Монографія. Львів, 2001

Педагогічні науки

ВИКОРИСТАННЯ АВТЕНТИЧНИХ ТЕКСТІВ З МЕТОЮ ВДОСКОНАЛЕННЯ МОВЛЕННЄВИХ КОМПЕТЕНЦІЙ

Данилюк В.О.

Ужгородський національний університет, факультет туризму та міжнародних комунікацій, старший викладач кафедри міжнародних комунікацій 066 01 61 983 viktoriyamd@mail.ru

Досліджуючи проблемні питання вивчення іноземної мовленнєвої компетенції науковці неодноразово підкреслювали важливість вдосконалення компетенції аудіювання. У своїй статті Кочкіна З.А., зокрема, наголошує на наступному: "...засвоєння іноземної мови і розвиток мовленнєвих навичок відбувається головним чином через слухання. Тому аудіювання мало б бути розвинутим краще інших вмінь, але на практиці аудіювання викликає найбільші труднощі" [3, с. 17].

Аудіювання є комплексною розумовою мовленнєвою діяльністю, в основі якої лежать складні психічні процеси (сприймання на слух, увага, розпізнавання, зіставлення мовленнєвих засобів, їх ідентифікація і саме вони лежать в основі психологічних аспектів аудіювання) та психофізіологічні механізми, які включають в себе перцептивну, розумову та мнемічну діяльність. Перцептивною ця діяльність називається тому, що під час аудіювання здійснюється сприйняття усного мовлення. Розумовою вона є тому, що пов'язана з рядом розумових операцій, таких як: аналіз, синтез, індукція, дедукція, порівняння, абстрагування. Мнемічною ця діяльність визначається тому, що під час сприйняття відбувається виділення та засвоєння інформативних ознак мовних та мовленнєвих одиниць, трансформація слухового образу і впізнавання, як результат зіставлення з еталоном, який зберігається у довготривалій пам'яті. Аудіювання виконує провідну роль і є одним з визначальних аспектів вивчення іноземної мови. В реальних умовах аудіювання займає близько 50% часу на занятті і є одним з основних джерел мовних знань в галузі професійного спрямування [4, с. 120].

Аудіювання – єдиний вид мовленнєвої діяльності, під час якої від суб'єкта, який виконує діяльність нічого не залежить [2, с. 37].

Слухач не має можливості вплинути на хід процесу аудіювання, швидко втомлюється, не може сконцентрувати свою увагу, особливо коли контекст зовсім не цікавий для нього/неї.

Важливим у процесі аудіювання є сегментування прослуханого тексту, що допомагає виокремити окремі лексико-граматичні ланки з потоку і

зрозуміти зміст кожної з них. В залежності від того чи є у свідомості слухача зразки мовлення що відповідають сприйнятим елементам мовлення-інформація сприймається як знайома чи незнайома.

Досліджуючи процес розуміння, доречним було би звернутися до найбільш відомої типології А. Р. Лурія, який виділяє чотири рівня розуміння: рівень слів, рівень речень, рівень складного синтаксичного цілого (смиислового) шматка та рівень тексту. Основною відмінністю цих рівнів є глибина, повнота і точність розуміння, а також складність операцій, що здійснюються слухачами. Розуміння на рівні слів має фрагментарний характер, воно залежить від співвідношення між продуктивним, рецептивним та потенційним словником слухача та від його здатності використовувати детермінуючу функцію словосполучень та контексту [6, с. 186].

На занятті з іноземної мови ми намагаємося розвивати і формування мовленнєву, соціокультурну, компенсаторну та навчально-пізнавальну компетенції. Ми паралельно опрацьовуємо лексичні, граматичні та фонетичні навички. Вдосконалення майстерності в аудіюванні, що дає нам можливість культивувати культуру слухання не тільки іноземною мовою а й рідною.

Психологічні труднощі при аудіюванні обумовлені також видом - типом аудіо матеріалу- жива мова ситуативної діалогічної/ монологічної мови знайомої людини чи механічний запис.

До лінгвістичних труднощів можна віднести : фонетичні , лексичні і граматичні.

На приклад: фонетичні- наявність у мові таких фонем, яких нема у рідній ----[ð]; [θ]; [w]. -[æ]

Лексичні: омоніми-hour /our; their/there; пароніми- есономіс - есономікал;

Слід також зауважити, що успіх аудіювання залежить від:

- Того, хто слухає (від рівня розвитку слухової та короткострокової пам'яті, уміння слухача користуватися ймовірним прогнозуванням, переносити уміння і навички, які виражені однією мовою на іншу. Велике значення мають також такі індивідуальні особливості як кмітливість та

винахідливість, а також вміння слухати та швидко реагувати на різні сигнали усної комунікації(паузи, логічний наголос, риторичні запитання).

- Кількості і форми поданого матеріалу, тривалості звучання, лінгвістичних особливостей, мовних і структурно-композиційних складностей мовленнєвого повідомлення їх відповідність мовленнєвому досвіду і знанням студентів.

- Умов сприйняття(темпоральна характеристика, яка враховує причинно-наслідкові зв'язки в умовах часу).

- Психологічних труднощів, обумовлених видом аудіо матеріалу.

- Потреб слухача дізнатися щось нове і від об'єктивної потреби у знаннях.

Технологія навчання. Розвиток умінь (табл. 2)

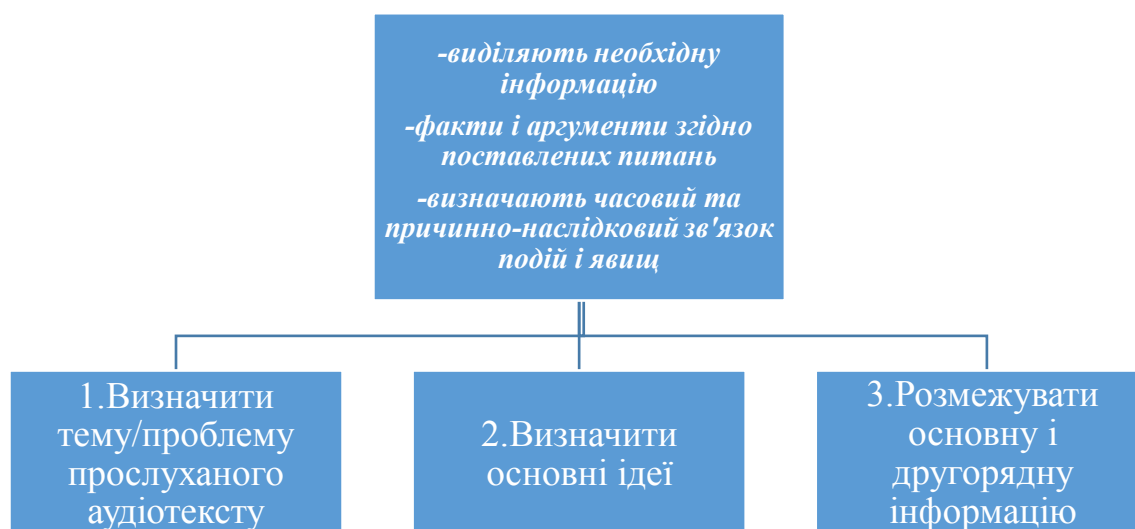

Одним із основних принципів навчання іншомовного аудіювання є автентичність навчальних матеріалів, який сприяє ознайомленню студентів з автентичною вимовою. Поняття автентичних текстів з'явилося в методиці навчання іноземних мов не так давно, що пов'язане із сучасною постановкою цілей їх навчання. О.В. Носонович та Р.П. Мільруд під автентичним розуміють текст, який є оригінальним, справжнім текстом, запозиченим з оригінальних джерел, створеним носієм мови й спочатку не призначений для навчальних цілей [5, 16].

На думку Г.І. Вороніної, автентичні тексти – це тексти, запозичені з комунікативної практики носіїв мови. Автор виділяє два види автентичних текстів, представлених різними жанровими формами: 1. Функціональні тексти повсякденного вжитку, що інструктують або рекламують. До них відносяться покажчики, дорожні знаки, вивіски, схеми, діаграми, малюнки, театральні програмки тощо. 2. Інформативні тексти, які виконують інформаційну функцію і містять відомості, які постійно оновлюються. Це статті, інтерв'ю, опитування думок, листи читачів у друкованих виданнях та ін. [1, 56].

За своєю функціональною спрямованістю існує 3 види текстів:

1. **Ознайомчий текст** має на меті скерувати увагу студентів в сутність проблеми, зацікавити, надати первинну інформацію.
2. **Мотивуючий текст** націлений викликати певне ставлення студентів до події, повідомленої у тексті.
3. **Текст змістовної бази** надає студентам інформацію і мовні засоби, які можна використовувати при відповіді.

Вправи, які подані до певного аудіо матеріалу направлені не тільки на вдосконалення лексичних і граматичних аспектів мови, а і на отримання знань і вмій прогнозувати і робити висновки.

Залежності від багажу знань студентів ми плануємо навчальний процес .

1. Підбір матеріалу по тематиці (це в певній мірі спрощує засвоєння матеріалу іноземною мовою. Залежно від розвиненості слухового сприйняття, про яке йшлося раніше, готуємо студентів до сприйняття аудіо – матеріалу, викладач подає незнайому лексику, граматичні конструкції чи опорний текст.

2. Якщо матеріал складний і тривалість звучання 5-6 хв.- то можна розділити його на кілька смислових блоків, що і полегшить сприйняття і засвоєння нової інформації.

В процесі смислової обробки аудіо матеріалу приймають участь різні механізми психіки тобто, аудіювання як і інші види мовленнєвої діяльності – це складний психофізіологічний механізм.

Природньо, що функціонування цих механізмів(сприйняття, пам'яті, уваги, передчуття, осмислення) носить індивідуальний характер. Недостатньо ефективного функціонування цих механізмів впливає на якість розуміння аудіо матеріалу. Відповідно треба вдосконалювати і розвивати діяльність цих механізмів.

Список літератури:

1. Вороніна Г.І. Організація роботи з автентичними текстами молодіжної преси у старших класах шкіл з поглибленим вивченням німецької мови / Г.І. Вороніна // Іноземні мови у шкільництві. – 1999. – № 2. – С. 55-59.
2. Елухіна Н.В. Основные трудности аудирования и пути их преодоления // Иностранные языки в школе. – 1977. – № 5. – С. 36-45.
3. Кочкина З.А. Что должен слышать и слушать студент при овладении иностранным языком // Иностранные языки в высшей школе. –1955. – № 5. – С. 16-28.
4. Методика навчання іноземних мов у середніх навчальних закладах: Підручник / кол. Авторів під керівництвом С.Ю. Ніколаєвої. – К.: Ленвіт, 1999. – 320с.
5. Носонович Е.В. Критерии аутентического учебного текста / Е.В. Носонович, Р.П. Мильруд // Иностранные языки в школе. – 1999. – № 2. – С. 16-18.
6. Luria A.R. Basic Problems of Language in the light of Psychology and Neurolinguistics.— In: E. Lenneberg & E. Lenneberg. Foundations of Language Development. N. Y., 1975.

СУТНІСТЬ ТА ЗНАЧЕННЯ ЕКОЛОГО-ЕКОНОМІЧНОЇ БЕЗПЕКИ НА ВИРОБНИЧИХ ПІДПРИЄМСТВАХ

Дашко І.М.

к.е.н., доцент кафедри обліку та менеджменту;
Криворізького факультету Запорізького національного університету

Легенький Р.О.

студент 2 курсу, освітнього ступеня магістр,
спеціальності менеджмент
освітньої програми управління фінансово-економічної безпеки
Запорізького національного університету

На основі аналізу особливостей еколого-економічної ситуації в Україні і сучасних тенденцій економічного розвитку інтеграція екологічних і економічних інтересів підприємств диктує необхідність розробки нових принципових підходів до забезпечення екологічної безпеки підприємств виробничої сфери і формування відповідного дієвого механізму як його комплексного інструменту.

Розвиток економіки характеризується екологічними проблемами техногенного характеру: виснаженням озонового шару Землі, глобальною зміною клімату внаслідок «парникового ефекту», забрудненням атмосферного повітря та водоймищ. Сьогодні забруднення довкілля завдає значних економічних збитків національним господарствам майже всіх країн світу.

Б. Данилишин, Л. Шостак еколого-економічною безпекою називають такий стан об'єкта, який означає, що ймовірність небажаної зміни будь-яких його якостей, параметрів і зовнішнього середовища невелика (менше певної межі).

М. Лесков, В. Ярочкін розглядають еколого-економічну безпеку як тип динамічної рівноваги, що характерний для складних саморегульованих систем і

полягає в підтримці суттєво важливих для збереження системи параметрів у прийнятних межах.

В. Ліпкан зазначає, що безпека – результат управлінського впливу.

Отже, щодо суб'єктів господарювання, еколого-економічна безпека найчастіше розглядається як:

- 1) стан підприємства;
- 2) результат ефективної діяльності менеджменту підприємства;
- 3) умова стабільного розвитку підприємства [1].

Конкретизація цих позицій відображається в підходах до визначення сутності еколого-економічної безпеки підприємства.

Необхідність розробки організаційно-економічного забезпечення екологічної безпеки підприємств виробничої сфери наступні:

- наявність еколого-економічних суперечностей сучасного розвитку;
- несприятлива еколого-економічна ситуація в Україні;
- неефективність еколого-економічної політики, що проводиться;
- інтеграція України до європейського економічного простору;
- дотримання міжнародних вимог у сфері екологічної безпеки;
- визначення еколого-економічних імперативів Концепції сталого розвитку України;
- неузгодженість екологічних і економічних інтересів виробничих підприємств;
- необхідність еколого-економічної парадигми управління виробничим підприємством;
- необхідність формування організаційно-економічного механізму забезпечення екологічної безпеки виробничих підприємств [3].

Необхідно зазначити, що у результаті господарської діяльності саме підприємство може стати джерелом небезпеки для навколишнього середовища. До внутрішніх чинників, які погіршують його екологічну безпеку, належать: помилки, допущені на стадії проектування нових виробів, шкідливих для здоров'я людей, а також на стадії розроблення і впровадження нових

технологій; штрафи за забруднення довкілля та незаконно створені звалища тощо.

Отже, еколого-економічна безпека підприємства повинна характеризуватися такими ознаками:

- захищеність життєво важливих інтересів підприємства від можливих загроз;
- надійністю;
- забезпеченням матеріальними ресурсами, збереженням та розвитком як економічного потенціалу підприємства, так і природного потенціалу екосистеми підприємства;
- забезпеченням такого стану, при якому ймовірність небажаних змін менша від критичної межі;
- здатністю економічної системи до стійкого збереження основних показників і параметрів функціонування без негативного впливу на НПС;
- здатністю забезпечувати розвиток, досягати поставлених цілей з урахуванням природоресурсних обмежень;
- спроможністю адекватно реагувати на стійкість до деструктивних змін зовнішнього, у тому числі природного середовища; здатністю зберігати внутрішню структурну цілісність;
- стійкістю в досягненні, реалізації стратегічних цілей розвитку;
- ефективного використання всіх видів ресурсів, переходу на безвідходні технології та екологічно чисте виробництво;
- відсутністю значимих загроз для НПС, життєдіяльності людей, інших суб'єктів господарювання;
- спроможністю швидко усунути різноманітні загрози або пристосуватися до наявних умов, що можуть негативно позначитися на показниках діяльності;
- здатністю запобігати забрудненню довкілля за умови включення екологічних пріоритетів до цілей економічної діяльності підприємств;
- мінімізацією негативного впливу діяльності підприємства на довкілля без

зменшення величини прибутку при дотриманні чинних екологічних норм у процесі виробництва [2].

Таким чином, еколого-економічна безпека виробничих підприємств – це стан захищеності економічних інтересів підприємства від реальних і потенційних екологічних загроз, що створюються в результаті виробничої діяльності господарюючих суб'єктів внаслідок екологічно необумовленого господарювання, за умови мінімізації негативного впливу виробничої діяльності самого підприємства на навколишнє природне середовище і суб'єктів виробничого процесу.

Список літератури:

1. Козаченко Г., Пономарьов В. Економічна безпека підприємств : сутність і передумови формування. Теорія та практика управління у трансформаційний період : зб. наук. пр. Донецьк : ІЕПНАН України. 2001. С. 3-7.

2. Коленда Н.В., Черчик Л.М., Гаврилюк О.Ю. Соціоеколого-економічна безпека та її вплив на відтворення населення : монографія. Луцьк : Терен. 2013. 264 с.

3. Судакова О.І., Судакова Д.А. Забезпечення екологічної безпеки виробничих підприємств. III Международная научно-практическая конференция «КАЧЕСТВО ЭКОНОМИЧЕСКОГО РАЗВИТИЯ : глобальные и локальные аспекты» (28-29 июня 2011 г.). URL : http://www.confcontact.com/20110629/2_sudakova.php

УПРАВЛІННЯ ПРОЕКТАМИ: СУТНІСТЬ, КЛАСИФІКАЦІЯ ТА ВІДМІННОСТІ ВІД ІНШИХ ГАЛУЗЕЙ ДІЯЛЬНОСТІ

Дашко І.М.

к.е.н., доцент кафедри обліку та менеджменту;
Криворізького факультету Запорізького національного університету

Лисенко Н.В.

студент 2 курсу, освітнього ступеня магістр,
спеціальності менеджмент
освітньої програми управління проектами
Запорізького національного університету

Необхідність управління проектами, а саме необхідність координації використання людських та матеріальних ресурсів протягом життєвого циклу проекту за допомогою сучасних методів і проекту, високої якості продукції, пов'язана із масовим ростом масштабів і складності проектів, зростанням вимог до термінів їх здійснення, якості виконуваних робіт.

Управління проектами – це процес управління командою, ресурсами проекту за допомогою спеціальних методів та прийомів з метою успішного досягнення поставленої мети.

Існує також багато інших елементів та характеристик, які відіграють важливу роль при управлінні проектами, а саме: початкові умови, обмеження та вимоги до проекту, види забезпечення проекту, методи та техніка управління проектами тощо.

За допомогою методів управління проектами:

- визначають цілі проекту, обґрунтовують його й оцінюють життєздатність;
- виявляють структуру проекту (підцілі, завдання, роботи, які необхідно

виконати);

- визначають необхідні обсяги та джерела фінансування;
- підбирають виконавців, зокрема за допомогою торгів і конкурсів;
- готують і укладають контракти;
- визначають терміни реалізації проекту;
- складають графік виконання робіт;
- розраховують необхідні ресурси, кошторис і бюджет проекту;
- планують і враховують ризики; забезпечують контроль за реалізацією

проекту. [2, с. 495]

Проекти – це певною мірою неповторні та одноразові заходи. Водночас рівень унікальності може значно коливатися залежно від особливостей проекту. Скажімо, якщо йдеться про зведення п'ятдесятого будинку у стилі «стандарт» за програмою житлової забудови, то рівень унікальності цього проекту досить скромний. Базові елементи такого будинку ідентичні елементам тих сорока дев'яти будинків, що їх було зведено раніше. Проте основні елементи унікальності можуть відбиватися у специфіці земельної ділянки, де розташовується будинок, у рішенні налагодити нову систему опалення і вентиляції або у необхідності працювати з новою бригадою фахівців і т. ін.

Загалом, саме ці п'ять ознак, або характеристик, відрізняють проекти від інших заходів, планів, програм, ініціатив (табл. 1).

Таблиця 1 – Відмінність проектів від інших галузей діяльності

Унікальність результату	Постійна діяльність (часові рамки)	Тимчасова діяльність (часові рамки)
Результат не є унікальним	Обслуговування клієнтів (наприклад, Макдональдс). Рейсовий автобус. Технічна підтримка.	Здача бухгалтерського балансу підприємства.
Унікальний результат	Видання журналу. Робота автозаводу.	Будівництво заводу. Випуск номеру журналу. Впровадження нової ІТ системи. Ребрендинг. Рекламна кампанія. Інвестиційний проект.

В управлінні проектами виділяють такі основні класифікації проектів:

- класи проектів – за складом, структурою та його предметною галуззю;
- типи проектів – за основними сферами діяльності, в яких реалізується проект;
- види проектів – за характером предметної галузі проекту, тривалістю проектів.

Найпоширенішими сферами діяльності, пов'язаними з проектами (проектно-орієнтованими) є: будівництво, автомобілебудування, фармацевтика, архітектура, медичне обслуговування, розробка комп'ютерних програм та багато інших. Окрім проектів у традиційному розумінні можна вести мову про здійснення соціальних (пенсійна реформа), політичних (вибори до парламенту) або ж побутових (сімейне свято) проектів.

Таке різноманіття проектної діяльності потребує певної класифікації проектів, яка подана в табл. 2.

Таблиця 2 – Класифікація проектів [1, с. 10]

Класифікаційні ознаки проекту	Вид проекту
1. За характером змін	– Оперативні, – Стратегічні
2. За масштабом (розміром)	– Малі – Середні – Великі
3. За тривалістю (строками реалізації)	– Короткострокові – Середньострокові – Довгострокові
4. За галузевою приналежністю	– Промислові – Будівельні – Транспортні – Освітні – У сфері торгівлі – Комплексні
5. За специфікою кінцевого продукту	– Економічні – Організаційні – Технічні – Соціальні – Змішані
	– Виробничі

6. За функціональним спрямуванням	<ul style="list-style-type: none"> - Технологічні - Фінансові - Дослідження і розвитку - Маркетингові - З управління персоналу - Комбіновані
7. За характером залучених сторін	<ul style="list-style-type: none"> - Міжнародні - Національні - Територіальні - Місцеві
8. За ступенем складності	<ul style="list-style-type: none"> - Прості - Складні - Дуже складні (комплексні)
9. За складом і структурою залучених організацій	<ul style="list-style-type: none"> - Однофункціональні - Багатофункціональні
10. За вимогами до якості проекту	<ul style="list-style-type: none"> - Стандартні - З надзвичайними вимогами

Отже, будь-яка справа або діяльність, метою якої є отримання певного унікального результату є проектом, що передбачає здійснення цілого ряду необхідних заходів та процедур.

Проект є тривалим процесом, а запровадження зазначених процедур та ефективність самого проекту значною мірою залежать від якості процесу управління проектом на всіх його етапах, від дотримання існуючих стандартів, від врахування всіх ймовірних ризиків та кризових ситуацій, наявності або обмеженості ресурсної бази тощо. Це стосується без виключення всіх сфер управління, економіки та діяльності, підприємств, установ та організацій різних форм власності та спрямованості [3].

Таким чином, управління проектом – це процес управління командою і ресурсами проекту за допомогою специфічних методів, завдяки яким проект завершується успішно і досягає своєї мети.

Список літератури:

1. Довгань Л.Є., Мохонько Г.А., Малик І.П. «Управління проектами». Київ : КПІ ім. Ігоря Сікорського. 2017. 420 с.
2. Загірняк М.В., Перерва П.Г., Маслак О.І. Економіка підприємства : магістерський курс. Кременчук : ТОВ «Кременчуцька міська друкарня». 2015. 736 с.

3. Зотов О.В. Проект, управління проектом : основні поняття, суб'єкти державного управління. *Державне управління : удосконалення та розвиток*. № 8. 2010. URL : <http://www.dy.nayka.com.ua/?op=1&z=171>

Економічні науки

АНАЛІЗ ІНВЕСТИЦІЙНОГО КЛІМАТУ УКРАЇНИ

Дейнека К.А.

студентка 2 курсу факультету менеджменту та маркетингу.

Національний технічний університет України

“Київський політехнічний інститут імені Ігоря Сікорського”

ORCID ID: 0000-0001-5087-816X

Обелець Т.В.

старший викладач кафедри теоретичної та прикладної економіки.

Національний технічний університет України

“Київський політехнічний інститут імені Ігоря Сікорського”

ORCID ID: 0000-0002-1553-5150

В сучасних умовах інвестиції відіграють велику роль для перебудови національної економіки, забезпечення науково-технічного прогресу і стабільності діяльності на мікро– та макrorівнях. Економічна ситуація дуже ускладнює економічні вкладення в Україну. За останні роки інвестиції з країн ЄС значно зменшилися. На інвестиційну діяльність значно впливають такі чинники, як: рівень корупції, втручання держави в економіку та умови ведення бізнесу.

Росія вклала в економіку України більше за всіх інвесторів у 2017 році. Її інвестиції склали 34,6% від усього обсягу [1]. Також, надходження надійшли від Кіпру, Нідерландів, Австрії, Польщі, Великої Британії, Франції. При цьому

обсяг іноземних інвестицій здебільшого визначається як вже накопичений іноземний капітал. За період 2013-2017 рр. обсяг прямих іноземних інвестицій є від'ємним, він наочно демонструє рівень довіри та рейтинг країни. Інвестиції з країн ЄС в економіку України наведено в таблиці 1.

Таблиця 1

Прямі інвестиції з країн ЄС в економіці України (млн.дол. США), та відсоткова зміна 2017 року, порівняно з 2013 роком

Всього з країн ЄС	01.01.2013	01.01.2014	01.01.2015	01.01.2016	01.01.2017	%
Кіпр	15907,7	17725,6	12769,4	10239,5	9691,6	-39,1
Велика Британія	2496,9	2768,2	2153,4	1790,3	2046,3	-18,0
Німеччина	4496,3	2908,4	2105,2	1598,2	1606,6	-64,3
Угорщина	684,3	685,9	593,2	614,9	770,7	12,6
Австрія	2476,9	2314,0	1648,7	1559,8	1272,8	-48,6
Люксембург	559,5	555,8	398,8	363,9	965,4	72,5
Швеція	1084,4	439,3	360,2	328,9	322,2	-70,3
Інші країни ЄС	2291,2	2287,8	1828,1	1661,7	1615,0	-29,5
Всього в Україні	51705,3	53704,0	40725,4	36154,5	37655,5	-27,2
Всього з країн ЄС-15	22772,2	20879,1	16076,5	14065,9	14154,4	-37,8

Джерело : складено на основі даних [1].

Як бачимо на табл.1, найбільше інвестує Кіпр з країн ЄС. Позитивна відсоткова зміна спостерігається лише в Угорщини (12,6%) та Люксембургу (72,5%).

Надходження в Україну стабільно зростали до 2014 року. Спад інвестицій був спричинений військовими діями з боку агресора. У 2017 році прямі інвестиції з країн ЄС в економіці України склали 26099 млн дол., що на 57,6% менше ніж у 2014 році. Динаміка надходження прямих інвестицій подана на рисунку1 [2].



Рис.1. Динаміка надходження прямих інвестицій протягом 2013-2017 років

Джерело : складено на основі даних [2].

Загалом залучення інвестицій потребує зміни перш за все в реформах та законодавстві. Одним з етапів вже є створене правове поле, яке буде забезпечувати гарантію діяльності для інвесторів. Наприклад, застосування для інвесторів таких умови, як і для вітчизняних вкладників.

В останні роки інвестори вкладають найбільше у фінансову та страхову діяльність, а також в оптову та роздрібну торгівлю. Обсяги інвестицій для фінансової та страхової діяльності у 2017 році становлять 9910 млн.дол. США, а для оптової та роздрібною торгівлі 5106 млн.дол. США [2].

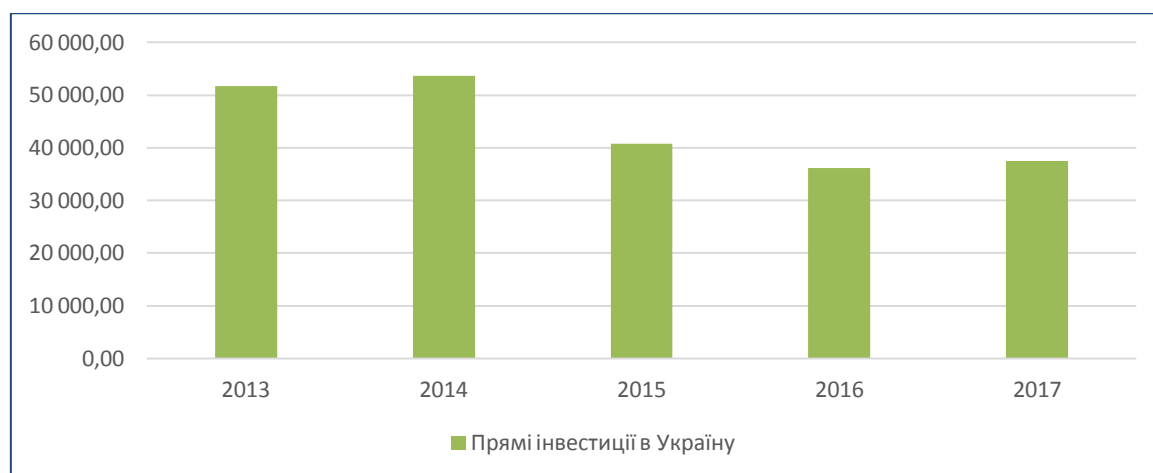
Розглядаючи капітальні інвестиції, то вони включають інвестиції у матеріальні активи: інженерні споруди, житлові і нежитлові будівлі. Вклад в ці активи за останні п'ять років був різним, але збільшення було лише на 10 тисяч дол. Найбільший вклад іде на машини, обладнання та інвентар.

Інвестиції у нематеріальні активи включають в себе права на комерційні позначення, об'єкти промислової власності, авторські та суміжні права, патенти, ліцензії, концесії та програмне забезпечення і бази даних. В першому випадку за останні роки коефіцієнт інвестиції майже не змінився. Лише на 1,5% протягом п'яти років. Вклад в програмне забезпечення та бази даних є зовсім

іншим, збільшення інвестицій було на 57,6%. Динаміка зміни надходжень до цього сектора показує, що найбільший вклад був в 2017, що характеризує розвиток цього напрямку.

Загалом для зміни ситуації з інвестиційними доходами потрібно більше зосереджувати увагу на приватизації. Україна посіла 130-те місце серед 180-ти країн світу за 2018 рік, і стала однією з найкорумпованіших країн Європи [3].

В умовах політичної невизначеності у 2019 році в Україні передбачається уповільнення інвестиційної активності.

Отже, вагомою проблемою, що не дає змоги розвиватися інвестиційній діяльності в нашій державі є корупція, застарілі реформи, відсутність вигідних умов для співпраці з інвесторами. Важливо позиціонувати Україну як привабливу країну для інноваційних та науково-дослідницьких проектів. Потрібно поширювати інформацію про інноваційний потенціал нашої держави, про перспективи отримання високих дивідендів від цього сектору нашої економіки. Вирішення усіх вище зазначених проблем потребує подальшого дослідження.

Список літератури:

[1] slovoidilo.ua, (2018). *Інвестиції України*. [онлайн] Доступно по адресу <https://www.slovoidilo.ua/2018/08/31/infografika/ekonomika/skilky-inozemnykh-investyczij-nadijshlo-ukrayinu-2010-2018-rokax>.

[2] ukrstat.gov, (2018). *Державна служба статистики України*. [онлайн] Доступно по адресу: <http://www.ukrstat.gov.ua/> [Доступ 9 квітня 2019].

[3] day.kyiv, (2018). *Рейтинг найкорумпованіших країн у світі*. [онлайн] Доступно по адресу: [:https://day.kyiv.ua/uk/news/181018-ukrayina-uviyshla-do-reytingu-naukorumpovanishyh-u-sviti-krayin](https://day.kyiv.ua/uk/news/181018-ukrayina-uviyshla-do-reytingu-naukorumpovanishyh-u-sviti-krayin) [Доступ 9 квітня 2019].

ПЛАНТАРНИЙ ФАСЦІТ: СУЧАСНІ ПІДХОДИ ДО ПРОВДЕННЯ ФІЗИЧНОЇ ТЕРАПІЇ

Декет К.М.

Палієнко В.В.

студенти факультету фізичної терапії та ерготерапії

Національного університету фізичного виховання і спорту України, м. Київ

Науковий керівник: *Гаврелюк С.В.*

кандидат медичних наук,

доцент кафедри фізичної терапії та ерготерапії

Національного університету фізичного виховання і спорту України, м. Київ

Однією з найбільш поширених патологій опорно-рухового апарату, яка викликає біль в ділянці п'яти, - є плантарний фасціт (ПФ) – запальний і хворобливий стан, що виникає на місці, де медіальна частина підошовної фасції приєднується до п'яткової кістки. Однак в останній час дослідження доводять не запальний характер захворювання, а дегенеративні процеси, що проявляються в порушенні структури волокон колагену і порушення цілісності фасції, і тому більш правильно було б назвати «підошовний фасціоз» [1,7].

В середньому епізоди болю в ділянці п'яти тривають більше 6 місяців і вражають до 10-15% населення. Проте приблизно 90% випадків ПФ успішно лікуються за допомогою консервативного лікування [14]. Хоча виникнення цього стану спостерігається в усіх вікових групах, але найчастіше його прояви помічають в осіб середнього віку. У жінок ПФ виникає частіше за чоловіків, також він виникає у великої кількості спортсменів, які в основному займаються бігом, і спричиняє 8-10% всіх травм, які пов'язані з ним. Тільки в США, за оцінками, ПФ генерує до 2 мільйонів відвідувань пацієнтів на рік і становить 1% від загальної кількості відвідувань ортопедичних клінік. Плантарні п'яткові

болі є найбільш поширеною проблемою стопи, що лікується в центрах фізичної терапії і становить до 40% випадків, з якими звертаються пацієнти [8].

Проте патогенез ПФ залишається не з'ясованим до кінця. Традиційною гіпотезою є наступна: повторні мікротравми в проекції місця прикріплення фасції до п'яtkової кістки внаслідок поздовжнього навантаження призводять до запалення та реактивної осифікації даної зони [1].

ПФ є клінічним діагнозом, який базується на анамнезі пацієнта та фізичному обстеженні. Пацієнти можуть мати локальну больову точку вздовж медіальної бугристості п'яtkової кістки, яка виникає з перших кроків або після тренувань. Неприємні відчуття в підошовній фасції мають особливий прояв при дорсифлексії, що зумовлює додаткове розтягнення підошовної фасції. Таким чином, будь-яка діяльність з подібним результатом, наприклад, ходьба босоніж без підтримки, ходьба по сходах або на пальцях ноги, може посилити біль [11].

Метою даною роботи було розглянути та висвітлити найбільш ефективні засоби фізичної терапії, які використовуються для лікування пацієнтів з ПФ.

Фізична терапія включає в себе вправи для зміцнення та розтягнення м'язів нижніх кінцівок та стоп, ортопедичні пристосування, ударно-хвильову терапію (УХТ), кінезіотейпування та мануальну терапію. Хоча досі не відомо, який з варіантів лікування є найбільш ефективним, всі ці засоби часто застосовуються в комбінаціях [4,6].

Було доведено, що вправи для розтягнення плантарної фасції, литкового та камбалоподібного м'язів зменшують частоту та інтенсивність проявів больових відчуттів. В дослідженні, яке тривало 8 тижнів, Nealey та інші [5] виявили 52% випадків покращення в групі, яка займалася лише розтягнення плантарної фасції, в той час як в групі, яка розтягувала лише м'язи задньої частини гомілки, було лише 22% покращення. Не існує консенсусу щодо оптимального методу розтягування, хоча дослідження показали, що ефект від нього у полегшенні болю триває від 2 тижнів до 4 місяців [13].

Важливість застосування силових вправ підтверджується в дослідженні, в якому проводили порівняння здорових бігунів та бігунів з ПФ, було

повідомлено, що симптоми даного стану пов'язані з атрофією внутрішніх м'язів стопи [3]. Дослідження, що зосереджують увагу на зовнішніх м'язах, повідомляють, що висока інтенсивність тренувань призводить до більш швидкого зниження болю та збільшення функціонального розвитку [12]. Поліпшення самопочуття у всіх групах у пацієнтів, яким проводили лише розтягування і додавали вправи на зміцнення, довело важливість цих засобів фізичної терапії у зменшенні та усуненні болю [6].

У систематичному огляді Martin та інші [9] повідомлялося, що мануальні техніки, які включають в себе мобілізацію суглобів і м'яких тканин, ефективні у пацієнтів з ПФ за рахунок збільшення рухливості суглобів нижньої кінцівки, поліпшення гнучкості м'язів литки і зменшення болю. У дослідженні, проведеному Celik [2], групу пацієнтів, яка отримувала тільки ін'єкції стероїдів, порівняли з групою, яка займалася за програмою, яка включала в себе вправи на розтягнення та мобілізаційні техніки, і в результаті, дослідники спостерігали тимчасове звільнення від болю і короткочасне поліпшення функціональних параметрів в ін'єкційній групі, і довгострокові сприятливі зміни спостерігалися в симптомах групі з мобілізацією та вправами на розтягування.

Вважається, що УХТ є одним з кращих методів лікування пацієнтів з ПФ, це підтверджує мета-аналіз 897 пацієнтів, в яких після застосування УХТ спостерігалось покращення з перших кроків, які вони робили вранці [15]. Рекомендується для осіб, які отримували консервативне лікування протягом шести місяців, без значного ефекту [6].

Кінезіотейпування є ефективним для зменшення еверсії п'яти, збереження висоти підйому стопи, перенесення тиску з латеральної частини стопи до медіальної, зниження активності переднього та заднього великогомілкових м'язів, обмеження відведення ніг і медіальної девіації таранної кістки. Було виявлено, що тейп для запобігання пронації є ефективним у зменшенні болю та покращенні функцій до трьох тижнів. Також було помічено, що тейпування групи литкових м'язів є більш ефективним у

зменшенні болю та товщини плантарної фасції, у порівнянні лише з фізіотерапевтичним лікуванням [10].

З ортопедичних пристосувань найбільш популярними є наступні: ортопедичні устілки, опори для зводу стопи, підкладки під п'яти, нічні шини та різноманітні модифікації взуття, що використовуються для зменшення напруги плантарної фасції під час фаз ходьби та забезпечення перенесення навантаження на взуття [6].

Висновки. Отже, плантарний фасциїт – це дегенеративний синдром, який виникає внаслідок постійної травматизації місця прикріплення апоневрозу до п'яткової кістки. Цей стан є причиною багатьох проблем і потребує втручання з боку фізичного терапевта. Хоча і існує велика кількість різноманітних методів лікування, що залежать від індивідуальних особливостей пацієнта і патології, доведено ефективність від застосування силових вправ, засобів для розтягнення, мануальних технік, кінезіотейпування та ортопедичних пристосувань. Є можливим впровадження нових, ще досі не доведених, та класичних методів фізичної терапії, що також буде впливати на збільшення ефективності. Проте для цього потрібно проводити більше досліджень для з'ясування їх результативності.

Список літератури:

1. Серода А.П., Мойсов А.А., Сметанин С.М. Плантарный фасциит: диагностика и лечение. Сиб. мед. журн. (Иркутск). 2016. №4. URL: <https://cyberleninka.ru/article/n/plantarnyy-fastsiiit-diagnostika-i-lechenie>.
2. Celik D, Kus G, Sirma SO. Joint Mobilization and Stretching Exercise Vs Steroid Injection in the Treatment of Plantar Fasciitis: A Randomized Controlled Study. *Foot Ankle Int.* 2016;37(2):150-6.
3. Cheung RT, Sze LK, Mok NW, Ng GY. Intrinsic foot muscle volume in experienced runners with and without chronic plantar fasciitis. *J Sci Med Sport.* 2016;19(9):713-5.
4. Goff JD, Crawford R. Diagnosis and treatment of plantar fasciitis. *Am Fam Physician.* 2011;84(6):676-82

5. Healey K, Chen K. Plantar fasciitis: current diagnostic modalities and treatments. *Clin Podiatr Med Surg.* 2010;27(3):369-80.
6. Kocaman AA, Yildiz S, Bek N. Plantar Fasciitis and Current Treatment Approaches. *Clin Surg.* 2017; 2: 1752.
7. Lemont H., Ammirati K.M., Usen N. Plantar fasciitis: a degenerative process (fasciosis) without inflammation // *J. Am. Podiatr. Med. Assoc.* 2003. Vol. 93. P.234-237.
8. Lopes AD, Hespanhol Júnior LC, Yeung SS, Costa LOP. What are the main running-related musculoskeletal injuries? A Systematic Review. *Sports Med.* 2012;42(10):891–905.
9. Martin RL, Davenport TE, Reischl SF, McPoil TG, Matheson JW, Wukich DK, et al. Heel pain-plantar fasciitis: revision 2014. *J Orthop Sports Phys Ther.* 2014;44(11): A1-33.
10. Morris D, Jones D, Ryan H, Ryan CG. The clinical effects of Kinesio® Tex taping: A systematic review. *Physiother Theory Pract.* 2013;29(4):259-70
11. Petraglia F, Ramazzina I, Costantino C. Plantar fasciitis in athletes: diagnostic and treatment strategies. A systematic review. *Muscles Ligaments Tendons J.* 2017;7(1):107–118.
12. Rathleff MS, Molgaard CM, Fredberg U, Kaalund S, Andersen KB, Jensen TT, et al. High-load strength training improves outcome in patients with plantar fasciitis: A randomized controlled trial with 12-month follow-up. *Scand J Med Sci Sports.* 2015;25(3):292-300
13. Sweeting D, Parish B, Hooper L, Chester R. The effectiveness of manual stretching in the treatment of plantar heel pain: a systematic review. *J Foot Ankle Res.* 2011; 4:19.
14. Thomas JL, Christensen JC, Kravitz SR, et al. The diagnosis and treatment of heel pain: a clinical practice guideline-revision 2010. *J Foot Ankle Surg.* 2010;49(3 Suppl): S1–19.
15. Thomson CE, Crawford F, Murray GD. The effectiveness of extra corporeal shock wave therapy for plantar heel pain: a systematic review and

ПОЛІТИЧНА СВІДОМІСТЬ СУЧАСНОЇ МОЛОДІ ЯК ЧИННИК ДЕМОКРАТИЧНОГО ТРАНЗИТУ УКРАЇНИ

Дем'яненко В.М.

ДВНЗ «Переяслав-Хмельницький державний педагогічний університет
імені Григорія Сковороди», кандидат політичних наук, доцент,
доцент кафедри політології

Формування демократичної політичної свідомості громадян, набуття ними досвіду й навичок активної політичної поведінки, подолання існуючої фрагментарності історичної пам'яті та становлення на цій основі громадянської політичної культури набуває першорядного значення на шляху політичного розвитку України. Ці завдання мають вирішуватися конкретними шляхами загальної політичної соціалізації, політичного виховання й політичної освіти насамперед сучасної молоді як визначального суб'єкта успішного демократичного транзиту України.

Посттоталітарні суспільства характеризуються суперечливим переплетінням двох тенденцій у процесі політичної соціалізації: з одного боку, демократизація суспільного життя розширює можливості політичної участі особистості, підвищує політичну інформованість громадян і політичні можливості кожного; з іншого – поширюються політична апатія, відчуження, недовіра як індивідуальна й масова реакція на падіння життєвого рівня і крах минулих ідеалів за відсутності нових, розчарування в сьогоденні й невіра в майбутнє.

Під час політичної трансформації аномія, невизначеність соціальної ідентифікації як одна з ознак нестабільності масової політичної свідомості,

пояснює деякі механізми соціалізації, неприйняття звичних правил поведінки, соціального контролю. Вважається, що серед вікових категорій громадян саме молоді завжди притаманна аномічність, оскільки вона ще не виробила стійкої ієрархії норм і цінностей (на тлі схильності до бунту, властивої молоді), проте в умовах ситуації, коли суспільство хворе, «безнормне» (норми несформовані або тим чи іншим чином порушені), орієнтація молоді в існуючій системі стає вдвічі проблематичною [8].

Аномічність політичної свідомості молоді негативно позначається на рівні її політичної активності. Однак її політичну пасивність не можна пояснювати однозначно низьким рівнем політичної свідомості. Абсентеїзм молоді може бути своєрідним виявом протесту, коли вона не підтримує ту чи іншу форму правління, той політичний курс, який не задовольняє її специфічні запити і потреби. Але ця пасивність може вмить змінитися політичною активністю, якщо з'явиться така політична сила, в якій молодь знайде відгук своїм інтересам.

Сьогодні для молодих людей в Україні, здавалося б, відкривається все більше можливостей задовольняти свої інтереси і потреби, але одночасно ускладнюються й умови для такої самореалізації. Намагаючись брати участь у житті суспільства, молоді люди, з одного боку, прагнуть швидше вписатися в існуючий порядок, тобто соціалізуватися, а з іншого боку, виконують роль рушійної сили, є провідниками соціальних змін, економічного розвитку й технічного прогресу. Тому подальший розвиток українського суспільства пов'язаний з особливостями формування соціально-політичних орієнтацій молоді, політичним вибором і ставленням до влади [4, с. 216-217].

Події в країні, що відбувалися починаючи з часів Євромайдану, кардинально змінили політичну свідомість молоді. У ході опитування, проведеного в 2015 р., з'ясувалися питання громадянської позиції та активності, національної ідентичності, політичної свідомості. Оприлюднені дані свідчили про наступне: 1) за національною й патріотичною ідентичністю 91 % опитаних вважали себе українцями за національністю, 6 % – росіянами,

1 % – представником іншої національності, 4 % опитаних було важко визначитися з цього питання; 2) пишалися тим, що вони є громадянами України 81 % опитаних представників української молоді, не пишалися українським громадянством 8 %, а близько 11 % опитаних не змогли відповісти на це запитання; 3) були готові захищати свою країну зі зброєю в руках, у разі, якщо їх мобілізують 26 % респондентів (серед чоловіків таких 34 %, серед жінок 17 %), ще 3 % опитаних вже брали або беруть участь у військових діях; 4) хотіли жити в Україні і не планували емігрувати – 44 % опитаних представників української молоді, ще 38 %, можливо, хотіли б повчитися або попрацювати за кордоном якийсь час, але потім повернулися б в Україну, 17 % молодих людей хотіли б емігрувати з України. Серед тих представників молоді України, хто хоче емігрувати, 58 % пояснювали це тим, що в Україні зараз немає таких можливостей для роботи, як в інших країнах, ще 56 % зазначали, що в Україні немає реальної демократії й законності. Загалом 69 % молодих людей вважали, що держава повинна вживати певні заходи, спрямовані на виховання національно-патріотичної свідомості дітей і молоді [6; 3, с. 84-86], що свідчить про її небайдужість до майбутнього своєї країни.

За соціологічними дослідженнями 2017 р. 61 % опитаної молоді пишається чи скоріше пишається тим, що є громадянином України; 58 % цілковито або скоріше погоджується, що демократія загалом є хорошою формою правління. Водночас, лише 10 % респондентів цікавляться політикою [7, с. 10]. Результати опитування виявили значний рівень апатії української молоді щодо політики – молоді люди нарікають на брак представлення своїх інтересів у політиці й не довіряють політичним партіям та інститутам державної влади, але водночас вони не готові ані самі займатися політичною діяльністю, ані навіть просто цікавитися політичними подіями.

Українська молодь є менш політично активною, ніж, приміром, її однолітки у державах Центральної та Східної Європи: так, в Україні в президентських виборах 2014 року взяли участь 45 % молоді, у Польщі цей показник становив близько 60 %, в Угорщині – трохи більше 50 %, у Чехії –

понад 70 %, у Словаччині – трохи менше 80 % [6]. Рівень активності молоді (18-29 років) у першому турі виборів Президента України 2019 р. становив 40 % [1]. Падіння явки серед молоді, особливо на парламентських виборах, є довготривалою тенденцією, що спостерігається з 2006 року, коли 57 % з цієї групи взяли участь у виборах. У 2012 р. їх було вже 47 %, а в 2014 р. – 35 % [2]. Відповідно, в Україні цілком імовірно може продовжуватися «зачароване коло» політичної неучасті: «Якщо молоді люди не голосують, то їхня думка не враховується політиками, що призводить до ще більшого розчарування серед молодих громадян» [6].

Відмічаються певні зміни у ціннісних пріоритетах молодих людей. Так, у молоді 1990-х рр. вони мали чітко виражений матеріальний характер. За результатами тодішнього соціологічного опитування серед мешканців Києва у віці 16-30 років було з'ясовано, що на першому місці в системі їхніх життєвих цінностей йдуть житлові умови, цікава робота, власне здоров'я та здоров'я рідних, матеріальний добробут, інтимне життя й тільки після цього незалежність думок і вчинків та інші цінності [5, с. 90-91].

Дані соціологічних досліджень 2016 р. свідчать, що до своїх життєвих пріоритетів молодь (вік опитаних – 19-34 роки) насамперед відносить сімейне щастя (71,7 %), побудову кар'єри (48,1 %), можливість бути вільним і незалежним у своїх рішеннях та вчинках (38 %), мати можливість реалізувати свій талант і здібності (32,1 %), лише потім іде досягнення багатства (25 %). Серед важливих цінностей названі також бажання стати кваліфікованим спеціалістом (18,6 %) і принести користь своїй країні (12,7 %). Для більшості молоді сьогодні найважливішим є стан здоров'я (55,8 %), матеріальний добробут (53,8 %) і досягнення поставленої мети (44,3 %). Майже третина молоді (28,3 %) вважає, що те, як складеться життя молодій людині, насамперед залежить від неї [9, с. 6].

Ці дані переконливо засвідчують посилення інтернальних рис свідомості в молодіжному сегменті українського суспільства. Це те покоління громадян, що виросло в незалежній Українській державі й не відчуло на собі

цілеспрямованого впливу комуністичної ідеології. Вибудована ними ієрархія ціннісних пріоритетів потребує соціальної активності, власної напруженої роботи, спрямованої на досягнення матеріального добробуту й соціального просування. Молодь також почала відчувати свою відповідальність за стан справ у країні. Можна зробити висновок, що генераційні зміни в суспільстві, які нині чітко прослідковуються в основних ціннісних орієнтаціях масової свідомості в майбутньому стануть визначальним фактором успішного демократичного транзиту України.

Список літератури:

1. Вік, освіта, регіон. Хто і за кого голосував у першому турі виборів президента України. URL: <https://nv.ua/ukr/ukraine/politics/> (дата звернення: 03.06.2019).

2. Волосевич І. Україна: підсумки Революції Гідності. Як змінилася країна і народ. URL: <https://voxukraine.org/uk/pre-and-post-war-ukraine-ua/> (дата звернення: 04.06.2019).

3. Годлевська В. Ю. Патріотизм в розумінні сучасної студентської молоді. // *Грані. Науково-теоретичний і громадсько-політичний альманах*. Дніпропетровськ: Грані, 2015. № 11/2 (127). С. 83-87.

4. Каретна О. О. Політична активність молоді як чинник становлення незалежності // *Актуальні проблеми політики*. 2013. Вип. 48. с. 208-217.

5. Левковська . Динаміка ціннісних орієнтацій молоді // *Політичний менеджмент*. 2006. № 1. 85-93.

6. «Молодь України – 2015». Київ – 2015. URL: http://www.gfk.com/fileadmin/user_upload/dyna_content/ (дата звернення: 03.06.2019).

7. Результати загальнонаціонального опитування «Українське покоління Z: цінності та орієнтири». Київ – 2017. URL: <http://neweurope.org.ua/wp-content/uploads> (дата звернення: 05.06.2019).

8. Тургенєва О., Дудкова Я. Проблема аномії у сучасному суспільстві: соціально-філософський аспект. URL: file:///C:/Users/Admin/Downloads/VKPI_fpp_2012_1_14 (дата звернення: 05.06.2019).

9. Цінності української молоді. Результати репрезентативного соціологічного дослідження становища молоді. – Переяслав-Хмельницький : ПП «СКД», 2016. 89 с.

Економічні науки

СУЧАСНИЙ РОЗВИТОК МЕНЕДЖМЕНТУ В УКРАЇНІ

Джулай Ганна Віталіївна

Науковий керівник:

Дмитрук Ірина Миколаївна

В сучасних умовах господарювання досить актуальним залишається питання підвищення рівня підготовки фахівців з менеджменту. Оскільки, саме від підготовки управлінського персоналу залежить рівень розвитку вітчизняних підприємств, а отже й конкурентоздатності економіки в цілому. Оптимальна взаємодія ринку праці та професійної підготовки менеджерів є основним завданням у забезпеченні сучасних підприємств якісно новими управлінськими кадрами.

Цілком погоджуємось з думкою авторів, що Україна відстала у своєму економічному розвитку від «ринкових» країн світу. Сьогодні в Україні склалися несприятливі умови щодо збереження і відтворення людських ресурсів, людського потенціалу, який є природним джерелом формування якісного складу працівників усіх сфер державного розвитку і приватного бізнесу. Насамперед, це несприятливі соціально-економічні умови; проблеми, пов'язані із забезпеченням гарантованого конституційного права громадян на працю, вільний вибір професії та роду трудової діяльності; зниження зацікавленості в розвитку якісного трудового потенціалу в умовах занепаду

вітчизняного виробництва; старіння населення, бідність; низький рівень інвестування в освіту.

Питанням досліджень обраного напрямку присвячено наукові праці А. Л. Гапоненко, А. М. Орлова, В. В. Ільїна, Боба Нільсона, В. Г. Федоренко. В області осмислення проблем українського менеджменту і його організаційної культури достатньо продуктивно працюють українські вчені: Б. П. Будзан, Ф. І. Хміль, Г. В. Щокін, Г. А. Дмитренко, О. Є. Кузьмін, В. Г. Герасимчук, Г. О. Коваленко, М. В. Туленков, Г. Л. Хаєт й інші.

Сьогодні, менеджмент, що домінує на підприємствах України, можна умовно поділити на три основні напрями:

1. Система менеджменту, що залишилася у спадок від радянських часів. Основними її ознаками є: жорстка централізація, слабка мотивація персоналу, активне використання адміністративних методів управління. Характерними рисами таких підприємств є низька продуктивність праці та конкурентоспроможність, нездатність підприємства вийти на зовнішні ринки через якість продукції тощо.

2. Система менеджменту, що сформувалася в малих та середніх підприємствах. Основні ознаки – максимально спрощена організаційна структура підприємства (як правило, лінійна), відсутність стратегії розвитку.

3. Система менеджменту, що була впроваджена іноземними компаніями або на основі досвіду іноземних компаній. Характерною рисою менеджменту даного виду є часткове впровадження іноземних підходів до управління.

Найактуальніші проблеми менеджменту, з якими стикаються українські підприємства:

- скорочення, яке трапляється, коли організація навмисно стає меншою, скорочуючи кількість робітників або цілі підрозділи чи закриваючи підприємства;

- недостатність та несвоєчасність забезпечення управлінців якісною інформацією для прийняття управлінського рішення;

- недотримання максимального рівня якості;
- недостатність нематеріальної мотивації працівників на підприємствах.

Щоб уникнути всіх цих проблем, менеджери мають бути добре підготовлені і до всього готовими. На переконання О. Щербини, підготовка підприємців-менеджерів включає декілька етапів: оволодіння фундаментальними знаннями (макро- і мікроекономіка, менеджмент, бухгалтерський облік тощо), управлінськими функціональними (фінансовий, операційний, маркетинговий менеджмент тощо), а потім й інтегрованими знаннями (стратегічне та антикризове управління, міжнародний бізнес, управління конкурентоспроможністю тощо).

Тисячами підприємств у нашій країні керують люди старшої генерації. Більшість їх – старі не так за віком, як за вишколом. І враховувати проблему так званих «радянських» директорів необхідно. З іншого боку, держава майже нічого не робить для того, щоб стимулювати їх до праці «по-новому».

На характер сучасного українського менеджменту, безумовно, впливає організаційне середовище, в якому він формується. Під організаційним середовищем розуміються ті підприємства, що пред'являють попит на менеджерів різного рівня. Залежно від організаційної культури, декларованої і впроваджуваної цими підприємствами, починають виявлятися особливості українського менеджмент-співтовариства.

На основі аналізу можна зробити висновки, що на сучасний момент в Україні відсутнє сформоване співтовариство менеджерів. Український менеджер є продуктом двох епох: радянської і сучасної, тобто тієї, в якій ми перебуваємо зараз. Його досвід обмежений, але він не є кінцевою точкою його еволюції. Спеціальна бізнес-освіта на сьогодні - атрибут деяких представників даної професії, але вже сформувалася групова мотивація, що розглядає цей тип освіти як «престижний», «статусний». Роль бізнес-освіти як системи формування професії виражена слабо і буде зростати в міру того, як випускники цієї системи набуватимуть більш високого статусу в бізнесі.

Список літератури:

1. Нарольська В. Проблеми розвитку сучасного менеджменту і маркетингу/ В. Нарольська. матеріали студентської наукової конференції 26-27 квітня 2017 рік. – Полтава : Полтавська державна аграрна академія, 2016. – С. 122.
2. Осипенко О.С. Проблеми професійної підготовки менеджерів у наукових дослідженнях [Електронний ресурс] / О.С. Осипенко. – Режим доступу: <http://intkonf.org/osipenko>
3. Щербіна О. Особливості підготовки менеджерів підприємницького типу в сучасних умовах [Електронний ресурс] / О. Щербіна. – Режим доступу: <http://audyt.lviv.ua/uk/statti>.

Інші професійні науки (Музикознавство)

**КАМЕРНІ ОБРІЇ ЛЬВІВСЬКОГО ФОРТЕПАННОГО ТРІО У СКЛАДІ:
Л. КРИХ (ФОРТЕПАНО), Л. ЦЬОКАН-САВИЦЬКА (СКРИПКА), Р.
ЗАЛЄСЬКА (ВІОЛОНЧЕЛЬ)
(до 55-х роковин від часу створення)**

Дика Ніна

(Львів, Україна)

Особливу нішу в духовному доробку нації 1960-1980-х років займає камерно-інструментальна культура, що являє собою вельми цікавий феномен. Важко назвати інший жанр музичної творчості, що з такою граничною ясністю втілює би найбільш суперечливі і багатовимірні проблеми нашого духовного буття. Інтелектуальна напруга камерної музики, що протягом багатьох віків зумовлювала певну елітарність її побутування, в новіших, більш демократичних умовах розвитку культури, в епоху прагматизму і раціоналізму

світосприйняття, несподівано набуває актуальності, висвітлюючи глибинні духовні процеси, що продовжують нуртувати у суспільстві. Камерно-інструментальне виконавство в Україні концентрувалося здебільшого навколо найважливіших осередків музичного життя – філармоній і консерваторій.

І хоча основним завданням нашого дослідження постає проблема визначення місця і ролі Львівського фортепіанного тріо у складі: Л. Крих (фортепіано) – Л. Цьокан-Савицька (скрипка) – Р. Залеська (віолончель) у контексті українського камерного виконавства періоду 1960-1980-х років, зауважимо, що процес інтенсивного камерно-інструментального життя спостерігається як у філармонійному середовищі Києва (В. Новиков – А. Мельников – В. Пономарьов) і Одеси (В. Саксонський – М. Зінгерс – С. Шустер), так й у вищих навчальних закладах України. Найширший суспільний резонанс здобули колективи у Києві – Д. Юделевич - М. Будовський - М. Кравцов; І. Боровик - Е. Ідельчук - В. Боровик; Сечкін - О. Горохов - В. Червов; “унікальне тріо” у складі: Н. Магомедбекова (клавесин), А. Баженов (скрипка), А. Коган (флейта). Свої особливості виявив і харківський регіон, де активними пропагандистами камерного жанру постали ансамблі: В. Лозова - Г. Куперман - І. Гайда і О. Могилевська - М. Могилевський - О. Щелкановцева – всі педагоги Харківського інституту мистецтв. Спостерігається поява цілої низки інструментальних тріо подібного плану по всій Україні.

Для спостережень і висновків плідним виявився метод комплексного дослідження різних жанрів (М. Гордійчук, М. Загайкевич, А. Терещенко, Л. Пархоменко), різних історичних періодів у розвитку національної школи (Н. Герасимова-Персидська, Л. Корній, Л. Кияновська, І. Польська). Методологічним орієнтиром для висвітлення питань інтерпретації, форми, драматургії стали праці музикознавців: Н. Горюхіної, В. Москаленка, В. Медушевського, К. Аджемова, Д. Благого. М. Мільмана, Р. Давидяна, Л. Гінзбурга та інших.

Західноукраїнський регіон з центром у Львові, що мав давні традиції інструментального музикування, інспіровані з австро-угорськими та

польськими контактами краю, в часі 1960-1980-х років став важливим центром камерно-інструментального виконавства. Тут з числа професорсько-викладацького складу, деколи при залученні кращих виконавських сил з-поміж студентів, організовувалися камерно-інструментальні ансамблі, передумови створення яких були найрізноманітніші. Задум створення Львівського фортепіанного тріо (Л. Крих – Л. Цьокан-Савицька – Р. Залеська) зародився у молодих музикантів ще під час лекцій в класі камерного ансамблю знаного органіста Арсенія Миколайовича Котляревського (1910-1994), вихованця Ленінградської консерваторії: теорія композиції (клас Р. І. Грубера), фортепіано та органу (клас І. О. Браудо). «Це були не лише заняття над опануванням камерного репертуару, - ділиться спогадами піаністка Лідія Крих, - а колосальні лекції-огляди з історії музики та суміжних мистецтв: літератури, живопису, театру...». Цікаво довідатися, що в означений період у камерному просторі Галичини активно працювали: Львівський струнний квартет у складі: О. Деркач (скрипка), Б. Каськів (скрипка), З. Дашак (альт), Х. Колесса (віолончель); Струнний квартет у складі: Б. Бонковський (скрипка), І. Ремешило (скрипка), Т. Ремешило (альт), В. Третяк (віолончель); Струнний квартет «Мелодія» у складі: О. Ванькович-Когут (1 скрипка), М. Андрухів (2 скрипка), О. Петрашек (альт), Р. Фесюк (віолончель) та інші. Особливу нішу займав Львівський камерний оркестр (керівник - О. Деркач, концертмейстер – М. Вайцнер). Спільне і різне прослідковується в репертуарній політиці цих колективів.

Перший самостійний концерт новоствореного Львівського фортепіанного тріо у складі: Л. Крих (фортепіано) – Л. Цьокан-Савицька (скрипка) – Р. Залеська (віолончель) відбувся в 1964 році з нагоди 85-річчя від дня народження С. Людкевича. У програмі Ювілейного концерту прозвучали: Тріо для скрипки, віолончелі і фортепіано ля-мінор В. Барвінського і два фортепіанні тріо С. Людкевича: Тріо для скрипки, віолончелі та фортепіано до-мінор і Тріо для скрипки, віолончелі і фортепіано фа-дієз мінор (вперше повністю, без купюр). Тому цінно, що Станіслав Людкевич неодноразово відвідував репетиції ансамблю, а після концерту у нотах кожного з виконавців

залишив свій автограф: "Бездоганим першим виконавцям цього тріо в цілості без ніяких пропусків, вдячний автор" (25. XI. 1964 р.). Згодом ювілейна програма прозвучала у концерті на сцені Великого залу Дрогобицького педагогічного інституту.

Колектив завжди перебував у вирі культурно-мистецького життя краю. Природно, що в їх творчому доробку чільне місце посіла західноєвропейська класика, творчість українських та російських композиторів, зокрема, сучасних, твори яких не лише поповнюють концертні програми, але й значною мірою стимулюють подальше творче зростання колективу.

Прекрасно зарекомендувавши себе в новому амплуа – ансамблевому музикуванні, все ж ніхто з його учасників не перервав педагогічної діяльності у Львівській державній консерваторії імені М. В. Лисенка. Адже, чи не найбільшим стимулом творчої активності колективу можна вважати постійне спілкування з творчою молоддю. Піаністка Лідія Юріївна Крих, вихованка Львівської музичної школи-десятирічки (клас І. А. Негребецької, Л. В. Голембо, а також В. М. Климківа (на початках - приватно)), далі Львівської державної консерваторії імені М. В. Лисенка в класі О. Л. Ейдельмана. Скрипалька Лідія Іванівна Цьокан-Савицька (1930-1994), вихованка (клас О. Москвичіва) Львівської музичної школи-десятирічки, згодом Іркутського музичного училища, Свердловської консерваторії, Львівської державної консерваторії імені М. В. Лисенка (клас Д. Колбіна), і як виконавець, і як педагог завжди була прикладом для творчої молоді. Принагідно зауважимо, що автор даного дослідження мала честь навчатися у класі камерного ансамблю Л.І. Цьокан-Савицької в часі 80-х років ХХ ст. Науково-дослідницька діяльність Л.І. Цьокан-Савицької присвячена камерно-інструментальній творчості львівських композиторів першої половини ХХ століття. Віолончелістка Роксоляна Стефанівна Залеська, вихованка Львівської музичної школи-десятирічки (клас П. Пшенички, Б. Бережницького, Є. Шпіцера), далі - один рік навчалася у Київській консерваторії імені П. І. Чайковського (клас Г. Пеккера) і продовжила свою освіту у Львівській державній консерваторії імені М. В.

Лисенка, де навчалася у класі професора Є. Шпіцера. Весь свій талант і високий професіоналізм Р.С. Залеська і по-нинішній день передає вихованцям в класі камерного ансамблю ЛНМА імені М.В. Лисенка, часто виступає ініціатором впровадження нових або малознаних творів до репертуару кафедри камерного ансамблю та квартету. Коло науково-методичних досліджень Р.С. Залеської охоплює камерну творчість Й. Брамса, Б. Бартока, К. Шимановського та ін., та все ж центральне місце посідає проблематика мистецьких контактів Ф. Колесси з його сучасниками.

Творча активність ансамблю в період 60-70-х років ХХ століття вирізняється виступами у концертах-лекціях “Міського університету музичної культури”, де з-поміж лекторів зустрічаємо імена знаних музикознавців : Алла Терещенко, Олександр Зелінський, Юрій Сливинський, Ангеліна Кочатовська, Є. Левіна, Марія Білинська, Олександра Цалай, Любов Яросевич, Віктор Козлов, філософів: Любов Коссака та інші. В одному із концертів-лекцій “Станіслав Людкевич”, що відбувся у Великому залі Львівської консерваторії імені М. В. Лисенка два фортепіанні тріо уславленого Маестро прозвучали у виконанні Л. Крих (фортепіано), Л. Цьокан-Савицької (скрипка), Р. Залеської (віолончель). «Це колектив самодостатніх індивідуальностей, де усі були творчо активними. У грі й в особистому спілкуванні ми старались прислухатися один до одного, не втрачаючи при цьому свого особистісного, неповторного...» [За матеріалами: інтерв'ю Ніни Дикої з професором Роксоляною Залеською].

Колектив ініціював проведення численних тематичних камерних концертів у Львові та Дрогобичі. Приміром, у концерті "Чеська камерна музика" (23.04.1966), програма якого згодом була виконана у Будинку вчених (травень 1966, Львів), на високому художньо-мистецькому рівні прозвучали: А. Дворжак. Тріо “Думки”; Б. Сметана. Тріо соль мінор; В. Новак – Балада (Вступне слово - музикознавець Алла Терещенко). Незабутні враження залишили інтерпретації творів сучасних композиторів, зокрема: Г. Свірідова. Фортепіанне тріо; Г. Галиніна. Фортепіанне тріо; С. Прокоф'єва. Три мініатюри. З огляду на особливий резонанс, концертна програма, що охопила

фортепіанні тріо Г. Свірідова, Г. Галиніна, С. Прокоф'єва, А. Хачатуряна (Вступне слово - Любов Яросевич), прозвучала і на сцені Концертного залу імені С. Людкевича Львівської філармонії (22.11.1967), а в грудні цього ж року була представлена і на Львівській телестудії.

Колектив зумів зарекомендувати себе як високопрофесійний злагоджений ансамбль із прекрасними технічними даними, який майстерно справлявся із найскладнішими художніми завданнями. Ансамбль постав активним пропагандистом творчості сучасних українських і зарубіжних композиторів, намагаючись не лише представити їх надбання, а й дати певну історичну перспективу, ширший контекст. Цьому сприяли гастрольні поїздки колективу містами Галичини з цікавими програмами, де: "Сучасна камерна музика" (1967), "Музика серед інших видів мистецтв" (1968).

Співпраця з метрами музичного мистецтва Галичини і з молодими композиторами набула важливого риса художнього життя колективу. До 100-річчя від дня народження С. Людкевича (1979) колектив провів цикл концертів. Композитори-сучасники також радо довіряли колективові першопрочитання своїх полотен. І як результат - звання Лауреата Першої премії на Конкурсі Молодих Композиторів (Єреван, 1977) удостоєне Тріо для скрипки, віолончелі і фортепіано Ольги Криволап (ще студентська робота композиторки) в інтерпретації Львівського фортепіанного тріо складі: Л. Крих (фортепіано), Л. Цьокан-Савицької (скрипка) та Є. Шпіцера (віолончель).

Львівське фортепіанне тріо у складі: Л. Крих (фортепіано), Л. Цьокан-Савицька (скрипка), Р. Залеська (віолончель) стало першовиконавцем творів С. Людкевича, Р. Сімовича, Н. Нижанківського, В. Флиса. Й. Кофлера, О. Криволап [За: Т. Шуп'яною]. Львівське фортепіанне тріо зініціювало проведення п'яти радіопередач та численні серії (близько десяти) телевізійних передач, що відбулися у Львові в 70-х роках ХХ століття, де з-поміж інших згадаймо: "Музика і життя", "Тріо Бетховена", "Мелодії моєї Батьківщини", "Вечірня пісня" та інші. У їхній артистичній біографії періоду 1970-1975 років гідне місце посіли твори сучасних авторів, зокрема: Тріо Г. Свірідова, Тріо Г.

Галиніна, “5 російських народних пісень” в обробці Юрія Левітіна, Тріо С. Василенка, Тріо Г. Ахіняна та ін. В стінах консерваторії, як оголошували афіші, у виконанні Львівського фортепіанного тріо часто звучали музика віденських класиків (Й. Гайдн, Л. ван Бетховен). Особливий інтерес періоду 1980-1981 років представляє праця колективу над камерними полотнами львівських композиторів-випускників Празької консерваторії: Н. Нижанківського та Р. Сімовича.

Оглянувши мистецьке життя Львівського фортепіанного тріо у складі: Л. Крих (фортепіано), Л. Цюкан-Савицька (скрипка), Р. Залеська (віолончель), зробимо певні узагальнюючі висновки, щодо його спрямованості. Вагомість концертно-просвітницької діяльності колективу характеризують різні ракурси його буття, адже окрім традицій та норм, цей колектив містить неповторні та оригінальні риси, що становлять певний етап у історії розвитку львівської камерно-інструментальної ансамблевої школи виконавства. У сфері загального потужного розвитку камерної музики усталюються колективи, діяльність яких стає помітним явищем мистецтва ХХ століття.

Юридичні науки

ПРАВОВА ХАРАКТЕРИСТИКА СПАДКОВОГО ДОГОВОРУ

Дідух Анастасія Олександрівна

Виникнення права власності і розвиток економічних та шлюбно-сімейних відносин спричинили питання щодо майбутньої долі майна особи, яка померла. Мова йде про спадкування, відповідно що і є однією із найважливіших гарантій стабільності відносин приватної власності. Інститут спадкування виконує суспільно-корисні функції і дає можливість передати майно після смерті особи у спадщину.

У цивільному обороті набув поширення спадковий договір з набранням чинності Цивільного кодексу України від 16 січня 2003 р., він був передбачений главою 90 ЦК України. Згідно з ст. 1302 ЦК України за спадковим договором одна сторона (набувач) зобов'язується виконувати розпорядження другої сторони (відчужувача) і в разі його смерті набуває право власності на майно відчужувача. [1]. Раніше інтерес правників та учасників цивільних правовідносин до спадкового договору був незначним, але на сьогоднішній день він набув більшого поширення і в деяких випадках є єдиною правовою конструкцією договору, яка може задовольнити прагнення та потреби відчужувача майна за договором. Звичайно існують певні ризики для сторін договору, обумовлені головною причиною - недосконалістю правового регулювання спадкового договору

Враховуючи те, що в умовах даного виду договору важливе місце займає такий юридичний факт, як смерть однієї зі сторін (відчужувача), і цей факт не є підставою для припинення дії договору, як у будь-якому іншому цивільному договорі, а навпаки є його умовою, виникають дискусійні питання щодо характеристики правової природи цього договору та визначення його місця у системі договорів. Більшість науковців схвалюють думку законодавця щодо розміщення даного договору у Книзі шостій «Спадкове право» ЦК України, адже він має пряме відношення до спадкових правовідносин. Але є категорія науковців, які не погоджуються з цим і на їхню думку було б доцільніше розміщення спадкового договору у Книзі п'ятій «Зобов'язальне право», адже він виступає різновидом договорів про передачу майна у власність набувача.

Спадковий договір має як основну, так і додаткову мету. Основною метою спадкового договору є визначення юридичної долі належного відчужуваного майна на випадок смерті власника. Додаткову ж мету становить зустрічне надання у вигляді певних визначених дій майнового чи немайнового характеру, які мають бути вчинені набувачем [2, с. 157]

Виходячи з цього, можна сказати, що спадковий договір є консенсуальним, оскільки він вважається укладеним з моменту досягнення

сторонами згоди за всіма істотними умовами за умови дотримання визначеної законодавством форми; відплатним; двостороннім, оскільки цей договір являє собою погоджену дію двох осіб. Учасниками спадкового договору є набувач та відчужувач. Набувачем у цьому договорі може бути фізична або юридична особа. Відчужувачем може бути як одна, так і кілька фізичних осіб – подружжя, один із подружжя або інша особа.

У спадковому договорі на набувача може бути покладено обов'язок вчинити будь-які певні дії майнового та немайнового характеру, окрім тих, які принижують честь та гідність набувача або обмежують його цивільну правоздатність. Відчужувач може зобов'язати набувача періодично сплачувати йому певну суму грошей, сплачувати вартість комунальних послуг, обробляти земельну ділянку, поховати його за певним обрядом або у певному місці та ін. Проте, відчужувач не може зобов'язати набувача одружитись з певною особою, навчатись у певному навчальному закладі або жити у певному визначеному місці [3, с. 50].

Умови спадкового договору завжди пов'язані з відкладальною обставиною, тому необхідно враховувати те, що набувач має пережити відчужувача. Інакше такий договір буде припинений унаслідок особистого характеру, і в цьому полягає зміст самого договору. Тому в разі смерті набувача до відкриття спадщини його спадкоємці не можуть претендувати на таке майно. Практично воля спадкодавця є формою вираження на випадок його смерті.

Розірвання спадкового договору відбувається на вимогу відчужувача, набувача та осіб, які контролюють його виконання. За життя відчужувача цей договір може бути розірваний у судовому порядку за невиконання набувачем розпоряджень відчужувача, а після його смерті – за вимогою осіб, які контролюють виконання такого договору [4, с. 62].

Мабуть найбільш гострі дискусії викликає питання стосовно сторін спадкового договору, вирішення якого має не лише теоретичне, а й велике практичне значення. В судовій практиці щодо сторін спадкового договору склався такий підхід: відчужувачем та набувачем за спадковим договором може

бути як повністю дієздатна особа, так і особи, зазначені у статтях 32, 36 ЦК. Набувач за спадковим договором не відповідає за зобов'язаннями відчужувача (абз. 2 п. 28 постанови Пленуму Верховного Суду України від 30.05.2008 № 7 «Про судову практику у справах про спадкування»). Отже, судова практика виходить з того, що набувачем за спадковим договором може бути як повністю дієздатна особа, так і неповнолітня особа та обмежено дієздатна фізична особа. Згідно зі ст. 1303 ЦК відчужувачем у спадковому договорі може бути подружжя, один із подружжя або інша особа. Набувачем у спадковому договорі може бути фізична або юридична особа. Таким чином, визначаючи фізичних осіб як сторін у спадковому договорі, законодавець не вказує будь-яких обмежень щодо їх віку та обсягу дієздатності, лише акцентує увагу на тому, що на стороні відчужувача може бути у тому числі подружжя або один із подружжя. Натомість, для порівняння, визначаючи сторін в договорі довічного утримання (догляду), законодавець чітко вказує, що відчужувачем у договорі довічного утримання (догляду) може бути фізична особа незалежно від її віку та стану здоров'я (ч. 1 ст. 746 ЦК); набувачем у договорі довічного утримання (догляду) може бути повнолітня дієздатна фізична особа або юридична особа (ч. 2 ст. 746 ЦК). Чинне цивільне законодавство не встановлює обмежень щодо можливості дитини бути набувачем та відчужувачем права власності на майно за спадковим договором, але при укладенні спадкового договору необхідно враховувати вимоги законодавства щодо обсягу цивільної дієздатності малолітньої та неповнолітньої особи та включати до змісту спадкового договору ті умови (права та обов'язки), які може виконати набувач-дитина, маючи на увазі, що набувач у спадковому договорі може бути зобов'язаний вчинити певну дію майнового або немайнового характеру до відкриття спадщини або після її відкриття[5, с. 105].

Отже,спадкові правовідносини завжди будуть актуальні, хоча б тому, що просто існують і мають місце бути в житті держави і суспільства. передача спадщини має під собою, перш за все моральну основу. Дослідження спадкового договору дає змогу зрозуміти, що ця категорія є значущою у

цивільному праві нашої країни, проте вона потребує законодавчого вдосконалення та глибокої теоретичної розробки. Потрібно більш детально визначити основні положення, права та обов'язки сторін, істотні умови цього виду договору, питання здійснення контролю за виконанням набувачем своїх обов'язків за спадковим договором.

Список літератури:

1. Цивільний кодекс України від 16.01.2003 р. № 435-IV// Відомості Верховної Ради України. – 2003. – № 40-44 [Електронний ресурс] – Режим доступу: <http://zakon2.rada.gov.ua/laws/show/435-15>

2. Курило Т.В. Особливості укладення спадкового договору в цивільному праві України / Т.В. Курило // Наше право. – 2015. – №6 – С.157-161

3. Сегенюк А. В. Спадковий договір: поняття, характеристика, особливості [Електронний ресурс] / А. В. Сегенюк // Часопис цивілістики. - 2017. - Вип. 25. - С. 49-53. - Режим доступу: http://nbuv.gov.ua/UJRN/Chac_2017_25_13

4. Клементьева Т. М. Юридична характеристика спадкового договору в Україні та світовий досвід застосування спадкового договору[Електронний ресурс] / Т. М. Клементьева // Вісник Запорізького національного університету. Юридичні науки. - 2017. - № 3. - С. 58-65. - Режим доступу: http://nbuv.gov.ua/UJRN/Vznu_Jur_2017_3_9

5. Красицька Л. В. Переваги та ризики спадкового договору [Електронний ресурс] / Л. В. Красицька // Проблеми цивільного права та процесу : тези доп. учасників наук.-практ. конф., присв. світлій пам'яті О. А. Пушкіна.- 2017. - С. 102-106. - Режим доступу: http://univd.edu.ua/general/publishing/konf/19-20_05_2017/pdf/26.pdf

ІГРОВА ДІЯЛЬНІСТЬ НА УРОКАХ У ЗАКЛАДАХ ОСВІТИ

Дмитрієва М.В.

Ізмаїльський державний гуманітарний університет
викладач кафедри математика, інформатики та інформаційної діяльності

+380668502361

marinka1007@ukr.net

Караконстантин Я.І.

студентка 3 курсу

Ізмаїльський державний гуманітарний університет

+380962554195

karakonstantinana@gmail.com

В сучасній школі виникає потреба в активних формах навчання, а саме – ігрових технологій. Така форма навчання дозволяє зробити урок цікавим і захоплюючим. У своїй практиці я використовую програмне середовище Scratch.

Scratch — середовище програмування, яке дозволяє дітям створювати власні анімовані та інтерактивні історії, ігри і інші витвори [1].

Scratch досить проста мова, він дозволяє створювати складні проекти із застосуванням списків, умовних операторів, циклів, змінних. Дитина, навіть не маючи уявлення про ці поняття, може зробити власні ігри. Scratch учні починають вивчати з другого класу по сьомий. В початковій школі вони ознайомлюються з основами програмування та вже в середніх класах – створюють власні проекти.

У школі Scratch зазвичай використовують тільки на уроках інформатики, але ми вважаємо, що це неправильно. Адже, ця мова може використовуватися як на уроці інформатики, так й на інших уроках, таких як математика,

природознавство, дизайн та технології. Середовище програмування може стати дидактичним засобом для вчителя на будь-якому уроці [2].

Розглянемо застосування Scratch на уроках математики. Здавалось, чим він міг допомогти?! Наприклад, у тренуванні усного рахунку. В наш час вчителі все частіше зустрічаються з проблемою слабкого усного рахунку у своїх учнів. Це залежить від того, що ми живемо в час інформаційно-комунікаційних технологій, де наші гаджети, комп'ютери, калькулятори є майже у кожного з учнів. Тому питання усних підрахунків не можна залишати без уваги [3].

За допомогою мови програмування Scratch ми можемо створити гру, де діти повинні будуть розв'язати як можна більше прикладів за відведений проміжок часу (рис.1).



Рис.1. Робота проекту «Усний рахунок»

Так як, це представлено в ігровій формі, дітям буде цікавіше та вони почнуть самі думати, не використовуючи гаджети та інші пристрої.

На уроці інформатики по завершенню вивчення цієї програми, а саме в 7-ому класі, діти створюють власні проекти. Розглянемо приклад створення гри «Полювання на відьом». Мета цієї гри – влучати у відьом, що з'являються на екрані (рис.2).



Рис.2. Гра «Полювання на відьом»

Для того, щоб створити таку гру, нам необхідно:

1. створити новий проект та видалити існуючий спрайт;
2. додати нове тло та спрайт відьми;
3. створити змінну «Швидкість», яка буде визначати швидкість руху;
4. створити скрипт, який дозволить відьмі літати по горизонталі та відбиватися від меж (рис.3);



Рис.3. Скрипт відьми

5. створити скрипт раптової появи відьми (рис. 4);

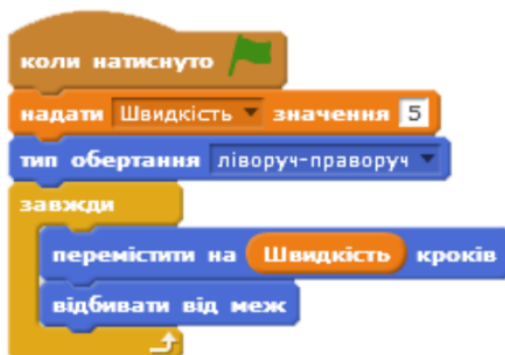

Рис.4. Скрипт раптової появи відьми

6. створить скрипт, який визначатиме влучання по відьмі (рис.5);



Рис.5. Скрипт влучання по відьмі

7. створити нову змінну "Рахунок", яка буде рахувати дані влучання;
8. встановити значення змінної "Рахунок" 0 після натискання на зелений прапорець (рис.5);



Рис.5. Встановлення значення змінної «Рахунок»

9. додати команду "Змінити Рахунок на 1" після натискання на спрайт;
10. створити нову змінну "Таймер", яка визначатиме час нашої гри;
11. створити новий скрипт, який встановлює таймер на 30 секунд. Коли спливає час гра зупиняється (рис.6);



Рис.6. Скрипт таймера

На прикладі цієї гри діти практикувались додавати змінні та змінювати їх значення. Коли таймер добігає до нуля, гра має зупинитись. Для цього ми використали цикл з умовою.

З усього вище сказаного, ми можемо зробити висновки, що гра може виступати одним із цікавіших методів навчання, який організовує і розвиває учнів, формує у школярів уявлення, логічне мислення, виховує особистість, розширює їхні пізнавальні можливості.

Отже, ігрова діяльність відіграє важливу роль в освіті.

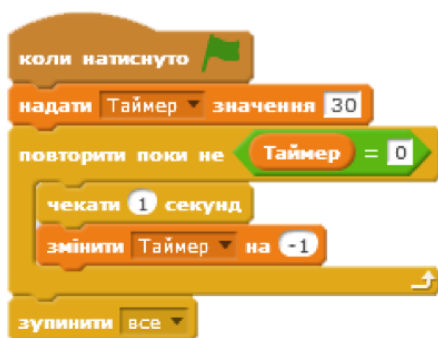
Список літератури:

1. Матеріал з Вікіпедії — вільної енциклопедії. [Електронний ресурс] – Режим доступу до ресурсу: [https://uk.wikipedia.org/wiki/Скретч_\(мова_програмування\)](https://uk.wikipedia.org/wiki/Скретч_(мова_програмування)).
2. Створення проекту [Електронний ресурс] – Режим доступу до ресурсу: <https://scratch.mit.edu/ideas>.
3. Концепція впровадження медіа-освіти в Україні // Інститут соціальної та політичної психології Національної академії педагогічних наук України [Електронний ресурс]. – Режим доступу: http://www.ispp.org.ua/news_44.htm

ВИКОРИСТАННЯ МУЛЬТФІЛЬМІВ НА УРОКАХ У ПОЧАТКОВІЙ ШКОЛІ

Дмитрієва М.В.

Ізмаїльський державний гуманітарний університет

Викладач кафедри математики, інформатики та інформаційної діяльності

+380668502361

marinka1007@ukr.net

Руденко В.В.

Студентка 3 курсу

+380987966892

vikylya1331@gmail.com

В наш час перед сучасним педагогом стоять завдання – як зацікавити дітей у навчанні і зробити освітній процес ефективним. Для його вирішення вчитель повинен активно використовувати нові методи подачі інформації.

Мозок дитини, налаштований на отримання знань у формі розважальних програм, які йдуть по телебаченню та розміщені в Інтернеті, набагато легше сприйме запропоновану на уроці інформацію за допомогою медіа-засобів. Вже давно доведено, що кожен учень по-різному засвоює нові знання. З використанням ІКТ, мережових і он-лайн ресурсів, школи отримали можливість подавати нову інформацію таким чином, щоб задовольнити індивідуальні запити кожного учня. Необхідно навчити кожну дитину за короткий проміжок часу освоювати, перетворювати і використовувати в практичній діяльності величезні масиви інформації.

Дуже важливо організувати процес навчання так, щоб дитина активно, з цікавістю і захопленням працювала на уроці, бачила плоди своєї праці і могла їх оцінити. Допомогти вчителю у вирішенні цього непростого завдання може

поєднання традиційних методів навчання та сучасних інформаційних технологій, у тому числі і комп'ютерних. Адже використання комп'ютера на уроці дозволяє зробити процес навчання мобільним, строго диференційованим та індивідуальним.

Нині інформаційні технології стали невід'ємною частиною сучасного світу, вони значною мірою визначають подальший економічний та суспільний розвиток людства.

Використання ІКТ у навчально-виховному процесі дозволяє змінити роль учителя (виступає як дизайнер уроку, фасилітатор, менеджер), що в свою чергу створює умови для активної діяльності учня, а комп'ютер при цьому – це навчальний інструмент, засіб організації навчання, джерело інформації та банк довготривалого її збереження [4].

Мультфільм — вид кіномистецтва, твори якого створюють методом покадрової зйомки послідовних фаз руху мальованих (графічна або мальована анімація) або об'ємних (об'ємна або лялькова анімація) картинок [1].

Мультфільм – це перше знайомство дитини зі світом медіа та прекрасний спосіб розважити малечу. Але водночас це заглиблення у світ мови та культури.

Використання мультфільмів на уроках у початковій школі залежать від віку дитини та мети і завдань уроків. У першому-другому класі можна використовувати мультфільми, які спрямовані на ознайомлення дітей з алфавітом (букварний період) та формування початкових читацьких навичок: читання по складах, словами, реченнями. Відповідно у 3-4 класах – мультфільми з вивченням навколишнього середовища, етикету, правил безпеки життєдіяльності, вивчення іноземних мов та ін..

З цією метою використовують такі мультиплікаційні фільми:

- «Уроки тітоньки Сови»;
- «Смішарики. Абетка доброзичливості»;
- «38 папуг»;
- «Гидке каченя»;

- «Фіксики» тощо.

Зупинимо свою увагу на мультику: «Уроки тітоньки Сови», який сприятливий к вивченню багатьох тем шкільного курсу.

Уроки тітоньки Сови - серія навчальних мультфільмів, за допомогою казкових персонажів, знайомить дітей з різними галузями знань, а також з основами етикету, естетики та безпеки поведінки. Головний персонаж проекту - мудра тітонька Сова [2].

Даний мультфільм має наступний перелік випуску:

- «Азбука-малятко»;
- «Арифметика-малятко»;
- «Уроки гарної поведінки»;
- «Географія-малятко»;
- «Англійська для дітей» та ін.

Будучи на педагогічній практиці, на посаді вчителя-практиканта, було проведено дослід, із застосуванням даного способу, на уроці Природознавства у 4 класі. При вивченні теми: «Північна Америка», під час вивчення нового матеріалу, був ввімкнутий фрагмент: «Географія-малятко, тітоньки Сови - Північна Америка».

Перед таким уроком, обов'язково, вчитель повинен провести бесіду, на якій розповідає про те, що цією темою займались не тільки великі географи, але і творці даного мультиплікаційного фільму. Під час узагальнення уроку діти показали здобуті знання, вміння та навички на уроці, були уважні та працездатні.

Проведення даного уроку стимулює процес пізнання, розумові і навчальні досягнення. Дослід показав, що ті теми, на яких використовувались мультфільмів, запам'ятовуються дітям більше, ніж на традиційних уроках без використання мультимедійних технологій.

Але не можна забувати про недоліки використання такого засобу як «Мультфільм на урок»:

1. Вчителю треба знати, що не можна використовувати даний спосіб на кожному уроці, це сприятиме меншій зацікавленості та в подальшому діти будуть неспроможні вчити матеріал без використання мультимедіа.

2. Час, який відводиться на перегляд відео-фрагментів, не повинен перебільшувати 5-7 хвилин. Якщо нехтувати цим, увага дітей буде розсіюватися, що призведе до поганого засвоєння матеріалу.

3. Урок не може бути проведений у необладнаному кабінеті.

Мультимедіаційні фільми – це певний етап в розвитку дитини. Адже вона вчиться розділяти добро та зло, когось наслідує, когось засуджує [3]. Поступово формується симпатія, приязнь, схвалення вчинків того чи іншого героя, яке переростає у наслідування. Тому важливо навчити малечу правильно розмежовувати погане та хороше, любов, дружбу, повагу, підтримку, допомогу, заздрість, нечесність, лінь та працьовитість.

В наш час від педагога вимагають нового підходу до процесу навчання. У сучасних умовах життя недостатньо просто володіти набором знань, умінь і навичок, треба вміти володіти ними у повному обсязі, вміти застосовувати їх у реальному житті, конкретній ситуації та постійно розширювати свій багаж знань.

Що стосовно ефективності даного уроку - учнів привертає новизна проведення уроку. Під час перегляду непомітно для себе діти беруть корисну інформацію, виявляють цікавість до матеріалу, що вивчається. Як говорив персидський поет: «Учень, який навчається без бажання — це птах без крил». Тому вчитель повинен скласти свій урок так, щоб він був продуктивним, різноманітним та цікавим.

Особливості мультфільмів:

- привернення уваги;
- вища продуктивність уроку;
- зміна ставлення до мультфільмів: діти починають сприймати їх як джерело знань, а не лише як розвагу.

Використання пізнавальних мультфільмів сприяє:

- підвищенню мотивації;
- демонстрації можливостей мультфільму;
- зростанню якості навчання і виховання.

З усього вищезгаданого, можна зробити висновок, що за допомогою таких уроків діти будуть значно менше відволікатися і збільшиться інтерес до навчання. Адже, мультимедійний урок є цікавим для сприйняття. Але ми повинні пам'ятати, що поки вчитель не зрозуміє, що головне на навчальному занятті – це методи, прийоми навчання, а не «мультиплікаційні фільми», до тих пір мультимедійні уроки по своєму повчальному ефекту поступатимуться урокам без комп'ютера і супроводжуючих його технічних засобів.

Список літератури:

1. Значення слова мультфільм. [Електронний ресурс]. – Режим доступу до ресурсу: <https://slovotvir.org.ua/words/multfilm>.
2. Мультфильм Уроки Тетушки Совы. - [Електронний ресурс]. – 2018. – Режим доступу до ресурсу: <https://detskie-multiki.ru/139-uroki-tetushki-sovy.html>
3. Патріот з пелюшок: як мультфільм формує свідомість. [Електронний ресурс]. – 2017. – Режим доступу до ресурсу: (<http://vsviti.com.ua/ukraine/76347>).
4. Що таке ІКТ? [Електронний ресурс]. – 2015. – Режим доступу до ресурсу: <http://svet-koledg.com.ua/info/62-scho-take-kt.html>

ФОРМУВАННЯ ТА ЕФЕКТИВНІСТЬ ЕКСПЛУАТАЦІЇ ОСНОВНОГО КАПІТАЛУ

Добренька Д.В.

Факультет обліку та податково менеджменту

I курс

Науковий керівник: **Дмитренко А.І.**

В сучасних умовах успішне функціонування українських підприємств неможливе без ефективного використання власних ресурсів, зокрема основного капіталу. Основний капітал повинен систематично оновлюватися, щоб здійснювався випуск якісної продукції з меншими витратами праці, також відбувалося зростання продуктивності праці, і зниження собівартості продукції. Все це може здійснюватися завдяки джерелам формування основного капіталу.

Основний капітал є одним з важливих чинників для функціонування будь-якого підприємства. Стан, а також раціональне і ефективне використання в подальшому впливають на кінцеві результати господарської діяльності підприємств [2].

Основний капітал формується як і з власних, так і з залучених джерел. До власних джерел формування основного капіталу відносяться: статутний капітал; додатковий капітал; амортизаційні відрахування; чистий прибуток підприємства.

Статутний капітал підприємства – це початкова сума коштів, яку вкладають засновники (власники) в спільну справу для того, щоб функціонувала організація, а також за ними закріплюється право на ведення підприємницької діяльності.

Додатковий капітал – відображає підвищення вартості необоротних активів. Додатковий капітал за своєю суттю є частиною власного капіталу

підприємства і в його складі враховується сума основних засобів до оцінки об'єктів капітального будівництва та інших матеріальних об'єктів майна організації з терміном корисного використання понад 12 місяців, яка проводиться в установленому порядку, а також сума, отримана понад номінальну вартість розміщених акцій (емісійний дохід акціонерного товариства), і інші аналогічні суми.

Амортизаційні відрахування являють собою фінансовий результат закріпленого перенесення вартості основних засобів, представляють для підприємства додаткові джерела власних коштів, що використовуються для фінансування діяльності.

Чистий прибуток – це сума, яка залишиться в розпорядженні підприємства після відшкодування витрат виробництва, сплати податків та інших платежів [3].

До власних джерел фінансування прийнято відносити і внутрішньовиробничі резерви (внутрішньогосподарські) – це такі джерела, які вводяться підприємством, для підвищення ефективності діяльності.

Для покриття потреби в основних засобах в деяких ситуаціях для підприємства з'являється необхідність у використанні позикових коштів. Така потреба може виникнути через зовнішні причини, що не залежать від підприємства. Ними можуть бути ненадійність партнерів, надзвичайні обставини, реконструкція і технічне переозброєння виробництва, відсутність необхідного стартового капіталу, наявність сезонності у виробництві, заготівлі, переробці, постачанні і збуті продукції тощо [1].

Для ефективного використання основного капіталу велике значення має знання джерел формування капіталу, вивчення показників його руху, відтворення, оновлення тощо. До показників руху і оновлення основного капіталу належать коефіцієнти оновлення, зростання, ліквідації, зносу, придатності. Аргументом на користь цих показників є те, що вони характеризують склад і структуру основних засобів, а також репрезентують їх динаміку в певному часовому проміжку. Щодо нормативного значення цих

показників, то чітких, загальних норм не існує, а все залежить від галузі і виду діяльності використання основного капіталу, де існують рекомендовані нормативні межі варіації цих показників. Слід зазначити, що ці межі залежать від низки факторів, визначальними серед яких є складність технології виробництва, ступінь впливу науково-технічного прогресу на продукцію, що випускається, технічні характеристики устаткування і нормативні терміни його служби тощо [4].

Отже, при дослідженні джерел формування основного капіталу можна визначити важливу відмінність між власними та залученими джерелами. У момент отримання позикового капіталу компанія чітко знає, скільки і коли їй доведеться віддавати грошей, а також який додатковий відсоток повернення на отримані кошти їй належить виплатити. У той час як при отриманні власного капіталу власники (акціонери) не можуть знати скільки грошей капітал принесе їм в майбутньому. Таким чином, підприємство в процесі своєї діяльності може використовувати всі доступні для нього джерела (власні, позикові), забезпечуючи при цьому свою фінансову стабільність, здійснювати розвиток, а також підвищувати прибуток.

Для ефективного функціонування підприємства також важливим є обчислення показників використання основного капіталу, здійснення аналізу цих показників та розроблення напрямків підвищення ефективності експлуатації основного капіталу. Адже це є важливим резервом підвищення ефективності діяльності самого виробництва, що полягає в досягненні найбільших результатів при відповідному рівні розвитку продуктивних сил порівняно з витратами праці, використаними на створення суспільного продукту.

Список літератури:

1. Ареф'єва О.В. Власний капітал підприємства та проблеми його формування / О.В. Ареф'єва, І.М. Мягих, Т.Г. Росумака // Інтелект-XXI. – 2016. – № 6. – С. 161–169.

2. Гайдис Н.М. Підвищення ефективності використання капіталу підприємства / Н. М. Гайдис, В.В. Сокур // Вісник університету банківської справи – № 2 (23) – 2015р. с. 114-118.

3. Плаксюк О.О. Система показників оцінки капіталу й ефективності його використання / О.О. Плаксюк // Вісник Східноєвропейського університету економіки і менеджменті – Випуск № 1 (18) – 2015р. – с. 77-86.

4. Пономарьов Д.Е. Капітал підприємства: сутність та аналіз формування і використання / Д.Е. Пономарьов // Інвестиції: практика та досвід - № 5/2016 – 2016р. – с. 53-58.

Історичні науки

РОБІТНИЦТВО ВУГІЛЬНИХ ШАХТ ДОНБАСУ В ПОРЕФОРМЕНИЙ ПЕРІОД: ДЕЯКІ АСПЕКТИ ПРОБЛЕМИ

Довжук І.В.

Переяслав-Хмельницький державний педагогічний університет

імені Григорія Сковороди,

доктор історичних наук, професор,

професор кафедри документознавства

i.v.dovzhuk@ukr.net

Першими шахтарями, якщо їх можна так називати, у Донбасі були селяни. Саме селянам належала честь відкриття найважливіших вугільних родовищ, причому багато з них у пошуках корисних копалин проявили себе неабиякими гірничорозвідниками. Вуглепромисловець О. В. Шейрман, віддаючи належне селянам-рудознавцям, писав: «Численні підприємницькі

роботи утворені саме тому, що завдяки селянам було зроблено розвідку і відмінно вказані місця... Саме ці селянські роботи в багатьох місцях вказали на багатства, які ховалися у надрах землі й послужили приводом до подальшого розвитку промисловості» [6, с. 114].

Характер заселення досліджуваного регіону представляв собою, за влучною характеристикою П. І. Фоміна, «неврегульовану стихійну народну колонізацію» [7, с. 328]. Дійсно, у тодішньому Донбасі було дуже багато різного прийшлого люду. У південних губерніях місцевому населенню постійно не вистачало робочих рук для обробки землі, збору врожаю, особливо в урожайні роки, і на час збору хліба та трав туди приходило багато як селян центральних губерній, так і різних сумнівних елементів: «З усіх кінців Росії, а з півночі особливо йшли великими артілями найманці на Південь. Вони йшли по великим та малим дорогам, з косою за плечима, парні і дівки, наймаючись по дорозі у косарі та гребці. Цілі села йшли по дорогам, у пилюці і духоті, босими і впроголодь, в очікуванні важкої праці... Було тут чимало і вільних селян з білетами, і поміщицьких з паспортами; але... було ще більше утікачів» [7, с. 331]. Саме з цього прийшого елемента вербувалось більше половини робітників кам'яновугільних шахт Донецького басейну.

Зазначимо, що місцеве населення неохоче йшло на шахти, будучи землеробами. Так, у Слов'яносербському повіті доволі широкого розвитку отримала кам'яновугільна промисловість, «...але не дивлячись на це, місцеве селянське населення міцно тримається землеробства. Навіть ті селянські громади, які мають у своїй ділянці власні кам'яновугільні копальні, віддають цьому промислу тільки частину часу, не зайнятого землеробськими роботами, часто здають свої шахти в оренду на більш-менш тривалий термін, а в деяких випадках навіть обмінюють надільну землю з кам'яновугільними копальнями і шарами на землю, здатну до землеробського промислу» [5, с. 159]. Зрозуміло, що селяни Донецького краю на відміну від тульських або орловських селян, мали більшу можливість існувати за рахунок свого сільського господарства і не йти на шахту з неймовірно важкими умовами роботи. Земські дослідники з

цього приводу зазначали, що «кам'яновугільна промисловість має більше значення для населення інших губерній, ніж для жителів Катеринославської губернії» [5, с. 384].

Після реформи 1861 р. видобуток вугілля в Донбасі набуває промислового характеру. За 1860-і роки він більше ніж подвоївся (з 6 до 13,4 млн пудів) [1, с. 95], а через чверть століття видобуток мінерального палива вже становив 240 млн пудів. У період 1873-1882 рр. кількість копалень зросла з 88 до 179 [4, с. 137].

Вугільні шахти в Донбасі, як правило, обслуговувались в основному сезонними робітниками, а про наявність скільки-небудь значних кадрів постійних робітників говорити не приходилось. Особливо це проявлялося в західній частині басейну, де в 1860-і роки переважали місцеві поміщицькі й селянські шахти, які взагалі у весняно-літній період припиняли свої роботи через відсутність робочих рук. У Грушевському районі на початок 1870-х років за свідченнями гірничого інженера Шостака, який оглядав восени 1870 року Юзівський завод, на антрацитових шахтах працювало щорічно до 3 тис. чоловік, також переважно «прийшлих робітників з губерній Орловської, Тульської, Тамбовської і Курської, більше з перших трьох. Але робітники ці переважно приходять на термін з жовтня місяця до паски; перехід їх з місця помешкання до копалень ускладнений; річних же робітників з них дуже мало» [7, с. 335].

Ситуація складалася така, що власники копалень Донбасу більшість своїх робітників мали вербувати не з числа місцевих жителів, а з прийдешніх робітників, які не могли харчуватися від основних своїх занять і шукали заробіток на стороні. Переважно це були селяни, які працювали в шахтах у вільний від польових робіт час з вересня по квітень. З початком весни вони залишали гірничу роботу й уходили в поле. Таким чином, протягом чотирьох або п'яти місяців на рік копальні залишалися майже без робітників. «Такі перерви і зупинки роботи мають шкідливий вплив на ведення справи, за правилами гірничої техніки і рудничного господарства, так як гірничі виробітки

заливаються водою і, залишаючись довгий час не відлитими, потребують підсиленого кріплення для попередження їхніх обвалів, і таким чином змушують хазяїна копальні входити у зайві витрати, не говорячи вже про ті грошові втрати, які неминуче тягне за собою зупинка на будь-якому підприємстві», – підсумовував В. Іславін [2, с. 75]. Така ситуація була характерною для всієї російської фабрично-заводської промисловості. У Донбасі до неї додавались ще чинники місцевого значення: використання прийдешніх робітників в умовах малонаселеності краю. Як відзначав П. І. Фомін, малонаселеність і багатство краю, легкість віднайти тут додатковий заробіток для прийдешніх робітників і в сільському господарстві, призводили до того, що спуститися у шахту людей примушувала тільки крайня нужда, адже праця шахтаря і важка, і небезпечна [7, с. 338].

Ситуація почала змінюватися з будівництвом залізниць і появою перших металургійних заводів. Так, виникнення в 1870-х роках великих на той час Юзівського та Сулінського металургійних заводів приводить до збільшення кількості робітників у вугільній і металургійній промисловості десь у 4 рази – з 4 тис. чоловік у 1870 р. до 15-16 тис. у 1880 р. [3, с. 98].

У зв'язку зі збільшенням попиту на мінеральне паливо, наприкінці 80-х – на початку 90-х рр. XIX ст. тут спостерігався справжній підприємницький бум, якому чимало посприяло будівництво залізниць. Тож, якщо в 1884 р. на промисловому Півдні існувало всього 24 шахти, де працювало 2356 робітників, то в 1898 р. у регіоні вже нараховувалося більше 250 шахт із постійним числом робітників до 32 тис. [8, с. 58].

Отже, з ростом великих підприємств у Донбасі проблема забезпечення їх робочою силою стає на довгі роки однією з найголовніших, що має життєво важливе значення для промисловості басейну.

Інтенсивний розвиток вугільної промисловості у 80-90-і роки XIX ст. привів, з одного боку, до виключно високих темпів росту кількості робітників, зайнятих у вугільній промисловості, а з іншого, загострив дефіцит цієї категорії робітників.

Поступово з розвитком промисловості Донецького басейну складався постійний контингент шахтарів. У результаті формування більш-менш постійного кадрового складу у вугільній галузі Донбасу наприкінці ХІХ – на початку ХХ ст. стали формуватися так звані шахтарські родини, які й становились у подальшому відчутним джерелом поповнення лав гірничозаводських робітників.

Список літератури:

1. Довжук І. В. Індустріальний Донбас в історії розвитку економіки Наддніпрянської України (друга половина ХІХ – початок ХХ ст.): монографія. Луганськ: вид-во СНУ ім. В. Даля, 2009. 364 с.
2. Иславин В. И. Обзор каменноугольной и железодобывающей промышленности Донецкого края // Горный журнал. 1875. Т. 1. С. 54-95.
3. Потолов С. И. Рабочие Донбасса в ХІХ веке. М.-Л.: АН СССР, 1963. 256 с.
4. Реєнт О. П. Україна в імперську добу (ХІХ – початок ХХ ст.) / Інститут історії України НАН України. К., 2003. 340 с.
5. Сборник статистических сведений по Екатеринославской губернии. Вып. 3. Славяносербский уезд. Екатеринослав, 1886. 131 с.
6. Труды ХІ съезда горнопромышленников Юга России, бывшего в городе Харькове с 20-го ноября по 8-е декабря 1886 г. Ч. 2. Харьков, 1886.
7. Фомин П. И. Горная и горнозаводская промышленность Юга России: В 2 т. – Т. 1. История горной и горнозаводской промышленности Юга России со времен возникновения до восьмидесятых годов прошлого века. Харьков, 1915. 481 с.
8. Шляхов О. Б. Україна в умовах модернізації та загострення соціального конфлікту (кінець ХІХ – початок ХХ ст.): моногр. Д.: ЛІРА, 2016. 400 с.

ВИХОВНИЙ АСПЕКТ ЗАНЯТЬ З УКРАЇНСЬКОЇ МОВИ ЗА ПРОФЕСІЙНИМ СПРЯМУВАННЯМ У ТЕХНІЧНОМУ ЗВО

Долгопол О.О.

Харківський національний університет міського господарства

імені О. М. Бекетова

кандидат педагогічних наук, старший викладач

<http://orcid.org/0000-0002-9545-2290>

[dolgor_helen@ukr.net](mailto:dolgop_helen@ukr.net)

У технічних закладах вищої освіти наразі гостро стоїть питання виховання всебічно розвиненої особистості майбутнього фахівця. Компетентнісний підхід до підготовки спеціалістів, на жаль, трактується на сьогодні в ЗВО як спроба «напакувати» випускника необхідними фаховими компетенціями, нівелюючи при цьому його виховання як особистості. На фоні постійного скорочення кількості годин на вивчення дисциплін соціально-гуманітарного циклу скоро загальнокультурний рівень сучасного студента залишиться поза нашою увагою. А таке ставлення до зазначеного циклу дисциплін має безперечні ризики, які вже дають знати про себе у вигляді втрати моральних орієнтирів сучасної молоді.

Мета дисципліни «Українська мова за професійним спрямуванням» співзвучна до загальної мети освіти, визначеної Законом «Про освіту», адже забезпечує формування мовних та мовленнєвих компетентностей майбутніх фахівців, відповідно, має потужний виховний потенціал щодо формування соціокультурних, комунікаційних компетентностей студентів. Усвідомлюючи загрози, які несуть суспільству невиховані фахівці без професійних умінь та моральних цінностей, викладачі дисципліни намагаються використовувати весь потужний виховний потенціал занять з української мови за професійним

спрямуванням. Тож метою доповіді є висвітлити виховні можливості занять з української мови за професійним спрямуванням задля формування етичних засад професійної діяльності майбутнього фахівця.

Зазвичай виділяють три основні напрямки реалізації виховного потенціалу заняття: підбір змісту дидактичного матеріалу, удосконалення структури заняття, організація спілкування.

На заняттях з української мови за професійним спрямуванням перший напрямок викладач реалізує шляхом аналізу навчальної робочої програми, підбором лексичного, стилістичного та іншого матеріалу відповідно до майбутнього фаху студентів, відбору найбільш доцільних для досягнення мети заняття форм організації навчальної діяльності студентів, побудови найбільш ефективного алгоритму проведення заняття.

Успішна реалізація другого із зазначених напрямків потребує від викладача компетентностей щодо володіння методикою проведення нестандартних занять, з використанням інноваційних технологій, уміння проведення занять з використанням інформаційно-комунікаційних технологій тощо. Акцент на виховному аспекті тексту, що дано для аналізу студентам, включення до структури заняття змодельованих навчальних ситуацій з етичним підтекстом – ці та інші нюанси заняття дозволяють виявити та усвідомити студентами основи етичної поведінки у професії. Як показав багаторічний досвід, на заняттях з української мови за професійним спрямуванням особистісно орієнтовані, проектна технології, кейс-технологія є найбільш ефективними для реалізації виховної мети дисципліни.

Навчання, що виховує, – це цілеспрямоване формування запланованих викладачем відношень студентів до різноманітних явищ змодельованого майбутнього професійного середовища. Тож дидактична гра у моделюванні професійних ситуацій є найбільш доцільною. Та важливо наголосити, що становлення відношення не відбувається миттєво, тож для його формування потрібен час, а отже, увага викладача до виховних цілей на занятті має бути постійною.

Курс на реалізацію комплексного підходу до підготовки спеціалістів, на суб'єкт-суб'єктну взаємодію під час інтерактивного навчання вимагають від викладача української мови володіти арсеналом прийомів і засобів організації діалогового навчання. Робота у змінних трійках, метод незакінчених речень, коло ідей, «Акваріум», «Риб'ячий хвіст» - ці та інші прийоми та методи дозволяють закріпити у студентів уміння слухати один одного, приходити до спільного рішення, брати на себе відповідальність, уміти вести діалог та дискусію, уміння відстоювати власну позицію тощо.

Без володіння студентами на достатньому рівні українською мовою не можливо досягти високої ефективності виховного впливу дидактичного матеріалу заняття, адже це можливо лише за умови сформованості в студентів необхідних мовних і мовленнєвих умінь у всіх видах мовленнєвої діяльності (читання, аудіювання, усне мовлення, писемне мовлення). На жаль, реалії комунікативної ситуації більшості міст східних областей України свідчать про недостатню можливість спілкування студентів в українському мовному середовищі (навчання, побут, культура) та здобуття спеціальності державною мовою. Чи не єдиним «провідником» на шляху до формування україномовних фахових компетентностей є заняття з української мови за професійним спрямуванням.

Педагогічна аксіома «Кожне заняття виховує» має підтвердження саме на заняттях з дисципліни «Українська мова за професійним спрямуванням». За умови дидактично правильної організації занять слід очікувати позитивного впливу на формування особистості майбутнього фахівця. Виховання відбувається постійно у процесі навчання, але воно є більш ефективним, коли викладач не просто дає студентам знання, а й всією системою занять закріплює та розвиває у майбутніх професіоналів потребу навчатися протягом усього життя, потребу долати труднощі, потребу у саморозвитку та самоосвіті, що розпочали роботи у школі вчителі.

Особливої уваги у контексті розмови про виховний аспект занять з української мови заслуговує особистість викладача української мови, який у

ЗВО виступає не просто як знавець державної мови, а і як представник української культури, інтелігент, людина високих етичних принципів тощо. Культура мовлення педагога, його поважне ставлення до особистості кожного студента, внутрішня дисциплінованість та самоорганізованість у поєднанні з педагогічною майстерністю справлять на студентів позитивне враження та, можливо, стануть взірцем для наслідування.

На занятті з української мови викладач навчає не лише правильному веденню діалогів та укладанню офіційно-ділової документації, а й раціональному використанню часу (вправи на швидкість, фронтальне опитування, самонавчання за визначений час тощо). З практики відомо, що під час вивчення деяких тем доцільно впроваджувати елементи проблемного навчання, як, наприклад, під час вивчення тем «Культура мовлення», «Науковий стиль».

Невеликі виховні позааудиторні та аудиторні заходи (бесіди, повідомлення, міні-диктанти, дискусії, круглі столи, вікторини, квести, конкурси тощо), присвячені Дню вишиванки, Дню української писемності та мови, Дню Соборності України, іншим відносно новим офіційним та неофіційним святкам, мають великі виховні можливості.

Естетична складова виховних можливостей занять з української мови за професійним спрямуванням полягає не лише в обмеженому програмою використанні елементів народної творчості (фразеологізми, приказки, прислів'я), не лише в оформленні презентацій та друкованої продукції для візуалізації заняття, а й у мистецтві викладача точно та ясно вправлятися з багатим арсеналом мовних засобів, у правильній вимові, в умінні поставити влучні правильні питання з боку студентів до доповідача, наприклад.

Отже, окресливши не всі виховні можливості занять з української мови за професійним спрямуванням, дійшли до висновку, що викладач має приділяти увагу підбору змісту дидактичного матеріалу, постійно працювати над удосконаленням структури заняття, дбати про організацію спілкування студентів на всіх етапах заняття.

АНАЛІЗ ЗАСТОСУВАННЯ ЗГОРТАЛЬНИХ НЕЙРОННИХ МЕРЕЖ ДЛЯ АВТЕНТИФІКАЦІЇ КОРИСТУВАЧА

Дорофєєва І.С.

Одеський національний політехнічний університет, Навчально-науковий інститут інформаційної безпеки, радіоелектроніки та телекомунікацій, кафедра радіотехнічних пристроїв, напрям підготовки 6.170102 Системи технічного захисту інформації, 4 курс.

dorofeeva283@gmail.com

Науковий керівник:

кандидат технічних наук, доцент кафедри радіотехнічних пристроїв

Мельник М.О.

Розвиток нових інформаційних технологій, загальна комп'ютеризація та різке збільшення кількості інформаційно-комунікаційних систем і мереж призвели до зростання значущості у захисті від несанкціонованого доступу біометричних систем ідентифікації користувачів.

Розпізнавання особистості за особливостями обличчя є одним з найбільш зручним засобом біометричної ідентифікації. Однак, при отриманні двовимірного зображення особи виникають різні спотворення, пов'язані з неоднорідністю освітлення, різним ракурсом зйомки, положенням об'єкта та ін. В силу цих причин використання простих методів порівняння двох зображень не дає ефективного результату. Нейронні мережі дозволяють вирішити це питання через наявність таких важливих властивостей, як здатність до навчання та здатність до узагальнення.

Методи розпізнавання осіб користуються популярністю в багатьох галузях діяльності людини: Facebook використовує для розпізнавання

користувачів на фотографіях; алгоритм використовується для розблокування телефонів і програм; роздрібні магазини, банки і стадіони використовують їх як засіб запобігання злочинності.

Дослідження біометричних систем автентифікації особистості, ефективність їх застосування, особливо розпізнавання за геометрією обличчя, знайшли своє відображення в роботах В. В. Моліцького, І.І. Данилюка, В.В. Карпінецького, А.В. Приймака, Ю.Є. Яремчука, О.І. Костюченка, М.О. Войтка, І.А. Терейковського [1, с. 10].

Метою роботи є аналіз існуючих алгоритмів, методів та моделей біометричної ідентифікації, детальне дослідження згорткових нейронних мереж.

Для вирішення задачі розпізнавання осіб використовуються різні методики, серед яких можна виділити підходи, засновані на нейронних мережах, на розкладанні Карунена-Лоева, на алгебраїчних моментах, на лініях однакової інтенсивності, на еластичних стандартах порівняння. Аналіз методів виділення сюжетної частини зображення показав, що для вирішення даного завдання ефективно використовувати нейронні мережі, через те, що вони забезпечують можливість отримання класифікатора, який моделює складну функцію розподілу зображень обличчя, тим самим, збільшуючи точність рішення в порівнянні з іншими методами [2, с. 32].

Зазвичай для розпізнавання та ідентифікації зображень використовують класичні нейромережеві архітектури, але з аналізу робіт та експериментальних досліджень випливає, що застосування класичних нейромережевих архітектур неефективне з наступних причин:

- зображення мають велику розмірність, відповідно зростає розмір нейронної мережі;
- велика кількість параметрів збільшує місткість системи і відповідно вимагає більшої тренувальної вибірки, збільшує час і обчислювальну складність процесу навчання;

- для підвищення ефективності роботи системи бажано застосовувати кілька нейронних мереж, але це збільшує обчислювальну складність розв'язання задачі і час виконання;

- відсутня інваріативність до змін масштабу зображення, ракурсів зйомки камери та інших геометричних спотворень вхідного сигналу [2, с. 56].

Для вирішення цього завдання краще застосовувати згорткові нейронні мережі, тому що вони забезпечують часткову стійкість до змін масштабу, зсувів, поворотів та змін ракурсу.

У чому відмінність від звичайної повнонейронної мережі? У звичайному перцептроні, який представляє собою нейронну мережу, кожен нейрон пов'язаний з усіма нейронами попереднього шару, кожен зв'язок має свій персональний ваговий коефіцієнт. У згортальній нейронній мережі в операції згортки використовується лише обмежена матриця ваг невеликого розміру, яку «рухають» по оброблюваному шару, формуючи після кожного зсуву сигнал активації для нейрона наступного шару з аналогічною позицією. Тобто для різних нейронів вихідного шару використовується одна і та ж матриця ваг, яку також називають ядром згортки. Її інтерпретують як графічне кодування будь-якої ознаки, наприклад, наявності похилої лінії під певним кутом. Тоді наступний шар, який ми отримали в результаті операції згортки такою матрицею ваг, показує наявність даної ознаки в оброблюваному шарі і її координати, формуючи так звану карту ознак [3, с. 121].

Якщо є зображення з $n * n$ пікселів, де кожен піксель – 3 числа (RGB), то перший шар в ЗНМ завжди згортальний. Обираємо ядро згортки – зазвичай це матриця $5 * 5$ і проводимо операцію згортки (поелементне множення), отримуємо на виході матрицю з $(n - 4) \times (n - 4) \times 3$ (по 3 числа на кожен піксель).

Коли зображення проходить через один згортальний шар, вихід першого шару стає вхідним значенням 2-го шару. Спочатку введенням були тільки дані вихідного зображення, але при переході до 2-го шару, вхідним значенням для нього стають одна або кілька карт властивостей – результат обробки попереднього шару. Наступний шар ЗНМ – повнозв'язний. Цей шар

бере вхідні дані і виводить N-просторовий вектор, де N – число класів, з яких програма вибирає потрібний. Чим більше згортальних шарів проходить зображення і чим далі воно рухається по мережі, тим складніші характеристики виводяться в картах активації [4, с. 168].

Спосіб, за допомогою якого працює повнозв'язний шар – це звернення до виходів попереднього шару і визначення властивостей, які більш пов'язані з певним класом. Наприклад, якщо програма передбачає, що на якомусь зображенні собака, у карт властивостей, які відображають високорівневі характеристики, такі як лапи, повинні бути високі значення. Так само, якщо програма розпізнає, що на зображенні птах – у цього зображення будуть високі значення в картах властивостей, які представлені високорівневими характеристиками на зразок крил або дзьоба [4, с. 175].

Результати аналізу показали, що для вирішення різних завдань розпізнавання людського обличчя, використання однієї і тієї ж класичної структури може виявитися неефективним. Необхідно шукати компроміс між ефективністю і обчислювальною потужністю апаратних засобів, так як час роботи ЗНМ вкрай чутливий до розмірності вхідних даних, а результат не завжди буде залежати від розмірності навчальної вибірки. При роботі зі складними структурами потрібна попередня обробка даних та налаштування мережі. Даний напрямок і буде об'єктом подальших досліджень.

Список літератури:

1. Ежов А.А., Шумский С.А. Нейрокомпьютинг и его применения в экономике и бизнесе. М., МИФИ, 1998. – С. 222
2. Хайкин С. Нейронные сети: полный курс. 2-е изд. М., "Вильямс", 2006. – С. 222
3. Комарцова Л.Г., Максимов А.В., Нейрокомпьютеры. М., Изд-во МГТУ им. Баумана, 2004. – С. 398
4. Галушкин А.И. Нейронные сети. Основы теории. М., Горячая линия - Телеком, 2010. – С. 480

ПРОЕКТУВАННЯ ІНФОРМАЦІЙНО-ОСВІТНЬОГО СЕРЕДОВИЩА З ДИСЦИПЛІН ПРИРОДНИЧОГО НАПРЯМУ

Дронь Вікторія Василівна

заступник директора з навчальної роботи, викладач фізики та астрономії

Прилуцького агротехнічного коледжу viktoriya.dron13@gmail.com

Нині стан розвитку українського освітнього простору характеризується його системним реформуванням, підтримкою інноваційного розвитку, переходом до багатогранності не тільки як до перспективної тенденції, а й зовсім нової якості. Компетентнісна освіта передбачає створення освітнього середовища, що забезпечує формування компетенцій.

Створення інформаційного освітнього середовища, стало предметом низки досліджень (В. Бикова, Р. Гуревича, С. Григор'єва, І. Захарової, С. Сисоєвої, С. Панюкова, С. Позднякова, Є. Полат, І. Роберт). Автори пропонують різні підходи до розуміння суті та структури інформаційно-освітнього середовища. Проте, в усіх дослідженнях компоненти інформаційно-освітнього середовища навчання поділяються на дві категорії: суб'єкти й об'єкти.

Суб'єктами інформаційно-освітнього середовища є студенти та викладачі. Об'єктами – засоби навчання та інструменти навчальної діяльності, методики, матеріальна база, управління педагогічним процесом, способи комунікації (організаційно-управлінський, роз'яснювально-мотиваційний, поведінковий для відповіді, технічний, емоційний). Об'єкти – це ті носії інформації та навчальні дії, які, будучи засвоєними й перетвореними свідомістю суб'єктів, перетворюються в процесі навчальної діяльності в якості особистості – світогляд, систему цінностей та сенсів, переконання, компетенції й т. ін.

Поняття «інформаційно-освітнє середовище» – відносно новий термін, що став останнім часом широко використовуватись. Головними критеріями такого середовища є:

- наявність системи засобів спілкування;
- наявність системи засобів самостійної роботи з інформацією;
- наявність інтенсивного спілкування між учасниками освітнього процесу.

Інформаційно-освітнє середовище з дисципліни – це єдиний інформаційний простір дисципліни, що забезпечує цілісну підтримку її вивчення, комплексний підхід до використання ІКТ у освітньому процесі через проектну діяльність, системи інтерактивного зв'язку, перевірки та моніторингу набутих знань та навичок.

Виділимо наступні характеристики інформаційно-освітнього середовища:

- відкритість (підтримка сучасних стандартів, технології Інтернет/Інтранет);
- масштабованість (збільшення кількості сервісів, що надаються у середовищі; об'єму інформації, яка може оброблятися);
- розширення баз даних і знань (не призводить до необхідності переналагоджувати систему);
- інтегрованість (можливість організувати єдине освітнє середовище для розширення задач, пов'язаних з розробкою та проектуванням навчально-методичного забезпечення освітнього процесу);
- адаптованість (динамічне налагодження під потреби як конкретного навчального закладу, так і окремого користувача).

Використання Google-сервісів у освітньому процесі перш за все дозволяє вирішити проблему забезпечення рівного доступу студентів та викладачів до якісних освітніх ресурсів як на заняттях, так і після них.



Рис. 1. Сервіси Google для формування інформаційно-освітнього середовища

Google-сервіси є безкоштовними, тому їх активно можна використовувати в освітньому процесі.

Використання даних сервісів у освітньому процесі надає наступні переваги:

- Щоб використовувати сервіси Google немає необхідності купувати операційну систему Windows. Щоб розпочати використання сервісів достатньо підключення до Інтернету, браузера та будь-якої вільно розповсюджуваної операційної системи або мобільного пристрою.

- Доступ до матеріалів можна отримати як з коледжу, так і з дому.
- Спільна робота зі студентами в режимі Online.
- Можливість інтерактивної перевірки виконання роботи.
- Стеження за ходом роботи без потреби відволікати від неї студента.

Розглянемо використання відкритого та закритого інформаційно-освітнього середовища створеного сервісами Google.

Формування відкритого інформаційно-освітнього середовища можна зробити за допомогою Google Site, де розмістити всі матеріали. Це зрозумілий шаблон, який кожний викладач може адаптувати під себе. Це буде своєрідний відкритий майданчик для спілкування з колегами, студентами та всіма бажаними. Вся інформація зберігається на Google Drive: документи, презентації, опитування, відеоматеріали. Всі матеріали можуть мати декілька видів доступу: перегляд, коментування та редагування. Такий підхід дуже

зручний, одночасно декілька учасників можуть виконувати спільну роботу на документом, презентацією чи таблицею.

Сервіс Google Drive відкриває для викладачів надзвичайно широке поле можливостей в освітньому процесі (підготовка до занять, використання на заняттях, диференційоване навчання, створення навчального середовища, позанавчальна робота), методична робота (робота в ОМО, освітніх округах, творчих групах, самоосвіта), робота з батьками, громадськістю тощо. Розміщення конспектів лекцій, інструкційних карток до практичних робіт, презентацій та інших матеріалів на сайті це не вимога часу, а обов'язковий елемент освітнього процесу сучасного викладача.

В документі можна розміщувати текст, таблиці, картинки, гіперпосилання тощо. Все виконується так само, як і при роботі з документом на комп'ютері за допомогою MS Word. Електронну таблицю можна редагувати, встановлювати фільтри, надрукувати та багато іншого, тобто так як і в MS Excel.

Сайти також можна використовувати для проведення квести, висвітлення студентських проектів.

На даному ресурсі також розміщують інформацію про діяльність викладача: публікації, корисні посилання, методичні матеріали, практичні поради колегам, досягнення.

Пропонуємо ознайомитися з відкритим інформаційно-освітнім середовищем «Сайт Вікторії Дронь».

Особливе місце займає в нашій роботі закрите інформаційно-освітнє середовище – Google Classroom.

Google Classroom є унікальним додатком Google оскільки розроблений саме для освітніх потреб. Ця платформа дозволяє використання викладачем всіх інтегрованих інструментів Google, наприклад, Google Drive і Gmail, Google Form.

У Classroom зручно працювати як викладачу так і студенту, оскільки сервіс забезпечує користувачів універсальним робочим апаратом, має зручний,

інтуїтивно-зрозумілий інтерфейс і можливості, необхідні учасникам освітнього процесу.

Основні можливості Classroom:

1. *Налаштування класу.* Для кожного класу створюється свій ключ доступу, який учасники освітнього процесу використовують для приєднання до навчального курсу. Або викладач може розіслати запрошення до свого навчального курсу використовуючи розсилку групі студентів на пошту кожного й вони відкриваючи отриманий лист натискають кнопку «Приєднатися» та стають автоматично учасниками класу.

2. *Інтеграція з Google Drive.* Коли викладач використовує Google Classroom, папка «Classroom» автоматично створюється на його робочому Google Диску. Для студентів також створюється папка «Classroom» з вкладеними папками для кожного класу, до якого вони приєднуються.

3. *Різноманітні можливості для створення та розповсюдження завдань.* Інтерфейс Classroom має зверху три закладки «Потік», «Завдання» та «Люди». Закладка «Потік» це сторінка у формі блогу, де відображаються всі створені записи, є можливість відкритого спілкування. Закладка «Завдання» передбачає створення різних типів дописів: завдання, завдання з тестом, запитання, матеріал, використання наявних дописів; пункт «Тема» дає можливість структурувати всі дописи за темами. Всі типи дописів дають можливість використовувати посилання на файли будь-якого виду з Google Drive, зовнішні посилання та посилання на відео з YouTube. Таким чином забезпечені умови для доступу студентів до навчального матеріалу (презентації, лекції, демонстрації, інтерактивні завдання, тестування, додаткова література та відео-заняття). Закладка «Люди» відображає всіх учасників курсу.

При створенні завдання у вигляді Google-документа, платформа буде створювати та поширювати індивідуальні копії документа для кожного учасника класу з назвою типу «прізвище, ім'я» – «назва документа». Це дає можливість давати завдання на відновлення записів, вставлення пропущених та завдання, що вимагають розгорнутої відповіді.

Також є можливість надання доступу для одночасної роботи над одним документом кільком користувачам. Спільна робота розширює можливості навчання, студенти можуть допомагати один одному. Такий підхід сприяє розвитку комунікативної компетентності.

4. *Управління часом.* При створенні завдань викладач може вказати термін здачі роботи. Коли студент здає завдання до завершення терміну виконання, на його документі з'являється статус «Перегляд», що дозволяє викладачеві перевірити роботу. Після перевірки викладач може повернути завдання студенту для доопрацювання. Воно автоматично переходить в статус «Редагування» і студент продовжує роботу над документом. Крім того є можливість запланувати публікацію завдання на потрібну дату та час використовуючи опцію «Запланувати».

5. *Контроль виконання завдань і оцінювання.* За усіма завданнями можна спостерігати одночасно, і контролювати роботу над окремим завданням відразу в декількох класах. Оцінювання можна виконувати вручну або автоматизовано, наприклад використовуючи додаток Flubaroo. Система оцінювання може бути адаптована під будь-яку кількість балів (автоматично 100 балів). Після оцінювання за допомогою кнопки «Повернути» оцінка відправляється на пошту кожного учасника класу, хоча за необхідності можна змінити оцінку. Також є можливість експортувати всі оцінки курсу до таблиці.

6. *Комунікація в Класі.* Завдяки поєднанню можливостей сервісу «Оголошення» і коментування завдань в Класі, викладачі та студенти завжди підтримують зв'язок і слідкують за станом виконання/перевірки кожного завдання.

Висновок. Одним з головних завдань освіти сьогодні є підготовка студентів до швидкого сприйняття та опрацювання великих обсягів інформації, озброєння їх сучасними засобами й технологіями роботи, формування в них інформаційної культури, життєвих компетентностей та зокрема інформаційної компетентності.

Простота у використанні, безкоштовність та високий рівень доступності Google Classroom та інших сервісів Google, які цифровий гігант Google постійно оновлює та вдосконалює, дає можливість викладачам організувати ІКТ-підтримку звичайних форми навчання, а також для перевернутого, дистанційного та індивідуального навчання й широко використовувати групові форми роботи. Навчання не обмежуються лише освітнім закладом. Матеріали розміщені на відкритому чи закритому інформаційно-освітньому середовищі, студенти можуть переглядати вдома для повторення вивченого на занятті, або ж для того, щоб краще розібратись в темі, якщо при вивченні було щось незрозуміло. Для засвоєння матеріалу кожен студент матиме змогу підібрати темп сприйняття, обробки та засвоєння інформації. Вважаємо, що це сприятиме підвищенню мотивації до навчання та кращому засвоєнню навчального матеріалу.

Щоб сформувати інформаційну компетентність в студентів, викладач і сам повинен володіти такою компетентністю, розуміти ту роль, яку він може відігравати у формуванні особистості студента.

APPLICATION OF NEURAL NETWORKS FOR ANALYSIS OF MEDICAL IMAGES

Dudar Zoia

Kharkiv National University of Radio Electronics, Head of the Department of Software Engineering, Candidate of Science (Technology), Professor;

Zybina Kateryna

Kharkiv National University of Radio Electronics, Assistant of the Department of Software Engineering;

Oliinyk Oleksandr

Kharkiv National University of Radio Electronics, Assistant of the Department of Software Engineering.

Oliinyk Olena

Kharkiv National University of Radio Electronics, Assistant of the Department of Software Engineering.

Artificial intelligence and neural networks with great speed are being introduced into our lives. A very important area in which the significant development of neural networks is carried out is medicine. Neural networks in medicine allow you to create not just information systems, but directly, expert systems that allow you to detect and refine the patient's diagnosis. However, the complexity of choosing the optimal neural network architecture and the large computational costs for learning to solve complex problems, including such tasks as prediction and recognition, restrain their massive use.

The following neural networks are used to analyze the medical image:

- GMDH-type neural network. The optimum neural network architecture for medical image diagnosis is automatically organized using a revised GMDH-type

neural network algorithm, and the regions of lung cancer are recognized and extracted accurately[1];

- CNN – type networks [2]. When presented with sufficient annotated training image data, CNNs can learn complex histological patterns from images through a deconvolution of the image content into thousands of salient features followed by selection and aggregation of the most meaningful features and then recognize these patterns in as yet unseen images. This type of neural networks is used for detection lung adenocarcinoma [3], colorectal cancer[4], breast tumors[5], for prognosis of the outcome of the disease and the occurrence of tumor recurrence[6]. It is this type of neural networks that is mainly used for radiomics, which provides a comprehensive quantitative assessment of tumor phenotypes by extracting a large number of quantitative traits from medical images. Also, CNN networks are used to detect lumbar vertebrae on MRI images. The authors [7] apply a similarity function to train the convolutional network for lumbar spine detection. Instead of distinguishing vertebrae using annotated lumbar images, our method compares similarities between vertebrae using a beforehand lumbar image. In the convolutional neural network, a contrast object will not update during frames, which allows a fast speed and saves memory;

- COM neural network [8] - a competitive training model for COM was developed, which groups pixels into clusters. This competitive process detects similarities between pixels, leading to an uncontrollable way to segment an image. Thus, it is possible to make a correct diagnosis without a priori information.

- to recognize glaucoma using neural networks, the author [9] proposes using deep convolutional networks with transfer learning technique for the problem of image segmentation.

Also, such models of neural networks can be used to diagnose diabetes mellitus:

- non-linear autoregressive network (Nonlinear Autoregressive Network - NARX network);

- The Elman network is a special case of a multilayer recurrent network (Layer-Recurrent Network - LRN network);

- forward network of direct distribution (Feed-Forward Network - FFN-network).

Having studied the areas of application of neural networks for medical image analysis, we can draw the following conclusions: the spectrum of application of neural networks in medicine is very wide. They are used to detect cancer tumors, detect and diagnose glaucoma, detect diabetes mellitus in the early stages, locate and diagnose plaques in blood vessels, etc.

References:

[1] Kondo, T. & Ueno, J. Medical image diagnosis of lung cancer by a revised GMDH-type neural network using various kinds of neuron. *Artificial Life and Robotics* 16, (2011)

[2] Litjens, G. et al. Deep learning as a tool for increased accuracy and efficiency of histopathological diagnosis. *Scientific reports* 6, 26286 (2016).

[3] Gertych, A. *et al.* Convolutional neural networks can accurately distinguish four histologic growth patterns of lung adenocarcinoma in digital slides. *Scientific Reports* 9, 1483 (2019).

[4] Bychkov, D. *et al.* Deep learning based tissue analysis predicts outcome in colorectal cancer. *Scientific reports* 8, 3395 (2018)

[5] Fogel D.B., Wasson E.C., Boughton E.M., Porto V.W. A step toward computer-assisted mammography using evolutionary programming and neural networks // *Cancer Lett.* – 1997. – Vol.119, №1. – P. 93-97

[6] Jerez-Aragonés J.M., Gómez-Ruiz J.A., RamosJiménez G., Muñoz-Pérez J., Alba-Conejo E.A. combined neural network and decision trees model for prognosis of breast cancer relapse // *Artif. Intell. Med.* – 2003. – Vol. 27, №1. – P. 45-63.

[7] Y. Zhou, Y. Liu, Q. Chen, G. Gu, и X. Sui, «Automatic Lumbar MRI Detection and Identification Based on Deep Learning», *Journal of Digital Imaging*, т. 32, вып. 3, сс. 513–520, 2019.

[8] Lundin J., Lundin M., HolliK., Kataja.V., Elomaa L, Pylkkänen L., Turpeenniemi-Hujanen T., Joensuu H. Omission of histologic grading // J. Clin. Oncol. – 2001. – Vol.19, №1. – P.28-36.

[9] Sevastopolsky Artem. Optic Disc and Cup Segmentation Methods for Glaucoma Detection with Modification of U-Net Convolutional Neural Network // arXiv preprint arXiv:1704.00979. — 2017

Педагогічні науки

ФОРМУВАННЯ ЕКОЛОГІЧНОЇ КУЛЬТУРИ СТУДЕНТІВ В АСПЕКТІ КОНЦЕПТУАЛІЗАЦІЇ РОЗВИТКУ ВИЩОЇ ОСВІТИ

Душечкіна Н.Ю.

Уманський державний педагогічний університет імені Павла Тичини,

кандидат педагогічних наук, старший викладач кафедри

хімії, екології та методики їх навчання

ORCID: 0000-0002-4203-7122,

e-mail: nataxeta74@gmail.com

Мінливість природного і соціокультурного простору висуває підвищені вимоги до фахівців в галузі освіти, здатних самостійно і відповідально виконувати педагогічні функції по формуванню в студентів глобально орієнтованого світогляду на основі цілісної картини світу, розвитку у них екологічної культури, екологічної свідомості, мислення, екологічно обґрунтованої поведінки.

Аналіз тенденцій розвитку вищої педагогічної освіти, викликаних соціально-економічними, політичними, соціально-екологічними, науково-технічними та культурологічними перетвореннями, дозволив виявити перспективи розвитку вищої педагогічної освіти.

Основними тенденціями, що впливають на розвиток вищої педагогічної освіти, є процеси гуманізації, демократизації, стандартизації, інтеграції, екологізації, фундаменталізації, інтенсифікації.

Гуманізація вищої педагогічної освіти проявляється в спрямованості всіх ланок освітньо-виховного процесу до особистості студента, повазі до його людської гідності, подоланні відчуженості студентів і викладачів від освітнього процесу, створення умов для розвитку соціальної активності і творчих задатків студентів і викладачів.

Гуманізація вищої педагогічної освіти багато в чому пов'язана з процесами екологізації, так як екологія стає визначальним компонентом людського ставлення до життя, до природи, а однією з найбільш сутнісних характеристик сучасної екології є її спрямованість на людину.

Тенденція демократизації проявляється у відкритості вищої педагогічної освіти, залучення до нього суспільної уваги, затвердження в ньому відносин рівноправності, гласності, співпраці, варіативності форм і методів навчання. Розширення доступності освіти внаслідок розширення диференційованих освітніх послуг, які реалізується в наданні всім членам суспільства, незалежно від соціального, професійного положення і вікових особливостей, максимальних можливостей для освіти і розвитку.

Стандартизація освіти завжди здійснювалася в різних країнах за допомогою розробки навчальних планів і програм, встановлення певного рівня освіченості. Разом з тим сам термін "стандарт освіти" використовується порівняно недавно.

Важливість запровадження Державного освітнього стандарту вищої професійної освіти проявляється в обов'язковому включенні в його зміст дисципліни "Екологія", що означає реальне впровадження в педагогічну практику загальної і обов'язкової екологічної освіти.

Тенденція інтеграції педагогічної освіти проявляється у взаємопроникненні змісту загальноосвітньої і професійної підготовки; синтезі компонентів змісту освіти внутрішньопредметного і міжпредметного

характеру, їх узагальненні на рівні фактів, понять, законів, теорій і ідей, формуванні цілісної системи узагальнених знань, способів і видів діяльності, що сприяє поглибленню та розвитку цілісної гуманітарної і природничо-наукової картини світу, оволодіння студентами критеріями оцінки соціальних і природних явищ, феноменів культури, а також способами добування та інтерпретації наукової інформації.

Процеси інтеграції також зачіпають екологічну освіту і зумовлюють взаємопроникнення, взаємозв'язок і єдність ідей, цілей, змісту і технологій екологічної освіти, підсилюють її методологічну, системоутворюючу та формувальну функції.

Екологізація і природнича фундаменталізація обумовлюють інтеграцію змісту педагогічної освіти. Інтеграція передбачає взаємозв'язок цілей екологічної та педагогічної освіти, єдність і взаємозв'язок структурних елементів змісту, передбачає єдність виховання, навчання і розвитку особистості студента, взаємозв'язку теоретичної і практичної, екологічної та педагогічної підготовки.

Тенденція інтеграції пов'язана з впровадженням в практику вищої педагогічної освіти та розвитку багаторівневої системи підготовки.

Тенденція інтенсифікації сучасної вищої педагогічної освіти визначає більш повну реалізацію творчих потенціалів особистості, подальшу фундаменталізацією професійної та освітньої підготовки, що сприяє гнучкості навчання, швидкому реагуванню на зміни соціальних запитів, адаптування фахівців до умов ринкової економіки.

Інтенсифікація вищої педагогічної освіти висуває завдання впровадження в практику педагогічних вузів нових педагогічних технологій. Нове розуміння педагогічної технології є відображенням, з одного боку, розвитку сучасної педагогічної науки, з іншого - руху педагогічної практики до оновлення освіти і, з третьої - динаміки соціального замовлення.

Наше дослідження підтвердило, що однією з тенденцій сучасної вищої педагогічної освіти є тенденція *екологізації*. Екологізація освіти може бути

віднесена до розряду сучасних проблем порівнянних з проблемами виживання людства.

Процеси екологізації вищої педагогічної освіти обумовлені тим, що екологічна підготовка майбутніх вчителів стає однією з найважливіших задач, що стоять перед сучасним педагогічним закладом вищої освіти, у зв'язку з глобальною екологічною кризою і низьким рівнем екологічної культури населення.

Складність і багатогранність екологічної освіти пояснюються особливостями науки екології і її взаємодією з педагогікою.

Екологія об'єднує багато сторін свідомості і діяльності людини, діапазон яких простягається від конкретного вчинку до формування цілісного світогляду і розвитку наукового пізнання [2].

Потреба суспільства в істотному підвищенні екологічної грамотності громадян, формуванні нових ціннісних орієнтирів відповідно до індивідуальних здібностей і потреб особистості висуває підвищені вимоги до вдосконалення екологічної освіти майбутніх вчителів. Екологічна освіта як єдиний і цілісний процес існує в контексті певної соціальної реальності і не може розглядатися ізольовано від соціальних явищ що його обумовлюють.

Соціальні аспекти екологічної освіти студентів у педагогічному ЗВО пов'язані з необхідністю забезпечення майбутніх вчителів екологічними знаннями, вміннями, навичками не тільки аналітичного, а й прогностичного характеру.

Педагогічні проблеми екологічної освіти майбутніх вчителів пов'язані з тим, що перед сучасним педагогічним ЗВО стоять важливі завдання, які полягають в забезпеченні студентів системними знаннями про закономірні взаємозв'язки людини з природою, культурою та суспільством; про процеси становлення особистості, що розвиваються в світі цінностей; системою антропологічного знання; про становленні особистісної, педагогічної та екологічної культури педагога; про формування системи фундаментальних знань в обраній предметній галузі.

Ефективність вирішення цих завдань багато в чому визначається якістю еколого-педагогічної підготовки студентів. У зв'язку з цим, С. Глазачев і Е. Коган [1] вважають, що екологізація педагогічних технологій при підготовці майбутнього вчителя передбачає творче освоєння особистістю цінностей екологічної культури в єдності з освоєнням професійної культури.

В процесі соціально-економічного розвитку видозмінюється характер взаємовідносин суспільства і природи, розвиваються екологічні знання, що призводить до неминучих інтеграційних процесів в науці. Сучасна екологія інтегрує в собі знання фундаментальних наук про природу, суспільство, техніку, елементи медичних і математичних знань [4]. В результаті цього екологія перетворилася на потужний інтегруючий фактор навчання, виховання і розвитку, підвищилася світоглядна і культурологічна значимість.

Освітня функція екології націлена на формування екологічної культури. Екологічна культура визначатиме такий тип господарської діяльності, яка не перевищить допустимого порогу обурення біосфери і збереже необхідний обсяг природного середовища, що забезпечує стійкість біосфери. Екологічна культура стає мірою цивілізованості суспільства та умовою коеволюції його і природи [3].

Отже, основні тенденції розвитку вищої педагогічної освіти в сучасних умовах обумовлені соціально-економічними, соціально-педагогічними і екологічними парадигмами розвитку освіти і науки, позитивними інноваційними процесами формування особистості майбутніх фахівців. Виявлено, що наукоємність і культуроємність сучасних освітніх процесів визначаються загальними тенденціями розвитку суспільства: гуманізації, інтеграції, диференціації, екологізації, стандартизації, інтенсифікації, технологізації і кооперації. Зростає роль екологізації вищої педагогічної освіти в зв'язку з загальністю і обов'язковістю екологізації освіти, глобальною екологічною кризою і низьким рівнем екологічної культури населення.

Список літератури:

1. Глазачев С.Н., Когай Е.А. Экологическая культура и образование: очерки социальной экологии. М.: Горизонт, 1999. 173 с.
2. Киселев Н.Н. Мировоззренческий компонент в структуре современных экологических исследований. Гносеологический анализ структуры естественнонаучного знания. Киев: Наукова думка, 1984. 186 с.
3. Мамедов Н.М. Культура, екологія, образование. М.: Знание, 1996. 64 с.
4. Zatsepina, M., Popova, O., Filippova, A., Muskhanova, I., Yakhyaeva, A., Ishmuradova, A. (2017). Conditions and technologies of students ecological culture formation. Eurasian Journal of Analytical Chemistry, 12, 673-683.

Економічні науки

ОСНОВНІ ПЕРЕВАГИ ЗАСТОСУВАННЯ ІНСТРУМЕНТІВ ДІДЖИТАЛ-КОМУНІКАЦІЙ У МАРКЕТИНГОВІЙ ДІЯЛЬНОСТІ ПІДПРИЄМСТВА

Дюс А.Я.

студентка факультету економічних наук

Романченко Н.В.

к.е.н., доцент кафедри маркетингу та управління бізнесом

НаУКМА, м. Київ

Розвиток цифрової економіки зумовлює виникнення нових запитів у сучасного споживача. Все важчим стає завдання забезпечення очікуваного результату на цільовому ринку завдяки застосуванню традиційних інструментів маркетингових комунікацій. Для того, щоб утримати лідерські позиції на ринку компаніям необхідно застосовувати інструменти, що сприятимуть створенню нових форм комунікацій зі споживачем.

Відповідно до «Кодексу ІСС 2011» «діджитал-комунікації» – це комунікації, що здійснюються на основі цифрових технологій та вирізняються наявністю двостороннього зв'язку, який може бути ініційованим або маркетологом, або клієнтом [1, с.7].

Діджитал-комунікації функціонують на основі застосування цифрових технологій із розробкою планового підходу до охоплення цільової аудиторії та її залучення в онлайн середовище через традиційні та цифрові медіа канали. Завдяки вдосконаленню знань про клієнтів (поведінку, цінності, драйвери лояльності) розробляються інтегровані цільові комунікації, які відповідають їх індивідуальним потребам.

Дослідженням особливостей застосування інструментів діджитал-комунікацій займалися: Дж. Дейтон, Д. Гофман, Т. Новак, Д. Арстанова та В. Зезюлина. SEO (Search Engine Optimization), SMM (Social Media Marketing), контекстна реклама, мобільний маркетинг та e-mail маркетинг – цифрові інструменти, що найчастіше застосовуються компаніями. Серед основних їхніх переваг виділяють:

1. Інтерактивність. Д. Дейтон, професор адміністрації Гарвардської бізнес-школи, який займався дослідженням поведінки споживачів у сфері digital маркетингу, виокремлює інтерактивність, як одну із основних переваг цифрових комунікацій. Дане поняття Дейтон визначає як засіб для осіб та організацій, що забезпечує безпосереднє спілкування незалежно від відстані та часу, що дає можливість:

- звертатися до цільової аудиторії;
- збирати і зберігати дані про клієнта;
- вирішувати індивідуальні проблеми споживача [2, с.5].

Д. Гофман та Т. Новак у праці «Нова маркетингова парадигма в електронній комерції» зазначають, що цифрові медіа змінили модель спілкування, стали основою для створення нової парадигми маркетингових комунікацій [3, с.52].

2. Персоналізація. Завдяки цифровим технологіям відбувається збір інформації про клієнта, який розглядається, як унікальна одиниця. Структурування інформації про споживачів та здійснення сегментації дозволяє визначити та персоналізувати клієнтський досвід – відбувається оптимізація присутності в мережі відповідно до поведінки покупця.

Зібрані дані допомагають утримати клієнта завдяки застосуванню ремаркетингу, розробці нових ідей з метою збільшення продажів та підвищення рівня конверсії. Орієнтація компаній на потреби клієнтів сприяла утворенню тренду мікротаргетингу в маркетингових комунікаціях, що свідчить про перехід від продуктової кастомізації до персональних комунікацій.

3. Омніканальний підхід. Розвиток цифрових технологій забезпечує перехід від мультиканального до омніканального підходу – використання різних каналів комунікації з клієнтом, що характеризуються наявністю єдиної системи з такими складовими, як єдиний профіль клієнта та інформація про купівельну поведінку споживача – базу знань [4, с.234].

Використання даного підходу зумовлене збільшенням рівня інтенсивності конкурентної боротьби на ринку. З метою завоювання уваги споживача компанії використовують проактивну комунікаційну політику, щоб залучити споживача та збільшити рівень позитивної цінності клієнта.

Основним принципом омніканального підходу є орієнтація не на канал, а на клієнта, з метою підвищення його рівня задоволення шляхом спрощення користувацького досвіду. Розвиток суспільства спричинив трансформацію споживача, для якого товари та послуги є менш важливими, ніж емоції, враження та досвід, які були отримані під час процесу купівлі.

4. Вимірюваність в реальному часі. Ефективність інструментів діджитал-комунікацій, які використовує компанія в маркетинговій діяльності можна виміряти в реальному часі. Отримані результати дозволяють обрати найбільш доцільні канали комунікацій та покращити майбутні кампанії. Ефективне використання ресурсів та розподіл маркетингового бюджету дозволяє покращити рентабельність інвестицій в маркетинг.

Отже, викликом для власників бізнесу стає збалансування нових та традиційних медіа. Застосування цифрових інструментів маркетингових комунікацій значно збільшує аудиторію, підвищує обізнаність про продукт та забезпечує двосторонній зв'язок компанії та клієнта.

Бренд-менеджмент орієнтується не тільки на продаж продукту, а й на активне залучення клієнта в процес покращення товару і обслуговування. Завдяки розвитку цифрових технологій споживачі мають можливість миттєвого доступу до продукту, отримання відповідей на комунікацію бренда та її обговорення в спільнотах.

Список літератури:

1. Gray O. Digital Marketing Communications / O. Gray, C. Odelli, J. Pearson. // EASA The European Advertising Standards Alliance. – 2015. – p 24.
2. Deighton J. The future of interactive marketing / J. Deighton. // Harvard Business Review. – 1996. – p. 62–151.
3. Hoffman D. L. Marketing in hypermedia computer-mediated environments / D. L. Hoffman, T. P. Novak. // Journal of Marketing. – 1996. – №60. – p. 50–68.
4. Internet Marketing Strategy, Implementation and Practice / D.Chaffey, F. Ellis-Chadwick, R. Mayer, K. Johnston. – Spain: Financial Times Prentice Hall, 2006. – 579.

Педагогічні науки

РЕАЛІЗАЦІЯ ПРИНЦИПУ НАУКОВОСТІ У ПРОЦЕСІ НАВЧАННІ СТУДЕНТІВ ІНШОМОВНОЇ КОМУНІКАЦІЇ

Дядечко А.М.

Сумський державний університет, кандидат філологічних наук, доцент
кафедри іноземних мов, ID ORCID 000-0002-4505-5094

095-6028360, dyadechko@hotmail.com

Одним з ключових принципів викладання і навчання в університеті є принцип науковості, який передбачає об'єктивне відображення принципів, теорій, законів, явищ, встановлених науковцями. Окрім надання наукової інформації студентів знайомлять також з методами наукового дослідження, тобто вчать отриманню такої інформації.[2] Загальновизнаним потужним вербальним інструментом, призначеним полегшити отримання наукової інформації студентом, є використання іноземної мови. У даному дослідженні йдеться саме про використання інструментальних можливостей іноземної мови, зокрема англійської, оскільки розглядається конкретна ситуація щодо навчання студентів Сумського державного університету технічних спеціальностей, для яких, на відміну від студентів мовних спеціальностей, суто прагматичний аспект іншомовної комунікації має найбільш важливе значення.

З вересня 2018 року вкотре змінився об'єм навчальних годин, оскільки відбулися зміни у навчальних планах. Відновилася можливість безперервного вивчення іноземної мови у різних форматах(спочатку обов'язковий курс, а далі у якості дисципліни за вибором) протягом усіх чотирьох років навчання студентів-бакалаврів. Спілкування зі студентами магістратури і аспірантури під час вивчення курсу академічної англійської мови свідчить про те, що майбутні науковці недобирають необхідних мовних знань та навичок саме на цьому етапі. Цей факт є очевидним також для викладачів, які задіяні у всіх циклах викладання іноземної мови, починаючи з занять з першокурсниками до навчання магістрів та аспірантів. Поява додаткового курсу для студентів третього року навчання, початок викладання якого заплановано на вересень 2020, призвела до необхідності вкотре переглянути цільове та змістовне навантаження курсів з англійської мови інших років навчання, сформувати оновлену загальну концепцію наскрізного чотирьохрічного курсу.

Не секрет, що сучасні випускники середніх шкіл, а потім відповідно студенти першого курсу університету, у своїй більшості демонструють досить низький рівень загальних знань, ерудиції. Націлені на підготовку для здачі ЗНО, опанування точкових знань, вони мало цікавляться всесвітньою історією,

погано обізнані на еволюції людської цивілізації, її культури і науки. Сьогодні існує величезна потреба в українському суспільстві в просвітницькій діяльності в цілому. Неможливо виховати і сформувати якісного майбутнього науковця без ліквідації цих інформаційних і освітніх прогалів. Вивчення декількох предметів гуманітарного циклу студентами технічних спеціальностей не можуть допомогти кардинально змінити навіть науково-популярне сприйняття світу молодими людьми, не говорячи про залучення їх до дослідницької діяльності більш вузької направленості. Більш того, за результатами опитування більшість студентів вважають вивчення цих предметів у технічному закладі взагалі зайвими. Викладачі іноземної мови, які формально представляють гуманітарну складову, змушені долучитися до виконання просвітницької місії, розширення меж світогляду студентів, зміни якості їх наукового сприйняття через іншомовну комунікацію. Мова не йде про позааудиторні іншомовні заходи, до яких залучаються насамперед студенти з високим рівнем мовної підготовки. Мається на увазі дуже обмежені у часі обов'язкові курси іноземної мови, передбачені навчальним планом. Доводиться інформувати студентів про наукові відкриття, інновації та винаходи, тренди, знайомити з сучасними науковими методиками хоча б на загальному рівні. Продовжуючи вдосконалювати навички англійської мови повсякденного вжитку, яку студенти протягом багатьох років вивчали у школі, студенти університету долучаються до вивчення елементів академічної англійської мови, бо того потребує життя. Звичайно, що за умов часових обмежень її «академічність» на цьому етапі досить умовна, але повсякденна практика просто не залишає викладачу іноземної мови іншого вибору. Більш загальне визначення англійської мови, що вивчається на цьому рівні, наведено в основному програмному документі, своєрідній Біблії сучасного українського викладача англійської мови, який має назву «Програма з англійської мови для професійного спілкування –National ESP Curriculum», яким було встановлено нові стандарти викладання англійської мови ще у 2005 році.[1] Саме цим документом вже багато років керуються мої колеги під час складання

навчальних програм. Основна цінність Програми полягає в чіткій структурованості з одного боку, та у великій варіативності з іншого, що передбачає урахування специфіки конкретної навчальної ситуації. Більш того, Програма містить зразки типових рамкових навчальних програм (frameworks) для найбільш поширених спеціальностей.[3] Наявність такого шаблону дозволяє зекономити час і зусилля під час планування курсу професійної англійської мови будь-якого рівня. Зокрема, мої колеги вже багато років користуються розділом, де наведено рамкову програму для студентів технічних спеціальностей (Engineering). Мені особисто найбільш імпонує детальна інформація, подана у підрозділі, який стосується формування мовних навичок під час роботи з текстами з конкретним лексичним наповненням. [3]

Слід визнати, що серед викладачів кафедри існує два підходи щодо змістовного наповнення запропонованих Програмою рівнів та блоків. Частина з них схильна використовувати вже готові навчальні матеріали у тому вигляді, у якому їх містять міжнародні підручники з професійної англійської мови, яких сьогодні вже не бракує. Інші відхиляють такий формально-механістичний підхід і пропонують почати з побудови нової базової концепції про безперервний курс англійської мови, який мав би враховувати усі освітні нюанси СумДУ та фактори за його межами. Вони вважають раціональним більш ретельне наповнення вже готової концептуальної матриці лексико-тематичними складовими, відібраними з тих самих підручників, але за умови їх корегування та переформатування за необхідності, тобто творче використання ідей та підходів. Особисто я схильюсь то другої точки зору, хоча її практична реалізація потребує більше зусиль і часу. Але її перевага полягає в тому, що вона враховує більшу кількість факторів, що може підвищити якість кінцевого продукту навчання, а на професійному рівні підвищить свідомість навчання та особистий комфорт як викладача, так і студента. Сподіваюсь на перемогу синергетики у русі цих двох напрямків назустріч один одному.

Сучасна теорія та практика навчання іншомовній комунікації студентів дуже динамічна, бо змушена реагувати на виклики часу. Викладач іноземної

мови покликаний формувати як соціолінгвістичну, так і прагматичну компетенцію студента, його здатність до подальшої самоосвіти та самореалізації. Формування прагматичної компетенції неможливо без дотримання принципу науковості, незалежно від того, чи планує студент обрати науковий шлях у майбутньому, чи просто опановує поточні розділи навчальної програми.

Список літератури:

1. Кострицька С.І., Зуєнок І.І.. Іншомовна підготовка майбутніх фахівців нового тисячоліття: тенденції, інновації та перспективи.[Електронний ресурс]. – Режим доступу:http://ev.nmu.org.ua/docs/2013/1/EV20131_151-160.pdf
2. Принцип цілеспрямованості і науковості навчання у вищій школі. [Електронний ресурс]. – Режим доступу:https://pidruchniki.com/16770813/pedagogika/printsip_tsilespryamovanosti_naukovosti_navchannya_vischiy_shkoli
3. Програма з англійської мови професійного спілкування - National ESP Curriculum. [Електронний ресурс]. – Режим доступу: http://im.nmu.org.ua/ua/library/national_esp_curriculum.pdfhttp://im.nmu.org.ua/ua/library/national_esp_curriculum.pdf

Юридичні науки

ПРОЦЕСУАЛЬНА СПІВУЧАСТЬ, ЇЇ ПІДСТАВИ ТА ВИДИ. ПРОЦЕСУАЛЬНІ ПРАВА І ОБОВ'ЯЗКИ СПІВУЧАСНИКІВ

Дядюша Вікторія Володимирівна

студентка третього курсу факультету соціології і права,
Київський національний технічний університет України "Київський
політехнічний інститут ім. Ігоря Сікорського" м.Київ, Україна

Науковий керівник: старший викладач,

Солончук Ірина Вікторівна

Позов може бути пред'явлений спільно декількома позивачами або до декількох відповідачів. Кожний із позивачів або відповідачів щодо другої сторони діє в цивільному процесі самостійно (ч.1 ст.32ЦПК) [1].

Процесуальна співучасть — участь в одній справі декількох позивачів або декількох відповідачів, інтереси і вимоги яких не виключають один одного.

Співучасть як самостійний процесуальний інститут характеризується наступними ознаками:

1) співучасники є передбаченими суб'єктами тих спірних матеріальних правовідносин, які входять у предмет судового розгляду;

2) співучасники — особи, які беруть участь в одному і тому ж судочинстві;

3) право вимоги або обов'язок одного з учасників не виключає права вимоги або обов'язку інших співучасників.

Мета процесуальної співучасті — найзручніше з погляду економії часу і зусиль суду, а також всіх осіб, які беруть участь у справі, здійснення в цивільному судочинстві задачі по захисту прав і законних інтересів громадян і різного роду органів, об'єднань і організацій.

При співучасті декілька процесів зливаються в один, внаслідок чого, по-перше, скорочуються (мінімізуються) судові витрати; по-друге, скорочується число судових засідань і, отже, явок учасників процесу до суду; по-третє, економиться час суду на перевірку і оцінку доказового матеріалу, які проводяться тільки один раз; по-четверте, виключається прийняття суперечливих рішень з одних і тих же питань.

Таким чином, інститут процесуальної співучасті — один з проявів принципів процесуальної економії, законності і обґрунтованості.

Види цивільної процесуальної співучасті:

По-перше, залежно від того, на чий стороні виступає співучасник, цивільна процесуальна співучасть поділяється на:

1) активну (на стороні позивача декілька співучасників). Наприклад, у разі пред'явлення позовів про відновлення на роботі декількома працівниками, звільненими на одній і тій же підставі, проти одного і того ж працедавця;

2) пасивну (на стороні відповідача декілька співучасників). Наприклад, у разі пред'явлення позову одним із співвласників про виділ своєї частки в загальному майні. Як співвідповідачі в цій справі виступають співвласники;

3) змішану (і на стороні позивача, і на стороні відповідача декілька осіб). Наприклад, пред'явлення позову про звільнення від арешту (виключення з опису) загального майна. Співпозивачами в такій справі виступають співвласники арештованого майна, а співвідповідачами — боржник, по боргах якого описано майно, і стягувач, тобто особа, на користь якої описано майно[1].

По-друге, залежно від обов'язковості залучення осіб цивільна процесуальна співучасть може бути необхідною (обов'язковою) і факультативною (необов'язковою).

Необхідна співучасть — обов'язкова участь у справі всіх суб'єктів спірного правовідношення в якості позивачів або відповідачів.

Цивільне процесуальне законодавство не дає переліку випадків обов'язкової співучасті і вказівок на її підстави. Проте в судовій практиці встановилося правило, згідно з яким обов'язкова співучасть повинна мати місце у всіх тих випадках, коли в основі вимоги декількох позивачів або до декількох відповідачів лежить спільне право або спільний обов'язок.

Необхідна співучасть є обов'язковою в наступних справах: 1) про спільну (сумісну і часткову) власність; 2) про спадщину; 3) про авторські і суміжні права, якщо це результат праці декількох осіб; 4) у позовах про виключення майна з опису; 5) про захист честі, гідності і ділової репутації; 6) про право користування житловими приміщеннями і ін.[1].

Суть необхідної співучасті полягає в тому, що участь в судочинстві кожного співучасника необхідна. Проте питання про те, чи має право суд на свій розсуд залучити у разі обов'язкової співучасті тих співпозивачів, які не заявили позов разом з первинним позивачем і не звернулися до суду за

захистом, законодавчо не вирішене. Рішення цього питання повинне бути обумовлено наступними двома обставинами: по-перше, дією в цивільному процесуальному праві принципу диспозитивності і, по-друге, визнанням у сучасному суспільному і юридичному бутті приватного права і приватної власності. Враховуючи обидва ці чинники, при необхідній співучасті суд має право залучати в процес співпозивачів лише з їхньої згоди.

Співучасть факультативна, якщо вимоги декількох позивачів або одного позивача до декількох відповідачів можуть бути розглянуті і здійснені незалежно одна від одної.

Для використання факультативної співучасті необхідно встановити:

1) однорідність справ, що знаходяться у провадженні суду, яка визначається схожим предметом позовних вимог (відновлення на роботі), підставою позову (єдина підстава звільнення декількох осіб — скорочення штатів);

2) схожість суб'єктного складу або наявність у провадженні суду декількох справ за позовами одного позивача до різних відповідачів або різних позивачів до одного і того ж відповідача;

3) чи сприятиме об'єднання справ більш швидкому і правильному розгляду спору[1].

Наприклад, позови батьків до дітей про стягнення аліментів можуть бути пред'явлені як спільно (в одній справі), так і роздільно до кожного з дітей або до всіх одночасно.

Права і обов'язки співучасників. На співучасників розповсюджуються загальні (ст.27 ЦПК) і спеціальні права сторін (ст.31 ЦПК). Разом з тим співучасники в цивільному процесі володіють додатковими правами і несуть додаткові обов'язки (ст.32 ЦПК). Так, до додаткових прав належать наступні:

1) співучасники можуть доручити ведення справи одному із співучасників;

2) кожний співучасник діє в процесі самостійно і незалежно від іншого співучасника;

3) співучасник може приєднатися до апеляційної скарги, якщо він діяв у процесі на тій же стороні, що і особа, яка звернулася із скаргою [1].

Реалізація кожним із співучасників процесуальних прав і виконання процесуальних обов'язків створюють процесуальні наслідки тільки для даного співучасника. Наприклад, якщо один із співпозивачів у процесі судового розгляду справи заявляє відмову від позову, то це тягне за собою припинення провадження по справі тільки відносно даного співпозивача. Що ж до решти співпозивачів, то суд зобов'язаний продовжити розгляд справи по суті з тим, щоб винести відповідне рішення.

Особливістю винесення рішення при процесуальній співучасті є те, що суд виносить не окремі рішення по кожному співучаснику (кожній розглянутій вимозі), а одне рішення, в якому дається відповідь на кожний позов (позовну вимогу). Згідно зі ст. 216 ЦПК суд, ухвалюючи рішення на користь кількох позивачів або проти кількох відповідачів, повинен зазначити, в якій частині рішення стосується кожного з них, або зазначити, що обов'язок чи право стягнення є солідарним.

Список літератури:

1. Цивільний кодекс України від 16.01.2003 року [Електронний ресурс]-
Режим доступу: <https://zakon.rada.gov.ua/laws/show/435-15>

ВИСОКОЧУТЛИВІ ГРАВИМЕТРИ ДЛЯ МОНІТОРИНГУ НЕОДНОРОІДНОСТЕЙ ГРАВІТАЦІЙНИХ ПОЛІВ

Дяченко Р.А.

Дем'яненко П.О.

к.т.н., доц.

Національний технічний університет України

«Київський політехнічний інститут імені Ігоря Сікорського», м. Київ,

Україна

Зменшення похибок вимірювання та підвищення чутливості вимірювальних приладів – ці питання завжди були актуальними для вимірювальної техніки. Так, для розв'язку низки актуальних завдань науки і практики потрібні акселерометри (гравіметри) з пороговою чутливістю $<10^{-11}$ g [1].

Проілюструємо обґрунтованість цієї цифри на прикладі визначення градієнта напруженості гравітаційного поля Землі шляхом моніторингу його з борту штучного супутника Землі (ШСЗ) за допомогою градієнтометра, що складається з двох високочутливих гравіметрів, закріплених на кінцях жорсткої штанги певної довжини, що орієнтована вздовж радіусу орбіти ШСЗ.

Гравіметр є, власне, акселерометром, здатним вимірювати напруженість гравітаційного поля g (яка є прискоренням вільного падіння тіл). Оскільки гравітаційне поле Землі загалом є центросиметричним, то вздовж його радіусу існує градієнт напруженості поля ($\text{grad } g$). Для ідеально симетричного поля значення модуля $\text{grad } g$, очевидно, є постійною величиною вздовж всієї колової орбіти ШСЗ. В дійсності, із-за несиметричного розподілу густини речовини в об'ємі земної кулі (материки, океани, поклади корисних копалин, тощо), відповідно, несиметричним буде і розподіл $\text{grad } g$ вздовж орбіти ШСЗ, яка

проходить над подібними неоднорідностями в товщі земної кулі. Таким чином, моніторинг $\text{grad } g$ вздовж орбіти ШСЗ дозволяє скласти уявлення про розподіл і локалізацію неоднорідностей густини речовини в об'ємі земної сфери.

Змоделюємо цю ситуацію, щоб отримати оцінку необхідної чутливості гравіметрів, здатних здійснювати моніторинг $\text{grad } g$ з потрібною точністю.

Хай на борту ШСЗ з коловою орбітою радіусу r (рис 1) є два гравіметри, рознесені на відстань a вздовж радіуса орбіти. Напруженості гравітаційного поля Землі в точках перебування кожного із гравіметрів, визначаються за формулами (1) і (2).



Рисунок 1 – схематичне зображення взаєморозташування Землі та супутника.

$$g_1 = \gamma \frac{m_3}{r^2} \quad (1)$$

$$g_2 = \gamma \frac{m_3}{(r+a)^2} \quad (2)$$

Визначимо різницю напруженостей гравітаційного поля Землі в точках розташування гравіметрів:

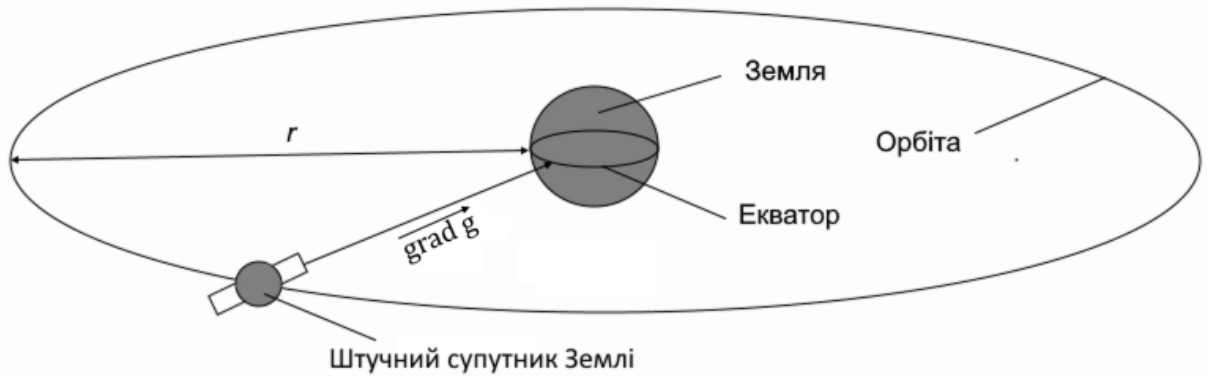
$$\Delta g = g_1 - g_2 = \gamma m_3 \left(\frac{1}{r^2} - \frac{1}{(r+a)^2} \right) \approx \gamma m_3 \left(\frac{2a}{r^3} \right) \quad (3)$$

Прийнявши: $\gamma = 6,67 \cdot 10^{-11} \text{ м}^3 \cdot \text{кг}^{-1} \cdot \text{с}^{-2}$; $m_3 = 6 \cdot 10^{24} \text{ кг}$; $a = 1 \text{ м}$; $r = R_3 + H = 6700 \text{ км} = 6,7 \cdot 10^6 \text{ м}$; R_3 (радіус земної кулі) $= 6,4 \cdot 10^6 \text{ м}$; H (висота ШСЗ над поверхнею Землі) $= 300 \text{ км} = 3 \cdot 10^5 \text{ м}$, отримаємо:

$$\Delta g \approx 3 \cdot 10^{-4} \text{ м} \cdot \text{с}^{-2} \approx 3 \cdot 10^{-5} g.$$

Щоб забезпечити якість вимірювання Δg з відносною похибкою не гірше 0,001 або 0,1 %

$$\frac{\Delta(\Delta g)}{\Delta g} = 0,001 = \frac{\Delta(3 \cdot 10^{-5})}{3 \cdot 10^{-5}}.$$

Звідси витікає, що абсолютна похибка вимірювання Δg має бути не гіршою $3 \cdot 10^{-8} g$.

Таким чином, для того, щоб визначити різницю прискорення між двома гравіметрами з відносною похибкою не більшою 1 %, необхідно, щоб їхні абсолютні похибки вимірювання (або іншими словами, їхні порогові чутливості) були не гіршими, ніж $10^{-7} m/c^2$ або $10^{-8} g$, що і обґрунтовує необхідності підвищення точності вимірювання прискорення.

Найчутливішим вимірювачем прискорення, серед відомих сьогодні, є атомний гравіметр [2], абсолютна похибка вимірювання якого складає $10^{-7} g$, однак, як видно з наших розрахунків, навіть така точність є недостатньою. До того ж, наведений приклад є лабораторним макетом, якому до реального вимірювального інструменту належить пройти ще непростий шлях.

Із доступних на ринку промислових п'єзоелектричних акселерометрів фірми ZETLAB (РФ) порогова чутливість складає $\sim 10^{-4} g$ [3].

Інші, досить чутливі вимірювачі прискорення створено на основі волоконно-оптичних давачів (ВОД), але акселерометри на основі ВОД мають такий параметр, як густина шуму оптичного потоку, цей параметр вказує на можливу похибку обумовлену принципом дії аналогових оптичних пристроїв. Тобто прискорення, яке можливо виміряти за допомогою акселерометрів на основі ВОД, обмежується принципом дії. І похибка вимірювання, в такому випадку, не може бути значно зменшено за рахунок вдосконалення, вже існуючих технологій вимірювання, а саме, підвищенням якості оптичного обладнання.

Для прикладу можна взяти сучасний акселерометр на основі ВОД [4], у якого рівень вихідного шуму дорівнює $2 \cdot 10^{-3} \frac{g}{\sqrt{\text{Гц}}}$. Таке обмеження явно не може задовольнити сучасні потреби необхідних значень прискорень.

Очевидно, що підвищення точності вимірювання прискорення, за рахунок аналогових ВОД, враховуючи вищесказане, стає неможливим. Тому використання в якості давачів прискорення з імпульсною модуляцією інтенсивності [5] стає актуальним і необхідним на шляху вирішення питань чутливості та точності при вимірюваннях прискорення.

Список літератури:

1. Буланже Ю.Д, Нестерихин Ю.Е, Парийский Н.П. / О стабильности гравитационного поля Земли — УФН — 1983. Т. 139, №2. с.364-365.
2. <https://journals.aps.org/prl/abstract/10.1103/PhysRevLett.117.203003> [Електронний ресурс]: — Електрон. текст. дані. 2016. — Atom-Chip Fountain Gravimeter
3. Технические характеристики вибропреобразователей и акселерометров ZETLAB / <http://zet.nt-rt.ru/images/manuals/Vibropreobr.pdf>
4. <https://nevatec.ru/equipment/os7xxx.html> [Електронний ресурс] : — Електрон. текст. дані. 2017. — Датчики ускорения OS 7XXX
5. Дяченко Р. А. Моделювання акселерометра на основі волоконно-оптичного давача з імпульсною модуляцією : маг. / Радомир Анатолійович Дяченко ; [наук. керівник П. О. Дем'яненко] ; Національний технічний університет України «Київський політехнічний інститут імені Ігоря Сікорського». — Київ, 2018.

РОЗРОБКА МОДУЛЯ ПІДТРИМКИ ПРИЙНЯТТЯ РІШЕНЬ ІНФОРМАЦІЙНОЇ СИСТЕМИ

Дяченко П.В.

к.т.н., доц.

Максимов А.Є.

магістр

Черкаський державний технологічний університет

У роботі розглядаються питання проектування і створення модуля підтримки прийняття рішень в інформаційній системі ІТ-компанії. Призначенням даної ІС є надання можливості керівникам компанії в онлайн-режимі приймати рішення щодо вибору вигідних замовників, надійних партнерів на розробку програмних продуктів, обрання засобів, технологій чи платформ розробки ПЗ, аналізувати існуючі аналоги ПЗ для вирішення конкретних задач бізнесу.

Основна частина. Під прийняттям рішення мається на увазі особливий вид людської діяльності, спрямований на вибір найкращого варіанта дії серед багатьох інших варіантів [1]. Варіанти дій називаються *альтернативами*. Вибір найкращої альтернативи здійснюється за певними *критеріями*. Критеріями оцінювання альтернатив називаються показники їх привабливості або непривабливості для учасників процесу вибору рішення. Вважають, що: добре структуровані задачі належать до дослідження операцій; слабо структуровані задачі – до теорії прийняття рішень; неструктуровані – до штучного інтелекту [1].

Система підтримки прийняття рішень (СППР; англ. Decision Support System, DSS) – комп'ютеризована система, яка шляхом збору та аналізу великої кількості інформації може впливати на процес прийняття управлінських рішень

в бізнесі та підприємстві [1]. Сучасні системи підтримки прийняття рішень виникли у результаті злиття управлінських інформаційних систем і систем управління базами даних, як системи, що максимально пристосовані до розв'язування задач щоденної управлінської діяльності [1]. Ці системи є інструментом, який надає вихідні дані особі, що приймає рішення (ОПР), на основі яких вона прийматиме обґрунтовані та ефективні управлінські рішення. За допомогою СППР може проводитись вибір рішень у певних неструктурованих і слабко структурованих задачах, у тому числі й тих, що мають багато критеріїв.

Для аналізу і створення пропозицій в СППР використовуються різні методи. Це можуть бути: інформаційний пошук, інтелектуальний аналіз даних, пошук знань в базах даних, міркування на основі прецедентів, імітаційне моделювання, еволюційні обчислення і генетичні алгоритми, нейронні мережі, ситуаційний аналіз, когнітивне моделювання та ін. Деякі з цих методів були розроблені в рамках штучного інтелекту. Якщо в основі роботи СППР лежать методи штучного інтелекту, то говорять про інтелектуалізовану СППР або ІСППР. Близькі до СППР класи систем – це експертні системи і автоматизовані системи управління.

Класифікація СППР

За *характером підтримки рішень* можна виділити два класи систем:

- Системи спеціального призначення, орієнтовані на вирішення певного класу завдань;
- Універсальні системи, що забезпечують можливість швидкого налаштування на конкретне завдання синтезу або прийняття рішень.

Більшість існуючих систем відповідає другій класифікаційній ознаці.

За *характером взаємодії користувача і системи* можна виділити три класи:

- Системи, ініціатором діалогу в яких є комп'ютер, а користувач виступає в ролі пасивного виконавця;

- Системи, в яких користувач активний і є ініціатором діалогу з комп'ютером;
- Системи, що характеризуються послідовним передаванням управління від користувача до системи і навпаки.

За наявністю і характером бази даних в системі розрізняють:

- Системи, які не передбачають будь-яких способів накопичення і зберігання даних;
- Системи, що мають базу даних або сукупність файлів для збирання, накопичення і передавання інформації;
- Системи, що мають розвинені системи управління базами даних.

Всі зазначені системи можуть бути використані для накопичення як об'єктивної статистичної, так і експертної інформації.

За наявністю інтелектуального компонента в системі розрізняють:

- Системи, які не передбачають будь-яких способів накопичення і обробки погано формалізованих знань;
- Системи, що мають бази знань, механізми виведення і пояснення отриманих рішень.

Основні етапи процесу прийняття рішень:

- ідентифікація проблеми;
- визначення цілей та критеріїв для вибору рішення;
- визначення варіантів вирішення (альтернатив);
- аналіз і порівняння альтернатив;
- вибір найкращої альтернативи;
- організація контролю.

Формулювання проблеми – це визначення суті проблеми (рис. 1).



Рисунок 1 – Етап формулювання проблеми

З огляду на тип та зміст вхідної інформації від ІТ-компанії, для реалізації модуля СППР було обрано метод аналізу ієрархій (МАІ).

Метод аналізу ієрархій (Analytic Hierarchy Process, англ., АНР) був запропонований в кінці 1970-х рр. американським математиком Т. Сааті [3]. Метод полягає в декомпозиції проблеми на більш прості складові частини і поетапне встановлення пріоритетів оцінюваних компонент з використанням парних порівнянь. Коротко розглянемо основні етапи МАІ [3].

Етап 1. Побудова ієрархічної структури, яка включає мету, критерії, альтернативи й інші фактори, що впливають на вибір.

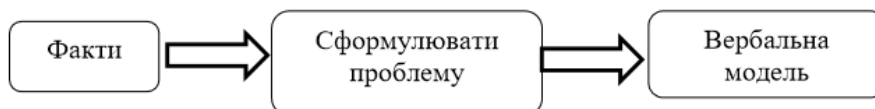
Етап 2. Визначення пріоритетів елементів ієрархічної структури за ступенями значимості Сааті (від 1 до 9), та заповнення квадратних матриць попарних порівнянь за правилом, що викладене у [3].

Етап 3. Обчислюється вектор пріоритетів, оцінюється узгодженість суджень експертів та відбувається ієрархічний синтез для визначення кращої альтернативи. Після цього може бути проведена оцінка однорідності ієрархії та агрегація думок декількох експертів [3].

Вибір моделі. Якщо проблема сформульована коректно, з'являється можливість вибору готової моделі. Якщо готової моделі немає, виникає необхідність створення такої моделі. Існують математичні моделі, які добре описують різні ситуації, що вимагають прийняття тих чи інших рішень. Виділяють з них такі три класи: *детерміновані, стохастичні та ігрові моделі.*

Організація контролю. Використання в системах прийняття і синтезу економіко-управлінських рішень теорії штучного інтелекту представляється особливо актуальним і перспективним. При інтелектуалізації економічних інформаційних систем повинні бути забезпечені:

- Можливість використання всіх способів подання знань (процедурного, продукційного, семантичного);
- Реалізація зберігання і доступу до знань в рамках банку знань;
- Багатокритеріальний аналіз альтернатив;

- Побудова висновків на основі кількісного висновку про можливість поєднання реалізацій складових частин системи, про значення характеристик реалізацій в нетипових умовах функціонування та ін.;
- Обробка не повністю визначеної інформації в ході прийняття, планування і синтезу економіко-управлінських рішень;
- Взаємодія перерахованих процедур обґрунтування рішень.

Загальну структуру СППР наведено на рисунку 2.



Рисунок 2 – Загальна структура СППР

Висновки. Проведений аналіз особливостей СППР дозволив сформулювати до неї вимоги, що можуть бути застосовані при управлінні підприємством, зокрема ІТ-компанією. В якості базового методу для реалізації модуля СППР інформаційної системи ІТ-компанії було прийнято метод аналізу ієрархій.

Список літератури:

1. Сайт «Система підтримки рішень». – [Електронний ресурс]. – Режим доступу: https://uk.wikipedia.org/wiki/Система_підтримки_рішень
2. Козлов, В. Н. Системный анализ, оптимизация и принятие решений: учебное пособие. – М.: Проспект, 2012. – 176 с

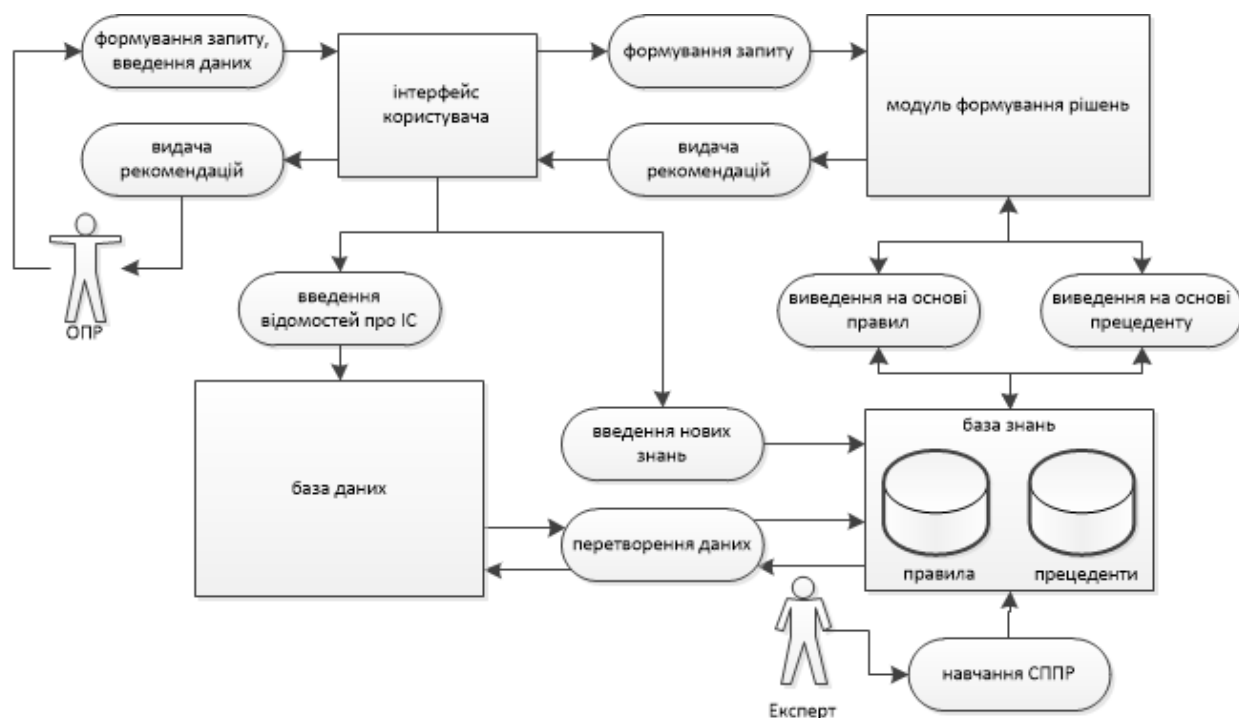
3. Саати Т. Л. Принятие решений. Метод анализа иерархий. – М.: Радио и связь, 1989. – 316 с.

Інші професійні науки

ІНФОРМАЦІЙНО-АНАЛІТИЧНА СИСТЕМА ДЛЯ ОЦІНЮВАННЯ РІВНЯ РИЗИКУ БАНКРУТСТВА ПІДПРИЄМСТВА

Дяченко П.В.

к.т.н., доц.

Новосад О.О.

студент

Черкаський державний технологічний університет

Як відомо, банкрутство підприємства, корпорації, компанії може наставати в результаті цілого ряду взаємопов'язаних між собою причин: причини з зовнішнього оточення підприємства, ринкові причини, внутрішньоекономічні причини, фінансові причини, управлінські причини, а також інші причини, що в результаті негативно відображаються на рівні всіх сфер бізнес-активності підприємства. Тому актуальною проблемою є створення ефективних інструментів для своєчасного оцінювання рівня ризику банкрутства – комплексного показника, що характеризує як фінансове положення підприємства, так і якість управління ним, яка, в решті-решт, одержує своє вираження у фінансовому еквіваленті, але не вичерпується лише фінансовими наслідками.

Для розробки веб-сервісу ІАС визначення рівня ризику банкрутства підприємства необхідно вирішити такі задачі: дослідити предметну область задачі; проаналізувати методи оцінки рівня ризику банкрутства підприємства; визначити вимоги до майбутнього веб-сервісу; спроектувати веб-сервіс; обрати

засоби розробки веб-сервісу; розробити веб-сервіс згідно визначених вимог. Досліджуючи предметну область задачі, можна виділити такі види банкрутств [1]:

Таблиця 1. Види банкрутств

Явне (реальне) банкрутство	Характеризується неспроможністю підприємства сплачувати свої борги, в результаті виникає невідповідність грошових потоків, а також зовнішні конфлікти з партнерами.
Умисне банкрутство	Проявляється в тому, що керівник підприємства або власник в особистих інтересах або інтересах будь-якої іншої особи робить підприємство неплатоспроможним.
Фіктивне банкрутство	Свідомо неправдиве оголошення підприємства неплатоспроможним для одержання від кредиторів відстрочки платежів або списання частини боргів.
Приховане банкрутство	Характеризується зовнішньою непомітністю погіршення економічного стану. Обсяг продаж не зменшується, працівників не звільняють, авторитет підприємства начебто зберігається.

Аналізуючи причини банкрутства підприємств в Україні, можна виділити *внутрішні* та *зовнішні* причини [2].

До *внутрішніх* належать: високий ступінь зносу основних фондів; нестача власних оборотних коштів; недовантаження обладнання; низька договірна дисципліна; недосконале планування; недоступність джерел довгострокового планування; зростання дебіторської та кредиторської заборгованості; низька якість фінансового аналізу; відсутність успішної практики фінансового оздоровлення в умовах кризи; низька платіжна дисципліна; нерациональне ціноутворення.

Зовнішні причини: рівень розвитку науки і техніки; політико-правове середовище; економічне середовище; демографічна ситуація; рівень розвитку конкурентного середовища; міжнародна конкуренція і ступінь захищеності внутрішнього ринку; рівень реальних доходів населення; недосконалість законодавства; відсутність чіткого механізму регулювання фінансової системи; відсутність санації стратегічно важливих підприємств; високий рівень корупції.

Для реалізації аналітичної частини системи, розглядались моделі та методи оцінки рівня ризику банкрутств підприємств [3], зокрема: модель Е. І. Альтмана (двох-, п'ятифакторна, та для підприємств, акції яких не котируються на біржі); модель Р. Таффлера і Х. Тішоу; модель Ліса; модель R(IDEA) Давидової-Белікова; модель Жд. Фулмера; модель Спрінгейта; метод Париж-Дафін; метод Бейєрмана; модель О.О. Терещенко; модель М.А. Федотової; модель Р.С. Сайфуліна і Г.Г. Кадикіна; комп'ютерна модель.

Вищезазначені методи прогнозування банкрутства мають свої переваги і недоліки, але всі вони стосуються так званих «кількісних» підходів. Водночас недостатньо оцінювати ризик банкрутства підприємства лише в умовах його фінансів, оскільки коли на підприємстві починають виникати проблеми на рівні фінансів, часто занадто пізно виправляти що-небудь, а банкрутство неминуче.

Суттєво посилити підхід до аналізу ризику банкрутства підприємства можна шляхом об'єднання обліку кількісних (фінансових) і якісних (індикаторних) показників в аналізі, причому розглядаючи їх не тільки в статистиці, але й в динаміці. Проте наявні методи не надають аналітикам подібної можливості. Одним з ефективних підходів до аналізу ризику банкрутства підприємства є підхід заснований на використанні апарату нечітких множин, запропонований Недосекіним О.О. у роботі, що враховує недоліки існуючих підходів [4]. При цьому виділено такі бізнес-процеси (F) підприємства: виробничий (F1), управлінський (F2), фінансовий (F3), кадровий (F4), маркетинговий (F5), інноваційний (F6). Для кожного бізнес-процесу визначено кількісні (Fк) та якісні (Fя) показники, що характеризують діяльність підприємства і сигналізують про появу симптомів кризових явищ у його бізнес-процесах.

В даному веб-сервісі для оцінки ризику банкрутства підприємства застосовуються: підхід Недосекіна О.О., модель Альтмана, Давидової-Белікова, Ліса, модель R та універсальна дискримінантна модель. Остання має вигляд:

$Z=1,5X1+0,08X2+10X3+5X4+0,3X5+0,1X6$, де

$$X1 = \frac{\text{Рух грошових коштів}(400)(\text{форма №3})}{\text{Зобов'язання}(480 + 620 + 630)(\text{форма №1})}; \quad X2 = \frac{\text{Валюта балансу}(280)(\text{форма №1})}{\text{Зобов'язання}(480 + 620 + 630)(\text{форма №1})};$$

$$X3 = \frac{\text{Чистий прибуток}(220)(\text{форма №2})}{\text{Валюта балансу}(280)(\text{форма №1})}; \quad X4 = \frac{\text{Чистий прибуток}(220)(\text{форма №2})}{\text{Виручка}(035)(\text{форма №2})};$$

$$X5 = \frac{\text{Виробничі запаси}(100)(\text{форма №1})}{\text{Виручка}(035)(\text{форма №2})}; \quad X6 = \frac{\text{Виручка}(035)(\text{форма №2})}{\text{Валюта балансу}(280)(\text{форма №1})}.$$

Ймовірність банкрутства підприємства у відповідності зі значенням моделі визначається: $Z > 2$ – підприємство вважається фінансовостійким і йому не загрожує банкрутство; $1 < Z < 2$ – фінансова рівновага (фінансова стійкість) порушена, але за умови переходу на антикризове управління банкрутство йому не загрожує; $0 < Z < 1$ – підприємству загрожує банкрутство, якщо воно не здійснить санаційних заходів; $Z < 0$ – підприємство є напівбанкрутом.

Структура проектованої інформаційно-аналітичної WEB-системи складається з трьох основних підсистем: бази даних, що містить інформацію про реєстрацію компанії та працівників, отриманої засобами особистого кабінету; інформаційно-документальної підсистеми; підсистеми моделювання, що формує звітність та рекомендації по управлінню підприємством. Функцією інформаційно-документальної підсистеми є підготовка даних для підсистеми моделювання, на основі кількісних і якісних показників. Такі дані можуть бути отримані у інтерактивному режимі роботи WEB-сервісу на основі тестування, опитування та експертного оцінювання.

До основної інформації, яку надає інформаційно-документальна підсистема для підсистеми моделювання належить: рівень керованості; коефіцієнт раціональності структури; ступінь централізації управлінських функцій; співвідношення кількості лінійного та функціонального персоналу; ступінь формалізації праці менеджера; коефіцієнт цілеспрямованості структури управління; коефіцієнт охоплення повноти функцій управління; коефіцієнт дублювання функцій; коефіцієнт глибини спеціалізації управлінських робіт.

Результатом роботи підсистеми моделювання є показники, що характеризують бізнес-процеси – виробничий, управлінський, фінансовий, кадровий, маркетинговий, інноваційний. З названих показників формуються

рекомендації по управлінню підприємством та звітність за формою: визначення однотипних (повторюваних) процесів – автоматизація; визначення оптимальної кількості підрозділів та персоналу; визначення ризику банкрутства підприємства; мінімізація ризику банкрутства підприємства; визначення оптимальної стратегії управління підприємством.

Для реалізації даного проекту використовувались мови програмування Java, HTML+CSS, на http-сервері APACHE з використанням бази даних MYSQL, та елементів реалізованих на JAVASCRIPT. Також використовувались фреймворки SPRING MVC, SPRING SECURITY, засоби SPRING WEB FLOW, SPRING BOOT, , SPRING DATA JPA. Як засіб відображення між об'єктами та реляційними структурами для платформи Java використовується HIPERNATE, у якості об'єктно-реляційної системи керування базами даних – POSTGRE SQL. Як фреймворки для тестування використано TESTNG, TEST AUTOMATION SELENIUM, як мок-бібліотека для JAVA – MOCKITO, як система автоматичного збирання – GRADLE. Даний інструментарій дозволяє ефективно реалізовувати необхідні функціональні елементи, у відповідності з обраною структурою.

Висновки. Для автоматизації аналізу оцінки рівня ризику банкрутства підприємства, на основі апарату нечітких множин (та деяких інших моделей), був спроектований та розробляється веб-сервіс, який може бути корисним для представників малого та середнього бізнесу для вирішення реальних проблем оцінки ризику банкрутства підприємства в режимі онлайн на принципах технології SaaS. У перспективі, даний веб-сервіс може бути розширений до інформаційно-аналітичної системи, яка буде також проводити аналіз інших фінансових показників стану підприємства (рентабельність, ліквідність тощо) та надавати більш комплексну оцінку діяльності підприємства.

Список літератури:

1. Бідюк П.І., Вертелецький В.В., Жирова А.О. Аналіз ризику банкрутства підприємств з використанням чітких та нечітких моделей // Економічний вісник НТУУ “КПІ”, Грудень 2015. – с. 477-490.

2. Є.В. Мних. Економічний аналіз. Підручник [Текст] / Г Є.В. Мних. К. : Знання, 2011. – 630 с.
3. Данілов О. Д., Паєнтко Т. В. Фінанси підприємств у запитаннях і відповідях. Навч. посіб. – К.: Центр учбової літератури, 2011. – 256 с.
4. Недосекин А.О. Оценка риска бизнеса на основе нечетких данных: Монография. – СПб, 2004. – 100 с.

Інші професійні науки

ПРОЕКТУВАННЯ ТА СТВОРЕННЯ WEB-ОРІЄНТОВАНОЇ ІНФОРМАЦІЙНОЇ СИСТЕМИ КАФЕДРИ ЗАКЛАДУ ВИЩОЇ ОСВІТИ

Дяченко П.В.

к.т.н., доц.

Стась В.В.

студент

Черкаський державний технологічний університет

В сучасному світі робота будь-якої галузі значною мірою визначається рівнем інформаційних технологій, впроваджених у цій галузі. Однією з найпоширеніших галузей на яку значно впливають інформаційні технології є освіта. Головним завданням будь-якої інформаційної технології, зокрема інформаційної системи – зручний, актуальний, швидкий менеджмент інформації у сфері її застосування. Сучасний рівень технологій дозволяє обробляти, зберігати, поширювати інформацію з надзвичайною швидкістю. Інформаційні технології доцільно впроваджувати у випадках, коли робота галузі, підприємства чи іншої сфери являє собою процес розповсюдження, отримання і обробки інформації. Саме з цими процесами зв'язаний освітній процес на будь-якому його рівні. Розробка web-сайту для кафедри закладу

вищої освіти дозволяє розширити аудиторію поширення актуальної інформації, що підвищує рівень якості освітнього процесу.

Інформація є тим об'єктом з яким здійснюється маніпуляція в таких системах, а завданням освіти на всіх її рівнях є розповсюдження правдивої, корисної, актуальної інформації, її подальша трансформація в знання для об'єкта освітнього процесу, для набуття практичних навичок взаємодії і використання здобутих знань [1].

Сучасний web-простір є однією з найзручніших платформ для функціонування систем будь якого типу, функціоналу і складності. Переваги розробки інформаційної системи на основі web-технологій є ключовими і значущими: масовий доступ для користувачів, не зважаючи на їх програмне чи апаратне забезпечення; відносна простота розробки систем, кросплатформність, завдяки технологіям які дозволяють її реалізувати; високий рівень захисту; можливість без зусиль і в будь який момент змінювати систему або її доповнювати.

Автоматизація документообігу та організаційних потоків у освітній галузі вимагає створення автоматизованих інформаційних систем, які забезпечують доступ до організаційної інформації, допомагають накопичувати спеціальну інформацію, мають надійні механізми захисту корпоративної інформації [2].

У даній роботі відображаються результати проектування та розробки web-орієнтованої інформаційної системи кафедри комп'ютерних наук та системного аналізу Черкаського державного технологічного університету. Проектування web-орієнтованої інформаційної системи здійснювалось на основі всебічного вивчення особливостей роботи кафедри та її структури. До проекрованої системи було поставлено ряд вимог, а саме це відносна простота в розробці, подальшому розвитку і підтримці системи; поширюваність і підтримка роботи для максимальної кількості людей завдяки єдиному необхідному апаратному забезпеченні для користувача – web-браузеру; високий рівень захисту системи, завдяки високому рівню безпеки в сучасних web-браузерах; кросплатформність.

У відповідності з поставленим завданням в роботі було сформовано структуру головної сторінки, як основи розроблюваного web-сайту (рис. 1).



Рис. 1. Структура головної сторінки сайту

Головна сторінка – початкова сторінка сайту, решта сторінок можуть містити в собі як сторінки так і корисні посилання чи гіперпосилання на актуальні документи (рис. 2). Основними вимогами до системи є її мультибраузерність та мультиплатформність.



Рис. 2. Структура розділів головної сторінки сайту

Наступним етапом після постановки задачі, вироблення вимог до функціоналу та дизайну інформаційної системи, є процес її проектування. На

цьому етапі можна проаналізувати роботу системи, провести правильний менеджмент затрат часу та людських ресурсів.

Процес проектування web-орієнтованої інформаційної системи складається з двох етапів: проектування за встановлених норм в системі технології проектування UML, та розробці дизайну системи в програмному продукті «Adobe XD». Уніфікована мова моделювання (Unified Modeling Language) – це мова графічного опису для об'єктного моделювання області розробки програмного забезпечення для моделювання бізнес процесів, системного проектування і відображення організаційних структур. Для моделювання системи було використано програмне забезпечення «Star UML». Розробка дизайну так же має вагоме значення, так як при цьому можна вже ознайомитися з виглядом системи, та продумати всі моменти активності користувача з системою. Для дизайну системи було використано програмне забезпечення «Adobe XD».

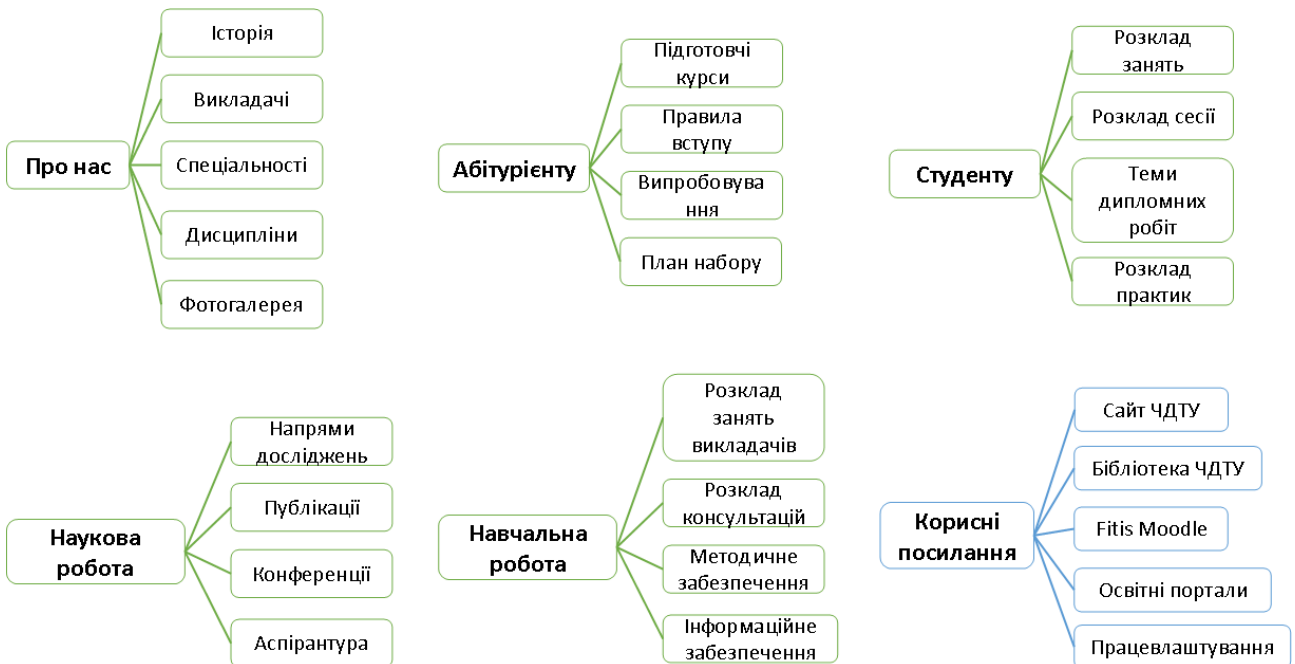
Проектування системи здійснювалось на основі застосування широкого спектру програмних продуктів та технологій для web розробки, зокрема засобами уніфікованої графічної мови моделювання UML, на базі програмного засобу «StarUML», для розробки інтерфейсу системи був використаний програмний засіб «Adobe XD», для безпосередньої розробки web-орієнтованої інформаційної системи були застосовані такі технології як: шаблонізатор для HTML – PUG, препроцесор для CSS – SCSS, JavaScript, фреймворк Bootstrap 4, таск-менеджер Gulp. Структура проекту має вигляд, наведений на рис. 3.



Рис. 3. Загальна структура проекту

У переліку основних документів структури, наступні: «Knsa» – коренева папка, що містить усі файли проекту; директорія «node_modules» зберігає в собі всі необхідні модулі; «src» зберігає PUG SCSS файли, та зображення, які будуть компілюватися в HTML CSS – файли; «gulpfile» – файл конфігурації; «package.json» – файл з описом проекту.

Висновки: З метою автоматизації інформаційних потоків кафедри комп'ютерних наук вищого технічного закладу освіти, на основі ґрунтовного аналізу документообігу кафедри, була спроектована та розроблена web-орієнтована інформаційна система. Впровадження такої системи підвищить ступінь захищеності інформації, та забезпечить більш ефективну її обробку.

Список літератури:

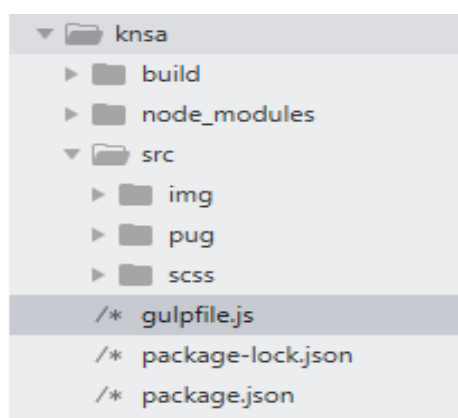
1. Концепція впровадження медіа-освіти в Україні // Інститут соціальної та політичної психології Національної академії педагогічних наук України [Електронний ресурс]. – Режим доступу: http://www.ispp.org.ua/news_44.htm

2. Основи інформаційних технологій і систем : навч. посіб. / В. А. Павлиш, Л. К. Гліненко ; М-во освіти і науки України, Нац. ун-т "Львів. політехніка". – Л. : Вид-во Львів. політехніки, 2013. – 500 с. : іл. – Бібліогр.: с. 486-494 (129 назв). – ISBN 978-617-607-440-3

Інші професійні науки

WEB-ОРІЄНТОВАНІ ЗАСОБИ ПРОДАЖУ АВТОТОВАРІВ ЧЕРЕЗ МЕРЕЖУ ІНТЕРНЕТ

Дяченко П.В.

к.т.н., доц.

Хоруженко А.В.

студент

Черкаський державний технологічний університет

На сьогоднішній день ринок автомобільних запчастин зазнає значних змін: з'являються нові товари, змінюються властивості вже пропонованих раніше, тощо. Завдяки науково-технічному прогресу споживач стає більш досвідченим в питанні вибору потрібних йому запчастин, та більш вимогливим щодо їх якості. Широкого розвитку на сьогодні набула інтернет-торгівля, зокрема покупець може здійснювати купівлю не виходячи з дому, проте не завжди може отримати фахову консультацію що до потрібного йому товару. Більшість інтернет-магазинів не можуть надати допомогу людині грамотно підібрати товар, тому зазвичай, покупець приймає рішення що до купівлі самостійно. Не всі користувачі можуть без сторонньої допомоги обрати товар, який задовольняє всім їхнім потребам. Інтернет-магазини зазвичай, мають велику базу даних свого асортименту і пропонують покупцеві самому знайти в цьому переліку те, що йому дійсно необхідно, що вимагає великих часових затрат. У зв'язку з цим виникає проблема обгрунтованого вибору товару.

Інтернет-магазини зазвичай, надають клієнтам можливість більш широкого вибору товару, ніж у звичайних магазинах, однак тут виникає проблема вибору. Покупець не має можливості отримати кваліфіковану консультацію, що до моделі товару, яка найкращим чином підходить йому за своїми технічними характеристиками. Покупець у цій ситуації зазвичай наданий сам собі, він повинен самостійно вивчати всі характеристики товару, порівнювати велику кількість різних їх варіантів, і тільки потім зупинитися на одній, яка задовольняє більшу частину його потреб.

Існуючі системи допомоги інтернет-магазинів зводяться, зазвичай, до набору посилань на різні модифікації і види запчастин, а також їх технічні характеристики. У результаті покупець отримує набір формальних фактів, з яких надалі повинен зробити свій вибір.

Існують сайти, де крім каталогу з продукцією є розділ, у якому подається загальна інформація про вибір того чи іншого виду товару. Також, для тих, хто підходить до вибору більш ретельно, існує розділ статей, де більш докладно описуються найбільш популярні види автодеталей. Існує можливість

проконсультуватися онлайн, або задати питання по електронній пошті. Перевага такої системи в тому, що навіть малокомпетентна людина зможе обрати автодеталь, яка найбільше відповідає його потребам. Недоліком можна вважати значні часові затрати, на отримання потрібної інформації.

У зв'язку з цим, виникає потреба у створенні системи прийняття рішень, робота б якої ґрунтувалась на багатокритеріальному підході [1-3]. Покупець у цій ситуації задає найбільш важливі критерії, а програма видає результат порівняння автодеталей, що максимально відповідає його потребам, шляхом співставлення товарів з їх ціною і технічними характеристиками. Тим самим, покупець позбавляється від необхідності довгого і нудного вивчення технічних характеристик товарів. Для більш досвідчених користувачів можна ввести пропозицію самостійного вибору двох і більше варіантів моделей товару.

При необхідності, покупцю може бути надана можливість самостійно обрати вагові функції тих чи інших параметрів, наприклад, ціна товару може не мати вирішальної ролі, важливо, щоб товар мав тривалий термін надійної роботи з наданням сервісного обслуговування протягом гарантійного терміну.

Система підтримки прийняття рішень при виборі автодеталей за багатьма критеріями повинна мати наступні особливості [4-6]:

- гнучкість, зручний для користувачів інтерфейс;
- детальний огляд того або іншого товару з можливістю його співставлення із іншим типовим товаром;
- вибір ПЗ для виконання поставленої задачі.

Розроблювана система повинна бути побудована на основі використання реальних даних функціонування торгівельного підприємства та забезпечувати достовірні і надійні результати у зручній, наочній для користувача формі [7, 8].

Виходячи з необхідності створення Інтернет-магазину, що виконує продаж автозапчастин, використання веб-технологій стає логічним, крім цього необхідно, щоб застосована технологія підтримувала роботу з базами даних, і мала свою систему управління. В зв'язку з цим, було прийнято рішення використовувати технологію прямого доступу до бази даних засобами РНР.

Мова PHP є вільно поширюваною, має багато вбудованих функцій для роботи з базами даних, достатньо популярна для написання клієнтських додатків, тому обрана для розробки платформи Інтернет-магазину [9, 10]. Взаємодія підсистем магазину зображена на рис. 1.



Рис. 1. Взаємодія підсистем Інтернет-магазину

В якості СУБД використовується MySQL. Вибір обумовлено тим, що дана СУБД, як і мова PHP входить до більшості хостинг-пакетів, пропонуваних вітчизняними та іноземними провайдерами. Структуру бази даних Інтернет-магазину наведено на рис. 2.

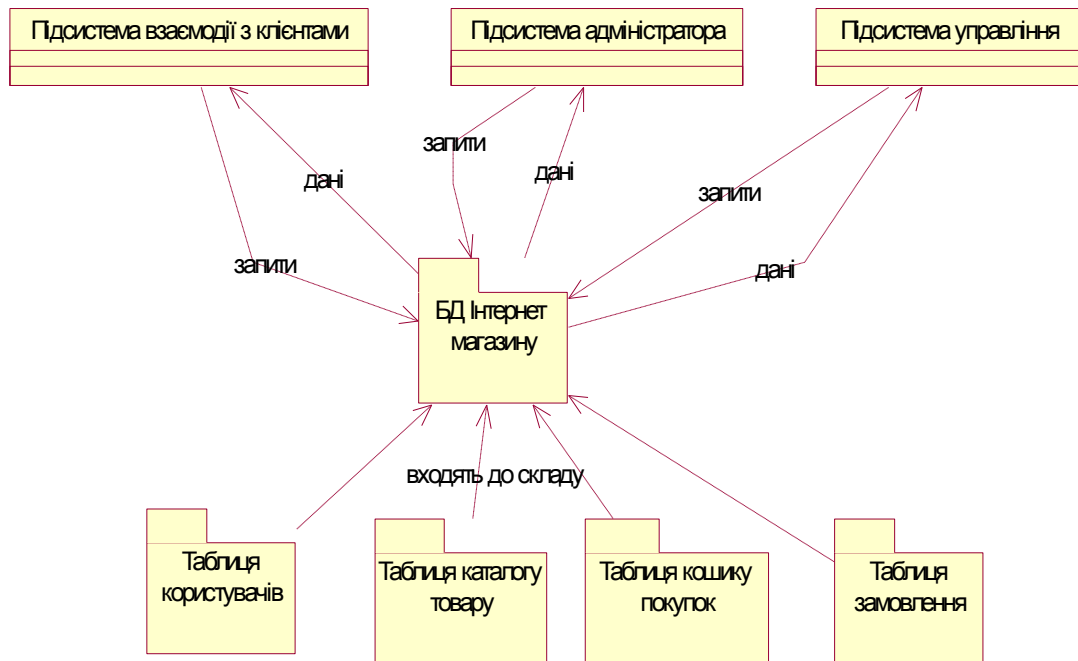

Рис. 2. Структура бази даних Інтернет-магазину

Висновки: У роботі відображено основні принципи, та етапи проектування і розробки web-ресурсу, а саме: проведено аналіз діяльності Інтернет магазину; розгляд існуючих рішень з реалізації Інтернет-магазинів; визначення взаємодії підсистем Інтернет-магазину; проектування адміністративної та клієнтської частин; проектування структури бази даних магазину; визначення середовищем розробки комбінацію PHP + MySQL; програмна реалізація Інтернет-магазину.

Список літератури:

1. Соболев В. М., Статников Р. Б. Выбор оптимальных параметров в задачах с багатьма критериями. – М: Наука, 1982. – 110 с.
2. Подіновський В.В. Парето-оптимальні рішення багатокритеріальних задач. - М.: Наука, 1982. - 256 с.
3. Емельянов С.В., Ларичев О.И. Многокритериальные методы принятия решений. М.: Знания, 1985.
- 4 Меламед І.І., Сігал І.Х. Завдання комбінаторної оптимізації з двома і трьома критеріями. ДАН, 1999, т.366, № 2, С.170-173.
5. Дубов Ю.А., Травкін С.І., Якимця В.М. Багатокритеріальні моделі формування та вибору варіантів систем. - М.: Наука, 1986. - 296 с.
6. Емелічев В.А., Перепелиця В.О. До обчислювальної складності багатокритеріальних завдань. Изв. АН СРСР. Техн. кібернетика. - 1988, № 1. - С. 78-85.
7. Акила К., Еремеевский А. Интернет-магазин с нуля. Полное пошаговое руководство; Питер - Москва, 2013. - 176 с.
8. Басыров Р. 1С-Битрикс. Строим профессиональный сайт и интернет-магазин; Книга по Требованию - Москва, 2014. - 544 с.
9. Богданов-Катьков, Н.В. Интернет для начинающих / Н.В. Богданов-Катьков, А.А. Орлов. - М.: Эксмо, 2015. - 384 с.
10. Брэндон Д. Букварь по PHP и MySQL: учеб. пособие /Д. Брэндон. – СПб : Питер, 2014. – 160 с.

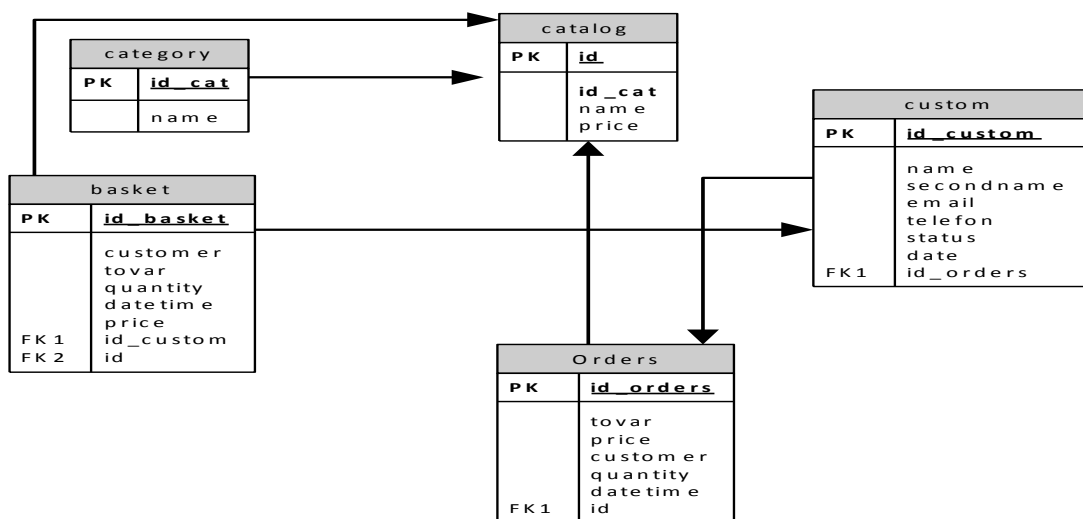
ФРАЗЕОЛОГИЯ МЕЖДУНАРОДНЫХ ОТНОШЕНИЙ ТЕРМИН «БЛИЖНИЙ ВОСТОК» И ИЗМЕНЕНИЕ ЕГО СОДЕРЖАНИЯ В КОНТЕКСТЕ РАЗНЫХ СОБЫТИЙ В МЕЖДУНАРОДНЫЕ ОТНОШЕНИЯ

Ель Сафі Баян Максед Салех

Рассмотрены этапы и внешнеполитические события, связанные с изменением в содержании термина «Ближний Восток» в международных отношениях, а также другие понятия, возникшие в результате событий на Ближнем Востоке.

Термин «Ближний Восток», был использован для описания Востока в первую очередь как культуры, а не как географическое понятие, чтобы изобразить мир, находящийся в оппозиции Европе на протяжении многих десятилетий. Со времен крестовых походов, термин «Восток» был связан с исламом, а «Запад» – с христианством, т. е. основан на двух разных доктринальных системах.

Таким образом, категории «Восток» и «Запад» в первую очередь означали идеи.

Первое использование термина «Ближний Восток» было в середине 19-го века в Британско-индийском офисе. Но этот термин стал широко известен, когда он использовался стратегом ВМС США Альфредом Тайером Мэхэном в статье «Персидский залив и международные отношения», которая была опубликована в 1902. В этой работе он отметил, что «Ближний Восток» включает в себя только Иран, чтобы разграничить территорию между Аравийским полуостровом и Индией в соответствии с политическими интересами Великобритании, которая была на пике своего могущества в тот период [1].

Регион Ближнего Востока, был определён в эпоху географических открытий исследователями древнего мира, как колыбель человеческих цивилизаций, а также колыбель всех авраамических религий. Термин «Ближний Восток» использовался странами и цивилизациями, которые колонизировали этот регион, и был введен в терминологический оборот по проблемам международных отношений. После окончания «холодной войны» и особенно после 11 сентября были введены новые политические термины такие как: «Большой Ближний Восток», «Новый Ближний Восток» и «Исламский Восток».

Следует отметить, что новые термины, были разработаны в США в контексте демократизации мусульманского мира и тесно связаны с рядом политических соображений.

В начале двадцатого века, исследователь Сэр Перси Кокс , генерал-майор Британской Индийской армии, писал, что Ближний Восток на самом деле неизвестная и неопределенная область.

В западных языках такие термины, как «Большой Ближний Восток», «Ближний Восток» и «мусульманский Восток», часто используются в научной литературе и средствах массовой информации. Многие политические исследования и исследования в области международных отношений пытаются ответить на вопрос о том, где именно находятся границы региона и, следовательно, можно ли правильно определить Ближний Восток и его географические границы. Согласно древнегреческим письмам, Восток обозначал Египет. В средневековой Европе римляне использовали термин «Восток» чтобы определить восточную часть и Восточную Римскую Империю в этот период. Термин также использовался, чтобы обозначить Восточный Иерусалим, который был назван в честь Святой Земли с ее самым широким значением в контексте Библейской традиции. Ислам и христианство имели важные особенности, связанные с «Востоком» и «Западом». Примечательно, что Восток, по мнению представителей Запада, является символом тирании и варварства. Термин «Восток» обычно использовался в Европе для определения

территории с широким кругом стран: арабских, Турция, Иран, Индия и даже Китай до 19-го века.

Питер Краус использовал несколько разных определений для описания этого региона. Он подчеркнул, что четкая систематическая классификация, связанная с Ближним Востоком, не существует, еще неизвестно какие страны включены в карту Ближнего Востока [2]. Методологическая основа критериев отбора отсутствует, но есть нечто общее для всех этих определений – это европейское восприятие, или преобладающий европейский взгляд на эти определения. Ближний Восток становится востоком, если мы смотрим на него из Европы, но он становится Средним Западом, если мы смотрим на него, например, из Китая.

После Первой мировой войны карта Ближнего Востока расширилась, включив Суэцкий канал, Синайский и Аравийский полуострова, Ирак, Палестину и Восточную Иорданию. Это означает, что термин «Ближний Восток» изменялся в соответствии с глобальными политическими трансформациями.

В 1980 г. появился политико-географический термин «Большой Ближний Восток», включающий в себя Иран, Турцию, Афганистан, Пакистан, Туркменистан, Кавказ и ещё ряд мусульманских стран, а также традиционно мусульманские страны Северной Африки и Израиль, помимо традиционных арабских стран Ближнего Востока.

В 1993 г. термин «Новый Ближний Восток» был впервые явлен миру в книге бывшего премьер-министра Израиля Ш. Переса как проект. Задачей данного проекта является создание сильного еврейского государства в сердце арабского мира.

Термин «Новый Ближний Восток» и его концептуализация был актуализирован в политическом дискурсе госсекретарем США и премьер-министром Израиля в разгар спонсируемой англо-американцами израильской осады Ливана в 2006 г. Премьер-министр Э. Ольмерт и госсекретарь К. Райс сообщили международным СМИ, что из Ливана запускается проект по

созданию «Нового Ближнего Востока». Суть проекта «Новый Ближний Восток» состоит в создании нестабильности, «конструктивного хаоса» и насилия, от Ливана, Палестины и Сирии до Ирака, Персидского залива, Йемена, Ирана и границ гарнизонов НАТО. Он был публично представлен Вашингтоном и Тель-Авивом с надеждой, что Ливан станет точкой давления для перестройки всего Ближнего Востока. Здесь кроется безразличие к страданиям целой нации, чтобы получить стратегический контроль в регионе.

Использование термина «творческое разрушение» стало способом описания процесса, с помощью которого планировалось создать «новый мировой порядок». По словам неконсервативного философа Майкла Ледина, «творческий хаос» – это «потрясающая революционная сила» [3]. Таким образом, термин «Новый Ближний Восток», породил новые политические термины в области международных отношений и стал серьезным сдвигом в современной внешнеполитической фразеологии. Сегодня в самых престижных университетах Америки и Европы, присутствуют факультеты и колледжи, которые специализируются на исследованиях и изучении Ближнего Востока, в связи с огромным геополитическим и экономическим значением региона в современном мире.

Список літератури:

1. Bernard Lewis: The Middle East and the West. (Encounter Books.) vii, 9–160 pp. London: Weidenfeld and Nicolson, [1964]. 21s
2. Osman Nuri Özalp
Kırklareli University/ Where is the Middle East? The Definition and Classification Problem of the Middle East as a Regional Subsystem in International Relations/ TJP Turkish Journal of Politics Vol. 2 No. 2 Winter 2011
3. Mahdi Darius Nazemroaya/ Plans for Redrawing the Middle East: The Project for a “New Middle East/ Global Research 18 November 2006

ОСОБЛИВОСТІ ІНКЛЮЗИВНОЇ ОСВІТИ В ЗАГАЛЬНООСВІТНІХ ШКОЛАХ УКРАЇНИ: ЗАПОРІЗЬКИЙ РЕГІОН

Єсіна В.П.

аспірантка 3 року навчання кафедри соціології ЗНУ

Для розбудови України в напрямку відкритого демократичного суспільства, як соціально орієнтованої держави передбачається забезпечення основних прав людини, гідного життя і вільного розвитку особистості. Трансформаційні процеси в українському суспільстві супроводжуються змінами життєвих шансів для різних соціальних груп, в т. ч. для дітей з особливими потребами. Демократизація сучасного українського суспільства, таким чином передбачає забезпечення рівного доступу до якісної освіти усіх його членів, незалежно від віку, станової чи релігійної приналежності, національності, стану здоров'я тощо. Освіта виступає одним із найважливіших компонентів розвитку суспільства, тому вона не може стояти осторонь соціальних перетворень, які мають місце в сьогоденному житті.

Модернізація освіти в Україні, що спрямована на демократизацію та гуманізацію, зумовлює необхідність впровадження інноваційних технологій, зокрема, в освіті людей з особливими потребами. Інклюзія є однією з основних тенденцій розвитку зазначеного типу освіти в Україні.

Розвиток сучасного суспільства України і процеси інтеграції в європейську спільноту гостро ставлять питання забезпечення соціального захисту громадян країни, і особливо тих, хто потребує його найбільше, зокрема, це діти з особливими освітніми потребами. Актуальність проблеми інклюзивної освіти пов'язана насамперед, з тим що чисельність дітей, які потребують корекційного навчання, неухильно зростає.

На сьогодні дітей, які потребують корекції фізичного та(або) розумового розвитку, в Україні понад 1 млн., що становить 12% від загальної чисельності дітей у країні. Майже на 72% збільшилася кількість учнів в інклюзивних класах: з 4180 осіб у 2016/2017 н. р. до 7179 осіб у 2017/2018 н. р. За той же період майже на 73% зросла кількість шкіл з інклюзивним навчанням - з 1518 до 2620 закладів. Більш ніж на 85% зросла кількість класів з інклюзивним навчанням: з 2715 класів у 2016/2017 н. р. до 5033 класів у 2017/2018 н. р.

Нині в Україні відбувається зміщення акцентів соціальної політики держави стосовно інвалідів у бік формування суспільної свідомості щодо сприйняття їх як рівних членів суспільства та необхідності створення для цих громадян умов для повноцінного життя, в тому числі здобуття освіти.

Вагомим фактором соціалізації є школа. У нашому суспільстві довго домінувала установка на виховання і навчання дітей з особливими потребами в рамках державної системи спеціальних шкіл і закладів інтернатного типу. Це, на думку спеціалістів, призвело до створення кризової ситуації, для якої характерні: 1) соціальне «маркування» (стигматизація) - як дитини з дефектом; 2) штучна ізоляція в особливому соціумі, яка найчастіше не сприяє подальшій адаптації в суспільстві; 3) майже повне виключення сім'ї з процесу виховання і навчання дитини з особливими потребами; 4) жорсткість і безваріантність форм отримання освіти у системі спеціальних закладів.

Більшість дітей з особливими потребами в Україні, перебуваючи вдома або в інтернаті, не отримує належної освіти, необхідних знань, умінь, навичок, які забезпечу вали б їм можливість нормальної адаптації до життя в суспільстві, здобуття певної професії, сприяли б саморозвитку, самореалізації, самовдосконаленню особистості в подальшому житті. Отже, такі діти виявляються невідповідними до життя у звичайному для пересічної людини сенсі.

Нині ситуація дещо покращилася, проте слід зазначити, що окреме навчання дітей з особливими потребами і здорових у поточному вигляді має негативні наслідки як для перших, так і для других. У здорових, котрі не мають

достатніх контактів із дітьми з особливими потребами, формуються психологічні бар'єри, негативні установки, які потім зберігаються і в старшому віці. У 14-16 років бар'єр, що роз'єднує підлітка-інваліда та його здорового однолітка, практично нездоланий, а в 7-12 років він майже непомітний і може бути легко знятий.

Сьогодні, в сучасній Україні проходить реформа системи освіти, модель інклюзивної освіти набуває широкого значення. Спроби формування системи інклюзивної освіти поки не приносять вагомих результатів, що проявляється у постійному поділі дітей на «нормальну більшість» та «відсталу меншість». Тому проблема соціалізації дітей з особливими потребами виходить на новий рівень актуальності.

Протягом останнього десятиліття вітчизняні науковці, зокрема В. Бондар, А. Колупаєва, Т. Євтухова, В. Ляшенко, І. Іванова, О. Столяренко, А. Шевчук, О. Савченко та інші присвячують свої праці дослідженням проблеми залучення дітей з особливими потребами до навчання в загальноосвітніх навчальних закладах, їх реабілітації та соціалізації до суспільних норм.

Так, в українській науці окремі аспекти соціалізації та соціальної адаптації учнівської та студентської молоді висвітлювали О. Дікова-Фаворська (соціологічна концептуалізація освіти), Н. Гордієнко (соціалізація підлітків та молоді з особливими потребами), Г. Бурова (соціологічні аспекти життєвих стратегій), Н. Теплова (державне управління процесом соціалізації), В. Кузьмін (соціальні технології в соціалізації сиріт) та інші.

Реальністю є те, що діти, які закінчують інтернати чи навчаються вдома, мають дуже серйозні проблеми із соціалізацією. Нерідко вони не впевнені в собі, несамостійні, у них відсутні соціальні компетенції, їм складно реалізувати себе, отримати вищу чи спеціальну освіту, працевлаштуватися тощо. Натомість інклюзія передбачає, що дитина з раннього віку знаходиться в соціумі, вчиться виживати. У дітей є можливості для налагодження дружніх стосунків зі здоровими ровесниками й участі у громадському житті. З іншого боку, здорові діти, які навчаються з першого класу з дітьми з особливими потребами, в

дорослому віці по-іншому ставляться до людей з обмеженими фізичними можливостями: вже не з жалістю чи презирством, а нарівні, вчаться природно сприймати і толерантно ставитися до людських відмінностей, налагоджувати й підтримувати дружні стосунки з людьми, які відрізняються від них.

Нині в Україні впроваджується загальнонаціональний проект «Інклюзивна освіта – рівень свідомості нації». 2016-го року він стартував у Запорізькій області, а зараз впроваджується вже й у Київській, Дніпропетровській, Житомирській, Харківській, Хмельницькій та Чернігівській областях.

Мета проекту полягає у створенні інклюзивного середовища та формування нового суспільного ставлення до дітей з особливими освітніми потребами як до рівноправних громадян.

Згідно результатів проведеного соціологічного дослідження «Інституціоналізація інклюзивної освіти у Запоріжжі» було виявлене доволі позитивне ставлення учнів загальноосвітніх шкіл до впровадження інклюзивного середовища (43% ставляться до ідей інклюзії позитивно та скоріше позитивно та 45,4% мають нейтральну позицію).

Як Ви ставитесь до ідеї інклюзивної освіти, коли діти з особливими потребами навчаються разом з іншими дітьми у загальноосвітніх школах?

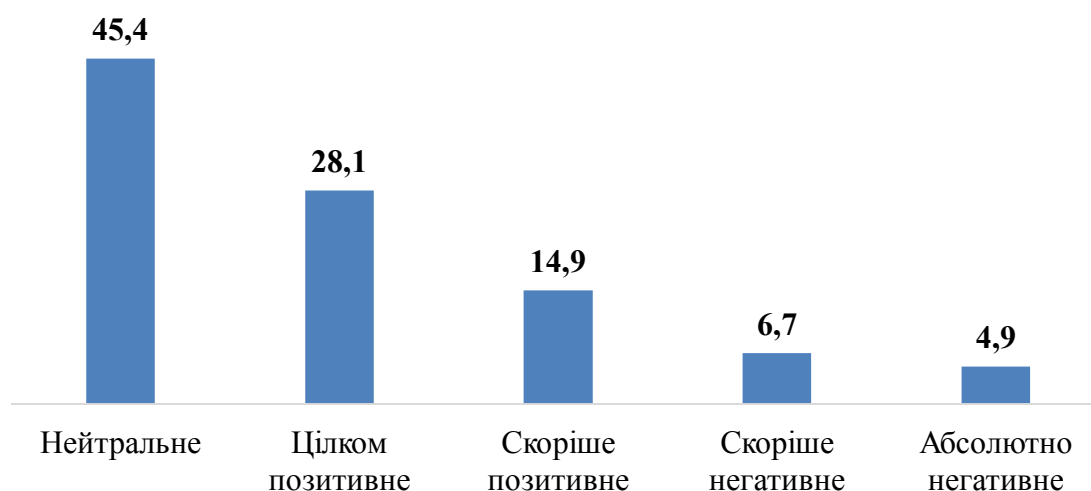

Досвід успішного перебування у спільному освітньому середовищі у ранньому віці є добрим підґрунтям для подальшого освітнього залучення та

підвищення кваліфікації протягом усього життя. Діти з особливими потребами можуть брати участь у різноманітних громадських програмах, які допомагають їм опанувати вміння, необхідні для успішного самостійного життя у суспільстві.

Освітні програми дають змогу дитині із вадами взаємодіяти зі звичайними дітьми, спостерігати за ними, наслідувати їх. Інакше кажучи, учні з особливими потребами можуть отримувати такий же соціальний досвід, як і їхні здорові товариші. Перебування у класі зі здоровими ровесниками дає дитині з вадами можливість розвивати відповідні її віку комунікативні та соціальні навички.

В ході дослідження нами також було проаналізовано позитивні та негативні сторони інклюзивної освіти для учнів загальноосвітніх шкіл. Їхні відповіді можна представити в наступних діаграмах:



Діаграма 1.1.

Негативні сторони інклюзивної освіти в загальноосвітній школі



Діаграма 1.2.

Отже діти з особливими потребами, залучені до звичайного життя, стають повноцінними членами соціуму і часто вже не лише не потребують підтримки громади, а й, навпаки, роблять свій внесок у загальну справу. Перебування у звичайних школах дітей із вадами допомагає всім зрозуміти специфічні проблеми таких людей. Крім того, малята, які в ранньому дитинстві ходили до ясел і дитячих садків загального профілю, - самостійніші (чи й зовсім не потребують сторонньої допомоги) і здатні далі навчатися у звичайних школах та інших навчальних закладах.

Безперечною перевагою інклюзивної освіти є той факт, що в процесі спільного навчання встановлюються більш тісні взаємини між дітьми різних груп і категорій, що умови масової школи розвивають коло і спрямованість спілкування нетипічної дитини, привчають його до життя в середовищі нормально розвиваються дітей [2].

Таким чином, соціалізуючі можливості інклюзивної освіти з особливими потребами у загальноосвітній школі безсумнівні, адже інклюзивна освіта передбачає освіту для всіх в плані пристосування та адаптації до різних потреб та може здійснюватися в межах реальних взаємовідносин коли школярами з

особливими освітніми потребами освоюються різноманітні види діяльності, регулюються поведінка, спілкування, здобувається підтримка та дружба з ровесниками, впевненість в своїх можливостях та здібностях, формується світогляд й духовний світ, готовність жити і працювати в мінливому світі.

Отже, реалізація прав на освіту дітей з обмеженими можливостями здоров'я розглядається як одна з найважливіших завдань державної політики в галузі корекційної освіти. Отримання такими дітьми якісної загальної та професійної освіти є одним з основних і невід'ємних умов їх ефективної соціалізації, забезпечення повноцінної участі в житті суспільства, успішної самореалізації в різних видах професійної і соціальної діяльності.

Список літератури:

1. Концепція розвитку інклюзивної освіти // Соціальний педагог. – 2010. - №4. – С. 3-6
2. Соціально-педагогічна робота з дітьми та молоддю з функціональними обмеженнями // Соціальна педагогіка: Підручник / За ред. проф. Капської А. 3-є вид. перероб. і доп. – Київ, 2006. – С. 329 - 368.
3. Кузьмін В. В. Соціалізація сиріт у вищих навчальних закладах України: соціотехнологічний аспект : автореф. дис. ... канд. соціол. наук : 22.00.04 / В. В. Кузьмін ; Класичний приватний університет. – Запоріжжя, 2013. – 20 с.
4. Скідін О. Л. Управління освітою: теоретико-методологічний аналіз соціальних технологій / О. Л. Скідін. – Запоріжжя : ЗДУ, 2000. – 292 с.
5. Джерело: <https://www.pedrada.com.ua/article/2458-dzerkalonklyuzivno-osvti-v-ukran>
6. Єсіна В.П. Інклюзивна освіта як механізм ефективної соціалізації дітей // Збірник наукових праць студентів, аспірантів і молодих вчених «Молода наука – 2018»: у 4 т./ Запорізький національний університет.- Запоріжжя: ЗНУ, 2018. Т.4. С. 62-64.

МІЖНАРОДНО - ПРАВОВЕ РЕГУЛЮВАННЯ В ГАЛУЗІ БОРОТЬБИ З РАБОТОРГІВЛЕЮ

Єфремов І.О.

студент 1 курсу ОС “Магістр” Юридичного ф-ту

Науковий керівник:

Шульга Є.В.

д-р. юр. наук,

Національний університет біоресурсів і природокористування України,

м.Київ, Україна

Торгівля людьми та використання рабської праці є злочинами міжнародного характеру, що ставить під загрозу життя і здоров'я особи, супроводжується фізичним насильством, тортурами, погрозами і примусом. Суспільна небезпека цих злочинів збільшується за рахунок поєднання з іншими, не менш небезпечними: викрадення людей, незаконне позбавлення волі, захоплення заручників, бандитизм та ін. У більшості випадків вони пов'язані з порушенням трудового і міграційного законодавства. Торгівля людьми відбувається не тільки в сексуальне або трудове рабство, людей продають також і на органи. Під критерії сучасного рабства в світі потрапляють близько 30 мільйонів осіб.

Невтішними є результати досліджень. Так, згідно інформації Комітету ООН із наркотиків і пов'язаними з ними злочинів про тенденції даного злочину, на сьогодні торгівля людьми здійснюється в 127 країнах світу з метою їх подальшої експлуатації в 137 країнах. Жахливо, але близько третини всіх жертв, що потрапили до рук торговців людьми, це діти [1].

Міжнародне право є потужним каналом для боротьби з торгівлею людьми. Найбільш авторитетними інструментами міжнародного права, які

встановили курс щодо визначення, запобігання і притягнення до відповідальності за торгівлю людьми, є Конвенція ООН проти транснаціональної організованої злочинності та два її протоколи: Протокол ООН щодо запобігання, придушення та покарання торгівлею людьми, особливо жінками та дітьми, та Протокол ООН проти контрабанди мігрантів по суші, морю і повітрю, який набув чинності в 2003-2004 роках. Управління ООН з наркотиків і злочинності (UNODC) створило ці конвенції, які підтримують здатність міжнародного права боротися з торгівлею людьми [2].

На підтримку виконання цих інструментів УНП ООН у 2007 році заснувала Глобальну ініціативу ООН для боротьби з торгівлею людьми (UN.GIFT). Інструменти, які стосуються торгівлі людьми, відносяться до скасування рабства. Вони включають положення Конвенції про рабство (1926 р.) і Додаткову конвенцію про скасування рабства, работоргівлі, інституції і практики, подібні до рабства (1956 р.) [3].

Застосування міжнародного права щодо торгівлі людьми є найбільш ефективним і дієвим, якщо воно включено до регіонального та внутрішнього законодавства. Регіональні та внутрішні інструменти, які відіграли ключову роль у запобіганні та ліквідації торгівлі людьми, включають: Закон США про захист жертв торгівлі людьми та насильства (2000), Конвенцію Ради Європи про боротьбу з торгівлею людьми (2008), та Європейська конвенція про захист прав людини та основоположних свобод (1950). Регіони в усьому світі також роблять спільні зусилля для припинення торгівлі людьми. Наприклад, у 2005 році була створена Координована Міністерська ініціатива щодо протидії торгівлі людьми (COMMIT), субрегіональна група, що складається з Китаю, Лаосу, Таїланду, Камбоджі, М'янми та В'єтнаму. Її мета полягає у створенні політики щодо заходів протидії торгівлі людьми в регіоні, що дозволяє кожній державі створювати законодавство, яке узгоджується з цими положеннями. Внутрішні та регіональні інструменти спрямовані на боротьбу з торгівлею людьми за допомогою положень, що відповідають міжнародним угодам щодо

торгівлі людьми, при одночасному адаптації методів їх дотримання та моніторингу до потреб регіону або держави [4].

Додатковими інструментами міжнародного права, які включають сегменти проти торгівлі людьми, є: Загальна декларація прав людини (1948), Міжнародні пакти про громадянські та політичні права (1966), Конвенція ООН про боротьбу з торгівлею людьми та експлуатації проституції інших осіб (1949 р.) та Конвенції про ліквідацію всіх форм дискримінації щодо жінок (1979 р.). Ці інструменти заклали основу для сучасних конвенцій та зусиль, спрямованих на усунення торгівлі людьми. Дотримання міжнародного права є одним з найбільш проблемних питань щодо ліквідації торгівлі людьми тому слід дотримуватися міжнародного права. Заходи щодо дотримання міжнародних договорів включають підписання, ратифікацію та виконання міжнародних угод. Як тільки держава підпише і ратифікує договір, вона підлягає моніторингу комітетами Північної Америки, які отримують інформацію від неурядових організацій (НУО).

Окрім того, від держав очікується подання регулярних звітів щодо рівня їх дотримання. Рада ООН з прав людини також видає мандати тематичним робочим групам, спеціальним доповідачам і доповідачам країн, які допомагають контролювати дотримання або зловживання певними договорами [5].

Отже, таким чином регулювання в галузі боротьби з работоргівлею з часом стало поширюватися як зазначено в моїй роботі. Але все ж не вистачає чіткої виконавчої системи, а також поширення усвідомлення суспільства про рабство.

Список літератури:

1. Абрамсон, Кара. 2003. "За межами згоди, на шляху до захисту прав людини: впровадження Протокол ООН щодо торгівлі людьми." *Harvard International Law Journal* 44 (2): 473-502.

2. Бейдоун, Халед Алі. 2006. "Торгівля домашніх робітників Ефіопії до Лівану:"

Переміщення через нове проходження міжнародної торгівлі покоївки ». Журнал Берклі Міжнародне право 24: 1009-1045.

3. Браво, Карен Е., 2007. «Вивчення аналогії між сучасним торгівлею людьми і людьми Трансатлантична торгівля невольниками ». Журнал міжнародного права Бостонського університету 25 : 207-295.

4. Вашингтон, ДК і Центр прав людини Каліфорнійського університету, Берклі. 2005. «Приховані раби: примусова праця в Сполучених Штатах». Журнал Берклі Міжнародне право 23: 47-111.

5. Боротьба з торгівлею людьми: досягнення нульової терпимості: слухання підкомітету з питань Африки, глобальних прав людини та міжнародних операцій Комітету з міжнародних відносин. 2005.

Економічні науки

СУЧАСНІ ТЕНДЕНЦІЇ УПРАВЛІННЯ ПОЛІТИКОЮ БРЕНДИНГУ

Жарук Г.О.

студ., ОНПУ, Одеса

e-mail: galinakurazg@gmail.com

Саме сьогодні ми спостерігаємо перерозподіл світових ринків, тотальну глобалізацію економіки, посилення конкуренції, поглиблення спеціалізації країн, зміну джерел забезпечення конкурентоспроможності. Безумовно, такі процеси відобразилися на розвитку теоретико-методичних підходів у маркетингу. Крім традиційних еволюційних концепцій маркетингу, виникають нові концепції, такі, як маркетинг партнерських стосунків, маркетинг мережевої взаємодії, холістичний маркетинг та ін. У той же час в умовах, коли серед ключових факторів успіху підприємств виокремлюють відносини зі споживачами, персонал та нематеріальні активи, концепція брендингу набуває

більшого значення і стає відповіддю на потреби в нових формах забезпечення конкурентоспроможності товарів та послуг. З огляду на вищесказане, дослідження місця брендингу в розвитку сучасних маркетингових концепцій є актуальним.

Сучасна світова політика певним чином перетворилася на поле конкуренції брендів. Політичний дискурс сучасності містить велику кількість територіальних образів: «місто, де все починається», «центр фінансового успіху», «країна щасливих людей», «держава соціальної справедливості», «осередки комфортного проживання», «культурні столиці» та «епіцентри науки і провідних технологій».

Сам брендинг у сучасну політичну науку прийшов з економічного маркетингу. Наприклад, у роботах С. Анхольта, К. Дінні, Ф. Котлера, У. Оллінса, А. Панкрухіна, Д. Траута, брендинг представлений в якості цілеспрямованої діяльності зацікавлених груп по капіталізації її активів з метою отримання додаткової вартості і відповідно прибутків від бренду.

Сьогодні «place branding» вже став предметом полідисциплінарного знання в світі. Його досліджують представники державного управління і політичної географії, політичної науки і соціальної філософії, соціології та культурології, журналісти та маркетологи. [1]

Брендинг- це сукупність пов'язаних між собою заходів, які створюють позитивний імідж якогось бренду, на перших етапах. Головне завдання брендингу, це створення унікального, а саме потужного образу одного зі брендів.

Маркетинг являє собою невід'ємною частиною брендингу, а також грає важливу роль в різноманітних заходах , таких як:

- позиціонування + створення УТП (унікальної торговельної пропозиції);
- створення унікальних графічних і вербальних символів - назви, слогану, логотипу, джингла, корпоративного стилю і таке інше;
- моніторинг ринку конкурентів;

- підбір носіїв, які будуть транслювати головну ідею бренду;
- просування.

На відміну від брендингу, бренд – це певний знак, який належить якійсь фізичній або юридичній особі і робить ту чи іншу послугу або продукт унікальним. Особливо у сьогоденні, молоде покоління можна охарактеризувати як брендозалежними, саме тому детальне вивчення цього питання є надзвичайно важливим. [2]

Перейдемо до сутності поняття «політика», в цьому разі зосередимо на значенні в економічному сенсі.

Отже, термін політика в економічних енциклопедіях означає:

1) політика (мистецтво управління державою) – діяльність суспільних класів, партій, груп, обумовлена їхніми інтересами і цілями, а також діяльність органів державної влади та державного управління, що виражає соціально-економічну природу даного суспільства;

2) політика (грец. polis – скеля, гора, місто, міська громада, держава) – сфера діяльності, в якій реалізуються відносини панування і підпорядкування, між соціальними класами та верствами, пов'язані із завоюванням, розподілом, утриманням, здійсненням або поваленням, а також використанням влади;

3) політика (англ. – policy) – лінія поведінки, установка.

Термін «політика» уособлює собою цілий комплекс явищ і процесів, що існують в суспільстві. На організованому рівні реалізується ціла група політик підприємства.

Брендингова політика є частиною маркетингу, оскільки роль бренду в підприємстві є важливим фактором для виживання підприємства на ринку, а також конкурентоспроможності.

Саме з брендингової політики впливає збутова, цінова, товарна політика. Основним завданням брендингової політики відображення усіх елементів комплексу маркетингу, як єдиного образу товару у свідомості споживачів, це виражається в продукті, дизайні, способах просування.

Брендингова політика виступає як система принципів, вимог та обмежень, які формують методи та форми роботи з брендом. [3].

Зростання інвестицій в процес маркетингових комунікацій сприяє посиленню контролю за ефективністю рекламно-інформаційної діяльності. Відповідно, в рівній мірі враховуються як відчутні, так і невлічимі чинники впливу на споживчу аудиторію. Диференціація товарів все частіше здійснюється на основі міфологізованих якостей і характеристик. Посилення символічного сприйняття і зростання емоційної і духовної складових в суспільному житті розвивають нематеріальні категорії цінностей та долучають споживачів до покупки брендів, а не товарів. В результаті професійний брендинг став одним з ключових чинників успішного впровадження товарів на ринок.

На вартість брендів впливають фактори неекономічного характеру. Повсюдні заборони на куріння в громадських місцях і антипропаганда куріння завдали шкоди вартості брендів тютюнових компаній. З них в рейтингу 100 найдорожчих утримується тільки Marlboro. Дані тенденції пов'язані з тим, що споживачі стали більш уважно ставитися до подій і дій компаній на ринку. Корпоративні скандали негативно позначилися на вартості таких брендів, як JPMorgan, Merrill Lynch і Morgan Stanley.

Цінність бренду сьогодні багато в чому визначається політикою компаній за межами традиційних для них ринків, особливо на швидко зростаючих ринках Азії, зокрема, в Індії або Китаї. У цьому сенсі показовими є приклади Coca-Cola, Pepsi і McDonald's, успішно використовують національну специфіку для досягнення впізнаваності своїх товарів.

Разом з тим цінність бренду може збільшуватися і в межах однієї країни, про що говорить приклад компанії Starbucks, вартість якої за рік виросла в результаті зростання продажів на території США. Успіх цієї компанії на місцевому ринку контрастує зі збитковістю всіх без винятку 1600 її торгових підприємств за кордоном. Хвиля антиамериканських настроїв в різних частинах

світу викликає спонтанні протести споживачів, які не бажають купувати продукцію американських компаній.

Глобалізація світової економічної системи сприяє розвитку глобальної конкуренції на міжнародних ринках, основними трендами якої є «гомогенізація» споживання, глобальна експансія мегабрендів і розвиток глобальних роздрібних мереж.

Аналіз тенденцій останніх десятиліть дозволяє зробити висновок про глобалізацію брендингу. В умовах глобалізації політичних, економічних і соціальних систем споживачі відчувають себе малими частинками світу і через залучення до культури і цінностей глобальних брендів намагаються усвідомити свою роль в сучасному суспільстві.

Фахівці американського дослідницького агентства A.C.Nielsen проаналізували 200 товарних брендів, на частку яких припадає близько 90% світового ринку. Це бренди, представлені на основних міжнародних ринках Європи, Америки, Азії та Африки, чиї продажі перевищили 1 млрд дол. І не менше 5% продажів яких доводилося на експорт. У підсумковий рейтинг найбільших глобальних брендів увійшли шість брендів компанії PepsiCo, по п'ять брендів від Procter & Gamble і Philip Morris, чотири - від Coca-Cola, а також окремі бренди з портфелів Kimberly-Clark, Gillette, Mars, Nestle.

Таким чином, брендигову політику можна представити як спосіб впливу на споживачів для ефективної роботи підприємства, що допомагає здійснити загальну стратегію підприємства. Можна стверджувати, що «політика» в свою чергу виконує право керівництвом рішень та дій, створює досягнення цілей можливим. Вона забезпечує можливість формування бренду і його управління, підтримці конкурентоспроможності на необхідному рівні, знаходженню оптимальних товарних ніш і т д, все це разом і є брендингова політика.

Список літератури:

1. НАГОРНЯК Т.Л. Брендинг територій у сучасних політичних практиках [Електронний ресурс] / Т.Л. НАГОРНЯК // Донецький національний університет, м. Донецьк, Україна — 2016 — №3 (107).

2. Що таке бренд та брендинг / Автор: idea digital // [Електронний ресурс] — 2018 — Режим до доступу.: <https://ideadigital.agency/ua/blog/chto-takoe-brend/>

3. Яцюк Д.В. Брендингова політика і стратегія розвитку бренду: термінологічна невизначеність [Електронний ресурс] / Яцюк Д.В. // Київський національний торговельно-економічний університет — 2015 — №3. Режим до доступу.: <Http://www.economy.nauka.com.ua/?Op=1&z=3905>

Економічні науки

УПРАВЛІНСЬКЕ КОНСУЛЬТУВАННЯ, ЯК ВИД КОНСУЛЬТАЦІЙНОЇ ДІЯЛЬНОСТІ

Жердєв М.Д.

к.е.н., доцент кафедри «Економіка, бізнес та управління персоналом на транспорті» Українського державного університету залізничного транспорту, м. Харків, Україна

Ділові послуги - нова галузь знань, яка формується з початком розвитку ринку та ринкових послуг. Вони створюють необхідні умови для обслуговування різних сфер в економіці нашої держави і сприяють формуванню і тісній взаємодії всіх елементів інфраструктури. Ділові послуги являють собою вид діяльності, який здійснює макро- і мікроекономічні регулювання і підтримку оптимальних пропорцій економіки. Попит на ділові послуги з'являється у міру розвитку різних сфер економіки в тій чи іншій державі. Основні функції ділових послуг наступні:

- формування компонентів системи управління: мета, функції, кадри, структура, інформація, техніка, рішення;
- здійснення поточного обслуговування процесів управління;

- надання послуг з управлінського консультування та впровадженню управлінських нововведень.

Роль ділових послуг у соціально-економічному розвитку визначається тим, що ефективне управління створює основи для зростання економічного добробуту та соціальної задоволеності населення.

Основні напрями діяльності у сфері ділових послуг, що склалися кілька десятиліть назад і активно розвиваються в даний час, такі:

1) аудит - незалежна перевірка фінансової (бухгалтерської) звітності клієнта з метою встановлення її достовірності та відповідності фінансово-господарських операцій законодавству і т. д.;

2) бухгалтерське обслуговування - ведення, відновлення та постановка бухгалтерського обліку; вироблення облікової політики, складання облікової документації та аналіз фінансового стану; консультування з питань ведення бухобліку і т. д.;

3) юридичне обслуговування - перевірка відповідності внутрішніх документів вимогам законодавства, підготовка договорів, ведення претензійної роботи; консультації з правових питань, які виникають у ході діяльності клієнта;

4) управлінське консультування - надання незалежних порад і допомоги з питань управління, включаючи визначення і оцінку проблем, можливостей;

5) ділова інформація - це надання юридичної, економічної, технічної та іншої інформації за замовленням клієнта; публікація довідників, посібників, надання інформації в електронному вигляді і т.д.;

6) реклама й відносини із громадськістю - це створення в суспільній свідомості позитивного і специфічного образу (іміджу) фірми або товару: оголошення, інтерв'ю, презентації, конференції, виставки і т. д.;

7) тренінг - передача знань і досвіду: курси, конференції, семінари, спрямовані на підвищення кваліфікації управлінської команди;

9) рекрутмент - підбір та оцінка управлінських кадрів, планування їх кар'єри, аналіз ринку праці та працевлаштування, кадрове консультування;

10) інформаційні технології - розробка і використання комп'ютерних програм, створення баз знань, консультування з впровадження та експлуатації інформаційних технологій;

11) інвестиційне обслуговування - консультування у сфері ринку цінних паперів, з питань загального та фінансового управління.

Є безліч підходів до визначення того, як застосувати консультування до управління, найбільш часто використовуються два підходи. Перший підхід - широкий фундаментальний погляд на консультування, коли під процесом управлінського консультування розуміється будь-яка форма надання допомоги щодо змісту, процесу чи структури завдання. Другий підхід розглядає консультування як особливу професійну службу, що працює за контрактом і надає послуги організаціям за допомогою спеціально підготовлених осіб. Два підходи доповнюють один одного, і можна управлінське консультування розглядати або як професійну службу, або як метод забезпечення практичних порад і допомоги. Управлінське консультування - це надання незалежних порад і допомоги з питань управління, включаючи оцінку і визначення проблем, формулювання рекомендацій і допомога в їх реалізації.

Продуктом консультаційної діяльності є послуга, що надається клієнту. Послуга, як і будь-який інший продукт, має свій життєвий цикл, у якому виділяються етапи: досліджень, розробки, апробації, виходу на ринок, зростання, зрілості, насичення, спаду. Життєвий цикл послуг має часовий вимір: одні послуги застарівають, інші з'являються. Класифікація послуг необхідна для ідентифікації нових, для вибору видів послуг клієнтом організацією. У Європейському довіднику - покажчику консультаційних послуг, виділяються їх 84 вида, об'єднаних у 8 груп: загальне управління, адміністрування, фінансове управління, менеджмент персоналу, маркетинг, виробництво, інформаційні технології, спеціалізовані послуги.

Найбільш поширені види консалтингових послуг в Україні у даний час:

- послуги в галузі стратегічного планування та організаційного розвитку;
- послуги в області фінансового управління;

- податковий консалтинг;
- консалтинг в області управління персоналом;
- консалтинг в області виробництва товарів і послуг;
- консалтинг в області маркетингу;
- інформаційні технології - управлінський консалтинг;
- інформаційні технології - системна інтеграція;
- юридичний консалтинг;
- оціночна діяльність.

Консультуванню, як виду діяльності, притаманні такі риси: перелік клієнтних організацій не має обмежень; основні функції консультування як види діяльності - консультації, навчання, дослідження; консультант - це професія, яка враховує напрацьовані практикою критерії його професіоналізму; здійснюватися консультування може у двох формах: у режимі «питання-відповідь» як разові, вони нетривалі за часом з-за відсутності необхідності діагностичних досліджень; в режимі консультаційних проектів, якщо необхідний аналіз для проведення цілеспрямованих змін до клієнтської організації.

Виходячи з того, що консультація - це рада, певна рекомендація, склалося розуміння надання ділових послуг саме як формування суто ділових послуг та консультаційних. Консультаційні послуги - частина ділових послуг, а управлінське консультування виступає як один з видів консультаційних послуг. Тому в якості узагальненого визначення можна прийняти наступне: консультування - діяльність, що здійснюється професійними консультантами і спрямована на обслуговування потреб діяльності комерційних і некомерційних організацій (незалежно від розміру, галузевої належності, організаційно-правової форми), фізичних осіб у консультаціях, навчанні, дослідницьких роботах з проблем функціонування і розвитку організацій.

ОСОБЛИВОСТІ УПРАВЛІННЯ РОЗВИТКУ КЕРІВНИХ КАДРІВ СОЦІАЛЬНОЇ СИСТЕМИ НА ЗАСАДАХ СУЧАСНОГО МЕНЕДЖМЕНТУ

Журавель В.І.

доктор медичних наук, професор, професор кафедри менеджменту
Національного медичного університету ім. О.О. Богомольця, Київ, Україна

Трансформації і подальше функціонування будь-якої галузі чи соціальної системи, наприклад, системи медичної допомоги населенню (СМДН), вимагають адаптування та вдосконалення схем-моделей управління на засадах сучасного менеджменту (СМ), як обов'язкову умову подальшої стабілізації її діяльності. А тому на сьогодні зростатиме попит на управління розвитку керівних кадрів за високою кваліфікаційно-професійною ознакою їх підготовки, з сучасною світоглядною та фаховою позицією.

Управління розвитку (management development) фахівців керівного складу – це безперервна підготовка з метою розвитку управлінців для покращення роботи, зайняття нових посад. В американській практиці у цьому контексті використовується термін management training, який більше співвідноситься до поняття підвищення кваліфікації для виконання завдань, що входять у перелік обов'язків конкретної займаної посади.

Постанова КМУ від 28 березня 2018 року № 302 “Про затвердження Положення про систему безперервного професійного розвитку фахівців у сфері охорони здоров'я” [1] вимагає підготовки керівних кадрів галузі якісно нового типу. Така підготовка можлива на засадах СМ і за новими навчальними програмами до- і післядипломної освіти, навчально-методичними і педагогічними технологіями, тематиці за системою професійного розвитку

управлінського персоналу (УП). Однак остання, у свою чергу, актуалізує зміни окремих положень класичного менеджменту ХХ ст. (*метод батога і пряника; залежність продуктивності праці від винагороди; робота підлеглих у відповідності до посадових інструкцій і наказів; ініціатива залишається за начальством; не обов'язковість доведення до відома співробітників стратегічних цілей і ін.*) на принципи-умови нової “парадигми управління”, як:

- довіри, наявності сприятливої для розвитку творчої атмосфери та колективу однодумців;
- службово-ділової етики, внутрісистемної культури та традицій;
- зміни важелю впливу на спосіб прийняття управлінських рішень, свідомість і поведінку співробітників, роблячи їх сприятливими до змін;
- системного розгляду всіх процесів, їх циклічної взаємозалежності зі системно-функціональними відносинами;
- спрямування на новаторство, майстерність, наставництво, досконалість, підвищення ролі інновацій;
- самостійності, ініціативи, гнучкості керівників відносно нових підходів і моделей управління (*плити не так як дує вітер, а як ставити парус!*) тощо.

Потребує й зміна управлінських стереотипів (*при прийнятті управлінського рішення емоції та досвід керівника більш значущі за логіку; внутрісистемні, незначні стимули більше мотивують співробітника, чим позасистемні нагороди; більш ефективний той керівник, котрий найменше управляє/керує і ін.*), способу мислення [2] і перегляд лінійності управлінських процесів (*лімітований простір і процедурне обмеження дій і ін.*) на засадах нелінійного, функціонального процесу [3].

Проте необхідно зауважити – впровадження конкретної схеми-моделі СМ у діяльність СМДН доцільно здійснювати з врахуванням її можливостей і особливостей (*те, що підходить до бізнес-структур, не завжди підходить до соціальної сфери!*). Тому в новій парадигмі управління слід передбачати, що медична організація, як система, функціонує і де:

- результат діяльності здебільше вірогідний;

- відмічається постійний вплив на внутрішні фактори організації і адаптацію до постійних змін зовнішнього середовища;

- не співробітники працюють на керівника, а навпаки;

- чітко визначені функції та повноваження посадових осіб за принципом Парето (20:80);

- встановлена саморефлексія та відповідальність за дії;

- задіяна децентралізована, гуманістична модель на основі принципу системності, детермінованого та програмно-цільового методів управління тощо.

Небагато керівників чинної СМДН, за професійною ознакою їх підготовки, здатні ефективно працювати в умовах ринку та трансформаційних змін. А причинами їх недостатнього рівня професіоналізму з менеджменту є:

- слабка теоретико-практична підготовка УП із наукових основ управління або її відсутність, при низькій зацікавленості вищих посадових осіб щодо виробничої необхідності підготовки фахівців за СМ, їх попиту на практиці;

- незбалансованість навчальної програми, відсутність стрижневої логіки, невірна трактовка окремих позицій теорії і практики СМ як у науково-методологічній, так й учбово-методичній площині і ін.

Одним із фундаментальних положень СМ є те, що його основні принципи придатні для будь-якої організації, в якому б національному, галузевому або політичному середовищу вона не знаходилася. Звідси одна особливість менеджменту – його універсальність й інтернаціональний характер. Тому, біля генерального керма управління, скоріш за все, повинен стати менеджер СМДН, не обов'язково лікар, але із обов'язковою управлінською, економічною, юридичною та психологічною підготовкою, здатний працювати в умовах непередбачуваності ситуації й конкуренції. Ось чому правомочною є постановка питання на рівні МОЗ України про введення в лікувально-профілактичні організації посади “директора” (*менеджера з загальними функціями стратегічного управління*) і “медичного директора” (*тактико-технологічного менеджера з функціями управління суто медичною діяльністю*). При цьому сама система повинна виконувати своє соціальне замовлення на необхідного їй

фахівця в межах медичного менеджменту, як складової частини українського національного менеджменту.

При підготовці УП сьогодні вимагає відмовитися від блоково-тематичного, недостатньо інтегрованого між окремими розділами учбової дисципліни навчального процесу і перейти на системно-інтегративне (*такі навчальні дисципліни як соціальна медицина і організація медичної допомоги, менеджмент, економічна теорія, економіка, правові питання, психологія і інші повинні бути об'єднані у єдину систему, як її компоненти, на інтеграційній основі*), проблемно-цільове (*від учбової теми до конкретної учбово-практичної проблеми й навпаки*) навчання з активним впровадженням таких його активних форм, як: ділові гри та ролеві тренінги; дискусійне вирішення типових, проблемних та імовірнісних ситуаційних завдань у складі невеликих груп. Завдання одне – дати не тільки теоретичні знання курсантам, але й сформувати навички за ними, гарантувати можливість їх застосування на практиці.

В якості методу управління професійним розвитком УП повинна стати обов'язкова ротація кадрів за програмою просуванням по службі (*управління кар'єрою*) – переміщення керівника лінійного рівня з відділу у відділ строком від 6 місяців до року дозволить ознайомити потенційного, нового керівника конкретної управлінської системи багатьом напрямом її діяльності. При цьому призначений/обраний менеджер, уявляючи різнобічні проблеми відділів, що входять до апарату управління, усвідомлює необхідність координації, неформальної організації і взаємозв'язку між цілями цих функціональних підрозділів. Такі знання є життєво необхідними і для успішної роботи на більш високих посадах (стратегіко-тактичного рівня), і, що особливо доцільно, для керівників лінійно-функціональних рівнів управлінської ієрархії.

Досвід ротації управлінських кадрів добре зарекомендував себе практикою роботи японських та американських організацій. Такий підхід використовувався ще не так давно й вітчизняною СМДН (*модель М.О.Семашко*). Мова йде про минулу практику, коли лікар амбулаторно-поліклінічного закладу зобов'язаний був щорічно переходив працювати (*на 3*

місяці) на посаду лікаря лікувального закладів, а лікар територіального лікувального закладу – на посаду лікаря амбулаторно-поліклінічного закладу.

Напрямом удосконалення післядипломної підготовки УП СМДН слід вважати й впровадження в навчально-методичний процес засад і вимог міжнародного і українського стандарту ISO-9000:2000, який у структурно-функціональному відношенні складається з *методології PDCA* (Plan-Do-Check-Act або План-Виконання-Контроль-Дія), *основних вимог* (відповідальність керівництва, управління ресурсами, вимірювання і аналізу) потребує обґрунтування на принципі процесного підходу варіанту можливого “Кола якості” із його чотирма функціональними частинами (1. Вхід – курсанти з вимогами. 2. Надання послуги – навчально-методичний процес. 3. Вихід – оцінка за результатами навчання та подальша співпраця учбових баз із курсантами. 4. Зворотній зв’язок – корегування учбово-методичної й управлінської діяльності учбових баз і медичної керованої структури).

Таким чином, актуалізація проблеми підготовки управлінських кадрів у СМДН, яка має організаційні прогалини з позиції теорії систем, сучасного менеджменту, нейроменеджменту і освітянського управління якістю за міжнародними і українськими стандартами взірця ISO-9000, потребує певних доопрацювань за методолого-методичними та системними позиціями, за умов збереження національно-відомчих пріоритетів, здобутків і традицій при імплантації новітніх програм управління професійним розвитком УП, стандартів освітянських технологій та процесів.

Список літератури:

1. Кабінету Міністрів України від 28 березня 2018 року № 302 “Про затвердження Положення про систему безперервного професійного розвитку фахівців у сфері охорони здоров’я”.

2. Джейкобс С. Чарльз Нейроменеджмент. Пер с англ. – К.: Companion Group, 2010. – 208 с.

3. Бондаренко О. И. Парадигмы управления: новые правила ведения бизнеса // Актуальные вопросы экономики и управления: материалы междунар. науч. конф. (г. Москва, апрель 2011 г.), Т. II. – М.: РИОР, 2011. – С. 81-84.

Інші професійні науки

КОНЦЕПТУАЛЬНІ ДОМІНАНТИ ОКСЮМОРОННОСТІ ОБРАЗІВ ЛІРИЧНОГО СВІТУ ВОЛОДИМИРА ЯРОШЕНКА

Засць Ганна Вікторівна

кандидат філологічних наук, доцент кафедри лінгводидактики, Одеський національний політехнічний університет; пр. Шевченка, 1, Одеса, 65044, Україна; тел.: +38 (048) 705-8301, +38 (048) 705-8302; e-mail: press-centr@onu.ua; ORCID.ID: 0000-0001-5318-5780

Українська література 20-х-30-х років минулого століття знає чимало випадків заплутаного та суперечливого генезису ідеологічних основ окремих авторів, груп та цілих напрямків і шкіл. Ця історична епоха, коли регрес позитивізму спонукав до потужних змін в культурно-мистецькому житті суспільства, став перехідним для більшості середовищ суспільної діяльності, призвівши до значних зрушень у сфері української літератури. У сучасному українському літературознавстві відзначається упередження до вороття творчого доробку письменників, переслідуваних радянською диктатурою, в активну наукову сферу. Крізь призму ідейного беззаконня радянського періоду характеристика українського літературного процесу кінця XIX – початку XX століття представлялася на той час викривлено та схематично. Творчість більшості митців або видалялася з літературного обігу, або зазначалася лише з позначкою «буржуазно-націоналістичний письменник», залишаючись

«закритою» для наукових досліджень. До поновлених із майже цілковитого забуття належить і творчість В. Ярошенка (1898-1937).

Показовим для поетичної творчості В. Ярошенка є застосування художніх засобів. У поетичному доробку В. Ярошенка художні засоби образності (тропи) відіграють ґрунтовну роль у зображенні конкретно-життєвої дійсності. За допомогою тропів майстер утілює в словесну форму конкретні уявлення про власне ставлення до предмета, дії, явища тощо.

Для поетичної творчості В. Ярошенка показовим є використання оксюморонності образів. Шляхом оксюморонного поєднання різноспрямованих явищ (світла та тіні) митцем було створено назву першої збірки поезій «Світотінь», що призводить до усвідомлення єдності протилежностей, полярності, двоїстості, контрастності земного буття.

У ряді поезій митець вдавався до зображення певних явищ шляхом оксюморонного висвітлення:

Сірим днем душа моя розквітне
 В тужні звуки і в печальні барви...
 Я не марю про життя блакитне,
 Я про *вквітчані не марю нари*.

Тільки еластично плинуть менти
 У разок хвилиних почувань,
 І чудні – *чужі* – *мої фрагменти*
 Виринають з глибі хвилювань... [3, с. 5]

Оксюморони «*сірим днем душа моя розквітне*», «*вквітчані нари*», «*чужі* – *мої фрагменти*» репрезентують переплетіння смислів, унеможлиблюючи присутність логічної передбачуваності. Таким чином створюється специфічна настроєність за рахунок руйнування певною мірою ціннісних акцентів:

У моє серце вливає силу,
 В усю істоту влива буяння
 І крик бажання – якби-то крила –

За обрїй щастя – до мук згорання! [1, с. 12]

Зміст оксюморона «*за обрїй щастя – до мук згорання*» децентрований та передбачає реалізацію у просторі граничної семантики, несуперечності. Це стає можливим завдяки складній і одночасній взаємодії первинного і вторинного значень.

З позиції узагальнених значень «щастя», «муки», «згорання» антитетичні, задаючи логіку опозицій: щастя – муки згорання → життя – смерть. У такому варіанті дихотомія життя / смерть зумовлює та розділяє реальність існування людини на землі.

При аналізі оксюморона треба враховувати складний, багатогранний контекст тієї системи, у котрій необхідно сприймати конкретний вислів. Наприклад, у поезії «Господи, як повен я снаги» є такі рядки:

Рушу я в надзоряні шляхи,
В неосяжні, тайні високости:
Закурлявлять срібні порохи –
Пінява божественної злости... [1, с. 19]

Вислів «*пінява божественної злости*» також є оксюморонним: божественний – добрий, досконалий, ідеальний, неперевершений; злий (зло) – поганий, недобрий, шкідливий тощо. Якщо брати до уваги традиційне значення, то ці поняття належать до різних явищ, морально-етичний установ, логічно унеможливаючи одне одного.

Оксюморонність реалізується шляхом словесно-культурної пам'яті, що сприймається як щось екзистенціально-невимовне, проте значуще. Саме вона (словесно-культурна пам'ять) виявляє і реалізує здатність сприймати, відчувати, усвідомлювати світ як щось антитично-природне. У зв'язку з цим необхідно відзначити, що діапазон оксюморона може бути представлений узуально, демонстративно, тобто безпосередньо самим оксюморonom як класичною бінарною опозицією різного типу складності:

На чотири вітри піду піду,
Проти бурь випну груди:

Одімкнуть списи кров руду

І тиша луни розбудить. [1, с. 25]

Або:

Ходить, леле,

Щось зелене

І веселе,

Що аж сумно. [1, с. 31]

Оксюморони «*тиша луни розбудить*», «*і веселе, що аж сумно*» реалізуються через узуальне за своєю природою походження та протиріччя, аномальний характер яких самодостатній і в певній мірі є самоціллю для сприймаючої свідомості.

Оксюморонність виявляється через структурно-змістову організацію, що становить початкову основу естетичного існування. Аномальність проявляється як естетична гра зі змістами:

Зимно під вечір травневий,

Коли після дощів,

Сонце пірне за плавневі

Кущі... [1, с. 58]

Або:

Настане синя ніч – синіє білий сніг

І кругом замерзла вода у ополонці,

І місяця сіяє вигострений ріг,

Мов бризок золотий *закриженого сонця.* [1, с. 59]

Або:

Очі свічад сухотні,

Ранок матово сіріє... [1, с. 68]

Крадеться лячно за мною – мерцем:

Очі горять:

– «Хочеш *загоїть початок кінцем*

І не тікають?!» [2, с. 38]

В оксюмороні диференціює протиріччя й поняття, що взаємодіють у ньому навіть при взаємовиключенні та мають відносну самостійність:

Що я найчужіший собі [2, с. 6]

(свій, рідний, близький – чужий непотрібний, сторонній);

І запізнілий сум, і запізніла радість [2, с. 6]

(стан душевної пригніченості – внутрішнє почуття задоволеності);

І хороше, і боляче згадать про вас тепер [3, с. 97]

(щастя, насолода, гармонія – страждання, тривога, порушення або відсутність гармонії).

Таким чином, оригінальність творчості митця полягає передусім у творенні системи оксюморонних образів, створених значною мірою шляхом подолання стереотипності та нового естетичного цілого.

Список літератури:

1. Ярошенко В. Луни. Поезій книга друга. Київ : Товариство українських письменників, 1919. 71 с.
2. Ярошенко В. Світотінь. Поезії. Київ : Сяйво, 1918. Кн.1. 49 с.
3. Ярошенко В. Степ. Київ : Дніпро, 1968. 120 с.

Інші професійні науки (технічні науки)

УДОСКОНАЛЕННЯ КЛЕЙІЛЬНОГО ПРЕСУ КАРТОНОРІБНОЇ МАШИНИ

Запорожець О.В.

студент

Новохат О.А.

к.т.н., ст. викл.

Національний технічний університет України

«Київський політехнічний інститут імені Ігоря Сікорського»

sascha.zaporozhets@ukr.net

Людство все частіше починає відмовлятися від пластику та інших шкідливих матеріалів і замінювати їх на картон чи папір. Тому виробництво картонної і паперової промисловості виходить на перший план.

Для того, щоб картон міг повноцінно замінити пластикові вироби, він має мати відповідні якісні характеристики. Одним з методів досягнення кращих якісних характеристик є застосування клеїльного пресу в картоноробній або папероробній машині. [1]

Клеїльний прес призначений для покращення якісних характеристик картонного полотна. За його допомогою картонному полотну можна надати таких якостей як вогнетривкість, вологостійкість, жиронепроникність та тощо. В результаті надання картону вище зазначених характеристик його можна використовувати у різних виробничих сферах.

Клеїльний прес працює наступним чином (рис.1). Картонне полотно після сушильної частини подається на клеїльний прес за допомогою картоноведучих валиків. Проходячи в захват між стонітовим і гумованим валом на картонне полотно подається клеїльний компонент, за допомогою якого картону і надаються покращенні якісні характеристики.

Недоліком даної конструкції є втрата клеїльного компоненту на бокових кромках картонного полотна, що все-рівно відрізаються. Тому було прийнято рішення зменшити витрати клеїльного компоненту завдяки мінімізації даногонедоліку.

Для цієї поставленої задачі вирішено встановити після клеїльного пресу валики (рис.2), які зможуть збирати надлишок клеїльного компоненту з кромки картонного полотна. Також однією з переваг даної модернізації є те, що після знімання клейового компоненту на кромки картонного полотна потрібно менше витратити теплоти на його сушіння.

Знімальні валики або їх поверхню виготовляють з матеріалів, які мають гарні адгезійні властивості щодо клеїльного компоненту. Таким чином надлишок клеїльного компоненту, який знаходиться на картонному полотні, може відриватися від нього. Також валики мають перфоровані отвори, за

допомогою яких клейовий компонент може видалятися з поверхні валу. Завдяки підключеного до валика відсмоктуючого патрубку, клейовий компонент видаляється подається на повторне застосування.

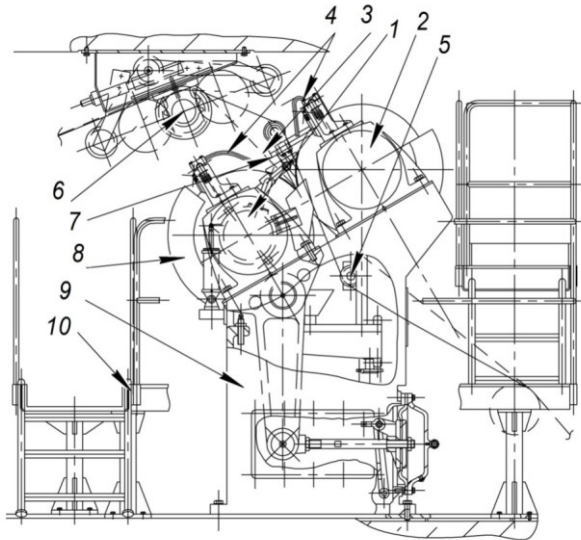

1 – гумований вал; 2 – стонітовий вал; 3 – картоне полотно; 4 – спірки для клею; 5 – кронштейн з роликом; 6 – картоноведучий валик; 7 – торцеві щитки;

8 – корито; 9 – станина; 10 – містки;

Рисунок 1 – Клеїльний прес

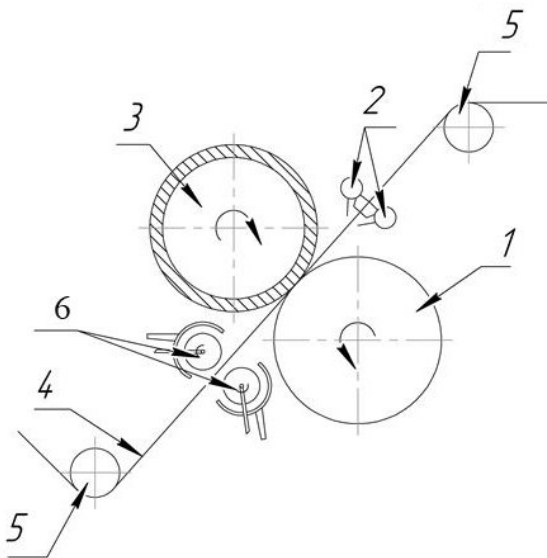

1 – стонітовий вал; 2 – спірки; 3 – гумований вал; 4 – паперове або

картонне полотно; 5 – картоноведучі вали; 6 – знімальні пристрої.

Рисунок 2 – Схема встановлення знімальних валиків

На рисунку 3 позначено схему знімального валика.

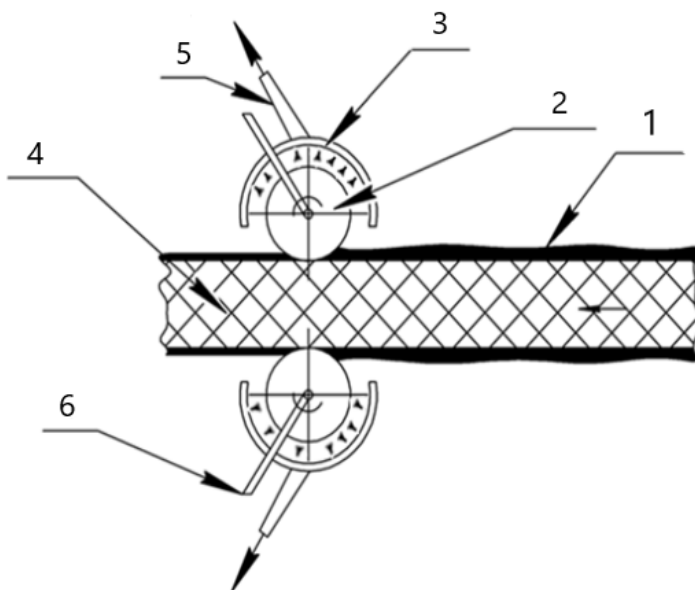

1 – клейова плівка; 2 – знімальний валик; 3 – клейовідбійник; 4 – картонне полотно; 5 – відсмоктуючий патрубок; 6 – тримач.

Рисунок 3 – Схема знімального валика

Зі збільшенням продуктивності картоноробної машини кількість повернутого клейного компоненту збільшується. Тому дане вдосконалення призначено, насамперед, для виробництв з високим об'ємом переробки матеріалу та обсягами роботи.

Висновки:

Запропонована модернізація клейного пресу допомагає частково знімати клейний компонент на кромках картонного полотна, які будуть відрізатися як брак.

Список літератури:

1. С.Н. Иванов. Технология бумаги. Издание третье: МОСКВА.– 2006, ст. 568
2. Запорожець О. В., Новохат О. А., Клейний прес картоноробної машини. Обладнання хімічних виробництв і підприємств будівельних

матеріалів: матеріали XXIII всеукр. наук.-практ. конф. студ., асп. і мол. вчен., м. Київ, 28-29 листоп. 2018р. Київ, 2018р. С. 49-50.

Інші професійні науки (технічні науки)

**ВИЗНАЧЕННЯ ПОТРІБНОЇ ПРОПУСКНОЇ СПРОМОЖНОСТІ
КІЛЬЦЕВИХ ТА ХОРДОВИХ ДІЛЯНОК ВУЛИЧНО-ДОРОЖНЬОЇ
МЕРЕЖІ ДЛЯ ВІДВЕДЕННЯ ТРАНЗИТНИХ ТРАНСПОРТНИХ
ПОТОКІВ З ЦЕНТРУ МІСТА**

Засядько Д.В.

Кафедра організації і безпеки дорожнього руху
Харківський національний автомобільно-дорожній університет

Асистент

E-mail: zd964235@ukr.net

Для великих міст з радіальною або радіально-кільцевою планувальною структурою характерна наявність транспортних заторів та ускладнень руху, однією з причин яких є той факт, що суттєва частка транспортних потоків у даних місцях утворюється за рахунок тих транспортних кореспонденцій, що реалізуються за маршрутами, які проходять через центральну ділову частину міста (ЦДЧМ), але при цьому ЦДЧМ не є початковим або кінцевим пунктом поїздки. Проведені протягом роботи над дисертацією обстеження транспортних потоків на контрольних точках на межі ЦДЧМ на прикладі міста Харкова показують, що частка транзитних потоків складає приблизно 70-75 % від загальної величини інтенсивності транспортних потоків, що входять в ЦДЧМ вранці та виходять з ЦДЧМ у вечірні години.

Одним зі способів зменшення кількості автомобілів, які потрапляють у центр міста, окрім тотальної заборони в'їзду в ЦДЧМ є спрямування

транзитних транспортних потоків між периферійними районами міста з руху через ЦДЧМ на рух в обхід ЦДЧМ по умовно-кільцевих транспортних зв'язках (УКЗ) — повних замкнених кільцях, незамкнутих кільцях або невеликих хордах. Для проектування таких зв'язків необхідно обґрунтувати їхнє розташування, потрібну пропускну спроможність, кількість смуг руху. Для цього треба визначити величини транзитних потоків та їхні напрямки, створивши модель транспортної мережі. Це дозволить при будівництві кільцевих зв'язків, наприклад, у вигляді естакад, заощадити кошти за рахунок запобігання будівництва зайвих смуг руху.

Для моделювання використовується математичний апарат теорії графів. При цьому територію міста умовно розділюють на невеличкі зони (транспортні райони). У ході роботи було зроблено припущення, що немає необхідності моделювати всю транспортну мережу міста із високим рівнем деталізації в тому випадку, якщо стоїть завдання поліпшення організації руху не на всій мережі, а в основному в ЦДЧМ. Пропонується розділити територію міста на укрупнені транспортні райони — мегарайони. Пропонується визначати межі території окремих мегарайонів починаючи від в'їзду/виїзду з ЦДЧМ. При цьому кожна частинка території міста, яка не входить до ЦДЧМ, відноситься до того мегарайону, у якого точка в'їзду/виїзду до ЦДЧМ виявляється ближче всього. При цьому відстань вимірюється по дорогах (вулицями, проїздах). (див. рис. 1).

Оскільки метою даної роботи є зниження транспортного навантаження у центральній діловій частині міста, то вважаємо, що в рамках даної роботи «центром» є зона, яка забудована офісними та громадськими будівлями, та яка має при цьому підвищене транспортне навантаження на вулично-дорожню мережу.

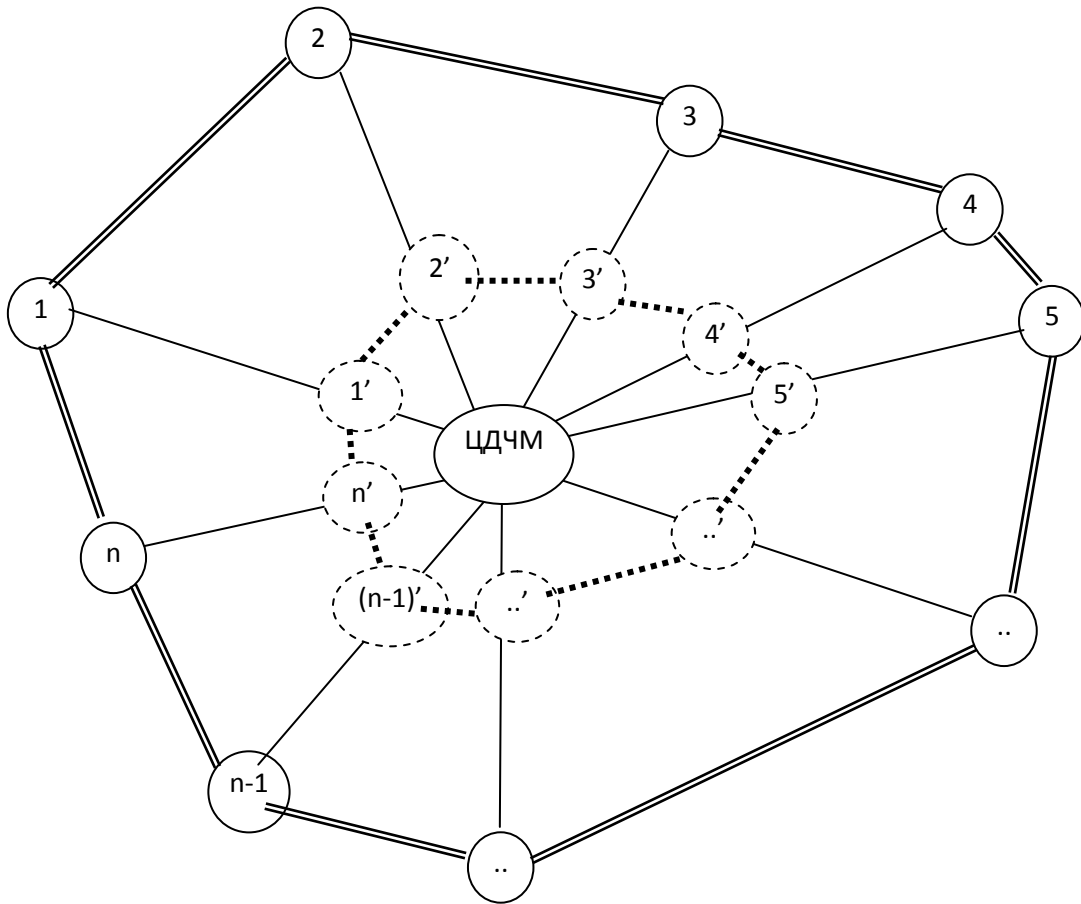

Умовні позначення:

① - транспортний мегарайон (нумерація умовна);

①' - транспортний вузол, де з'єднується радіальна магістраль з існуючим чи проєктованим умовно-кільцевим зв'язком (нумерація умовна);

..... - проєктований умовно-кільцевий зв'язок;

==== - кільцевий зв'язок за межами ЦДЧМ;

_____ - радіальний магістральний зв'язок;

Рисунок 1 – Умовна схема транспортної мережі

Транспортне навантаження, таким чином, можна оцінити через коефіцієнт завантаження дороги рухом

$$K_3 = \frac{N}{P}, \quad (1)$$

де N – інтенсивність транспортного потоку, авт./год.;

P – пропускна спроможність ділянки вулиці, авт./год.

Наступним важливим питанням є визначення місця розташування умовного центру транспортного тяжіння кожного мегарайону. При традиційному підході до моделювання транспортної мережі транспортний район замінюється точкою, так званим «центроїдом», координати якої відповідають координатам якого-небудь одного на весь транспортний район об'єкта транспортного тяжіння. У нашому випадку таких об'єктів може бути декілька. Крім того, об'єкти транспортного тяжіння можуть бути нерівномірно розподілені по території мегарайону. Пропонується територію кожного мегарайону розділити на окремі ділянки з рівномірним (у межах однієї ділянки) розміщенням об'єктів транспортного тяжіння. Після чого потрібно визначити координати умовного центру тяжіння мегарайону як середньозважені координати центрів всіх ділянок, що входять в даний мегарайон.

$$x_{\text{оді}} = \frac{\sum_{i=1}^n U_i \cdot x_i}{\sum_{i=1}^n U_i}, \quad (4)$$

де i – порядковий номер ділянки забудови;

x_i – координата (довгота) центра транспортного тяжіння для ділянки i ;

U – кількість автомобілів, які в'їжджають та виїжджають на територію ділянки i , од./год.

$$y_{\text{оді}} = \frac{\sum_{i=1}^n U_i \cdot y_i}{\sum_{i=1}^n U_i}, \quad (5)$$

де y_i – координата (широта) центра транспортного тяжіння для ділянки i ;

Далі необхідно визначити обсяги відправлення і прибуття транспортних засобів для кожного мегарайону і ЦДЧМ, а саме ту частину обсягів, що задіяна у формуванні транспортних потоків, що проходять в (з) ЦДЧМ, і транзитних.

Вважаємо, що в ранковий час ємність по відправленню для ЦДЧМ незначна, оскільки в основному для ЦДЧМ характерна наявність не житлової забудови, а офісів, громадських закладів, торгових підприємств та інших місць праці або надання послуг. Для периферійних мегарайонів характерна різноманітність забудови і наявність як промислових зон (місць прикладання праці), так і житлових зон. Тому для периферійних районів для ранкового часу обсяг відправлення вважаємо рівним інтенсивності транспортного потоку, що проходить через точку в'їзду з цього мегарайону в ЦДЧМ. А обсягом прибуття - інтенсивність транспортного потоку, що в'їжджає в мегарайон. Обсяг прибуття для ЦДЧМ вважаємо як різниця між сумою в'їжджають в ЦДЧМ і сумою виїжджають з ЦДЧМ транспортних потоків по всіх мегарайонах. Для вечірнього часу ситуація протилежна. Більшість поїздок здійснюється з місць роботи (бізнесу) додому.

На відміну від традиційного підходу до моделювання транспортних мереж такий спосіб дозволяє значно знизити трудомісткість одержання вихідних даних для побудови моделі. Маршрути, якими реалізуються транспортні кореспонденції, можна визначати з критерієм мінімум витрат транспортного часу з використанням вже відомих алгоритмів, наприклад, методу потенціалів, методу Дейкстри, тощо. Значення транспортних кореспонденцій можна визначити за допомогою «гравітаційної моделі», згідно з якою величина кореспонденції між транспортними районами залежить від відстані між ними та обсягів відправлення і прибуття автомобілів.

Розраховані значення транспортних кореспонденцій розподіляються по визначеним маршрутам по схемі вулично-дорожньої мережі, де окрім існуючих ділянок вулиць додані всі можливі майбутні кільцеві дороги та хордові ділянки. Після виконання процедури розподілення кореспонденцій сума значень кореспонденцій для кожної ділянки мережі визначатиме інтенсивність руху на

цій ділянці після побудови транспортних кілець або окремих хордових ділянок. Потрібну пропускну спроможність кожної проекрованої ділянки кільця або хорди визначаємо через значення інтенсивності руху та задане допустиме значення коефіцієнту завантаження дороги рухом.

Економічні науки

ІНФЛЯЦІЯ ТА ЇЇ ВПЛИВ НА ЕКОНОМІКУ УКРАЇНИ

Захарченко Олександр Олександрович

Університет державної фіскальної служби України, ННЮАА

Студент 1 курсу

Науковий керівник:

Климчук Наталія Яківна

старший викладач кафедри банківської справи та фінансового моніторингу

Інфляція є одним із найважчих проявів нестабільності економіки в державі. Суттєве зростання інфляції негативно відбивається на всіх сторонах соціально-економічного життя в Україні. Інфляція як економічне явище органічно пов'язана з виникненням і функціонуванням грошей. Сутність цього явища виражається в переповненні каналів обігу грошовою масою понад потрібною їх кількістю для обслуговування ринку. А це викликає знецінення грошей, падіння їх купівельної спроможності, зростання цін на товари і послуги. При інфляції порушуються сталі пропорції в цінах на товари і послуги. [1] Саме це і зумовлює необхідність вивчення та дослідження цієї проблеми.

За останні роки всі країни відчували вплив інфляції, деякі зазнавали великих втрат, а деякі незначних. Наслідки цих процесів різноманітні та складні. Її максимальний рівень негативно впливає на виробництво, створює

соціальну й економічну нестабільність в країні. При затягуванні цієї проблеми зростає розрив рівня цін, знецінюється національна валюта, знижується конкурентоспроможність продукції. Проблему інфляції в Україні досліджувало багато вчених у своїх працях. Наприклад деякі з них В. Калужний, А. Гальчинський, Лисицький В., Дорошенко І., Щербак А., Лічмаровська А., Левченко З. та інші. Вважається, що її виникнення пов'язане із появою грошей, з функціонуванням яких вона нерозривно пов'язана. Найбільш лаконічне визначення інфляції - це зростання загального рівня цін, більш загально - переповнення каналів обігу грошової маси зверх потреби товарообігу, що визначає знецінення грошової одиниці і відповідно зростання товарних цін.[2].

Суть інфляції полягає в тому, що національна валюта знецінюється по відношенню до товарів, послуг та іноземної валюти, які зберігають стабільність своїй купівельній спроможності [2].

За даними показниками міністерства фінансів, індекс споживчих цін за січень 2017, 2018 та 2019 роки має такі показники. 101,1%, 101,5% та 101,0% відповідно (рис.1) (як бачимо у 2018 був найвищий показник, що характеризується підвищенням цін на товари та послуги)[3].



Рис. 1. Показники інфляції за 2017-2019 р.

Джерело : створено автором за даними [3].

Загалом інфляція породжує такі наслідки: знецінення заощаджень населення, відставання цін державних підприємств від ринкових, прихована конфіскація грошових коштів через податки, прискорена матеріалізація грошових коштів, перерозподіл доходів і багатства, нестабільність та недостатність економічної інформації, падіння реального відсотка, знижує життєвий рівень усіх верств населення, посилює безробіття, знецінює кредити.

Основними шляхами вирішення цієї проблеми є: збільшення виробництва і насичення ринку товарами, проведення обґрунтованої кредитної, податкової, цінової політик (оптимальне поєднання ринкових механізмів і методів державного регулювання), обмеження емісії грошей, стимулювання та нагромадження інвестицій, збільшення безготівкового обігу, формування конкурентного середовища, приватизація і стимулювання середнього та малого підприємництва, скорочення дефіциту державного бюджету. Ефективна реалізація цих заходів сприятиме успішному розвитку економіки країни та її інтеграції в світове суспільство як рівноправного учасника.

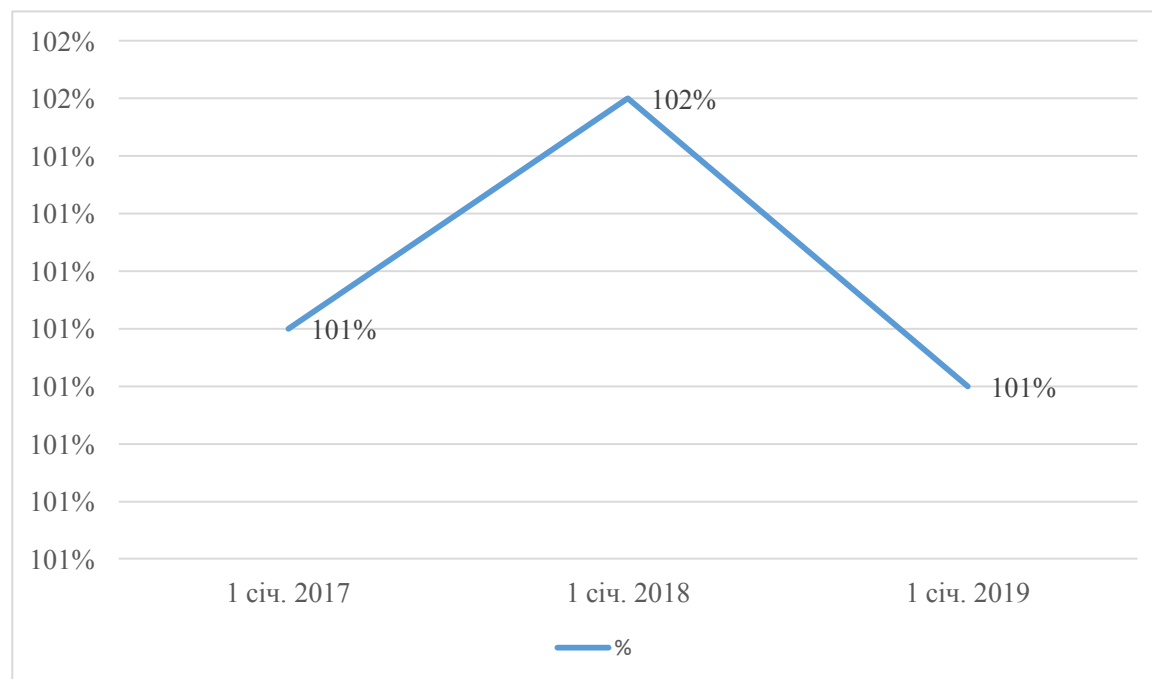
Отже, інфляція в Україні знаходиться на досить високому рівні. Для того, щоб знизити інфляційні процеси потрібно застосовувати правильну антиінфляційну політику. В зв'язку з цим необхідно здійснювати: розробку та втілення в життя комплексних державних програм розвитку економіки; посилення стимулів виробничого накопичення, включаючи субсидії, що здатні підтримати процес накопичення коштів у підприємців та населення; підвищення ефективності грошово-кредитної політики; тощо. Насамперед необхідно боротися з причинами інфляції а не з її наслідками .

Список літератури:

1. Гроші та кредит : підручник / [М. І. Савлук, А. М. Мороз, І. М. Лазепко та ін.] ; за наук. ред. М. І. Савлука. – 6-те вид., перероб. і доп. – К. : КНЕУ, 2011. – 589 с.
2. Розвиток інфляційних процесів та їх глобалізацій на складаюча/ І.В. Дорошенко// Міжнародні фінанси - 2008 - №6 - С. 10-16.

3. Индекс інфляції [Електронний ресурс] — Режим доступу:<https://index.minfin.com.ua/ua/economy/index/inflation/>

Філософські науки

АНАЛИЗ КОНЦЕПЦИИ ИЕРАРХИЧЕСКОГО ОБЩЕСТВА В ФИЛОСОФИИ ОСВАЛЬДА ШПЕНГЛЕРА

Захарчук О.Ф.

Національний технічний університет «Дніпровська політехніка»

Доцент кафедри філософії і педагогіки, к.філос. н., доцент

067-388-36-63 zaharchuk1978@i.ua

Важную роль в социально-политических построениях О. Шпенглера играют его взгляды на социальную структуру общества. Именно проблемы соотношения определенных классов общества, по мнению этого мыслителя, непосредственным образом определяют ход исторического развития, а также многие аспекты социально-политического процесса.

Что касается оценки роли тех или иных классов в жизни общества, то О. Шпенглера можно смело отнести к апологетам иерархического, элитарного общества.

В определенном смысле можно даже утверждать, что все философские построения О. Шпенглера затрагивающие социально-политическую сферу призваны оправдать и доказать необходимость элитарного принципа организации общества.

Основным моментом иерархических воззрений Шпенглера на общество является апологетика естественности разделения общества на класс господ и класс рабов. О. Шпенглер доказывает, что только элита, обладающая определенными качествами, которые ей органически присущи, может успешно

управлять обществом, государством. Жизнеспособным и полноценным, в самом широком смысле этого слова может быть только иерархическое общество.

Говоря о социальной структуре, О. Шпенглер использует термины «сословия» и «классы». То как мыслитель понимает сущность и различия между этими двумя терминами весьма существенно для понимания его иерархических воззрений.

Согласно представлениям философа, общество с самого начала своей истории делится на две неравные части: Первая, лучшая его часть – это прасословия знати и духовенства, вторая часть – все остальные классы общества, главная задача которых подчиняться первому сословию.

Говоря о сословиях знати и духовенства, О. Шпенглер сразу же делает акцент на их принципиальном отличие от иных социальных групп. При этом корень этого отличия лежит в иррациональной сфере, которая дана свыше.

«Что лежит в основании обоих прасословий и только их одних – это идея. Благодаря ей они интенсивно ощущают свой ранг, определенный Богом и потому не подлежащий критике... Люди, принадлежащие к этим сословиям внутренне, а не только по имени, действительно представляют собой нечто иное, чем остаток: их жизнь в противоположность крестьянской и буржуазной всецело основывается на символическом достоинстве. Жизнь дается им не для того, чтобы ее проводить, но чтобы иметь смысл» [1, с. 349].

Итак, принцип неравенства изначален, определен самим Богом, есть избранные люди, которых Бог отметил высшим смыслом существования и остальная масса людей, не имеющих высших целей. Данная идея сама по себе может быть воспринята позитивно в том смысле, что действительно люди отличаются друг от друга, и эти всевозможные отличия могут определять жизнь человека, в том числе и его значение для социума. Однако О. Шпенглер говорит не просто об индивидуальных различиях людей, он их жестко увязывает с определенными социальными группами. Избранные могут реализовать свое высшее назначение только в рамках сословия знати или

духовенства. О. Шпенглер объясняет такое положение дел через описание различий между сословиями и классами.

«Особняком от подлинной сословной культуры стоят повсюду профессиональные классы ремесленников, чиновников, художников и рабочих (которые делаются в полном смысле слова особыми племенами)... Их выделение основано на чисто технических навыках, а значит, не на символике времени и пространства; их традиции также ограничиваются техникой, а не собственными нравами или моралью, как то сплошь и рядом присутствует в экономике или науке. Вследствие этого над ними тяготеет некая отчужденность, лишенность правил, зачастую некая подозрительность.

...Таким образом, истории сословий нет до профессиональных классов решительно никакого дела, она является отображением метафизического момента в высшем человеке. Момент этот возвышается до великой символики в различных видах вечно текущей жизни, и в этих-то видах история культур и осуществляется» [1, с. 364-365].

Как видно, сословия у О. Шпенглера сами по себе обладают неким метафизическим статусом, который и реализуется в высшем человеке. Классы же не обладают в силу своей направленности на производство чего-либо, неким высшим смыслом. Духовное или же материальное производство по О. Шпенглеру также не дает возможности сформировать классам собственную мораль и нравственность.

Помимо апелляции к метафизическим основаниям в обосновании концепции иерархического общества, О. Шпенглер приводит также «биологическую» аргументацию.

«Биологическая» аргументация прослеживается и у Шпенглера в продолжении его идей относительно сословий. Сословия основаны не на профессиональной основе, они, по мнению Шпенглера, органически произрастают «от земли», связаны с нею примерно также как крестьяне. «Знать и духовенство поначалу вырастают посреди сельской местности» [1, с. 363]. «Духовенство микроскопично и животно, знать космична и растительна –

отсюда ее глубокая связь с землей» [1, с. 359]. Этот естественный характер сословий, их близость к животным и растительным формам автоматически снимают возможные внутренние противоречия. Биологический характер сословий лучше всякого разума позволяет их представителям ориентироваться в окружающей действительности.

По большому счету идея О. Шпенглера об исключительности сословий сводится к двум моментам: 1. Сословия метафизичны по своей природе. 2. Метафизическая сущность сословий возможна, потому что они являются естественными образованиями, проистекают из самой природы, самой жизни.

Таким образом, основным аргументом в пользу идеи иерархического общества у философа выступает представление о естественности принципа иерархии, его аутентичности жизни как таковой. Данная естественность может быть также понята как имеющая иррационалистический характер. О. Шпенглер подчеркивает, что высшие классы получают санкцию на господство именно потому, что их природа лежит не в рациональной, а в иррациональной плоскости.

Список літератури:

1. Шпенглер О. Закат Европы / О. Шпенглер: Пер. с нем. – В 2 Т. / Мысль. – М., 1998. – Т. 2: Всемирно-исторические перспективы. – 607 с.

СВІТОВИЙ ДОСВІД МОТИВАЦІЇ ПРАЦІВНИКІВ ТА МОЖЛИВОСТІ ЙОГО АДАПТАЦІЇ ДО УМОВ ПІДПРИЄМСТВ УКРАЇНИ

Зелена М.І.

старший викладач кафедри управління персоналом і економіка праці

Хмельницький національний університет,

м. Хмельницький, Україна

Рольська Х.В.

студентка 4-го курсу

Хмельницький національний університет

м. Хмельницький, Україна

Актуальність дослідження. На сучасному етапі розвитку економіки України основним ресурсом підприємства є персонал. Головним елементом активації людського фактора, який не тільки створює матеріальні передумови виробництва, але і забезпечує їх ефективне використання – є мотивація. Вирішенню питань мотивації праці в світовій практиці завжди приділялось багато уваги. Ні одна система управління не функціонуватиме досконало, якщо в масштабі країни не буде розроблена ефективна система мотивації праці персоналу. Українська теорія та практика мотивації є малоефективною. Тому при формуванні систем мотивації праці на підприємствах доцільно використовувати досвід зарубіжних компаній.

Аналіз останніх досліджень і публікацій. Над питанням мотивації праці працювало і працює багато економістів. У роботах О. І. Амоші, Є. А. Бельтюкова, І. І. Грузнова, О. І. Іляш, В. Р. Кучеренко, В. М. Лукашевича, С. В. Мочерний, Й. М. Петровича, М. Г. Чумаченка та ін. розглянуто різні аспекти даної проблеми. Проблема ефективної мотивації людської діяльності присвячено праці багатьох вчених, таких як Л.Є. Басовський, І. М. Герчикова,

Н. В. Дикань, Н. І. Кабушкін, В. І. Хомяков, А. В. Шегда та ін. Значний внесок у розвиток теорії і практики зробили відомі зарубіжні автори сучасних теорій мотивації – Ф.Тейлор, А. Файоль, Д. МакГрегор, П. Друкер, Дж. Шермерорн, Ф. Герцберг, Е. Робінс та інші.

Сьогодні бракує наукових розробок адекватного визначення та практичного використання змін у мотиваційній системі праці в екстремальних кризових ситуаціях.

Мета статті полягає у визначенні сутності мотивації персоналу підприємства як інструменту соціальної політики та дослідженню шляхів мотивування його ефективної праці через методи соціальної політики.

Виклад основного матеріалу. Мотивація праці відноситься до числа проблем, вирішення яких в світовій практиці завжди приділялася велика увага. Вітчизняні теорія і практика мотивації праці, як правило, зводяться до оплати праці, заснованої на фіксованих тарифних ставках і посадових окладах, і малоефективні. Тому при формуванні систем мотивації праці на підприємствах, особливо великих, необхідно використання вже накопиченого світовою практикою досвіду.

В широкому розумінні «мотивація» – це сукупність внутрішніх і зовнішніх рушійних сил, які спонукають людину до діяльності, визначають поведінку, форми діяльності, надають цій діяльності спрямованості, орієнтованої на досягнення особистих цілей і цілей організації, це сукупність усіх мотивів, які справляють вплив на поведінку людини. В економічній літературі поняття «мотивація персоналу» трактується неоднаково, хоч більшість визначень багато в чому схожі. На думку одних авторів, мотивація – це свідоме прагнення до певного типу задоволення потреб, до успіху. Інші автори під мотивацією розуміють усе те, що активізує діяльність людини. Для ще інших мотивація – це надія на успіх і побоювання невдачі. В менеджменті мотивація визначається як процес спонукання себе й інших до діяльності для досягнення особистих цілей і цілей організації [1].

Мотивація праці – найважливіший фактор результативності роботи, що становить основу трудового потенціалу працівника, тобто всієї сукупності властивостей, які впливають на виробничу діяльність.

Для підвищення ефективності діяльності підприємства необхідне вдосконалення мотивації працівників, що може дати:

- підвищення результативності роботи персоналу;
- оперативне досягнення цілей підприємства;
- зв'язок результативності роботи співробітників з оплатою та нематеріальним стимулюванням;
- прозорість системи заохочування;
- зниження плинності кадрів;
- покращення психологічного клімату;
- покращення командної роботи [2].

З усього розмаїття моделей систем мотивації праці в ринковій економіці більшості промислово розвинених країн можна виділити як найбільш характерні японську, американську, французьку, англійську, німецьку, шведську моделі. В таблиці 1 зображені характеристики кожної моделі [3].

Таблиця 1 – Характеристика моделей

Назва моделі	Характеристика
Японська	<ul style="list-style-type: none"> – випередження росту продуктивності праці щодо росту рівня життя населення; – гнучка система стимулювання праці; – використання синтезованих систем, , що поєднують елементи традиційної (вікової) і нової трудової тарифікації працівників; – використання трудової ставки.
Американська	<ul style="list-style-type: none"> – побудована на всілякому заохоченні підприємницької активності та збагачення найбільш активної частини населення; – заробіток працівника визначається як годинна тарифна ставка, помножена на кількість годин роботи; – простота нарахування заробітку і планування витрат на заробітну плату; – застосування клективної системи преміювання.
Французька	<ul style="list-style-type: none"> – більше розмаїття економічних інструментів, включаючи стратегічне планування й стимулювання конкуренції,

	<p>гнучкою системою оподаткування;</p> <ul style="list-style-type: none"> – конкуренція є базисом ринкових відносин; – у політиці оплати праці спостерігається дві тенденції: індексація заробітної плати залежно від вартості життя та індивідуалізація оплати праці.
Німецька	<ul style="list-style-type: none"> – в центрі німецької моделі мотивації праці перебуває людина з її інтересами як вільна особистість, що усвідомлює свою відповідальність перед суспільством; – держава створює умови для всіх громадян, зупиняє прояви несправедливості та боронить усіх обділених і беззахисних; – модель забезпечує рівною мірою як економічний добробут, так і соціальні гарантії.
Шведська	<ul style="list-style-type: none"> – сильна соціальна політика, спрямована на скорочення майнової нерівності через перерозподіл національного доходу на користь менш забезпечених верств населення; – шведські профспілки не дозволяють власникам низкорентабельних підприємств знижувати заробітну плату нижче встановленого на переговорах із переукладання колективних трудових угод загального рівня; – скорочення розриву між розмірами мінімальної і максимальної зар-плати.

На жаль, в Україні, підприємства якщо і запроваджують інструменти, пов'язані з підвищенням мотивації співробітників, то, зазвичай, традиційного характеру, роблячи основний акцент на «маніпуляції заробітною платою та нарахуванням додаткових виплат», залежно від досягнень підприємства та результатів його діяльності.

Висновки. На сьогоднішньому етапі розвитку мотиваційної системи не вистачає матеріальних стимулів, тому керівникам потрібно сконцентрувати увагу на оптимальному поєднанні матеріальних з нематеріальними мотивуючими елементами, які б комплексно характеризували її оптимальну систему та взаємозв'язок між місцевими традиціями управління й корпоративною культурою. Також основна увага в системі мотивації повинна приділятися рівню оплати праці, підвищенню її стимулюючої ролі.

Отже, система стимулювання праці персоналу на українських підприємствах повинна чітко визначати цілі, встановлювати види стимулювання відповідно до результатів, що досягаються, визначати систему оцінки, період і терміни виплат винагороди.

Список літератури:

1 Стрілецький П. А. Світовий досвід мотивації праці та можливості його впровадження в Україні / П. А. Стрілецький, О. П. Стрілецька // Пріоритети управління людським капіталом. – С. 323-333.

2 Рукасов С. В. Аналіз систем мотивації персоналу з урахуванням досвіду провідних країн світу / С. В. Рукасов // Віс. Хмельницького нац. ун. – 2009. – № 5. – С. 93-96.

3 Биба В. В. Світовий досвід мотивації працівників та можливості його адаптації до умов підприємств України / В. В. Биба, Н. Б. Теницька // Мукачівський нац. ун. – 2017. – № 10. – С. 166-171.

Інші професійні науки

АНТИПЛОСКА ДЕФОРМАЦІЯ КЛИНОШАРУВАТОГО СЕРЕДОВИЩА

Земсков Олександр Володимирович

Вступ

Задачею теорії пружності є запис математичних рівнянь, розв'язання яких дозволяє відповісти на такі запитання:

- якими будуть деформації конкретного тіла, якщо до нього прикласти у відомих місцях навантаження заданої величини?
- якими будуть при цьому напруження в тілі?

Питання, чи тіло зруйнується, чи витримає ці навантаження, тісно пов'язані з теорією пружності, але, строго кажучи, не входить у її компетенцію.

Постанова Задачі

Розглядається антиплоська задача для клиношаруватого середовища.

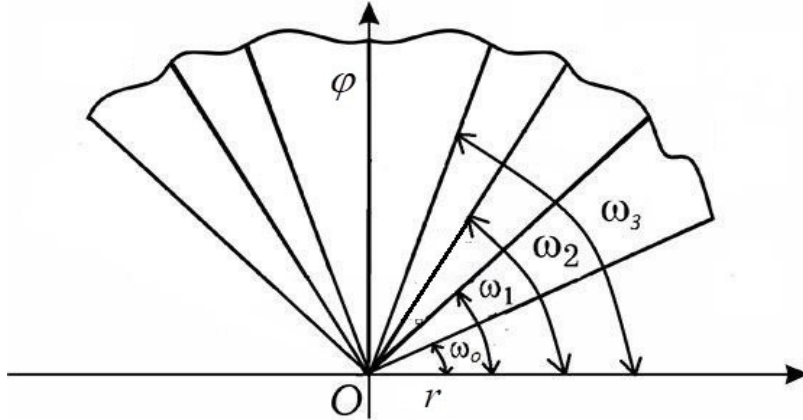

$$\omega_i \leq \varphi \leq \omega_{i+1}, i = 0, n-1 \quad (1)$$

$$0 < r < \infty$$

Кожен клин характеризується модулем зсуву G_i та коефіцієнт Пуассона

μ_i

На зовнішніх гранях задані дотичні напруження

$$\tau_{\varphi z}^{(1)} |_{\varphi=\omega_0} = G_1 \frac{1}{r} \frac{\partial W_1}{\partial \varphi} |_{\varphi=\omega_0} = q_1(r)$$

$$\tau_{\varphi z}^{(2)} |_{\varphi=\omega_n} = G_1 \frac{1}{r} \frac{\partial W_n}{\partial \varphi} |_{\varphi=\omega_n} = q_n(r) \quad (2)$$

На дотичних гранях виконуються умови сполучення

$$W_{i+1}(r, \omega_i) = W_i(r, \omega_i), i = 1, n-1$$

$$\tau_{\varphi z}^{(i+1)}(r, \omega_i) = \tau_{\varphi z}^{(i)}(r, \omega_i), i = 1, n-1 \quad (3)$$

W_i - переміщення i шару, що задовольняє рівнянню

$$r^2 \frac{\partial^2 W_i}{\partial r^2} + r \frac{\partial W_i}{\partial r} + \frac{\partial^2 W_i}{\partial \phi^2} = 0 \quad (4)$$

Треба визначити напруження середовища (1), що задовольняє граничній задачі (2)-(4)

Метод розв'язку

До (2)-(4) застосуємо перетворення Мелліна

$$W_{is}(\varphi) = \int_0^{\infty} W_i(r, \varphi) r^{s-1} dr$$

Формула обернення:

$$W_i(r, \varphi) = \frac{1}{2\pi i} \int_{\gamma-i\infty}^{\gamma+i\infty} W_{is}(\varphi) r^{-s} ds$$

Загальний розв'язок диференціального рівняння

$$W_{is}(\varphi) = C_i^0 \sin s\varphi + C_i^1 \cos s\varphi, i = \overrightarrow{1, n}$$

C_i^0, C_i^1 - невідомі сталі кожного шару.

Граничні умови

$$G_1 W'_{1s}(r, \omega_0) = \int_0^{\infty} q_1(r) r^s dr = q_{1s}$$

$$G_n W'_{ns}(r, \omega_n) = \int_0^{\infty} q_n(r) r^s dr = q_{ns}$$

Умови сполучення

$$W_{is}(r, \omega_i) = W_{i+1s}(r, \omega_i)$$

$$G_i W'_{is}(r, \omega_i) = G_{i+1} W'_{i+1s}(r, \omega_i), i = \overrightarrow{1, n-1}$$

Підставимо розв'язок в умови сполучення та введемо матриці та вектори

$$\vec{C}_i = \begin{pmatrix} C_i^0 \\ C_i^1 \end{pmatrix}, i = \overrightarrow{1, n}, G_i = \begin{pmatrix} 1 & 0 \\ 0 & G_i \end{pmatrix}$$

$$R_i = \begin{pmatrix} \sin(s\omega_i) & \cos(s\omega_i) \\ s \cos(s\omega_i) & -s \sin(s\omega_i) \end{pmatrix}$$

$$\vec{q}_{1s} = \begin{pmatrix} 0 \\ q_{1s} \end{pmatrix}$$

$$\vec{q}_{ns} = \begin{pmatrix} 0 \\ q_{ns} \end{pmatrix}$$

Умови сполучення та граничні умови у матричному вигляді матимуть вид

$$\begin{cases} G_{i+1} R_i \vec{C}_{i+1} = G_i R_i \vec{C}_i, i = \overrightarrow{1, n-1} \\ G_1 R_0^0 \vec{C}_1 = \vec{q}_{1s} \\ G_n R_n^0 \vec{C}_n = \vec{q}_{ns} \end{cases}$$

Встановлюємо рекурентну залежність

$$\Omega_i = [R_i]^{-1} G_{i+1}^{-1} G_i$$

$$\vec{C}_i = \Omega_{i-1} R_{i-1} \vec{C}_{i-1}$$

$$\vec{C}_i = \Phi_i \vec{C}_1$$

$$\Phi_i = \prod_{k=1}^{i-1} \Omega_k R_k$$

$$\vec{C}_i = \prod_{k=1}^{i-1} \Omega_k R_k \vec{C}_1$$

Після застосування граничних умов отримаємо наступну задачу

$$\begin{cases} C_n^0 = \Phi_n^{1,1} C_1^0 + \Phi_n^{1,2} C_1^1 \\ C_n^1 = \Phi_n^{2,1} C_1^0 + \Phi_n^{2,2} C_1^1 \\ G_1 C_1^0 s \cos s \omega_0 - G_1 C_1^1 s \sin s \omega_0 = q_{1s} \\ G_n C_n^0 s \cos s \omega_n - G_n C_n^1 s \sin s \omega_n = q_{ns} \end{cases} \quad (5)$$

Розв'язок вихідної задачі визначається формулою

$$\tau_{\phi z}^{(i)}(r, \varphi) = \frac{1}{2\pi i} \int_{\gamma-i\infty}^{\gamma+i\infty} \frac{W'_{is}(\varphi)}{\Delta(s)} r^{-s} ds$$

$\Delta(s)$ - визначник системи (5).

Для Розв'язку інтеграла скористуємося основною теоремою про лишки та лемою Жордана.

Чисельні результати

Розглянемо випадок із $n = 2$

$$\omega_0 = \frac{\pi}{6}, \omega_1 = \frac{\pi}{4}, \omega_2 = \frac{\pi}{3} \quad q_1(r) = q_2(r) = \begin{cases} r, & 0 \leq r \leq 1 \\ \frac{1}{r^2}, & r > 1 \end{cases}$$

$$G_1 = 1, G_2 = 10$$

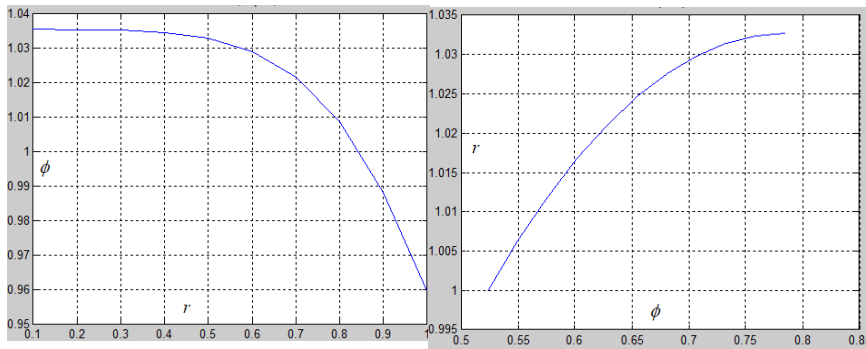

Висновки

1. Розв'язано антиплоску задачу для клиношаруватого середовища на основі застосування інтегрального перетворення Мелліна безпосередньо до рівняння Лапласа (а не до зображень розв'язку через гармонічні чи інші функції, як це робиться традиційно).

2. У просторі трансформант завдяки введенню матричного формулювання умов спряження та граничних умов, побудовано рекурентну формулу, що зв'язує невідомі сталі загального розв'язку, яка не залежить від кількості шарів.

3. Проведено реалізацію запропонованого підходу для деяких окремих випадків – відсутності шаруватості, двошарового середовища.

4. Запропонований підхід надає можливість отримати розв'язок плоскої задачі для клиношаруватого середовища.

Список літератури:

1. Вайсфельд Н. Д., Мойсеєнок О. П. Антиплоска деформація клиношаруватого середовища // Вісн. Київ. ун-ту. Фіз.-мат. науки. – 2013
2. Уфлянд Я.С. Интегральные преобразования в задачах теории упругости. //издательство “Наука”-Л.,1968
3. Попов Г. Я., Грибняк С. Т. Об одном способе решения задач механики для слоистых сред // Прикл. механика. – 1980.
4. Г. Я. Попов, С. А. Абдыманапов, В. В. Функции и матрицы Грина одномерных краевых задач.: Монограф.//Ефимов. – Алматы: Руан

Інші професійні науки

РОЗРОБКА ЗАБЕЗПЕЧЕННЯ СИСТЕМ ВІДЕОСПОСТЕРЕЖЕННЯ

Золотарьова Д.О.

студентка Одеського національного політехнічного університету;

Ситник В.М.

студент Одеського національного політехнічного університету;

Лебедева О.Ю.

к.т.н., доцент кафедри інформатики та управління захистом інформаційних систем Одеського національного політехнічного університету

З кожним роком системи відеоспостереження знаходять все більш широке застосування в найрізноманітніших сферах діяльності людини. У сучасному світі, де небезпека може підстерігати ледве не на кожному кроці, а крадії, шахраї та інші злочинці діють все більш зухвало, при постійній загрозі терористичних актів, складній політичній обстановці просто неможливо обійтися без надійних автоматизованих засобів, що дають змогу централізовано керувати процесами охорони території та вести візуальне спостереження за людьми в громадських місцях та об'єктах, що знаходяться в зоні підвищеного ризику виникнення позаштатних ситуацій.

За останні роки системи відеоспостереження стали основою надійної системи безпеки. З усіх наявних на сьогоднішній день технічних засобів охорони тільки телевізійні системи можуть негайно не лише сповістити співробітників служби безпеки про порушення режиму на об'єкті, але й показати на екрані події, що відбуваються в даний момент на підконтрольній території.

На жаль, на багатьох підприємствах та об'єктах досі використовуються стандартні камери, які добре себе зарекомендували раніше. Але їх головний недолік – маленький кут огляду, тому потрібно налаштувати багато камер для огляду усієї території. Крім того, потрібно багато моніторів для перегляду цих камер, або об'єднати відео з камер на одному моніторі. Це призводить до виникнення труднощів в спостереженні у служби охорони.

Один з варіантів вирішення цієї проблеми – розробити панорамне відео, яке б об'єднувало у собі кадри з декількох камер, а на екран монітору оператора виводилися лише одне відео. Таким чином, оператору не доведеться розподіляти свою увагу одразу на декілька моніторів або на об'єднанні частини відео.

Мета роботи – розробка забезпечення систем відеоспостереження шляхом розробки алгоритму створення панорамного відео з використанням методів пошуку особливих точок на зображенні.

Для виконання поставленої мети треба виконати такі завдання:

- вибір методів пошуку особливих точок на зображенні;
- розробка алгоритму створення панорамного відео з використанням обраних методів;
- програмна реалізація розробленого алгоритму створення панорамного відео з використанням обраних методів.

Об'єкт дослідження – система панорамного відеоспостереження.

Предмет дослідження – використання система панорамного відеоспостереження у охоронній сфері.

Побудова панорами складається з декількох етапів, і першим з них є виділення на зображенні так званих особливих точок. Існує багато методів для пошуку особливих точок на зображенні. Вони відрізняються алгоритмом пошуку, побудовою дескрипторів та інваріантністю до масштабу чи повороту.

Найбільш відомими і широко використовуваними алгоритмами пошуку особливих точок є метод SIFT (Scale Invariant Feature Transform) та метод SURF (Speeded Up Robust Features).

Метод SIFT (Scale Invariant Feature Transform) шукає особливі точки за допомогою піраміди гауссіанов та різниці гауссіанов. Дескриптори будуються за допомогою обчислення гістограми орієнтованих градієнтів в околиці особливої точки [1]. Цей метод інваріантний до масштабу та повороту. Дескриптори також стабільні до змін у висвітленні, шумів і невеликих змін точки спостереження.

Метод SURF вирішує одночасно два завдання: пошук особливих точок зображення та створення їх дескрипторів, інваріантних до масштабування та обертання. Це означає, що дескриптор (опис) ключової точки завжди буде однаковим, навіть якщо зразок змінить свій розмір та/або буде повернений (тут і далі мова йде про обертання в площині зображення). Окрім того, сам пошук ключових точок також є інваріантним, у тому сенсі, що повернутий об'єкт сцени має той же набір ключових точок, що й зразок [1].

Алгоритм створення панорамного відео складається з таких трьох основних етапів:

- пошук особливих точок.
- відбір однієї або декількох особливих точок за критерієм.
- зшивання кадрів відео.

Для створення панорамного відео потрібно мати два та більше відео. Відео, що використовується повинно мати області перехрестя друг з другом. Пошук особливих точок виконується на перших кадрах вхідних відео. В результаті роботи методів SIFT або SURF маємо пари дескрипторів. Необхідно вибрати одну або декілька пар для подальшого зшивання кадрів.

Розглянемо критерій відбору для пошуку однієї особливої точки для двох відео. Для кожної пари дескрипторів $\{x_{a1}, x_{b1}\}, \{x_{a2}, x_{b2}\} \dots \{x_{an}, x_{bn}\}$ знаходимо відстань d_n між відповідними парами. Серед отриманих відстаней d_n знаходимо найменшу відстань - d_i , відповідна їй пара $\{x_{ai}, x_{bi}\}$ буде потрібною особливою точкою. Отримана особлива точка має координати $\{x_{ai}, y_{ai}\}$ та $\{x_{bi}, y_{bi}\}$ на двох перших кадрах відео відповідно.

Зшивання усіх кадрів для двох відео виконується об'єднанням двох відповідних кадрів по отриманій особливій точці з координатами $\{x_{ai}, y_{ai}\}$ та $\{x_{bi}, y_{bi}\}$ на перших кадрах.

Результат роботи розробленого алгоритму продемонстровано на рисунку 1.



а

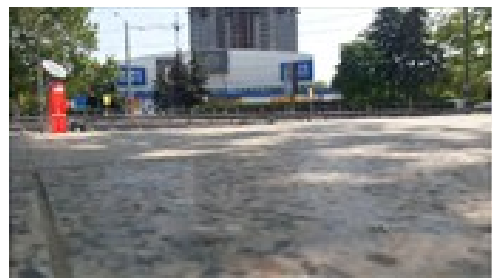

б



в

Рисунок 1 – Результат зшивання перших кадрів з двох відео: а – перший кадр першого відео; б – перший кадр другого відео; в – панорамний кадр з перших кадрів

Було проведено дослідження розробленого алгоритму з використанням методу SIFT та SURF. Дослідження показали, що методи SIFT та SURF не

рекомендується використовувати в реальному часі, так як знаходження особливих точок займає деякий час. Метод SIFT знаходить тільки найстійкіші точки, через що на деяких кадрах метод не зможе знайти точки для зшивання. Метод SURF знаходить багато особливих точок на зображеннях, завдяки чому не виникає ситуації, коли він це зробити не може.

Список літератури:

1. Золотых Н.Ю., Кустикова В.Д., Мееров И.Б. Обзор методов поиска и сопровождения транспортных средств на потоке видеоданных / Н.Ю. Золотых, В.Д. Кустикова, И.Б. Мееров // Вестник ННГУ – 2012. – №5-2. – С. 348-358.

Інші професійні науки (Захист інформації)

МОДИФІКАЦІЯ МЕТОДУ ХЕШ-СТЕГАНОГРАФІЇ

Зоріло В.В.

к.т.н.

Бохонько М.В.

Одеський національний політехнічний університет

Нині стеганографія розрахована на те, що інформація, яка передається, шифрується спочатку достатньо стійким криптографічним кодом. Далі отримане повідомлення вбудовується в контейнер(зображення). Як правило при

цьому в зображенні з'являються шуми або зміни, непомітні для людського ока. В більшості випадків і для шифрування і дешифрування використовується ключ, який передається будь-яким чином, чи при зустрічі, чи по закритому каналу зв'язку.

Щоб уникнути зайвої уваги зі сторони зловмисника можемо взагалі не вбудовувати контейнер з інформацією в зображення[1].

В даній роботі описаний метод хеш-стеганографії, модифікований за допомогою перцептивної хеш-функції[3].

Перцептивна хеш-функція за наступним алгоритмом:

1) Зменшення розміру. Зменшуємо розмір зображення до 8x8, тому загальна кількість пікселів дорівнює 64.

2) Прибирається колір. Маленьке зображення переводиться у відтінки сірого, тому хеш зменшується втричі: з 64 пікселів до 64 значень кольору.

3) Знаходимо середнє значення для всіх 64 кольорів.

4) Ланцюжок бітів. Для кожного кольору ви отримуєте 1 або 0 в залежності від того, він більше або менше середнього.

5) Побудуйте хеш. Переведіть 64 окремих біта в одне 64-бітове значення. Порядок не має значення, якщо він зберігається постійним (я записую біти зліва направо, зверху вниз). Отриману послідовність шифруємо за допомогою шифру MD5.

Алгоритм:

1. Для роботи з даним методом стеганографії необхідна значна бібліотека зображень(чим більше – тим краще). Обмеженням для цієї бібліотеки служить лише унікальність кожного зображення.

2. Для кожного зображення необхідно обчислити значення перцептивної хеш-функції і для зручності роботи взяти перші 2 символи хеш – коду (рис.1).

```
e84014ff8666378de4f997e4536950f3  
aed21eb87010e8dcd8f77d5ef2b3b64b  
388bb38e38db9d3474d076e92154e178  
bf0c959a017a46abe942dc47a2f96843  
e0a952358b03def495fe558da26f208b  
a76b210b02bc63050a0943cd25edc2ed  
ec1ad6716c85a93c3164223ba978f2e1  
cf097b964ab7ca0b3d48b19f64e1eb94  
0f8c3ecb62a71ee6a4f3ac862acb180a  
2eb87b2767e836e9792c0dfcac762212  
6ebec9533947729d4fd61d8954df2c9c  
65d7d095eeca3ab197792c07dbfd481  
3198feb4dbd2fa68ae318f9b7df41def  
041056ba10bfc48a3119716b1e63417c  
d1b3346e2d5cee3df607a6c40fe59c7a  
50efb5183b6cfa2c75f63e17a0ac936d  
804e46f6d91716e1253e3aa679b0d630  
de5e9e8f27e96e8bbd2e1ceed06c29b4  
6da0bd81225be06393e772545b99090d  
c01a1b467009f28bdac8d6ea4f613915  
accc32da71a9168c8191c75eacd04b80  
184e68e46916c8a4ca10850d5a637026  
f3ca28ae42e3aca54e68d47f7e65fcc6
```

Рисунок 1 – Хеш-коди деяких зображень.

3. Для швидкості роботи з бібліотекою створюється файл, у якому зберігаються хеш-коди зображень, для зручного пошуку.
4. Кожен окремо взятий символ повідомлення перевести в ASCII і порівняти отримані 2 цифри з першими 2 цифрами хеш - кодів зображень.
5. Отримавши відповідні зображення, перемістити їх в іншу папку під певним ім'ям.
6. Провівши перераховані вище кроки з усіма символами повідомлення отримаємо кілька картинок (відповідно до кількості символів повідомлення) які слід відправляти одержувачу в строго визначеному порядку, інакше сенс повідомлення загубиться (рис.2).



Рисунок 2 – Відібрані зображення, які шифрують слово «Bad company»

7. Одержувач, отримавши зображення і зберігши їх у тому ж порядку, записує у рядок перші 2 символи хеш-кодів, в результаті отримує ASCII код. Далі одержувач переводить ASCII код в текст і отримує початковий текст.

Основна ідея методу полягає саме в перцептивній хеш-функції. Отриманий хеш не зміниться, якщо зображення масштабувати, стиснути або розтягнути. Зміна яскравості або контрасту, або навіть маніпуляції з кольорами теж сильно не вплине на результат. І найголовніше: такий алгоритм швидкий.

Список літератури:

1. Natori Shin / One-Time Hash Steganography // Springer-Verlag Berlin Heidelberg. – 2000 – pp.17-28

2. Looks Like It [Електроний ресурс].2011 – Режим доступу: <http://www.hackerfactor.com/blog/index.php/?archives/432-Looks-Like-It.html>

Інші професійні науки (Захист інформації)

ВИЯВЛЕННЯ ДЕЯКИХ ВИДІВ ОБРОБКИ ЦИФРОВОГО ЗОБРАЖЕННЯ

Зоріло В.В.

Карпова О.А.

Пивовар О.

Сідлецький Ю.В.

Одеський національний політехнічний університет

Виявлення порушень цілісності цифрових зображень в наш час – актуальна задача з багатьох причин. Цифрові зображення використовують в багатьох сферах людської діяльності. Часто при фальсифікації цифрових зображень (ЦЗ) використовують обробку різними фільтрами: розмиття, підвищення різкості тощо. Розмиття використовують декількох видів. Найпоширенішими методами розмиття є розмиття за Гаусом (рівномірне розмиття цифрового зображення) та так зване розмиття «Motion Blur» – ефект розмиття зображення при відтворенні руху. Різкість часто застосовують для покращення візуального сприйняття фальсифікованого зображення. Один з найуживаніших фільтрів різкості – так зване «розумне підвищення різкості», яке впливає головним чином на контури цифрового зображення.

В роботі [1] описано метод виявлення розмиття, заснований на аналізі сингулярних чисел (СНЧ) блоків матриці цифрового зображення. Даний метод апробовано для виявлення розмиття за Гаусом. При застосуванні даного розмиття швидкість росту сингулярних чисел зменшується, що дає можливість виділити порогове значення для коефіцієнтів швидкості росту СНЧ та завдяки цьому відрізнити оброблене ЦЗ від необробленого. В даних роботах рекомендовано розбивати матрицю зображення на блоки 8×8 , для кожного блоку обчислити його СНЧ та аналізувати швидкість найменших п'яти сингулярних чисел. Проте в даній роботі проведено дослідження, де було виконано аналіз найменших чотирьох, п'яти та шести СНЧ. Встановлено, що використання чотирьох СНЧ замість п'яти не зменшує ефективності даного метода. А використання шести СНЧ призводить до збільшення помилок

першого роду. Запропоновано модифікувати даний метод та використовувати чотири сингулярні числа блоку для аналізу на наявність розмиття за Гаусом для зменшення часу роботи алгоритму.

Виявлення розмиття фільтром «Motion Blur» не освітлене у відкритому друці. Відомі дослідження, в яких використовували вже розмиті цифрові зображення для вивчення теми розмиття та розробки алгоритмів оцінки його параметрів [2, 3]. Всі ці методи різні та відрізняються складністю, точністю, надійністю в зашумленому середовищі. Проте жоден з них не вирішує проблеми відрізнення обробленого зображення від необробленого.

В даній роботі представлено метод виявлення фільтру «Motion Blur». За основу розробленого методу було взято аналіз гістограм усіх трьох кольорних каналів зображення – червоного (R), зеленого (G) та синього (B). Гістограма – це графік статистичного розподілу елементів цифрового зображення з різною яскравістю, в якому по горизонтальній осі представлено яскравість, а по вертикальній – кількість пікселів з конкретним значенням яскравості. Дивлячись на гістограму зображення, можна скласти приблизне уявлення про освітленість під час зйомки, контраст, чи правильна експозиція, який кольорний баланс.

Під час експерименту було помічено наступне. Велика кількість зображень до обробки мають досить плавну гістограму. Після першого розмиття у гістограмі виникають зміни: вона припиняє бути плавною та стає так би мовити «рваною» чи «зубчастою», тобто спостерігаються різкі перепади між сусідніми стовпцями. Такі відмінності можна побачити тільки при першому розмитті зображення, так як після повторної обробки значних змін не виникає. З цих спостережень було зроблено висновок, що гістограми зображень до розмиття досить суттєво відрізняються від гістограм після розмиття (першого, другого і т.д.).

Гістограми усіх кольорних каналів одного з експериментальних зображень на різних етапах обробки відображені на рисунку 1. Можна помітити, що до

розмиття (рис 1, а) та після (рис. 1, б, в) гістограми якісно відрізняються, що дає змогу відрізнити оброблене зображення від необробленого.



Рисунок 1 – Гістограми зображення:

а) до обробки; б) після першого розмиття; в) після повторного розмиття

Основна ідея методу полягає у визначенні та порівнянні з пороговим значенням деякої кількісної міри різниці між гістограмами зображення до та після проведення експертного розмиття. Якщо розглядати гістограми як набори чисел, які є кількістю пікселів з певною яскравістю, то їх можна записати у вигляді векторів в багатовимірному просторі. Як відомо, між векторами можна знайти відстань. В цьому методі була використана Евклідова метрика знаходження відстані, яка і стала тією самою мірою відмінності чи близькості гістограм. Аналіз ефективності розробленого методу представлено у таблиці 1.

Таблиця 1 – Ефективність алгоритму

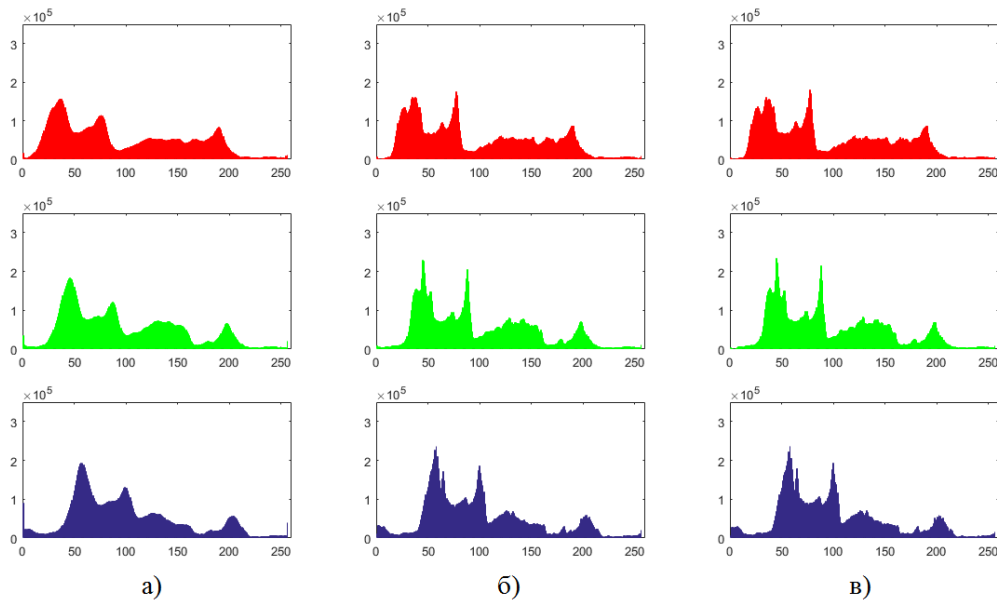
	0°	20°	40°	60°
Помилки першого роду	1,64%	5,45%	8,36%	13,09%

Помилки другого роду	20,18%
----------------------	--------

Натомість виявлення штучного підвищення різкості за допомогою зазначених гістограм також дає задовільні результати.

При дослідженні гістограм стає очевидним, що після обробки ЦЗ фільтром підвищення різкості виникає суттєве збільшення кількості чорних тонів. Така зміна відбувається одразу в усіх колірних компонентах. Збільшення кількості пікселів із значенням 0, що помітний одразу у всіх RGB-компонентах ЦЗ, не є нормальним для необробленого зображення. При дослідженні 300 зображень до обробки стало відомо, що піки нульової яскравості, зазвичай, з'являються в одній або двох колірних компонентах. Найчастіше це червона та синя компоненти, але у випадку досить контрастних зображень один із піків може знаходитись і в зеленій компоненті. В оброблених ЦЗ піки темних тонів з'являються обов'язково у всіх компонентах (рис. 2).

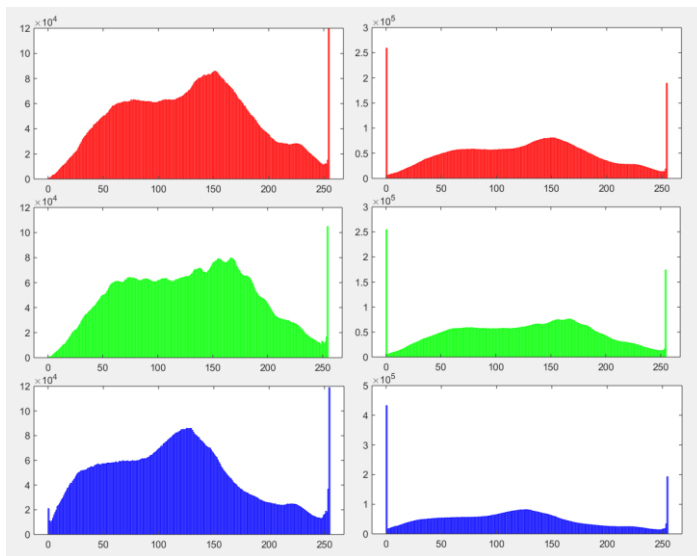

а) б)

Рисунок 2 – Гістограми ЦЗ до та після підвищення різкості: а) до обробки; б) після обробки

На основі даного спостереження розроблено метод виявлення штучного підвищення різкості цифрового зображення, ефективність якого представлено у таблиці 2.

Таблиця 2 - Аналіз ефективності алгоритму

	Помилки роду 1	Помилки роду 2
Оригінальне зображення	-	22.6%
Зображення, оброблене фільтром «Unsharp Mask»	1%	-

Список літератури:

1. Кобозєва А.А. Виявлення обробки цифрового зображення деякими програмними засобами / А.А.Кобозєва, В.В.Зоріло // Вісник Східноукраїнського національного університету ім. В.Даля – 2010. – №8(126), ч.1. – С.62-72.
2. M. Ebrahimi Moghaddam, M. Jamzad / Motion blur identification in noisy images using mathematical models and statistical measures // Pattern Recognition. – 2007. - №40 (2007). – pp. 1946–1957.
3. Кольцов П.П. Оцінка розмиття зображення / П.П. Кольцов // Комп'ютерна оптика. – 2011. – Т. 35, № 1. – С. 95–102.

ВИКОРИСТАННЯ ІННОВАЦІЙНИХ МЕТОДІВ У ПРОЦЕСІ ФОРМУВАННЯ ВМІНЬ ПРОЕКТУВАННЯ МАЙБУТНЬОГО ПРОФЕСІЙНОГО ШЛЯХУ

Зубкова Л.М.

кандидат педагогічних наук,

доцент кафедри англійської мови

Харківського національного університету ім.В.Н.Каразіна

Спрямування майбутніх вчителів на пошук ефективних інструментів для формування життєвих цінностей та орієнтирів, уміння самостійно вирішувати життєві і професійні питання та використовувати досвід інших, творчо підходити до використання у професійній діяльності і житті отриманих знань є нагальним завданням педагогічного процесу.

Одним з ефективних способів реалізації цього завдання вважаємо організацію позааудиторних виховних заходів (у межах кураторської години – 2 рази на місяць). Одним із таких дієвих заходів є цикл зустрічей „Жива бібліотека”.

Використання „живої бібліотеки” було вперше запропоноване в 1993 р. п'ятьма датчанами, які проводили зустрічі з людьми – „книгами” в мережі різних фестивалів та конкурсів. Спочатку заходи в межах зустрічей носили назву Living Library. Зараз „Жива бібліотека” є міжнародним проектом, що підтримується радою Європи. В проекті беруть участь більш ніж 200 країн. В основі методології „Живої бібліотеки” лежить подолання стереотипів, упереджень. „Живі книги” – це люди, які готові поділитися своїм досвідом і здатні щиро відповідати на запитання. „Читачем” бібліотеки може стати кожен, хто бажає поглянути на світ очима іншої людини і спробувати зрозуміти його. За результатами дослідження А. Рижкової, після „прочитання” таких книг у читачів з'являється бажання та стимул досягати висот у професійній діяльності та житті [3].

У межах реалізації формування в майбутніх професіоналів життєвих цінностей та орієнтирів у якості „живих книг” на кураторські години виглядає доцільним запрошення успішних у житті і кар’єрі людей, які здатні поділитися своїм життєвим досвідом, шляхом досягнення успіху, передати практичні знання та навички ведення своєї діяльності студентам. Завдяки „живій бібліотеці” студенти мають можливість поспілкуватися з тими, з ким у звичайному житті могли б особисто ніколи не зустрітися.

Ще одним дієвим способом формування в студентів вмінь проектування свого майбутнього життєвого і професійного шляху є використання у процесі професійної підготовки методу форсайт. Форсайт у перекладі з англійської (foresight) – „погляд у майбутнє”. Результатом форсайта є підвищення конкурентоспроможності, рівня готовності до майбутнього, розуміння варіантів розвитку подій, розуміння зони докладання зусиль, залученість майбутніх спеціалістів до комунікації.

Сучасні науковці позиціонують форсайт як метод та технологію, що здатна спрогнозувати майбутнє, „побачити” його альтернативні форми, із яких можна обрати найбільш прийнятну для себе модель [1; 273]. Метод форсайт є активним прогнозом майбутнього, оскільки інструменти його реалізації дозволяють не передбачати проблеми майбутнього, а ставити мету у вигляді бажаного результату та визначати необхідні справжні стани, активізація яких наближує цей результат [2]. Тобто, метою форсайту є не тільки визначення можливого майбутнього, але й створення бажаного майбутнього, визначення стратегій його досягнення. Мова йде про плани на майбутнє, причому „робочі” плани, що неодмінно будуть реалізовані.

Форсайт як інструмент – це методологія організації процесу, спрямованого на створення спільного в учасників бачення майбутнього, яке прагнуть підтримати всі зацікавлені сторони своїми сьогоднішніми діями. Ця методологія пов’язана не з пророкуванням майбутнього, а з його формуванням.

Методологія форсайта увібрала в себе десятки традиційних і досить нових експертних методів, які здебільшого використовуються у різних

комбінаціях, наприклад, експертні панелі, метод Дельфі, SWOT-аналіз, мозковий штурм, побудова сценаріїв, технологічні дорожні карти, дерева релевантності, аналіз взаємовпливу тощо.

Щоб конкретизувати своє майбутнє, наповнити його змістом, сенсом, творчістю, необхідно, щоб своє майбутнє кожен створив сам. Форсайт дає можливість набутти впевненості у своєму майбутньому і стати відповідальним за своє сьогодні шляхом використання спеціальних правил: учасникам пропонується переміститися у своє бажане майбутнє, відповісти на питання, повернутися у теперішній час, проаналізувати відповіді з майбутнього, що є стимулом для самоорганізації свого життя тут і зараз.

Форсайт-проекування сьогодні є одним з найбільш ефективних методів визначення пріоритетних життєвих перспектив.

Список літератури:

1. Гапоненко Н.В. Форсайт. Теория. Методология. Опыт: монографія. Москва: Юнити-Дана, 2008. 239 с.
2. Резван О. О. Формування професійно-рефлексивної позиції майбутніх фахівців автомобільно-дорожньої галузі: монографія. Харків: Точка, 2014. 400 с.
3. Рижкова А. Ю. Формування позитивної мотивації студентів економічних спеціальностей до інтенсифікації навчання (в умовах кредитно-модульної системи). Наукові записки НДУ ім. М.Гоголя. Психолого-педагогічні науки. 2012. № 3. С. 36-40.

ОСОБИСТІСНИЙ ПІДХІД В ДИРИГЕНТСЬКО-ХОРОВІЙ ПІДГОТОВЦІ МАЙБУТНЬОГО КЕРІВНИКА ХОРУ

Івасєва О.І.

голова циклової комісії академічних хорових дисциплін МККМ, викладач
вокально-хорових дисциплін МККМ

Гуманістичні принципи навчання і виховання стали одними з найважливіших ціннісних пріоритетів сучасної науки і освіти. Вони дають підставу розглядати майбутнього фахівця як неповторну цілісну особистість, яка здатна робити свідомий та відповідальний вибір у різноманітних життєвих ситуаціях. Гуманізація, як пріоритетний напрям музичної освіти є головною умовою реалізації творчого потенціалу майбутнього диригента, формування його художнього мислення, професійної компетентності, гуманітарної культури.

Важливе місце у підготовці майбутніх диригентів посідає самоствердження його як цілісної, освіченої, духовно багатой, інтелектуально зрілої, ініціативної, відповідальної особистості, здатної розвивати інноваційні процеси та ідеї, необхідність серйозного перегляду її змісту.

На сьогоднішній день ідея особистісно-орієнтованої музичної освіти активно прогресує. Актуальність проблеми посилюється у зв'язку з тим, що в рамках концептуальних підходів здійснюються спроби створення умов персоніфікації спеціальної підготовки майбутнього керівника аматорського хорового колективу. Проблема сьогодні полягає в тому, щоб допомогти майбутньому керівнику аматорського хорового колективу засвоїти механізм практичної реалізації змісту творчого процесу, як з урахуванням інтересів та здібностей студентів, так і його особистої творчої індивідуальності. Окремі форми і методи навчання повинні поступитися цілісним педагогічним технологіям загалом і технологіям навчання, зокрема.

Разом з тим розв'язання проблеми впровадження особистісно-орієнтованих технологій в процесі спеціальної підготовки майбутнього керівника аматорського хорового колективу, зокрема їх диригентсько-хорової підготовки, не знайшла достатнього висвітлення у науковій та навчально-методичній літературі. Сьогодні необхідні не просто хороші керівники хорового колективу, а керівники-технологи, керівники-новатори, наставники з інноваційним мисленням. Це дасть змогу свідомо підвищити відповідальність як за розвиток особистості, яка вдосконалюється, так і музичної освіти, як системи, що теж перебуває у розвитку.

У музично-педагогічній літературі накопичено досить широкий матеріал, щодо розвитку співочого голосу в хоровому колективі (В. Ємельянов, Е. Духовна, В. Морозов, Д. Огороднов), формування диригентсько-хорових навичок (Г. вуд, Г. Дехант, В. Живов, К. Кондрашин, Г. Дмитрієвський, М. Колесса), художнього смаку (Т. Ліванова, В. Руднев, М. ВолошинЮ В. Васильєв, В. Ражіков), інтересу, любові до хорової музики (В. Петрушин, В. Медушевський, Д. Огороднов). Проте, є недостатньою кількість наукових досліджень та результатів практичної роботи керівників хорів щодо методики застосування особистісно орієнтованих технологій навчання в процесі диригентсько-хорової підготовки майбутніх керівників аматорських хорових колективів.

Актуальність проблеми посилюється у зв'язку з урахуванням специфіки професійно-педагогічної діяльності керівника аматорського хорового колективу, в практичній роботі якого важливе місце займає музично-естетична діяльність, що є основою впливу на духовний світ студентів. Оволодіння викладачем методикою впровадження особистісно орієнтованих технологій сприятиме підвищенню його педагогічної майстерності, розвитку творчих здібностей, збагаченню емоційного досвіду, пошукам нових шляхів самовдосконалення. На наш погляд, цей накопичений досвід повинен використовуватися для цілеспрямованого моделювання навчально-виховного процесу, зокрема, при розробці нових перспективних технологій, оскільки

мистецтво виступає ідеальною моделлю цілісного духовного впливу на особистість.

Дедалі більшого значення набувають культурологічні аспекти вдосконалення просвітницько-педагогічної підготовки студентів різних спеціалізацій, зокрема, майбутніх фахівців у галузі мистецької освіти. У практиці диригентсько-хорової підготовки майбутнього диригента хорового колективу використання різновидів технологій навчання обмежується здебільшого організацією культурного дозвілля, фаховою освітою, набуттям навичок диригентської техніки, підготовкою до естетико-виховної роботи тощо.

Певна річ, ці форми діяльності конче важливі для студентів усіх спеціалізацій, бо сьогодні життя потребує не лише викладачів того чи іншого предмета, а й духовних наставників молоді. Проте вони не вичерпують усіх глибинних функцій технологій навчання у формуванні особистісних якостей та педагогічної майстерності майбутніх фахівців. І тут відкривається широке поле для теоретичних і практичних пошуків.

Проблема підготовки студентів мистецьких спеціалізацій, зокрема на основі особистісно орієнтованого підходу, є на сьогодні провідною і потребує опрацювання таких технологій, які б підвищили ефективність формування особистісних якостей студентів, тобто тих якостей, що є логічним результатом навчання. Це передбачає вивчення наступних аспектів проблеми:

- обґрунтування основних напрямків розвитку культури особистості засобами диригентсько-хорового мистецтва в умовах професійної освіти;
- розробка критеріїв педагогічної діагностики ефективності застосування особистісно орієнтованих технологій навчання у процесі диригентсько-хорової підготовки.

Відповідно до зазначених напрямків ми робимо спробу розробити методiku застосування особистісно орієнтованих технологій навчання як основу розвитку індивідуальних якостей студентів.

При спостереженні проведення індивідуальних занять з диригування ми з'ясували, що у практичній діяльності мали місце ситуації, коли педагог не мав чітких наукових уявлень про особистісно розвивальні можливості різних форм, видів і типів спілкування, про механізми їх функціонування та застосування тощо. Таким чином, предметом нашого аналізу виступало особистісне спілкування (особистісний діалог) під кутом зору виділення тих ситуацій, у яких можливе створення оптимальних умов для розвитку особистості.

Під особистісним спілкуванням ми розуміли таку суб'єкт-суб'єктну взаємодію, де на основі обміну особистісних позицій суб'єктів можливе їх духовне зростання.

Таким чином, процес диригентсько-хорової підготовки майбутнього керівника хорового колективу на основі особистісно орієнтованих технологій навчання є узагальнюючим і систематизуючим фактором усієї фахової підготовки студентів до професійної діяльності. Самостійна робота як основний спосіб здобуття знань шляхом усвідомленого засвоєння навчального матеріалу дозволяє формувати адекватне уявлення про майбутню професію, сприяє кращому баченню обраної спеціальності, розкриттю особистісного потенціалу студентів. Оскільки мистецька освіта посідає важливе місце, саме відвикладачів диригентсько-хорових дисциплін, їхніх знань, почуття відповідальності за рівень організації навчального процесу, методичної ерудиції залежать теоретична підготовка, практичні вміння, а в кінцевому результаті – кваліфікація майбутнього диригента.

КОМПЛЕКСНЕ МАРКЕТИНГОВЕ ДОСЛІДЖЕННЯ РИНКУ НА ПРИКЛАДІ ПІДПРИЄМСТВА «STONE STREET CAFE»

Іванечко Р.Н.

Кандидат економічних наук, доцент

Мотас Д.Д.

Бакалавр

Тернопільський національний економічний університет

В сучасному світі торгіві відносини грають велику роль в житті ,як і пересічних громадян ,так і цілих націй. Можливості відкриваються тільки разом з вдосконаленням навиків, вмінням правильно здобувати, обробляти, і використовувати інформацію. Саме цю можливість нам може дати: “Комплексне маркетингове дослідження ринку” .

Базою комплексного маркетингового дослідження було вибрано підприємство “Stone street cafe”, яке являє собою заклад громадського харчування. Основними напрямками закладу є: східна і європейська кухня.

Заклад знаходиться на центральній вулиці Тернополя , в прохідній зоні, саме це розміщення дає змогу захопити велику кількість людей при середній кількості посадочних місць (160 посадочних місць).

Комплексне дослідження ринків є однією з головних функцій маркетингу. Це - основа маркетингової стратегії. Ринок - це категорія маркетингу, яка позначає область економічних відносин між виробниками (продавцями) та споживачами (покупцями) продукції. Тільки на ринку продається продукція отримує об'єктивну оцінку з боку покупців.

Метою дослідження ринку є отримання інформації про стан, кон'юнктуру та динаміку ринку. Збір такої інформації дозволяє, після її аналізу й обробки, отримати досить цінні відомості про особливості потреб окремих груп споживачів, діяльності конкурентів, рівні цін, політиці місцевої влади з регулювання ринків і т.д.

Для дослідження ринку необхідно ретельно вивчити маркетинг середовище фірми (підприємства). Середовище фірми складається з мікросередовища і макросередовища.

Мікросередовище представлена суб'єктами, що мають безпосереднє відношення до самої фірми і її можливостей по обслуговуванню клієнтури, тобто постачальниками, маркетинговими посередниками, клієнтами, конкурентами і контактними аудиторами. Макросередовище представлено силами більш широкого соціального плану, такими, як фактори демографічного, економічного, природного, екологічного, технічного і культурного характеру, які впливають на мікросередовище.

Виявити і співкласти між собою обмеження і можливості, сильні і слабкі сторони підприємства допоможе SWOT - аналіз. Даний аналіз має на увазі аналіз внутрішнього середовища компанії, а також виявлення можливостей і небезпек для компанії з боку ринку.

На основі даного аналізу можна виробити стратегії подальшої поведінки для подолання небезпек і посилення сильних сторін компанії.

SWOT- аналіз кафе " **Stone street** "

Найбільш небезпечні загрози для компанії:

Зростання рівня інфляції.

Підвищення ставки рефінансування

Зростання цін

Можливості середовища:

Підвищення рівня життя населення

Антиінфляційна політика

Підвищення числа працездатного населення

Найбільш сильні сторони організації:

Надання можливості навчання та розвитку персоналу

Високий рівень обслуговування.

Організація рентабельна

Підтримання корпоративного духу компанії

Вигідне розташування закладу

Можливий безготівковий розрахунок

Найбільш слабкі сторони:

Спостерігається плинність кадрів серед офіціантів і барменів, що обумовлюється повною зайнятістю не придатною для студентів, а саме студенту зайняті в даних посадах

Висока орендна плата, обумовлена місцем розташування

Слабка організація маркетингової інформаційної системи на підприємстві

Значне навантаження на одного фахівця

Нестабільні обсяги реалізації

Таким чином, в результаті проведеного SWOT-аналізу були виявлені сильні сторони і можливості кафе " **Stone street** ", при обліку та обмеження впливу слабких сторін і загроз, що забезпечить підприємству конкурентні переваги.

Інші професійні науки (біологія)

**МОБИЛЬНЫЕ ГЕНЕТИЧЕСКИЕ ЭЛЕМЕНТЫ ВИДА
P. AGGLOMERANS, ИЗОЛИРОВАННЫХ ИЗ ТКАНИ КУЛЬТУРНОГО
ВИНОГРАДА**

Иваница Т.В.

Смальчук Д.С.

Одесский национальный университет имени И. И. Мечникова

ул. Дворянская, 2, Одесса, 65082, Украина

e-mail: t.ivanytsia@gmail.com

Виноград – один из важных сельскохозяйственных культур. Но, в последнее время, он стал чаще подвергаться бактериальным заболеваниям, что

могут приводить к снижению качества урожая или вовсе к его отсутствию [1]. В данный момент не существует препарата, который бы мог спасти виноград от бактериального рака – частого и опасного заболевания, которое в последние годы стало чаще поражать виноградники [3]. Изучение эндофитных микроорганизмов, населяющих в норме виноградную лозу, и найденных в виноградной опухоли, является очень актуальным направлением, так как позволяет узнать особенности метаболизма, взаимодействия различных видов между собой, механизмы их приспособления к среде. Внехромосомным элементом, который может обеспечивать повышение выживаемости в различных условиях являются плазмиды – кольцевая молекула ДНК, которая способна реплицироваться автономно и может нести гены, обеспечивающие важные функции для бактериальной клетки. Плазмиды могут обеспечивать увеличение численности бактерий, за счет наличия F-плазмид, которые повышают частоту одного из видов размножения – конъюгации. В литературе также известны данные о R-плазмидах, которые способны нести гены, ответственные за устойчивость к ионам тяжелых металлов, расширяет спектр углеводных субстратов, которые способна метаболизировать клетка, обеспечивает синтез антибиотикоподобных веществ и кодирует гены, обеспечивающие резистентность к антибиотикам [2]. Также высокое влияние на морфологию, антигенность, культуральные, биохимические свойства, на чувствительность к антибиотикам и токсигенность оказывает фаговая конверсия. Это явление основа на наличии умеренного бактериофага, в состоянии профага, в бактериальной клетке.

Целью данной работы было провести исследование штаммов *P. agglomerans*, выделенных из виноградной лозы и виноградной опухоли, на наличие мегаплазмид и на наличие умеренного бактериофага.

Во время выполнения исследования нами были использованы штаммы бактерий рода *Pantoea agglomerans*. Данный вид не является фитопатогенным, является эндофитом, которые нам удалось выделить как из здоровой виноградной лозы, так и из виноградной опухоли [4]. Интерес представляет

изучение внехромосомных генетических элементов (плазмид) и бактериофагов опухолевых штаммов, что позволит в дальнейшем узнать, какие мегаплазмиды характерны для вида, отличаются ли они в зависимости от места изоляции, какие гены несут в себе. Также нас интересует наличие бактериофагов в клетках различных штаммов и проявление их на свойства *P. agglomerans*.

При проведении работы мы использовали 17 штаммов *P. agglomerans*, выделенных из виноградной лозы, 8 штаммов *P. agglomerans*, выделенных из виноградной опухоли. Для обнаружения мегаплазмид использовали метод Дженсена. Полученные данные представлены на электрофореграмме. (Рис. 1)



Рис. 1. Электрофореграмма плазмид *P. agglomerans*, полученная с помощью метода Дженсена.

P. agglomerans: 1- ОНУ 30, 2- ОНУ 35, 3- ОНУ 27, 4- ОНУ 36, 5- ОНУ 14, 6- ОНУ 41, 7- ОНУ 15, 8- ОНУ 41а, 9- ОНУ I, 10- ОНУ 1, 11- ОНУ 3, 12- ОНУ 31.

Полученные нами данные показывают наличие мегаплазмид в двух опухолевых штаммах, а именно в ОНУ 36 и ОНУ 41. Также засвидетельствовано наличие крупных плазмид в штаммах, которые были изолированы из виноградной лозы, ОНУ I и ОНУ 27. С помощью использования плазмиды RP4 в качестве маркера молекулярного веса, предварительно установили размер полученных плазмид, которые имеют размер меньше 60 kb.

Для проведения исследования на наличие умеренных бактериофагов использовали метод двухслойного агара. В качестве чувствительных штаммов, на который проверяли возможность действия фага, использовали штаммы *P. agglomerans*, выделенные из виноградной лозы и два штамма рода *Agrobacterium* ОНУ С58, ОНУ а. *vitis*. Для проверки наличия литических фагов были использованы штаммы *P. agglomerans*, выделенных из опухоли культурного винограда.

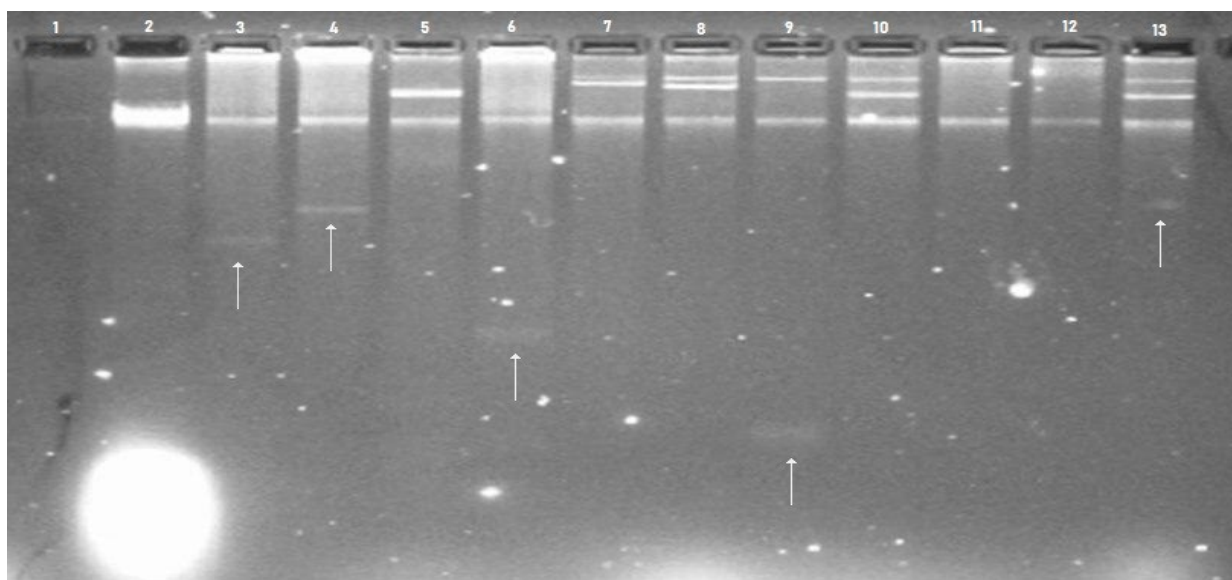
Учет результатов засвидетельствовал о наличии биологической активности у штаммов ОНУ6, ОНУ35, ОНУ36, ОНУ41 и ОНУ41а. На всех чувствительных культурах фаголизат, полученный из ОНУ41 и ОНУ 36 дал крупные зоны лизиса. Остальные штаммы проявляли избирательную активность по отношению к чувствительным штаммам, но также обеспечивали зоны задержки роста.

Нам удалось обнаружить две мегаплазмиды в опухолевых штаммах *P. agglomerans* (ОНУ 36, ОНУ 41) и две мегаплазмиды в штаммах из виноградной лозы (ОНУ I, ОНУ 27). В дальнейшем мы планируем провести рестрикционный анализ, конструирование генетической карты и изучение приобретенных этими штаммами свойств, которые смогут объяснить сложные механизмы выживания в здоровой и зараженной виноградной лозе.

Все выше указанные факты и эксперименты дают возможность с уверенностью предполагать наличие биологической активности в опухолевых штаммах *P. agglomerans*, с самым сильным проявление у штаммов ОНУ 36 и ОНУ 41. Для понимания взаимосвязи мегаплазмид, которые могут нести гены устойчивости или гены синтеза антибиотиков, с умеренными бактериофагами, которые способны изменять чувствительность штаммов к широкому спектру антибиотиков, нужно будет провести дальнейшее исследования. Возможно, наличие этих элементов в опухолевых штаммах позволяет им приобретать устойчивость к антибиотикоподобным веществам, которые выделяют другие виды и роды, и самому производить биологически активные вещества, для конкуренции за субстрат.

Список литературы:

1. Bacteria in a wood fungal disease: characterization of bacterial communities in wood tissues of esca-foliar symptomatic and asymptomatic grapevines / E. Bruez, R. Haidar, M. T. Alou, J. Vallance, C. Bertsch, F. Mazet, M. Fermaud, A. Deschamps, L. Guerin - Dubrana, S. Compant, P. Rey // *Front Microbiol.* – 2015. – Vol. 6. – P. 1137 – 1149.
2. Genetic diversity and characterization of heavy metal – resistant – endophytic bacteria from two copper - tolerant plant species on copper mine wasteland / L. Sun, Y. Zhang, L. Yan, Z. Jin, C. Q. Wang // *Bioresource Technology.* – 2010. – Vol. 101. – P. 501 - 509.
3. Isolation and characterization of bacterial species associated with weed plants / U. Bashir, A. Ali, N. Akhtar, M. S. Haider // *Weed Sci. Res.* – 2014. – Vol. 20. – P. 439 - 447.
4. *Pantoea agglomerans*: a mysterious bacterium of evil and good. Part III. Deleterious effects: infections of humans, animals and plants / J. Dutkiewicz, B. Mackiewicz, M. K. Lemieszek, M. Golec, C. Skorska, A. Gora - Florek, J. Milanowski // *Annals of Agricultural and Environmental Medicine.* – 2016(a). – Vol. 23, №2. – P. 197 – 205.

Історичні науки

ІСТОРИЧНІ ВИТОКИ ІДЕОЛОГІЇ ЄВРОПЕЙСЬКОЇ ЄДНОСТІ

Іванов О.Ю.

Національна академія Служби безпеки України, старший викладач кафедри теорії та історії держави і права, кандидат юридичних наук

Сучасні загальноєвропейські організації та інституції базуються на ідеях європейської єдності. Останні беруть свій початок ще від часів становлення цивілізації в Європі. Попри те, що беззаперечними видаються спільні витоки

етнічної структури Європи, у наукових та політичних колах до сьогодні точаться дискусії щодо природи ідеї об'єднаної Європи. Так, продовжують існувати дві різнополярні точки зору з приводу того, вважати її похідною від закономірного розвитку суспільства чи виключно проявом ситуативних стратегічних союзів. Головною причиною таких розбіжностей є те, що в більшості випадків об'єктом аналізу постають виключно окремі проекти єднання європейських країн, запропоновані в різні часи, а не відповідні факти історичної реальності. Саме це і обумовлює актуальність заявленої теми доповіді.

Аналіз наявних наукових джерел свідчить, що серед основних факторів, які спричиняли зародження ідей загальноєвропейської єдності, дослідники виділяють релігію, політику та ідеологію. Разом з тим, процес формування європейської цивілізації неодмінно подається в контексті її протистояння впливу східних країн. Хронологічно процес утвердження Європи як «культурно-політичної спільності» зазвичай подається починаючи з V ст. – після падіння Західної Римської імперії, коли проходив процес Великого переселення народів і відбувалася консолідація звільнених із-під імперського панування етносів. Причому досить часто дослідники, не беручи до уваги ранніх стадій перебігу етногенезу на теренах Європи, стверджують, що від самого початку становлення європейських політичних утворень їхня взаємодія мала виключно політико-стратегічний характер і не передбачала культурної взаємодії чи взаємовпливів взагалі. У той же час, відомі праці, автори яких розглядають історію становлення Європи як цілісного суб'єкта геополітики лише починаючи з доби Нового часу, коли починала складатися нова система міжнародних відносин і міжнародного права в умовах втрати позицій католицькою церквою. З огляду на зазначене очевидно видається необхідність висвітлення генези становлення європейської єдності як ідеї і як явища, а також їхнього співвідношення у контексті загальносвітового історичного процесу.

Висвітлюючи історичне підґрунтя загальноєвропейської єдності, слід приділяти особливу увагу добі Середньовіччя. Становлення системи класичних

феодалних відносин супроводжувалося створенням і зростанням міст як важливих політичних та економічних центрів, а також поступовим їх переважанням над селами. За часів ранньогерманських королівств Європа була практично цілком аграрною: частина земель перебувала в ленному володінні у воїнів (базису майбутньої феодалної верхівки), а інші – у віданні сільських громад на правах общинного землеволодіння. Відтак, на час XI – XII ст. ст. європейські кордони по суті являли собою межі феодалних володінь. Усі населені пункти, які розташовувалися в їхніх границях, були зобов'язані здійснювати феодалні повинності перед відповідним феодалом. На відміну від сільської місцевості, міста, як зазначалося, доволі швидко стали претендувати на роль самостійних і незалежних суб'єктів. Однак феодали не бажали втрачати стабільних джерел прибутку і в жодному разі не послаблювали контролю над містами та не скасовували ренти для них. Така ситуація зумовила розгортання хвилі «комунальних революцій» – масового руху міського населення за звільнення від феодалних повинностей. У ході цієї боротьби міста єдналися в «комуни» з метою спільного відстоювання своїх інтересів. Основним здобутком протистояння стало надання окремим містам захисту з боку монаршої влади та особливого автономного статусу, котрий надавав широкі можливості для самостійного забезпечення своїх економічних потреб. Одними з перших такий статус здобували німецькі міста (зокрема, Магдебург), і їхній досвід, закріплений з часом у вигляді писаних статутів (книг), став поширюватися по всій Європі. Відтак, зростання міст та розвиток міського самоуправління відіграли важливу роль у спорідненні всіх європейських країн. Через культуру міського управління поширювались та зміцнювались традиції виборності, колегіальності та ряд інших, що склали основу європейської цивілізації як соціокультурного феномена.

Усвідомлення існування зовнішньої загрози та запеклого протистояння між незалежним континентом і безвідносними до нього імперіями сформувало версію трактування Європи, яка була придатною до застосування залежно від обставин. Перше вживання терміну «європейці» належить Папі Римському

Пію II (1458–1464), який ототожнив його із поняттям «християни». У 1453 р. на місці Візантійської імперії завойовники заснували Османську імперію – класичну мусульманську державу, що мала великі загарбницькі плани, становлячи тим самим очевидну загрозу для безпечного існування європейських держав. Тому Пій II, висловлюючи свою офіційну позицію з цього питання, характеризував зазначену ситуацію як наступ войовничих ісламістів на християн і закликав свою паству колективно ставати на захист «Християнської республіки». До складу останньої понтифік включав територію сучасної Греції, Балканський півострів та колишні землі Візантійської імперії. Поряд із цим, у ході османського наступу значна кількість греків із Нікейської імперії, яка також була завойована, емігрували до Західної Європи і, перебуваючи там, асоціювали себе з малою батьківщиною й поширювали ідеологію християнської єдності в еміграції. Тому Європу в історико-географічному та просторово-територіальному вимірах по суті було ототожнено із «Християнським світом». Видатний мислитель того часу Е. Роттердамський висловлював ідею, суголосну із зазначеною, щодо союзу європейських держав проти Османської імперії. Одним із наслідків описаних тенденцій у розвитку суспільства стала поява в італійській і французькій мовах етноніму «європейський». Поряд із латиною, саме цими мовами послуговувалася тогочасна феодальна верхівка. Більшість із її представників мусили справляти васальну повинність одночасно перед своїм монархом та Папою Римським, а тому і змушені були підтримувати ідеї щодо християнської (європейської) єдності. За таких умов стає очевидним ідея об'єднаної Європи зароджувалась у нерозривній єдності з утвердженням римо-католицької церкви як пан'європейської системи (а по суті – квазідержави з єдиним громадянством у вигляді приналежності особи до католицького віросповідання).

Поширеною в історіографії є також і концепція, відповідно до якої жителі Європи стали позиціонувати себе в якості єдиної відокремленої цивілізації завдяки отриманню відомостей про існування інших спільнот із ознаками самостійних соціокультурних єдностей. У цьому випадку йдеться, насамперед,

про народи Північної та Південної Америки, які стали відомими для європейців за доби Великих географічних відкриттів XV–XVI ст. Незважаючи на те, що на американських континентах на той час уже склалися стійкі етнічні спільноти із самобутньою культурою (інки, ацтеки, майя та ін.), європейські колонізатори розглядали ці території виключно як ресурсну базу для поповнення скарбниць своїх монархій. Саме тому їхнє населення розглядалося виключно як низькосортне, другорядне відносно підданих найбільших монархій тогочасної Європи. На тлі цих ідей якраз і склалося усвідомлення європейцями себе як цілісності, єдиної сукупності країн, етносів, котра протиставлялася всім іншим, відомим на той час. Підтвердженням цього слугують, зокрема, традиції, які склалися в управлінні на колонізованих територіях. Так, наприклад, кожен новий колонізатор заново засновував поселення на одних і тих же територіях, адже місцеве населення вважалося не здатним підтримувати сталі порядки урядування. Деякою мірою штучно, але із розвитком колоніалізму Європа набувала рис цілісної культурно-політичної спільноти.

Своєрідним прообразом системи загальноєвропейських інституцій слід вважати Священну Римську імперію німецької нації (962–1806) – обширний конгломерат кількох сотень князівств, герцогств, бюргерств і т. д. Від самого початку імператор цієї держави претендував на поновлення колишньої величі імперії франків часів Карла Великого, а також протиставляв свою особу Папі Римському, повсякчас відстоюючи в боротьбі за інвеституру власне право самостійно призначати церковних ієрархів. Німецького імператора сучасники називали «королем над королями», адже на місцях безпосередню владу здійснювали локальні правителі, а їхні володіння відзначалися всіма необхідними атрибутами державності (податки, територія та ін.). Поряд із цим, від середини XIV ст. імператорський трон став виборним: у 1356 р. Карл V Люксембург, опинившись перед загрозою реального розпаду країни, видав «Золоту буллу» – документ, у якому було визначено процедуру виборів імператора на зборах курфюрстів (місцевих князів), а також характер їхніх васальних зв'язків із імператором. Фактично було створено колегіальний орган,

який міг обговорювати питання, що становили спільний інтерес для всіх європейських країн. Скликанням зборів для обрання нового імператора мав займатись Архієпископ Майнцький. Однак за півтора століття Європу охопив рух Реформації – і частина держав стали протестантськими, а тому не були вже зобов'язаними реагувати на такі запрошення. Після завершення Тридцятилітньої війни (1618–1648) європейські монархи, скориставшись із нової системи міжнародних відносин, вибудованої на умовах Вестфальського миру 1648 р., стали вдаватися до об'єднання кількох (а часом і кількох десятків) корон під одним скіпетром. За таких умов володіння кожного із монархів могли бути не сконцентрованими в одному регіоні, а в різних частинах Європи. Так трон імператора Священної Римської імперії німецької нації поступово перетворювався на фікцію, а наприкінці XVIII ст. імператора вже навіть не обирали. Незважаючи на самоліквідацію зазначеної держави як політичного суб'єкта, довготривале спільне існування європейських народів у її межах також суттєво сприяло формуванню схожих рис їхньої національної ідентичності.

Таким чином, проведений вище аналіз історичних витоків ідеології європейської єдності свідчить про беззаперечний вплив широкого спектру релігійних, політичних та економічних чинників на її формування. Розвиток європейських країн відбувався в постійному протистоянні завойовникам зі Сходу, що неодмінно сприяло їхньому єднанню та становленню спільного культурно-політичного простору. Об'єднавчі процеси в Європі були і наразі залишаються результатом закономірних історичних процесів.

Економічні науки

ДЕФІЦИТ ДЕРЖАВНОГО БЮДЖЕТУ УКРАЇНИ: СУТНІСТЬ І ПРИЧИНИ ВИНИКНЕННЯ

Іванова К.А.

студентка Хмельницького університету управління та права

Важливою та дискусійною темою у сфері державних фінансів сьогодні є дефіцит бюджету, що виникає як результат нестабільності в економічному та політичному житті держави й посилює негативні явища в економіці. Дефіцитність державного бюджету – це доволі складна проблема функціонування економік ринкового типу, що виявляється в перевищенні державних видатків над державними доходами. Тому глибоке дослідження причин виникнення та економічної природи дефіциту державного бюджету дасть змогу виявити характерні закономірності його виникнення, спрогнозувати шляхи подолання й диверсифікувати джерела фінансування.

Відповідно до Бюджетного кодексу України, дефіцит бюджету – це перевищення видатків бюджету над його доходами (з урахуванням різниці між наданням кредитів з бюджету та поверненням кредитів до бюджету) [1]. Як економічна категорія, бюджетний дефіцит має конкретний інтервал дії, що визначається з одного боку, законами зростання вартості, з іншого – законами інфляції. Коли бюджетний дефіцит тяжіє до законів зростання вартості, він об'єктивно набирає активної економічної форми, якщо до законів інфляції – пасивної. Регулювання бюджетного дефіциту полягає в тому, щоб з урахуванням грошового потенціалу за допомогою маневрування фінансовими ресурсами активною і пасивною формами бюджетного дефіциту адаптуватися до росту граничних суспільних витрат виробництва. Відтак, оволодіння такою політикою дає змогу залежно від рівня економічного розвитку і потенціалу грошової системи знаходити оптимальний розмір дефіциту бюджету.

Ми в повній мірі погоджуємось з позицією професора С. І. Юрія, що в бюджетному дефіциті віддзеркалюються різні аспекти соціально-економічного розвитку суспільства та ефективність економічної політики держави; він має різні вияви, характеризується розмаїттям причин, чинників і наслідків [2]. Тому

науковці розглядають дефіцит державного бюджету як основний інструмент державної фінансово-кредитної політики, який здатен справляти значний вплив на соціально-економічне становище країни, а також бути чинником стримування або прискорення розвитку економіки [3].

Варто підкреслити, що до найвагоміших причин бюджетної розбалансованості в Україні слід віднести наступні:

- неефективність системи оподаткування;
- недостатній контроль з боку держави щодо руху готівки та наявності неконтрольованих потоків готівки поза банківськими установами;
- невпорядкованість і необґрунтованість системи соціальних та економічних пільг;
- нерациональна структура бюджетних витрат;
- значний обсяг тіньової економічної діяльності та інші.

Зазначені нами причини слід вважати суб'єктивними, оскільки вони пов'язані зі свідомими діями (чи бездіяльністю) держави в особі відповідних державних органів і структур, в результаті яких виникає дефіцит бюджету. Крім того, можуть існувати й суто об'єктивні причини виникнення дефіциту державного бюджету, які зумовлені виключно вимушеними діями держави, в результаті яких виникає необхідність збільшувати видатки бюджету при відсутності необхідного обсягу доходів. Як об'єктивні, так і суб'єктивні причини дефіцитності державного бюджету призводять до основної причини, а саме: випередження темпів зростання бюджетних видатків порівняно з динамікою доходів бюджету.

Розглянемо стан Державного бюджету України й оцінимо рівень його дефіцитності (табл. 1).

Таблиця 1

Доходи, видатки та дефіцит Державного бюджету України у 2015-2018рр.*

Роки	Доходи		Видатки		Сальдо	
	Сума, млн. грн.	Частка у ВВП, %	Сума, млн. грн.	Частка у ВВП, %	Сума, млн. грн.	Частка у ВВП, %
2015	652031,0	32,9	679871,4	34,4	-30898,2	-1,6
2016	782748,5	32,8	835589,8	35,1	-54682,6	-2,3
2017	1016788,3	34,1	1056759,9	35,4	-42093,8	-1,4
2018	1184278,1	38,2	1250173,6	36,8	-67788,5	-2,8

*Сформовано автором на основі офіційної звітності [3,4,5,6].

Як видно з наведених у табл. 1 даних, Державний бюджет України за досліджуваний період характеризується дефіцитністю, розмір якої як в абсолютному, так і у відносному виразі зростає. Такий стан державного бюджету зумовлений двома очевидними причинами: зростанням видатків бюджету та відставанням збільшення доходів бюджету. Варто також відмітити, що частка державних видатків у ВВП перевищує аналогічний показник для державних доходів, лише у 2018р. ситуація змінилася: питома вага доходів бюджету у ВВП становить 38,2%, що на 1,4% більше, ніж питома вага бюджетних видатків у ВВП.

Варто також відмітити, що дефіцит бюджету держави в 2016 р. порівняно з 201 р. збільшився в 1,3 рази, а в 2017р. зменшився порівняно з 2016р. на 7,4%, але це все одно більше, ніж у 2015 р., на 19,5%; проте у 2018р. порівняно з 2017р. знову спостерігаємо нарощення бюджетного дефіциту на 61%. Аналогічні тенденції характерні й для частки бюджетного дефіциту у ВВП: найбільша вона зафіксована у 2018р. – 2,8%, а найменша – у 2017р. – 1,4%.

Отже, така ситуація з недостатністю доходів держави для повного фінансування всіх її видатків потребує пошуку реальних джерел фінансування таких видатків (покриття бюджетного дефіциту), до яких належать:

- 1) кошти від державних (місцевих) внутрішніх та зовнішніх запозичень;

2) кошти від приватизації державного майна (включаючи інші надходження, безпосередньо пов'язані з процесом приватизації) - щодо державного бюджету;

3) повернення бюджетних коштів з депозитів, надходження внаслідок продажу/пред'явлення цінних паперів;

4) вільний залишок бюджетних коштів з дотриманням умов, визначених Бюджетним кодексом [7] .

Слід зазначити, що традиційним для вітчизняної економіки джерелом покриття бюджетного дефіциту є залучення державою позикових коштів, як на внутрішньому, так і на зовнішньому фінансовому ринку, внаслідок чого й виникає державний борг.

На сучасному етапі розвитку уряд повинен постійно контролювати розмір бюджетного дефіциту, більше уваги приділяти збільшенню доходів держави шляхом подолання безробіття, поліпшення податкової системи, удосконалення приватизації державного житла, поліпшення фінансового стану суб'єктів господарювання та ін. З метою максимально ефективного управління дефіцитом державного бюджету необхідно застосовувати систему економічних заходів, також фіскальних правил. Дефіцитне фінансування для України вкрай важливе і необхідне, його слід не скорочувати, а переорієнтувати на вирішення основних проблем економіки держави тобто фінансування пріоритетних галузей, поживлення інвестиційної діяльності та ін.

Список літератури:

1. Бюджетний кодекс України: за станом на 1 січня 2011 р. / Верховна Рада України . – [Електронний ресурс] – Режим доступу: <http://zakon4.rada.gov.ua>.

2. Фінанси: Підручник / За ред. С. І. Юрія, В. М. Федосова. – К.: Знання. – 2008. - 611 с.

3. Кудряшов В. Фінансування дефіциту державного бюджету / В. Кудряшов // Економіка України. - 2009. - №4. - С. 52–64.

4. Міністерство фінансів України про показники виконання Державного бюджету України за 2016-2017 роки [Електронний ресурс] . – Режим доступу: <https://www.minfin.gov.ua/news/view/pokaznyky-vykonannia-biudzhetu-ukrainy--rik?category=bjudzhet&subcategory=bjudzhet-potochnogo-roku>

5. Міністерство фінансів України про показники виконання Державного бюджету України за 2017-2018 роки [Електронний ресурс] . – Режим доступу: <https://www.minfin.gov.ua/news/view/pokaznyky-vykonannia-biudzhetu-ukrainy--rr?category=bjudzhet&subcategory=-peperedni-biudzhety>

6. Про Державний бюджет України на 2017 рік: Закон України, ред. від 03.08.2017р., підстава 2137-19. - [Електронний ресурс]. – Режим доступу <http://zakon2.rada.gov.ua>

7. Про Державний бюджет України на 2018 рік, ред. від 13.12.2018р., підстава - 2648-VIII. - [Електронний ресурс]. – Режим доступу <https://zakon.rada.gov.ua/laws/show/2246-19>

Інші професійні науки

ПЕРСПЕКТИВИ РОЗВИТКУ АЛЬТЕРНАТИВНОЇ ЕНЕРГЕТИКИ КРАЇНИ

Іванова В.В.

Маріупольський державний університет
к.е.н., доцент, доцент кафедри РПОНС

Грицик В.В.

Маріупольський державний університет
магістрант

Розвиток енергетики пов'язаний з розвитком людського суспільства, науково-технічного прогресу, який, з одного боку, призводить до значного підвищення рівня життя людей, а з іншого – впливає на навколишнє

середовище. Ефективне використання енергії та умов навколишнього середовища є важливими для сталого розвитку, як у глобальному, так і на національному рівні. Сьогодні Україна є однією з країн світу, де рівень енергоємності втричі перевищує середні показники в Європі. Промислова діяльність України та споживання енергії мають значний вплив на глобальну зміну клімату.

Проблема підвищення рівня енергетичної ефективності не є новою для України загалом і для кожного її регіону зокрема. Але анексія Криму та бойові дії на сході країни додали нові виклики та загрози у питанні забезпечення енергетичної та екологічної безпеки України: наша держава позбавлена доступу до окремих ділянок морського шельфу, на яких здійснювався або планувався початок промислового видобутку енергоресурсів; відбулася часткова руйнація цілісного єдиного взаємопов'язаного енергетичного комплексу України, у т.ч. фізичне знищення окремих об'єктів енерго- та теплової генерації, вугільної промисловості, а також енергетичної інфраструктури у Донецькій та Луганській областях; протизаконно відчужені енергетичні об'єкти у Криму.

У зв'язку з цим, виникає потреба у проведенні аналізу щодо можливості інтенсивного розвитку енергетичного сектору України.

На сьогоднішній день, найбільш екологічним виробництвом електроенергії є відновлювальна енергетика, яка базується на альтернативних джерелах енергії. На просторах відновлювальної енергетики працюють біо-, сонячна, вітрова та гідроенергетика, геотермальна енергія та енергія доквілля. Основною відмінністю відновлюваних джерел енергії є те, що вони не знищуються під час використання, на відміну від мінеральних палив, які споживаються для вироблення енергії.

Динаміка розвитку відновлювальної енергетики дуже різниця, якщо станом на 2013 рік найпотужнішою була вітрова енергетика, то станом на 1 січня 2017 року в Україні найпотужнішою є сонячна енергія 530,8 МВт. Загальна потужність відновлювальної електроенергетики становить 1117,7 МВт. Вітрова енергетика становить 437,7 МВт, гідроенергетика 90 МВт,

біомаса 38,7 МВт, біогаз 20,3 МВт [1]. Серед розвинутих країн світу лідером з розвитку відновлюваної енергетики залишається КНР – 199 ГВт встановлених потужностей. На 2016 рік відсоток електроенергії, яка виробляється на гідроелектростанціях, у Норвегії є найбільшим у світі і становить 95,8%, коли в Україні не перевищує 9,1%.

У сучасному світі енергетика в основному зосереджена на споживанні вуглеводних джерелах енергії або не відновлювальних джерелах енергії (вугілля, нафта та природний газ), на які припадає приблизно 90% всіх використовуваних енергоресурсів. Основна проблема споживання цих видів палива в тому, що їх неможливо повторно використовувати, тобто вони приречені на те, що закінчатися [2].

Вугілля було першим невідновлювальним ресурсом, який почали використовувати люди, воно замінило на якусь долю вирубування лісів. При спалюванні вугілля, радіонукліди, що містяться в ньому (уран, торій, радій, полоній 210, свинець 210 тощо) концентруються в золі, а потім потрапляють у довкілля. Нафта - це не тільки джерело енергії, вона ще є і сировиною для нафтохімічної промисловості, виробництва пластмас та лікарських засобів. При спалюванні нафти, у атмосферу попадає велика кількість вуглекислого газу, а при переробці нафти в довкілля виділяються чадний газ, сполуки свинцю, оксиди азоту та сірки. Нафта також дуже шкідлива при транспортуванні. Чверть всієї енергії світу припадає на природний газ. Природний газ є найчистішою формою невідновлюваної енергії: він містить дуже мало токсичних речовин. Однак природний газ все ще створює проблеми з викидами вуглецю. Транспортування природного газу відбувається через трубопроводи.

Обмеженість природних ресурсів, складність та небезпека в їх транспортуванні та видобутку, а головне шкода навколишньому середовищу, в глобальному масштабі підштовхнули людство до зусиль у пошуку джерел відновлюваної та альтернативної енергії. На відміну від традиційних видів енергетики, відновлювальна енергетика несе з собою стабільність і мир, а також енергетичну безпеку та не є вичерпаною, тому країнам не потрібно буде

вести війни за ресурси і виникне можливість сконцентрувати свої зусилля на вирішенні мирних питань та проблем.

Всі зазначені проблеми призвели до виникнення «Зеленої енергетики». Вона забезпечує вироблення електричної, теплової та механічної енергії з мінімальним впливом на довкілля та ризиком техногенних катастроф. Різні види відновлювальних джерел енергії можуть використовуватися для генерації різних видів енергії. Так, гідроенергія та енергія вітру використовуються винятково для генерації електричної енергії. Сонячна та геотермальна енергія – для виробництва як електричної, так і теплової енергії. Продукція біоенергетики, крім застосування у процесах генерації теплової та електричної енергії, може використовуватися у транспортному секторі як моторне паливо (біоетанол, біодизель) або біокомпонент (компонент інших видів палива) [3].

Існують такі основні види джерел відновлювальної енергетики: **геотермальна енергія (теплозаміна)** (виробництво енергії за допомогою тепла від надр Землі); **сонячна енергетика** (використання сонячного випромінювання); **вітроенергетика (енергія вітру)** (використання кінетичної енергії вітрового потоку); **гідроенергетика** (перетворювання енергії водного потоку); **біоенергетика** (виробництво енергії із біомаси); **тверде біопаливо** (торф, дрова, тирса, сільськогосподарські відходи, деревне вугілля та вуглиста речовина); **рідке (моторне) біопаливо** (отримується під час переробки рослинної речовини технологіями, в основі яких лежить використання природних біологічних процесів (бродіння)).

Важливо використовувати альтернативні джерела енергії, з таких причин: зниження енергоємності; підвищення енергобезпеки; вони є невичерпаними та екологічно безпечними для довкілля та здоров'я людини.

Питання використання біомаси актуальне тому, що Україна аграрна держава і має багато відходів від сільського господарства. Енергетична стратегія України до 2030 року передбачає динамічне зростання обсягів використання енергії біомаси у 2030 році – до 20 млн. т у. п. або до 10%.

Таблиця 1**Енергетичний потенціал відновлювальних джерел енергії в Україні**

Напрями освоєння ВДЕ	Річний технічний енергетичний потенціал, млрд. кВт*год	Щорічні об'єми замінування природного газу	
		млн. т у. п.	млрд. м ³
Вітроенергетика	41,7	21	18,26
Сонячна енергетика	28,8	6	5,22
Геотермальна енергетика	105,1	12	10,43
Гідроенергетика	27,7	10	8,70
Біоенергетика	162,8	20	17,40
Енергія навколишнього середовища	154,7	18	15,65
Всього ВДЕ	520,8	87	75,66

Енергетичні культури придатні до зростання на малопродуктивних ґрунтах, які не перспективні для ведення сільського господарства. Під час проведення дослідження виявлено такі види енергетичних рослин, які можуть використовуватися і у місті Маріуполь.

Таблиця 2**Умови вирощування енергетичних рослин [4]**

Назва рослини	Умови вирощування	Можливість вирощування у м. Маріуполь
Верба	Здатні вижити на занедбаних територіях, не потребують догляду. Зрізують раз на 5 років	Придатна
Тополя	Здатні вижити на занедбаних територіях, не потребують догляду. Зрізують раз на 5 років	Придатна
Міскантус гігантський	Невибаглива до якості ґрунту, морозостійкий.	Придатний
Морські та прісноводні водорості	Не потребують полів. Вирощуються у водному середовищі (Азовське море)	Придатні
Амарант	Можливе вирощування у домашніх умовах, не вибагливий до ґрунту.	Придатний

Україна – країна з високим рівнем енергоємності та низьким рівнем енергетичної ефективності, яка стикнулася з проблемами підвищення енергетичної безпеки, обумовленими анексією Криму та війною на сході країни. Всі ці проблеми обумовили необхідність пошуку та розвитку відновлювальних та альтернативних джерел енергії в нашій країні. Біоенергетика - це вибір, який має глобальну перспективу для подальшого успішного розвитку цивілізації. Україна недооцінена з точки зору потенціалу

альтернативних джерел енергії. Поряд з цим, наша країна має великий потенціал біомаси, доступної для енергетичного використання, має добрі передумови для розширення використання рослинних решток на біопаливо.

Список літератури:

1. Державне агентство з енергоефективності та енергозбереження України [Електронний ресурс]: Режим доступу: <http://sae.gov.ua>.
2. Черевко Г. В., Яцків М.І. Економіка природокористування. – Львів: Світ, 1995 – 208 с.
3. Сотник І.М. Економіка енергетики : навч. посіб. – Суми : Сумський державний університет, 2008. – 262 с.
4. Грицик В., Овчеренко О. Преспективи розвитку альтернативної енергетики в Україні [Електронний ресурс]. – Режим доступу : <http://krnukonkurs.kdu.edu.ua/members.php>.

Інші професійні науки

ПРОБЛЕМИ ЕНЕРГЕТИЧНОЇ БЕЗПЕКИ УКРАЇНИ

Іванова В.В.

Маріупольський державний університет
к.е.н., доцент, доцент кафедри РПОНС

Овчеренко О.С.

Маріупольський державний університет
магістрант

Політична та економічна ситуація в нашій країні, газовий конфлікт між Україною та Росією, який розпочався у 2014 році і продовжується донині, призвели до того, що проблеми ефективності державної політики енергозбереження досягли найвищого політичного рівня.

Через високий рівень енергоспоживання в Україні, спотворену структуру виробництва та споживання енергії, використання застарілих потужностей виробництва електроенергії, повільне впровадження технологій, що заощаджують енергію, існує значна енергоємність валового внутрішнього продукту, тобто рівень витрат на паливо та енергію є значним. Саме тому така ситуація знижує і обмежує конкурентоспроможність виробництва. Для України необхідно терміново збільшити енергоефективність та зменшити енергоспоживання підприємств. Показники енергоємності ВВП країн ЄС та України представлені на рис. 1. Енергоємність ВВП в Україні в кілька разів перевищує показники європейських країн. За розрахунками Українського союзу промисловців і підприємців, в Україні ефективність використання газу в компаніях в чотири рази нижче, ніж у країнах ЄС. Причиною є використання застарілих технологій і неефективне споживання енергії практично у всіх галузях народного господарства [1]. Використання енергозберігаючих технологій є актуальним у всіх сферах життя людини.



Рис. 1. Енергоємність ВВП країн ЄС та України [1].

В 2014 році Україна обрала європейський шлях розвитку і від імені українського уряду почала впроваджувати реформи та програми енергозбереження в Україні. Прикладом такого типу програми є національна програма «Теплий дім», метою якої є допомогти тим, хто прагне утеплити свій будинок. Така державна допомога дозволяє кожному користуватися відповідними енергетичними ресурсами та знижувати вартість комунальних послуг. Також було можливим отримати від держави відшкодування за закупівлю котлів на твердому паливі, які б використовувалися для дров або

продуктів обробки деревини (пелети, тирса та ін.). Програма включає такі заходи, як утеплення покрівлі та стін, удосконалення систем опалення та гарячого водопостачання, модернізацію застарілих джерел тепла в сучасних електростанціях. Модернізація систем опалення включає встановлення індивідуальних точок опалення, модернізацію пунктів опалення та встановлення радіаторних термостатів.

Реформи в галузі енергозбереження в Україні здійснюються не лише на національному, а й на місцевому рівні. У Івано-Франківській області сонячні ліхтарі встановлені вздовж сільських доріг [2].

План дій з підвищення енергоефективності в Україні також передбачає угоди з іншими країнами та міжнародними організаціями. Прикладом такої співпраці є підписання в листопаді 2016 року меморандуму про взаєморозуміння з Словенією щодо енергоефективності, відновлюваних джерел енергії та альтернативних видів палива. Меморандум передбачає обмін інформацією між країнами щодо принципів реалізації проектів в цих сферах, обміну досвідом щодо використання «інтелектуальної енергії» та відновлюваних джерел енергії, а також виробництво електроенергії з відновлюваних джерел палива [3].

Більшість європейських країн успішно використовують альтернативну енергію на підприємствах і вдома. Наша країна також повинна взяти приклад європейських країн і розпочати виробництво та використання енергії з альтернативних джерел. Впровадженню енергозберігаючих технологій в Україні сприяє широкий спектр відповідного обладнання на сучасному ринку, включаючи вітрогенератори, сонячні панелі та сонячні колектори. В останні роки Україна дуже успішно працювала з Північною екологічною фінансовою корпорацією (НЕФКО). Завдяки цій співпраці було укладено ряд угод щодо підвищення енергоефективності в різних містах України. Фінансування програм здійснюється через організацію Північної ініціативи з гуманітарної підтримки та енергоефективності для України. Наприкінці осені 2016 року НЕФКО та ТОВ «Український карпатський вітер» підписали кредитну угоду на

будівництво вітрової електростанції на заході України. Сума кредиту – 5 мільйонів євро. Вітроелектростанція матиме 6 турбін загальною потужністю 20,7 МВт, що дасть можливість щорічно генерувати приблизно 54,3 ГВт*год. електроенергії, що дозволить скоротити викиди вуглекислого газу на 40,4 т [4].

В останні роки в Україні відбувається інтенсифікація виробництва електроенергії з поновлюваних джерел. Зміни в цій сфері вже досить значні. 2016 рік ознаменувався впровадженням 120 МВт нових установок для виробництва так званої «зеленої» електроенергії, що працюють за «зеленим» тарифом. Для порівняння, цей показник перевищував 2015 рік у 4 рази. 99,1 МВт з потужністю 120 МВт припадає на сонячні електростанції. У 2016 році було побудовано 3 нові вітроелектростанції загальною потужністю 11,7 МВт та 3,5 МВт потужностей електростанцій на біомасі. Малі гідроелектростанції потужністю 3,3 МВт та електростанції, що виробляють електроенергію з 3,1 МВт також були введені в експлуатацію у 2016 році [2].

Ефективна політика енергозбереження та енергоефективності неможлива без законодавчої складової. В 2015 році Президент України підписав Закон № 327-VIII «Про запровадження нових інвестиційних можливостей, гарантування прав та законних інтересів суб'єктів підприємницької діяльності для проведення масштабної енергомодернізації» та Закон №328-VIII «Про внесення змін до Бюджетного кодексу України щодо запровадження нових інвестиційних можливостей, гарантування прав та законних інтересів суб'єктів підприємницької діяльності для проведення масштабної енергомодернізації».

В Україні впроваджено деякі заходи в галузі енергозбереження, але досі існує проблема з реалізацією політики енергозбереження. Основними причинами цього можуть бути: відсутність єдиної та ефективної стратегії розвитку українського енергетичного комплексу в найближчі роки. Прийнята в 1994 році «Енергетична стратегія до 2030 року» функціонує, але сьогодні вона вже не є актуальною для нашої держави. Також, були розроблені інші стратегії, такі як «Енергетична стратегія до 2035 року» і «Нова енергетична стратегія України: безпека, енергоефективність, конкуренція» але вони мають ряд

недоліків (наприклад, відсутність аналізу впливу нової стратегії на економіку, населення та середовище); необхідність введення реформ енергозбереження для досягнення показників, які європейські країни досягли 20 років тому; необхідність значних довгострокових інвестицій та визначення джерел і механізмів фінансування програм енергозбереження. Також, необхідно провести ряд реформ, які будуть пов'язані з реалізацією програми енергозбереження.

Необхідно забезпечити заохочення бізнесу та громадськості до ефективного використання енергії. Для компаній ці стимули можуть включати податкові пільги з ПДВ та імпортні мита для імпортерів енергоефективного обладнання, якщо в Україні немає аналогів такого обладнання, а також податкові пільги для підприємств, які використовують енергозберігаюче обладнання. Для населення можна розглядати такі стимулюючі заходи енергозбереження як: облаштування індивідуальних теплових пунктів, надання населенню необхідної інформації про енергозбереження, утеплення приміщень за рахунок використання нових технологій (установка сонячних панелей, наприклад) і встановлення лічильників тепла [1].

Повна та ефективна реалізація політики енергозбереження та енергоефективності забезпечить сталий розвиток держави та відповідний рівень енергетичної безпеки в Україні. Розробка та впровадження програм енергозбереження дає змогу Україні зміцнити свої позиції серед інших країн і підвищити довіру до неї. Досягнення цієї мети можливо тільки за умов ефективних реформ та енергозберігаючих заходів, які підтримуються діями у політичній, соціальній, адміністративній, та житловій сферах.

На даному етапі зниження енерговитрат, зменшення залежності від енергоресурсів, поліпшення рівня життя населення, створення сприятливого клімату для інвестицій і збереження навколишнього середовища є важливими елементами успіху розвитку країни. Судячи по досвіду розвинених країн, можна зробити висновки, що ефективне впровадження заходів, що будуть

зберігати енергію, дуже швидко окупаються. Також, для економіки ефективність програм енергоефективності іноді може перевищувати витрати.

Список літератури:

1. Абрамов А. Б. Україна: проблеми енергозбереження і енергоефективності [Електронний ресурс] / А. Б. Абрамов // Нардеп. - 2016. - Режим доступу: <http://nardep.org.ua/news/19606>

2. Інформація щодо потужності та обсягів виробництва електроенергії об'єктами відновлюваної електроенергетики, які працюють за «зеленим» тарифом (станом на 01.01.2017) [Електронний ресурс]. – Режим доступу: http://saee.gov.ua/sites/default/files/4_2018.pdf.

3. Матвійчук Н. М. Пріоритети реалізації політики енергозбереження в Україні // ECONOMICS AND MANAGEMENT. Juvenisscientia. - 2016. - № 1. - С. 97- 100.

4. Концеба С. М. Енергозберігаючі технології в Україні: економічний ефект і перспективи впровадження // Збірник наукових праць Уманського національного університету садівництва. – 2007. – № 63. – С. 1-5.

**ПСИХОЛОГІЧНІ ОСОБЛИВОСТІ ФОРМУВАННЯ ДУХОВНИХ
ЧИННИКІВ ХРИСТИЯНСЬКОЇ МОЛОДІ В КАТЕХУМЕНТАХ ЯК
СПЕЦІАЛЬНИХ ШКОЛАХ РАНЬОГО СЕРЕДНЬОВІЧЧЯ**

Іванченко Валентин Васильович

старший викладач кафедри

педагогіки та психології

ДВНЗ «Київський національний

економічний університет ім.

Вадима Гетьмана»

ORCID:0000-0003-2023-0914

м.т. 0678455895

e-mail:valentyn.ivanchenko@

kneu.edu.ua

Серед багатьох проблем сучасних психолого-педагогічних досліджень чільне місце посідає проблема формування духовних чинників підростаючого покоління, основою яких постають історично закладені в українському етносі християнські цінності. На прикладі катехуменатів як спеціальних школах раннього середньовіччя у контексті стратегічних завдань, що стоять перед українським суспільством щодо формування високодуховної особистості доведено, що релігійні цінності, культурні надбання і сам вчитель-професіонал (катехізатор) є трьома силами формування духовної зорієнтованості підростаючого покоління. Якщо ж послаблюється чи зникає яка-небудь з-поміж них, то деформується і сам процес формування ціннісної складової світоглядності особистості учня.

В цьому сенсі, спираючись на історичну спадщину (на прикладі катехуменатів), що виступає інноваційним ретровведенням (у якості джерел

ідей для успадкування в сучасній школі), ми повертаємо в освітянську науку ті знання, які в умовах зубожіння духовності здатні відновити в сучасній середній школі духовно-моральну зорієнтованість молоді.

Потреба в духовному оновленні системи освіти зумовлює пошуки нових шляхів у вирішенні проблеми, що стосується виявлення психологічних особливостей формування духовної зорієнтованості особистості дітей. Серед сучасних дослідників вищеозначеної проблеми слід назвати І.Д. Бежа, М. Й. Боришевського, І. А. Зязюна, Е. О. Помиткіна, В. В. Рибалка тощо. Не можна оминати і ті джерела, що використовували катехізатори у виховній роботі, зокрема, праці Святих Отців (Климента Александрійського, Іоанна Златоуста, Василя Великого, Григорія Богослова та багатьох інших).

Попри значущість проблеми формування духовних чинників молоді в умовах загальноосвітньої школи, рівень дослідження її недостатній. Зокрема, здобутки у формуванні ціннісної складової підростаючого покоління у катехуменатах як специфічної моделі школи, що досить тривалий час визначала параметри духовного життя тогочасної Європи, слабо вивчений фахівцями психолого-педагогічної науки.

Сьогодні суспільні зміни вимагають від кожного, хто присвятив себе навчально-виховній діяльності реагувати на актуальні питання, пов'язані з виховним процесом. Вагоме значення в умовах протидії впливам стресорів, регуляції стосунків набуває духовне зближення людей.

Саме духовність пов'язана зі сенсами, призначенням людини, її ціннісними орієнтаціями, цілями. Духовність є те, що «вище матеріального біологічного, тілесного, земного...» [1, с.120-121].

Недарма катехуменати як спеціальні освітні заклади ще на порозі нової ери (II-III століття) першими звернули увагу на визначальну значущість формування духовної зорієнтованості юнацтва.

Якщо звернутися до етимології слів «катехізація», «катехізатор», «катехумен», то поняття «катехізація» на церковній мові визначається як «образ вчення», що призводить того, хто цікавиться християнством до основних

догматичних істин Церкви і передує Хрещенню [4, с.29]. В сучасну епоху слово «катехізація» визначається як прагнення до розширення християнського вчення й ознайомлення віруючих з догматами Церкви, тобто виховання у вірі з метою набуття людиною досконалості і спасіння [4, с.33].

Слово «катехізатор» визначає того, хто навчає віруючих догматам Церкви, а «катехумен» того, хто навчається християнській вірі, щоб пізніше через святе Таїнство Хрещення вступити до Церкви [4, с.33].

Є незаперечним той факт, що ідея духовної зорієнтованості, жертвне служіння українському народу, поняття честі, відповідальність за долю свого роду логічно і послідовно витікають із системи християнської моралі, яка завжди виступала орієнтиром духовного відродження українського народу.

З-поміж особливих типів освітніх закладів, що дбали про духовне зорієнтування своїх підлеглих традиційно постає українська школа. Саме вона в сучасних умовах маргінальності і знецінення ціннісних орієнтацій повинна надати реальний приклад злиття інтелектуального і духовно-морального виховання дітей на християнській світоглядній основі, «забезпечуючи всебічний розвиток дитини як особистості», «формуючи загальнолюдську мораль» [3, с.34].

Як інноваційне ретровведення може слугувати приклад «катехуменатів» («шкіл для оглашених»), які на початку I тисячоліття в умовах кризи всього укладу життя старого греко-римського суспільства, повного банкрутства його ідеалів відкрили нову еру щодо духовного зорієнтування молоді [5, с.35]. Ігноруючи античний ідеал гармонійної особистості, прибічники християнства звертала особливу увагу на внутрішні достоїнності людини, проповідуючи самовіддану любов, аскетичне відношення до зовнішнього, природного.

Навчально-виховний процес в катехуменатах набував релігійно-духовної змістовності. В катехізічних школах Александрії, Антіохії, Кессарії, Ієрусалиму крім вчення співу, катехізису, письму, рахунку, духовно зорієнтовували молодь.

Зокрема, в творі «Про виховання дітей» богослов Іоанн Златоуст радить батькам дивитись «не на те, щоб залишити дітей багатими на срібло і золото, але щоб були вони добровірні, любомудрі та доброчесні» [5, с.36]. А Василь Великий пропонує виховувати молодь «в навчанні і настановах Господніх з сумірністю і довготерпінням» [2, с.147].

Дбали в катехуменатах і про психолого-педагогічні якості катехізаторів (їх інтереси, переконання, ідеали, мотиви поведінки, педагогічну спрямованість, розвиток емоційно-вольової сфери, компетентність). Катехізатором могла бути лише людина, яка на думку Полікарпа Смирнського: «Буде спочатку вчити сама себе вчиняти за заповідями Господніми, а потім і дітей буде виховувати в страху Божому» [5, с.36].

Такий духовно досконалий катехізатор спроможний був сприяти духовній зорієнтованості особистості катехумена (зокрема, запровадити доброзичливу суб'єкт-суб'єктну взаємодію, належну емоційну атмосферу).

Незважаючи на відсутність належного навчального процесу, досвід катехуменатів, особливо у формуванні духовної зорієнтованості юнацтва можна використати у сучасному навчально-виховному процесі сучасної української школи.

Список літератури:

1. Безрукова В.С., Свящ. Алексий Мороз. Образ русской школы.-Санкт-Петербург: Сатисъ, 2002.-160с.
2. Василий Великий, Свт. Нравственные правила.-М.: Отчий дом, 2010.-176 с.
3. Законодавчі акти України з питань освіти за станом на 1.04.04 р. Офіційне видання.-Київ: Парламентське видавництво/ Голова ред. колегії С. М. Ніколаєнко, 2004.-863 с.
4. Зозуляк Ян, протоиерей. Катехетическая миссия Церкви.-К.: «Пролог», 2008.-158с.
5. Медведков А. П. Краткая история педагогики.- С.- Петербург: Издание «Башмаков и Ко».- 1912,- 299 с.

РОЗМНОЖЕННЯ ТУЇ ГІГАНТСЬКОЇ СТЕБЛОВИМИ ЖИВЦЯМИ

Іващенко І.Є.

Уманський національний університет садівництва,

кандидат с.-г. наук

Для створення довговічних і стійких зелених насаджень досить перспективним є використання виду туя гігантська. Культивари виду різноманітні за формами крони, забарвленням хвої та розмірами. Ці відмінності надають рослинам виразність і декоративність та відкривають великі можливості при формуванні різноманітних ландшафтних композицій.

Для розмноження цінних у декоративному відношенні деревних видів варто застосовувати вегетативний спосіб розмноження, оскільки він дозволяє у повному обсязі використовувати генетичний потенціал, цінні ознаки та властивості рослин пришвидшуючи їх ріст і розвиток.

У природних умовах зростання вегетативне розмноження туї гігантської відбувається трьома способами: стебловими відводками, укоріненням опалих гілок і утворенням паростків на ростучих і повалених деревах. В умовах інтродукції для розмноження рослин даного виду доцільно використовувати розмноження відділеними від материнської особи частинами, а саме, стебловими живцями. Для стимулювання процесу ризогенезу живці варто обробляти біологічно активними речовинами – фітогормонами – у вигляді водних, спиртових розчинів, а також пудри. Відома велика кількість традиційних та нетрадиційних стимуляторів коренеутворення або їхніх сумішей, виготовлених з органічних або неорганічних сполук, штучно синтезованих і природного походження. У наукових експериментах найчастіше використовують: α -нафтилоцтову кислоту (НОК), β -індолилмасляну кислоту

(ІМК), β -індолилоцтову кислоту (ІОК) або гетероауксин, які ефективні для укорінення живців більшості деревних видів.

Було проведено дослідження щодо визначення регенераційної здатності туї гігантської з одночасною апробацією різних ростових речовин. Стеблові живці туї гігантської заготовляли з бічної частини маточних рослин. Живцювання проводили в II декаді квітня (здерець'янілі живці) до початку росту пагонів у фазі набухання бруньок та в II декаді липня (напівздерець'янілі живці) в період інтенсивного росту пагонів. Стеблові живці заготовляли з молодих рослин віком 5–8 років довжиною 10–15 см з «п'яткою». Для проведення досліджень застосовували найвідоміші стимулятори коренеутворення у вигляді водних розчинів, які поширені в торговій мережі: «Гетероауксин» (концентрація – 100, 150 і 200 мг·л⁻¹), «Корневін» (концентрація – 0,5, 1,0 і 1,5 г·л⁻¹), «Чаркор» (концентрація – 0,5, 1,0 і 1,5 мл·л⁻¹) і «Циркон» (концентрація – 0,5, 1,0, 1,5 мл·л⁻¹). Контролем слугували живці оброблені дистильованою водою.

На кожну повторюваність варіантів у дослідах використовувалося по 20 шт. стеблових живців, які замочували в розчинах стимуляторів росту відповідної концентрації. Тривалість експозиції у всіх досліджуваних варіантах становила 8 год. Підготовлені живці висаджували у теплицю навчально-науково-виробничого відділення Уманського НУС, облаштовану дрібнодисперсним зволоженням. Субстратом у теплиці слугувала торфопопільна суміш (1:1). Живці висаджували на глибину 2,5–3,0 см зі схемою їх розміщення 4×4 см.

У дослідженнях щодо укорінення напівздерець'янілих живців *Th. plicata* за використання різних ростових речовин, найвищу частку зафіксовано у варіантах із використанням як стимулятора процесів ризогенезу розчину «Циркону» в концентрації 1,0 мл·л⁻¹ (60 %), найнижчий – по варіанту з розчину «Чаркором» у концентрації 0,5 і 1,0 мл·л⁻¹ (10 %).

У дослідженнях з розмноження *Th. plicata* здерець'янілими живцями за використання різних стимуляторів росту можна відмітити досить високий

відсоток їхнього укорінення. Найкращий результат був отриманий у варіантах із використанням як стимулятора процесів ризогенезу розчину «Циркону» з концентрацією $1,0 \text{ мл}\cdot\text{л}^{-1}$ (95 %). Найнижчий відсоток укорінення був отриманий у варіантах дослідів з використанням розчину «Чаркору» з концентраціями $1,0$ і $0,5 \text{ мл}\cdot\text{л}^{-1}$ (60 %). Також високі результати отримали при використанні в якості стимулятора процесів ризогенезу живців *Th. plicata* розчину «Гетероауксину» з концентраціями $100 \text{ мл}\cdot\text{л}^{-1}$ та $150 \text{ мл}\cdot\text{л}^{-1}$ – живці укорінилися добре (63,7–65,0 %). Задовільні результати укорінення отримали у варіанті з використанням розчину «Корневіну» з концентрацією $0,5 \text{ г}\cdot\text{л}^{-1}$ (51,2 %).

Дослідженнями встановлено, що відсоток і якість укорінення стеблових живців *Th. plicata* дуже відрізняється, залежно від типу живців та використаних ростових речовин. Кращі результати укорінення отримано за вегетативного розмноження *Th. plicata* здерев'янілими стебловими живцями. За розмноження *Th. plicata* напівздерев'янілими (літніми) стебловими живцями відсоток укорінення був значно нижчий.

У перший рік вирощування укорінені живці *Th. plicata* розвиваються повільно, їхній приріст не перевищує 5 см. На другий рік він становив 10–40 см. Розвивається досить потужна, мичкувата коренева система. Основна маса коренів *Th. plicata* знаходиться у верхніх горизонтах ґрунту (10–40 см).

Отже, результати досліджень з вегетативного розмноження виду туї гігантської стебловими живцями засвідчили високу ефективність даного способу. Використання стимуляторів коренеутворення збільшує відсоток і якість укорінених стеблових живців досліджуваних рослин. Практичне використання отриманих результатів у декоративному розсадництві дозволить не тільки збільшити ефективність вегетативного розмноження дослідних рослин, а й суттєво підвищити якість маломірного матеріалу. Це покращить процес вирощування декоративних саджанців за рахунок формування у них потужнішої і краще розгалуженої кореневої системи.

**ДОСЛІДЖЕННЯ ЗВ'ЯЗКУ ВАРІАЦІЙ ПАРАМЕТРІВ
МЕТЕОРОЛОГІЧНОГО СТАНУ ІЗ СЕЙСМІЧНИМ ТА
ГЕОДИНАМІЧНИМ СТАНОМ ЗАКАРПАТСЬКОГО ВНУТРІШНЬОГО
ПРОГИНУ В 2018 РОЦІ**

Ігнатишин В.В.

Інститут геофізики ім.С.І. Субботіна НАН України, кандидат фізико-математичних наук, науковий співробітник Відділу сейсмічності Карпатського регіону; Закарпатський угорський інститут ім.Ференца Ракоці II, доцент кафедри географії та туризму, +380986786773; rgstrs1962@i.ua;

Іжак Т.Й.

Закарпатський угорський інститут ім.Ференца Ракоці II, кандидат географічних наук, PhD, доцент кафедри географії та туризму, +380507507200; tiboras@kmf.uz.ua;

Ігнатишин М.Б.

Інститут геофізики ім.С.І. СУбботіна НАН України, провідний інженер Відділу сейсмічності Карпатського регіону, +380931260969; sitkomonika@i.ua;

Ігнатишин В.В.(мол.)

Постановка проблеми. Закарпаття відноситься до сейсмонебезпечних регіонів України. Згідно карти сейсмічного районування тут можливі 7-8 бальні землетруси за шкалою MSK-64. Частота прояву місцевої сейсмічності менша за сейсмічність Вранча, проте дослідження сеймотектонічних процесів важливе для отримання картини просторово-часового розподілу сейсмічних явищ, геодинамічного стану регіону. Необхідно зазначити, що через територію геологічних структур Закарпаття пролягають важливі народногосподарські артерії: нафто- газопроводи, продуктопроводи, лінії електропередач міжнародного значення, автомобільні та залізничні магістралі. Ці об'єкти

підвищеної небезпеки можуть погіршити екологічний стан регіону в результаті можливих природних катаклізмів, які можуть відбутися на території Закарпатського внутрішнього прогину: повені, паводки, зсуви та місцева сейсмічність. Актуально вивчити зв'язки геофізичних полів із геодинамічним станом регіону.

Аналіз останніх досліджень і публікацій. На території Закарпаття протягом тривалого періоду проводяться геофізичні спостереження Відділом сейсмічності Карпатського регіону та Карпатським Відділенням Інституту геофізики ім. С.І. Субботіна НАН України. Через мережу режимних геофізичних станцій та пунктів деформометричних спостережень, змонтованих на території Закарпатського внутрішнього прогину, спостерігаються параметри метеорологічного, гідрологічного стану, сейсмічності регіону та сучасних горизонтальних рухів верхніх шарів земної кори. Також вимірюють варіації параметрів геофізичних полів, їх зв'язок із сеймотектонічними процесами. За результатами геофізичного моніторингу отримано важливі висновки про характер сейсмонебезпечних процесів, вплив на них факторів завад, реакцію на сейсмічність та аномальні рухи кори геофізичних полів, зокрема магнітного поля Землі, електромагнітної емісії, радіоактивного фону. Геофізичні поля реагують на зміни геомеханічних процесів, а метеорологічні та гідрологічні параметри впливають на геологічні процеси в регіоні, прискорюючи процес розрядки напружено-деформованого стану порід[1-5].

Постановка завдання. Необхідність вивчення зв'язків геофізичних полів в сейсмонебезпечних регіонах, дослідження характеру впливу факторів – завад на сеймотектонічні процеси в Закарпатському внутрішньому прогині актуалізують визначення основних завдань досліджень. Об'єктом дослідження є геодинамічний стан регіону. Предмет дослідження-метеорологічні параметри та їх зв'язок із екологічно небезпечними процесами в земній корі, зокрема землетрусами. Основні завдання які необхідно вирішити в даній роботі є вивчення просторово-часового розподілу місцевої сейсмічності, варіації параметрів метеорологічного стану: температури атмосферного повітря,

атмосферного тиску, характеру сучасних горизонтальних рухів в зоні Оашського глибинного розлому. Для дослідження використано результати моніторингу геофізичних полів, зокрема метеорологічного, сейсмічного стану регіону, які проводяться на режимній геофізичній станції „Тросник” Карпатської дослідно методичної геофізичної партії, результати вимірювання сучасних горизонтальних рухів кори на пункті деформометричних спостережень „Королево” Відділу сейсмічності Карпатського регіону Інституту геофізики ім.С.І. Субботіна НАН України.

Виклад основного матеріалу дослідження. Проведено аналіз результатів моніторингу метеорологічних параметрів на території Закарпатського внутрішнього прогину, використано спостереження на РГС „Тросник”, ПДС „Королево”(рисунок 1). Для побудови залежностей атмосферного тиску від часу використано середньодобові значення результатів спостереження на РГС „Тросник”. Для вивчення характеру геодинаміки регіону проведено вимірювання деформації гірських порід в штольні пункту деформографічних спостережень „Королево” за 2018 рік. Горизонтальні рухи кори в зоні Оашського глибинного розлому перебувають в стані знакозмінного процесу: період 1999 -2011 року характерний розширенням порід з середнім віковим ходом величиною $+12 \times 10^{-7}$.

За період 2011-2018 рр. деформації земної кори відмічені як стисненнями так і розширеннями порід в досліджуваному регіоні. Також встановлено зв'язок змін температури повітря та атмосферного тиску із динамікою рухів кори та проявом місцевої сейсмічності.



Рисунок 1. Рухи кори (крива чорного кольору) та варіації атмосферного тиску (крива сірого кольору) в зоні Оашського глибинного розлому в 2018 році.

Зміщення поверхневих шарів земної кори, виміряні на пункті деформометричних спостережень „Королево,,, розташованій в зоні Оашського глибинного розлому, становлять розширення порід величиною $+ 12 \times 10^{-7}$. Інтервали інтенсивних коливань атмосферного тиску співпадають з часом підвищених величин зміщень земної кори. Розглянуто зв'язок варіації атмосферного тиску та прояв місцевої сейсмічності в регіоні за 2018 рік (рисунок 2).



Рисунок 2. Зміни атмосферного тиску (крива чорного кольору) та часовий розподіл місцевої сейсмічності (крива сірого кольору). Зона оашського глибинного розлому. 2018 рік.

Відмічено підвищення сейсмічної активості регіону в інтервалах варіацій атмосферного тиску величиною 15-20 мм рт ст. , яке спостерігається на початку 2018 року (рисунок 2). Проведено дослідження зв'язку кінематичних характеристик досліджуваних геофізичних параметрів-атмосферного тиску та сучасних горизонтальних рухів кори(рисунок 3).

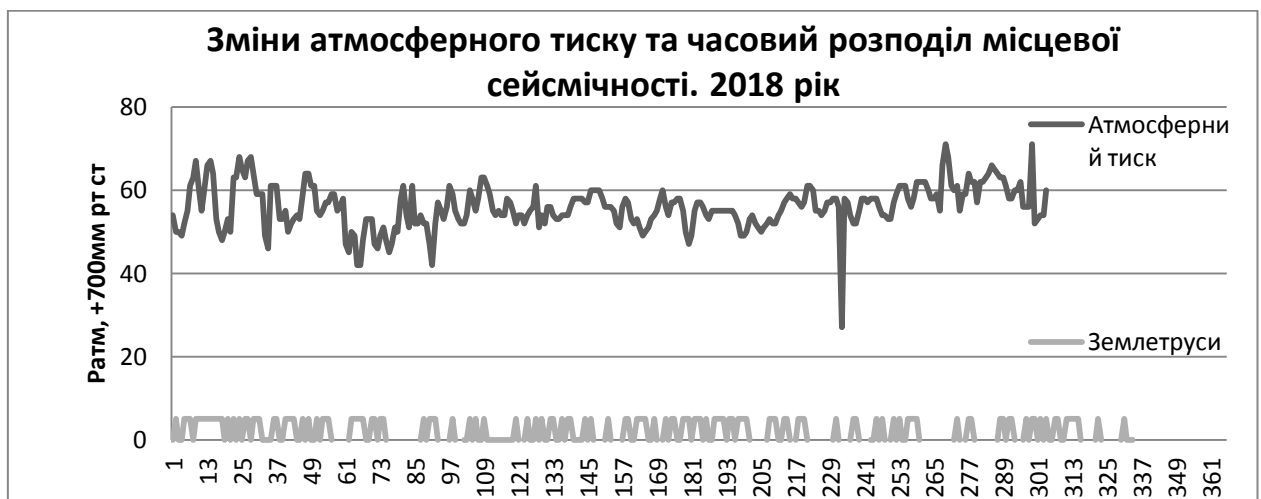

Рисунок 3. Динаміка зміни атмосферного тиску(крива чорного кольору), місцева сейсмічність(крива сірого кольору), прискорення сучасних горизонтальних рухів кори(пунктирна крива) в зоні Оашського глибинного розлому в 2018 році.

Висновки з проведеного дослідження. Порівнюючи представлені залежності параметрів геофізичних полів, необхідно відмітити: швидкі рухи земної кори в досліджуваному регіоні супроводжуються інтервалами підвищеної місцевої сейсмічності, які протягом року об'єднані в три часові інтервали. Перший інтервал на початку року –в межах одного місяця, другий інтервал займає 4 місяці, а третій інтервал тривав 3 місяця(кінець року. Щодо кореляції параметрів сучасних горизонтальних рухів із змінами атмосферного тиску, то слід зауважити-періоди інтенсивних рухів кори супроводжується періодами мінімальних коливань атмосферного тиску в березні-червні 2019 року, в липні –жовтні 2019 року. Можна припустити, що періодам підвищених величин зміщень горизонтальних рухів, передують періоди, в яких відмічені максимальні амплітуди коливань величини атмосферного тиску та їх

низькочастотний інтервал. Таким чином, атмосферний тиск зв'язаний із динамікою протікання сеймотектонічних процесів Закарпатського внутрішнього прогину, зокрема в зоні Оашського глибинного розлому. Актуально вивчення просторово-часового розподілу місцевої сейсмічності на суміжних геологічних структурах Закарпаття, зокрема, Березівського горбогір'я, використавши матеріали отримані на РГС „Берегово,, де змонтовано два взаємно перпендикулярних кварцових деформографи. Отримані результати можуть у вивченні просторово-часового розподілу геомеханічної енергії-один із шляхів вирішення екологічних проблем краю.

Список літератури:

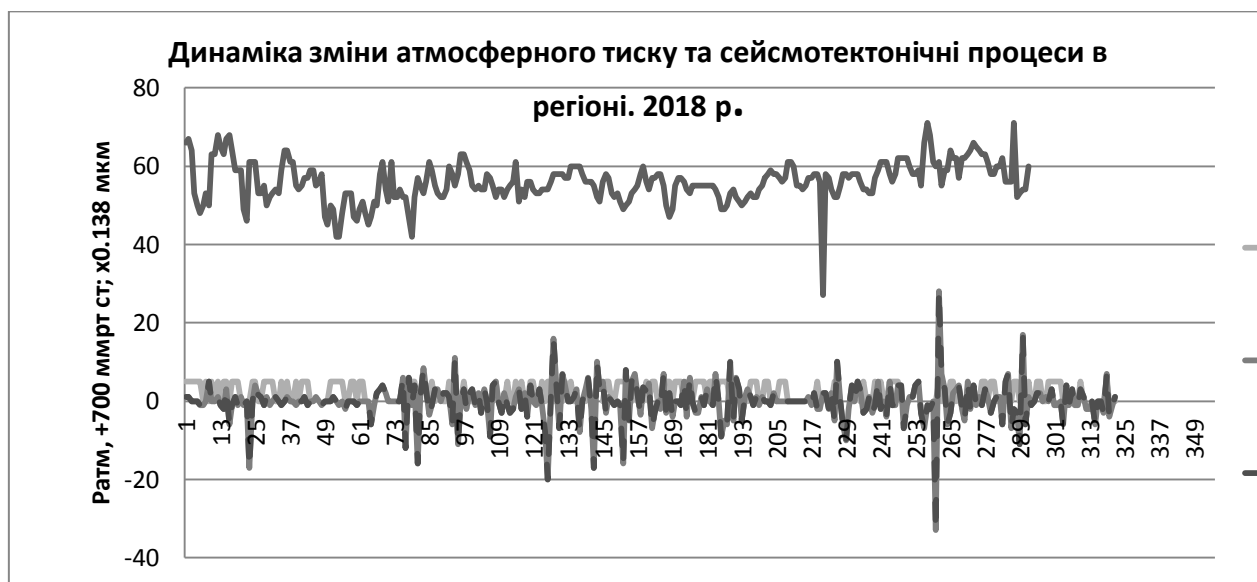
1. *В.В., Ігнатишин М.Б., Ігнатишин А.В.* Метеорологічний аспект сеймотектонічного стану Закарпатського внутрішнього прогину в 2016 році. Magyar Tudományos Journal(Budapest, Hungary). ЕМКЕ Building, Budapest, 2017 . С.9-16.

2. *Ігнатишин В.В., Ігнатишин М.Б., Ігнатишин А.В.* Дослідження зв'язків кінематичних характеристик геофізичних полів з геодинамічним та сейсмічними станами Закарпаття. Матеріали наукової конференції присвяченої 100 –річному Ювілею Національної академії наук та Геологічної служби України „Геологія і корисні копалини України,, Київ 2-4 жовтня 2018 року. /НАН України, Ін-т геохімії, мінералогії та рудоутворення ім.М.П. Семененка, - Київ .С. 74-76.

Юридичні науки

СУЧАСНІ ПРОБЛЕМИ ІНФОРМАТИЗАЦІЇ В УКРАЇНІ ТА ШЛЯХИ ЇХ ВИРІШЕННЯ

Ігнатушко Юрій Іванович

Однією з загальносвітових тенденцій є розвиток інформаційного суспільства та суспільства знань. Динаміка цього процесу, його результати для громадян, суспільства та держави значною мірою залежать від обґрунтованості відповідної державної політики та управління, які повинні формуватись на основі достовірної, точної, своєчасної та повної інформації про стан, тенденції та фактори впливу на розвиток, в тому числі з урахуванням прогнозних оцінок наслідків прийнятих рішень, тощо.

У сучасних умовах демократизації суспільства, зміни структури й змісту освіти, особливого значення набуває питання підготовки людини до повноцінного життя в інформаційному суспільстві. Суть переходу від індустріального суспільства до інформаційного полягає в тому, що інформація в різних видах і формах, і насамперед у формі знання, стає важливим стратегічним ресурсом, а технічні можливості інформаційно-комунікаційних технологій, систем і мереж – головним каталізатором швидкого розвитку й упровадження науковомістких, екологічно безпечних, енергозберігаючих і ресурсозберігаючих технологій у більшості галузей діяльності людини.

Інформаційно-комунікаційні технології відіграють визначальну роль у забезпеченні інформаційної взаємодії між людьми, в підготовці й поширенні масової інформації, в процесі інтелектуалізації суспільства – розвитку культури, освіти, науки. Головний аспект цього процесу – поява якісно нових можливостей розв'язання глобальних економічних і соціальних проблем, у тому числі проблем культури, освіти, екології. Інформатизація є стратегічним напрямом переходу до інформаційного суспільства [1,25].

Водночас питання вирішення актуальних проблем інформатизації в Україні досліджено недостатньо і залишаються не розв'язаними. Це пов'язано, насамперед з тим, що нормотворча діяльність та теоретичні дослідження не завжди встигають за швидким виникненням та розвитком принципово нових суспільних відносин.

Сьогодні важко собі уявити інформаційну діяльність без використання сучасних інформаційних технологій, автоматизованих інформаційних систем, баз та банків даних, засобів обчислювальної техніки, зв'язку і телекомунікацій.

Впровадження інформаційних технологій, новітніх технічних засобів в життєдіяльність людства сприяло в певній мірі формуванню інформаційної сфери: області створення і застосування інформаційних технологій та області створення і застосування засобів та механізмів інформаційної безпеки.

Область створення і застосування інформаційних технологій пов'язана з вирішенням питань забезпечення сучасного технічного рівня обігу інформації у суспільстві. У свою чергу, сучасні системи зв'язку і телекомунікацій створили проблеми безпеки інформаційної сфери. Основним призначенням інформаційної безпеки вважається виявлення погроз і захист інформації від несанкціонованого доступу; інформаційних прав і свобод особи, суспільства, держави від впливу хибної, шкідливої інформації, дезінформації.

Область створення і застосування інформаційних технологій виникла і розвивається у зв'язку з потребами всіх інших областей. В той же час жодна з основних областей не може повноцінно функціонувати без використання сучасних програмно-технічних і телекомунікаційних засобів.

Розподіл інформаційної сфери на області умовний, оскільки всі вони тісно пов'язані між собою, впливають одна на одну. Вихідна інформація створюється під впливом оточуючого середовища, а також на основі інформації з інформаційних ресурсів. У свою чергу, інформаційні ресурси створюються на основі як вихідної інформації, так і відомостей з інших інформаційних ресурсів, які виступають як накопичувачі ретроспективної інформації (інформації, яка була створена у різні часи).

В результаті споживання інформації створюється нова інформація, формуються чи доповнюються інформаційні ресурси [2,57] .

На сьогодні розвиток інформаційного суспільства, поширення інформаційних технологій (ІТ) в усі сфери життєдіяльності людини та суспільства стали нормою подальшої еволюції цивілізації. Продовжується

перехід до інформаційної сервісно-технологічної економіки, де значна частина ВВП забезпечується діяльністю з виробництва, обробки та поширення інформації та знань. Практично всіма фахівцями, економістами, політиками усвідомлено, що розвиток ІТ створює засади сучасної економіки та добробуту людини.

Інформаційне суспільство створює нові суспільно-політичні відносини, надаючи принципово нові можливості для комунікації, бізнесу, управління,

Врахування особливостей комплексу різнобічних факторів впливу поширення інформаційних технологій, а також особливостей стану країни потребує єдиної скоординованої державної політики з розвитку інформаційного суспільства та суспільства знань, що вимагає об'єднання зусиль держави, бізнесу, громадських та міжнародних організацій, запровадження нових принципів їх взаємодії: партнерства, рівності, відкритості та прозорості.

Список літератури:

1. Дмитришин В. С. Інтелектуальна власність на програмне забезпечення в Україні / В. С. Дмитришин, В. П. Березанська. – К. : Вірлен, 2005. – 312 с.
2. Ігнатушко Ю. І. Сучасний стан та проблеми використання комп'ютерного програмного забезпечення в органах внутрішніх справ України / Ю.І. Ігнатушко // Наук.-практ. семінар 04 грудня 2009. Львівський державний університет внутрішніх справ. – С. 57–58.

ФОРМУВАННЯ ПОЗИТИВНОЇ МОТИВАЦІЇ ДО ВИВЧЕННЯ ІНОЗЕМНОЇ МОВИ НА ПОЧАТКОВОМУ ЕТАПІ

Ільєнко М.В.

Сумський Державний Університет
студентка, кафедра германської філології

Медвідь О.М.

Сумський Державний Університет
кандидат філологічних наук, доцент

Проблема дослідження мотивації є однією з фундаментальних в психолого-педагогічній науці. Її вивченню присвячені численні роботи як зарубіжних, так і вітчизняних дослідників. Практика підтверджує той факт, що підручники та методичні посібники, які використовуються у процесі навчальної діяльності на початковому етапі вивчення іноземних мов, недостатньо враховують мотиваційну складову навчального процесу. Відтак, перед педагогом постає досить складне завдання: створити відповідне мотиваційне середовище, яке б спонукало учнів до напруженої і послідовної роботи, націленої на позитивний результат з оволодіння мовами. Таким чином, проблема формування позитивної мотивації до вивчення іноземної мови на початковому етапі є досить актуальною і потребує висвітлення.

Навчальна мотивація розглядається як система природних, соціальних і особистісних чинників, що спонукають людину до включення у процес навчання та навчальної взаємодії. У першу чергу, навчальна мотивація визначається суб'єктивними характеристиками кожного учня (вік, інтелектуальний розвиток, здібності, самооцінка тощо). Окрім того, навчальна мотивація визначається самою освітньою системою, яка знаходить

відображення в підручниках, методичних посібниках, навчальних програмах з іноземної мови тощо, та безумовно рівнем компетентності викладача.

З метою формування позитивної стійкої мотивації до вивчення іноземної мови, вчені рекомендують створювати такі педагогічні умови, що формуватимуть в учнів потребу до постійного саморозвитку й самовдосконалення. Методи та засоби формування позитивної мотивації навчання мають відповідати психолого-віковим особливостям суб'єктів навчального процесу, спиратися на провідний вид діяльності учнів кожної вікової категорії та враховувати їх потреби й інтереси [1].

Стимулом, що спонукає молодших школярів до досягнення успіхів у навчанні, є цікавість. Як правило, діти звертають увагу на те, що викликає їхній безпосередній інтерес. Відтак, іншомовна діяльність, як новий спосіб спілкування молодшого школяра, має, у першу чергу, бути цікавою. Зацікавити дітей, спонукати їх до вивчення іноземної мови найлегше у процесі гри, оскільки саме гра є провідним видом діяльності молодших школярів.

Якщо процес опанування нової мови припадає на середній або старший шкільний вік, то вчителю слід враховувати той факт, що провідним видом діяльності учнів є вже не ігрова, а навчальна діяльність, відтак стимулом, що детермінує навчальну поведінку учнів, виступає вже не стільки цікавість, як у молодших школярів, а мотиви, цілі та потреби, зокрема, бажання бути кращим, або хоча б не гіршим за інших. Вчитель має бути щедрим на похвалу та гарні оцінки, що стимулюватиме учнів працювати ще краще [2].

Провідним видом діяльності студентів вищих навчальних закладів є навчально-професійна діяльність, а тому основні прийоми формування мотивації на початковому етапі вивчення іноземної мови з даною категорією учнів мають посилатися на практичну значимість в житті: навчальний матеріал повинен бути актуальним сучасності, інформативним та спрямованим на вирішення комунікативних завдань, оскільки оволодіння умінням вільно спілкуватися іноземною мовою – це перша і основна потреба сучасної молоді, яка прагне вивчити ту чи іншу іноземну мову.

Процеси глобалізації й інтелектуалізації активно поглинули не лише молодь, а й людей старшого віку, значна частина яких прагне оволодіти іноземною мовою з метою підвищення власної конкурентоспроможності на ринку праці. Окрім того, в сучасних умовах певний відсоток працездатного населення часто виїздить за кордон з метою працевлаштування, а тому у процесі роботи з такою категорією учнів іншомовний навчальний матеріал має бути не перенасичений зайвою інформацією, особистісно-значущий для учнів, вузько спрямований та, у більшості випадків, професійно орієнтований з обов'язковою демонстрацією в мовленні практичного використання теоретичних положень, які наводяться.

Ініціативу до вивчення іноземних мов на сьогоднішній день проявляє значна частина людей і похилого віку. Причини для цього найрізноманітніші: використання мови під час туристичних поїздок, потреба у вільному спілкуванні з близькими, що проживають за кордоном, гімнастика для розуму тощо. Наявність будь-якої причини вже є своєрідною мотивацією до вивчення іноземної мови, але, для успішної іншомовної діяльності педагог має враховувати індивідуально-вікові особливості людей похилого віку. Слід приймати до уваги той факт, що у зрілому віці нова інформація сприймається і засвоюється дещо важче, ніж у дитячому, а концентрація уваги швидко знижується, що пов'язано з тривалою напруженою зору, слуху, втому м'язів рук, спини, а тому навчальний матеріал людям похилого віку необхідно давати у невеликому обсязі при частому його повторенні.

Таким чином, одним із найважливіших психологічних чинників успішності вивчення іноземної мови і ключовим питанням забезпечення якісного навчання загалом виступає позитивна мотивація до навчання. А тому середовище набуття нових знань та умінь повинно стати мотиваційним, тобто спонукати кожного учасника освітнього процесу до напруженої та послідовної роботи. Відтак, завдання вчителя полягає в тому, щоб створити кожному учневі такі педагогічні умови, які роблять навчання осмисленим і бажаним.

Список літератури:

1. Gardner R.C. Attitudes and Motivation in Second Language Learning / R. C. Gardner, W. E. Lambert. – Rowley : Newbury House, 2012. – 451 p.
2. Wright A. Games for Language Learning / A. Wright, D. Betteridge, M. Buckby. – Cambridge University Press, 2006. – 270 p.

Інші професійні науки

**ПРЯМОТОЧНИЙ АБСОРБЕР ДІЛЬНИЦІ
ОЧИЩЕННЯ СИНТЕЗ-ГАЗУ**

Італьянцев О.І.

студент

Двойнос Я.Г.

ст. викл., к.т.н.

Національний технічний університет України

“Київський політехнічний інститут імені Ігоря Сікорського”

Використання біопалива та твердих біологічних відходів для виробництва синтез-газу – важливий напрямок розвитку енергетичного комплексу України. Сучасні установки з апаратом псевдозрідженого шару працюють за тиску до 0,25 МПа [1]. Апаратура, що працює під тиском вимагає нових підходів у проектуванні, а саме, – зменшення габаритів апаратів та інтенсифікації процесів. Важливою ланкою виробництва синтез-газу є попереднє очищення його від домішок перед виморожуванням азотом та адсорбційною очисткою. Стандартне обладнання для дільниці очищення – абсорбер, а у якості сорбенту використовується метанол.

Особливість проектування абсорберу у великому тиску (3,5÷6,5 МПа) та підвищеними значеннями густини та в'язкості газу, що очищується. Останнє

значно зменшує швидкість захлинання ($0,5$ м/с для хордової насадки з питомою поверхнею 65 м²/м³), що в свою чергу, призводить до збільшення діаметру апарату. Лімітуюча стадія процесу масообміну – перенос маси у рідкій фазі від ядра потоку до поверхні поділу фаз, що пов’язано з значною товщиною плівки абсорбенту, та ламінарним характером її руху.

Запропоновано використати схему абсорберу з прямоточним рухом сорбенту [2], та газу, що очищується, рисунок 1. Дана схема дозволяє збільшити робочу швидкість газу, зменшити товщину плівки сорбенту на насадці, збільшити середню рушійну силу процесу, і таким чином інтенсифікувати процес. Недоліком даної схеми є неможливість очищення синтез-газу від шкідливих домішок (переважно сірководню) до необхідних 10^{-6} долі за масою для використання при синтезі аміаку, та більша витрата сорбенту, порівняно з схемою протитечії, тому даний апарат може бути використаний для попереднього очищення синтез-газу до $5 \cdot 10^{-4}$ масової долі.



Рисунок 1 – Схематичне зображення абсорберу, що працює за прямоточною схемою

При виконанні дипломного проекту бакалавра автором проведені необхідні розрахунки для обґрунтування модернізації ділянки очищення синтез-газу. Результати розрахунків при використанні різних насадок (тип – хордова, питома поверхня $a=100, 65$ та $48 \text{ м}^2/\text{м}^3$) дозволили обґрунтовано обрати хордову насадку з шагом $0,01 \text{ м}$, та питомою поверхнею $a=100 \text{ м}^2/\text{м}^3$. Аналіз розрахунку трьох варіантів насадки дозволив зробити наступні висновки:

1. в схемі з протитечією, при зменшенні еквівалентного діаметру насадки лімітуючою стадією процесу абсорбції є перенос маси від ядра газового потоку до поверхні розділу фаз, що пов'язано з переходом в ламінарний режим руху газової фази;

2. збільшення еквівалентного діаметру насадки (зменшення питомої поверхні насадки) призводить до зменшення необхідної поверхні масообміну, рисунок 2а;

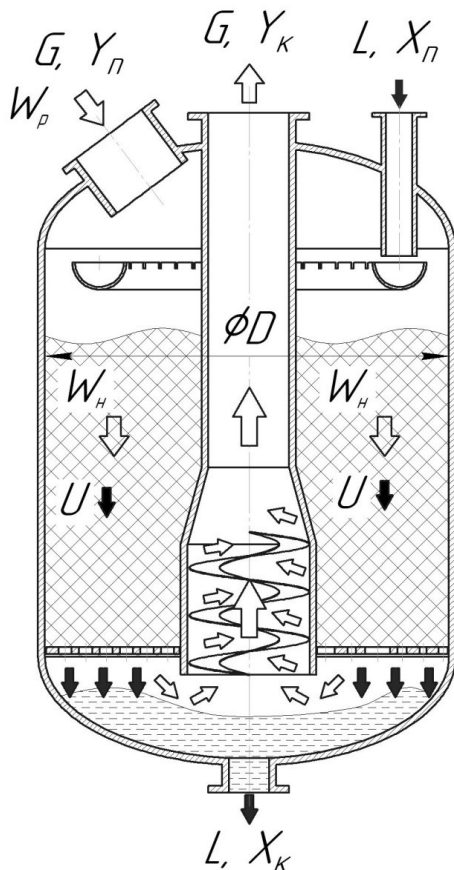
3. зміна еквівалентного діаметру насадки впливає на загальний гідравлічний опір абсорберу, при цьому існує максимум, пов'язаний з переходом ламінарного режиму руху газової фази в каналах насадки на турбулентний, рисунок 2б;

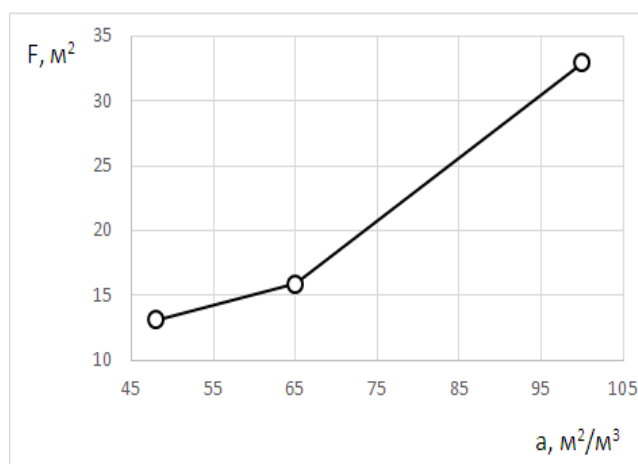

а)

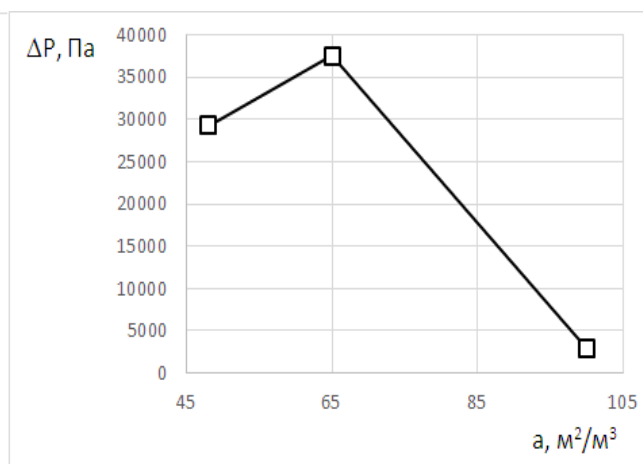

б)

а – розраховані значення необхідної поверхні масообміну, $F, \text{м}^2$, від питомої поверхні насадки, $a, \text{м}^2/\text{м}^3$; б – розраховані значення загального гідравлічного опору абсорберу, $\Delta P, \text{Па}$ від питомої поверхні насадки, $a, \text{м}^2/\text{м}^3$.

Рисунок 2 – Результати розрахунку абсорберу з різними насадками

Висновок: при розрахунку прямоточного абсорберу важливо визначити критичні параметри для забезпечення турбулентного режиму руху газового потоку.

Список літератури:

1. Жаворонков Н.М. Справочник азотчика. Под ред. Жаворонкова Н.М., «Химия», 1987. – 230 с.

2. Підручник "Процеси та обладнання хімічної технології" / Я.М. Корнієнко, Ю.Ю. Лукач, І.О. Мікульонок, В.Л. Ракицький, Г.Л. Рябцев. К.: НТУУ «КПІ», 2011. - [Ч. 1. - 300 С.; Ч. 2.-416 С.].

Інші професійні науки

СПОСОБИ УТИЛІЗАЦІЇ ВІДХОДІВ

Каверда Л.О.

Маріупольський державний університет
студент II курсу спеціальності «Екологія»

Проблеми накопичення та утилізації відходів сьогодні є основними не тільки для України, а й для переважної більшості країн світу. За різними оцінками обсяги утворення твердих побутових відходів в Україні складають понад 11 млн. тон , а показник утворення відходів в Україні в середньому становить 250-300 кілограмів на рік на людину. Відтак, дослідження питань сортування та утилізації відходів, зокрема позитивного досвіду громадських організацій та розвинутих країн є своєчасним.

Двадцять другого травня 2019 року Уряд схвалив законопроект «Про управління відходами», який стане правовою основою для реалізації на практиці положень Національної стратегії управління відходами до 2030 року.

Законопроект передбачає запровадження ієрархії управління відходами та розширеної відповідальності виробника, системи довгострокового планування управління відходами на національному, регіональному та місцевому рівнях, впровадження інформаційної системи управління відходами та Національного переліку відходів, а також має сприяти залученню інвестицій у цю сферу, створенню сучасної інфраструктури, а також зменшенню кількості об'єктів управління відходами, що не відповідають вимогам законодавства. Основними принципами державної політики у сфері поводження з відходами є: пріоритетний захист навколишнього природного середовища та здоров'я людини від негативного впливу відходів, забезпечення ощадливого використання матеріально-сировинних та енергетичних ресурсів, науково обґрунтоване узгодження екологічних, економічних та соціальних інтересів суспільства щодо утворення та використання відходів з метою забезпечення його сталого розвитку [1-2].

Одним з основних принципів реформи управління відходами є ієрархія управління відходами, яка ґрунтується на п'яти ступенях: це - запобігання утворенню відходів; повторне використання; рециклінг; інші види утилізації відходів та видалення відходів; видалення (рис. 1).



Рис. 1. Ієрархія управління відходами

Сталою проблемою великих і малих міст є проблема сортування відходів для подальшої ефективної утилізації та їх видалення, зокрема твердих

побутових відходів. Важливою складовою є участь громадських організацій у процесі виховання екологічної свідомості, інформування та залучення населення до проблем екології. Розглянемо декілька з них: громадська організація «Україна без сміття» та громадська організація «Добра воля» в основі проекту «EcoLanding» #Східсортує при фінансуванні USAID.

Громадська організація «Україна без сміття» з 2015 року працює над тим, щоб надати системні можливості для українців розділяти свої побутові відходи і тим самим зменшувати негативний вплив на навколишнє середовище. «Україна без сміття» відкрила першу сортувальну станцію в м. Києві яка приймає вторинну сировину та здає її на переробку, організує екскурсії до сміттепереробного комплексу, проводить лекції про сортування сміття, екологічні забіги та майстер-класи про організацію сортувальних станцій [3].

Громадська організація «Добра воля» ставить своєю місією покращення якості життя громад шляхом інформаційно-просвітницької та організаційної підтримки громадських ініціатив та гармонізації відносин між громадою, владою та бізнесом на засадах відкритості та партнерства. Займається проектом Ecolanding - проект, спрямований на впровадження роздільного збору ТПВ та підвищення екологічної культури в Україні. Було проведено тренінг «Схід Сортує» в рамках проекту «Екоініціативи - як інструмент активізації громад» за підтримки USAID, який розрахований на жителів Донбасу, що розуміють необхідність роздільного збору відходів, можливо, самі вже сортують, і готові стати організаторами роздільного збору ТПВ (твердих побутових відходів) для себе, своїх сусідів, свого міста чи села» [4].

Також, в різних містах реалізуються проекти еко-активістів, наприклад «Екопросвіта», яка організує екоосвітні зустрічі-дискусії, круглі столи з відродження лісових і водних ресурсів, проводить заняття в школах і бере участь в різних заходах з екологічною спрямованістю (суботники, створення пілотних проектів) [5].

Утилізація відходів - використання відходів як вторинних матеріальних чи енергетичних ресурсів [6]. Розглянемо основні способи утилізації відходів в Україні:

Складування - не вимагає постійних і великих капіталовкладень, місця складування відходів можуть не оновлюватися десятиліттями. Недоліки: звалища для утилізації відходів постійно розростаються і під них залучають все нові величезні території. Тверді побутові відходи розкладаються на звалищах, проникають у всі елементи біосфери Землі, тим самим, заражаючи її.

Захоронення - створюється видимість відсутності проблеми; не потрібні нові величезні території; не вимагає постійних і великих капіталовкладень. Недоліки: відходи, що знаходяться в ґрунті, отруюють його, потрапляючи через підземні води у водойми, представляють небезпеку для людини і тварин.

Спалювання - високі рівні тепла зберігаються всередині печі або установки, так що відходи спалюються швидко і ефективно. Якби тепло виходило, відходи не горіли б повністю або так швидко. Спалювання є методом видалення, при якому тверді органічні відходи піддаються термічній обробці з метою перетворення їх на залишки та газоподібні продукти. Цей процес зменшує обсяги твердих відходів до 20-30% від початкового об'єму. Інсинератори перетворюють відходи в тепло, газ, пару і золу. Спалювання здійснюється як у малих масштабах фізичними особами, так і в масштабах промисловості. Використовується для утилізації твердих, рідких і газоподібних відходів. Це визнано практичним методом утилізації певних небезпечних відходів. Спалювання є спірним методом утилізації відходів через такі питання, як викиди газоподібних забруднюючих речовин.

В Україні доцільним є розгляд та практичне втілення зарубіжного досвіду інноваційних способів утилізації відходів, таких як:

Біореакторні полігони - тобто звалища з посиленою рециркуляцією фільтрату (ELR). Відповідно до Агентства з охорони навколишнього природного середовища (EPA) поняття «Біореактор» визначається, як звалище де небезпечні рідкі відходи або вода додаються контрольованим способом,

таким чином збільшуючи прискорення деградації відходів та генерації звалищного газу. Біореакторні полігони, на відміну від сухих, пропонують ряд екологічних переваг, таких як: швидше відновлення використаної площі - це викликано тим, що відходи деградують і стабілізуються швидше: 5 - 10 років (щоб завершити ці процеси на сухих звалищах може знадобитися сотні років, або вони навіть не можуть закінчитися); інтенсифікація біологічних процесів - через високий рівень вологості зберігання; інтенсифікація, стабілізація та скорочення процесу видобутку звалищного газу; зменшення обсягу та токсичності фільтратів, які можуть забруднити воду та ґрунт; зменшення негативного впливу на парниковий ефект за рахунок збору звалищного газу.

Компостування є способом використання природного процесу розкладання для прискорення розпаду відходів. Нещодавнє занепокоєння з приводу управління відходами та виробництвом продовольства екологічно безпечним способом призвело до відновлення інтересу до дрібномасштабного компостування, а також до зацікавленості у розробці великомасштабних, комерційних та комунальних систем компостування.

Розробка успішних систем компостування вимагає розуміння певних біологічних, хімічних і фізичних процесів, таких як рух повітря, поглинання вуглецю і азоту, виробництво і передача тепла.

Студентська та учнівська молодь можуть стати частиною процесу отримання наукової інформації про способи утилізації ТПВ, і отриманні знання застосовувати у власних будинках, школі або галузі. У той же час, студенти, які беруть участь у практичній, розумовій діяльності мають можливість покращити своє розуміння багатьох наукових процесів і дисциплін. Дослідження виробництва та управління відходами піддається інтердисциплінарному вивченню, а шкільне сортування ТПВ дає можливість для вирішення реальних проблем спільними групами навчання. Крім того, молодь отримує усвідомлення ролі індивідуумів у світі сьогодні, коли дізнається як виробляються відходи та як їх можна зменшити.

Наприкінці відзначмо, що для поліпшення ситуації щодо поводження, утилізації, сортування відходів потрібно враховувати і переймати досвід громадських організацій і зарубіжних країн. Тільки комплексний підхід до складу якого входить вдосконалення нормативно-правових основ забезпечення поводження з відходами та виховання екологічної свідомості у населення, дозволить не тільки поліпшити екологічний стан нашої держави, а й зберегти здоров'я громадян України

Список літератури:

1. Уряд схвалив рамковий законопроект «Про управління відходами»
URL: <https://menr.gov.ua/news/33413.html>.
2. Закон України «Про відходи». URL: <https://zakon.rada.gov.ua/laws/show/187/98-вр>.
3. Україна без сміття URL: <http://nowaste.com.ua/>.
4. Громадська організація «Добра воля» URL: <https://dobra-volya.at.ua/>.
5. Екопросвіта URL: <https://www.facebook.com/ecoprosvit/>
6. Закон України «Про відходи» URL: <https://zakon.rada.gov.ua/laws/show/187/98-вр>.

Історичні науки

ПЕРЕСЛІДУВАННЯ КАТОЛИЦЬОГО ДУХОВЕНСТВА УКРАЇНИ ПІД ЧАС КОМУНІСТИЧНОГО РЕЖИМУ

Калайда Марія Григорівна

студентка IV курсу

ДВНЗ «Ужгородський національний університет»

Не існує християнства без переслідування.

Вони відбувалися в різний час, в різних регіонах світу постійно. Тривають й досі, під акомпанемент мовчання державних структур та будь-яких

впливових сил, які б могли це зупинити. Але найчастіше буває вкрай навпаки – існують держави, в яких атеїстична пропаганда виходить безпосередньо від органів влади.

Першою в світі державою, де повноцінне право атеїстичної пропаганди було внесено в Конституцію, став Союз радянських соціалістичних республік (далі - СРСР). Вже пізніше Конституція, затверджена надзвичайним VIII з'їздом Рад Союзу РСР 5 грудня 1936 року виголосить:

«Стаття 124. В целях обеспечения за гражданами свободы совести церковь в СССР отделена от государства и школа от церкви.

Свобода отправления религиозных культов и свобода антирелигиозной пропаганды признаются за всеми гражданами.»

Коли лише більшовики почали приходити до влади, вони не мали програми церковно-державних відносин, що передбачає відділення церкви від держави, як це було при царі Миколі II. На загальне здивування, вони проголошували Різдво і Великдень революційними святами: Ісус, за їхніми словами, очолював повстання бідних проти влади багатих, а отже, може вважатися "нашим". Вся тодішня політика більшовиків зводилася до відкритого втручання в церковні справи в найгірших проявах синодальної епохи.

А з початку 20-их років велася повністю антирелігійна політика. Протягом 19-ти років аж до початку війни з фашистською Німеччиною щотижня видавалася газета «Безбожник». «Коммунисты никогда не скрывают своих убеждений. Зачем? Нужно, чтобы нас знали. Пусть будет название — „Безбожник“, - як проголосив головний редактор цієї газети Е. Ярославський на з'їзді Московського комітету партії.

Ідея Бога повністю відкидалася верхівкою влади. На початку термін «Атеїзм» не застосовувався, позаяк для більшості неписьменних мешканців СРСР він був незрозумілий. Люди з примітивною чи бодай початковою освітою стали основною аудиторією, котрій проголошували так званий «науково-матеріальний світогляд».

Варто зазначити, що на офіційному рівні ніколи не видавалося прямих вказівок щодо заборони релігії, культів чи їх служителів, ба більше – переслідуючи корисні цілі з політичних міркувань надавалася колосальна підтримка деяким спільнотам та церквам, проте це не стало перешкодою для масових гонінь християн, переслідування духовенства та відданих мирян.

Незважаючи на політичний компроміс між церквою і державою, в Радянському Союзі не було питання про зближення християнства з марксизмом, а так звана «ідеалогічна боротьба» партії проти некомуністичного світогляду також спрямована на християнство і будь-яку іншу релігію. <...> Незважаючи на всі політичні, конституційні, правові обмеження та адміністративний контроль з боку держави, Російська Православна Церква (разом з іншими церквами) залишається єдиною інституцією в радянському суспільстві, яка не була поглинена державною ідеологією "[1].

Від імені православної церкви правління почало переслідування католиків, уніатів, юдеїв, лютеран та прихильників інших конфесій, безпосереднього примушення назавжди емігрувати всіх неправославних громадян.

До революції Католицька церква латинського обряду (далі – римо-католицька Церква) в Росії була організована в Могильовську архидієцезію з центром в Санкт-Петербурзі, яка налічувала 1160000 віруючих, 331 парафію і 400 священників. Після Лютневої революції був створений екзархат російських католиків візантійського обряду . Екзархом став священник Леонід Федоров.

Гоніння на Католицьку церкву в Росії почалися після декрету «Про відділення Церкви від держави і школи від Церкви», оголошеного в 1918 році. Подальші спеціальні інструкції позбавляли всі релігійні організації, зокрема і католицькі парафії, майнових прав, церковна власність оголошувалася «народним надбанням».

Відкрита відповідь Ватикану була оголошена лише після двох років опісля цієї події, коли тогочасний Папа Римський Бенедикт XV видав енцикліку

Vonum Sana, в якій категорично і жорстко піддав критиці як філософію, так і практику комунізму.

Опір процесу націоналізації церковної власності з боку архієпископа Едварда фон Роппа призвів до його арешту 1919 року і висилку до Польщі шістьма місяцями пізніше. Управління Католицькою церквою в Росії прийняв на себе єпископ Ян Цепляк, який також протестував проти націоналізації церковних будівель і вилучення предметів культу з церков. Він деякий перебував під арештом, коли були закриті і опечатані всі католицькі церкви і каплиці Петрограда. У березні 1923 року були заарештовані ще 15 католицьких священнослужителів, деякі з яких були засуджені до ув'язнення, найбільш активні - до розстрілу.

У 1926 році Папа Пій XI призначив єпископа Мішеля д'Ербінї Апостольським делегатом на всій території СРСР. При цьому про єпископському посвяченні д'Ербінї і про цілі його поїздки в СРСР не оголошувалося. В ході своїх візитів в СРСР в 1926 році він відновив зруйновану в ході репресій 1919-1923 років структуру Католицької церкви, призначив Пія Ежена Неві, Антонія Малецького, Болеслав Слосканса і Олександр Фрізона Апостольськими адміністраторами і таємно рукоположив їх у єпископи. Про те, що сталося стало відомо владі, єпископи були вислані або розстріляні.

Схожа доля чекала і більшість католицьких священників. До 1935 року на території СРСР налічувалося не більше 16 католицьких священників, до кінця тридцятих років на території Української РСР залишалося тільки два діючих католицьких храми - св. Людовика в Москві і Лурдської Богоматері в Ленінграді, інші церкви були закриті. Вони отримали статус «церков при французьких посольствах», і їх діяльність як «церков для іноземних диппрацівників» ретельно контролювалася владою. Така ситуація зберігалася до 90-х років.

У 1939-1940 роках до складу СРСР увійшли території зі значним католицьким населенням - Західна Україна, Західна Білорусь, Литва і Латвія.

Діяльність Української греко-католицької церкви була заборонена після так званого «Львівського собору» 1946 року, ікликаного НКВС, на якому, незважаючи на відсутність всіх греко-католицьких єпископів, було прийнято рішення про приєднання греко-католиків до православ'я.

У Литві і Латвії в повоєнний час також було репресовано велику кількість священиків, закрито багато храмів, робилися спроби знищення релігійних святинь, таких як Гора Хрестів. Однак в цих республіках Католицька церква, зберегла, на відміну від РРФСР, БССР, УРСР, єпископів і духовні школи, що давало їй ширші можливості функціонування [2].

Прибічники цієї Церкви зазнали не мало гонінь з боку влади під час радянських часів. В сучасних умовах, звісно ж, переслідувань немає, про й досі у Російській Федерації вона не має права на легальне і фактичне існування.

В Україні за 20-30 роки була ліквідована вся душпастирська система, збудована протягом 700 років: не було жодного католицького священика. Католицька Церква переслідувалася, порівняно з іншими конфесіями з більшою силою, тому що чинила більший опір радянській владі. Один чиновник в 1936 зготував: «Майже в усіх населених пунктах дуже популярними стали релігійні католицькі круги, де збираються передусім старші і молодь»[3, с.164].

Їх могли знищити фізично, але не духовно.

Радянський уряд арештував священиків, тому що вважав їх небезпечними для комуністичної ідеології та найгіршими ворогами СРСР. Багато тих, кого тримали в концтаборах Дзезказгану, призначених лише для політв'язнів, свідчать, що кожного дня офіцери давали солдатам, що заступали за них на вахту такий наказ: «Воины, помните, что вы смотрите за наиболее злостными врагами страны».

Для знищення духовних осіб влада створила спеціальні в'язниці, що знаходилися в Сокольниках біля Москви, в Лефортово, в Бутирках, на Луб'янці в Москві, в Києві, Харкові та Ярославлі над Волгою. Читаючи останні звернення засуджених там священиків, помітно, що вони зберегли свою

гідність і вірність Христу та священницьке покликання аж до самої смерті. Вони хотіли вижити, але не за всяку ціну [3, с.228-229].

Отже, католицизм і служіння його духовенства для радянської влади завжди був нерозривно пов'язаний із Заходом, тому будь-яка діяльність цієї Церкви трактувалася як спроби захопити культуру, людей і розширити свій вплив на території СРСР.

Протягом всього часу панування комуністичного режиму на нашій території вважалося, що релігія повинна бути лише одна – комуністична. Це була ідеологія, котра не зникла разом із розпадом СРСР у 1991 р., можемо відчувати її вплив крізь роки: парафію та священників трактують як професію, церкву – як фінансову установу, а про жертовність, любов і повагу до поглядів і вірувань громадян, здавалось, взагалі забули.

Список літератури:

1. Van den Bercken W. Holy Russia and the Soviet Fatherland / William van den Bercken. // Religion in Communist Lands. – 1987. – С. 276–277.

2. Религия и духовенство в годы Советской власти [Електронний ресурс] // Ящик пандоры. – 2015. – Режим доступу до ресурсу: <https://pandoraopen.ru/2015-04-20/religiya-i-duhovenstvo-v-gody-sovetskoj-vlasti/>.

3. Вишковський ОМІ о.П. Переслідувана Церква / о. Павло Вишковський ОМІ. – Київ: Католицький Медіа-Центр, 2009. – 308 с.

ПРОМИСЛОВА РЕВОЛЮЦІЯ ЄВРОПИ: ПРИЧИНИ, РОЗВИТОК ТА НАСЛІДКИ

Калайда Марія Григорівна

студентка IV курсу

ДВНЗ «Ужгородський національний університет»

Економічний розвиток XV - XVI ст. почався надзвичайно стрімко. Цьому існує декілька причин. Перш за все, почався період Великих географічних відкриттів, де іспанець Христофор Колумб у 1492 р поступово почав відкривати землі Нового Світу. Колонізацію цих земель започаткували і Фернандо Кортес, котрий підкорив землі сучасної Мексики у 1519, і Франсіско Пісаро, який у 1532 р. підкорив жителів Перу. Продовжили тенденцію відкриттів Васко да Гама, який відкрив новий торговий шлях морем до Індії у 1497 р. Підвів підсумок своєю навколосвітньою подорожжю Фернан Магелан, який у 1519 р. остаточно розвіяв міфи про те, що земля має краї.

Отже, географічні відкриття XV - XVI ст. мали епохальне значення для подальшого розвитку Європи і створили передумови для майбутньої колоніальної системи [1, ст. 188].

Опісля початку Реформації у 1516 р. Всю Європу охопила хвиля революцій і спроб повалити феодальний лад. Чи не першими постали люди у Нідерландах, тим самим завдавши удару абсолютизму Іспанії, відкривши цією подією період буржуазних революцій. Завдяки ній почали приходити зміни і в економіку: кількість мануфактур істотно підвищувалась, капіталістичні відносини, як і торгівля морем, почали розвиватися.

Після низки революцій, які полонили не лише територію Європи, а й цілий світ, суспільство не могло повернутися до того економічного ладу, яким послуговувалося до того часу. Настав час для промислового перевороту.

Промислова революція або промисловий переворот — це перехід від ручного, ремісничо-мануфактурного й доморобного до великого машинного фабрично-заводського виробництва, який розпочався в Англії у другій половині XVIII ст. і впродовж XIX ст. поширився на інші країни Європи, США та Японію. Важливою складовою промислової революції було впровадження у виробництво і транспорт робочих машин і механізмів, які замінили ручну працю людей; створення самостійної машинобудівної галузі [2].

Промислова революція знаменує важливий поворотний момент в історії, вона деякою мірою мала вплив майже на кожен аспект повсякденного життя. Зокрема, середній рівень доходів населення почав проявляти безпрецедентне постійне зростання. Протягом двох століть після 1800 року, середньо-світовий дохід на душу населення збільшився у понад десять разів, у той час як населення світу зросло у понад шість разів [3].

Отже, ця подія певним чином змінила не лише географічну економіку Великобританії, коли утворилися нові промислові райони, а й зробила цю країну "майстернею світу", де частка Великобританії на світовому промисловому виробництві сягла 45%, а чи не кожне велике урбанізоване поселення мало назву "місто або фабричне селище".

Промислова революція супроводжувалась такими подіями:

- високі темпи економічного розвитку;
- різке збільшення числа міського населення за рахунок міграції із сільської місцевості;
- використання на великих підприємствах некваліфікованої праці робітників, а також жінок та дітей;
- зростання інтенсивності праці з одночасним зменшенням розміру заробітної плати;
- набуття безробіттям масового характеру;
- зростання нерівності серед людей;
- виникнення протистояння між промисловцями і землевласниками [4, ст. 62].

Незважаючи на велику кількість перваг, існувало й багато недоліків.

Ось деякі з них:

-У Франції XIX ст. повільними темпами зростало населення, попит на товари й продукти залишався низьким;

-Пеерважання селянських господарств стримувало капіталістичний розвиток села;

-У сільському господарстві Франції домінували дрібні селянські господарства, які з ростом сільського населення все більше подрібнювалися.

-Ця негативна тенденція поглиблювалася відносинами на селі, складною та суперечливою структурою аграрного сектору економіки країни, навіть незважаючи на державну митну політику, яка більше сприяла аграріям, ніж підприємцям, і тим самим гальмувала розвиток промисловості [5, ст. 101].

Отже, промисловоїй переворот - це процес, який відбувався у світі в другій половині XVII ст. - 60-ті роки XIX ст., і після завершення якого індустріальна цивілізація безсумнівно отримала перемогу над аграрною. Передумовами індустріальної революції були: наслідки буржуазно-демократичної революції, аграрні перевороти, політичний чинник та становлення єдиного національного ринку. Він проходив у декілька етапів, кожен з яких мав свої особливості як на світовому, так і на рівні країни. Невід'ємними елементами цього процесу стали: розвиток незалежної машинобудівної сфери, заміна людської робочої сили машинами і устаткуванням, а також виробництво парових двигунів, і як наслідок останнього - широке використання вугілля як основного палива.

Список літератури:

1. Всесвітня історія / Б. М. Гончар, М. Ю. Козицький, В. М. Мордвінцев, А. Г. Слюсаренко. – Київ: "Знання", 2002. – 565 с.

2. Промислова революція [Електронний ресурс]. – 2017. – Режим доступу до ресурсу:

<https://uk.wikipedia.org/wiki/%D0%9F%D1%80%D0%BE%D0%BC%D0%B8%D1>

%81%D0%BB%D0%BE%D0%B2%D0%B0_%D1%80%D0%B5%D0%B2%D0%BE%D0%BB%D1%8E%D1%86%D1%96%D1%8F.

3. Maddison A. Створення The World Economy: Historical Statistics / Angus Maddison. – Paris: Development Centre, OECD, 2003. – 256 с.

4. Мазурок П. П. Історія економічних учень у запитаннях та відповідях: Навч. посіб. / П. П. Мазурок. – Київ: "Знання", 2006. – 477 с.

5. Краус Н. М. Історія економіки та економічної думки: структурно-логічні схеми, таблиці, малюнки: навч. посіб. / Наталія Миколаївна Краус. – Київ: "Центр учбової лєтератури", 2014. – 496 с.

Педагогічні науки

СФОРМУВАТИ ТВОРЧУ ОСОБИСТІТЬ ЗДАТНУ ДО САМОВДОСКОНАЛЕННЯ ЦЕ МРІЯ ЧИ РЕАЛЬНІСТЬ

Калаш О.В.

Харківська гімназія №82 Харківської міської ради Харківської області
вчитель математики «спеціаліст вищої категорії» звання «старший учитель».

*Найвище завдання будь-якої творчості – знайти незвичайне в звичайному
і звичайне у фантастичному.*

Дідро

Сучасний світ потребує творчих особистостей здатних до самовдосконалення, багато про це пишуть але...

Давайте по перше проаналізуємо про кого йде мова. Творча особистість це широко ерудована людина, яка відкрита до нового, готова йти наперекір шаблонам, креативна, яка не потребує зовнішніх стимуляцій для того щоб розвиватися. Це сукупність творчих якостей, що забезпечують їй успіх. Крім

того, цю людину виділяє надзвичайна увага, висока вразливість, інтуїція, фантазія, здатність до вигадок, дар передбачення. Вона відрізняється оригінальністю, перша проявляє ініціативу, наполегливо досягає своєї мети, готова до ризику. Її вчинки здаються імпульсивними. Вона має почуття гумору, її притаманна самобутність, пізнавальна «доскіпливість». З нею складно, бо її неприймання на віру, критичний погляд на такі речі, які вважають недоторканими, більшість не може прийняти. Вона працює над тими проектами, в яких баче сенс. Творча особистість знаходить задоволення не стільки у досягненні мети своєї діяльності, скільки у процесі.

Чи може така людина явитися сама по собі, не маючи зв'язок зі суспільством?

Чи можуть батьки, діючи ізольовано, виховати таку дитину?

Чи може школа, без підтримки батьків, сформувати таку особистість?

Отже, діяти необхідно разом. Що необхідно робити вчителю для формування творчої особистості учня. По перше, забезпечити внутрішню стимуляцію до творчості. Придумувати оригінальну мотивацію для вивчення нової теми, кожний урок. Дивувати учнів надзвичайним подіями або інформацією, що стосується предмета, кожний урок. Пропонувати цікаві проекти, в кінці вивчення кожної теми. Організувати корекцію знань, бо дитині тоді цікаво, коли зрозуміло.

Дорослі повинні допомогти дітям відповісти на питання як розвинути в себе творчість й стати успішним. Наскільки формування творчої особистості спирається на природні задатки, а наскільки на процес діяльності. Навчитися творчо ставитись до діяльності можна тільки в процесі, потрібно використовувати свої здібності. Це означає не просто репродуктивне виконання завдання, а продуктивне створювання нових засобів відтворювання. Таким чином людина, яка від природи має певні здібності й постійно розвиває їх під час своєї діяльності поступово формується у творчу особистість.

На перший погляд це виглядає дуже просто: маєш можливості, май бажання їх використовувати. Насправді це все значно складніше. Формування

творчої особистості процес індивідуальний і залежить від багатьох факторів. Творчість це сукупність свідомих розрахунків, інтуїтивних «сполохів», креативність ідей. Отже, з одного боку ми маємо творчий процес і результат, а з другого творчу особистість та її здібності.

Що таке здібності? Чи можна вважати здібностями наявність певного обсягу знань, умінь та навичок? Чи опанування способами та прийомами певної діяльності, внутрішня мотивація, креативний підхід до вирішення задачі?

Яку роль відіграє в цьому процесі креативність людини, тобто здатність нестандартно мислити в будь якій ситуації?

Креативність в перекладі з української мови означає “творчісність”, тому що складається з двох частин: «creative» - це творчий, «creatio» - створення, тобто створення творчо, творчий підхід до всіх процесів.

Наш світ, світ, що нас оточує, постійно змінюється. Що допоможе людині не загубитися в часі, бути завжди в «темі», знайти своє місце, не відчувати себе зайвою?

Очевидність креативності у відповідях на ці питання безперечна. Вона потрібна всюди: в тому, як ви складаєте резюме, як працюєте над кар'єрним ростом, як реалізовуєте свій творчий потенціал, про що мрієте, як досягаєте своєї мрії.

Нестандартне мислення дозволяє людині знаходити оригінальні рішення повсякденних проблем.

Чи можна розвинути власну креативність? Як розвинути в собі прагнення до творчої діяльності? Насамперед виділяти час для творчості. Це можна реалізувати на робочому місці, або як хобі. Дуже поширена техніка «мозкового штурму», дозволить для розв'язання будь якої проблеми висунути різноманітні ідеї, для подальшого розглядання. Або техніка «шість капелюх», яка дозволяє розглянути проблему під різними кутами.

Як правильно обрати свій творчий шлях? Проаналізувати якою діяльністю подобається займатися: спілкування з людьми, робота за комп'ютером, працювати з тваринами або доглядати за рослинами. Складіть

список своїх умінь та здібностей. Уявіть, що ви хотіли б робити, навіть, якщо це здається недосяжним. Подумайте яких знань вам не вистачає, як їх здобути.

Для того, щоб це було результативно, треба міркувати над своїми ідеями регулярно й цілеспрямовано. Найкраще це робити з позитивним настроєм. Позитивне мислення - це коли людина здатна бачити вирішення життєвих завдань.

Людина, яка навчилася мислити позитивно, стає більш успішною, щасливою, в неї міцніше здоров'я. Негаразди й неприємності обходять її стороною, тому вона менше схильна до стресів. Позитивне мислення не означає ігнорування невдач або проблем, це означає бачити можливості, а не перепони.

Література.

1. Фіцула М.М. Педагогіка//Посібник.–К.: Видавничий центр «Академія», 2002
2. Історія педагогіки //За ред.М.С.Гриценка. –К.:Наука, 1973
3. Пономарьов Я.А., Семенов І.Н., Степанов С.Ю. Психологія творчості: загальна, диференціальна, прикладна. – М.:Наука, 1990

Інші професійні науки

ДОСЛІДЖЕННЯ КОМПОЗИТІВ, НАПОВНЕНИХ ДИСПЕРСНИМ МОДИФІКОВАНИМ ГІДРОКСИПАТИТОМ

Калін Д.О.

Чобіт М.Р.

Токарев В.С.

Національний університет „Львівська політехніка”, кафедра органічної
хімії. 79013, м. Львів, пл. Св. Юри 3/4.
e-mail: pochta.kalin.d@gmail.com

Дисперсний гідроксиапатит (ГАП) має дуже високу біосумісність і потенційно міг би використовуватися як заміник кісткових тканин, але через низьку механічну міцність має обмежене застосування. Вирішенням цієї проблеми може стати використання полімерних композиційних матеріалів на основі ГАП. Однак це ускладнюється через значну різницю в поверхневій енергії і, отже, поганий сумісності компонентів. Одним із шляхів підвищення сумісності компонентів композитів є модифікація поверхні частинок наповнювача. Для модифікації поверхні гідроксиапатиту використовували модифікатори: олеїнова кислота (ОК) та пероксидний кополімер ВЕП-МА (кополімер 5-трет-бутилперокси-5-метил-1-гексен-3-іну та малеїнового ангідриду).

Синтез гідроксиапатиту проходив згідно реакції:

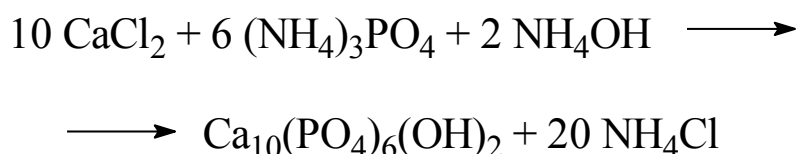

Одержання гідроксиапатиту, модифікованого пероксидним кополімером, було проведено за наступною методикою. Наважка пероксидного модифікатора, була попередньо розчинена у розчині триамоній фосфату. До розчину CaCl_2 при температурі 313 К та інтенсивному перемішуванні, по краплях додавали розчин $(\text{NH}_4)_3\text{PO}_4$ та ВЕП-МА, після чого реакційну суміш термостатували при перемішуванні протягом 7 годин. По закінченні реакційну суміш відфільтровували та тричі промивали дистильованою водою. Одержаний осад сушили при кімнатній температурі до постійної маси.

Модифікацію мінерального наповнювача олеїновою кислотою і ВЕП-МА здійснювали в розчині органічного розчинника (етилацетат) протягом 2 годин. По завершенні модифікації наповнювач відфільтровували і сушили при кімнатній температурі до постійної маси.

Композит на основі поліакриламід у готували наступним чином: готували водний розчин акриламід, дисперсний ГАП (мод-й ОК) додавали до розчину,

полімеризацію проводили при 60 °С у присутності ініціатора $K_2S_2O_8$. Отриманий композит сушили до постійної маси.

Поліетиленовий композит готували наступним чином: суміш з порошкового поліетилену і дисперсного гідроксиапатиту завантажували в пресформу та прогрівали при 180 °С протягом 4 годин, після чого залишали під навантаженням, масою 20 кг. Для характеристики отриманих композитів були проведені дослідження термомеханічних властивостей, ударної в'язкості та міцності на розрив.

Використовуючи полімерні композитні матеріали одержаних зразків гідроксиапатиту було досліджено поверхню їх зламу. Як видно із зображень електронного мікроскопу, композит поліетилену (ПЕ) наповненого не модифікованим ГАП (Рис.1) має чіткий злам по поверхні мінеральних частинок. На поверхні зламу помітно агрегацію мінеральних частинок різного розміру, що свідчить про недостатню смочуваність наповнювача із полімерною матрицею. В той же час, зображення поверхні зламу полімерного композиту з використанням пероксидованого ГАП (Рис.2) демонструють утворення фібр та відсутність агрегації мінеральних частинок. Цей факт свідчить про взаємодію макромолекул полімерної матриці з наповнювачем та утворення міцного ковалентного зв'язку між ними, що дозволяє покращити експлуатаційні властивості одержаного полімерного композиту. Модифікація поверхні ГА олеїновою кислотою не призвела до утворення ковалентного зв'язку між наповнювачем та полімерною матрицею. Про це свідчать мікрофотографії поверхні у місці зламу цього композиту. Однак більш рівномірний розподіл розмірів частинок наповнювача при цьому вказує на краще роздиспергування їх у полімерній матриці.



Рис.1. Поверхня зламу



Рис.2. Поверхня зламу

композиту поліетилену наповненого
не модифікованим ГАП

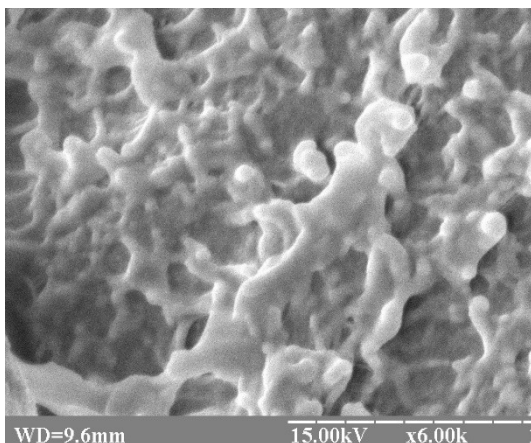
композиту поліетилену наповненого
модифікованим ГАП

В результаті проведених досліджень було показано, що модифікація гідроксиапатиту олеїною кислотою та пероксидним модифікатором покращує механічні властивості отриманих матеріалів. Композити на основі поліакриламід, наповнені ГАп (модифіковані олеїною кислотою), демонструють підвищення на 30% ударної в'язкості та підвищення температури теплостійкості на 20 °С. Зразки поліетилену, наповнені модифікованим ГАп (ОК і ВЕП-МА), не показали суттєвих змін в термомеханічних властивостях. У той же час зразки модифіковані ОК (2%мас.) продемонстрували значне збільшення міцності на розрив, а саме 66,5%, для композитів модифікованих ВЕП-МА (2%мас.), міцність на розрив зросла на 48,8%, композити модифіковані ОК (1%мас.) показали зріст міцності на розрив 30,5% у порівнянні з не модифікованими.

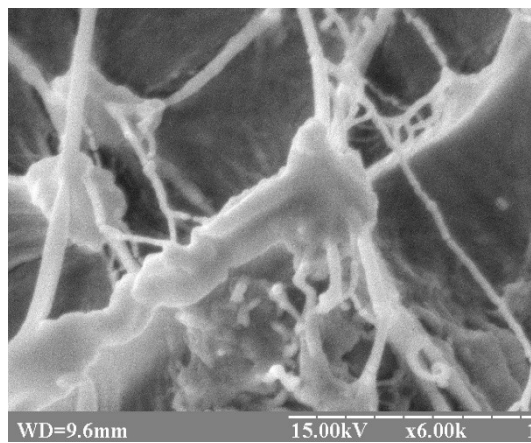
ПРОФЕСІЙНИЙ РОЗВИТОК ПЕДАГОГІЧНИХ КАДРІВ ЯК УМОВА ЗРОСТАННЯ СОЦІАЛЬНОЇ ЕФЕКТИВНОСТІ ОСВІТИ

Калмикова Юлія Вікторівна

майстер виробничого навчання,

викладач спецдисциплін

Перещепинського професійного ліцею

м.Перещепине, вул.Шевченка,114

Професійний розвиток педагогічних кадрів – важливий фактор в управлінні якістю освіти та виступає вирішальною умовою зростання соціальної ефективності освіти. [1]. Професія вчителя спонукає педагога вчитися все життя. За сучасних умов динамічного розвитку сільськогосподарської галузі зростає необхідність у робітничих кадрах, здатних застосовувати новітні матеріали і технології, що потребують високого рівня кваліфікації. У зв'язку з цим посилюються вимоги до професійно-педагогічної компетентності викладачів та майстрів виробничого навчання, оскільки успішне розв'язання поставлених перед ПТНЗ завдань залежить від науково-творчого потенціалу педагогічних працівників. Специфіка діяльності майстра виробничого навчання потребує сформованих професійно важливих якостей і компетенцій, що дають змогу якісно організувати професійно-практичну підготовку майбутніх кваліфікованих робітників. Коли років 15-20 тому посаду майстра займав висококваліфікований наставник, як правило з середньою освітою, то сьогодні, з урахуванням розвитку технологічних процесів, майстер виробничого навчання повинен знати галузь виробництва та володіти знаннями педагогіки і психології.

Зі змінами в суспільстві змінилися вимоги до майстра виробничого навчання та ставлення до якості освіти. Якісною вважається така освіта, яка

виконує свої фундаментальні функції: культуровідповідного, людиноутворюючого, наукоємного і високотехнологічного процесу. А.Маркова сформувала визначення педагога-професіонала, як такого «хто має високий рівень професійної діяльності, свідомо змінює і розвиває себе під час здійснення праці, що вносить індивідуальний та творчий внесок у професію, який знайшов своє індивідуальне покликання, що стимулює в суспільстві інтерес до результатів своєї професійної діяльності та підвищує престиж своєї професії в суспільстві». Формування професійно-педагогічної компетентності педагогічного працівника ПТНЗ покладено на систему професійно-педагогічної освіти та є складовою педагогічної інноватики. Система професійно педагогічної освіти спрямовується на підготовку педагога з високим рівнем професійної компетентності, що ґрунтується на новітніх досягненнях психолого-педагогічних наук, сучасних спеціальних знаннях певної галузі виробництва; з високим рівнем педагогічної компетентності, критичного мислення, здатності застосовувати наукові надбання на практиці; здатності запроваджувати цінності демократичної, правової держави [7, 735]. Формування педагогічно компетентного працівника є, на мою думку, віддзеркаленням основних змін у тенденціях та закономірностях сучасної освіти в Україні.

Проектування спільної діяльності педагога та учнів є головним компонентом змісту всієї педагогічної діяльності. Педагогічне проектування спирається на всю структуру особистості педагога, його індивідуальну культуру і, головне, досвід професійної діяльності. [2]. Узагальнимо це специфічне поняття професійної діяльності педагога поняттям «професійна компетентність». Наявність компетентності визначається за здатністю педагога переносити досвід діяльності в умови нової проблемної задачі. А.Маркова виділяє декілька видів професійної компетентності педагога: 1) спеціальну; 2) соціальну; 3) особистісну; 4) індивідуальну. Сучасна молодь характеризується як покоління «Z», професійність педагогічних кадрів (майстрів виробничого навчання, викладачів) полягає не стільки в тому,

щоб викладати знання, а в тому щоб зацікавити учнів та надати поштовх до отримання інформації з усіх можливих джерел. Процес навчання — це співпраця учнів з майстром виробничого навчання. Роль майстра виробничого навчання є особливою — на уроках він показує учням виробничі прийоми, які формують в них точні й конкретні способи виконання трудових дій; учні відпрацьовують трудові прийоми, характерні їх поєднання, оволодівають сучасними засобами виконання робіт, засвоюючи професійні знання та вміння під час виконання виробничих завдань, у процесі підготовки до іспитів, до дипломної роботи. Під впливом майстра виробничого навчання в учнів виробляється професійна самостійність, розширення виробничо-технічного світогляду, розвиток творчого мислення. *Перспективи розвитку професійно-технічної освіти:* використання сучасних засобів навчання, нових виробничих технологій та відповідної сучасної техніки і обладнання, яке використовується на виробництві, ефективних педагогічних методик та технологій, які використовуються при підготовці кваліфікованих робітників. Нові педагогічні технології передбачають використання новітніх інструментів накопичення, обробки та передачі наукової та методичної інформації через інформаційні та комп'ютерні технології, зокрема мультимедії, комп'ютери, локальні та міжнародні освітянські мережі («Всеосвіта», «Педрода», «На урок»), методичні портали, навчальні платформи масових відкритих онлайн-курсів «ED ERA», «ВУМ online», «Prometheus» для викладачів, «Вікіпедія», web-сайти, відео-програми тощо, які утворюють інформаційну складову середовища навчального закладу. Практика сьогодення доводить, що сучасний майстер виробничого навчання повинен мати комунікативні навички, здатність до самооцінки, аналітичне мислення, вміння гнучко адаптуватися, брати на себе відповідальність, виявляти ініціативу, вміти приймати адекватні рішення. Це повинен бути фахівець, здатний виконувати посадові обов'язки викладача професійно-практичного навчання та спеціальних дисциплін. Тільки в такому інтегруванні, на мій погляд, є перспектива і логіка побудови навчального процесу. Розвиток професійно-педагогічної компетентності майстрів

виробничого навчання ґрунтується на мотиваційній, психолого-педагогічній, інтелектуально-когнітивній, аутопсихологічній, технологічній, методичній і комунікативній компетенціях. Основними етапами розвитку професійно-педагогічної компетентності педагогічних кадрів (викладачів, майстрів виробничого навчання) є: методологічні семінари, науково-дослідні конференції, тренінги, стажування, організація педагогічних експериментів за окремими напрямками реалізації інноваційної моделі освітнього процесу, публічний захист педагогічних дослідницьких проектів, розробка індивідуальних освітніх траєкторій циклових комісій і окремих педагогів, стажування на підприємствах педагогічних працівників, конкурси педагогічних здобутків, реалізація програм саморозвитку. підвищення кваліфікації в процесі активної методичної роботи в ПТНЗ і на базі регіональних навчально-методичних центрів (кабінетів) професійно-технічної освіти, в закладах післядипломної педагогічної освіти [8]. Таке середовище, з одного боку, є засобом інтеграції навчальної, науково-методичної й комунікативної діяльності педагога (майстрів виробничого навчання), а з другого – дидактичною умовою, яка здатна забезпечити ефективність самоосвіти та фахового самовдосконалення педагогів ПТНЗ.

Висновки: Проведене дослідження з даної теми допомагає визначити нові вимоги до сучасного педагога, розкрити специфіку та складові управління професійним розвитком, його компетентності, основні форми реалізації процесу управління професійним розвитком педагогічних кадрів.

Список літератури:

1. Мукан Н. Система неперервної професійної освіти педагогів Канади: інституції та їхня діяльність / Наталія Мукан // Вісник Львівського університету. 2007. – С. 227–231. (Серія педагогічна, вип. 22).
2. Маркова . А.К .Психологические критерии и ступени профессионализма учителя //Педагогика.1995
3. Орлов А. Н. Проблема управления системой непрерывного педагогического образования / А. Н.Орлов // Теория и практика высшего

педагогического образования: межвуз. сб. науч. тр. – М.: Прометей, 1990. – С. 29–33.

4. Гоглова М.Н. Как управлять профессиональным ростом педагога / М.Н. Гоглова // Народное образование. – 2011. – № 9. – С. 146-152

5. Юртаєва О. О. Професійна компетентність майстра виробничого навчання як проблема професійної педагогіки / О. О. Юртаєва // Науковий вісник Чернівецького університету. Сер.: Педагогіка та психологія. – Чернівці, 2006. – Вип. 284. – С. 187 – 197.

6. Поташник М. М. Управление профессиональным ростом учителя в современной школе / М. М. Поташник. – Центр педагогического образования. Образование XXI века, 2009. – 448 с

7. Енциклопедія освіти/ Акад. пед. наук України; головний ред. В.Г. Кремень – К.: Юрінком Інтер,.

8. Юртаєва О. О. Колективні форми методичної роботи у ПТНЗ та їхній вплив на розвиток професійно-педагогічної компетентності / О.О. Юртаєва // зб. наук. праць. Бердянського педагогічного університету (Педагогічні науки). – Бердянськ, 2010. – № 2. – С.267 – 271.

Психологічні науки

DETERMINANTS AND MECHANISMS OF FORMING SELF-CONCEPT OF PERSONALITY

Kaluzhnaya E.N.

Associate Professor,

Department of Psychology,

Ukrainian State Employment Service Training Institute, Kyiv

epsi1974@gmail.com

For today self-concept problematics belongs to a quite developed sphere of theoretical and empirical knowledge. At the same time, not all the psychological aspects of self-conception phenomenology as an important factor of psychic development of a person has yet been entirely revealed in psychology.

Most psychologists agree that the origins and mechanisms of person's representation of self-conception is worthy of thorough studying. In the study of self-conception of personality at different stages of ontogeny three initial conceptual positions of significant value were received: heterochrony theory (B.H.Ananyev, S.K.Vizev, I.V.Davydovskyy, M.D.Aleksandrova, E.F.Rybalko), the conception of «acme» (A.A.Bodalov, A.A.Derkach, V.V.Stolin), the theory of life and human subjectivity (K.A.Abulhanova-Slavskay, E.Erickson, I.S.Kon, D.A.Leontyev, S.L.Rubinshteyn. T.M.Tytarenko, Y.M.Shvalb).

It is proved that the components of self-concept operate in indissoluble unity, because they cannot be represented in the «pure form». Therefore, causal explanation undoubtedly important in terms of science is insufficient because of a mental relativity of space and time, which is a prerequisite for causality.

The causality itself – is some form of subjective perception inherent to a person. So, the mental world spreads its influence not only forward but also backward, to their own cause, existing in the form of feedback. Having observed this approach we can clearly see another aspect of each event – its purpose and meaning.

The relevance is a relativity between the purpose and the intensity of activation and it indicates the ability of an individual to act in accordance with the specific circumstances and priorities, acting as a sense and measure of the effort's usefulness in the space of subjects. The goal is always correlated with the need, and the need, in its turn with the degree and quality of the expenses needed to fulfill it. We can say that a correlation reveals the active «return» the purpose and feasibility of achieving it.

Psychological studies show that the meaning of any event becomes apparent only through analysis that allows to understand why and, more importantly, for what it had happened. The concrete world, in which we live, makes sense if there is a new,

off the starting point. The most important value for a person is not what happens to him/her, but that sense that it provides external circumstances as a result of understanding the situation (T.Tytarenko, 2003).

No events experienced before, not the cause of success or failure: the man gives them value according to his purpose. An intuitive exaggeration of influence of external events is leading to the increasing in irrelevant arsenal of defense mechanisms that prevent the normal development of the individual. Obviously, protective psychological mechanisms as a means of preserving the integrity of self-concept of personality in some way transform the objective reality, staining it with meaningful colors and giving subjective valence (T.Tytarenko, 2003).

As a result, essential differences between the real and the ideal «I» leads to depression caused unattainability ideal. Help the person to abandon unattainable unrealistic goal, and is one of the most lightweight, which can provide psychotherapy (K.Horni, 1997).

Consequently, self-concept serves as the set of all human conceptions of themselves, passed through a filter of self-esteem. Based on the theoretical analysis, we can formulate a conclusion that the functional specificity of mechanisms and determinants of forming self-concept of personality can be understood by considering it as an integrity.

СОЦІАЛЬНО-ПСИХОЛОГІЧНІ ЧИННИКИ ЗАДОВОЛЕНОСТІ ШЛЮБОМ

Калюжна Є.М.

кандидат психологічних наук, доцент кафедри психології,
Інститут підготовки кадрів Державної служби зайнятості України, м. Київ

Подмазко О.В.

магістрант кафедри психології,
Інститут підготовки кадрів Державної служби зайнятості України, м. Київ

Сучасні вчені досліджують психологію сім'ї з різних боків: психологічну сумісність подружжя та емоційну адаптацію (М.М.Обозов, Т.М.Трапезнікова, П.М.Якобсон та ін.), фактори, що впливають на задоволеність шлюбом чоловіків та жінок, розподіл ролей у сім'ї (Ю.Е.Альошина, Л.Я.Гозман), вплив ціннісних орієнтацій та шлюбно-сімейних настанов партнерів на майбутню подружню взаємодію (Л.І.Мороз, Ю.Е.Альошина, Г.М.Дубчак, Т.В.Говорун, Т.В.Андрєєва). Досліджено феномен симпатії та механізми її виникнення (А.А.Богословський), встановлено динаміку емоційних стосунків від атракції до кохання (Л.Я.Гозман, Н.І.Ажгіхіна), визначено вплив моделей стосунків у батьківській сім'ї на майбутні шлюбні стосунки дітей (Е.Берн), проведено психологічний аналіз чинників розлучень (Л.З.Сердюк).

Важливе місце в психології посідає проблема задоволеності шлюбом, адже це – одна з основних умов його стабільності, вагомий фактор благополуччя і щастя подружжя. Нестійкість шлюбу може бути зумовлена цілою низкою факторів: психологічних, соціальних, економічних тощо.

Соціально-психологічними факторами, які впливають на задоволеність шлюбом, є: вік, стать, тривалість дошлюбного знайомства, подружній стаж, кількість дітей, психологічний клімат в сім'ї тощо.

На стійкість шлюбу і стабільність сімейних подружніх відносин негативно впливають такі чинники: сімейна тривожність, конфліктність в сім'ї, напруженість в сім'ї, розходження установок у сімейній парі.

Суттєвим фактором, що забезпечує встановлення, збереження і розпад шлюбних взаємин є психологічна сумісність. Вона показує максимальну суб'єктивну задоволеність партнерів одне одним при високих енергетичних затратах та взаємній ідентифікації. Є різні точки зору на подружню сумісність, але дослідники сім'ї спільні в думці: схожість у поглядах, духовна та сексуальна гармонія забезпечують стабільність сім'ї, створюють сприятливий психологічний клімат і свідчать про психологічну сумісність.

Соціальні психологи стверджують, що сумісність – це здатність членів групи узгоджувати свої дії й оптимізувати взаємовідносини в різноманітних видах сумісної діяльності, утворюючи ієрархію рівнів, своєрідну трирівневу піраміду. На першому її рівні – психофізіологічна сумісність – узгодженість сенсомоторних дій. На другому – функціональна узгодженість – співвідносність ролевих очікувань. На третьому – ціннісно-орієнтаційна єдність – схожість структури цінностей.

Безумовно важливим чинником, що впливає на стабільність шлюбу, є міжособистісні стосунки подружжя, основу яких складає міжособистісна симпатія та привабливість партнерів. Критеріями симпатії та привабливості у шлюбі є:

- емоційність взаємин подружжя, співпереживання, взаєморозуміння;
- психологічна сумісність;
- зовнішня привабливість;
- психо-сексуальна привабливість.

Міжособистісна симпатія завжди взаємна та корисна і створює свою специфіку: індивідуальну своєрідність стосунків та умов, які визначають прихильність і привабливість двох особистостей.

Партнери, які відчують взаємні антипатії та притягання один до одного, при міжособистісних стосунках приймають до уваги упередження та слабкості, які притаманні кожному із них. Чим більшу симпатію відчують партнери, тим більш здібні вони до поблажливості, а отже і до більшої згоди один з одним.

При наявності у партнерів взаємної симпатії, психологічної привабливості в сім'ї, формуються відносини, які характеризуються:

- високим рівнем довіри між партнерами, взаєморозкриттям внутрішнього світу (інтимних переживань, скритих рис особистості, мрій, фактів біографії).

- можливістю бути самим собою (зняттям “маски”);
- розкутість у спілкуванні;
- позитивно-оціночні відносини (відсутність осудження, насмішки).

Вочевидь, що взаєморозуміння передбачає не тільки адекватне сприйняття рис особистості партнера, його потреб, цінностей, але й можливість прогнозу поведінки.

Отже, проведене теоретичне дослідження дало змогу описати тенденції розвитку сім'ї та проаналізувати важливі соціально-психологічні чинники, що впливають на стабільність шлюбу та ефективне його функціонування. У контексті зазначеного, важливим завданням, яке стоїть перед дослідниками сім'ї, є вивчення внутрішніх ресурсів, які дадуть можливість підвищити функціональну стабільність сім'ї.

ПРОБЛЕМИ ФУНКЦІОНУВАННЯ НЕДЕРЖАВНИХ ПЕНСІЙНИХ ФОНДІВ В УКРАЇНІ

Камінський Л.-Р.Ю.

студент 5 курсу магістерського напрямку «Фінансовий менеджмент у
сфері бізнесу»

Факультет фінансів

ДВНЗ «Київський національний економічний університет імені Вадима
Гетьмана»

Науковий керівник:

Свідерська І.М.

к. е. н., доцент кафедри корпоративних фінансів та контролінгу

Побудова ефективної системи недержавного пенсійного страхування в Україні означає створення нового потужного механізму пенсійного страхування. Важливість функціонування недержавних пенсійних фондів визначається їхньою спроможністю бути суттєвим джерелом підтримки соціальних стандартів та водночас акумулятором внутрішніх інвестиційних ресурсів для прискореного розвитку національної економіки. Рівень розвитку недержавного пенсійного забезпечення є показником економічного та соціального становища населення країни [1, с. 104]. Недержавні пенсійні фонди створюються для здійснення пенсійного страхування громадян у рамках соціальної підтримки осіб похилого віку, а саме підвищення якості життя населення. Така підтримка передбачає створення альтернативної можливості використовувати накопичувальну частину пенсії з найбільшою ефективністю.

Поки можна констатувати, що українські громадяни в силу різних причин не поспішають переводити свої кошти до НПФ. Навіть на тлі загального негативного відношення населення, пов'язаного передусім із нестабільним, часто мінливим українським пенсійним законодавством, в останні роки інтерес до недержавних пенсійних фондів із боку громадян та організацій зростає.

Метою роботи є аналіз проблем функціонування недержавних пенсійних фондів в Україні для виявлення основних недоліків і пошуку шляхів розв'язання.

Недержавні пенсійні фонди на фінансовому ринку України вважаються достатньо новим сегментом. В Україні недержавні пенсійні фонди надають послуги з недержавного пенсійного страхування, при цьому договір може бути укладений із фізичними та юридичними особами в рамках наявних пенсійних схем, заснованих на індивідуальних або солідарних пенсійних рахунках. Основним джерелом виплат пенсій за недержавним пенсійним страхуванням є пенсійні резерви, які формуються за рахунок надходжень внесків вкладників та доходів від інвестування. Своєю чергою, НПФ, як і ПФУ, акумулює кошти пенсійних накопичень, організовує їх інвестування, облік, призначення та виплату накопичувальної частини страхової пенсії. У зв'язку із цим можливо виділити мету створення НПФ – підвищення якості обслуговування учасників недержавного пенсійного забезпечення та зростання рівня їх пенсійних виплат.

Аналіз наявної ситуації показує, що система НПФ станом на 31.12.2018 представлена 64 недержавними пенсійними фондами, які мають діючу ліцензію на здійснення діяльності з пенсійного забезпечення та пенсійного страхування [1]. Розглядаючи динаміку кількості можна констатувати, що найбільша кількість НПФ спостерігалася у 2008 р. У подальшому їх кількість поступово почала зменшуватися. Так, у 2018 р. порівняно з 2008 р. їх кількість зменшилася майже в 1,7 рази і становить 64 недержавних пенсійних фондів. Згідно з даними Державного реєстру фінансових установ, найбільша кількість НПФ зосереджена у м. Києві, яка становить майже 72% від загальної кількості зареєстрованих НПФ. Окрім того, недержавні пенсійні фонди функціонують у

Херсонській, Одеській, Харківській, Івано-Франківській, Львівській та Дніпропетровській областях. У Херсонській та Одеській областях зареєстровано по одному НПФ. По два НПФ функціонують у Харківській, Івано-Франківській та Львівській областях. Другу позицію після м. Києва за кількістю НПФ займає Дніпропетровська область, в якій функціонують чотири НПФ

На особливу увагу заслуговує розподіл учасників НПФ за віковим станом. Серед учасників НПФ найбільшу частку до 2010 р. включно становили особи віком від 40 до 55 років, а найменшу – особи до 25 років. Це пояснюється тим, що саме у віковій групі 40–55 років найбільше виражена потреба прискорення акумулювання додаткових заощаджень, яка може бути реалізована через систему недержавного пенсійного страхування. Слід зазначити, що в 2014–2015 рр. відбулися зміни в розподілі учасників недержавних пенсійних фондів за віковими групами. Середній показник частки осіб вікової групи до 25 років становив 4,83%, від 25 до 50 років – 64,4%, від 50 до 60 років – 24,47%, а старше 60 років – 19,1%, тобто в структурі учасників НПФ значно зросла частка осіб старше 50 років і в середньому за 2014–2015 рр. вона становила 30,83% [7].

Кількість вкладників – юридичних осіб на протязі досліджуваного періоду відносно стабільна. Показник пенсійних контрактів був стабільним до 2013 р. У 2014 р. відбувся різкий спад показників. У подальшому динаміка кількості укладених пенсійних контрактів та кількості вкладників – юридичних осіб варіюється. Динаміка кількості вкладників юридичних осіб та пенсійних контрактів нестабільна. У 2011 р. показники набувають найвищого піку. Починаючи з 2012 р. тенденція різко змінюється у негативний бік [1]. Станом на кінець 2017 р. кількість вкладників - юридичних осіб зменшилась на 9% і склала 2,1 тис. осіб, а станом на 31.12.2018 р. їх кількість зменшилась в порівнянні з аналогічним періодом 2017 р. на 15% і склала 1,8 тис. осіб.

Ситуація з кількістю учасників НПФ теж нестабільна. Починаючи з 2005 р. кількість учасників невпинно зростала. Різке зростання відбулося у 2013 р.,

після чого ситуація з кількістю учасників відносно стабільна. Станом на 31.12.2018 загальна кількість учасників НПФ становила 840,8 тис. осіб (станом на 31.12.2017 – 834,0 тис. осіб) [1; 2]. Тенденція пенсійних виплат виглядає позитивно. Пенсійні виплати (одноразові та на визначений строк) станом на 31.12.2018 становили 696,3 млн. грн., що на 10,5% більше порівняно з аналогічним періодом 2017 р, при цьому одноразові виплати зросли на 1,3%, пенсійні виплати на визначений строк – на 45,9%.

Сукупно недержавними пенсійними фондами станом на 31.12.2018 було здійснено пенсійних виплат (одноразових та на визначений строк) 78,8 тис. учасникам, тобто 9,4% від загальної кількості учасників, які отримали/отримують пенсійні виплати. Середній розмір одноразової пенсійної виплати на одного учасника НПФ, який отримав/отримує пенсійну виплату одноразово, станом на 31.12.2018 становив 6,8 тис. грн. (станом на 31.12.2017 – 6,4 тис. грн., станом на 31.12.2015 – 6,0 тис. грн.), середній розмір пенсійної виплати на визначений строк на одного учасника НПФ, який отримав/отримує пенсійну виплату на визначений строк, становив 47,8 тис. грн. (станом на 31.12.2017 – 33,9 тис. грн.).

Одним з основних якісних показників, які характеризують систему НПЗ, є сплачені пенсійні внески. Сума пенсійних внесків станом на 31.12.2018 становить 1 897,3 млн. грн., збільшившись на 0,1% (2,1 млн. грн.) порівняно з аналогічним періодом 2017 р. У загальній сумі пенсійних внесків станом на 31.12.2018 основну частку, або 93,4%, становлять пенсійні внески від юридичних осіб, на які припадає 1 772,3 млн. грн. [1]. На збільшення суми пенсійних внесків вплинуло: – станом на 31.12.2018 – збільшення суми пенсійних внесків від фізичних осіб на 34,8% (32,1 млн. грн.), при цьому суми пенсійних внесків від юридичних осіб зменшилися на 1,7% (29,8 млн. грн.); – станом на 31.12.2017– збільшення суми пенсійних внесків від фізичних осіб на 14,8% (11,9 млн. грн.), при цьому суми пенсійних внесків юридичних осіб зменшилися на 0,2% (4,2 млн. грн.). Середній розмір пенсійного внеску за 2018 р. на одного вкладника: – юридичну особу та фізичну особу – підприємця

становить 36 952,40 грн.; – фізичну особу – 790,95 грн. Загальна вартість активів, сформованих недержавними пенсійними фондами, станом на 31.12.2018 становила 2 465,6 млн. грн., що на 15,3%, або на 326,9 млн. грн., більше порівняно з аналогічним періодом 2017 р. та на 24,5%, або на 485,6 млн. грн., більше порівняно з аналогічним періодом 2016 р.[1; 2]. Пенсійні виплати досягли свого максимуму в 2014 та 2018 рр. Ситуацію щодо динаміки пенсійних внесків та пенсійних виплат можна оцінювати як позитивну.

Отже, до основних проблем розвитку системи недержавного пенсійного страхування на сучасному етапі слід віднести такі: – низький рівень довіри населення до нового фінансового ринку як споживача його послуг; – недосконалість нормативно-правової бази з питань недержавного пенсійного страхування; – невирішеність питань стосовно оподаткування та надання податкових пільг у системі недержавного пенсійного забезпечення; – недостатня зацікавленість роботодавців у фінансуванні недержавних пенсійних програм для працівників; – низький фінансовий рівень спроможності громадян брати участь у системі недержавного пенсійного забезпечення.

Слід зазначити, що недержавні пенсійні фонди протягом останніх років розвиваються досить динамічно та мають значний потенціал для подальшого розвитку, але щоб подолати вищезазначені проблеми, необхідно передусім створити і розвивати в Україні серед населення культуру особистих фінансових накопичень. Тільки усунувши зазначені причини недостатнього розвитку системи недержавного пенсійного забезпечення, а також здійснивши низку заходів нормативно-правового та організаційного врегулювання проблемних моментів, можна суттєво стимулювати подальший розвиток ринку недержавного пенсійного забезпечення і, відповідно, вплинути на прискорення економічного розвитку держави у цілому.

Список літератури:

1. Голда Є.С. Сучасний стан та перспективи розвитку недержавних пенсійних фондів України. Вісник Східноукраїнського національного університету імені Володимира Даля. 2016. № 16(205). С. 104–107.

2. Підсумки розвитку системи недержавного пенсійного забезпечення станом на 31.12.2018. URL: https://www.nfp.gov.ua/files/18_Dep_Repetska/NPF_IV_kv%202018.pdf.

3. Підсумки розвитку системи недержавного пенсійного забезпечення станом на 31.12.2017. URL: https://www.nfp.gov.ua/files/17_Dep_Repetska/NPF_IV_kv%202017.pdf.

4. Підсумки розвитку системи недержавного пенсійного забезпечення станом на 31.12.2016. URL: https://www.nfp.gov.ua/files/sekto/NPF_IV%D0%BA%D0%B2_2016.pdf.

5. Підсумки розвитку системи недержавного пенсійного забезпечення станом на 31.12.2015. URL: https://www.nfp.gov.ua/files/OgliadRinkiv/NPF/NPF_IV_kv%202015.pdf.

6. Підсумки розвитку системи недержавного пенсійного забезпечення станом на 31.12.2014. URL: <https://www.nfp.gov.ua/files/OgliadRinkiv/NPF/npz2014r.pdf>.

7. Підсумки розвитку системи недержавного пенсійного забезпечення станом на 31.12.2012. URL: https://www.nfp.gov.ua/files/OgliadRinkiv/NPF/npf_2012.pdf.

8. Сайт Національної комісії, що здійснює державне регулювання у сфері ринку фінансових послуг. URL: <https://www.nfp.gov.ua/>.

ТЕОРЕТИЧНІ ОСНОВИ ДОСЛІДЖЕННЯ РОЗВИТКУ ТВОРЧИХ ЗДІБНОСТЕЙ ДІТЕЙ СТАРШОГО ДОШКІЛЬНОГО ВІКУ

Канарова О.В.

кандидат педагогічних наук, старший викладач
кафедри соціальної роботи, соціальної педагогіки та дошкільної освіти
Мелітопольського державного педагогічного університету імені Богдана

Хмельницького

Худякова А.А.

аспірант

кафедри соціальної роботи, соціальної педагогіки та дошкільної освіти
Мелітопольського державного педагогічного університету імені Богдана

Хмельницького

Сучасні тенденції розвитку науки та техніки залишають відбиток і в процесах суспільного розвитку. З розвитком інформаційно-комунікаційних технологій, робототехніки все частіше піднімається питання, яке місце в такому стрімкому розвитку має зайняти людина майбутнього? Тому виникає необхідність всебічного розвитку дитини дошкільного віку, яка в майбутньому має бути розумною, лабільною та творчою. Лише творча особистість може відповідати сучасним викликам та лабільно реагувати на нові зміни та вимоги часу. Розвиток творчих здібностей дітей старшого дошкільного віку має стати пріоритетом в системі виховання.

Аналіз основних досліджень. Сучасна теорія творчості характеризується багатоаспектністю теоретичних і емпіричних знань. Проблему розвитку творчих здібностей дітей досліджували багато психологів і педагогів: Л. Виготський, В. Левін, О. Никифорова, Б. Теплов, та ін. Науковці як Н. Ветлугіна, Л. Венгер, Т. Григор'єва, В. Давидов, А. Запорожець, О. Лук,

В. Моляко, О. Нікіфорова, Я. Пономарьов, Б. Теплов, П. Якобсон досліджували різні аспекти творчого виховання та освіти: сутність, компоненти, методики, засоби, прийоми навчання тощо.

Мета полягає в теоретичному обґрунтуванні особливостей розвитку творчих здібностей дітей старшого дошкільного віку.

Виклад основного матеріалу.

Творчість – одна з багатогранніших форм психічної активності дитини. Вона розглядаються як універсальна здібність, основна функція якої забезпечення успіху різноманітної діяльності дітей. Творчість дитини дошкільного віку – це результат її активної пізнавальної та творчої діяльності. Наслідуючи дорослих, дитина не копіює все як є, видозмінює своє сприйняття до власного світосприймання. Творчість – це необхідна умова розвитку всебічно розвиненої, щасливої, впевненої в собі дитини дошкільного віку.

Творчі здібності – це інструмент реалізації творчих задумів в життя. Так, С. Рубінштейн стверджував, що здібності – це складна синтетична особливість особистості, що визначає її придатність до діяльності [6]. Здібності, як індивідуально-психологічні особливості людини, «виражають її готовність до оволодіння певними видами діяльності та до їхнього успішного виконання» [7, с. 154].

Дослідження проблеми розвитку творчих здібностей О. Лук здійснює, спираючись на життєдіяльність відомих творчих людей (музикантів, художників, учених, винахідників а ін.). Вивчивши ряд біографій, він виділив наступні творчі здібності людини [4, с. 62]:

- здібність бачити те, чого не помічають інші;
- здібність систематизувати та компонувати інформацію, використовуючи більш місткі поняття;
- здібність застосувати набуті знання в нестандартних ситуаціях;
- здібність сприймати та охоплювати всі аспекти дійсності як одне ціле;
- здібність до творчої уяви;
- здібність пам'яті видавати потрібну інформацію в потрібну хвилину;

- гнучкість мислення;
- здатність продумати різні альтернативні варіанти рішення проблеми;
- здатність в уже здобуті знання включати нові;
- здатність бачити речі такими, які вони є, без інтерпретації;
- легкість генерування ідей;
- здатність доопрацювання деталей для вдосконалювання первісного задуму

задуму

Саме тому, педагоги пропонують і різні способи розвитку творчих здібностей дітей старшого дошкільного віку:

I. Використовувати у навчанні дітей дошкільного віку ігор інтерактивного спрямування (ігри на взаємодію) пропонують С.Архипова та Н. Кушнір, зазначаючи, що це уможливорює підвищення групової творчої активності. Все має ґрунтуватись на визначенні місця кожного члена групи в тій чи іншій ситуації, на заохоченні пошуку проблемного рішення, на знаходженні нових шляхів для співробітництва. Заняття мають ґрунтуватись чотириструктурному підході:

1. Етап спілкування. Мотивація. Презентація теми заняття.
2. Етап пізнавальної діяльності. Отримання необхідної інформації.
3. Етап творчої діяльності. Інтерактивна вправа – центральна частина заняття.
4. Етап оцінювально-контрольної діяльності [1].

II. За твердженням Т. С. Комарової, найважливішим фактором формування у дітей художніх здібностей є ставлення до художньої діяльності [5]. Для того, щоб з'явилося бажання займатися художньою діяльністю, і як наслідок розвивати художні здібності, необхідно створити для дитини творчий настрій.

III. Н. Данько підкреслює, що заняття мистецтвом – це чудовий спосіб розвитку творчого потенціалу людини. Завдяки мистецькій діяльності дитина здатна виявити свій внутрішній потенціал, розкритись як особистість[2].

IV. Лобова О, зазначає, що всі види і форми музично-рухливої діяльності дітей сприяють розвитку цілого комплексу їх логіко-інтелектуальних і емоційно-евристичних творчих здібностей: емоційної чутливості до музики, образності музичного сприймання й оригінальності музичного мислення, здатності до конструктивної, перетворювальної, імпровізаційної діяльності, виконавського артистизму тощо [3].

Висновки. Проведене дослідження дозволяє зробити висновки, и, що одним з важливих завдань освітнього розвитку будь-якої успішної держави являється розвиток творчої особистості дітей старшого дошкільного віку. Творчі здібності розкривають перед дітьми можливості креативно думати та діяти, реалізовувати власні ідеї через призму творчості. Актуальним для подальших наукових розвідок вважаємо розроблення інноваційних методик творчого розвитку дітей дошкільного віку у різних видах діяльності.

Список літератури:

1. Архипова С. Методика розвитку творчих здібностей у дітей дошкільного віку / С. Архипова, Н. Кушнірик // Педагогічні науки [Текст] : Збірник наукових праць. Вип. 2 / Полтавський держ. пед. Ун-т ім. В.Г. Короленка ; голов. ред. М. Степаненко. – Полтава : [б. в.], 2009. – С.41–48.
2. Данько Н. П. Розвиток творчих здібностей молодших школярів [Текст] / Н. П. Данько // Початкова школа : наук.-практ. Журнал. – 2013. – № 4. – С. 1-2.
3. Лобова О. Музично-творчий розвиток молодших школярів засобами музично-рухливої діяльності / О. Лобова // Науковий вісник Миколаївського національного університету імені В. О. Сухомлинського. Серія : Педагогічні науки. – 2016. – № 2. – С. 109-113. – Режим доступу: http://nbuv.gov.ua/UJRN/Nvmdup_2016_2_23.
4. Лук А. Н. Психология творчества / А.Н. Лук. – М. : Наука, 1978. – 125 с.

5. Методика обучения изобразительной деятельности и конструирования / Т. С. Комарова, Н. П. Сакулина, Н. Б. Халезова. – М.: Просвещение, 2010. – 185 с
6. Рубинштейн С. А. Проблемы общей психологии / С. А. Рубинштейн. – М.: Педагогика, 1976. – 416 с.
7. Шапар В.Б. Сучасний тлумачний психологічний словник/ Віктор Борисович Шапар. – Х.: Прапор, 2007. – 640 с.

Педагогічні науки

ІМІДЖ СУЧАСНОГО ЗАКЛАДУ СЕРЕДНЬОЇ ОСВІТИ

Канарський Геннадій Миколайович

магістр ОП «Управління навчальним закладом», Національний
університет
біоресурсів і природокористування України (м. Київ, Україна)

Стрімкий розвиток ринку і відповідної йому сфери освітніх послуг, кардинальні зміни в організаційно-економічних та соціально-педагогічних умовах функціонування та розвитку ЗНЗ, все більшої актуальності набирає процес створення цілісного професійного іміджу сучасного закладу середньої освіти і педагогічного колективу, який полягає, передусім, у засвоєнні та репродукції особистістю досвіду суспільного життя.

Сучасний ринок освітніх послуг зобов'язує заклади освіти більше орієнтуватися на споживача, враховувати його запити. Поява закладів середньої освіти різних типів і видів, надання учням та їх батькам права вибору школи, зацікавленість шкіл у збільшенні кількості учнів через майбутній перехід до фінансування на нормативній основі, погіршення соціально-економічного

становища вчителів і відтік їх в більш високооплачувані галузі господарства, спонукають заклади освіти до конкурентної боротьби за учнів. Сьогодні розгортається так зване суперництво, коли школи вдаються до нецінової і цінової форм конкуренції. Серед нецінових форм конкуренції значна роль відводиться саме іміджу.

Можна говорити про особистісний імідж (який пов'язується із особистими якостями людини, що віддзеркалюються через його соціально-фахові ролі) та соціальний імідж певного суспільного інституту, утворення (наприклад, закладу освіти), який знаходить відбиток у особистісних рисах людини, що інтегрований у це суспільне утворення [4].

Позитивний імідж сприяє тому, щоб конкретна школа була високо оцінена клієнтом і вибрана ним з ряду інших.

Таким чином, назріла необхідність дослідження процесу формування позитивного іміджу закладу освіти.

Окремі аспекти проблеми формування іміджу деякою мірою висвітлені у працях Л. Брауна, Ф. Джефкінса, І. Крикунової, П. Панасюка (концептуальні засади та практичний інструментарій імеджелогії); І. Альохіної, М. Вудкока, Ф. Генова, Ф. Кузіна, Е. Уткіна, Д. Френсіса (сутність професійного іміджу фахівця та особливості його ефективної самопрезентації) тощо.

Потребу формування іміджу школи визначено наступними причинами:

- складна демографічна ситуація посилює конкуренцію серед освітніх закладів;
- сильний позитивний імідж полегшує доступ освітнього закладу до кращих ресурсів: фінансових, інформаційних, людських, тощо;
- зі сформованим іміджем освітній заклад за рівних умов стає привабливішим для педагогів;
- стійкий позитивний імідж надає ефекту набуття освітнім закладом певної сили.

У сучасній літературі дослідження феномену іміджу здійснюється в маркетингу, педагогіці, політології, психології, соціології.

Визначення поняття «імідж» пропонується авторами робіт, присвячених проблемі професіоналізму керівника підприємства або організації, бізнесмена, політика, творчого діяча, вчителя. Так, В.М. Шепель визначає імідж як «візуальну привабливість особистості», як «образ,... форму життєдіяльності людини» [6, с. 143].

Перш за все імідж – це емоційно-забарвлений образ [3, с. 461]. В силу цього, імідж апелює не лише до мислення людини, а й до її почуттів і волі. Дослідники іміджу виділяють в ньому «свідому» і «несвідому» частини. У дослідженнях З. Фрейда як основну інноваційну силу, яка визначає поведінку людини, представлено несвідоме [5]. Це дозволяє стверджувати, що імідж впроваджується не тільки і не стільки на рівні переконання, а скоріше через звернення до емоційної сфери людини і до несвідомого в його психіці.

Для характеристики іміджу використовуються різні визначення – бажаний, реальний, традиційний, сприятливий, позитивний, ідеалізований, новий (оновлений). Найбільш часто зустрічаються з них – бажаний імідж, сприятливий імідж.

У Законі України «Про загальну середню освіту» [2] знаходимо визначення, що загальноосвітній навчальний заклад – навчальний заклад, що забезпечує реалізацію права громадян на загальну середню освіту.

Загальноосвітній навчальний заклад, що здійснює інноваційну діяльність, може мати статус експериментального.

Спеціальних досліджень, присвячених проблемі іміджу загальноосвітнього закладу у вітчизняній літературі не достатньо.

Тому особливий інтерес для нас представляє наукове дослідження Е.В. Грішуніної, у якому визначено складові іміджу організації [1]. Поряд з особистим іміжем керівника, автор дослідження включає в структуру іміджу думки оточуючих про цілі організації, її послуги, товари, що випускаються, зовнішні атрибути (назва, символ, девіз, знак), фірмовий стиль (відносини між співробітниками, контакти з зовнішніми об'єктами, дизайн та інтер'єр офісу).

Частину з перерахованих складових можна віднести і до складових іміджу школи, як специфічного соціального інституту.

Важливою характеристикою іміджу школи стає особистісно-орієнтоване навчання і виховання. Формування іміджу закладу середньої освіти передбачає поширення «потрібної» для його творців інформації та її адекватного розуміння дітьми і батьками.

При формуванні іміджу закладу середньої освіти важливо мати на увазі, що під впливом механізмів і ефектів сприйняття створюється характерна для кожної людини апперцепція, що обумовлює значні відмінності при сприйнятті одних і тих же об'єктів різними людьми або однією і тією ж людиною в різний час.

Слід зазначити, що складові іміджу важко ранжувати, так як в залежності від конкретних потреб окремих людей чи груп, які звертаються до послуг закладу середньої освіти, значущість того чи іншого компонента іміджу буде варіюватися.

Важливим показником рівня розвитку школи виступає її оснащеність навчальними засобами.

Керівник школи часто розглядається соціумом як символ освітнього закладу. Тому позитивний особистий імідж директора є важливою складовою іміджу закладу середньої освіти в цілому. У той же час особистий імідж директора сприяє виконанню його конкретних функцій як керівника установи. Керівнику, який працює над позитивним особистим іміджем, важливо постати перед учнями, їх батьками, працівниками школи людиною їхнього кола, бути здатним зрозуміти їхні проблеми, а не підноситися над ними.

Беручи до уваги ці положення, можна вважати, що позитивний імідж керівника школи складається з таких елементів, як зовнішня привабливість, моральна бездоганність, достатній рівень освіти і загальної культури, професіоналізм, доброзичливість.

У створенні образу персоналу школи спрацьовує закон прямого зв'язку: чим вища повага і авторитет кожного вчителя і працівника школи зокрема, чим

більше серед них індивідуальностей з позитивним іміджем, тим більше передумов для позитивного перелому ситуації по відношенню до загальної маси вчителів, до школи в цілому.

У структурі іміджу необхідно особливо виділити таку складову як стиль школи. Стиль зобов'язує школу бути неповторною і оригінальною, сприяє здійсненню демонстраційної функції, виділенню і запам'ятовуванню закладу з поміж інших.

Головним суб'єктом формування іміджу завжди виступає колектив закладу освіти.

Отже, формуючи привабливий імідж закладу середньої освіти важливо орієнтуватися на критерії якості, прийняті в сфері освіти, і вимоги, які висувають споживачі освітніх послуг. Задоволення освітніх потреб учнів, їх батьків та переваги, які учні отримують у результаті навчання і виховання в конкретній школі, визначають попит на її освітній продукт, роблять стійким її статус на ринку освітніх послуг.

Список літератури:

1. Гришунина, Е.В., 1995. Психологические технологии как средство формирования имиджа организации. Кандидат наук. Москва: РАГС.
2. Закон України «Про загальну середню освіту». – [online], – режим доступу: <https://zakon.rada.gov.ua/laws/show/651-14>.
3. Имидж лидера, 1994. Психологическое пособие для политиков. Москва: Общество «Знание».
4. Кубіцький, С.О., 2007. До проблеми формування позитивного іміджу військовослужбовця Збройних сил України. Військова освіта: Збірник наукових праць. Київ: НМЦ ВО, № 2 (20), с. 13-23.
5. Фрейд, З., 1990. Психология бессознательного. Москва: Прогресс.
6. Шепель, В.М., 1994. Имиджелогия: секреты личного обаяния. Москва: Культура и спорт, ЮНИТИ.

THE LEADING FORMS OF STUDENTS' INDEPENDENT WORK ORGANIZATION IN THE UNIVERSITIES OF SLOBOZHANSCHINA IN THE XIX-TH CENTURY

Karasyova O.V.

(the National University of Pharmacy)

I. Introduction. The actuality of the article is determined by the main aims of the higher education which are revealed in future specialists' training, development of capability of being self-estimated and self-controlled. These tasks require creative advance of the existing forms, approaches, and tools of organization of students' independent work organization at universities which provide future experts with the high quality education.

The analysis of recent researches and publications on the issue has shown that in the pedagogical literature the issues of organization of *students' independent work* is dedicated in the works of G. Alexandrov, V. G. Vishina, A. Shpak, and others. But in the historical-pedagogical aspect such studies do not exist.

II. Formulation of the problem. The purpose of this article is to trace the forms of organization of *students' independent work* in the universities of Slobozhanshchina in the period of the XIX-th century, the creative use of which might be used in the improvement of the curriculum programmes as for the future professionals in the universities of the nowadays.

III. Results. The analyses of the studied materials [1, 3, 5] has shown that one of the main issues in the organization of students' independent work was the activation of students' thinking by means of beforehand preparation for the lectures. The rehearsals of the materials been studied by the students and preliminary study of the materials of the future lectures were included in the methods of students'

independent work activation, the main idea of which was to provide profound studying, to develop scientific and professional ways of thinking, to establish a constant basis for the comprehension of educational material by the students.

The analysis of historical and educational materials has revealed that the mentioned above work was called differently, for example as the autonomy of students, training students to develop self-assistant thinking, preparing students to lectures, repetition of educational material, the requirements for lectures, order of lectures. But the main idea of the forms of students' independent work was to ensure that students were ready and prepared for the future lectures. The repetition and rehearsals of the studied materials, the use of other subjects in lectures, and pre-studying the course material were the leading forms of students' independent work organization.

For example, for the better educational material mastering, the teachers of the universities demanded the students be prepared and ready in advance at home for each lesson, and lectures, and practical classes. The professors checked and estimated students' work with their suggestions and recommendations, and deeply believed that this would have developed the thinking skills, self-estimation, attention and help them to learn productively. [1].

The analysis of the students' memoirs has showed that the purpose of students' work activation at lectures was attracting students' attention in different ways, for example, poeming mathematical definitions, and, affecting listeners with deep erudition of languages and other sciences.[2].

It should be mentioned that the explanation and demonstration of the methods of scientific research took not the last position in university teaching.

For instance, D. Bagaley was sure that the first step of work with scientific works needs firstly, criticism, secondly, grammar, historical (need to compare)

[3; c. 44– 45]. In his commentary on the first stage of work on Chronicles he suggested the students to use the manuscripts and recommended them to describe accurately, number or mark them so that the quotation could refer to them without fear to confuse one with the other. Also, he recommended to take a copy of each

narrative on a sheet with wide brim or padded with blanks to make choices from all the other lists, with a precise indication of the manuscript from which they had been taken and studied [3; p. 41].

IV. Conclusions. So, the preparation for lectures, and practical classes, reading and critical analysis of materials at the practical classes, explanation, and demonstration were the leading forms of students' independent work organization in universities of Slobozhanshchina in the nineteenth century and were used on the regular basis in the process of education.

REFERENCES (TRANSLATED & TRANSLITERATED)

1. Istoryko-philologicheskyi facultet Kharkivskogo universyteta za pervyje 100 let jeho suschestvovanyja (1805 – 1905) [Historical-philological faculty of the Kharkov University for the first 100 years of its existence] / pod red. M. G. Khalanskogo, D. I. Bagaley. – Kh. : Tip. A. Darre, 1908. – VIII, 168, 390, XII, [15] l. : il.

2. Kratkyi ocherk istoriyi Kharkovskogo universyteta za prviye 100 let ego suschestvovaniya. (1805 – 1905) [A short history of Kharkiv University for the first 100 years of its existence. (1805 – 1905)] / sost. D. I. Bagaley, N. F. Sumtsov, V. P. Buzeskul. – Kh. : Tip. Darre, 1906. – IV, 329, XIV s. , [4] l. il.

3. Bagaley D. I. Russkaya istoriographia: Lectsyi, chytannye v Kharkovskom universytete [Russian historiography: Lectures delivered in the Kharkov University] / D. I. Bagaley. – Kh. : Izd.- vo studentov istorycko-filol. fak., 1907. – T. 1. – 152 s.

4. Kostenko Yu. T. Dvadzatypjatyletiye Kharkovskogo technologicheskogo instituta, Ustava Kharkovskogo technologicheskogo instytutu Imperatora Alexandra III (1885– 1910) [The twenty-fifth anniversary of the Kharkiv technological institute, the Charter of the Kharkiv technological Institute of Emperor Alexander III (1885– 1910)] / Yu. T. Kostenko. – Kh. : Tip. Zilberga, 1910. – 210 s.

5. Dymo N. A. V. V. Dokuchayev- organizator vysschey shkoly [Dokuchayev – organizer of the high school] / N. A. Dymo // Pochvovedeniye. – M., 1946. – № 6 . – S. 377 – 378.

6. Dokuchayev V. V. Vybrany prazi [Selected works] / V. V. Dokuchayev. – M. : Selchozgiz, 1949. – 675 s.

7. Nosik A. F. Stoletiyе Kharkovskogo veterynarnogo instytuta [A century of Kharkiv veterinary Institute] / A. F. Nosik // Sbornik trudov Khark. veterinar. in-ta. – K., – 1952. – T. 21. – S. 3 – 26.

8. Otchyot o sostoyaniyi i deyatelnosty Kharkovskogo veterynarnogo instituta imperatora Nikolaya I za 1912 god [A report on the status and activities of the Kharkov veterinary Institute of Emperor Nicholas I of 1912]/ Sovjet Khar. veterinar. in-ta. – Kh. : Tip. Adolf Darre, 1913. – T. 2. – 258 s.

Інші професійні науки (Математичні науки)

ЗАСТОСУВАННЯ МЕТОДІВ СИМЕТРИЙНОГО АНАЛІЗУ ДЛЯ УЗАГАЛЬНЕННЯ ТРИВИМІРНОЇ СИСТЕМИ РІВНЯНЬ КОНВЕКЦІЇ-ДИФУЗІЇ

Карпалюк Т.О.

кандидат фізико-математичних наук, доцент,

Національний технічний університет України

“Київський політехнічний інститут імені Ігоря Сікорського”

м. Київ, Україна

Під час математичного моделювання багатьох природних явищ застосовується система рівнянь Нав'є-Стокса. У гідродинаміці вона описує рух і теплопередачу в'язкої рідини або газу. Будучи доповненою рівняннями перенесення тепла і перенесення маси, а також відповідних масових сил, система рівнянь Нав'є-Стокса може описувати конвекцію, термодифузію в рідинах, поведінку багатоконпонентних сумішей декількох рідин і т. п.

Розглянемо одну з модифікацій системи Нав'є-Стокса:

$$\begin{aligned} \vec{u}_0 + (\vec{u} \cdot \vec{\nabla})\vec{u} - \Delta\vec{u} &= -\frac{1}{\rho}\vec{\nabla}p, \\ \rho_0 + \operatorname{div}(\rho\vec{u}) &= 0, \\ p &= f(\rho), \end{aligned} \quad (1)$$

де $\vec{u} \in R^n$ – векторне поле швидкостей, $\rho = \rho(x)$ – густина, $p = p(x)$ – тиск рідини, $x = (x_0, \vec{x})$, $\vec{x} \in R^n$, $f(\rho)$ – довільна гладка функція. Система (1) моделює багато гідродинамічних процесів, але тільки такі, в яких співпадає кількість незалежних просторових змінних і розмірність векторного поля.

У даній роботі запропоновано метод узагальнення тривимірної системи конвекції-дифузії таким чином, щоб отримана система мала різну розмірність векторного поля та кількість незалежних просторових змінних, але при цьому повторювала б симетрійні властивості системи Нав'є-Стокса.

Розглянемо систему рівнянь конвекції-дифузії

$$U_0 = \Delta U + F^a(U)U_a, \quad (2)$$

де $U \in R^m$, $\vec{x} \in R^n$, $F^a(U)$ – довільні функціональні матриці розмірності $m \times m$, $a = \overline{1, n}$.

У роботі [1] досліджено інваріантність системи (2) при $m = 3$, $n = 1$ відносно узагальненої алгебри Галілея

$$\begin{aligned} AG_2(1, 1) = \langle \partial_0, \partial_1, G = x_0\partial_1 + Q_1, D = 2x_0\partial_0 + x_1\partial_1 + Q_2, \\ \Pi = x_0^2\partial_0 + x_0x_1\partial_1 + x_1Q_1 + x_0Q_2 + Q_3 \rangle. \end{aligned} \quad (3)$$

Серед інших отримано систему

$$\begin{aligned} u_0^1 + u^1u_1^1 - u_{11}^1 - \varphi\left(u^2 - \frac{(u^1)^2}{2}\right)_1 &= 0, \\ u_0^2 + u^1u_1^2 - u_{11}^2 - \varphi u^1\left(u^2 - \frac{(u^1)^2}{2}\right)_1 + 2\left(u^2 - \frac{(u^1)^2}{2}\right)u_1^1 &= 0, \\ u_0^3 + u^1u_1^3 - u_{11}^3 &= 0, \end{aligned} \quad (4)$$

де $\varphi = \varphi(u^3)$ – довільна гладка функція, яка інваріантна відносно алгебри (3) при $Q_1 = \partial_{u^1} + u^1\partial_{u^2}$, $Q_2 = -u^1\partial_{u^1} - 2u^2\partial_{u^2}$, $Q_3 = \partial_{u^2}$.

Узагальнимо систему (4) такою системою

$$\begin{aligned}
u_0^1 + u^1 u_1^1 - u_{11}^1 - \varphi \left(u^2 - \frac{(u^1)^2}{2} \right)_1 &= f^1 p_1, \\
u_0^2 + u^1 u_1^2 - u_{11}^2 - \varphi u^1 \left(u^2 - \frac{(u^1)^2}{2} \right)_1 + 2 \left(u^2 - \frac{(u^1)^2}{2} \right) u_1^1 &= f^2 p_1, \\
u_0^3 + u^1 u_1^3 - u_{11}^3 &= f^3 p_1, \\
\rho_0 + \partial_1 [\vec{g}, \vec{u}] &= 0, \\
p &= f(\rho),
\end{aligned} \tag{5}$$

де $\vec{g} = (g^1, g^2, g^3)$, f^a, g^a – довільні гладкі функції аргументу ρ .

Справедливе наступне твердження.

Теорема 1. Нехай система (5) має вигляд

$$\begin{aligned}
u_0^1 + u^1 u_1^1 - u_{11}^1 - \varphi \left(u^2 - \frac{(u^1)^2}{2} \right)_1 &= 0, \\
u_0^2 + u^1 u_1^2 - u_{11}^2 - \varphi u^1 \left(u^2 - \frac{(u^1)^2}{2} \right)_1 + 2 \left(u^2 - \frac{(u^1)^2}{2} \right) u_1^1 &= c_1 \rho^2 p_1, \\
u_0^3 + u^1 u_1^3 - u_{11}^3 &= c_2 p_1, \\
\rho_0 + (u^1 \rho)_1 + \lambda (u^3 \rho^2)_1 &= 0, \\
p &= f(\rho),
\end{aligned} \tag{6}$$

де c_i, λ – довільні сталі, тоді вона інваріантна відносно узагальненої алгебри Галілея, базисні генератори якої задаються формулами

$$\begin{aligned}
\partial_0, \partial_1, G &= x_0 \partial_1 + \partial_{u^1} + u^1 \partial_{u^2}, D = 2x_0 \partial_0 + x_1 \partial_1 - u^1 \partial_{u^1} - 2u^2 \partial_{u^2} - \rho \partial_\rho, \\
\Pi &= x_0^2 \partial_0 + x_0 x_1 \partial_1 + x_1 (\partial_{u^1} + u^1 \partial_{u^2}) - x_0 (u^1 \partial_{u^1} + 2u^2 \partial_{u^2} + \rho \partial_\rho) + \partial_{u^2}.
\end{aligned}$$

У роботі [2] досліджено інваріантність системи (2) при $m = 3$, $n = 2$ відносно узагальненої алгебри Галілея

$$\begin{aligned}
AG_2(1, 2) &= \langle \partial_0, \partial_i, G_i = x_0 \partial_i + Q_i, J_{12} = x_1 \partial_2 - x_2 \partial_1 + Q_3, \\
D &= 2x_0 \partial_0 + x_i \partial_i + Q_4, \Pi = x_0^2 \partial_0 + x_0 x_i \partial_i + x_i Q_i + x_0 Q_4 + Q_5 \rangle,
\end{aligned} \tag{7}$$

де $i = 1, 2$.

Серед інших отримано систему

$$\begin{aligned}
u_0^a + u^b u_b^a - \Delta u^a &= 0, \\
u_0^3 + u^b u_b^3 \Delta u^3 + \varphi \varepsilon_{ab} u_b^a &= 0,
\end{aligned} \tag{8}$$

де $\varphi = \varphi(u^3)$ – довільна гладка функція, $a, b = 1, 2$, яка інваріантна відносно алгебри (7) при $Q_1 = \partial_{u^1} + u^1 \partial_{u^2}$, $Q_2 = -u^1 \partial_{u^1} - 2u^2 \partial_{u^2}$, $Q_3 = \partial_{u^2}$.

Узагальнимо систему (8) такою системою

$$\begin{aligned}
u_0^a + u^b u_b^a - \Delta u^a &= f^{ab} p_b, \\
u_0^3 + u^b u_b^3 \Delta u^3 + \varphi \varepsilon_{ab} u_b^a &= f^{3b} p_b, \\
\rho_0 + \partial_a (g^{ad} u^d) &= 0, \\
p &= f(\rho)
\end{aligned} \tag{9}$$

де $f^{db} = f^{db}(\rho), g^{ad} = g^{ad}(\rho)$ ($a, b = 1, 2, d = 1, 2, 3$), $\varphi = \varphi(u^3)$

– довільні гладкі функції своїх аргументів, $\varepsilon = (\varepsilon_{ab}) = \begin{pmatrix} 0 & -1 \\ 1 & 0 \end{pmatrix}$ – антисиметричний тензор 2-го порядку. Справедлива теорема.

Теорема 2. Нехай система (9) має вигляд

$$\begin{aligned}
u_0^a + u^b u_b^a - \Delta u^a &= \frac{\delta_{ab} c_1 + \varepsilon_{ab} c_2}{\dot{f}(\rho)} p_b, \\
u_0^3 + u^b u_b^3 \Delta u^3 + \varphi \varepsilon_{ab} u_b^a &= 0, \\
\rho_0 + \partial_a (\rho u^a) &= 0, \\
p &= f(\rho),
\end{aligned} \tag{10}$$

тоді вона інваріантна відносно узагальненої алгебри Галілея, базисні генератори якої задаються формулами

$$\begin{aligned}
\partial_0, \partial_a, G_a &= x_0 \partial_a + \partial_{u^a}, J_{12} = x_1 \partial_2 - x_2 \partial_1 + u^1 \partial_{u^2} - u^2 \partial_{u^1}, \\
D &= 2x_0 \partial_0 + x_a \partial_a - u^a \partial_{u^a} - 2\rho \partial_\rho, \\
\Pi &= x_0^2 \partial_0 + x_0 x_a \partial_a + x_a \partial_{u^a} - x_0 (u^a \partial_{u^a} + 2\rho \partial_\rho),
\end{aligned}$$

де δ_{ab} – символ Кронекера, c_i – довільні сталі, $a, b, i = 1, 2$.

Доведення обох теорем базується на стандартному методі Лі [3].

Оскільки системи (6), (10) узагальнюють систему рівнянь (1) не тільки за формою, а й мають аналогічні симетрійні властивості – задовольняють принцип відносності Галілея, то вони претендує на опис реальних процесів гідродинаміки.

Список літератури:

1. Серов М. І., Карпалюк Т. О. Інваріантність системи рівнянь конвекції дифузії відносно узагальненої алгебри Галілея у випадку тривимірного векторного поля. // Математичний вісник НТШ, т.7, 2010. – С. 200-221.

2 Жадан Т. О. Інваріантність системи рівнянь дифузії-конвекції відносно узагальненої алгебри Галілея. // Вісник Київського національного університету ім. Т. Шевченка: в.12, 2004. – С. 70-75.

3. Овсянников Л. В. Групповой анализ дифференциальных уравнений – М.: Наука, 1978. – 400 с.

Педагогічні науки

ОСНОВНІ ПРИЧИНИ ВИНИКНЕННЯ ТА СПОСОБИ ЛІКУВАННЯ ПАРАЛІЧА ЕРБА-ДЮШЕНА

Касьян В.О.

Донецький національний університет імені Василя Стуса

Параліч, або плексит, Ерба-Дюшена є одним із ряду захворювань опорно-рухового апарату людини. Це захворювання також має назву акушерського паралічу, що є цілком логічним, адже найпоширенішою причиною цього ускладнення є саме допомога акушерів під час пологів. Незважаючи на те, що у лоні матері дитина може бути без патологій та будь-яких схильностей до паралічів, механічне ушкодження плечового суглобу зі змінами в діяльності нервової тканини щодо забезпечення взаємодії органів та систем організму та їх регуляції з'являється, коли перед лікарями поставлено завдання врятувати життя дитини і породілля, бо кесарів розтин робити вже запізно.

Хвороба відома вже більше століття. У 1872 році французький невролог Г. Дюшен і, незалежно від нього, в 1874 році німецький лікар В. Ерб описали клінічну картину паралічу, пов'язаного з пошкодженням нервових пучків плечового сплетіння в ході допомоги при пологах. З того часу параліч став називатися паралічем Ерба-Дюшена.

Параліч Ерба-Дюшена (проксимальний верхній параліч, акушерський параліч) – це захворювання периферичної нервової системи, що виникає в результаті пошкодження частини нервових волокон плечового сплетіння. Найбільш часто він є наслідком родової травми, звідки і отримав назву

«акушерського» паралічу. Згідно зі статистикою, частота виникнення паралічу Ерба-Дюшена на цей час складає 1–2 випадки на кожну тисячу новонароджених. Незважаючи на те, що акушерські техніки удосконалюються і рівень медичної допомоги при пологах став набагато вищим, ніж у минулому столітті, повністю усунути виникнення цієї травми поки не вдалося.

Найчастіше причиною виникнення паралічу Ерба-Дюшена є травма верхнього стовбура плечового сплетіння на шиї малюка під час допомоги породіллі: акушерам доводиться застосовувати додаткові маніпуляції, щоб допомогти дитині народитися (тим самим рятуючи їй життя). Це можуть бути поворот на ніжку, тракції за ручку, вивільнення плечика, тракції за таз. Хотілося б акцентувати увагу, що подібні дії здійснюються тільки за необхідності, коли дитина не в змозі народитися самостійно.

Під час таких маніпуляцій можливі:

- надмірне розтягнення верхнього стовбура плечового сплетіння, надриви і навіть розриви його пучків (пошкоджуються корінці С5 –С6 шийних сегментів);
- травматизація сходових м'язів і поруч розташованих фасцій на шиї (де проходять нервові стовбури);
- невеликі кровотечі в зоні розташування плечового сплетення і сходових м'язів.

Безпосереднє ушкодження нервових волокон спочатку супроводжується певним порушенням нервової діяльності і появою симптомів захворювання, а травма м'язів і кровотечі після зменшення набряку і розсмоктування гематоми залишають після себе рубцеві зміни, які можуть здавлювати нервові стовбури, тим самим порушуючи нормальну нервову провідність і також створюючи картину паралічу Ерба-Дюшена.

Крім травм під час пологів, верхній пучок плечового сплетіння може пошкоджуватися при:

- падінні на витягнуту руку;
- різкої тракції (ривок) за руку;

- сильному ударі зверху по плечу;
- ударі плечового суглоба і області шиї;
- вогнепальне або ножове поранення в області плечового сплетіння.

При цьому симптомами цього захворювання можуть бути:

- неможливість активного (тобто самостійного) згинання руки в ліктьовому суглобі, пасивне (з чієюсь допомогою) при цьому не обмежене.
- значні проблеми при підйомі руки до горизонтального рівня вперед, відведення її вбік, тобто відбувається обмеження рухів у плечовому суглобі – рука весь час «висить»;
- неможливість повернути уражену руку назовні – рука перебуває наведеною до тулуба, коли долоня наче відвертається від тулуба і дивиться вбік і назад;
- ослаблене тильне розгинання кисті, тому долоня у вільному стані знаходиться в положенні згинання (за рахунок переважаючого тонусу м'язів-згиначів), інколи ослаблене розгинання пальців;
- порушення чутливості бокової поверхні руки (зовнішньої поверхні плеча та передпліччя);
- не здійснюється згинально-ліктьовий рефлекс, а в дітей – хапальний і долонно-ротовий рефлекс (у дорослих вони в нормі відсутні);
- тонус м'язів на ураженій кінцівці знижений;
- шкіра на дотик холодніша і блідша в порівнянні зі здоровою кінцівкою;
- болісне натиснення в точці Ерба (вона розташована над ключицею зовні від місця прикріплення кивального м'язу).

У клінічному періоді параліча Ерба-Дюшена розрізняють три стадії:

- гостру форму;
- відновлювальну;
- період залишкових явищ.

Гостра стадія триває перший місяць з моменту виникнення паралічу, відновлювальна – до року (за деякими даними до трьох років), а потім настає період залишкових явищ, який триває все життя. Дуже важливо вживати

заходів з лікування паралічу Ерба-Дюшена під час гострої і відновлювальної стадії, оскільки в періоді залишкових явищ радикальних змін у покращенні стану чекати не доводиться.

До кінця відновлювального періоду та в періоді залишкових явищ при поганому відновленні у хворого уражена кінцівка коротшає, гіпотрофується (худне), у важких випадках виглядає недорозвиненою, як у немовляти (і залишається такою на все життя). Можливе формування контрактур в області плечового і ліктьового суглобів. У важких випадках формується «лялькова» борозда – лінія, що обмежує перехід руки в тулуб. Атрофія м'язів може стати причиною формування підвивиху або навіть вивиху плечового суглоба. Лопатка з ураженої сторони перевертається, її край ніби відводиться від хребта. Згодом через описані зміни розвивається викривлення вісі хребта в шийно-грудному відділі, тобто сколіотична деформація.

Лікування паралічу Ерба-Дюшена може бути консервативним і оперативним. Завжди починають з консервативного лікування, оскільки в гострому періоді не завжди можливо точно встановити ступінь пошкодження нервових волокон через супутній набряк і запалення тканин.

Консервативна терапія містить, у першу чергу, лікування наложенням спеціальної шини, яка знімається тільки на період проведення гігієнічних і медичних процедур). Також показані:

– фармакотерапія (нестероїдні протизапальні засоби або інші; знеболюючі препарати; препарати, що покращують кровообіг; антихолінестеразні препарати, які посилюють проведення нервового імпульсу; препарати для поліпшення метаболізму;

– фізіопроцедури (електростимуляція пошкоджених м'язів, електрофорез з різними препаратами, УВЧ-терапія, озокерит, парафінові аплікації та інше);

– масаж, лікувальна фізкультура (починаючи з 2-го тижня від початку захворювання).

Позитивні результати лікування, за даними Б.П. Береснева і Е.Г. Марголіна (1983), зазначено в 40–50 % випадків, а за спостереженнями

А.П. Крисюк, І.М. Зінченко (1991) – у 20–30 % хворих, решта дітей, на жаль, стає інвалідами.

Навіть при такому важкому захворюванні, завдяки правильно підібраній терапії і фізкультурі, яка полягає у відновленні нормального руху в суглобах та м'язах, розвитку основних фізичних якостей, що забезпечують стимуляцію формування основних рухових навичок, можна полегшити стан захворювання. Це дає змогу певною мірою відновити природні моделі руху. Виконуючи вправи щодня, усього по 2–3 хвилини на день, хворі поступово, але істотно розширюють обсяг руху у хворий руці.

Список літератури:

1. А. А. Корж, Е. П. Меженина, А. Г. Печерский, В. Г. Рынденко. Спарвочник по травматологии и ортопедии / Под ред. А.А. Коржа, Е.П. Меженина. – Київ: Здоров'я, 1980. – 216 с.

2. Бурикiна А. Д., Попова О. Ф. Клініко-електроміографічні зміни у хворих родовими брахіоплексітами Дюшена Ерба // Актуальні проблеми санаторно-курортного лікування дітей. Зб. праць інституту (вип. І). Євпаторія, 1993. – С. 91.

3. Лікувальна фізкультура і вправи при акушерському парезі URL: http://medrich.ru/publication_p_2

Інші професійні науки (мовознавство)

ОСОБЛИВОСТІ ВИРАЖЕННЯ КАТЕГОРІЇ ЕМОТИВНОСТІ НА ЛЕКСИЧНОМУ РІВНІ (НА МАТЕРІАЛІ РОМАНІВ CATHY GLASS)

Квич Х.М.

Магістр кафедри англійської філології

Прикарпатського національного університету імені Василя Стефаника

Постановка проблеми. Лінгвістика емоцій, або як її ще називають емотіологія, як наука сформувалась досить пізно, аж у середині 20 століття на основі психології та традиційного мовознавства, проте тим не менш, в той період вона не викликала великої зацікавленості у науковців, тому не можна сказати, що категорія емотивності достатньо досліджувалася. Досі навколо цього питання фігурують безліч дискусійних та суперечливих думок що і зумовлює потребу досліджень даної проблеми у мовознавстві.

Важко заперечити, що емотивність є важливим напрямком наукових розвідок в сучасній лінгвістиці. Сьогодні в мовознавстві є актуальним вивчення мовних засобів репрезентації емотивності, за допомогою яких автор виражає свої почуття, емоції, передає своє ставлення до тих чи інших людей, явищ, подій тощо. Адже, сукупність емоцій у тексті є своєрідною динамічною множинністю, що змінюється під час розвитку сюжету. Емоції відображають внутрішній світ персонажу в різних умовах, у відносинах з іншими персонажами[5, с.277].

Існування в лінгвістиці різноманітних підходів до вивчення феномену категорії емотивності обумовлює складність дослідження.

Аналіз останніх досліджень і публікацій. Проблематика розмежування понять “емоційність” і “емотивність” привертала увагу таких учених, як А. Вежбицької, М. В. Гамзюка, Я. В. Гнезділової С. В. Іонової, В. М. Телія, В. І. Шаховського, П. Фресса та ін. Проблемі вираження емотивності у тексті було присвячено праці таких вчених як О.Є. Філімонова, А.А.Біласа, Г.М. Кузенко, Ю.В. Андрійченко, П.С. Волкова і т.д.

Аналізом емотивних засобів на всіх рівнях мови займалися багато мовознавців: на фонологічному (М. С. Трубецький), лексичному (А. Вежбицька, Н. А. Лук'янова, В. М. Телія, В. І. Шаховський та ін.), морфологічному (Р. С. Сакієва та ін.) та синтаксичному (Ю. М. Малинович та ін.) та багато інших.

Виклад основного матеріалу. Емотивність виступає однією з невід'ємних категорій тексту. Проте, у лінгвістиці не існує повного й

однозначного визначення поняття емотивності. Так, наприклад, В.І. Шаховський, який один з перших почав ґрунтовно досліджувати дане питання, визначає емотивність як «іманентно притаманну мові семантичну якість виражати системою своїх засобів емоційність як акт психіки, відображені в семантиці мовних одиниць, соціальні та індивідуальні емоції» [8, с.23]. Дослідник також зазначає, що емотивність – це емоційність в мовному значенні, тобто чуттєва оцінка об'єкту, вираз мовними або мовленнєвими засобами відчуттів, настроїв, переживань людини [9, с.153]. О. Селіванова розуміє під емотивністю у сучасній мовознавчій науці складову конотативного компоненту у семантичній структурі мовної одиниці, який репрезентує емоційне ставлення носіїв мови до позначеного. Емотивність може формувати й денотат значення слова, що створює суперечність у розгляді денотата й конопата у встановлені межі між ними [6, с.248]. Більш точно пояснення емотивності дає С. В. Гладь, зазначаючи, що «емотивність актуалізується в художньому тексті за допомогою сукупності текстових компонентів – показників емотивності, тобто вплетених у текстову тканину емотивно навантажених слів, фраз, речень тощо, які прямо або опосередковано вказують на характер авторських емоційних інтенцій, експліцитно виражених або імпліцитно окреслених у тексті, моделюють імовірне емоційне реагування читача на текстову дійсність та / або опредметнюють фрагменти знань про світ, що є чи стають емоціогенними» [2, с.195]. І.М. Літвінчук описує категорію емотивності як «результат інтелектуальної інтерпретації емоційності, що транслюється в мові та мовленні» [3, с.1].

Слід зазначити, що багато сучасних лінгвістів закликають розмежовувати поняття «емотивність» та термін «емоційність», які раніше часто ототожнювалися, оскільки в їх основі лежать емоції. Крім того, не менш важливим є те, що у різних лінгвістичних працях фігурують різні терміни на позначення галузі науки, яка вивчає емоції такі як: «лінгвістика емоцій», «емотіологія» «емоціологія» тощо [5, с.18]. В. І. Шаховський, який присвятив чимало робіт дослідженню даного питання, визначає емоційність –

психологічною категорією, яка відображає психічний стан людини, а емотивність – лінгвістичною категорією, де емоції виражаються вербально[8,с.153]. Тож нам слід вважати, що емотивність – лінгвістична категорія, а категорія емоційності-психологічна. Це приводить нас до висновку, що ці категорії мають тісний взаємозв'язок, та відрізняє їх тільки сфера вживання – психологічна або лінгвістична.

Категорія емотивності вживається на всіх мовних рівнях: фонетичному, морфологічному, лексичному і синтаксичному, та кожен з них має свою систему засобів вираження. Найповніше дана категорія представлена на лексичному рівні. Варто зазначити, що в мовознавчій науці існують різні підходи до дослідження репрезентації емотивності на лексичному мовному рівні у зв'язку з складністю даної категорії.

На думку В. І. Шаховського на лексичному рівні існує три групи лексики для мовної репрезентації емоцій: специфічна експресивна лексика; лексика, що називає емоції; лексика, що виражає емоції[4]

В даних творах є багато вербальних засобів, які своїм прямим значенням безпосередньо називають тип емоційного стану, у якому перебуває художній персонаж, наприклад: *“The apprehension and nervousness which I'd been feeling all afternoon, and indeed which I always felt when waiting for a new child to arrive, now developed into full anxiety. Although I'd never met Alice, and had only the briefest of details, I knew enough to be very worried”*(10, с.6). У наведеному прикладі переживання головної герої стурбованої щодо прибуття дитини, позбавленої батьківської любові, відтворено іменниками *“apprehension”*, *“nervousness”*, *“anxiety”*, а також прикметником *“worried”*.

До лексичних засобів, що виражають емоції відносять вигуки та емотивно-оцінну лексику, які тільки виражають ступінь напруженості емоційного стану художнього персонажа, але не називають тип емоції : *“Oh my God, Cathy. I can't believe what that child has been through. This should be enough to start a police prosecution”*(1, с. 92).

Тут особливе місце займають вигуки. У реченні вигуки виконують комунікативну й емотивну функції, що свідчить про їх важливу роль у мовленнєвому акті[4]: “*I froze. Oh please, no. How much more could this child have endured?*”(11, с.115). Також варто загадати, що вигуки можуть інтенсифікувати прояв різних емоцій як негативних, так і позитивних, визначення яких без контексту стає неможливим. У таких випадках саме зміст усього контексту або ситуації в цілому допомагає визначити причини емоційної напруги, а звідси – і тип емоції[7, с.102].

Крім того, автор може виражати емоції за допомогою опису. Лексичний опис емоційних кінем та просодем відтворює атмосферу емоційних переживань, викликаючи в реципієнта почуття, адекватні наміру автора[4]: “*My heart was thumping and my mouth was dry. This was them very worst confirmation of my suspicions*”(11, с.66).

Щодо емотивно-оцінної лексики, то в даних романах Cathy Glas часто позитивні емоції виражаються за допомогою таких виразів, як, *poor child* ‘бідна дівчина’, *poor mum* “бідна мати” та багатьох інших. Так, наприклад: “*Poor child, Jill said with a heartfelt sigh. ‘Poor mum.’*” (10, с.6). В даному прикладі авторка виражає смуток та співчуття до дитини та її матері, які зазнали фізичної та моральної шкоди. Негативні емоції в даних романах часто репрезентовано лайливою лексикою: *Damn!* ‘чорт!’, *What the devil!* ‘Якого біса!’

Висновок. Аналіз лексичних засобів репрезентації емотивності показав, що Cathy Glass вдається до багатьох лексичних засобів, які називають емоції та засобів, які виражають емоції (вигуки й емотивно-оцінна лексика). Аналіз емотивних мовних засобів становить неабиякий інтерес для подальших досліджень у цій сфері.

Список літератури:

1. Білас А. А. Категорія емотивності у лінгвістиці // Мова і культура (Науковий журнал). – К.: Видавничий Дім Дмитра Бураго, 2011. – Вип. 14. – Т. III (119). - С. 17-24.
2. Гладь С. В. Емотивність художнього тексту : семантико-

когнітивний аспект (на матеріалі сучасної англомовної прози) : дис. на здобуття наукового ступеня кандидата філол. наук спец. : 10.02.04 — германські мови / Світлана Вікторівна Гладьо. — Київ, 2000. — 223 с.

3. Літвінчук І. М. Прагматика емотивного тексту : автореф. дис. на здобуття ступ. канд. філолог. наук / І. М. Літвінчук. — К., 2000. — 231 с

4. Мац І. І. Різновиди емоцій та способи їх вербалізації (на матеріалі англійської мови) / І. І. Мац [Електронний ресурс]. — Режим доступу: <http://eprints.zu.edu.ua/3511/1/03miiesv.pdf>

5. Свідер І. А. Основні особливості емотивного тексту / І. А. Свідер // Наукові праці Кам'янець-Подільського національного університету імені Івана Огієнка. Філологічні науки. - 2013. - Вип. 33. - С. 275-278. - Режим доступу: http://nbuv.gov.ua/UJRN/Npkrnu_fil_2013_33_71.

6. Селіванова О. О. Сучасна лінгвістика : термінологічна енциклопедія / Селіванова О. О. — Полтава: Довкілля – К, 2006. — 716 с.

7. Степанюк М. П. Репрезентація емоційного стану художнього персонажа в жіночому романі : лінгвокогнітивний і гендерний аспекти (на матеріалі романів Ш. Бронте та Е. Бронте) : дис. ... канд. філол. наук / М. П. Степанюк. — Херсон, 2016. — 242 с.

8. Шаховский В.И. Категоризация эмоций в лексико-семантической системе языка // В.И. Шаховский. — Воронеж, 1987. — С. 24.

9. Шаховский В. И. Эмотивный компонент значения и методы его описания: Учеб. пособие к спецкурсу / В. И. Шаховский. — Волгоград, 1983. — 326 с

10. Glass C. "Damaged"/ C. Glass.- New York: HarperCollins Publishers Inc., 2006.-220p

11. Glass C. "I Miss Mummy" "/ C. Glass.- New York: HarperCollins Publishers Inc.,-2010.- 233p

КОНТРОЛЬ СИСТЕМИ БУХГАЛТЕРСЬКОГО ОБЛІКУ ТА ФІНАНСОВОЇ ЗВІТНОСТІ ПІДПРИЄМСТВ

Килимник В.М.

Науковий керівник: к. е. н., доцент *Откаленко О.М.*

Вінницький торговельно-економічний інститут Київського національного
торговельно-економічного університету
vikaviktoriya15@i.ua

Завдяки розвитку ринкової економіки, формуванню нових господарських структур, розширенню міжнародних зв'язків зростає значущість системи бухгалтерського обліку та фінансової звітності підприємств, так як вони є основним джерелом інформації, необхідної для оцінки діяльності та відповідно прийняття управлінських рішень.

Для ефективної діяльності підприємств потрібно розглянути проблеми системи бухгалтерського обліку та звітності в Україні, враховуючи міжнародні стандарти; забезпечити прозорість. Не менш важливим є питання вдосконалення контролю над ними.

Значний внесок у дослідження питань щодо контролю над діяльністю підприємства та розвитку бухгалтерського обліку зробили такі вчені: Пархоменко В. М., Букало Н. А., Кальчук К. Ю., Сіренко Н. М., Баришевська І. В., Щербина Ю. О., Сук Л. К., Сук П. Л. та інші. Проте це питання залишається актуальним і сьогодні, так як зростає потік інформації, що вимагає оперативної обробки, також важливою є проблема розробки концепції бухгалтерського обліку в Україні для виведення його на новий міжнародний рівень.

Метою дослідження є розгляд бухгалтерського обліку та контролю як єдиної системи, розгляд причин порушень, пошук шляхів їх уникнення та удосконалення.

Фінансова звітність – це бухгалтерська звітність, що містить інформацію про фінансовий стан, результати діяльності підприємства та рух коштів за звітній період. Інформація, яка надається повинна бути зрозумілою користувачам, доречною та достовірною, для того, щоб вчасно і точно оцінити минулі, майбутні та теперішні події.

Щоб виявити порушення та неточності у фінансовій інформації, аудитори, кредитні аналітики банків і співробітники фінансових служб змушені аналізувати нову інформацію та виконувати велику кількість розрахунків. При цьому потрібно не просто визначити нові значення, а й правильно відобразити їх у звітності, щоб достовірно оцінити їх вплив на фінансові показники підприємства [1].

Часто співробітниками підприємств допускають порушення у фінансовій звітності. Зазвичай це відбувається через недостатню компетенцію фахівця, халатне відношення до роботи та основне - навмисне коригування показників, тобто шахрайство. Причинами таких порушень в організації обліку є бажання підприємств зменшити податкове зобов'язання незаконним шляхом. Наслідком цього є витрати не за цільовим призначенням, зниження вартості активів, завищення заборгованості тощо.

Серед поширених порушень в обліку є:

- недотримання системи складання документів;
- відмінність між показниками фінансової звітності;
- використання невідповідних форм бланків і реєстрів;
- ведення двох касових або головних книг [2].

У зв'язку з цим виникає необхідність у внутрішньому контролі, так як він виявляє реальні проблеми, які негативно впливають на результати діяльності підприємства. Суть контролю полягає в тому, щоб за допомогою певної системи перевірок забезпечити виконання господарських планів, раціональне

використання матеріальних, трудових і фінансових ресурсів. За його допомогою встановлюють причини і винних у відхиленнях із метою усунення негативних явищ і недопущення їх у майбутньому. В першу чергу це питання має контролювати керівництво.

У більшості розвинутих країн світу, у тому числі у країнах Європейського Союзу, фінансовий контроль здійснює Рахункова палата, а також урядові контрольно-ревізійні служби. На приватних підприємствах контроль держави за їхньою діяльністю обмежується перевітками своєчасності й повноти відрахувань до бюджету, правильності ведення бухгалтерських рахунків, дотримання чинного законодавства з питань оплати праці найманих працівників, виконання державних контрактів і зобов'язань. Решта питань, пов'язаних із забезпеченням ефективності діяльності приватних підприємств, підлягає внутрішньому контролю, який здійснюється самостійними підрозділами підприємств або аудиторами [3].

Отже, можна зробити висновок, що удосконалення контролю системи бухгалтерського обліку та фінансової звітності є важливою складовою успішної діяльності підприємства. Насамперед контроль має здійснювати керівництво, щоб не допустити розвиток більших проблем. Своєчасний та надійний внутрішній контроль операцій з формування оподаткованого прибутку сприятиме уникненню штрафних санкцій, підвищуватиме рівень економічної безпеки підприємства в цілому, введення єдиної комп'ютерної мережі дозволить зробити процес обліку менш трудомістким та знизить частку помилок.

Вирішення цих проблем дозволить підприємствам:

- вийти на новий рівень, завдяки наданню достовірної та точної інформації;
- привернути увагу іноземних інвесторів;
- залучити більше коштів.

Список літератури:

1. Сук Л. К., Сук П. Л. Бухгалтерський облік : навч. посіб. Вид. 2-ге, переробл. і допов. Київ, 2008. 366-370 с.
2. Пархоменко В. Сучасні проблеми бухгалтерського обліку. URL : <http://194.44.12.92:8080/jspui/bitstream.pdf> (дата звернення 25.05.2019).
3. Сіренко Н. М., Баришевська І. В., Щербина Ю. О. Бухгалтерський облік в управлінні підприємством: курс лекцій. Миколаїв : МНАУ, 2016. 132 с.

Економічні науки

УПРАВЛІННЯ КАДРОВИМ ПОТЕНЦІАЛОМ ЯК ЧИННИК ЕФЕКТИВНОЇ ГОСПОДАРСЬКОЇ ДІЯЛЬНОСТІ

Кириченко С.О.

Національний технічний університет України «Київський політехнічний
інститут імені Ігоря Сікорського»

к.е.н., доцент кафедри економіки і підприємництва

Місяйло О.В.

студентка III курсу

Національний технічний університет України «Київський політехнічний
інститут імені Ігоря Сікорського»

Сьогодні умови ринку ускладнюють діяльність підприємств та обмежують можливості для збереження конкурентоспроможності. Проте один із найважливіших чинників, який визначає результативність господарської діяльності на внутрішньому та зовнішньому ринках та надає помітні переваги у конкурентній боротьбі, є інтелектуальний капітал. Саме тому, дослідження питання управління кадровим потенціалом є актуальною темою для дослідження.

Поняття «кадровий потенціал» почав використовуватись у період, коли розвиток виробництва переходив від екстенсивного способу до інтенсивного. Це можна назвати реакцією науки на необхідність забезпечення якісного використання здібностей та можливостей персоналу як об'єкта виробництва та управління [1].

Наразі багато вчених трактує «кадровий потенціал» по різному. В загальному сутність терміну відображає якісні та кількісні характеристики трудового потенціалу, які використовуються для підвищення ефективності підприємницької діяльності. Окрім того, поняття може означати і як тимчасово вільні або резервні робочі місця, що можуть бути зайняті потенційними спеціалістами, які проходять навчання або підвищення кваліфікації [2].

Одним із основних стратегічних напрямків та засобів ведення ефективної конкурентної боротьби для кожного підприємства є, без сумнівів, розвиток кадрового потенціалу. Для забезпечення високого кадрового потенціалу рівні управління повинні функціонувати у певному взаємозв'язку (рис.1).



Рисунок 1 – Взаємозалежність рівнів управління з ціллю забезпечення кадрового потенціалу

Джерело: [3]

Забезпечення технологічного процесу виробництва товарів та надання послуг здійснюється за допомогою стратегічного планування трудового потенціалу, який здійснюється на основі взаємозв'язків між окремими структурними підрозділами підприємств.

З метою здійснення успішної та прибуткової діяльності підприємства та утримання стійкої позиції на ринку серед конкурентів необхідні наступні умови:

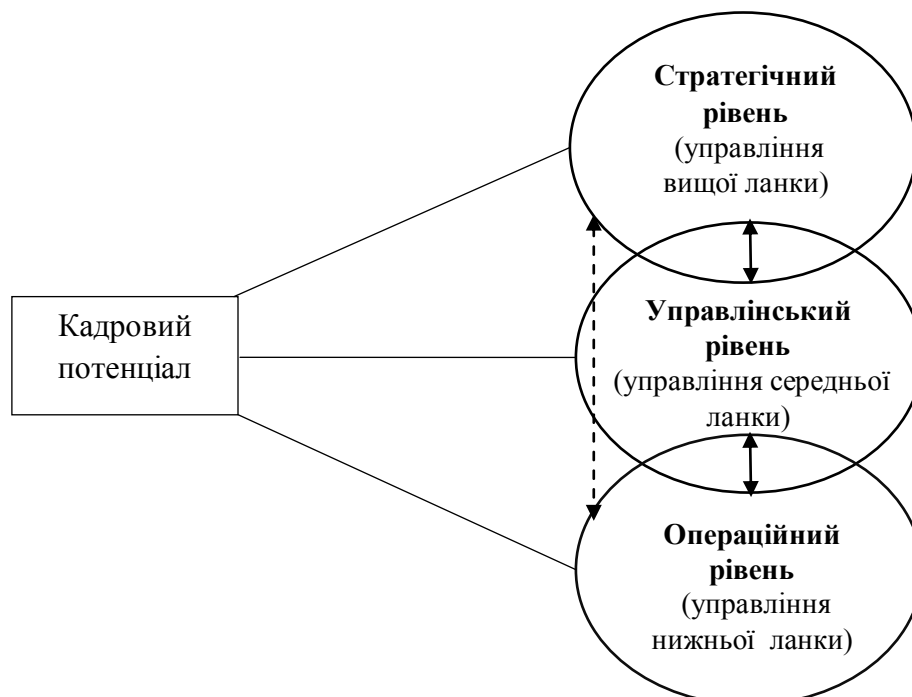
1. постійний розвиток й удосконалення підприємства;
2. безперервне планування кадрового потенціалу;
3. підтримка високого рівня трудового потенціалу;
4. моніторинг рівня розвитку потенціалу конкурентів.

Управління кадровим потенціалом є комплексною роботою працівників відділу з управління персоналом та HR-служби. Крім того, підприємства повинні здійснювати заходи, що дали б можливість підвищити конкурентоспроможність персоналу, а отже і конкурентоспроможність компанії загалом. Ці заходи полягають у капіталовкладеннях у підвищенні кваліфікації, розвитку вмінь та знань, окрім конкретної сфери діяльності працівника, а також і суміжних. Це слугує фактором підвищення продуктивності діяльності підприємства та компонентом результативності.

Отже, як висновок, кадровий потенціал у сьогоdnішній час є важливим чинником для досягнення ефективної діяльності підприємства, для впливу на рівень його можливостей та продуктивності, для досягнення вищої конкурентоспроможності та, беззаперечно, задоволенні потреб споживачів та досягнення власної мети.

Список літератури:

1. Беззубко, Л. В. Трудовий і кадровий потенціали [Текст] : монографія / Л. В. Беззубко, Л. О. Гончарова, Б. І. Беззубко. – Донецьк: Норд-прес, 2008. – 201 с. – С. 10-18.

2. Довбенко В.І. Потенціал і розвиток підприємства: навчальний посібник / В.І. Довбенко, В.М. Мельник. – 2-е вид., випр. і доп. – Львів: Видавництво Львівської політехніки, 2010. – 232 с. – С. 11-20.

3. Нохріна Л.А., Панова О.Д. Управління кадровим потенціалом у сфері гостинності [Текст] : Збірник наукових праць ХДУХТ "Економічна стратегія і перспективи розвитку сфери торгівлі та послуг". – 2008. – Випуск 1(7). – С.517-524.

Географічні науки

ОЦІНКА ВПЛИВУ АГРОКЛІМАТИЧНИХ УМОВ НА ПРОДУКТИВНІСТЬ ОЗИМОГО РІПАКУ В УМОВАХ ЗМІНИ КЛІМАТУ НА ТЕРИТОРІЇ ПІВНІЧНОГО ПРИЧОРНОМОР'Я

Кирнасівська Н.В.

доц., к. геогр.н.

Одеський державний екологічний університет

Ріпак належить до провідних олійних культур в Україні та світі. Ґрунтово-кліматичні умови території сприятливі для нормального росту та розвитку рослин озимого ріпаку та відповідають його біологічним вимогам.

Сучасне потепління спричиняє значну зміну агрокліматичних умов росту, розвитку та формування врожайності усіх сільськогосподарських культур, в тому числі і озимого ріпаку. Тому мета даної роботи - оцінити зміни агрокліматичних умов вирощування озимого ріпаку у весняний період вегетації в Північному Причорномор'ї за кліматичним сценарієм RCP4.5.

При виконанні роботи використовувався метод математичного моделювання продукційного процесу озимого ріпаку, а саме динамічна модель А.Н. Польового [1]. Базова модель модифікована і адаптована стосовно до

культури озимого ріпаку Н.В. Васалатій. Розрахунки проводилися за такими кліматичними періодами: з 1991 по 2010 рр. (базовий період); з 2021-2030 рр. 2031-2040 рр. та 2041-2050 рр. (за сценарієм RCP4.5).

В ході чисельних експериментів встановлено, що сезонне відновлення вегетації на весні озимого ріпаку починається за середніми багаторічними даними в кінці другої декади березня, а за сценарієм зміни клімату - пізніше на одну декаду (табл. 1). Середня за даний вегетаційний період температура повітря, яка становила 16,2 °С, в сценарні періоди очікується близькою до середньої багаторічної (16,0 - 15,6 °С). Середньобагаторічна сума опадів за даний період вегетації складає 165 мм, з дефіцитом вологи (різниця випаровуваності (E_0) та випаровування (E) та ($E_0 - E$) в 497 мм та вологозабезпеченістю культури в 0,43.

Таблиця 1

Агрометеорологічні умови вегетації озимого ріпаку в Північному Причорномор'ї в порівнянні з умовами за сценаріями зміни клімату (за період відновлення вегетації-повна стиглість

Період, сценарій	Дата початку вегетації	Середня температура повітря за період, °С	Сума опадів за період, мм	Сумарне випаровування за період (E), мм	Випаровуваність за період, (E_0), мм	Відносна вологозабезпеченість (E/E_0), відн.од.	Середній ГТК, відн. од.	Сума ФАР, кДж/см ² за період
1980-2010	19.03	16,2	165	389	886	0,43	0,81	195,8
RCP4.5:								
2021-2030	02.04	15,6	105	283	1008	0,27	0,60	231,5
2031-2040	03.04	15,4	145	281	942	0,29	0,52	233,8
2041-2050	29.03	16,0	118	288	1005	0,28	0,53	225,4

За умовним коефіцієнтом зволоження (ГТК=0,81) в теплий період року в середньобагаторічному складаються умови недостатнього зволоження. За кліматичним сценарієм RCP4.5 очікується значне зменшення суми опадів за всіма сценарними періодами на 20-60 мм в порівнянні з середньобагаторічними

даними, що дещо погіршить відповідно умови вологозабезпечення рослин. При цьому вологозабезпеченість вегетаційного періоду значно зменшиться (0,27-0,29). Зменшиться величина ГТК до 0,52-0,60 відн. од. вказує на умови дуже сухої зони.

Прихід ФАР за період відновлення вегетація – повна стиглість озимого ріпаку за середніми багаторічними даними складає 195,8 кДж/см². За сценарієм RCP4.5 очікується збільшення приходу ФАР у сценарні періоди 2021 – 2030, 2031 – 2040 та 2041-2050 р.р до 225-234 кДж/см².

При середніх багаторічних умовах на початок відновлення вегетації відносна площа листової поверхні складатиме 0,202 м²/м² та досягне свого максимального значення у сьому декаду вегетації (5,475 м²/м²). Далі починається поступове зменшення площі листової поверхні, та починаючи з червня місяця цей процес набирає стрімких обертів і в середині другої декади цього місяця рослини повністю втрачають листя. Зниження вологозабезпеченості за всіма сценарними періодами обумовить зменшення наростання площі листкової поверхні в період цвітіння у першому сценарному періоді (4,940 м²/м²). У другому та третьому сценарному періоді її динаміка буде аналогічна динаміці площі листя при середніх багаторічних даних, але рівень буде дещо вищим та становитиме 6,154 - 5,737 м²/м².

Наявність даних щодо площі листової асиміляційної поверхні та урожаю сухої біомаси дозволяє нам розрахувати величину чистої продуктивності фотосинтезу (ЧПФ). ЧПФ за багаторічний період в першій декаді після відновлення вегетації, має максимальне значення, та становить 159,2 г/(м²·дек). За всіма сценарними періодами в першій декаді після відновлення вегетації прогнозується підвищення на 57 - 75 г/(м²·дек), максимального значення досягне в другій декаді – 225,0 - 243 г/(м²·дек) в порівнянні з середньобагаторічним періодом.

Значення фотосинтетичного потенціалу озимого ріпаку при середніх багаторічних умовах складає 134,6 м²/м² за період початок вегетації – цвітіння. Для першого та третього сценарних періодів він незначно знизиться в

порівнянні з середньо багаторічним значенням. У другий сценарний період фотосинтетичний потенціал сформується де що більший порівняно з середнім багаторічним значенням ($145,2 \text{ м}^2/\text{м}^2$).

На основі чисельних експериментів виконане моделювання впливу агрокліматичних умов території Північного Причорномор'я на динаміку приростів еталонних врожаїв озимого ріпаку за середній багаторічний період та змодельовані агрокліматичні умови формування агроекологічних категорій урожайності озимого ріпаку у весняно - літній період вегетації за сценарними періодами. Побудована серія графіків. Значення приростів потенційного врожаю озимого ріпаку за середньобагаторічний період становить $3217,7 \text{ г}/\text{м}^2$, збільшуючись на 25% у першому сценарному періоді, на 21% у другому та на 13% у третьому (табл. 2).

Таблиця 2

Узагальнені характеристики ґрунтових та агрокліматичних ресурсів вирощування озимого ріпаку на території Північного Причорномор'я

№ пп	Загальні показники за період вегетації	Періоди			
		1991-2010	2021-2030	2031-2040	2041-2050
1	ПУ сухої маси, $\text{г}/\text{м}^2$	3217,7	4021,7	3904,8	3649,6
2	ММУ сухої маси, $\text{г}/\text{м}^2$	1414,5	1540,7	1956,7	1661
3	ДМУ сухої маси, $\text{г}/\text{м}^2$	862,8	939,8	1193,6	1013,2
4	ПУ при стандартній вологості ц/га	39,3	42,9	54,4	46,2
5	Оцінка рівня використання агрокліматичних ресурсів (C_0), відн. од.	0,61	0,61	0,610	0,61
6	Оцінка ступеню благоприємності кліматичних умов, (СВУ), відн. од.	0,440	0,383	0,501	0,455
7	Оцінка рівня реалізації агроекологічного потенціалу (C_d), відн. од.	0,166	0,133	0,136	0,146
8	Оцінка рівня культури землеробства (C_A), відн. од.	0,377	0,346	0,272	0,321

Розподіл приростів ММУ по території відрізняється від розподілу ПУ і найбільше значення його $1956,7 \text{ г}/\text{м}^2$ спостерігається у другому сценарному

періоді, зменшуючись до 1661 г/м^2 у третьому сценарному періоді. В першому сценарному періоді значення ММУ становить $1540,7 \text{ г/м}^2$ при значенні 1658 г/м^2 у базовий період.

З урахуванням природної родючості ґрунту рівень дійсно можливого урожаю всієї сухої маси озимого ріпаку досягне найбільшого значення в другому сценарному періоді та складає $1193,6 \text{ г/м}^2$. Нижче значення приросту ДМУ спостерігається у третьому сценарному періоді і становитиме $1113,2 \text{ г/м}^2$, менше значення приросту ДМУ спостерігається у першому сценарному періоді - $939,8 \text{ г/м}^2$, а найменше зафіксовано у базовому періоді $862,8 \text{ г/м}^2$.

Ступінь сприятливості метеорологічних умов обробітку озимого ріпаку характеризує співвідношення ММУ і ПУ. Сприятливість ґрунтових умов відображає ставлення ДМУ і ММУ. Ступінь сприятливості кліматичних умов (СВУ) озимого ріпаку за базовий період становить $0,440$ відн.од., зменшуючись у першому сценарному періоді. Підвищення спостерігається у третьому сценарному періоді та максимуму досягає у другому сценарному періоді $0,501$ відн.од.

Співвідношення УВ і ММУ дає можливість оцінити ефективність використання агрокліматичних ресурсів (C_0). В обидва кліматичні періоди не зміниться оцінка рівня використання агрокліматичних ресурсів озимого ріпаку і складатиме $0,61$ відн.од.

Відношення УВ до ПУ характеризує рівень реалізації агроекологічного потенціалу (C_d) озимого ріпаку. Оцінка рівня реалізації агроекологічного потенціалу (C_d) для озимого ріпак, найбільш висока у базовому періоді (C_d $0,166$ відн. од.). У всі сценарні періоди агроекологічний потенціал дещо знижується до $0,133$ - $0,146$ відн.од.

При реальних ґрунтових умовах співвідношення УВ та ДМВ можна розглядати як показник досконалої агротехнології. Так оцінка культури землеробства (C_a) для озимого ріпаку у першому сценарному періоді рівень C_a складатиме $0,346$ відн.од. Знижується рівень культури землеробства по

відношенню до базового періоду (C_a 0,377 відн.од.) і у другому і третьому сценарному періоді.

Отже на підставі отриманих результатів оцінки агрокліматичних умов вирощування та продуктивності озимого ріпаку встановлено, що найсприятливіші умови, для отримання високих врожаїв складаються у другий сценарний період 2031-2040 рр. Такі показники урожайності в цілому відповідають концепції сценарію зміни клімату RCP4,5.

Список літератури:

1. Польовий А.М. Моделювання гідрометеорологічного режиму та продуктивності агроєкосистем. Одеса: Екологія, 2013. 432 с.

Історичні науки

ОПЕРАЦІЯ З ФОРСУВАННЯ ДНІПРА В КОНТЕКСТІ ОВОЛОДІННЯ ЧЕРВОНОЮ АРМІЄЮ НАВИЧКАМИ ПОДОЛАННЯ ВЕЛИКИХ ВОДНИХ ПЕРЕШКОД

Кітриш І.Д.

Харківський національний медичний університет, III медичний
факультет, студент 1 курсу. Тел. 0509459866. E-mail:
kitrish.igor1144@gmail.com

Процес визволення території України у 1943-1944 рр. проходив дуже повільно і з великими втратами для обох сторін. Особливою запеклістю і жорстокістю відзначалися бої під час форсування радянськими військами великих річок України, таких як Дніпро, Південний Буг, Дністер та інші. Слід зазначити, що жодній армії Другої світової війни не доводилося проводити такі масштабні і складні військові операції у таких несприятливих умовах. І

перший досвід форсування великих водних перешкод радянські війська отримали саме в Україні, в боях за Дніпро восени 1943 року.

Військові операції з форсування водних перешкод відносяться до категорії найскладніших. Червона Армія зразка 1943 року, у своїй більшості, не мала досвіду проведення таких операцій і мусила вчитися в умовах бойових дій. У битві за Дніпро радянській стороні цей досвід коштував дуже дорого, вона втратила за різними підрахунками більше ніж 400 тис. солдат і офіцерів. Однак, цей досвід допоміг опанувати тактику форсування великих водних перешкод і в майбутньому проводити подібні операції швидше і з меншими втратами. Враховуючи те, що на шляху до Німеччини радянським військам необхідно було перетинати десятки великих річок Східної і Центральної Європи, це питання набувало надзвичайної важливості.

Чим були зумовлені такі втрати і що являє собою операція з форсування водної перешкоди?

Перш за все слід сказати, що на 1941 рік Червона Армія була краще за інших підготовлена технічно до операцій з форсування річок, оскільки це відображало її довоєнну тактику «війна малою кров'ю і на чужій території». Однак інженерні війська не мали в достатній кількості як самих переправних засобів, так і маневрених засобів їх доставки – автомобільної техніки. Саме ці недоліки здійснювали негативний вплив на дії радянських інженерних військ протягом 1942-1943 рр.

Вермахт у питанні інженерного забезпечення форсування річкових перешкод поступався Червоній Армії, але тактика блицкригу дала свої результати – розгромлені радянські частини, особливо авіація, не змогли ефективно протидіяти військам противника при форсуванні великих річок на території Білорусії і України. Під прикриттям авіації німецькі війська без особливих зусиль долали всі водні перешкоди, часто використовуючи трофейне радянське устаткування.

Протягом 1941-1942 рр. Червона Армія практично не здійснювала масових операцій з форсування великих водних перешкод в ситуації бою,

оскільки часто їй доводилося відступати. За цей час багато підготовлених фахівців загинуло, було втрачено більшість технічних засобів, а їх виробництву не приділялося достатньої уваги. Лише після успішного завершення Курської битви та в ході швидкого переслідування німецьких військ на шляху до Дніпра радянське командування звертає увагу на питання забезпечення форсування річок. Але час було втрачено, і радянські підрозділи підійшли до Дніпра майже без необхідних засобів та підготовки. Ці та інші фактори зумовили великі людські втрати, проте отриманий досвід і тактика дозволили військам порівняно швидко подолати інші річки України навесні та влітку 1944 року.

Форсування водної перешкоди є найбільш складною частиною наступальної операції і здійснюється або з ходу - у процесі переслідування противника, або з лінії безпосереднього зіткнення із противником. Останній спосіб потребує ретельної підготовки і накопичення достатніх сил. Після здійснення переправи наступним важливим завданням є оборона і максимальне розширення зайнятого плацдарму. Розглянемо цей процес на конкретному прикладі дій 842 стрілецького полку 167 стрілецької дивізії, який отримав наказ форсувати Дніпро в районі м. Переяслав у вересні 1943 року.

Полк отримав наказ на форсування ще за 10-12 км до підходу до р. Дніпро. Але необхідних засобів для проведення цієї операції не було, оскільки вони значно відстали на марші через бомбардування ворожої авіації і нестачу автотранспорту. Полку необхідно було самому забезпечити себе плавзасобами, навчити керувати ними солдат і здійснити все це в умовах переслідування ворога. Виконати таке завдання під вогнем ворога було практично неможливо. Крім того, німецьким військам вдалося переправитися на правий берег Дніпра і знищити за собою переправу, тому з ходу форсувати річку не вдалося. Аби не дати противнику закріпитися на позиціях і уникнути зайвих втрат, командир полку наказувалося негайно організувати переправу і захопити плацдарм.

Перед форсуванням було проведено розвідку місцевості на ділянці фронту полку. Ситуація тут була типовою для всіх військ на лівому березі – широкий луг з осередками кущів і відсутність лісових масивів, де можна було б

розмістити війська і підготувати плавзасоби. Високий правий берег, зайнятий ворогом, давав можливість контролювати все навкруги і прострілювати артилерією. Лише одне місце можна було використати для переправи – невеликий острів покритий лісом розташований на відстані 150 метрів від лівого берега та на відстані 400 метрів від правого берега. Ретельну розвідку правого берега не вдалося провести через протидію німецьких заслонів. Через те, що аеродроми значно відстали від наземних військ радянська авіація не мала переваги в небі над Дніпром і не могла швидко надати точні дані про розташування противника і забезпечити прикриття з повітря. Крім того, на марші через бездоріжжя і нестачу автотранспорту відстала майже вся полкова артилерія, а наявні засоби не давали можливості знищувати вогневі точки противника.

В таких умовах керівництво полку вирішило розпочати форсування вночі, без артилерійської підготовки в два етапи. Перший етап – форсувати лівий рукав річки силами одного батальйону і закріпитися на острові, накопичити сили і переправити артилерійський дивізіон прикриття. Другий етап – форсувати правий рукав річки, застати зненацька вороже прикриття і висадити десант для забезпечення переправи інших частин полку. Весь день на передодні форсування особовий склад полку займався пошуком і виготовленням плавзасобів. З великими труднощами і не в повному обсязі це завдання було виконано до настання темноти.

Переправа на острів виявила нові труднощі – значна частина солдат не вмiла керувати плавзасобами і течія річки зносила їх далеко вниз. Довелося саперам натягти трос, вздовж якого переправлялися інші солдати. До четвертої години ранку перший етап було завершено. Далі розпочалося форсування основного русла Дніпра. Першою висадилася 7-ма рота батальйону, однак через відсутність точних даних про розташування противника, вона не змогла правильно підійти до висот зайнятих ворогом і зайняти їх. Зав'язався бій, момент раптовості було втрачено і німецькі підрозділи почали вести обстріл

переправи. Без авіаційного і артилерійського прикриття продовжувати форсування було не можливо.

Весь наступний день 7-ма рота відбивала атаки противника, а полк підтягував сили до місця переправи і готував все необхідне. Вночі форсування продовжилося, сапери натягли трос на правий берег і батальйон, під вогнем ворога, з великими втратами переправився на правий берег. Через відсутність спеціалізованих понтонів, на плотах вдалося переправити лише незначну кількість протитанкової артилерії.

Протягом наступних трьох днів батальйон всіма силами намагався розширити плацдарм і захопити пануючі висоти над правим берегом Дніпра. Лише на четвертий день боїв полк отримав можливість переправити інші батальйони і міцно закріпитися на правому березі.

Як ми бачимо на даному прикладі, форсування широкої водної перешкоди виявилось серйозною перешкодою для військ і показало серйозні прорахунки радянського керівництва в організації подібних операцій, що пояснюються цілим рядом загальних причин. Серед них можна виділити такі: нестача транспорту для перевезення існуючих плавзасобів для форсування і артилерії; недостатня участь авіації у розвідці і прикритті військ; невідповідність переважної більшості особового складу у подоланні водних перешкод і керуванні плавзасобами; нестача самих штатних засобів для переправляння важкого устаткування.

Об'єктивним поясненням цих речей може бути те, що радянські війська дуже швидко перейшло від оборонної Курської операції до вигнання німців з території Лівобережної України і часу на підготовку такої маси військ до операції з форсування було явно недостатньо. На переорієнтування мислення радянського командного складу з оборонного характеру бойових дій до наступального теж потрібен був час. Штабні структури повинні були перебудувати всю свою роботу на виконання завдань іншої специфіки - наступальної.

Отже, в тяжких і кровопролитних боях за Дніпро радянські солдати і військово керівництво вчилися наступати, а німецькі – оборонятися. Набутий військами українських фронтів досвід форсування великих водних перешкод було ретельно вивчено і поширено в інші радянські фронти. І вже протягом 1944-1945 років Червона Армія швидко і впевнено долала річки Європи на шляху до перемоги.

Список літератури:

1. Журнал «Техника и вооружение». Выпуск №10, 1999 г. с. 35-41.
2. http://www.bratishka.ru/archiv/2009/2/2009_2_10.php

Економічні науки

ІННОВАЦІЇ В БАНКІВСЬКІЙ СИСТЕМІ УКРАЇНИ

Климчук Н.Я.

ст. викладач

кафедри банківської справи та фінансового моніторингу

Університету ДФС України

Савчук В.В.

студентка 3 курсу

Університету ДФС України

На сучасному етапі розвитку вітчизняної банківської системи гостро постає питання впровадження інновацій, адже в умовах жорсткої конкуренції банкам все важче залучати клієнтів. Так як банківські інновації дають можливість не тільки приваблювати контрагентів, а і сприяють підвищенню конкурентоспроможності банку, збільшенню рівня прибутку, тому питання їх залучення в банківську систему на сьогоднішній день є досить актуальним.

Складна економічна та політична ситуація в країні значно вплинула на розвиток банківської системи України

Очевидно, що банківська система буде поступатися розвиненим країнам, які виробили певну стратегію їхньої стабільності пройшовши складний шлях. Сьогодні Україна налічує 77 банки, які намагаються розвиватися та бути стійкими по відношенню до конкуренції.

Спостерігаючи за динамікою змін кількості банківських підрозділів за 2014-2019 роки можна сказати, що їх кількість з кожним роком значно зменшується в Україні (рис.1).



Рис. 1. Динаміка зміни кількості підрозділів за 2014 – 2019 роки

Джерело: створено авторами за даними [1]

Криза банківських систем (2014-2016 років) показала, що банківські установи недостатньо стійкі до потрясінь в економіці. За ці роки кількість банківських підрозділів скоротилася на 8572 підрозділів (з 19290 до 10718), що підтверджує неможливість банків протистояти кризі.

Станом на 01. 01. 2019 в Україні зафіксовано 8590 діючих підрозділів. З них найбільшу частку займають підрозділи АТ "Ощадбанк" – 2630 та підрозділи АТ КБ "ПРИВАТБАНК" – 2021.

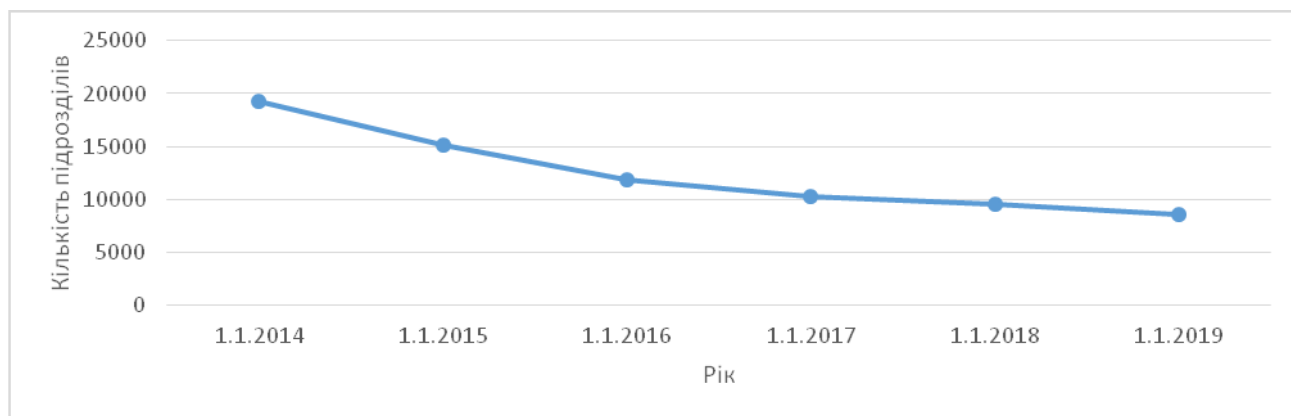
Порівняно з даними станом на 01.01.2018 року, кількість банківських підрозділів знизилася на 980 підрозділи. Перестали існувати такі банки: АТ "ВТБ БАНК"(31 підрозділ), ПАТ "ВіЕс Банк"(35 підрозділів), АТ "БМ БАНК"(16 підрозділів), ПАТ КБ "Центр"(3 підрозділи), ПАТ "ДІВІ БАНК"(6 підрозділів).

Якщо підрахувати та проаналізувати підрозділи за групою банків, то можна сказати, що найбільше підрозділів банків з державною часткою – 4958

діючі підрозділи. Банки іноземних банківських груп становлять – 1782 підрозділи, з них 503 підрозділи АТ "Райффайзен Банк Аваль", а банки з приватним капіталом дорівнюють 1769 підрозділам, з них 225 підрозділи АТ "А - БАНК"[1].

Щодо інновацій, то новим трендом є об'єднання банків з соціальними мережами. Компанія Socure створила програму Perceive. Вона базується на біометричних даних клієнта для входу в програму мобільного банкінгу. Дана система вивчає зображення клієнта (яке було зроблене на смартфоні) та порівнює його з фотографіями соціальних мереж (Facebook, Twitter і WhatsApp). Після чого система підтверджує платіж, або ж включає тривогу. На даний час дану систему запустили у тестовому режимі декілька Лондонських банків [3].

Інноваціям банківської діяльності приділяють значну увагу «ПриватБанк» та «Ощадбанк», які спільно впроваджують систему онлайн-верифікації BankID. Дана система є аналогом систем Швейцарії, Великобританії, Фінляндії, що досить довго ними використовується. Вона дозволяє підтвердити особистість в інтернеті, за допомогою банківських даних, та працює за принципом верифікації через Facebook. Дана програма запобігає шахрайству з пластиковими картками та банківськими рахунками [3].

Отже, у сучасному банківництві, інновації відіграють значну роль. Розвиток банківської діяльності на основі введення інновацій сприяє стабільності функціонування банків і забезпечує їхній економічний ріст, також за допомогою інновацій підвищується якість послуг, що привертає увагу клієнтів, у свою чергу сприяючи зміцненню банківської системи.

Список літератури:

1. Показники фінансової звітності банків України [Електронний ресурс] / Офіційний сайт Національного банку України. – Режим доступу : <https://www.bank.gov.ua>.

2. Карчева Г. Т. и др. Проблеми та перспективи розвитку банківської системи України. – 2018.

3. Пойда-Носик Н. Н., Мицяк Н. Сучасний стан, проблеми та перспективи інноваційного розвитку України. – 2018.

Психологічні науки

ПСИХОЛОГІЯ ТА ОЛІМПІЙСЬКИЙ СПОРТ: ВІД ВИТОКІВ ДО СУЧАСНОСТІ

Клячковська Р.В.

Кам'янський коледж фізичного виховання
викладач психології

Вперше термін "спортивна психологія" було вжито П'єром де Кубертенем. Початок ХХ століття стає характерним для інтенсивного розвитку різноманітних видів спорту, організації міжнародних спортивних федерацій. Саме в результаті цього виникла необхідність у науковому супроводі спортивної діяльності. В результаті чого в 1913 році в швейцарському місті Лозанна відбувся перший міжнародний конгрес спортивних психологів. Конгрес багато в чому був організований за ініціативою засновника сучасних Олімпійських ігор П'єра де Кубертена. Слід зазначити, що психологів як таких на конгресі практично не було, головну роль грали психіатри. Незабаром після смерті засновника олімпійських ігор організація розпалася.

Перша світова війна зупинила процес розвитку спортивної психології, але в 1920 році в Берліні в Німецькій Вищій Школі фізичні вправи (German High School for Physical Exercise) почала працювати психотехнічна лабораторія під керівництвом Шульте. Лише через п'ять років, в 1925 році американець Гріффіт відкрив подібну лабораторію в Іллінойському університеті. Дослідження берлінської лабораторії охоплювали найрізноманітніші теми, у тому числі вплив спорту та взагалі спортивної діяльності на розвиток особистості її

когнітивні процеси та афективну сферу, психомоторні особливості різних спортивних навичок [1].

У 1964 році італійський психіатр Ферруччо Антонеллі, що працював у той час зі спортсменами, запропонував створити міжнародну асоціацію спортивних психологів. За його ініціативою в 1965 році в Італії, в Римі відбувся I установчий конгрес Міжнародного співтовариства спортивних психологів - International Society of Sport Psychology (ISSP - ICCP).

3-5 грудня 1968 р. на міжнародній конференції "Психологічна підготовка спортсменів", яка проходила у місті Варна (Болгарія), виникла ідея створення європейського співтовариства спортивних психологів. Ідея належала французькому психіатру Еріку де Вінтеру, який запропонував створити Європейську федерацію спортивних психологів (точне найменування: Federation Europeenne de Psychologie des Sports et des Activites Corporelles - FEPSAC або Європейська Федерація психології спорту і рухової активності - ФЕПСАК) [2]. Дану міжнародну конференцію запропонували вважати I європейським конгресом психологів спорту. Датою формального народження федерації прийнято вважати 4 червня 1969 року. У цей день відбувся II конгрес ФЕПСАК.

У Софії (Болгарія) в 1970 році було терміново зібрано спеціальну нараду, на яку запросили спортивних психологів з різних країн. В ході роботи наради було розроблено статут організації, запропоновані кандидатури президента, віце-президента та членів керівної ради. Офіційне обрання відбулося на III конгресі ФЕПСАК в Кельні (1972 р.).

У 1977 році, групою фахівців за активної участі радянських психологів були вироблені чіткі формулювання питань для особистісного опитувальника ММРІ, англійською, іспанською, італійською, німецькою та російською мовами, який займає одне з провідних місць серед інших особистісних опитувальників у психодіагностичних дослідженнях спортсменів. При цьому були розроблені нормативи по кожному з показників з урахуванням виду

спорту, віку та статі досліджуваних [3]. Це було по справжньому гігантська робота, враховуючи, що в опитувальнику більше 500 тверджень.

Сучасний розвиток спортивної психології характеризується поглибленням теоретичних основ наукових досліджень, зверненням до категорій діяльності та особистості спортсмена особливо до соціально-психологічних проблем спорту, у тому числі міжособистісних взаємовідносин, психології управління, психологічного моніторингу - регулярного спостереження за динамікою психіки.

Таким чином можна зробити висновок, що психологія спорту створює масив знань, які вносять вклад як у особистісний ріст і розвиток суб'єктів, так і у формування умов для ефективних занять фізичними вправами і спортом.

Список літератури:

1. Гуменюк Н.П., Клименко В.В. Психология физического воспитания и спорта : Н.П. Гуменюк. - К.: Вища школа. - 1985.
2. Уэйнберг Р.С., Гоулд Д. - Основы психологии спорта и физической культуры : Р.С. Уэйнберг, Д. Гоулд. - К.: Олимпийская литература. - 1998.
3. Швальбе Б. Швальбе Х. Личность, карьера, успех : Б. Швальбе, Х. Швальбе. - М.: Прогресс-интер. - 1993.

Інші професійні науки (філологічні науки)

ТИПОЛОГІЯ ПОНЯТТЯ «КОНЦЕПТ» У ЛІНГВІСТИЦІ

Кобиленко Н.К.

Маріупольський державний університет
старший викладач
кафедри грецької філології та перекладу

Важливо зазначити, що різні підходи до визначення терміну «концепт» відбивають його природу: як значення мовного знака (лінгвістичне та культурологічне спрямування) і як змістовний аспект знака, представлений у ментальності (когнітивний напрям). Необхідно зауважити, що подібний поділ тлумачень поняття «концепт» умовний, усі вищенаведені точки зору пов'язані між собою, а не протиставлені одна одній. Так, наприклад, когнітивний і культурологічний підходи до розуміння концепту не є взаємовиключними: концепт як ментальне утворення у свідомості людини є вихід на концептосферу соціуму, тобто в кінцевому результаті на культуру, а концепт як одиниця культури є фіксація колективного досвіду, який стає надбанням кожної людини. Іншими словами, ці два підходи розрізняються векторами по відношенню до носія мови: когнітивний підхід до концепту передбачає напрям від індивідуальної свідомості до культури, а культурологічний підхід – напрям від культури до індивідуальної свідомості.

Якщо брати до уваги той факт, що на сьогоднішній день типологія концептів знаходиться в стадії розробки, а в дослідженнях наводяться численні класифікації концептів за різними критеріями .

Найбільш часто пропоновані типології можна умовно поділити на кілька груп:

1. Семантичні класифікації: автори розглядають концепти з позиції сфери їх уживання, роблячи акцент на смисловому значенні. Так, у роботі Д.С. Лихачова «Концептосфера російської мови» представлено поділ концептів з точки зору їх тематики. Подібні тематичні сукупності утворюють емоційну, освітню, текстову та інші концептосфери. А. Я. Гуревич поділяє лінгвокультурні концепти на філософські категорії (час, простір, причина, зміна, рух), і соціальні, так звані культурні категорії (свобода, право, справедливість, праця, багатство, власність) .

2. Класифікації концептів на основі їх вираження та функціонування в мові. До цієї групи можна віднесли типології концептів, запропоновані Є. В. Образцовою, А. П. Бабушкіним, М. М. Болдирєвим, та ін.).

Аналізуючи динаміку мовної об'єктивації лінгвокультурних концептів, Є.В. Образцова поділяє концепти на стійкі – що мають закріплені за ними засоби вербалізації, і нестійкі, глибоко особистісні, рідко об'єктивовані в мові.

Значну популярність здобула класифікація лінгвокультурних концептів А. П. Бабушкіна, що базується на семантико-структурному принципі. У даному випадку концепти поділяються на лексичні та фразеологічні.

З-поміж лексичних концептів виділені наступні типи:

- розумові картинки (ромашка, півень, смерть, диявол),
- концепти-схеми – слова з «просторовим» значенням (річка, дорога, дерево),
- концепти-гіпероніми, що відображають гіпо-гіперонімічні зв'язки в лексиці (взуття: туфлі, черевики, сандалі),
- концепти-фрейми – співвідносяться з певною ситуацією (базар, лікарня, музей),
- концепти-сценарії – реалізують у собі ідею розвитку (бійка, лекція),
- концепти-інсайти – містять інформацію про структуру, функції предмета (парасолька, барабан, ножиці);
- калейдоскопічні концепти – «представляють концепти абстрактних імен соціальної спрямованості (борг, порядність, совість)».

Така класифікація ніби розмежовує концепти, що вербалізуються різними лексичними одиницями. Однак автор підкреслює, що не існує чіткого розмежування між різними за типом концептами.

Класифікацію А. П. Бабушкіна, М. М. Болдирєв доповнює класом граматичних концептів, а також поділяє концепти за змістом і ступенем абстракції.

Крім перерахованих вище існують приклади функціонально-соціологічної (індивідуальні, мікрогрупові, макро-групові, етнічні, цивілізаційні, загальнолюдські концепти), структурної (однорівневі, багаторівневі і сегментні концепти) та інших класифікацій лінгвокультурних концептів, наявність яких у

черговий раз підтверджує неоднорідність і багатовимірність лінгвокультурних концептів і складність їх дослідження.

Як вже було зазначено, поняття «концепт» не має однозначного визначення, така ж ситуація склалася і з типологізацією концептів. Та, проаналізувавши роботи таких лінгвістів, як А. А. Залевська, М. А. Арбіб, З. Д. Попова, І. А. Стернін, Н. Н. Болдирев та ін., можна запропонувати наступну типологізацію концептів:

1. За ознакою стандартизації – концепти поділяються на універсальні (інваріантні) індивідуальні, групові (статеві, вікові, соціальні) та загальнонаціональні. Групові концепти стандартизовані в межах групи, загальнонаціональні – в межах концептосфери народу, а індивідуальні концепти не стандартизовані взагалі.

2. За номінативністю в мові: номінативні та неномінативні (лакунарні).

3. За ступенем стійкості: стійкі – нестійкі.

4. За регулярністю актуалізації: актуальні – неактуальні.

5. За структурою: прості (однорівневі) – концепти складаються лише з базового шару, це концепти-предметні образи та деякі концепти-уявлення, складні (багаторівневі) – включають у себе декілька когнітивних шарів, що розрізняються за рівнями абстракції та сегментні – являють собою базовий шар, оточений декількома сегментами, що є рівноправними за ступенем абстрактності, калейдоскопічні, композитивні.

6. За замістом та ступенем абстракції: конкретно-чуттєвий образ, уявлення (розумова картина), схема, поняття, прототип, пропозиція, фрейм, сценарій (скрипт), гіпонімія, інсайт, гештальт.

Виходячи з вищесказаного, можна зробити висновок, що концепт представляє собою оперативну - змістову одиницю пам'яті, який має певну, хоча і не жорстку, структуру. Він складається з компонентів (концептуальних ознак), тобто окремих ознак об'єктивної і суб'єктивної дійсності. Ці ознаки диференційовано відображені у змісті концепту і розрізняються за ступенем абстрактності.

ТЕОДИЦЕЯ ТА ПРОБЛЕМА ЗЛА У ФІЛОСОФІЇ РЕЛІГІЇ

Ковалевський М.М.

Сумський державний університет,
студент групи М-82ан, фахівець ВРСМГ
+38 (066) 677 9511, mykyta.kovalevskyi@ukr.net

Науковий керівник: *Бондар Т.В.*
старший викладач кафедри управління СумДУ

У філософії проблема зла — це питання про співіснування зла і Бога, що є Всемогутнім, Всезнаючим і Всеблагим. На користь зла запропоновані аргументи, що вказують на малоімовірність такого співіснування. Спроби довести зворотнє представлені з боку теодицеї – сукупності доктрин, покликаних виправдати управління Всесвітом Милостивим Господом попри наявність зла.

Це питання існує тому, що не завжди можна відповісти на аргументи про неможливість співіснування зла і Всевишнього. Через це все більше людей перестає вірити в Бога, що є одним з факторів моральної кризи сьогодні. Тому слід дати відповідь прихильникам атеїстичної теорії.

На сьогодні ми можемо спостерігати приклади морального зла. Це – жорстокість, підступність та інші пороки. Про поняття «добро» і «зло» згадується вже в книзі Буття: дерево пізнання Добра і Зла було посаджено Богом посеред райського саду. Воно символізує здатність усвідомлено обирати між Добром і Злом. Адам і Єва порушили заборону: скуштували плоди цього дерева, тим самим змішали добро і зло. Змішання добра і зла проявилось і в їх дітей Каїна та Авеля [4].

Божі заповіді нагадують нам про небезпеку такого змішання, і вчать доброзичливо, без «заздощів Каїна», ставитися до людей. Але їх дотримання залежить від волі людини. Свобода вибору між добром і злом розглядається нами як найбільший дар, отриманий людством від Всевишнього. Трапляється так, що людина не слідує шляху Всевишнього і обирає зло. Святе Письмо вчить великому мистецтву: творити добро. Протистояння добра і зла знайшло своє відображення в літературі. В основі багатьох творів лежить ідея боротьби добра зі злом, що дає впевненість у кінцевій перемозі світла.

Є цікава притча: Юнак, який відмовив старому чоловікові зробити добру справу, заявив, що вважає це марним.

— Знаєте, я не вірю в Бога, — нагадав він про себе.

— І я не вірю в того Бога, в якого Ви не вірите, — підтримав його співрозмовник.

Бог створив людину заради того, щоб обдарувати найбільшим благом. Однак ніякий подарунок не може зрівнятися з благом, яке людина заробила своєю працею. Тому заради того, щоб воно було досконалим, Всевишній створив два світи – світ роботи, і майбутній, призначений для нагороди. У цьому світі існує сатана, що постійно намагається збити людину з колії, і наша робота – незважаючи на його спокуси, виконувати заповіді Всевишнього та наближатися до Нього. Однак, незважаючи на те, що людині дана свобода й охочому творити зло дана така можливість, існує певна межа, далі якої Всевишній не пускає зло.

У Новому Заповіті чітко виділені 3 спонукальні сили, що підштовхують до зла. Це - пожадливість тілесна, пожадливість очам і пиха життєва [6]. Можливістю позбавлення гріхів у християнстві є щире покаяння.

На відміну від авраамічних релігій, Маніхейське вчення говорило про створення світу двома силами – добром і злом [1]. Належна увага проблемі зла приділялася в Середні віки. Георг Гегель прагнув довести необхідність зла. На думку німецького філософа, воно є формою утвердження добра [3]. Це питання вивчав і Лейбніц, автор поняття теодицеї. Він використовує принцип

контрастності: «без страждань не було б задоволення», «хто не спробував гірких речей, той не заслужив солодких і навіть не оцінить їх» [5].

Отже, зло – це необхідна шабель до добра, і воно засуджується в суспільстві лише тому, що люди не пізнали його дійсної ролі. Тіньові моральні сторони потрібні світові для того, щоб яскраво засяяли світлі. Можливо, саме це хотів сказати Ісус, коли говорив, що «не потрібно чинити опору злу» [6]. Адже добром потрібно відповідати на добро, а на зло – справедливістю!

У висновку варто зазначити, що від самого початку вивчення цього питання, «проблема зла», як аргумент атеїзму був і залишається невинуватим. Будь-якій людині, що пізнала Всевишнього буде легко знайти відповідь на запитання: «Чому Бог допускає існування зла?». Також, як було зазначено раніше, Господь створив два світи і саме майбутній – для нагороди. І все ж, слід уточнити, що в нинішньому світі людина, що обрала шлях заповідей Всевишнього також зможе отримати нагороду, буде успішною та з будь-якої «гри» вийде переможцем. Адже людина, що з Богом – найсильніша! Потрібно просто розуміти, що так, як холод – це відсутність тепла, а темрява – відсутність світла. Так і зло, подібно холоду та темряві – це просто відсутність Бога в серцях людей.

Список літератури:

1. Віденгрєн Г. Мані і маніхейство / Гєо Відєнгрєн. – Євразія, 2001. – 256 с.
2. Зачем нужен Сатана? [Електронний ресурс]: Веб-сайт. – Режим доступу до ресурсу: https://toldot.ru/urava/ask/urava_3252.html
3. Ільїн І. Філософія Гєгєля як вчення про конкретність Бога і людини в 2 томах / Іван Ільїн. – Ленінград: Наука, 1918. – 544 с.
4. Книга Буття.
5. Лєйбниц Г. В. Сочинєния в 4 т. Т.4. - М.: Мысль, 1989.- 554с.- (Филос.наследие. Т.108). - С.49-554.
6. Новий Заповіт Біблії.

ОСОБЕННОСТИ ЧТЕНИЯ ЛЕКЦИЙ ПО ХИМИИ В СИСТЕМЕ ДОУНИВЕРСИТЕТСКОГО ОБРАЗОВАНИЯ ИНОСТРАННЫХ ГРАЖДАН

Коваленко З.И.

канд. фарм. наук, доцент

Национальный фармацевтический университет

Программа доуниверситетского образования иностранных граждан, приезжающих на обучение в Украину, предполагает обязательное чтение лекционного курса по различным дисциплинам (химия, биология, физика, математика и др.) [1].

Как показывает опыт работы кафедры фундаментальной и языковой подготовки Национального фармацевтического университета, значительные трудности у иностранных слушателей вызывает восприятие лекционного материала на слух и одновременное ведение конспекта.

Слушатели должны обладать комплексными умениями и навыками в области аудирования, мыслительной обработки информации и ее письменной фиксации. Необходимо сформировать у слушателей умения переключать внимание с одного процесса на другой, хранить в памяти результаты предыдущего процесса, последовательно совмещать аудирование и мыслительную обработку информации с ее письменной фиксацией; навыки техники письма должны быть сформированы на уровне автоматизма [2].

Чтение курса лекций по химии возможно лишь во втором семестре, т.к. аудитория должна иметь достаточную лингвистическую подготовку и достигнуто постоянное выравнивание базового уровня химической подготовки иностранных слушателей в академических группах. На лекциях рассматриваются наиболее сложные темы курса: «Классы неорганических

соединений», «Гидролиз солей», «Окислительно-восстановительные реакции», «Электролиз растворов и расплавов» и др.

Чтение лекций в интернациональной аудитории на начальном этапе обучения характеризуется следующими особенностями:

- химический символ, понятие, термин, определение сначала интерпретируются на языке обучения в простейших языковых конструкциях;
- преподаватель проговаривает записи с последующим их повторением аудиторией слушателей;
- в случае необходимости используется язык-посредник для объяснения материала.

На сегодняшний день одной из серьезных проблем подготовки иностранных слушателей является отсутствие навыков конспектирования учебно-научной литературы. Именно отработке навыков конспектирования должно уделяться серьезное внимание. Формирование умений и навыков конспектирования с помощью грамматических моделей, логических схем, общепринятых сокращений, приемов свертывания информации должно быть поэтапным.

На лекции слушатель не должен механически конспектировать речь лектора или дословно переписывать текст со слайда презентации, а внимательно воспринимать новую информацию. Иногда практикуется совмещение лекции с практическим занятием, в результате чего получают упрощенную лекцию или усовершенствованное практическое занятие. Данное решение проблемы допустимо и обосновано на этапе довузовской подготовки. Читать классические лекции по химии возможно лишь в конце лекционного курса, когда наработаны навыки конспектирования устной речи лектора. Заключительным этапом по подготовке иностранных слушателей к конспектированию является зачетная лекция по одной из тем курса химии.

Научить иностранных слушателей к концу учебного года записывать лекции в темпе 280 слов в минуту с последующим их прочтением возможно

только при скоординированной работе преподавателей языковой подготовки и преподавателей химии.

Подача лектором новой информации изменяется по мере усложнения материала, накопления словарного запаса и химической терминологии. Лектор должен демонстрировать нарастание темпа изложения материала и скорости записи предложений на доске. Слушатели 2-3 раза проговаривают написанные фразы вслух.

С целью оптимизации восприятия лекционного материала рекомендуется использование опорного конспекта лекций. Это позволяет внимательно слушать лектора и осмысливать лекционный материал, не отвлекаясь на конспектирование.

Особое внимание должно быть уделено методологическому уровню лекций (четкая формулировка темы, логическое изложение плана лекции, связь с ранее изученным материалом).

Список литературы:

1. Навчальні програми (довузівська підготовка іноземних громадян). – К.: Політехніка, 2005. – Ч.2. – 165 с.
2. Левандо Н. В. , Рамаренко Т. В. Проблемы и пути совершенствования подготовки иностранных студентов подготовительных факультетов к записи лекций // Актуальные проблемы обучения иностранцев в России в современных условиях: Тезисы докладов республиканской научно-практической конференции. – Тверь, 1994.

РОЗВИТОК І НАПРЯМКИ СЕЛЕКЦІЇ ДУБА ЗВИЧАЙНОГО В ПРАВОБЕРЕЖНОМУ ЛІСОСТЕПУ УКРАЇНИ

Коваль С.А.

к. с-г. н., доцент

Уманський національний університет садівництва

Удосконалення технології створення і формування високопродуктивних лісових насаджень в Україні здійснюються переважно за двома основними напрямками. Перший із них базується на поліпшенні й інтенсифікації агротехнічних і лісівничих заходів лісовідтворення, другий пов'язаний зі створенням насаджень із насіння та садивного матеріалу одержаного на генетико-селекційній основі, з закритою кореневою системою та методом культури тканин, а також із розробленням технологій формування лісонасаджень з такого матеріалу.

Завдання лісової селекції полягає в тому, щоб припинити подальше безконтрольне використання лісового насіння невідомого походження. Сучасна селекція лісових дерев — це один з головних методів підвищення продуктивності наших лісів. Селекційний напрям професор С.С. П'ятницький використав для впровадження плюсового лісового насінництва в Україні. Лісова селекція також передбачає виведення нових високопродуктивних сортів основних видів лісових дерев для конкретних лісорослинних умов, у яких вони можуть давати більшу продуктивність [1].

Для забезпечення лісгосподарського виробництва жолудями з підвищеними генетичними властивостями в зоні Правобережного Лісостепу України під керівництвом професора В.І. Білоуса з 1962 до 1982 року було відібрано плюсові дерева, плюсові насадження, генетичні резервати та постійні лісонасінневі ділянки, створено архівно-маточні плантації, родинні та клонові

насіннєві плантації дуба звичайного (*Quercus robur* L.), закладено випробувальні культури. Згодом він створив обласні лісонасіннєві комплекси плантацій дуба в Черкаській, Вінницькій, Хмельницькій, Тернопільській, Чернівецькій областях на площі 400 га [2, 3, 4].

За твердженням В.І. Білоуса, на клонових плантаціях перших 5–7 років повністю зберігається стадія цвітіння та плодоношення. Потім на підщепах знову відновлюється постійна періодичність квітування і плодоношення, що на початку досліджень не передбачалося. Виявилось, що існуюча на той час теорія та зарубіжна практика збереження стадії плодоношення прищеплених дерев у наших умовах не виправдалася. Таким чином, початкове уявлення та зарубіжний досвід про лісове насінництво дуба виявилось недостатнім для впровадження його у виробництво [1, 2].

У роботі «Методичні поради та рекомендації лісовим селекціонерам» В.І. Білоус [2] вказує, що «ми впритул підійшли до необхідності розвитку лісової селекції на основі класичної генетики та переведення лісокультурного виробництва на покращене в генетичному відношенні або навіть сортове насіння. Але сама селекція на сучасному рівні класичної генетики повинна працювати з багаторічними рослинами, вік спілості яких становить 80–120 років, вона надзвичайно складна, і тому не диво, що вона тільки починається. У сільському господарстві новий сорт рослин одержують за 8–12 років, а в лісі цього не може домогтись ціле покоління селекціонерів. Перші спроби лісової селекції на офіційному рівні були розпочаті в 60-х роках минулого століття на основі наукових розробок шведських та датських науковців. Але тоді було допущено багато помилок: адміністрування, кінцева ціль клонової плантації, клонове насінництво, створення обласних крупних комплексів. Ще й сьогодні не всі селекціонери зрозуміли, що те все було помилково, бо лісове елітне насінництво було видумане і нічого спільного не має з елітою» (с. 50).

Проте, В.І. Білоус [2] звертає увагу на те, що «початковий селекційний матеріал (відібрані плюсові дерева) потрібно розмножувати вегетативно, бо тільки при вегетативному розмноженні найповніше зберігаються спадкові

властивості материнських дерев. До вегетативних способів відноситься щеплення зимових живців на молоді саджанці, або укорінення зимових та зелених живців для вирощування кореневласних рослин. Нині методи щеплення зимовими та зеленими живцями розроблені майже для кожного лісоутворюючого виду. Для дуба звичайного описані досліді С.С. П'ятницького з розмноження дуба зимовими та зеленими живцями, хоч відсоток укорінення їх залишається низьким. Тому досліді з цього питання потрібно продовжувати. Непогано було б засвоїти методи культури тканин. Але ці питання потребують багаторічних серйозних та кропітких досліджень» (с. 16).

Одним з основних питань лісової селекції є визначення генетичних властивостей плюсових дерев. Основним способом якого вважається перевірка відібраних плюсових дерев за ростом насінневого покоління. Мета створення випробувальних культур полягає в тому, щоб на одновіковому садивному матеріалі на однаковому екологічному фоні порівняти ріст насінневих поколінь кожного плюсового дерева з місцевим контролем, визначити перевагу в рості окремих дерев і після математичної обробки мати можливість виділити елітні дерева. Для цього в 1982 році В.І. Білоусом закладено випробувальні культури з розміщенням молодих дерев насінневих поколінь 5 x 6 м. Таке рідке розміщення молодих дерев у випробувальних культурах пояснюється намаганням звести до мінімального вплив на їх ріст сусідніх дерев для усунення ефекту підгону. Змикання крон дерев у таких культурах очікується в залежності від їх розміщення в 20 або 25 років. Головне – виявити перші покоління плюсових дерев, які в конкретному віці дадуть достовірну перевагу в рості над контрольними культурами. Дуже важливо виявлення елітних дерев не в 50–100 років, а в 30–40 [2]. Хоча, на нашу думку, насіннєве потомство плюсових дерев не відображає повною мірою їх індивідуальні генетичні властивості.

Отже, дослідження з випробування вегетативного потомства плюсових елітних дерев дуба, нині ведуться на недостатньому рівні. З огляду на те, що одержання нового сорту дуба звичайного і подальше використання для

створення лісових насаджень елітного сортового насіння – дуже далека перспектива, нині, на нашу думку, доцільно проводити дослідження з вегетативного розмноження плюсових дерев і випробування їхнього вегетативного потомства. При чому, такі дослідження варто здійснювати не лише для створення клонових лісонасінних плантацій, а більшою мірою для закладання випробувальних культур вегетативного походження для порівняння їхнього росту, розвитку та продуктивності зі створеними традиційним місцевим садивним матеріалом насадженнями і з випробувальними культурами створеними насіннєвим потомством плюсових дерев.

Список літератури:

1. Білоус В.І. Лісова селекція: підручник для ВНЗ. Умань: Уманське видавничо-поліграфічне підприємство, 2003. 534 с.
2. Білоус В.І. Методичні поради та рекомендації лісовим селекціонерам: методичний посібник. Вінниця: ВАТ «Вінницька обласна друкарня», 2012. 60 с.
3. Коваль С.А. Василь Іванович Білоус — фундатор вітчизняної лісової селекції. *Перспективи розвитку лісового та садово-паркового господарства*, матер. Всеукр. наук.-практ. конф. присвяч. 90-річчю від Дня народж. д. с.-г. н., проф. В.І. Білоуса. Умань, 2015. С. 16–20.
4. Шлапак В.П., Косенко І.С. Василь Іванович Білоус: провідний діяч українського лісівництва. *Перспективи розвитку лісового та садово-паркового господарства*, тези наук. конф. до 85-річчя від Дня народж. д. с.-г. н., проф. Білоуса В.І. Умань, 2011. С. 17–21.

БЮДЖЕТНО-ПОДАТКОВА БЕЗПЕКА ЯК СКЛАДОВА ФІНАНСОВОЇ БЕЗПЕКИ ДЕРЖАВИ

Ковальчук В.С.

Хмельницький університет управління та права ім. Л. Юзькова
студентка 2 курсу
спеціальності 072 Фінанси, банківська справа та страхування

Розглядаючи детально структуру фінансової безпеки держави можна визначити одним із важливих її елементів податкову безпеку, яка через її фіскальну функцію направлена на наповнення бюджету та забезпечення можливості виконання державою своїх обов'язків в повній мірі. Так, за В. Іщенко «податкова безпека - це частина фінансової безпеки держави, яка визначається наявністю сформованої податкової системи, оптимальним рівнем оподаткування, що забезпечує достатнє наповнення за рахунок податкових надходжень дохідної частини бюджету для виконання державою своїх функцій, а також забезпечує розвиток реального сектору економіки та соціальний захист населення».

Податкова безпека займає одне із ключових місць в системі складових фінансової безпеки держави через свій ланцюговий характер впливу. У зв'язку з недосконалою податковою безпекою відбувається недоотримання доходів до бюджету, що призводить до порушення рівноваги бюджетної безпеки. Це має значний вплив на стабільно зростаючий бюджетний дефіцит та золотовалютні резерви – відбувається їх скорочення, що призводить до зниження грошово-кредитної та валютно-курсової безпеки [2].

Загрози фінансовій безпеці з боку хиткої податкової політики створюються через дестимулюючий вплив оподаткування на економічну активність в країні, а також через незаплановані втрати бюджету від

недоотримання податкових надходжень. Головними наслідками невваженої податкової політики, які можуть генерувати загрози фінансовій безпеці держави є:

- тіньова економіка;
- наявність та збільшення суми податкового боргу;
- незаконне використання податкових пільг;
- незаконне виготовлення і збут підакцизних товарів;
- приховування і зниження об'єктів оподаткування;
- проведення сумнівних зовнішньоекономічних операцій [6, с. 234].

Основним фактором деформації податкової складової фінансової безпеки є непродумана на довгострокову перспективу та така, що не відповідає переважній більшості населення податкова політика.

Для кращого розуміння необхідності підвищення ефективності бюджетно-податкової політики та безпеки в цілому розглянемо динаміку доходів та видатків зведеного бюджету України, наведених у таблиці 1.

Таблиця 1

Динаміка доходів та видатків Зведеного бюджету України
у 2014-2018 рр.(млн. грн.)

Рік	Доходи		Видатки		Кредитування		Сальдо	
	млн. грн.	% ВВП	млн. грн.	% ВВП	млн. грн.	% ВВП	млн. грн.	% ВВП
2014	456067,3	29,11	523125,7	33,39	4972,1	0,32	-72030,5	-4,60
2015	652031,0	32,94	679871,4	34,35	3057,8	0,15	-30898,2	-1,56
2016	782748,5	32,84	835589,8	35,06	1841,3	0,08	-54682,6	-2,29
2017	1016788,3	34,09	1056759,9	35,43	2122,1	0,07	-42093,8	-1,41
2018	1184278,1		1250173,6		1893,0		-67788,5	

Джерело: складено автором на основі [5].

У таблиці 1 спостерігаємо тенденцію до збільшення видаткової частини бюджету над дохідною і, відповідно, наявність гострого бюджетного дефіциту, що на фоні зростання внутрішнього та зовнішнього боргу є загрозою неплатоспроможності. Звідси випливає, що фіскальна політика є не достатньо

ефективною і справляє значний вплив на бюджетно-податкову безпеку, а та в свою чергу на боргову безпеку держави.

Оскільки основним джерелом поповнення державного бюджету є податки, необхідно звернути увагу на динаміку доходів зведеного бюджету України за типом надходжень.

Таблиця 2

Динаміка доходів зведеного бюджету України за типом надходжень у 2015-2018 рр. (млн. грн.)

Тип надходжень	Роки							
	2015	% частка	2016	% частка	2017	% частка	2018	% частка
Податкові надходження	507635,9	77,8	650781,7	83,14	828158,8	81,45	986348,5	83,29
Неподаткові надходження	140154,4	21,5	125391,9	16,02	154370,9	15,18	192703,9	16,27
Доходи від операцій з капіталом	1799,5	0,28	1594,0	0,20	2160,5	0,21	2801,0	0,24
Кошти від закордонних країн і міжнародних організацій	1882,2	0,29	4198,2	0,54	1631,2	0,16	1559,0	0,13
Цільові фонди	558,9	0,09	782,8	0,10	30467,0	3,00	865,6	0,07

Джерело: складено автором на основі [5].

З таблиці 2 видно, що протягом 2015-2018 років частка податкових надходжень до бюджету України зросла з 77, 8 % від загального доходу у 2015 році до 83, 9% у 2018. Значну частку становить відсоток податкових надходжень від податку на доходи фізичних осіб, частка якого також зросла з 15, 3 % до 19, 4 %, а також від внутрішніх податків на товари та послуги - з 38, 2 % до 42, 2 %. Натомість частка неподаткових надходжень знизилась з 21, 5 % від усього доходу у 2015 році до 16, 6 % у 2018 році.

Станом на 2016 рік зросли обсяги податкових надходжень майже з усіх податкових джерел. Один із винятків став податок на міжнародну торгівлю та зовнішні операції.

Відбулось значне зменшення податку на міжнародну діяльність та зовнішні операції, що пов'язане зі зменшенням обсягів зовнішньоторговельних операцій. Якщо у 2015 році їхня питома вага серед податкових показників становила 8,9 %, то у наступному році цей показник знизився у два рази і становив 4,03 %. У 2018 році ситуація знову погіршилась, показник становив 2,29 %, тобто за три роки знизився у чотири рази. При цьому також зазнала змін і структура аналізованих податків: внаслідок різкого скорочення обсягів імпорту відбулося зменшення частки ввізного мита та відповідне збільшення частки вивізного у загальній структурі податків [5].

Рівень бюджетно-податкової безпеки багато у чому залежить від реакції підприємницької ініціативи на рівень і способи оподаткування.

Збільшення податкових ставок лише до певної межі стимулює збільшення податкових надходжень, після чого воно сповільнюється. Далі спостерігається або поступове зниження доходів бюджету, або їх різке падіння. Також і такі негативні явища, як висока інфляція, низький рівень нагромаджень, спади виробництва викликані високими ставками оподаткування. Зниження податкових ставок зазвичай призводить до удосконалення системи фінансової безпеки суб'єктів господарювання, поліпшення умов і результатів підприємницької діяльності, обумовлює підвищення інвестиційної активності. Водночас його негативними наслідками є скорочення податкових надходжень до бюджету, у тому числі з причини виникнення часового лагу між термінами, коли було знижено податкові ставки та коли започатковується висхідна економічна динаміка [4].

Оцінка ролі оподаткування в системі фінансової безпеки визначається загальними принципами, критеріями та показниками фінансової безпеки. Оподаткування є фактором такого розвитку економіки, за якого будуть створені умови її стабільного розвитку, збереження економічного суверенітету держави

та успішного протистояння впливу зовнішніх та внутрішніх загроз. Способом оптимізації податкової складової фінансової безпеки держави може слугувати налагоджений податковий механізм як сукупність методів, які регламентують податкові відносини держави та платників податків [1].

Насамкінець варто зазначити, що неефективна податкова політика та прорахунки у діяльності державних органів влади несуть в собі загрози фінансовій безпеці послаблюючи фінансову систему країни і потребують подальших досліджень з метою їх уникнення в майбутньому.

Список літератури:

- 1) Бюджет повної зайнятості та фіскальна політика/ Савченко А. Г., Соломенко С. М. // Фінанси України. – 2007. – №4. – С.3-12
- 2) Глухов Е. В. Теоретические аспекты содержания и сущности фискальной политики государства / Е. В. Глухов // Гуманит. И социал. науки. – 2017. – № 1. – С. 19–35.
- 3) Захарьин П. А. Фискальная социология: взгляд на налоговую политику государства / П. А. Захарьин // Теория и практика обществ. развития. – 2017. – № 10. – С. 52–55.
- 4) Карпухно И. А. Влияние фискальной политики на социально экономическое развитие Украины / И. А. Карпухно, Т. В. Зорина // Економічний форум. – 2017. – № 1. – С. 190–196.
- 5) Міністерство Фінансів України. – Режим доступу: <https://www.minfin.gov.ua/>
- 6) Податкова політика України: стан, проблеми та перспективи [Текст] : монографія / П. В. Мельник, Л. Л. Тарангул, З. С. Варналій [та ін.] ; за ред. З. С. Варналія. — К. : Знання України, 2008. — 675 с

**РОЛЬ НАУКИ ТА ІННОВАЦІЙНИХ ТЕХНОЛОГІЙ
У ПРАВОВОМУ ЗАХИСТІ ГРОМАДЯН УКРАЇНИ
В УМОВАХ РОСІЙСЬКО-УКРАЇНСЬКОГО КОНФЛІКТУ
ТА ІНФОРМАЦІЙНІЙ БЕЗПЕЦІ ДЕРЖАВИ**

Кожевнікова Альона Сергіївна

аспірантка

кафедри теорії, історії держави і права

та конституційного права

Навчально-наукового інституту права Університету ДФС України

Науковий керівник:

Шевченко А.Є.

д. ю. н., професор

завідувач кафедри теорії, історії держави

і права та конституційного права Навчально-наукового інституту права

Університету ДФС України

Головним пріоритетом Нового Курсу України у євроінтеграції необхідно визначити освіту та науку. І цей стратегічний пріоритет необхідно забезпечити можливостями держави.

Актуальність теми дослідження обумовлена необхідністю систематизації та визначення інституційного виміру інформаційної політики деокупації і реінтеграції окупованих територій України, зокрема АР Крим, у контексті діяльності органів державної влади. Зважаючи на особливості реалізації інформаційного напрямку політики захисту національних інтересів держави на окупованих та прикордонних територіях, увага автора прикута до систематизації інститутів державної влади, які забезпечують цей процес.

До речі, хотілося б згадати, що на Всеукраїнському референдумі від 1 грудня 1991 року українській державності сказали «так» 83,90 % жителів Донецької області, 83,86 % жителів Луганської області, та 54,19 % жителів Кримської АРСР [9]. На жаль, доводиться визнати, що українська держава, її політичний клас не змогли виправдати довіру, що була надана Україні в далекому 1991 році. Відсутність адекватної і відповідальної гуманітарної та інформаційної політики в досліджуваних регіонах впродовж тривалого періоду призвели до катастрофічних наслідків.

Починаючи з 2014 року Україна намагається створити ефективну систему протидії російській агресії, у тому числі, в інформаційно-комунікаційній сфері, що знаходить своє відображення у Доктрині інформаційної безпеки України [3]. Відповідно до цього документу, визначені ключові напрями дій:

- розробка і впровадження стратегії інформаційного забезпечення процесу звільнення та реінтеграції тимчасово окупованих територій [4, 5];
- задоволення потреб населення тимчасово окупованих територій в об'єктивній, оперативній і достовірній інформації.

Таким чином, основними принципами, які стосуються інформаційної безпеки громадян України та держави у міжнародно-політичному вимірі, вважаються:

- принцип суверенної рівності держав у сфері використання інформаційних ресурсів, забезпечення інформаційного суверенітету держави та рівноправної участі у переговорних процесах щодо встановлення і кодифікації документів у сфері інформаційної безпеки;
- принцип невтручання у внутрішні справи інших держав, який передбачає неприпустимість інформаційної інтервенції і втручання у внутрішні справи держав з метою поширення ворожої пропаганди та деструктивної інформації;
- принцип заборони застосування сили або загрози силою, який забороняє використання інструментів інформаційного впливу проти територіальної цілісності чи політичної незалежності будь-якої держави;

- принцип територіальної цілісності та непорушності кордонів, який стосується визначення меж національного інформаційного простору;

- принцип дотримання фундаментальних прав і свобод людини, який визначає конституційні та спеціальні норми щодо свободи слова та вільного обігу інформації, незалежності і плюралізму мас-медіа, свободи вираження, заборони цензури та захисту конфіденційності інформаційних ресурсів;

- принцип міжнародного співробітництва, який зобов'язує держави співпрацювати задля зміцнення миру та міжнародного взаєморозуміння, розвитку глобальної інфраструктури з метою досягнення політичних, економічних і соціокультурних інтересів людства [8, с. 365].

Як свідчить аналіз інституціонального концепту інформаційної безпеки України, правові засади системи інформаційної безпеки становлять Конституція України та чинні законодавчі акти, зокрема: Закон України «Про інформацію» (у редакціях 1992 – 2017 рр.) [1], Закон України «Про основи національної безпеки України» (у редакціях 2003 – 2018 рр та ін.).

Експерти підкреслюють, що наразі значної актуальності набуває тлумачення «інформаційного суверенітету», що вперше було запропоновано і скориговано у Законі України «Про інформацію» (у редакціях 2002 – 2017 рр.), де зазначалося, що «основою інформаційного суверенітету України є національні інформаційні ресурси (ст. 53), під якими розуміється вся належна державі інформація, незалежно від змісту, форм, часу і місця створення.

Відтак, інституціональний концепт правового захисту громадян України в умовах російсько-українського конфлікту та інформаційної безпеки України розкривається через розробку та впровадження цілеспрямованої системної політики захисту національних інтересів, а також через стратегії держави, інноваційний розвиток якої можливий тільки за умови належного забезпечення її інформаційного суверенітету.

Свобода розповсюдження інформації кожному громадянину там, де він бажає її отримати, настільки життєво важлива для збереження вільного

суспільства, що процес створення механізмів правового регулювання відносин в інформаційній сфері виходить на перший план.

У наш час знання та інформація стали ключовими ресурсами в світовому співтоваристві. Підвищується суспільне значення і роль інформаційних відносин та інформаційної діяльності, що зумовило істотне зростання необхідності правового врегулювання даної сфери. Упорядкованість інформаційних відносин, їх системність і динамізм є необхідними умовами функціонування і розвитку сучасного суспільства, а соціальне призначення інформаційного права полягає у врегулюванні, впорядкуванні інформаційних відносин, наданні їм належної стабільності, створенні необхідних умов для реалізації інформаційних прав громадян і нормального існування громадянського суспільства в цілому.

Отже, виникла необхідність науково-теоретичного обґрунтування предмета, методів правового регулювання інформаційного права, а також існування відносно відособленого законодавства щодо регулювання інформаційних відносин. Однак відсутність до 2008 року системного розуміння основних пріоритетів розвитку науки в галузі інформаційного права не дозволяла вирішувати зазначену та інші суміжні проблеми [6].

Проте за перші роки XXI ст. складається навчальна дисципліна «Інформаційне право» і набирає темп її викладання. Таке соціальне явище, як інформаційне право, виникло на межі інформатики та права. Категорія «інформаційне право» може розглядатися в кількох аспектах:

- як галузь суспільних відносин;
- як інституція в юридичній науці;
- як навчальна дисципліна.

Як галузь суспільних відносин інформаційне право може розглядатися у двох змістах: об'єктивному і суб'єктивному. В об'єктивному змісті інформаційне право – це врегульований нормативними актами комплекс суспільних відносин, об'єктом яких є інформація. У суб'єктивному змісті

інформаційне право – це комплекс прав і обов’язків суб’єктів суспільних відносин щодо інформації.

Як інституція в юридичній науці інформаційне право – це відносно автономна інституція правової науки щодо дослідження проблем суспільних відносин, об’єктом яких є інформація.

Як навчальна дисципліна інформаційне право – це комплекс знань, що подаються для вивчення теорії і практики регулювання суспільних відносин, об’єктом яких є інформація [8].

Все більше приділяється уваги роботі в умовах реалізації Програми «Інформаційне суспільство (2011-2020 роки)» і перегляду багатьох позицій в організації системи управління. А це, у свою чергу, вимагає підвищення інформаційної грамотності працівників всіх рівнів державної адміністрації та місцевого самоврядування, що вимагає більш швидкого засвоєння можливостей ІКТ та створення відповідних програмних продуктів для інформаційних систем. Стоїть питання і про нарощування наукових кадрів у цій галузі. Це можна бачити на прикладі рішення Вищої атестаційної комісії виділити інформаційне право в самостійну дисципліну для підготовки кандидатів і докторів наук у цій області. Якщо до сих пір інформаційне право було включено в єдину комплексну спеціальність 12.00.14 – адміністративне право, фінансове право і право інформаційне, то зараз буде забезпечуватися самостійне існування спеціальності 12.00.07 – інформаційне право. Але і за даних обставин не зменшується значення проблеми зв’язку різних галузей права, особливо це стосується взаємодії адміністративного та інформаційного права.

Специфіка інформаційного права як науки також зумовлює необхідність поглиблених пошуків з проблематики методів правового регулювання Інтернет-відносин, технічно-правових ознак виникнення, зміни, припинення юридичних фактів, пов’язаних з використанням новітніх інформаційних технологій у різних сферах суспільної діяльності. Саме на такі напрями мають орієнтуватися науковці інформаційного права України у своїх подальших дослідженнях.

Список літератури:

1. Закон України «Про інформацію» URL: <http://zakon2.rada.gov.ua/laws/show/2657-12/ed20110106/page2> (дата звернення: 06.06.2019).
2. Закон України «Про національну безпеку України» URL: <https://zakon.rada.gov.ua/laws/show/2469-19> (дата звернення: 06.06.2019) (Відомості Верховної Ради (ВВР), 2018, № 31, ст.241).
3. Указ Президента України від 25 лютого 2017 року №47/2017 «Про рішення Ради національної безпеки і оборони України від 29 грудня 2016 року «Про Доктрину інформаційної безпеки України»». Президент України. URL: <https://www.president.gov.ua/documents/472017-21374> (дата звернення: 25.03.2019).
4. Розпорядження КМУ від 26 липня 2018 року №539-р «Про схвалення Стратегії інформаційної реінтеграції Донецької та Луганської областей». URL: <https://www.kmu.gov.ua/ua/npas/pro-shvalennya-strategiyi-informacijnoyi-reintegraciyi-doneckoyi-ta-luganskoji-oblastej> (дата звернення: 06.06.2019).
5. Розпорядження КМУ від 27 грудня 2018 року №1100-р «Про схвалення Стратегії інформаційної реінтеграції Автономної Республіки Крим та м. Севастополя». URL: <https://zakon.rada.gov.ua/laws/show/1100-2018-%D1%80> (дата звернення: 06.06.2019).
6. А.І. Марущак. Пріоритети розвитку інформаційного права України // Інформація і право : науковий журнал. – 2011. – № 1(1). – С. 20-24. – (К. : НДЦПІ НАПрН України).
7. В. Хахановський. Структура та завдання навчальної дисципліни “Інформаційне право” // Правова інформатика : науковий журнал. – 2006. – № 3 (11). – С. 54-58. – (К. : НДЦПІ НАПрН України).
8. Основи інформаційного права України : навч. посібник ; за ред. М.Я. Швеця, Р.А. Калюжного, П.В. Мельника. – К. : Знання, 2009. – 414 с.
9. Сектор інформаційної реінтеграції Криму та Донбасу. Міністерство інформаційної політики України. URL: <https://mip.gov.ua/content/sector-informacijnoyi-reintegracii-krimu-ta-donbasu.html> (дата звернення: 27.03.2019).

ЗАДАЧА О УПРУГОМ СЕКТОРЕ КРУГА ПОД ДЕЙСТВИЕМ ТОЧЕЧНОЙ НАГРУЗКИ

Козачков Д.Г.

Одеський національний університет ім. І. І. Мечникова, аспірант
спеціальності прикладна математика

Рассматривается задача о плоском напряженном состоянии для сектора кольца, прямолинейные грани которого находятся в скользящей заделке, а к криволинейной грани прикладывается сосредоточенная сила интенсивности P в нормальном направлении и интенсивности T в касательном направлении.

Предлагаемое решение данной задачи получено с помощью метода интегральных преобразований с ядром преобразования Фурье и опирается на работы [3 с.106] и [5]. Задачи с круговой областью рассмотрены в [1,с.118], [2,с.135], [4,с.82], [6,с.169].

Математически рассматриваемая задача может быть представлена в следующем виде [3,с.106-107]:

$$\begin{cases} \frac{\partial \sigma_r}{\partial r} + \frac{1}{r} \frac{\partial \tau_{r\theta}}{\partial r} + \frac{\sigma_r - \sigma_\theta}{r} = 0 \\ \frac{\partial \tau_{r\theta}}{\partial r} + \frac{1}{r} \frac{\partial \sigma_\theta}{\partial \theta} + \frac{2\tau_{r\theta}}{r} = 0 \\ \Delta(\sigma_r - \sigma_\theta) = 0 \end{cases} \quad (1)$$

$$\begin{cases} \theta = 0: v = 0, \tau_{r\theta} = 0 \\ \theta = \alpha: v = 0, \tau_{r\theta} = 0 \\ r = 0: \sigma_r = \tau_{r\theta} = 0 \\ r = b: \sigma_r = P\delta(\theta - \beta), \tau_{r\theta} = T\delta(\theta - \beta) \\ \theta = \beta, r = b: v = 0 \\ 0 < \theta < \alpha, \quad 0 < r < b \end{cases} \quad (2)$$

Нагрузка, прикладываемая в точке (b, β) , может быть разложена в виде суммы нормальной нагрузки P и касательной составляющей T .



Рис.1. Точечная нагрузка на сектор круга со скользящей заделкой на прямолинейных гранях.

В качестве решения биквадратного уравнения, образующегося при изменении формул (1), можно использовать следующую функцию:

$$\Phi_{\lambda}(r) = \left[\frac{1}{\lambda(1-\lambda)} A \left(\frac{r}{b} \right)^{\lambda} + \frac{1}{\lambda(1+\lambda)} C \left(\frac{r}{b} \right)^{2+\lambda} \right] \cos \lambda \theta, \quad (3)$$

где $\lambda_k = \lambda = \frac{k\pi}{\alpha}$, $k = \overline{1, \infty}$; A и C - коэффициенты.

Расчетные формулы для нормальных и касательных напряжений:

$$\begin{aligned} \sigma_r(r, \theta) &= \frac{1}{\alpha} \left[\sigma_r^0(r) + 2 \sum_{k=1}^{\infty} \sigma_{r\lambda}(r) \cos \lambda \theta \right] \\ \sigma_{\theta}(r, \theta) &= \frac{1}{\alpha} \left[\sigma_r^0(r) + 2 \sum_{k=1}^{\infty} \sigma_{r\lambda}(r) \cos \lambda \theta \right] \end{aligned} \quad (4)$$

$$\tau_{r\theta}(r, \theta) = \frac{2}{\alpha} \sum_{k=1}^{\infty} \tau_{r\theta\lambda}(r) \sin \lambda \theta$$

$$\begin{aligned} \sigma_{r\lambda}(r) &= \frac{1}{r^2} \left[A \left(\frac{r}{b} \right)^{\lambda} + \frac{2-\lambda}{\lambda} C \left(\frac{r}{b} \right)^{2+\lambda} \right] \\ \sigma_{\theta\lambda}(r) &= \frac{1}{r^2} \left[-A \left(\frac{r}{b} \right)^{\lambda} + \frac{2+\lambda}{\lambda} C \left(\frac{r}{b} \right)^{2+\lambda} \right] \end{aligned} \quad (5)$$

$$\tau_{r\theta\lambda}(r) = \frac{1}{r^2} \left[-A \left(\frac{r}{b} \right)^{\lambda} + C \left(\frac{r}{b} \right)^{2+\lambda} \right]$$

где $f_{\lambda}(r, \theta)$ - k -й элемент ряда; $f^0(r, \theta)$ - элемент ряда при $\lambda = 0$, рассматриваемый отдельно, $f \in [\sigma_r, \sigma_{\theta}, \tau_{r\theta}]$.

Также приведены формулы для результирующей нагрузки и момента на прямолинейных гранях $r = 0$ и $r = b$:

$$\begin{aligned}\Omega_{\theta}(r, \theta) &= \int_0^b \sigma_{\theta}(r, \theta) dr = \frac{1}{\alpha} \left[\int_0^b \sigma_{\theta}^0(r) dr + \frac{2}{b} \sum_{k=1}^{\infty} \left[\frac{1}{1-\lambda} A + \frac{2+\lambda}{\lambda(1+\lambda)} C \right] \cos \lambda \theta \right] \\ M_{\theta}(r, \theta) &= \int_0^b r \sigma_{\theta}(r, \theta) dr = \frac{1}{\alpha} \left[\int_0^b r \sigma_{\theta}^0(r) dr + 2 \sum_{k=1}^{\infty} \left[-\frac{1}{\lambda} A + \frac{1}{\lambda} C \right] \cos \lambda \theta \right]\end{aligned}\quad (6)$$

Используя уравнения закона Гука [3, с.106], можно получить формулы для перемещений u и v .

$$\begin{aligned}u(r, \theta) &= \frac{1}{E\alpha} \left[\int \left(\sigma_r^0(r, \theta) - \nu \sigma_{\theta}^0(r, \theta) \right) dr \right. \\ &\quad \left. + \frac{2}{r} \sum_{k=1}^{\infty} \left[\frac{1+\nu}{\lambda-1} A \left(\frac{r}{b} \right)^{\lambda} + \frac{2-\lambda-\nu(2+\lambda)}{(1+\lambda)} C \left(\frac{r}{b} \right)^{2+\lambda} \right] \cos \lambda \theta \right] \\ v(r, \theta) &= \frac{1}{E\alpha} \left[\int \left(r \left(\sigma_{\theta}^0(r, \theta) - \nu \sigma_r^0(r, \theta) \right) - \int \left(\sigma_r^0(r, \theta) - \nu \sigma_{\theta}^0(r, \theta) \right) dr \right) d\theta \right. \\ &\quad \left. + \frac{2}{r} \sum_{k=1}^{\infty} \left[\frac{1+\nu}{\lambda-1} A \left(\frac{r}{b} \right)^{\lambda} + \frac{4+\lambda+\lambda\nu}{1+\lambda} C \left(\frac{r}{b} \right)^{2+\lambda} \right] \sin \lambda \theta \right]\end{aligned}$$

Для приведенных граничных условий (2) коэффициенты A и C имеют следующий вид:

$$\begin{aligned}A &= \frac{b^2}{2} (\lambda P \cos \lambda \beta + (\lambda - 2) T \sin \lambda \beta) \\ C &= \frac{b^2}{2} (\lambda P \cos \lambda \beta + \lambda T \sin \lambda \beta)\end{aligned}$$

Можно показать, что $\sigma_r^0(r, \theta) = P$ и $\sigma_{\theta}^0(r, \theta) = P$.

При получении численных результатов использовались следующие параметры [5, с.112-113]:

$$b = 0.05, \quad \beta = \frac{\pi}{2}, \quad \nu = 0.38, \quad E = 3 * 10^9$$



Рис. 2. Поведение нормального напряжения σ_θ при $\theta = 0$ в зависимости от угла α



Рис. 2. Поведение нормального напряжения σ_θ при $\theta = \alpha$ в зависимости от угла α

В результате получено решение задачи о плоском напряженном состоянии для сектора кольца под действием сосредоточенной нагрузки.

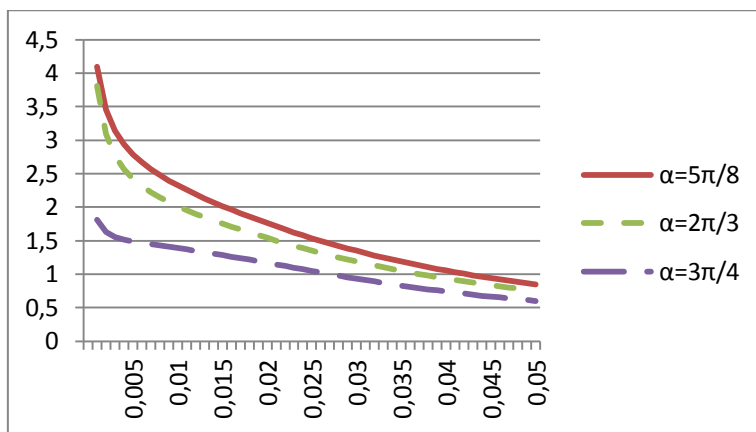
Список литературы:

1. Александров В. М., Чебаков М. И. Аналитические методы в контактных задачах теории упругости. — М.: ФИЗМАТЛИТ, 2004. — 304 с. - ISBN 5-9221-0519-1.
2. Развитие теории контактных задач в СССР. М., Наука, 1976
3. Рекач В. Г. Руководство к решению задач по теории упругости. Изд. "Высшая школа", Москва, 1966.
4. Тимошенко С. П., Гудьер Дж. Теория упругости: Пер. с англ./Под ред. Г. С. Шапиро.— 2-е изд.— М.: Наука. Главная редакция физико-математической литературы, 1979, 560 с.

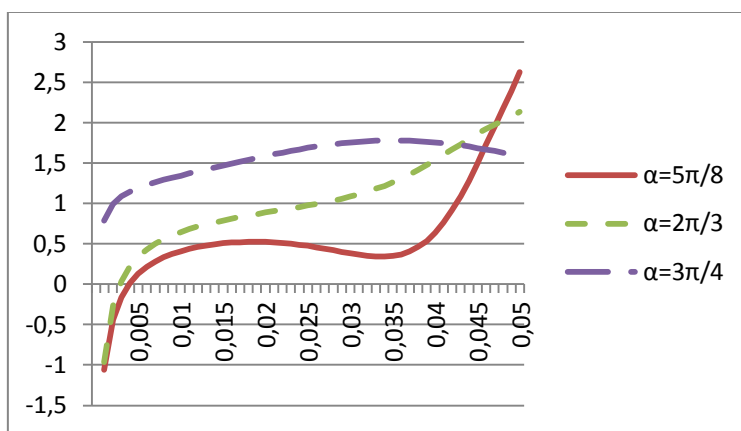
5. Ch. F. Markides, E. D. Pasiou, S. K. Kourkoulis - A preliminary study on the potentialities of the Circular Semi-Ring test. *Procedia Structural Integrity* 9 (2018) 108–115.

6. M. H. Saad - *Elasticity: Theory, Applications, and Numerics*, 2009, 536p.

Економічні науки

МАРКЕТИНГОВА ДІЯЛЬНІСТЬ ТОРГОВЕЛЬНИХ ПІДПРИЄМСТВ В УМОВАХ ЕКОНОМІЧНОЇ КРИЗИ

Козицька Г.В.

к.е.н., доцент

кафедри маркетингу та логістики

Портнова Д.І.

магістрант

Національний університет «Запорізька політехніка»

На сьогоднішній день роздрібна торгівля є перспективною і швидко розвиваючоюся галуззю, яка робить значний внесок у ВВП країни. Її ефективне функціонування дозволить нівелювати наслідки економічної кризи та забезпечити стійке економічне зростання. Проблеми функціонування торговельних підприємств в умовах кризового стану економіки активно вивчаються багатьма вченими, серед яких: Ж.Е. Лукашина, І.С. Лола, О.Н. Боличев, О.П. Пахомова, О.С. Каращук, Т.В. Ташкінова.

Аналіз динаміки обсягу роздрібної торгівлі в Україні показав, що роздрібний товарообіг за період з 2013 по 2018 рік зріс на 5,02% в фактичних цінах, скоротився на 3,8% в співставних цінах й на 70,8% в доларовому еквіваленті та на кінець 2018 року склав 928556,4 млн.грн., 845679,8 млн.грн., 32174,51 млн. дол. відповідно. В період з 2016 по 2017 рік відбулося найбільше

скорочення роздрібного товарообігу – на 29,5% в фактичних цінах й на 30,4 % в співставних цінах (табл. 1, табл. 2). Причинами цього стали: зниження основних макроекономічних показників України, знецінення гривні, тотальне падіння платоспроможності населення, складна соціально-політична ситуація.

Економічна криза змусила ряд компаній, неефективних з точки зору економіки, маркетингу та обслуговування клієнтів, покинути ринок. Системні помилки в управлінні, помножені на об'єктивні прояви кризи, підсилюють негативний ефект і суттєво скорочують життєвий цикл суб'єктів господарювання.

Таблиця 1

Обсяг роздрібно́ї торгівлі України за період 2013-2018 р.р.[1]

Роки	Річний обсяг роздрібно́ї торгівлі млн.грн.		Річний обсяг роздрібно́ї торгівлі в доларовому еквіваленті.	Індекс інфляції за рік, %	Курс перерахунку грн. в дол.
	В фактичних цінах	В співставних цінах			
2013	884203,7	879804,7	110525,5	100,5	8,00
2014	903534,5	723406,3	75294,54	124,9	12,00
2015	1018778,2	710940,8	47717,95	143,3	21,35
2016	1159271,9	1031381	46370,88	112,4	25,00
2017	816553,5	718164,9	31624,85	113,7	25,82
2018	928556,4	845679,8	32174,51	109,8	28,86

Таблиця 2

Динаміка обсягу роздрібно́ї торгівлі України за період 2013-2018 р.р.[1]

Темп приросту	Період					
	2014/2013	2015/2014	2016/2015	2017/2016	2018/2017	2013/2018
товарообіг в фактичних цінах	2,186238	12,75476	13,79041	-29,5632	13,71654	5,016118
товарообіг в співставних цінах	-17,7765	-1,72317	45,07265	-30,3686	17,75565	-3,87869
товарообіг в доларовому еквіваленті	-31,8758	-36,625	-2,82299	-31,8002	1,738084	-70,8895

Продовжують функціонувати лише ті компанії, які дійсно працюють якісно і максимально задовольняють вимоги клієнтів. У зв'язку з цим

торговельним підприємствам необхідно корегувати власну діяльність, у відповідності до вимог ринку на основі використання принципів та інструментів маркетингу.

Такими напрямами маркетингової діяльності торговельного підприємства в умовах економічної кризи можуть бути:

I. Впровадження принципів соціальної відповідальності, через дотримання екологічних норм, участі у благодійних проектах, вирішення соціальних проблем територій ін.

Дані заходи дозволять торговим підприємствам розширити власний ринок збуту, отримати доступ до соціально-відповідальних інвестицій, скоротити витрати обігу за рахунок більш економного використання ресурсів, підвищити репутацію бренду, лояльність клієнтів та власну конкурентоспроможність, що, в кінцевому підсумку, допоможе підвищити ефективність і рентабельність діяльності підприємства;

II. Розвиток електронної комерції, що включає інструменти, які забезпечують повний замкнений цикл бізнес-операцій на основі використання цифрових технологій. До числа функціональних можливостей, реалізованих системами електронної комерції, відносяться: оформлення замовлень за каталогами і прайс-листами (замовлення зберігаються в єдиній базі даних); зв'язок Інтернет-додатків з внутрішньою системою діловодства; самореєстрація користувачів; можливість продажу через Інтернет товарів різних категорій; обробка замовлень за стандартною схемою (реєстрація, постачання, звітно-фінансові документи); проведення он-лайнних платежів [2, с.23];

III. Використання електронного маркетингу, який базується на загальній теорії маркетингу із залученням комп'ютерних інформаційних систем і технологій Інтернет. Електронний маркетинг передбачає використання наступних інструментів: Web-просування та розподіл товарів, електронні розсилки (зокрема, E-mail маркетинг, який дає можливість встановити двосторонній зв'язок між підприємцем і споживачем) пошукова оптимізація SEO (комплекс заходів з внутрішньої та зовнішньої оптимізації для підняття

позицій сайту в пошукових системах), SMM (Social Media Marketing – просування товарів і послуг в соціальних мережах), контекстна реклама (рекламний банер або текстове оголошення на Web-сторінці); банерна реклама (анімовані зображення з рекламним текстом і гіперпосиланням на сайт рекламодавця) тощо;

IV. Впровадження CRM-системи взаємовідносин з клієнтами. Використання інструментарію CRM (Customer Relationship Management) дозволить фіксувати всі процеси, що відбуваються між клієнтами торговельного підприємства та її співробітниками, управляти ними та акумулювати інформацію. Сучасна CRM-система спрямована на вивчення ринку і конкретних потреб клієнтів. На основі отриманих за допомогою CRM-системи даних доцільно формувати асортимент торговельного підприємства.

Основними принципами функціонування CRM-системи є:

- наявність єдиного сховища інформації;
- синхронізація управління множинними каналами діяльності;
- постійний аналіз зібраної про клієнтів інформації та прийняття відповідних організаційних рішень (сортування клієнтів відповідно їх значимості для підприємства) [3, с.179];

V. Диференціація потреб клієнтів та зміна ставлення до них. В умовах кризи не доцільно намагатися догодити всім, орієнтуватися відразу на всіх потенційних споживачів; окремі з них настільки вибагливі (їх очікування постійно зростають, вони хочуть ще кращого), що від них краще відмовитися (хоча б на певний період).

Отже, маркетингову діяльність торговельних підприємств в умовах економічної кризи доцільно здійснювати на основі використання принципів соціальної відповідальності, розвитку електронної комерції, використання електронного маркетингу та CRM-систем взаємовідносин з клієнтами, диференціації потреб споживачів.

Список літератури:

1. Статистична інформація. Державна служба статистики України[Електронний ресурс]. – Режим доступу: <http://www.ukrstat.gov.ua/>
2. Федашин І.Б. Електронний бізнес та електронна комерція (опорний конспект лекцій для студентів напрямку «Менеджмент» усіх форм навчання) / І.Б. Федашин. – Тернопіль, ТНТУ імені Івана Пулюя, 2016. – 97 с.
3. Інформаційна складова та технології маркетингової діяльності з урахуванням нової парадигми [Електронний ресурс]. – Режим доступу:http://ena.lp.edu.ua:8080/bitstream/ntb/34217/1/28_174-184.pdf

Економічні науки

СТАН ТА ПЕРСПЕКТИВИ РОЗВИТКУ КОРПОРАТИВНОЇ СОЦІАЛЬНОЇ ВІДПОВІДАЛЬНОСТІ СІЛЬСЬКОГОСПОДАРСЬКИХ ПІДПРИЄМСТВ УКРАЇНИ

Козлова Н.О.

студентка 1 курсу магістратури

Науковий керівник: Нагорний В.В.

к.е.н, доцент кафедри економіки праці та соціального розвитку

Національний університет біоресурсів і природокористування України

В наш час особливої актуальності набула концепція соціальної відповідальності, в основі якої лежить твердження про те, що головною метою бізнесу є не тільки орієнтація на постійне збільшення прибутків для задоволення інтересів акціонерів, а й дотримання принципів сталого розвитку. Тому виникає необхідність в здійсненні оцінки сучасного стану та визначення перспектив розвитку соціальної відповідальності для сільськогосподарських підприємств.

Проблеми розвитку соціальної відповідальності аграрних підприємств,

формування принципів її реалізації у практиці ведення бізнесу, обґрунтування методики оцінки ефективності соціальної відповідальності висвітлено в працях зарубіжних та вітчизняних вчених. Серед них Г. Боуен, Л. Грицин, І. Керолл, В. Кужель, Д. Баюра, О. Грішнова, В. Колот, М. Ігнатенко, М. Фрідман, В. Мальгін, В. Ярова тощо. Проте, не зважаючи на значні наукові напрацювання в цій області, оцінити сучасний стан та визначити перспективні напрямів розвитку соціальної відповідальності у підприємницькій діяльності сільськогосподарських підприємств України.

Метою дослідження є обґрунтування методичних підходів до оцінки стану соціальної відповідальності сільськогосподарських підприємств та розробити напрями її розвитку в сучасних умовах господарювання.

Оцінка соціальної відповідальності проводиться за результатами нефінансової звітності та за допомогою індексного, рейтингового, якісного і кількісного методів [1]. Найбільш поширеними є такі узагальнені види оцінок ефективності програм соціальної відповідальності бізнесу: результативність – відношення отриманого результату до поставленої мети, що характеризує економічні зусилля підприємства щодо досягнення певного результату; економічність – відношення результатів до витрат ресурсів; доцільність – відношення цілей до реальних соціальних проблем, що характеризує ступінь вирішеності реальних соціальних проблем [2].

Рівень соціальної відповідальності підприємства також розраховують за допомогою інтегрального показника, що відображає ступінь відповідності фактичного рівня соціально відповідальних витрат підприємства в порівнянні з прийнятою базою. До складу основних видів соціальних витрат включають: витрати на оплату праці, єдиний соціальний внесок, витрати на «соціальний» пакет і розвиток персоналу, податки й збори в бюджет, поточні соціальні витрати, соціальні інвестиції, дивіденди.

Під час оцінки рівня соціальної відповідальності бізнесу часто використовують три основні групи показників, серед яких виділяють економічні, екологічні та соціальні. До економічних показників відносять

величину соціальних інвестицій на одного працівника, відношення соціальних інвестицій до прибутку тощо. У групі екологічних показників найчастіше зустрічаються кількість випадків перевищення екологічних норм, кількість порушень технологічних регламентів. До соціальних показників відносять плинність кадрів, дефіцит робочої сили, оцінку внеску підприємства в соціальну сферу.

Вивчаючи значення реалізації програм соціальної відповідальності для поліпшення економічних результатів господарювання сільськогосподарських підприємств, варто дослідити вплив факторів, що є наслідками впровадження соціальних проектів фірм, на основні фінансові показники. Так, за період із 2010 по 2017 р. динаміка фінансових результатів сільськогосподарських підприємств України мала такий вигляд (рис. 1).



Рис. 1. Фінансовий результат сільськогосподарських підприємств до оподаткування в Україні

Джерело: побудовано автором за [3].

Піклування про довкілля є одним з основних аспектів екологічної відповідальності. Отже, динаміка витрат сільськогосподарських підприємств на охорону навколишнього природного середовища за 2010-2017 роки становила (рис. 2).

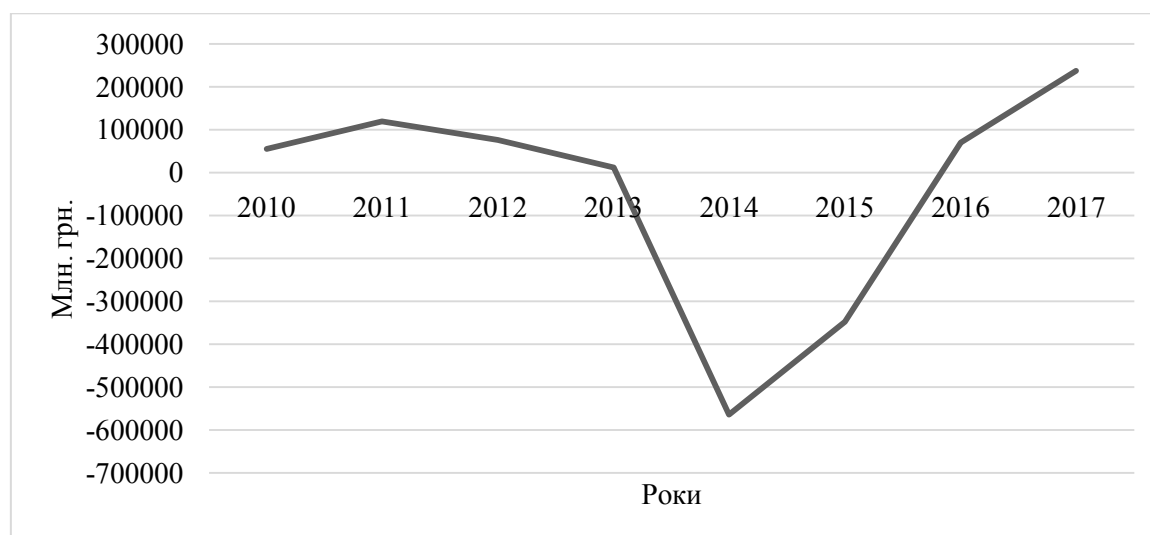

Рис. 2. Витрати сільськогосподарських підприємств на охорону навколишнього природного середовища в Україні

Джерело: побудовано автором за [3].

Досліджуючи аспект соціальної відповідальності, що стосується відносин підприємства із найманими працівниками, варто розглянути такий показник як заробітна плата (рис. 3).

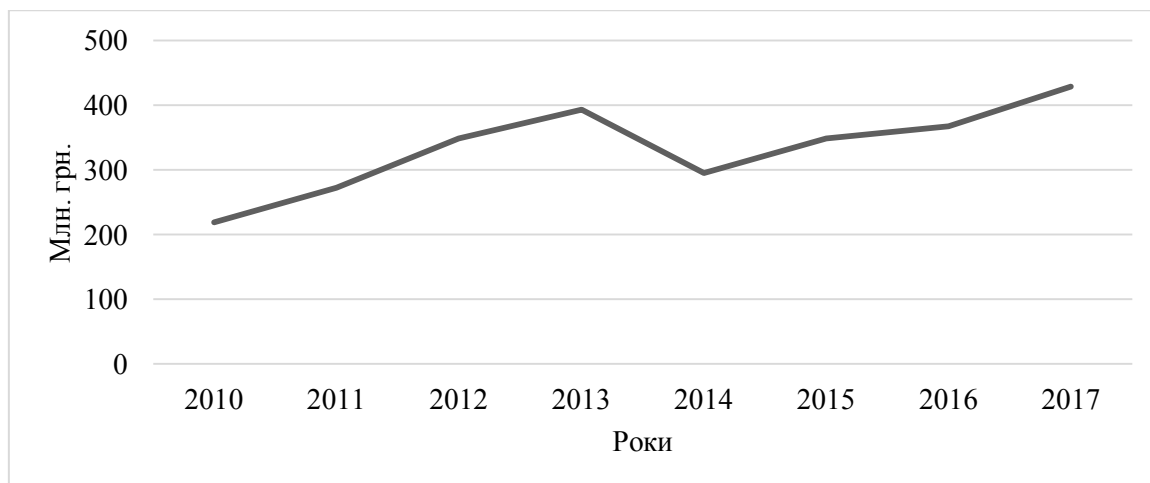

Рис. 3. Середньомісячна заробітна плата в Україні

Джерело: побудовано автором за [3].

Отже, позитивні економічні результати підприємств аграрного сектору економіки України позитивно відображається на соціальній та екологічній сферах. Незважаючи на те, що багато компаній позиціонують себе як соціально відповідальні, залишаються такі проблеми, як: в останні роки щорічно

збільшується кількість працюючих в умовах, які не відповідають санітарно-гігієнічним нормам; на багатьох підприємствах до 80 відсотків машин, механізмів, іншого обладнання і транспортних засобів не відповідають вимогам безпеки; кожен п'ятий працівник в Україні отримує заробітну плату, нижчу за прожитковий мінімум; перевірки державної інспекції праці та профспілками на 95% перевірених підприємств було виявлено порушення законодавства про працю.

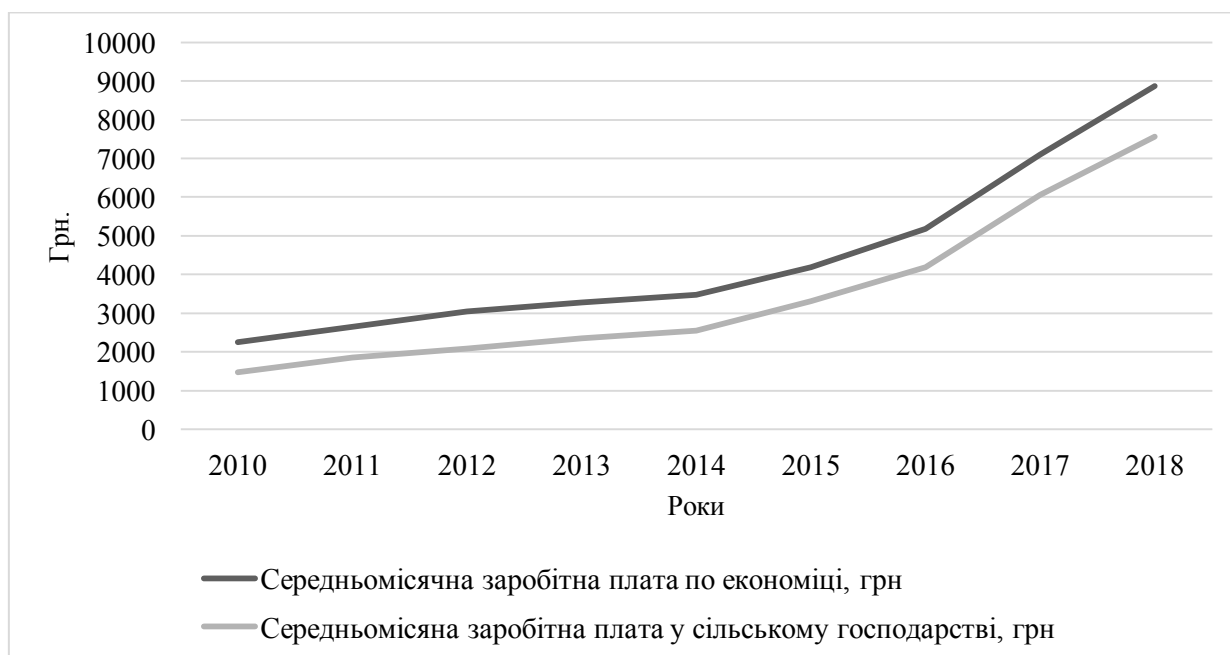
Для розвитку соціальної відповідальності в аграрному секторі необхідно розробити й реалізувати комплексну державну програму підтримки й стимулювання соціальної відповідальності в сільському господарстві, а саме: поширення суспільної думки щодо значущості соціальної відповідальності аграрного бізнесу для соціального та економічного розвитку підприємства, громади і держави загалом; розроблення нормативно-правових документів із однозначним тлумаченням соціальної відповідальності, критеріями її виміру та формами застосування; унормувати систему преференцій для аграрних підприємств, що запроваджують політику соціальної відповідальності та реалізують соціально важливі соціально-економічні та екологічні програми; удосконалення та активне застосування податкового механізму, згідно з яким будуть визначені пільги в процесі реалізації соціальних програм; розробити державні механізми стимулювання реалізації політики безперервного системного вдосконалення соціальної відповідальності підприємств. Така державна політика має орієнтуватися не лише на зменшення та запобігання негативним наслідкам діяльності представників аграрного бізнесу, а й на досягнення економічного, екологічного та соціального ефектів, що може розглядатися як основа підвищення конкурентоспроможності окремих підприємств і забезпечення стратегії їх розвитку.

Таким чином, з метою всебічного аналізу стану і розвитку соціальної відповідальності сільськогосподарських підприємств, були обґрунтовані методичні підходи до оцінки стану соціальної відповідальності сільськогосподарських підприємств. На основі аналізу сучасного стану

соціальної відповідальності аграрного сектора, запропоновано напрями її стимулювання.

Список літератури:

1. Гришова І.Ю. Імплементация принципів соціально – орієнтованого бізнесу в площину економічного розвитку потенціалу харчових підприємств / І.Ю. Гришова, Т.С. Шабатура // Економіка: реалії часу. Науковий журнал. – 2014. – №3(13). – С.13-21 – [Електронний ресурс]. Режим доступу : <http://economics.opu.ua/files/archive/2014/n3.html> – Дата доступу: жовтень 2015.

2. Оцінка, аналіз, планування фінансового становища підприємства: науково-методичне видання / [А.В. Чупіс, М.Х. Корецький, О.Л. Кашенко та ін.]. – Суми : Довкілля, 2001. – 404 с.

3. Державна служба статистики України [Електронний ресурс]. - Режим доступу : <http://www.ukrstat.gov.ua>.

Економічні науки

РИНОК ПЛАТІЖНИХ КАРТОК В УКРАЇНІ : РЕАЛІЇ ТА ПЕРСПЕКТИВИ

Колеснік А.Л.

студентка 3 курсу

Навчально-наукового інституту обліку, аналізу та аудиту

Климчук Н.Я.

ст.викладач кафедри банківської справи та фінансового моніторингу

Університет державної фіскальної служби України

За сучасних умов відбувається неспинний процес усвідомлення того факту, що цифрова модерна економіка, онлайн-торгівля вже сьогодні і, зокрема, у найближчому майбутньому будуть мати вирішальне значення у

розвитку та трансформаціях глобальної міжнародної економіки. Загальновідомою є світова тенденція останніх десятиліть щодо звуження сфери готівкових розрахунків та ери паперових касових платіжних документів, яке супроводжується переходом до нових форм та видів платіжних інструментів і новітніх технологій здійснення платежів.

Для українського сьогодні, коли країна перебуває на етапі економічних, суспільних та політичних перетворень на шляху до європейської спільноти, остаточний та безповоротний перехід до розрахунків за допомогою банківських карток залишається стратегічно важливим. З огляду на це, актуальним та доречним є ґрунтовне дослідження та осмислення практичного досвіду нормативного регулювання сфери безготівкових операцій, аналіз сучасного стану ринку платіжних карток, виокремлення ряду недоліків та переваг користування ними за умов економіки цифрового століття. Питання популяризації безготівкових розрахунків, розвитку ринку платіжних карток, постійного вдосконалення та осучаснення платіжних систем стали основою для багаточисельних дискусій різних науковців, зокрема, В.І. Міщенко, М.О. Євдокімова, Н.І. Корецька, О.В. Марченко, М.І. Савлук, та інші.

За визначенням, наведеним у Законі України «Про платіжні системи та переказ коштів в Україні», платіжна картка - електронний платіжний засіб у вигляді емітованої в установленому законодавством порядку пластикової чи іншого виду картки, що використовується для ініціювання переказу коштів з рахунка платника або з відповідного рахунка банку з метою оплати вартості товарів і послуг, перерахування коштів зі своїх рахунків на рахунки інших осіб, отримання коштів у готівковій формі в касах банків через банківські автомати, а також здійснення інших операцій, передбачених відповідним договором [1].

«Держателі платіжних карток українських банків за 2018 рік здійснили 3,9 млрд операцій, що на 26,7% більше, ніж у 2017 році, а їх обсяг збільшився на 35,4% та склав майже 2 877 млрд грн. Станом на 1 січня 2019 року українські банки емітували майже 59,4 млн платіжних карток. Водночас 62,2%

від загальної кількості карток становили активні платіжні картки, кількість яких за рік збільшилась на 6,0% і на початок 2019 року становила 36,9 млн шт. Кожна дев'ята активна платіжна картка є безконтактною – 4,0 млн шт.», – повідомляє Національний банк України [2]. Тенденція до збільшення обсягів та кількості операцій з використанням платіжних карток, безсумнівно пов'язана з розвитком торгівлі та сфери послуг загалом, зокрема зі збільшенням кількості терміналів, можливістю отримання та оплати послуг через мережу Інтернет, наявністю електронних гаманців та мобільних додатків, якими зручно користуватися для дистанційної оплати за велику кількість товарів, робіт. Додатковим стимулом для розвитку електронних розрахунків стало впровадження у деяких українських містах сервісів безконтактної оплати в громадському транспорті. Так, наприклад, трамваях м. Львів ще декілька років тому запустили оплату проїзду банківською картою, в Києві ж таке нововведення втілили в реальність в 2019 р. Вищенаведені дані свідчать що в державі прослідковується тенденція стабільного зростання попиту на безготівкові операції та популяризація інноваційних фінансових сервісів. За останні 5 років переважна більшість провідних українських банківських установ переорієнтували свою увагу на випуск якомога універсальніших платіжних карток, зробивши перелік їх функцій ширшим задля задоволення потреб максимально великого кола клієнтів усіх категорій (табл. 1).

Як і кожен інструмент розрахунків за товари, роботи, послуги, платіжні банківські картки мають велику кількість переваг, що успішно впливають на примноження кількості користувачів картками, так і ряд недоліків, з якими громадяни часто стикаються в повсякденних умовах. Наразі можна виокремити три основних переваг та одночасно недоліків банківських карток [4,с.677]:

1. Викрадену чи втрачену карту можна заблокувати, а помилково виконані трансакції відмінити або відредагувати, на відміну від готівки. Проте безготівкові розрахунки є полем для діяльності шахраїв, а рахунки нерідко стають об'єктом хакерських атак.

2. Користуватись банківськими послугами можна цілодобово та дистанційно. Проте технічні несправності унеможливають коректну роботу банкоматів та терміналів, програмні збої роблять проблемними безготівкові розрахунки.

3. Користувачу гарантована конфіденційність усіх безготівкових розрахунків, в той час як при розрахунку готівкою анонімність відсутня.

Таблиця 1

Види платіжних карток, які емітовані українськими банками (2015-2019рр)

Дані за станом на:	Усього	За видами носіїв інформації					
		з магнітною смугою	з магнітною смугою та чипом	з них безконтактних	з чипом	з них безконтактних	віртуальні
01.01.2015	33 042	30 009	2 370	1 090	416	0	248
01.01.2016	30 838	27 586	2 766	1 406	194	45	291
01.01.2017	32 389	27 994	3 876	1 987	74	6	444
01.01.2018	34 858	27 202	7 407	2 721	24	24	225
01.01.2019	36 949	30 392	6 323	3 946	16	16	219

Джерело: створено автором за даними [3]

Беззаперечно, що не звертаючи увагу на ряд недоліків, розвиток ринку платіжних карток є безповоротним процесом та залишається невід'ємним елементом детінізації економіки України, легалізації доходів і витрат, оптимізації розрахунків тощо. Варто зазначити, що перспективними напрямками вдосконалення та розвитку ринку банківських платіжних карток повинні стати скорочення витрат часу на обробку даних за операціями з одночасним поглибленим захистом від шахрайських дій під час використання новітніх фінансових технологій. Ключовим етапом успішного становлення потужного ринку електронних платіжних технологій повинно стати

дослідження та застосування на практиці світового досвіду з паралельним вдосконаленням вітчизняної законодавчої бази. Виходячи із викладеного вище уряду необхідно чітко визначити напрями вдосконалення банківської сфери в цілому та вживати заходів, що дадуть потужний поштовх до розвитку цього стратегічно важливого для нас сектору економіки.

Список літератури:

1. Закон України «Про платіжні системи та переказ коштів в Україні» від 05.04.2001р. № 2346-III // Відомості Верховної Ради України, – 2001, – № 29. – Ст.137. (Редакція від 07.02.2019). URL: <https://zakon.rada.gov.ua/laws/show/2346-14>

2. Огляд ринку платіжних карток та платіжної інфраструктури України за 2018 рік. // Офіційний сайт Національного банку України. URL: <https://bank.gov.ua/doccatalog/document?id=88661687>

3. Офіційний сайт Національного банку України. URL:

<https://bank.gov.ua/doccatalog/document?id=44657>

4. Коць О. О. Сучасний стан і перспективи розвитку ринку платіжних карток в Україні / О. О. Коць, В. В. Гоменюк // Наукове фахове економічне видання «Економіка і суспільство». – 2018. – №15. URL: economyandsociety.in.ua/journal/15_ukr/102.pdf.

Педагогічні науки

САМООЦІНКА ЗДОРОВ'Я СТУДЕНТСЬКОЇ МОЛОДІ

Коломієць М.П.

Кременецька обласна гуманітарно-педагогічна академія
ім. Тараса Шевченка

Актуальною проблемою сьогодення є збереження здоров'я студентської молоді, формування у них світогляду, спрямованого на його збереження,

оволодіння навичками здорового способу життя та безпечної поведінки, створення умов для гармонійного розвитку душі і тіла. Це є важливим завданням соціальної програми нашої держави. Здоров'я є необхідною умовою, що сприяє самовиявленню особистості, збереженню і зростанню продуктивності праці, економіки держави, гарантує благополуччя всього суспільства. [2, с. 104–107].

Метою нашого дослідження було визначити самооцінку здоров'я студентів та з'ясувати їх відношення до здорового способу життя.

Дослідження проводилось на базі КОГПА ім. Тараса Шевченка. У дослідженні взяли участь 184 студенти. Для з'ясування способу життя та визначення самооцінки здоров'я студентів використовували методіку В. Войтенка «Самооцінка здоров'я» [3, с. 73–74] та «Тест на визначення здорового способу життя» [3, с. 69–70]. Метод самооцінки передбачав цілеспрямований вибір конкретної відповіді на поставлене запитання, його обґрунтування та характеризує обізнаність студентів щодо чинників, які визначають стан здоров'я [1 с. 12–15].

В результаті проведених досліджень самооцінки здоров'я студентів за методікою В. Войтенка, ми встановили, що «ідеальним» стан власного здоров'я оцінило лише 2 % досліджуваних студентів, «добрим» – 27 % студентів, «посереднім» – 45 % студентів, «задовільним» свій стан оцінили 24 % осіб, а «незадовільним» – 2% студентів (рис.1.).

Відомо, що існує тісна взаємозалежність між життєдіяльністю організму та суб'єктивно-емоційним станом людини, яке саме і перетворює життєдіяльність на відчуття власного здоров'я. Таким чином, суб'єктивне відчуття людиною свого організму може бути основою для оцінки власного здоров'я студентів 17-19 років вищих навчальних закладів різного профілю. За даними анкети 29% молоді оцінили свій стан як «ідеальний» та «добрий», така самооцінка здоров'я характеризує те, що ці студенти вважають обов'язковим для себе систематично займатись фізичним вихованням і спортом, ритмічною

гімнастикою, або різновидами оздоровчої гімнастики, ігровими видами спорту, легкою атлетикою.



Рис.1. Самооцінка здоров'я студентів за методикою В.П. Войтенка (n – 184)

Суб'єктивна оцінка у студентів, які оцінили свій спосіб життя в межах незадовільного рівня характеризує те, що у них відсутнє сформоване бажання вести активний спосіб життя, загартовувати організм, така молодь не розуміє важливості та доцільності фізичних навантажень та рухової активності.

Аналізуючи дані по визначенню способу життя, ми встановили, що «здоровий спосіб життя» ведуть 9% студентів, «відносно здоровий» – 66% досліджуваних, і «неправильний спосіб життя» – 25% (рис.2.).

Таким чином, основною причиною погіршення показників способу життя у студентів є безвідповідальне ставлення до власного здоров'я, а також відсутність усвідомлення важливості дотримання здорового способу життя як його запоруки. Такій молоді слід відмовитися від шкідливих звичок та впорядкувати свій режим дня, приділяти час активній руховій діяльності [4].

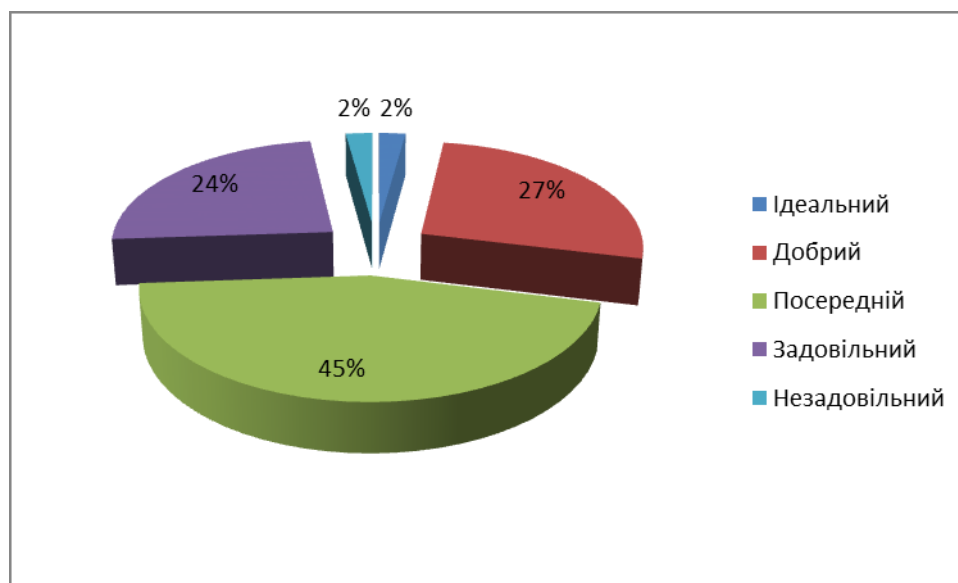

Рис. 2. Показники стану здоров'я студентів за даними визначення способу життя ($n = 184$)

Список літератури:

1. Земцова В. Основні тенденції в динаміці стану здоров'я населення України: необхідність нової стратегії. *Теорія і методика фізичного виховання і спорту*. 2006. №4. С. 12–15.
2. Соколенко О. І. Педагогічні умови формування ціннісного ставлення студентів вищих педагогічних навчальних закладів до свого здоров'я. *Вісник Сумського державного університету*. 2011. № 5. С. 104–107.
3. Стасенко В., В. Волканова. Здоров'язбережувальні технології. Київ: Шкільний світ, 2013. С. 73–74.
4. Самооцінка населенням стану здоров'я і рівня доступності окремих видів медичної допомоги у 2009 році. *Державний комітет статистики України*. URL: <http://www.ukrstat.gov.ua>.

ПСИХОЛОГІЧНІ ОСОБЛИВОСТІ РОЗВИТКУ ОСОБИСТОСТІ ПІДЛІТКА

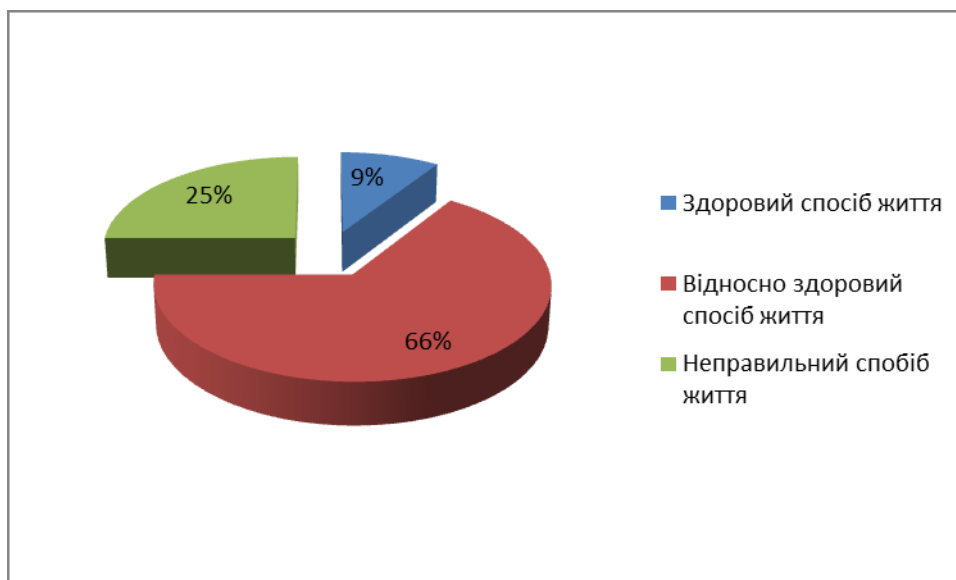
Комарніцька Л.М.

викладач кафедри соціальної роботи та психології Подільського спеціального навчально-реабілітаційного соціально-економічного коледжу,
м. Кам'янець-Подільський, Україна

Одним з найбільш складних періодів у віковій періодизації розвитку людини є підлітковий вік, який ще називають «кризовим». Саме в цей час відбувається перехід від дитинства до юності. Хронологічно він охоплює період від 12-13 до 15-16 років.

Неодноразово доводиться чути, що підлітки – це люди, які вже не діти, але й ще не дорослі. І це дійсно так. Саме в цей період підліток проходить складний шлях у своєму розвитку. Через внутрішні конфлікти з самим собою та з іншими, через зовнішні «падіння» та «піднесення» він стає особистістю. Тому цей етап є найважливішою сходинкою подальшого становлення індивідуальності. Для цього віку властиві нестабільність, емоційна напруга, почуття тривоги, що розглядаються психологами як кризові явища, пов'язані з соціальною, психологічною та тілесною сферами. У цьому відношенні цілком влучними є слова Л. І. Божович, яка зазначала, що впродовж цього періоду ламаються і перебудовуються всі попередні відносини дитини до світу і до самого себе, розвиваються процеси самосвідомості та самовизначення, що призводять в остаточному підсумку до тієї життєвої позиції, з якою школяр починає своє самостійне життя [1, с. 329].

На думку багатьох дослідників, зокрема В. Давидова, Д. Ельконіна та інших, для підліткового віку характерними є не лише біологічна та соціальна зрілість, а й інтенсивні перетворення у психічній сфері людини. Так,

Л. С. Виготський вважав, що ці перетворення являють собою «узагальнений результат змін всього психічного розвитку дитини у відповідний період, який стає вихідним для формування психічних процесів і особистості дитини наступного віку» [2, с. 183].

Одним із перших про підлітковий вік як про кризовий період заговорив американський психолог С. Холл [3, с. 836]. Саме він вказав на суперечливість поведінки підлітка, яку він вбачав у таких діях, як різка зміна настрою, раптовий перехід від впевненості до сумнівів у своїх силах, зміна жвавого спілкування на замкнутість тощо.

Яскравою ознакою, або ж символом початку підліткового віку є почуття дорослості. Саме це почуття виражає нову життєву позицію підлітка щодо людей і світу та характеризується запереченням своєї приналежності до дітей. Д.Б. Ельконін вважав, що «почуття дорослості є новоутворенням свідомості, через яке підліток порівнює себе з іншими (дорослими або товаришами), знаходить зразки для засвоєння, будує свої відносини з іншими людьми, планує свою діяльність» [5, с. 13].

Конфлікт між зовнішнім світом і внутрішнім станом та самовідчуттям підлітка зумовлює непорозуміння і псування стосунків з батьками. Батькам важко зрозуміти, що зумовило такі різкі зміни у їхній, здавалося б ще такій маленькій дитині. Адже ззовні нічого не змінилося: та ж сама родина, та ж сама школа і друзі. Але поведінка підлітка зовсім інша: агресія, зневага, нерозуміння батьків і сприйняття прояву їхньої турботи як контролю або ж обмеження свободи. У такій ситуації підліток намагається розширити свої права, проявляючи «непокору». Хронологічний проміжок часу під назвою підлітковий вік часто називають перехідним, критичним або кризовим. Саме поняття «криза» характеризує стан, породжений проблемою, яка постала перед індивідом і якої він не може розв'язати за короткий час і звичним способом [4, с. 156].

Ще одним новоутворенням підліткового віку є розвиток самосвідомості, що тісно пов'язаний із поняттям самооцінки, яка виникає і формується лише

під час спілкування підлітка з іншими людьми. Завдяки самооцінці відбувається регулювання поведінки особистості. Завищена самооцінка, схильність переоцінювати себе може призвести до конфліктів з оточуючими. Як результат, з'являються такі якості, як підозрілість, образливість і навіть агресивність. Занижена самооцінка особистості, навпаки, може сформувати почуття невпевненості, тривожності, привести до безініціативності. Для розвитку підлітка недостатньо самооцінки. Йому необхідно її співвіднесення з оцінкою, яку він заслужив серед друзів, вчителів, батьків та ін. Таким чином, самооцінка – це уявлення людини про свою цінність, оцінка власних якостей, достоїнств і недоліків.

Поряд із розвитком самосвідомості у підлітка з'являється потреба у самоствердженні, у прагненні зайняти належне місце серед однолітків. Часто задля досягнення своєї мети неповнолітній може поступитися своїми переконаннями, поглядами, або й навіть готовий здійснити вчинки, що можуть суперечити моральним нормам.

Важливим для підлітка стає його власний авторитет серед ровесників. У їхньому товаристві у нього часто відбувається переоцінка цінностей, формуються нові морально-етичні норми. У разі втрати авторитету у підлітка знижується самооцінка, порушується емоційний фон, що може призвести не лише до конфлікту з батьками чи друзями, а й навіть до суїциду.

Як висновок, варто зауважити, що розуміння особливостей періоду дорослішання дозволяє «спокійно» пережити цей кризовий період не лише самому підліткові, а й його родині.

Список літератури:

1. Божович Л. И. Личность и ее формирование в детском возрасте. Санкт-Петербург: Питер, 2008. 400 с.
2. Выготский Л. С. Собрание сочинений: в 6-ти томах. Т. 4. Вопросы детской (возрастной) психологии. Москва, 1984. 422 с.
3. Жаровских А. Понятие преступности несовершеннолетних // Молодой ученый. Казань, 2014. №4. С. 838-840.

4. Основи практичної психології / В. Панок, Т. Титаренко та ін. Київ: Либідь, 2003. 536 с.

5. Эльконин Д. Б. К проблеме периодизации психического развития в детском возрасте // Вопросы психологии. Москва, 1971. № 4. С. 6-20.

Філософські науки

ОСНОВНІ ПРИНЦИПИ РЕАЛІЗАЦІЇ МЕНЕДЖЕРСЬКИХ РІШЕНЬ: СОЦІАЛЬНО - ФІЛОСОФСЬКИЙ АНАЛІЗ

Компанієць Л.Г.

Запорізький національний університет

Кандидат філософських наук,

старший викладач кафедри ділової комунікації

В основі реалізації менеджерських рішень, на наш погляд, повинні бути принципи соціальної справедливості й соціальної відповідальності. У сучасній науці виділяються чотири методологічні трактування, які пояснюють соціальну справедливість: егалітаризм – необхідність отримання всіма членами суспільства однакових благ; роулзіанський підхід – можливість максимізації корисності найбільш забезпечених осіб; утилітаризм – максимізація загальної корисності всіх членів суспільства; лібералізм – справедливість, що встановлюється ринком [5, с. 14].

З окресленого видно, що єдиної концепції соціальної справедливості не існує, разом з тим, домінуюче положення у цьому питанні займає теорія американського філософа Дж. Ролза. В основі його "Теорії справедливості" (1971 р.) – два головні принципи, які трактуються автором як принципи справедливого суспільства: 1) принцип рівної волі: будь-яка людина повинна володіти максимальною волею, сумісною з настільки ж максимальною волею інших людей; 2) принцип рівної доступності,

відповідно до якого все, що може являти собою благо для людини, повинне бути рівно відкрите для кожного члена суспільства. Мова тут іде як про рівну доступність матеріальних благ, так і про відкритий для всіх доступ до будь-яких посад і інших соціальних позицій у суспільстві. Дж. Ролз доводить, що без цих принципів ніяка конструкція справедливого суспільства по суті неможлива [3, с. 86].

Справедливе суспільство не повинне облагодіяти всіх – у вільному й відкритому суспільстві індивіди в основному мають піклуватися про себе самі. Разом з тим, справедливе суспільство повинне бути "чесним". Керуючись почуттям чесності, члени суспільства мусять усвідомити, що не всі індивіди власними зусиллями можуть забезпечити собі більш-менш гідне існування (інваліди, непрацездатні, хронічно хворі та інші подібні категорії людей). Видається чесним те, що соціальні трансферти мають спрямовуватися саме на ці категорії громадян. Тому Дж. Ролз переконує, що соціальна нерівність виправдана й справедлива лише тоді, коли вона приносить вигоду найменш благополучним членам суспільства.

Згідно з теорією Дж. Ролза, соціальна й економічна справедливість повинні рівною мірою бути присутніми й поєднуватися в суспільстві. Наприклад, фундаментальні свободи не можуть бути обмежені, навіть якщо це привело б до підвищення добробуту тих чи інших соціальних груп або суспільства в цілому. Це суспільство, у якому, відповідно до фундаментального принципу розрізнення, справедливою визнається нерівність. Діяльні, підприємливі, талановиті, щасливі індивіди займають у ньому вищі позиції й мають більші доходи, залежно від результатів їхньої діяльності. Перерозподіл благ мусить орієнтуватися на найбільш знедолені групи людей. Але він не повинен подривати енергію й заповзятливість індивідів, які створюють суспільний добробут. Не можна переходити межу, за якою перерозподіл починає руйнувати ту вигоду, яку все суспільство, а отже, і найменш забезпечені його члени одержують від діяльності більш підприємливих і талановитих індивідів [4, с. 27].

У цілому, у сучасному розумінні справедливість є мірою відповідності між вчинком того чи іншого індивіда та його оцінкою в суспільній думці. Принцип об'єктивності визначає сутність справедливості. Ідея справедливості може бути реалізована певною мірою тільки через всебічне врахування різних інтересів і потреб людей та їх спільностей [1, с. 229].

Принцип соціальної справедливості, якого необхідно дотримуватися в процесі прийняття менеджерських рішень, повинен ґрунтуватися на таких об'єктивних засадах: 1) перехід до інформаційного суспільства, де основною формою власності і вищою цінністю буде інтелектуальна власність, тобто власність на знання та інформацію, без якої неможливий розвиток інших форм власності й суспільства в цілому; 2) керівна та консолідуюча роль культурно-історичного суб'єкта в соціальній структурі суспільства; 3) наявність багатоукладної економіки й регульованого ринку при провідній ролі державного сектора, тобто планово-товарна економіка; 4) реалізація принципу "від кожного – за здібностями, кожному – за працею", який, до речі, так і не був реалізований в умовах адміністративно-командної системи; 5) сильний соціальний захист тих прошарків населення, що з певних причин не можуть працювати; 6) демократичні форми організації в усіх сферах життєдіяльності суспільства; 7) високий рівень науки, культури (особливо правової й моральної) та ефективне використання досягнень духовного виробництва у вирішенні соціальних проблем [1, с. 232].

Інший принцип, якого необхідно дотримуватися в процесі прийняття менеджерських рішень, – принцип соціальної відповідальності. І перш за все, слід звернутися до площини соціальної відповідальності бізнесу – це сфера діяльності корпорації, компанії, підприємства, фірми, установи, організації, що діє на тристоронній основі (роботодавці, органи виконавчої влади, профспілки) шляхом вирішення соціально значущих проблем як у самому бізнесі, так і за його межами, тобто на муніципальному, регіональному, національному, а іноді й глобальному рівнях; добросовісна ділова практика, розвиток персоналу підприємства, охорона здоров'я працівників і безпечні умови праці, охорона

довкілля, використання ресурсозберігаючих технологій, а також розвиток суспільства на мікрорівні, що має на меті й досягнення найвищих результатів та високого рівня конкурентоспроможності й суспільного розвитку в цілому.

Під системою соціальної відповідальності бізнесу розуміється добровільне функціонування компанії, що діє як "корпоративний громадянин" у напрямку розвитку персоналу, охорони довкілля та розвитку місцевої громади в тісній взаємодії з державою, профспілковими та громадськими організаціями [2, с. 32].

До принципів функціонування системи соціальної відповідальності бізнесу відносять: абсолютну добровільність прийняття та реалізації соціальних зобов'язань, які виходять за межі тих, що прописані в чинному законодавстві (сплата податків, дотримання законів, що регламентують трудові відносини, тощо); взаємний зиск, який отримують від співпраці як бізнес, так і суспільство; комплексність, що передбачає проведення виваженої внутрішньої соціальної політики (надання пакета соціальних компенсацій, реалізація освітніх проектів, підготовка кадрів, підтримка відомчих установ охорони здоров'я, профілактика захворювань, рекреаційні та спортивні заходи і т.д.) і зовнішньої соціальної політики (підтримка соціальної інфраструктури, яка обслуговує місцеві громади, участь у благодійних проектах, меценатство, спонсорство та ін.); тривалість, яка вимагає постійну соціально орієнтовану діяльність компанії, у тому числі в довготривалих проектах, а не тільки участь в окремих благодійних акціях; вагомість, що припускає соціально спрямовану участь компанії в довготривалих благодійних соціальних проектах із вкладенням необхідних коштів і ресурсів та в отриманні реального соціального ефекту; розвиток партнерства, що передбачає встановлення із соціальними партнерами взаємовигідних зв'язків, які ґрунтуються на довірі, обміні інформацією тощо; відкритість і публічність за умови прозорості діяльності компаній стосовно використання коштів на соціальні проекти із застосуванням соціального аудиту; адресність соціальної підтримки соціально спрямованого бізнесу, що передбачає надання коштів тим, хто їх справді

потребує; різноманітність форм, методів і напрямків реалізації політики соціальної відповідальності бізнесу залежно від фінансового становища компанії, розвитку громадянського суспільства, соціально-економічного стану регіону або країни.

Отже, процес прийняття менеджерських рішень повинен ґрунтуватися на принципах соціальної справедливості і соціальної відповідальності. В основу соціальної справедливості, згідно з Дж. Ролзом, повинні бути покладені принцип рівної волі і принцип рівної доступності і керуватися необхідно почуттям чесності. Іншими словами, сутність соціальної справедливості визначає принцип об'єктивності, тобто ідея справедливості може бути реалізована певною мірою тільки через всебічне врахування різних інтересів і потреб людей та їхніх спільностей. У свою чергу, принцип соціальної відповідальності повинен ґрунтуватися на таких засадах: добровільність прийняття та реалізації соціальних зобов'язань; взаємний зиск; комплексність; тривалість; вагомість; розвиток партнерства; відкритість і публічність; адресність; різноманітність форм, методів і напрямків реалізації політики соціальної відповідальності бізнесу залежно від матеріального становища фірми, компанії, корпорації.

Список літератури:

1. Гернего О. Ідея соціальної справедливості як важливий фактор регіонального та загальнодержавного розвитку / О. Гернего // Вісник Української Академії державного управління при Президентові України. – 2001. – № 2. – С. 229 – 235.

2. Мельник С. Становлення соціально орієнтованого бізнесу в Україні як складова державної соціальної політики / С. Мельник // Україна : аспекти праці. – 2008. – № 5. – С. 32 – 36.

3. Ролз Дж. Теория справедливости / Ролз Дж. – Новосибирск : Изд-во НГУ, 1995. – 535 с.

4. Сидорина Т. Ю. Социальная политика –попытка философской интерпретации / Т. Ю. Сидорина // Вопросы философии. – 2005. – № 12. – С. 20 – 29.

5. Студінський В. Питання соціальної справедливості у контексті соціальної політики / В. Студінський // Україна : аспекти праці : науково-економічний та суспільний журнал. – 2009. – № 1. – С. 13 – 16.

Педагогічні науки

НАВЧАЛЬНІ РЕСУРСИ ДЛЯ ВЧИТЕЛІВ РОМСЬКОЇ МОВИ В СИСТЕМІ СЕРЕДНЬОЇ ОСВІТИ: ЄВРОПЕЙСЬКИЙ ДОСВІД

Кондур З.А.

Інститут педагогіки НАПН України

молодший науковий співробітник

kondurzola@yahoo.com

Європейська освітня спільнота приділяє значну увагу вивченню мов національних меншин. Документи, які підтримують розвиток та життєдіяльність мов національних меншин[^] Європейська Хартія регіональних мов або мов меншин та Рамкова конвенція захисту прав національних меншин. У Хартії, зокрема, зазначено, що завдяки мовам суспільство адаптується до культурного середовища, проявляє свою культурну ідентичність, згуртовує та укріплює контакти між іншими мовами та людьми. Перевага різних мов полягає в тому, що вони сприяють спілкуванню між спільнотами. Більшість європейських мов потребує захисту, особливо це торкається ромської мови.

Переважаю, ромська мова поширена в побутовому спілкуванні на значній частині Європейського континенту та країн Європейського Союзу. В Європі існують позитивні практики вивчення ромської мови серед ромської спільноти

під час отримання середньої освіти. Питання викладання та навчання мовами національних меншин є предметом дослідження вітчизняних вчених: Колісніченко В., Куць О., Цвітков А., Миколюк О., Курач Л., Петрук О. та ін. [7]. Слід зазначити, що вказані дослідження свідчать, що на сьогодні на теренах України все ще недостатньо розроблено навчально-методичних матеріалів для вивчення та викладання ромської мови в школі. Саме тому європейський досвід може бути корисним для освітян та учнів. З огляду на те, що в Україні існують регіони (Закарпатська, Одеська, Чернівецька, харківська області) з компактним проживанням ромського населення, виникає питання їхньої освіти та, зокрема, вивчення рідної мови.

Звертаючись до європейського досвіду слід виокремити значну частину матеріалів для викладання ромської мови, розроблених за підтримки Ради Європи, які широко використовують в сучасних країнах Європи.

У даному контексті Рада Європи, як міжнародна організація, що підтримує права національних меншин, надає доступ до розроблених європейською спільнотою матеріалів з питань викладання ромської мови на різних рівнях освіти. Ці матеріали є цифровими ресурсами, розміщеними на порталі www.coe.int, що є офіційним сайтом цієї організації.

Отже, стратегічні орієнтири Ради Європи щодо освіти ромського населення та, зокрема, дітей дошкільного та шкільного віку має забезпечувати держава та система освіти. Реформа нової української школи передбачає інклюзивний та компетентнісний підходи до побудови навчального процесу. Такий підхід підтримується країнами Ради Європи та відповідає останнім тенденціям, притаманним європейським підходам до вивчення мов національних меншин.

Слід підкреслити, що Рада Європи у 2013 році прийняла Ромську Стратегію, яка була ратифікована країнами-членам Ради Європи, в тому числі й Україною [8]. Ромська Стратегія передбачає підвищення освітнього рівня ромів, а саме:

- проведення громадськими об'єднаннями, педагогічними колективами навчальних закладів, посадовими особами місцевих органів виконавчої влади роз'яснювальної роботи серед ромів щодо важливості отримання дітьми дошкільної, загальної середньої, професійно-технічної та вищої освіти;
- забезпечення взаємодії педагогічних колективів навчальних закладів та громадських об'єднань ромів;
- здійснення заходів щодо зменшення кількості ромів, які не завершують навчання у загальноосвітніх навчальних закладах;
- проведення профорієнтаційної роботи із стимулювання ромів до отримання професійно-технічної та вищої освіти.

Серед цифрових ресурсів РЄ, що пропонуються для різних країн світу є: навчально-методичні матеріали для вчителів, відео матеріали, рекомендаційні та нормативні документи РЄ, ЄС, ООН та ін. Основні тематики які піднімає Рада Європи стосовно навчання ромських дітей: протидія мови ворожнечі, мультикультурне суспільство, толерантність, права людини, права дитини, боротьба з проявами расизму та агресією, а також вивчення мов.

Радою Європи створено міжурядовий Комітет експертів з питань ромів, який опікується вищезазначеними тематиками та сприяє створенню мультикультурного середовища у різних країнах Ради Європи. Матеріали цифрові та ресурси даного комітету, містять описи кращих практик різних країн-членів Ради Європи (Угорщини, Румунії, Сербії Чехії, Норвегії, Швеції та інших) [3].

Цікавим цифровим ресурсом Ради Європи є Roma Youth Children [2] це джерело яке висвітлює стратегію захисту прав дитини (2016-2021) по відношенню до ромських дітей, зокрема, робиться акцент на інклюзивну та якісну освіту, на скорочення дітей які залишають школу, особливо дівчат. Цей ресурс пропонує ознайомитися з кращими практиками навчання ромських дівчат у Норвегії, Латвії, Швеції; з досвідом дошкільної освіти ромських дітей у Чехії, Латвії, Північної Македонії, Польщі; з досвідом професійно-технічної

освіти ромських дітей у Польщі, Фінляндії; залучення ромських дітей до обов'язкової шкільної освіти та професійно-технічної освіти у Молдові, Греції, а також в Україні.

У 2016 році Радою Європи було розроблено посібник для вчителів з питань медіації (посередництво та перемовини) з ромським батьками та зацікавленими особами. Слід зазначити, що така форма взаємодії сприяє кращому залученню дітей до школи, зменшенню кількості дітей які залишають школу, кращій взаємодії батьків зі шкільною адміністрацією та вчителями. Цей ресурс розміщено у вільному доступі на порталі РЄ: <http://coe-romed.org/sites/default/files/documentation/ROMED1%20Trainers%27%20Handbook.pdf>

Цифрові ресурси які перекладені ромською мовою знаходять на сайті: <https://www.coe.int/en/web/children/rom>

Це навчальні матеріали для вчителя з таких питань:

- Права дитини,
- освіта з прав людини,
- захист дитини,
- сексуальне насильство,
- насильство,
- телесні покарання та позитивне виховання дітей,
- дитяче правосуддя,
- охорона здоров'я, орієнтована на дітей, та соціальні послуги привабливі для дітей,
- діти в альтернативному догляді,
- діти та Інтернет.

Отже, слід зробити висновок про те, що сьогодні значна кількість навчальних та інформаційних матеріалів для вивчення ромської мови розміщена на електронних платформах ради Європи та інших міжнародних організацій. Основним питанням залишається використання можливості застосовувати ці матеріали у вітчизняних школах для навчання ромських дітей

та для підготовки й підвищення кваліфікації вчителів, що працюють у ромських поселеннях та школах.

Список літератури:

1. Нова українська школа. Концептуальні засади реформування середньої освіти / Міністерство освіти і науки України . – 2016 . – С . 11–12 [Електронний ресурс] . – Режим доступу: <https://www.kmu.gov.ua/storage/app/media/reforms/ukrainska-shkola-compressed.pdf>
2. Roma Youth / Children. Рада Європи [Електронний ресурс] Режим доступу: <https://www.coe.int/en/web/roma-and-travellers/roma-youth-/-children>
3. Enhancing the effective realization of Roma children’s compulsory school education and added value of ensuring access to vocational education for Roma youth (Republic of Moldova, Bosnia and Herzegovina, Greece, Hungary, the Netherlands, Poland, Ukraine) Рада Європи -2018- [Електронний ресурс] Режим доступу: <https://rm.coe.int/cahrom-2018-12-en-final-thematic-report-on-roma-children-s-compulsory-/16808fef23>
4. European Framework for the Digital Competence of Educators: DigCompEdu. – 2017. - [Електронний ресурс] . – Режим доступу: <https://www.ec.europa.eu/jrc/en/digcompedu.pdf>.
5. Thematic report on school attendance for Roma children, in particular Roma girls (Finland, Latvia, Norway, Sweden). Рада Європи -2013- [Електронний ресурс] Режим доступу: <https://www.coe.int/en/web/roma-and-travellers/roma-youth-/-children>
6. Посібник для вчителів з питань медіації. Рада Європи. -2016-. [Електронний ресурс] Режим доступу: <http://coe-romed.org/sites/default/files/documentation/ROMED1%20Trainers%27%20Handbook.pdf>
7. Петрук О.М. Підручники української мови для початкових класів шкіл з навчанням мовами національних меншин: сучасний стан і тенденції розвитку. Режим доступу: <http://lib.iitta.gov.ua/>(дата звернення 04.05.2019).
8. Указ Президента України «Про Стратегію захисту та інтеграції в

українське суспільство ромської національної меншини на період до 2020 року», 2014 режим доступу: <https://zakon.rada.gov.ua/laws/show/201/2013>. (дата звернення 04.05.2019).

Інші професійні науки

ПЕРШІ ЕКОЛОГІЧНІ КОНФЕРЕНЦІЇ УКРАЇНИ

Коновалова Я.П.

Серебряков В.В.

Київський міський центр здоров'я, завідувача прес-центром
e.mail: Yanakovalova1@ukr.net, моб: +380955793279

Київський національний університет імені Тараса Шевченка, д.б.н., проф.
bcssu2@gmail.com

Перші екологічні конференції України нероздільно пов'язані з ім'ям професора нинішнього Київського національного університету ім. Тараса Шевченка, доктора біологічних наук О.П. Кришталя (1908-1985). Дізнатись про існування конференції можливо у матеріалах, присвячених, серед іншого, і діяльності професора. Серед них монографія проф. Б.М.Мазурмовича «Розвиток зоології на Україні» (1972) та його однойменна дисертація – 3-х томна праця «Розвиток біології на Україні» (1984-1986), книга колективу авторів «Александр Филлипович Крышталь и его лаборатория» (2010), наукова стаття Я.П.Коновалової та В.В.Серебрякова «Олександр Пилипович Кришталь (1908-1985) (До 180 – ти річчя Київського національного університету імені Тараса Шевченка, кафедри зоології та 30-х роковин пам'яті вченого, організатора і педагога» (2015). Детальної інформації про перші екологічні конференції України, зібраних в одному місці, не має.

Метою даної роботи є систематизація історичних матеріалів і фактів про роботу перших чотирьох екологічних конференцій України.

Основними завданнями дослідження стали: вивчення тематики і розвитку наукових досліджень екології тваринного світу України 40-60-х років ХХ століття; пошук, аналіз і впорядкування назв і років видання матеріалів конференції.

Перша екологічна конференція з проблеми «Масові розмноження тварин та їх прогнози» відбулася у Києві 15-20 листопада 1940 року.

Тези майже 100 доповідей 90 авторів, третина з яких представляли установи тодішньої УРСР, були надруковані російською мовою у двох збірниках під однією назвою «Экологическая конференция по проблеме массового размножения животных и их прогнозы» (Ч. 1, 1940; Ч. 2, 1941).

Наукова тематика доповідей українських вчених стосувалась переважно питань екології комах – шкідників буряка, лісу та біологічним методам боротьби з ними.

Вчені представили доповіді, які відображали результати досліджень закономірностей зміни чисельності деяких ссавців території тодішньої УРСР, молюсків Дніпровського водосховища, фауни новостворених ставків у степовій частині республіки, екологічних особливостей амфібій, хом'яків, птахів, як регуляторів розмноження шкідливих комах і гризунів, кротів – винищувачів бурякової попелиці, а, також, яйцеїдів – помічників у знищенні бурякового довгоносика та клопа-черепашки. Кілька доповідей було присвячено екологічним особливостям розмноження судака, екології трьох степових біотопів Лисої гори (Львівщина), хворобам комах у зв'язку з їх екологічними умовами, значенню дикої рослинності, як кормової бази для розмноження шкідливих мух основних злакових культур.

Матеріали першої екологічної конференції зберігаються у фондах Національної наукової бібліотеки України ім. В.І.Вернадського.

Друга екологічна конференція з проблеми «Масові розмноження тварин та їх прогнози» відбулася у Києві 24-30 листопада 1950 року.

Згідно програми заходу після пленарного засідання учасники працювали у дев'яти секціях [2, с. 3, 5, 8, 11, 14, 17, 19, 21, 24, 26].

Тематика наукових досліджень представлених на конференцію, продиктовані післявоєнним періодом відновлення народного господарства, реконструкцією тваринного світу, гідробудівництвом на Дніпрі, необхідністю захисту вирощеного врожаю від шкідників.

Резолюцією заходу перед вченими були поставлені наступні завдання: вивчати ентомофауну в комплексі; спостерігати за коливаннями чисельності комах, виявляти зони масового розмноження комах-шкідників, шукати оптимальні умови для корисних комах, працювати над питаннями акліматизації ентомофагів сільськогосподарських та лісових культур, заселяти рибами нові водойми, які утворились внаслідок гідробудівництва, розводити хутряних звірів, мисливсько-промислових птахів, досліджувати потреби окремих видів тварин і їх популяцій до умов життя, внутрішньовидові та міжвидові відносини в залежності від умов середовища, дослідження впливу умов життя на чисельність популяцій а також впливу заходів меліорації, агротехніки, лісонасаджень, складання прогнозів масового розмноження шкідників та профілактичних заходів боротьби з ними в умовах навколишнього середовища.

Учасниками наукового зібрання було доручено доценту Київського державного університету О.П. Кришталю та дійсному члену АН УРСР П.А.Свириденку складання посібника «Экология животных СССР» –довідника для науковців різних сфер біології.

Конференція постановила звернутись до Міністерства вищої освіти СРСР з проханням покращення викладання курсу екології тварин на відповідних факультетах вишів, видання підручників та виділення необхідної кількості годин у навчальних планах [2, с. 261-295].

Перелік доповідачів конференції свідчить про значне розширення географії її учасників (окрім УРСР ще 10 союзних республік) і участі не лише переважної кількості вчених Академії Наук, а й аспірантів, студентів, агрономів, ентомологів, агротехніків, біохіміків, ветлікарів, спеціалістів з

бур'яну. Усі 198 доповідей були надруковані російською мовою у трьох збірниках тез доповідей «Массовые размножения животных и их прогноз» (1950), які зберігаються у вищевказаній бібліотеці.

Третя екологічна конференція пройшла у Києві 3-10 грудня 1954 року. Понад 700 її учасників, серед яких 267 академіків, докторів та кандидатів наук, 52 практика сільського господарства, представники профільних міністерств та відомств працювали у 5 секціях: екологія водних організмів, хребетні, безхребетні тварини, комахи, палеоекологія та паразитологія.

У резолюції заходу зазначено, що змістом тогочасної екології було вивчення видових пристосувань організмів до середовища, вивчення закономірностей утворення і розвитку популяцій, як форми існування виду, вивчення закономірностей формування і розвитку біоценозу, як прояву взаємозв'язку організму з місцем існування. Теоретичною основою українських екологів 50-х років ХХ століття була єдність організму і середовища.

Було рекомендовано продовжити вивчення шляхів підвищення продуктивності водойм, поглибити вивчення екологічних основ захисту рослин і загальних питань екології комах, біологічного методу боротьби зі шкідниками (зі шкідниками цукрового буряка), поглибити вивчення екології іхтіопаразитів, скласти екологічні зведення і методичні посібники, розробити закони про полювання і охорону природи, опрацювати питання розширення заповідного фонду, скласти і видати підручники з екології і методик екологічних досліджень, посилити підготовку фахівців-екологів.

Конференція визначила екологію, як науку, яка вже чітко сформувалась [3, с. 3-29].

Матеріали конференції надруковані російською мовою у чотирьох збірниках «III экологическая конференция. 3-19 декабря 1954 год. Тезисы докладов» (1954), які зберігаються у вищезазначеній бібліотеці.

IV екологічна конференція в Києві пройшла у 1962 році. За даними оргкомітету до участі у ній було подано 1400 доповідей, які були опубліковані російською мовою у томах V–VIII під загальною назвою «Вопросы экологии»

(1962). Кожен том відповідав певній тематиці матеріалів: екології водних організмів (V), наземних хребетних (VI), і безхребетних (VII), паразитичних організмів та ентомофагів (VIII).

У томах I, II, III були частково опубліковані доповіді попередньої III конференції. У томі IX організатори планували надрукувати резолюцію та список учасників.[4, с. 3].

У вищезазначеній бібліотеці, у бібліотеках Київського національного університету імені Т. Шевченка і Інституту зоології ім. І.І.Шмальгаузена НАН України знайдено лише томи V–VIII. Ознайомитись зі змістом резолюції, рекомендаціями не вдалося.

Підсумовуючи вищевикладене слід зазначити, що не знайденими залишаються томи I–III, IX четвертої екологічної конференції.

Наукова тематика доповідей заходів цілком відповідає потребам народного господарства у боротьбі зі шкідниками буряку, зернових культур та лісу, реконструкції тваринного світу, впливу на довкілля гідробудівництва, необхідності заходів збереження природи, розширення заповідного фонду, потребу у підготовці молодих спеціалістів-екологів, написання підручників для їх освіти та інше.

Важливим результатом даної роботи є встановлення у 1954 році важливого історично-біологічного факту формування екології, як науки.

Список літератури:

1. Программа // Вторая экологическая конференция по проблеме «Массовые размножения животных и их прогноз». 2-30 ноября 1950 г. –1950. – С. 3-28.

2. Резолюция второй экологической конференции по проблеме «Массовые размножения животных и их прогнозы» // Вторая экологическая конференция по проблеме «Массовые размножения животных и их прогноз» 1950 г. Тезисы докладов. – 1951, ч. 3. – С. 261-295.

3. Резолюция. Третья экологической конференции // Третья экологическая конференция. – 1955. – С. 3-30.

4. От оргкомитета по созыву четвертой экологической конференции // Вопросы экологии. По материалам четвертой экологической конференции. – 1962, Т. 4. – С. 3.

Педагогічні науки

СИСТЕМА НАУКОВО-МЕТОДИЧНОГО ЗАБЕЗПЕЧЕННЯ РЕСУРСНО-ОРІЄНТОВАНОГО НАВЧАННЯ ДИСЦИПЛІН КОМП'ЮТЕРНОГО ЦИКЛУ

Кононец Наталія Василівна

доктор педагогічних наук, доцент кафедри економіки підприємства та економічної кібернетики, ВНЗ Укоопспілки «Полтавський університет економіки і торгівлі», ORCID ID 0000-0002-4384-1198,
natakapoltava7476@gmail.com

Під науково-методичним забезпеченням навчального процесу розуміється сукупність документів, наукових, навчальних, методичних матеріалів, які: описують зміст; встановлюють структуру; визначають результат; регламентують перебіг навчального процесу. Узагальнений перелік цих документів містить: державні стандарти освіти; навчальні плани; навчальні програми з усіх нормативних і вибіркових навчальних дисциплін; програми всіх видів практики; підручники та навчальні посібники; інструктивно-методичні матеріали до практичних, лабораторних, семінарських занять; індивідуальні семестрові завдання для самостійної роботи студентів; матеріали поточного та підсумкового контролю; методичні матеріали: для самостійного опрацювання студентами фахової літератури, написання курсових, дипломних робіт чи проектів.

У нормативних документах, які регламентують організацію освітнього процесу у закладах вищої освіти (ЗВО), ліцензійних та акредитаційних справах,

керуються поняттям "навчально-методичне забезпечення" навчального процесу.

Навчально-методичне забезпечення навчального процесу містить:

державну складову (державні стандарти освіти; навчальні плани; навчальні програми з усіх нормативних навчальних дисциплін; програми навчальної, виробничої й інших видів практик; підручники і навчальні посібники з грифом Міністерства освіти і науки України);

складову ЗВО, тобто те навчально-методичне забезпечення, яке розробляється безпосередньо в ЗВО (робочі навчальні плани та програми; навчальні програми з вибіркових навчальних дисциплін; навчальні посібники без грифу Міністерства освіти і науки України; НМКД; інші матеріали, які визначає викладач, кафедра.

Як показує досвід та практика, під навчально-методичним забезпеченням викладачі, здебільшого, розуміють складову ЗВО, а ще точніше – навчально-методичні комплекси дисциплін (НМКД), які їм доводиться самостійно розробляти. Таким чином, можна стверджувати, що поняття "науково-методичне забезпечення" є більш ширшим за своєю змістовою сутністю і включає в себе поняття "навчально-методичне забезпечення" навчального процесу.

Нині варто взяти до уваги сучасні тенденції підготовки навчально-методичного забезпечення – розробляння електронної складової НМКД: електронні конспекти лекцій, електронні підручники та посібники, дистанційні курси, ЕНМКД, комп'ютерні тести тощо [1; 2].

Науково-методичне забезпечення ресурсно-орієнтованого навчання (РОН) дисциплін комп'ютерного циклу студентів ЗВО потрактуємо як сукупність матеріалів, які відображають теоретичні основи забезпечення процесу РОН дисциплін комп'ютерного циклу засобами загальної педагогіки, дидактики, методики, теорії управління та практичну реалізацію створення навчально-методичного забезпечення, що охоплює всі аспекти від теорії

розроблення до практичних методик підготовки конкретних навчально-методичних матеріалів для РОН дисциплін комп'ютерного циклу.

Як теоретико-методологічне обґрунтування системи науково-методичного забезпечення РОН дисциплін комп'ютерного циклу, в основу її розроблення покладено:

- системний підхід, який уможливить побудову матриці науково-методичного забезпечення РОН дисциплін комп'ютерного циклу студентів ЗВО, елементи якої є взаємодіючими та взаємозалежними, які формують єдине ціле;

- тезу про те, що вимоги до теоретичної складової науково-методичного забезпечення РОН дисциплін комп'ютерного циклу студентів ЗВО регламентуються державними документами, потребами суспільства та освіти;

- студентоцентрований підхід, який уможливить розробку навчально-методичного забезпечення для ефективного самоорганізованого навчання, самопідготовки та індивідуальної системи незалежного навчання, у центрі якого знаходиться студент;

- особистісно орієнтований підхід, який уможливить враховувати суб'єктивний досвід викладачів та створити комфортні умови для РОН дисциплін комп'ютерного циклу студентів ЗВО широкого спектру спеціальностей у власному темпі за індивідуальною освітньою траєкторією;

- прогностичний підхід та системне міждисциплінарне прогнозування для внесення своєчасних коректив до навчально-методичного забезпечення процесу РОН дисциплін комп'ютерного циклу, які уможливлять повною мірою враховувати нові тенденції в розвитку суспільства, безперервні зміни в галузях сучасних ІКТ, вищої освіти, провести підготовку й перепідготовку науково-педагогічних кадрів ЗВО, тобто здійснити з необхідним випередженням весь комплекс заходів, які визначають якість підготовки студентів;

- сутність опанування технологій організації співпраці з іншими ЗВО та мережевого співробітництва, які найближчим часом стануть базовими для впровадження РОН дисциплін комп'ютерного циклу студентів ЗВО із погляду

перспективи спільного використання ресурсів та дисемінації педагогічного досвіду.

Наведені положення стали підставою для обґрунтування змістових компонентів системи науково-методичного забезпечення РОН дисциплін комп'ютерного циклу студентів ЗВО, а саме: концептуально-цільового, змістового, контрольно-оцінювального, дисемінаційного та технологічного.

Визначені компоненти складають матрицю науково-методичного забезпечення РОН дисциплін комп'ютерного циклу (таблиця 1). Наголосимо, що дані таблиці відображають науково-методичне забезпечення РОН дисциплін комп'ютерного циклу, які вивчаються у ВНЗ Укоопспілки «Полтавський університет економіки і торгівлі».

Таблиця 1.

**Матриця науково-методичного забезпечення РОН дисциплін
комп'ютерного циклу студентів ЗВО**

↓Компоненти / Ресурси →	Традиційні ресурси	Електронні ресурси	Інтернет-ресурси
Концептуально-цільовий	Кононець Н. В. Основи ресурсно-орієнтованого навчання дисциплін комп'ютерного циклу (з досвіду аграрних коледжів): монографія.	Електронний аналог друкованого видання (формат *pdf).	Ресурсно-орієнтоване навчання у вищій школі: освітній портал http://rb13.webnode.com.ua/ (авторський веб-сайт)
	Авторські публікації.		Авторські публікації.
	Кононець Н. В. Как создать электронный учебник: пособие по созданию электронных учебников для ресурсно-ориентированного обучения.	Кононець Н. В. Методичні рекомендації щодо створення електронних посібників для викладачів вищих аграрних НЗ I–II рівнів акредитації (на CD).	Авторські публікації.
Змістовий	НМКД	ЕНМКД, електронні посібники,	ЕНМКД на Диску Google, Віртуальне навчальне середовище

		підручники, конспекти лекцій тощо (на CD, файлових серверах ЗВО). Електронні підручники для мобільного навчання.	http://vns.puet.edu.ua/login/index.php , дистанційні курси на Головному центрі дистанційного навчання http://el.puet.edu.ua/ . Дистанційні курси на сервісі Google Сайт: Навчальний сайт Н. Кононец https://sites.google.com/site/kononetspuet/ Інформаційні системи і технології в юридичній діяльності https://sites.google.com/site/istudpuet/ Інформаційні системи і технології в галузях економіки https://sites.google.com/site/istekonomika/ тощо.
	Ресурси бібліотеки		Електронна бібліотека (Хмарний ресурс)
Контрольно-оцінювальний	Методичні рекомендації щодо створення студентського портфоліо.	Комп'ютерні тести	Комп'ютерні тести у дистанційних курсах.
Дисемінаційний	Авторські публікації.	Презентації майстер-класів, семінарів-аукціонів педагогічних ідей (формат *.ppt)	Відеоресурси Youtube http://rbl3.webnode.com.ua/v%D1%96deoresursi/ . Веб-сайт ЗВО. Ресурсно-орієнтоване навчання у вищій школі: освітній портал
Технологічний	Авторські публікації.	Інформаційна система «Електронний моніторинг навчально-методичної роботи»	Інтегрована інформаційна система «Електронні освітні ресурси»

Як бачимо з таблиці 1, матриця науково-методичного забезпечення РОН дисциплін комп'ютерного циклу студентів ЗВО представлена п'ятьма компонентами, кожен з яких складається з традиційних, електронних та Інтернет-ресурсів. Зазначимо, що усі авторські публікації можна знайти на сторінці «Наукові праці» авторського веб-сайту <https://rbl3.webnode.com.ua/>.

Список літератури:

1. Кононец Н. В. (2016). Дидактичні основи ресурсно-орієнтованого навчання дисциплін комп'ютерного циклу студентів аграрних коледжів. (Дис. докт. пед. наук). Полтава. 473 с.
2. Кононец Н.В. (2018). Концепція ресурсно-орієнтованого навчання у вищій школі. Витоки педагогічної майстерності: зб. наук. праць. Вип. 22. Полтава : ПНПУ імені В. Г. Короленка. С. 103-107.
3. Кононец Н.В. (2018). Функціональна дидактична модель ресурсно-орієнтованого навчання дисциплін комп'ютерного циклу у вищій школі. *Social and Economic Aspects of Education in Modern Society*. Vol.2. Warsaw, Poland. С. 38–41.

**ПРОДУКТИВНІСТЬ І ДЕЯКІ ФІЗІОЛОГІЧНІ ПОКАЗНИКИ СОЇ
КУЛЬТУРНОЇ (*GLYCINE MAX* MOENCH.) ЗА ДІЇ ДОБРИВА
ПЛАНТАФОЛ 10.54.10 В УМОВАХ ТЕРНОПІЛЬСЬКОЇ ОБЛАСТІ**

Конончук О.Б.

Тернопільський національний педагогічний
університет імені Володимира Гнатюка,
кандидат біологічних наук, доцент,
доцент кафедри ботаніки та зоології

Герц А.І.

Тернопільський національний педагогічний
університет імені Володимира Гнатюка,
кандидат біологічних наук, доцент,
доцент кафедри загальної біології та методики
навчання природничих дисциплін

Герц Н.В.

Тернопільський національний педагогічний
університет імені Володимира Гнатюка,
кандидат біологічних наук, доцент,
доцент кафедри ботаніки та зоології

Висока затребуваність на світовому ринку в насінні сої спонукає виробників все більше приділяти уваги до вирощування цієї культури на що вказує стійка тенденція зростання валового виробництва. В Україні, як і в Світі, відбулись аналогічні зміни. Так, якщо у 2000 р. у нашій державі було висіяно сою на площі 60,6 тис. га і зібрано 64,4 тис. т зерна, то в 2017 р. вже – 1,98 млн га і 3,90 млн т, відповідно. Необхідно зазначити, що зростання виробництва відбувалось, перш за все, за рахунок розширення посівних площ та незначного

зростання урожайності, яка у 2017 р. становила 19,7 ц/га [3], що не відповідає можливостям сучасних сортів.

Основою формування продуктивності сої, як і всіх рослин, є оптимальне поєднання взаємопов'язаних процесів фотосинтезу, живлення і морфогенезу на які, головним чином, впливають клімат, властивості самої рослини, технологія вирощування, ґрунт та удобрення [1].

Соя, як квіткова рослина, переважну кількість мінеральних елементів живлення поглинає із ґрунту кореневою системою, але часто для усунення недоліків ґрунтового живлення, можна застосовувати позакореневе підживлення добривами, дієвість якого залежить від багатьох чинників, таких як фенологічна стадія росту рослини, дефіцит певного елемента мінерального живлення у ґрунті, погодних умов тощо [1, 2].

Відповідно цього, метою роботи було дослідити ефективність позакореневого застосування комплексного мінерального добрива Плантафол 10.54.10 на сої за змінами у фотосинтетичному апараті і продуктивністю в ґрунтово-кліматичних умовах Тернопільської області.

Матеріалом дослідження була соя культурна (*Glycine max* Moench.) скоростиглого зернового сорту Аннушка та комплексне мінеральне добриво Плантафол 10.54.10.

Польові досліді проводили на території агробіолабораторії Тернопільського національного педагогічного університету імені Володимира Гнатюка на важкосуглинистому чорноземі типовому із **дуже високим вмістом обмінного калію (189 мг/кг)**, низьким вмістом легкогідролізованого азоту (102 мг/кг), сірки (2,6 мг/кг), кобальту (0,09 мг/кг) і цинку (1,05 мг/кг), середньою забезпеченістю гумусом (2,6%), рухомим фосфором (71,0 мг/кг), марганцем (9,34 мг/кг), **близькою до нейтральної** реакцією ґрунтового розчину (обмінна рН 5,6) тощо.

Сою вирощували за загальноприйнятою для Лісостепу України технологією після кукурудзи на зерно із 4-разовим повторенням варіантів.

Виявлено, що дворазове позакореневе підживлення добривом Плантафол

10.54.10 у фенологічних стадіях росту «поява суцвіття – початок цвітіння» концентрацією 3 г/л та витратою робочого розчину 300 л/га, збільшує надземну масу та густоту рослин, загальну масу зерна на рослинах та його вагомість, а відтак, підвищує врожай зерна культури на 4,9 ц/га, порівняно з контролем ($26,2 \pm 1,6$ ц/га).

Зростання урожаю відбувалось за рахунок формування на 15,0% вищої біологічної надземної маси порівняно з контролем ($51,5 \pm 0,8$ ц/га) із вищою на 8,0% густотою стеблостою (контроль – $507,4 \pm 6,8$ тис. шт./га) та зростання насінневої продуктивності – переважно за рахунок підвищення загальної маси насіння на рослинах на 10,2% (контроль – $5,9 \pm 0,18$ г) і його вагомості – на 7,9% (контроль – $180,6 \pm 3,2$ г). За дії Плантафолу відбувалось збільшення на 6,4% висоти кріплення нижніх бобів (контроль – $14,0 \pm 0,3$ см), а також виявлена тенденція до зростання на 5,7% кількості бобів (контроль – $17,7 \pm 0,5$ шт.) і на 2,1% кількості насінин на рослинах (контроль – $32,8 \pm 1,0$ шт.).

Методом індукції флуоресценції хлорофілу (ІФХ) [4] виокремлено групу параметрів флуоресценції хлорофілу a , зокрема квантовий вихід нефотохімічного гасіння хлорофілу (ϕNPQ), частка світлової енергії, що поглинається ФС II та втрачається через нерегульовані процеси (ϕNO) [5], що можуть обумовлювати відмінності у продуктивності сорту, позаяк є чутливими до позакореневого внесення добрив.

Виявило відсутність прямого впливу використаного мінерального добрива на квантовий вихід фотохімії ФС II (Φ_{PSII}). Водночас, статистично достовірно зростає відносний вміст хлорофілу (SPAD) на 6,5% до контролю ($47,02 \pm 2,95$ у.о.).

Припускаємо, що зниження рівня загальної величини затухання електрохромної зміни абсорбції хлоропластів (ECSt) у рослин сої на 10,4% (контроль – 537 ± 185 у.о.), яке виявляється за умов позакореневої обробки рослин добривом Плантафол, обумовлювало зниження рівня нефотохімічного гасіння (NPQt) [4] на 11,8% (контроль – $0,68 \pm 0,07$ в.о.) та ϕNPQ на 15,0% (контроль – $0,20 \pm 0,02$ в.о.).

На фоні відсутності статистично достовірної різниці у швидкості лінійного електронного транспорту у дослідної та контрольної груп, Плантафол зменшує рівень NPQ_t та обумовлює зростання загальної кількості активних реакційних центрів фотосистеми I (РЦ ФС I) на 12,9% до контролю (1,94±0,38 у.о.).

Таким чином, одержані дані вказують на доцільність і перспективність позакореневого використання комплексного мінерального добрива Плантафол 10.54.10 під час вирощування сої, яке дозволяє зменшити негативну дію дефіциту деяких поживних елементів у ґрунті та підвищити урожай зерна сої культурної в ґрунтово-кліматичних умовах Тернопільської області за рахунок стимулювання фотосинтетичних, ростових і продукційних процесів.

Список літератури:

1. Городній М. М. Агрохімія : підруч. Київ : Арістей, 2008. 936 с.
2. Санін Ю. В., Санін В. А. Особливості позакореневого підживлення сільськогосподарських культур мікроелементами. *Агрономія Сьогодні*. 2012. URL: <http://agro-business.com.ua/agro/ahronomiia-sohodni/item/218-osoblyvosti-rozakorenevoho-pidzhyvlennia-silskohospodarskykh-kultur-mikroelementamy.html>. (дата звернення 30.05.2019).
3. Food and Agriculture Organization of the United Nations. URL: <http://www.fao.org/faostat/en/#data/QC/> (Last accessed: 30.05.2019).
4. MultispeQ Beta: a tool for large-scale plant phenotyping connected to the open PhotosynQ network / Sebastian Kuhlert et al. *R. Soc. open sci.* 2016. Vol. 3, №10. URL: <http://rsos.royalsocietypublishing.org/content/3/10/160592>. (Last accessed: 14.05.2019).
5. New fluorescence parameters for the determination of QA redox state and excitation energy fluxes / Kramer D. M. et al. *Photosynthesis Research*. 2004. Vol. 79, № 2. URL: <https://link.springer.com/article/10.1023/B:PRES.0000015391.99477.0d> (Last accessed: 31.05.2019)

ІНТЕГРОВАНА ПІДГОТОВКА СТУДЕНТІВ НЕМОВНИХ СПЕЦІАЛЬНОСТЕЙ ДО ПРОФЕСІЙНОЇ ДІЯЛЬНОСТІ АНГЛІЙСЬКОЮ МОВОЮ

Кордонова А.В.

Державний заклад «Південноукраїнський національний педагогічний університет імені К. Д. Ушинського»,
кандидат педагогічних наук, старший викладач кафедри
західних і східних мов та методики їх навчання

Докорінні зміни, що відбуваються в сфері вищої освіти, зумовлюють пошук інноваційних способів оптимізації підготовки фахівців різних галузей. Одним із них є, поза сумніву, компетентнісний підхід, адже саме в його межах «у студентів формуються якості для реалізації професійної діяльності, які необхідні на ринку праці, а критерії та параметри оцінки уніфікуються і виражаються у термінах і результатах, які можуть бути інтерпретовані й враховані в будь-якому освітньому закладі будь-якої країни» [1, с. 14].

У вищій освіті розрізняють загальні й професійні компетенції. Оскільки суб'єктами нашого дослідження є студенти немовних спеціальностей, то їхні професійні компетенції можуть наповнюватись різним змістом залежно від напрямку підготовки, за яким вони навчаються. Проте загальною для них усіх є іншомовна мовленнєва компетенція, оскільки фахівці у наш час не можуть ефективно здійснювати свою професійну діяльність, якщо вони не володіють іноземною мовою на належному рівні. Вони використовують свої іншомовні мовленнєві вміння для поповнення спеціальних знань з автентичних джерел, обміну досвідом з їхніми колегами-іноземцями, а також для влаштування на роботу в міжнародні фірми та організації.

Проблема навчання іншомовного професійного мовлення студентів немовних спеціальностей не є новою в педагогічній теорії та практиці. Проте, методи їх реалізації не дали достатніх результатів. Запропоновані системи навчання (Д. Бобова, Т. Денищиц, Т. Донченко, А. Нікітіна, А. Онощенко, Г. Турчинова) обмежуються лише розвитком термінологічної компетенції тих, хто навчається. Автори не приділили достатньої уваги розвитку в них лексичних умінь, тому їхній потенційний словник був обмежений лише термінами, що обумовило недостатню мовленнєву практику студентів. Вирішення даної проблеми, представлене в працях Г. Суткевич, О. Москалюк, Д. Фатєєвої, Т. Шевчук. Зазначені методисти пропонували здійснювати підготовку студентів до фахового іншомовного спілкування за допомогою ділової гри чи діалогу-обговорення. Попри істотну базу цих досліджень, поза увагою вчених залишилась проблема зміщення іноземної мови з домінуючого предмета на допоміжний, що виконує функцію обслуговування професійної діяльності. Як наслідок, студенти могли вирішувати свої професійні завдання виключно на основі підготовленого мовлення. В той час як у спонтанній комунікації вони відчували значні лінгвістичні труднощі.

Крім того, здійснений аналіз методичних досліджень з навчання студентів немовних спеціальностей іншомовного фахового мовлення виявив, що види їхньої професійної діяльності іноземною мовою є вельми обмеженими в порівнянні з вимогами програм з їхньої основної спеціальності. Так, ми не знайшли жодної наукової праці, в якій майбутніх фахівців навчали би спонтанної дискусії з опонентами чи обговоренню перспектив вирішення тих чи інших виробничих проблем.

Ці недоліки наявних досліджень з підготовки фахівців немовних спеціальностей до здійснення професійних дій іноземною мовою спонукають до пошуку раціональніших шляхів вирішення даної проблеми.

У зв'язку із зазначеним, метою даної публікації є визначення засад інтегрованої підготовки студентів немовних спеціальностей до професійної діяльності іноземною мовою.

Нам видається, що підґрунтям такої інтегрованої підготовки є процесуальна інтеграція предмета професійної діяльності й іноземної мови з подальшим моделюванням інтегрованого процесу навчання.

Під процесуальною інтеграцією ми, слідом за Р. Мартиною, будемо розуміти, «такий вид педагогічної інтеграції, в якому два предмета поєднуються не за змістом, а за способом діяльності» [2, с. 27]. Це означає, що будь-яка професійна дисципліна може вивчатися засобами іноземної мови, в єдиному інтегрованому курсі. Це зумовлено тим, що іноземна мова не має власного змістового наповнення, тому вона може виступати засобом для вираження будь-якого професійного змісту.

В умовах процесуальної інтеграції слід урахувати не лише зміст предмета англійською мовою та шляхи його мовленнєвого вираження, але й увесь процес навчання в цілому. У ньому «підпорядковуються ланки двох різнотипних предметів, а саме: цілі навчання іноземної мови залежать від цілей навчання предмета професійної діяльності; вибір явищ іншомовного мовлення залежить від змісту того, що вивчається; іншомовні знання й мовленнєві вміння є тими, котрі дозволяють виразити предметні знання і виявити відповідні предметні вміння; методи й засоби навчання іншомовного мовлення залежать від методів і засобів навчання домінуючої дисципліни; приріст предметних (професійних) знань і рівень володіння ними залежить від приросту лінгвістичних знань і рівня розвитку іншомовних мовленнєвих умінь» [2, с.31] .

Такий синтез реалізується в інтегрованому процесі навчання, що складається з п'яти етапів, а саме: 1) ознайомчого, на якому відбувається прослуховування тематичної інформації рідною мовою у вигляді лекції викладача-фахівця; 2) мовного, на якому студенти набувають лінгвістичні знання, відповідні до тематики, що вивчається і формують навички вживання цього матеріалу в словосполученнях і реченнях; 3) навчально-мовленнєвого, на якому розвиваються вміння сприйняття тематичної інформації у вигляді прослуховування лекції англійською мовою, її коментування, а також перевірки розуміння прослуханого шляхом відповідей на деталізовані і ключові

запитання; 4) мовленнєвого, на якому студенти навчаються аналізувати факти відповідної тематики і прогнозувати їх можливі наслідки; 5) професійного, на якому студенти навчаються професійному застосуванню отриманих знань у процесі моделювання і реалізації навчальних проектів.

Список літератури:

1. Антонюк Л. Л., Василькова Н. В., Ільницький Д. О., Кулага І. В., Турчанінова В. Є. Компетентнісний підхід у вищій освіті: світовий досвід. Київ: Інститут Вищої Освіти. КНЕУ імені В. Гетьмана, 2016, 62 с.

2. Мартынова Р. Ю. Психологические основы интегрированного обучения образовательной и иноязычной речевой деятельности студентов неязыковых специальностей: монографія. Одеса: «Освіта України», 2016, 192 с.

Сільськогосподарські науки

РОЛЬ ІННОВАЦІЙ У СТРАТЕГІЧНОМУ ПЛАНУВАННІ ДІЯЛЬНОСТІ АГРОПРОМИСЛОВОГО ПІДПРИЄМСТВА

Коренюк Т.М.

В умовах глобалізації ринку та період подолання кризи в Україні у сільськогосподарських підприємств виникає необхідність застосування ефективного механізму стратегічного планування інноваційних процесів у сфері сільського господарства для забезпечення конкурентоспроможності власної продукції.

У сучасних наукових дослідженнях змістовно обґрунтовано необхідність використання стратегічного підходу до планування інноваційної діяльності підприємства було сформовано у наукових працях видатних вітчизняних та зарубіжних вчених-економістів, таких як І. Ансофф, Й. Шумпетер, А. Чандлер, В. Геєць, М. Туган-Барановський, Л. Канторович, Р. Нельсон, Н. Нурсєв, С.

Уінтер, Б. Санто, А. Пригожин та ін. Дослідженнями стратегічного планування в сільському господарстві займалися В.М. Нелеп, О.М. Онищенко, Б.Й. Пасхавер, П.Т. Саблук, О.М. Шпичак.

Для забезпечення конкурентоспроможності вітчизняних сільськогосподарських підприємств та досягнення ефективного його функціонування необхідно застосовувати підходи стратегічного планування. Різноманітність трактування стратегічного планування, призводить до відсутності єдиного та однозначного тлумачення даного поняття. У сучасних наукових дослідженнях змістовно обґрунтовано необхідність використання стратегічного підходу до планування інноваційної діяльності підприємства.

Стратегічне планування – це набір дій і рішень керівництва підприємства, які спрямовані на розробку специфічних стратегічних планів, досягнення поставлених цілей та місії підприємства. Стратегічне планування базується на основі взаємозв'язку зовнішніх та внутрішніх економічних процесів. Перш за все стратегія підприємства ідентифікує головні напрямки розвитку та встановлює основні цілі, які направлені на загальну стратегію розвитку в цілому, шляхом координації усіх підрозділів[1, с. 36].

Доцільність стратегічного планування інноваційного процесу на підприємстві обумовлюється такими обставинами: комплексним характером інновацій, які необхідні для забезпечення сталого розвитку підприємства; різноманіттям цілей інноваційного процесу та тісним зв'язком між комплексом, вплив зовнішніх (переважною мірою, чітко невизначених і непередбачуваних) факторів на динаміку інновацій; багатоваріантність вибору інновацій; довгостроковий характер результатів інноваційної діяльності тощо.

Загальною характеристикою здатності підприємства до інноваційної діяльності є його інноваційний потенціал. У працях В.А. Верби, І.В. Новікової [2, с. 14] інноваційний потенціал підприємства визначається як сукупність інноваційних ресурсів, що перебувають у взаємозв'язку, і факторів що створюють необхідні передумови для оптимального використання даних ресурсів з метою досягнення відповідних орієнтирів інноваційної діяльності і

підвищення конкурентоспроможності підприємства, загалом. Інноваційний потенціал з цієї точки зору слід розглядати як взаємозв'язок двох складових: ресурсів і факторів, що дозволяють ефективно використовувати ці ресурси.

Ефективна стратегія інноваційного розвитку підприємства спрямовується на усунення слабких сторін, які перешкоджають його успішній діяльності та заважають використовувати потенційні можливості. Слід зазначити, що базується вона на визначенні та використанні факторів, під впливом дії яких підприємство може ефективно функціонувати шляхом сприяє створення конкурентних переваг. При цьому важливо врахувати умови постійних змін зовнішнього середовища, які особливо характерні для галузі сільського господарства, де сильні сторони суб'єкта господарювання з часом можуть перетворитися на слабкості. Тому стратегія інноваційного розвитку має бути орієнтована не скільки на максимально ефективне використання існуючих можливостей, скільки на виявлення і розвиток тих можливостей і характеристик, які визначатимуть успіх підприємства у майбутньому [3, с. 14].

В економічній літературі визначено, що інновації в агропромисловому комплексі (зокрема, у сільському господарстві) – це, з одного боку, процес досліджень, розробок і поширення нових видів продуктів, нових технологій, організаційних форм і маркетингових методів в агропромисловому комплексі, а з іншого боку, матеріалізований результат цього процесу, виражений у зміні всього господарського механізму агропромислового підприємства, переходу його у новий стан, що дозволяє підприємству підвищити ефективність своєї діяльності за допомогою підвищення конкурентоспроможності продукції [4, с. 49].

Із впровадженням інновацій у сільському господарстві види продукції як правило не змінюються, а набувають покращених властивостей. Інновації, впроваджені на одному аграрному підприємстві, можуть потім поширюватися на комерційній основі в інших організаціях. Швидкість їх поширення (дифузії) залежить від відносної потреби в інвестиціях та ефективності кожної інновації. При цьому, чим більше число організацій використали дану інновацію, тим

вище втрати тих підприємств, які її не використали і тим нижче темпи розвитку галузевого агропромислового виробництва у цілому [5, с. 26].

У зв'язку зі специфікою галузі та особливостями виробничих процесів можна виділити такі основні особливості інноваційного процесу в агропромисловому виробництві:

- вибір технологій виробництва сільськогосподарської продукції залежить від природно-кліматичних умов;

- організаційна розірваність між дослідженнями та розробками (виконуваними спеціальними науково-дослідними організаціями) новацій і безпосереднім виробництвом;

- сезонність виробництва та тривалий виробничий цикл для деяких видів сільськогосподарської продукції;

- розосередження на великій території сільськогосподарського виробництва.

Дані особливості інноваційних процесі стикаються з великою кількістю перешкод на шляху їх використання в агропромисловому виробництві. До таких перешкод можна віднести:

- низький попит на інноваційні розробки серед виробників на внутрішньому ринку;

- не сформована державна інноваційна політика;

- низька підтримка та стимулювання підприємств державою для здійснення інноваційної діяльності;

- обмежені фінансові можливості аграрних підприємств.

Наукові дослідження у сфері науково-технічного розвитку сільського господарства дозволяють встановити, що не вирішеними залишаються питання організації і управління інноваційною діяльністю та інноваційним розвитком галузі. Підвищення активності інноваційної діяльності сільськогосподарських підприємств забезпечить підвищення конкурентоспроможності та економічної ефективності виробництва. Для активізації інноваційних процесів в агропромисловому виробництві важливою умовою є подолання перешкод, а

саме обмеженості фінансових можливостей, слабкої підтримки з боку держави та низького попиту на інноваційні розробки.

Список літератури:

1. Ілляшенко С.М. Управління інноваційним розвитком: проблеми, концепції, методи. Суми: ВТД «Університетська книга», 2003. с. 278
2. Верба В.А., Новікова І.В. Методичні рекомендації з оцінки інноваційного потенціалу підприємства. Проблеми науки. 2003. №3. с. 22
3. Степова С.В. Економічні аспекти активізації інноваційної діяльності підприємств АПК. Економіка АПК 2010. № 23. с. 11-17
4. Алтухова Н.В. Проблеми інноваційного розвитку агропромислового комплексу України. Агросвіт. 2012. № 2. с. 48-54.
5. Шумський А.В. Управління інноваційним розвитком агропромислового виробництва: стан та перспективи розвитку. Інноваційна економіка. 2012. № 5. с. 24-29

Економічні науки

БЮДЖЕТИ ОБ'ЄДНАНИХ ТЕРИТОРІАЛЬНИХ ГРОМАД ЯК ДЖЕРЕЛО НАПОВНЕННЯ ДЕРЖАВНОГО БЮДЖЕТУ

Коркуна Орислава

Львівський державний університет фізичної культури
імені І. Боберського, м. Львів

Цільник Олег

ПП «Укрзахідпостач», м. Львів

На сьогодні концепція реформування місцевого самоврядування та територіальної організації влади в Україні передбачає створення законодавчої бази діяльності органів місцевого самоврядування та органів виконавчої влади

на новій територіальній основі з визначенням повноважень та їх ресурсного забезпечення.

У межах її реалізації прийнято Закон України «Про добровільне об'єднання територіальних громад» і у 2015 році стартував процес об'єднання територіальних громад та створення спроможних об'єднаних громад, що на сьогодні становить 782 об'єднаних територіальних громад (ОТГ) [1].

Для стимулювання громад до об'єднання, а також з метою забезпечення ресурсної бази бюджетів ОТГ для фінансування видаткових повноважень Бюджетним кодексом України визначено особливості формування бюджетів цих громад.

Отже, бюджет – це план використання та формування фінансових ресурсів, для забезпечення завдань і функцій які здійснюються органами влади на протязі бюджетного періоду.

До особливостей формування бюджетів ОТГ можна віднести [2]:

– бюджети ОТГ мають міжбюджетні відносини з державним бюджетом, тобто, законом про державний бюджет на плановий рік цим бюджетам затверджуються обсяги міжбюджетних трансфертів. Це є базова дотація, освітня субвенція, медична субвенція, інші субвенції та дотації, якщо є підстави для надання та отримання відповідних міжбюджетних трансфертів;

– до бюджетів ОТГ, крім доходів, що отримували бюджети до їх об'єднання, зараховується 60% податку на доходи фізичних осіб, адже раніше цей податок зараховувався до районного бюджету;

– за рахунок бюджетів ОТГ, крім видатків на здійснення самоврядних повноважень, фінансуються видатки, які делегуються державою їм на виконання, а саме: видатки на утримання закладів бюджетної сфери – освіти, культури, охорони здоров'я, фізичної культури та спорту, соціального захисту та соціального забезпечення;

– бюджети ОТГ беруть участь у горизонтальному вирівнюванні податкоспроможності, тобто ця система вирівнювання передбачає, що місцевим бюджетам з рівнем податкоспроможності (середні надходження на 1 мешканця)

нижче 0,9 середнього показника по Україні для підвищення рівня їх забезпеченості надається базова дотація (80 відсотків суми, необхідної для досягнення показника 0,9).

Водночас, бюджети ОТГ (як і інші місцеві бюджети, що мають взаємовідносини з державним бюджетом), у яких рівень податкоспроможності вище 1,1 середнього показника по Україні частину надходжень передають до державного бюджету (реверсна дотація). При цьому, кошти вилучаються не в повному обсязі, як це було при системі балансування місцевих бюджетів, а лише 50% перевищення індексу податкоспроможності 1,1 до середнього значення по Україні. Таким чином бюджети ОТГ залишаються джерелом наповнення Державного бюджету.

Варто зауважити, що важливими елементами наповнення дохідної частини бюджету громади є впровадження в Україні медичної реформи, яка дозволяє громадам акумулювати певні ресурси для цільового використання при лікуванні громадян даної території, профінансувати амбулаторії в частині матеріального забезпечення та оплати праці медичного персоналу. Досягнути успішного результату можливо при умові об'єктивної співпраці, а саме гармонійної роботи органів місцевого самоврядування та медичних установ даної території.

У таких випадках, органи самоврядування повинні створити аналітичні підрозділи на дорадчій основі з мешканцями даної території для аналізу та прогнозування наповнення та використання бюджету з умовою отримання бюджету розвитку даної території. Розвиток інфраструктури дозволяє суттєво наповнювати дохідну частину бюджетів територій. Участь ОТГ в спільних програмах фінансування територій Європейськими фондами, одне з ефективних фінансових та додаткових надходжень ресурсів дохідної частини бюджету даного регіону, зменшення безробіття, зростання зайнятості населення відрахування соціального захисту.

На сьогодні в Україні створені перші стимулятори бюджету ОТГ, бюджети школи та медичного закладу, як онлайн-інструменти за програмою

DOBRE та Бюро з питань прав людини та праці державного департаменту США [3]. Мешканці даних територій можуть подивитися на бюджет, його доходи і видатки в динамічному режимі, надавати свої пропозиції в розділі «практичні роботи». Реально можна бачити дохідну та видаткову частину бюджету, розуміти на що направляються кошти, та мати можливість впливати на бюджет. В даному випадку всі мешканці стають господарями своїх територій, бюджетний стимулятор допоможе їм це зробити. Використання бюджетного стимулятора дозволить оптимально та ефективно використовувати бюджет ОТГ, слідкувати за його динамікою використанням та наповненням.

Отже, автоматизація процесів управління бюджетом ОТГ дозволяє відкрито формувати та наповнювати власні місцеві бюджети та збільшувати Державний бюджет країни.

Список літератури:

1. Про добровільне об'єднання територіальних громад: Закон України // Відомості Верної Ради (ВВР), 2015. № 13, ст. 91. URL: <http://zakon3.rada.gov.ua/laws/show/157-19>
2. Особливості формування бюджетів об'єднаних територіальних громад, - роз'яснення експерта // Децентралізація. URL: <https://decentralization.gov.ua/news/3958>
3. В Україні створили перші симулятори бюджету ОТГ, школи та медичного закладу // Децентралізація. URL: <https://decentralization.gov.ua/news/11105>

ОБРЯД «ЗЬОТІВ» (СВАТАННЯ) НА ПІВДЕННІЙ ВОЛИНІ КІНЦЯ ХІХ – СЕРЕДИНИ ХХ СТОЛІТТЯ

Костюк Леся Володимирівна

Тернопільський національний
педагогічний університет імені В. Гнатюка
кандидат наук, доцент кафедри
всесвітньої історії та релігієзнавства

Посилений інтерес сучасних науковців до обряду зальотів (сватання) викликають ареальні особливості українців, оскільки саме цей цикл передшлюбної обрядовості протягом багатолітньої історії зазнавав постійних змін. Проте збереження національної ідентичності стає найвідчутнішим у період становлення власної державності та незалежності, в пору національно-духовного відродження нашого народу. На сьогоднішній день обряди та традиції зальотів (сватання) нареченої трохи призабуті, все частіше обмежуються урочистою вечерею зі знайомством з батьками, на якому пара і оголошує про своє рішення одружитися. А раніше сватання нареченої було одним з найяскравіших звичаїв, і саме після зальотів (сватання) ставало ясно, відбудеться весілля, чи ні.

На зальоти (сватати дівчину) на Південній Волині йшли молодий із найближчими родичами, хрещеними батьками. Ще й тепер в досліджувальному регіоні для зальотів обирають щасливий день, найкраще – в четвер проти п'ятниці, бо *“тоді навіть свинячий пастух засватається”*, також сватаються у п'ятницю ввечері. Йшли на зальоти (сватання) без пари, тобто повинна бути непарна кількість сватунів.

Побутувала думка про те, що хлопець не повинен говорити чужим, кого мав сватати, бо тоді його чекатиме невдача. Йдучи дорогою, свати

“прогнозували”, чи гарним буде подружнє життя пари: якщо зустрінеться парубок, чоловік, дід – пощастить, а коли ж дівчина, жінка чи баба – нічого доброго не чекай (через це, бувало, повертались додому) [1, с. 80].

У старости на Південній Волині просили, як правило, одружених людей, щасливих у шлюбi. Сватуни приїжджали після заходу сонця, очевидно, боялися наврочити. У призначений день старости, зайшовши до хати дівчини з хлібом у хустині, віталися й починали традиційну промову про молоду дівчину, що живе в цій хаті, що вони прийшли її засватати. Зайшовши до хати нареченої, старости намагались не перейти сволюка, бо інакше вважалося, що в домі молодого не буде ладу [1, с. 82]. Свати заходять до хати дівчини і нишком, непомітно для присутніх, на стіл клали хліб. Присутні віталися та вели жартівливі розмови, бо, як говорять в народі, “без брехні жоден чоловік не сватається”. До господарів мовилося про сіно (“Я чув, що ви своє сіно продаєте. Чи не відпустите мені, часом, зв’язку?”), полу, солону, пашу, капусту тощо; чи про корову, яка була в чужому городі, “то прийшли збитки порахувати”, чи про полювання на лиску, або – “Чи не бачили ви нашої телички?” [2, с. 34].

Наречена під час обряду повинна була сховатися (щоб жених знайшов її). Коли молодий знайде її схованку, наречена повинна представити свого обранця батькам і батьків нареченому, почавши з батька. Наречений, звертаючись до батьків нареченої, просить у них руки дівчини, говорячи при цьому про свої почуття та наміри. Далі справа за батьками: вони або приймають юнака, висловлюючи свою згоду на шлюб (при цьому батько дівчини з’єднує руки молодих), або батько чи мати відкидають нареченого. За народними віруваннями, після небажаних сватів дівчина обов’язково мала вийти за ними з хати сама і власноручно зачинити ворота. Волиняни вірили, що як зачинить ворота староста, то дівчину більше ніхто не прийде сватати. Траплялося, що під час сватання родичі вирішували й таке питання, як прийняття зятя в “приймаки”.

Атрибутами зальотів (сватання), а також символічним знаком згоди в різних населених пунктах Південної Волині були: обмін хлібом (с. Вербень Демидівського району Рівненської області) [4], розламування хліба (м. Берестечко Горохівського району Волинської області [5], с. Острів Радивилівського району Рівненської області [6]), частування сватів (с. Перемиль Горохівського району Волинської області [7]); знаком відмови – повернення хліба (на всій досліджуваній території).

На Південній Волині під час зальотів молода пара обмінювалася подарунками – молодий дарував молодій золотий перстень, а вона йому – шлюбну сорочку. Останніми роками все частіше дівчата на Південні

Волині власноруч вишивають весільну сорочку, підбирають оригінальні візерунки. Діалоги сватів і батьків дівчини під час сватання на Півдні Волині значною мірою зосереджені навколо весільної церемонії. Сьогодні майбутні родичі обговорюють деталі весілля (кількість гостей, особливості весільного меню, визначають, яких саме музикантів замовлять на весілля).

Зі сватання поверталися рано-вранці, щоб люди, господарюючи на подвір'ї, бачили старостів, пов'язаних рушниками, і щоб пішла слава по селу, що такому-то парубкові подано рушники. У випадку відмови, коли дівчина не давала згоди на одруження, старостам підносили гарбуз [3, с. 145]. Тоді про хлопця казали, що він *“вхопив гарбуза”*, або *“облизав макогін”*, *“вчепив кабака”*. Цікаво, що вручали саме гарбуз (кабак), а не, скажімо, буряк, моркву, огірок тощо. Чому? Гарбуз здавна відомий своїми заспокійливими властивостями. Отож розчарований та розгніваний парубок повинен був скуштувати кашу і... заспокоїтись [6].

Таким чином, обряд сватання Південної Волині ще до сьогодні зберігає основні складові, хоча під впливом сучасних глобальних процесів все більше втрачає первісні світоглядні уявлення. В умовах українського відродження інтерес до вивчення та збереження традиційної обрядовості волинян надзвичайно посилюється і має перспективи для вивчення в майбутньому.

Список літератури:

1. Гуцал В. Історико-статистичний опис церков і парафій Волинської губернії М. І. Теодоровича. Велика Волинь: минуле і сучасне. Матеріали міжнародної наукової краєзнавчої конференції (жовтень, 1994). Хмельницький–Ізяслав–Шепетівка, 1994. С. 78–87.
2. Давидюк В. Етнологічний нарис Волині. За матеріалами експедиції Полісько-Волинського народознавчого центру “Волиняна – 2003”. Луцьк, 2005. 207 с.
3. Кравченко В. Весілля в с. Курозванах. Праці товариства дослідників Волині. Житомир, 1902. Т. 1. С. 138–150.
4. Шаула Лариса Володимирівна, 1968 р. н, уродженка і жителька с. Вербень Демидівського району Рівненської області, кухарка.
5. Стрілець Лідія Петрівна, 1962 р. н., уродженка і жителька м. Берестечко Горохівського району Волинської області, домогосподарка.
6. Семенюк Євгенія Михайлівна, 1958 р. н., уродженка і жителька с. Острів Радивилівського району Рівненської області, вчителька.
7. Пархом'юк Надія Петрівна, 1972 р. н., уродженка і жителька с. Перемиль Горохівського району Волинської області, вчителька.

ОЦІНКА СУЧАСНОГО СТАНУ ВИРОЩУВАННЯ ЖИТА ОЗИМОГО В СХІДНОМУ ЛІСОСТЕПУ УКРАЇНИ

Костюкєвич Т.К.

Одеський державний екологічний університет,

кандидат географічних наук, асистент

email: kostyukevich1604@i.ua

Бортник М.І.

Одеський державний екологічний університет,

магістр першого року навчання

email: starodubo79@gmail.com

Озиме жито - культура помірно холодного клімату, тому має низку переваг перед іншими зерновими культурами: найбільш зимостійке, добре використовує вологу осіннього і ранньовесняного періоду і тому менш схильне до впливу посух у весняно-літній період, менш вимогливе до ґрунтів. Озиме жито дозріває раніше, ніж інші зернові культури, що сприятливо позначається на проведенні збиральних робіт.

Жито є одним з найпоширеніших (після гірчиці) і найбільш цінних сидератів - ефективно пригнічує бур'яни і хвороби рослин (перевершуючи по цій властивості інші відомі сидерати, через особливість швидкого розвитку).

Як продовольчий матеріал і кормова база, жито дуже перспективна культура, особливо для земель, непридатних для вирощування пшениці та ячменю. Озиме жито - це зернова культура, яка може служити як продовольчим матеріалом, так і кормовою базою для домашніх тварин і птиці. Сьогодні налічується більше 40 сортів цього злаку [1, 2].

Зазвичай, озиме жито є однорічної посівної культурою, але методом схрещування виведено багаторічний сорт жита, який використовується для

відгодівлі великої рогатої худоби. Селекціонери ведуть постійну роботу над удосконаленням властивостей зерна і підвищенням врожайності. Так, шляхом збільшення кількості хромосом вдалося вивести сорти озимого жита, які мають більш масивні зерна і стебло, яке менш схильне до полягання. В порівнянні з пшеницею і ячменем озиме жито має цілий ряд переваг перед своїми найближчими конкурентами - пшеницею і ячменем. У зернах жита міститься до 13% білків і близько 61% вуглеводів, а також велика кількість вітамінів і амінокислот. Так, 800 грамів житнього хліба здатні повністю задовольнити потребу людини в калоріях. Білки, що входять до складу озимого жита, дуже добре засвоюються тваринами, тому деякі господарства використовують її в якості сіна. Також слід зазначити, що озимим житом можна засівати площі, на яких ростуть рослини-паразити, завдяки інтенсивному кушіння воно досить стійке до бур'янів. Для окремо взятого ґрунту слід застосовувати відповідний сорт жита. Обробка землі під жито мало чим відрізняється від підготовки поля під пшеницю. Позитивним аспектом є те, що врожайність жита не зменшується при повторному посіві [3].

Останнім часом в Україні спостерігалася тенденція скорочення посівних площ цієї культури у зв'язку з розширенням площ під іншими, більш рентабельними культурами. На сьогоднішній день лідерами по вирощуванню жита в Україні є Житомирська, Волинська, Чернігівська та Рівненська області. Динаміка врожайності озимого жита в Східному Лісостепу на прикладі Сумської області представлено на рис 1.

Як бачимо, в останні роки відбувається стрімкий ріст врожайності жита. Якщо врожайність жита в 2000 році в середньому по області становила 13,3 ц/га, в 2010 році 15,8 ц/га, то в 2016 та 2017 роках ці значення становлять вже 24,4 та 35,7 ц/га відповідно. Що свідчить про тенденцію росту врожайності озимого жита. Під урожай озимого жита 2016 та 2017 року в Сумській області було засіяно 7,4 і 7,6 тис.га відповідно (рис. 1). Валовий збір в останні роки значно менш, ніж в 2000-х роках лише 18-30 тисяч тонн, хоча врожайність озимого жита в останні роки зростає [4]. Нажаль, але за останні 20-25 років

площі під посівами озимого жита стрімко зменшуються по всій території України.



Рисунок 1 - Динаміка виробництва жита в Сумській області (побудовано за даними Державної статичної служби України).

Багатьом людям житній хліб необхідний не тільки з смакових переваг. Цезію-137 і стронцію-90 накопичується в зерні жита в 3-4 рази менше, ніж в бобових, гречці або пшениці. Житній хліб ефективно виводить радіонукліди з організму. Найбільш актуально це в місцевостях, які постраждали від Чорнобильської катастрофи. Як ніяка інша культура жито ефективно виводить солі важких металів з організму. Воно незамінне в місцях розробок поліметалічних руд, зокрема, в Дніпропетровській та Запорізькій областях. Працівникам, зайнятим у сфері ядерної енергетики, шахтарям необхідно за медичними нормами споживати не менше 300 г житнього хліба на добу [5].

Як відомо, збільшення кількості білка в зерні спостерігається при просуванні посівів із заходу на схід і з півночі на південь. Це стосується і жита,

і пшениці, і інших культур. Україна займає унікальне вигідну еколого-географічну позицію для вирощувати найбільш якісного й конкурентоспроможного зерно жита в Європі і світі.

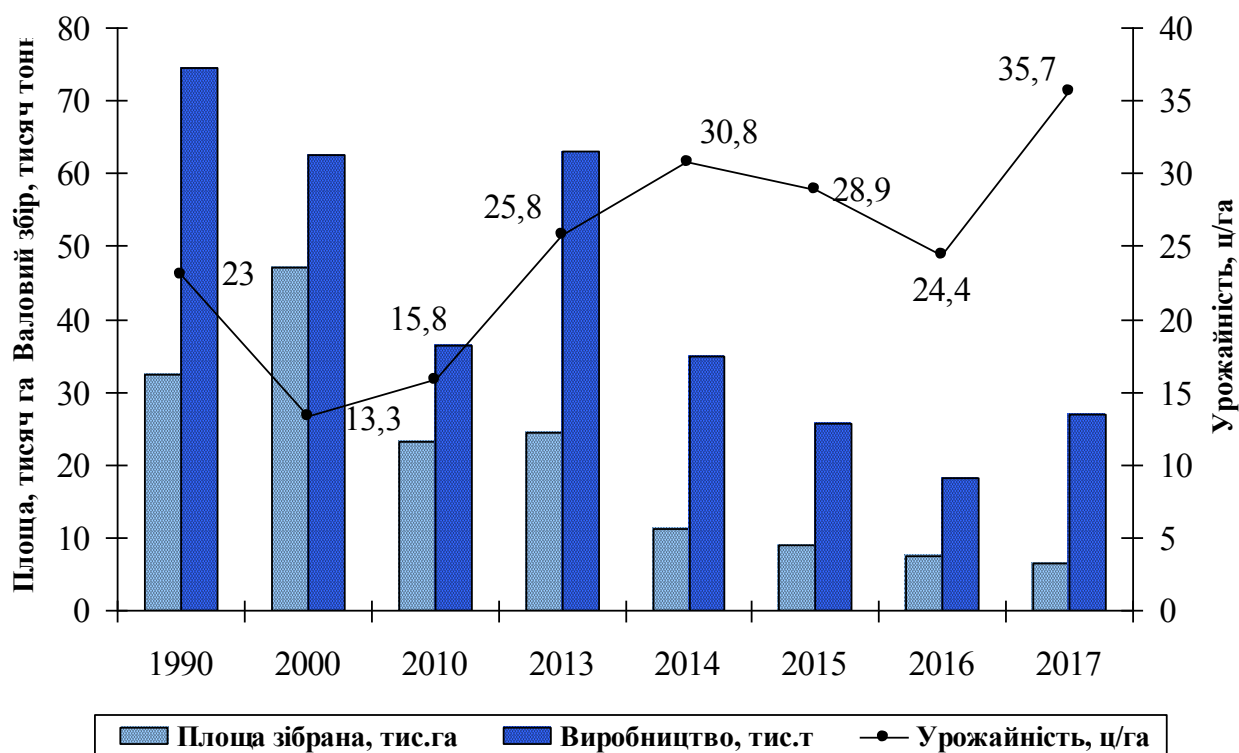
В Східному Лісостепу складаються гарні умови для вирощування озимого жита. Як що в умовах сьогодення збільшення площ під цією цінною культурою не є рентабельним, то доцільно більш приділяти увазі якості та кількості врожаю за рахунок насіннєвого матеріалу та умов агротехніки.

Список літератури:

1. Моисейчик В.А. Агрометеорологические условия перезимовки и формирования урожая озимой ржи / В.А. Моисейчик, В.А. Шавкунова. - Л.: Гидрометеиздат, 1986. – 164 с.
2. Тиунов А.Н. Озимая рожь / А.Н. Тиунов, К.А. Глухих, О.А. Харькова. -М.: Колос, 1969. - 329с.
3. Озимая рожь. URL: <http://ecopel.com.ua/index.php/nasha-productsiya/2017-01-26-11-41-12>
4. Державна служба статистики України. Сайт Державного департаменту статистики України. Сільське господарство. Рослинництво. URL: <http://www.ukrstat.gov.ua>.
5. URL: <https://www.zerno-ua.com/journals/2012/noyabr-2012-god/rozh-kotoruyu-my-poteryali>

ДОПИТ ТА ІНТЕРВ'Ю. КОМПАРАТИВНИЙ АСПЕКТ

Косюк О.М.

канд. філол. наук, доцент кафедри соціальних комунікацій факультету філології та журналістики Східноєвропейського національного університету ім. Лесі Українки. ORCID - 0000-0001-8093-1961

Одному з трьох китів збору інформації – журналістському інтерв'юванню – у криміналістиці відповідає допит, спрямований, як зазначають вчені, "на одержання інформації про відомі допитуваному факти, що мають значення для встановлення істини"[1, с. 187]. Незважаючи на те, що журналістів постійно застерігають: "Не зводьте інтерв'ю на рівень допиту", – між цими способами збору інформації багато спільного. Передусім – в етапах підготовки до проведення процедури.

Тож спробуємо, порівнюючи, дослідити опитування як спосіб збору інформації у сферах журналістики та криміналістики. Це надзвичайно актуально, оскільки опитування є частиною медійного розслідування – найпопулярнішого та найспоживанішого на сьогодні журналістського жанру.

Юристи, як і журналісти, поділяють процес підготовки на три рівні: пізнавальний, прогностичний, синтезуючий. Пізнавальний передбачає вивчення вже наявних матеріалів кримінальної справи, збір інформації про допитуваного. Прогностичний проектує врахування психологічних характеристик співрозмовника та визначення найдоцільніших стратегій встановлення та підтримання контакту. І, нарешті, на синтезуючому етапі слідчий складає план допиту, питальник та визначає час, місце й інші параметри проведення процедури.

Журналісти діють подібно. Там теж існує три рівні підготовки (за І. Михайлиним [3]): загальний, спеціальний, психологічний. На першому

обирається журналіст, котрий спеціалізується з обраної тематики. На другому цей журналіст ретельно вивчає проблему, послуговуючись усіма доступними базами даних. На третьому інтерв'юер налаштовує себе на розмову з людиною певного психотипу та соціального статусу й моделює розмову за допомогою питальника.

Як для юристів, так і для журналістів колосально важливим є етап вивчення вже наявних документів та джерел, оскільки саме він дозволяє визначити присутність "білих плям", ще не опрацьованих ресурсів і ракурсів та сприяє пошуку оригінальних підходів. Однак для криміналістики недоопрацювання дається взнаки набагато болісніше, ніж для журналістики, бо йдеться вже не про поганий чи хороший медійний матеріал, а про долю конкретної людини. Як вислід – у юриспруденції вивчення бази починається з опрацювання уже зібраних матеріалів кримінальної справи – протоколів слідчих, які засвідчують інформацію із попередніх допитів, обшуків, описів з місця подій, розмов зі свідками тощо.

Журналісти також працюють з автобіографіями, "Вікіпедією", гуглбазами, перечитують вже опубліковані медійні матеріали про інтерв'юйованого, вивчають його місце роботи, середовище спілкування, хобі та інші захоплення, але вони не роблять це всеохопно, не бояться щось зрозуміти "не так", бо саме недорозуміння й недовомовленості пізніше формують переломні моменти інтерв'ю, вигідно змінюючи його ракурси. І для журналістів не так важливо, щоб факти були абсолютно непомильними, інколи нівелюються навіть "покази свідків" – думки оточення. Найцінніше джерело – інтерв'юйований і його приватне бачення.

Багато вартісних юридичних запозичень можна рекомендувати журналістам на етапі дослідження потенційного джерела інформації. Соціально-психологічна характеристика допитуваного передбачає замірювання характеру, темпераменту, рівня інтелекту та мислення, схильності до референтної групи, способу життя й виховання, вивчення речових доказів та

результатів діяльності особи. Журналісти ж, як правило, обмежуються переглядом "Вікіпедії" та популярних медіаресурсів.

Перед початком допиту юристи заповнюють таблицю із секціями: обставини, які підлягають з'ясуванню, наявні у справі матеріали, запитання допитуваному, тактичні прийоми. Таким чином під час допиту вони можуть використовувати не лише постановку запитань, а й речові та письмові фактори, протоколи з місця події та показання інших осіб. Можуть також успішно прогнозувати поведінку співрозмовника.

Стратегії допитування юристи виробляють залежно від інформаційних ситуацій, котрі передбачають: повідомлення правдивої інформації, добросовісні помилки допитуваних, суперечності у показаннях, відмову від надання будь-якої інформації, свідоме повідомлення неправдивого.

У журналістиці все відбувається хаотичніше. Оскільки єдиний питальник має передбачити всі варіанти ситуацій, то змінюють тему і суть інтерв'ю не окремі обрані стратегії розмови, а поставлені посеред розмови переломні запитання.

Юриспруденція також ретельно визначає критерії відповідності показань дійсності: компетентність допитуваного, його органічна здатність бути експертом; поінформованість; рівень мовлення; унікальність та емоційна насиченість індивідуальних показань, що говорить про їх правдивість. На погляд криміналістів, допитуваний, котрий говорить неправду, прагне свідомо уникати невідповідностей та неузгодженостей.

У сфері медіа статус експерта ретельно відслідковується лиш у статті та репортажеві, інші жанри, включно з інтерв'ю, мовні нюанси та неузгодженості часто видають за оригінальності. Звісно, це суттєво впливає на об'єктивність матеріалу.

Криміналісти ж обов'язково враховують ще й особливості введення в оману у різних ситуаціях, коли підозрюваний намагається заперечити інкриміновану вину й висуває іншу версію подій. Тоді, на думку юристів, він або лишень частково вважає себе винним, або пропонує псевдоалібі, чи

обмовляє себе/інших. У такому разі використовуються різні тактичні прийоми: детальніші й контрольні запитання, оприлюднення фрагментів показань інших осіб, ідентифікація свідків, оголошення висновків експертиз, та результатів слідчих дій тощо.

У журналістиці все це врахувати важко... Принаймні, в контексті звичайного інтерв'ю. Тому окреслені фактори стають атрибутами журналістських розслідувань.

Однак з розвитком науки й техніки медіа, як і юридична сфера, отримали безліч додаткових можливостей проведення допитів та інтерв'ю. Це спілкування через Скайп (безкоштовне програмне забезпечення, що забезпечує шифрований аудіовізуальний зв'язок між комп'ютерами через усесвітню мережу), використання можливостей есемес-повідомлень, соціальних мереж та електронної пошти. Усе це дозволяє розмовляти одночасно з кількома інтерв'ююваними, котрі перебувають десь-інде, навіть на різних континентах.

Абсолютно новим методом масового інтерв'ювання можна вважати відеотрансляції/віртуальні прес-конференції. Таким чином можна звести величезні групи людей. Це надзвичайно вигідно журналістам, оскільки в результаті, крім власне конференції, продукується величезна кількість прес-релізів, а отже – інформація поширюється та обговорюється відразу на кількох рівнях.

Але, задля справедливості, слід зазначити, що з прогресом помічних технологій з'явилося й безліч проблем, пов'язаних із колосальними можливостями фальсифікацій інформації та перешкод у її здобуванні.

У ситуації віртуальних інтерв'ю, ті, з ким спілкуються юристи та журналісти, не завжди схильні (а також – спроможні та уповноважені!) говорити правду. Тому, на думку Ричарда Крейга [2, с. 86-108], перед тим, як інтерв'ювати, потрібно поставити кілька запитань самому собі. По-перше, чому я маю довіряти цій інформації? По-друге, хто інтерв'ююється? Чи можна цю людину якось надійно ідентифікувати? По-третє, Чи обіймає ця особа посаду, щоб володіти потрібною інформацією? По-четверте, чи, бува, не переслідує

джерело інформації корисливих цілей? Чи не створює воно собі рекламу або комусь чорний піар? На усі ці запитання потрібно відповісти точно й позитивно, інакше подальша робота втрачає будь-який сенс. Окрім того, не зайве скласифікувати потенційних співрозмовників за відповідними рангами, аби основну інформацію брати в очільників/звинувачених та їх помічників/прес-секретарів, а додаткові уточнення – в решти персоналу/свідків. Тут наче спрацьовує принцип репортажу: експерти, спостерігачі, потерпілі. Як бачимо, інтернет-спілкування дозволяє нарощувати інформацію, беручи її від перевірених реципієнтів та нанизуючи одні джерела на інші.

Звісно, разом із колосальними новими можливостями інтернет-комунікації створюється і безліч додаткових проблем. Такі вже умови науково-технічного прогресу. І з цим доводиться миритися як криміналістам, так і журналістам.

Список літератури:

1. Криміналістика: Підручник / Кол. авт.: В. Ю. Шепітько, В. О. Коновалова, В. А. Журавель та ін. / За ред. проф. В. Ю. Шепітька. – 4-е вид., перероб. і доп. – Х.: Право, 2010. – 464 с.

2. Крейг Ричард Інтернет-журналістика: робота журналіста і редактора у нових ЗМІ / Ричард Крейг. – Перекл. з англ. А. Іщенко. – К.: Вид. дім "Києво-могилянська академія", 2007. – 324 с.

3. Михайлин І. Л. Основи журналістики Підручник. 5-е вид. перероб. та доп. / І. І. Михайлин. – К.: Центр учбової літератури, 2011. – 496 с.

**ФОРМУВАННЯ ПОКАЗНИКІВ ЯКОСТІ ЗЕРНА КУКУРУДЗИ
ЗАЛЕЖНО ВІД ГУСТОТИ РОСЛИН ТА РІВНЯ МІНЕРАЛЬНОГО
ЖИВЛЕННЯ**

Котченко Марина Валентинівна

к. с.-г. н., доцент

Домрачов Валентин Сергійович

Артеменко Валентина Георгіївна

Дніпровський державний аграрно-економічний університет

У харчовій промисловості нашої країни широке використання має зерно кукурудзи. Кукурудзяну крупу вживають у їжу. Кукурудзяна мука в суміші з пшеничною застосовується для випікання хліба. Качани цукрової кукурудзи в свіжому, консервованому і вареному вигляді також вживають в їжу. Відома велика кількість страв і кондитерських виробів із кукурудзи [1,4].

Зерно кукурудзи може бути використане для виготовлення муки, крупи, крохмалю, етилового спирту, глюкози, цукру, патоки, масла, вітаміна Е, пива, сиропу та інших продуктів. Поряд з урожайністю зерна кукурудзи важливими для оцінки технологічних заходів вирощування є показники якості врожаю [2,3].

Метою нашої роботи було встановити параметри оптимальної густоти стояння рослин і рівня мінерального живлення при вирощуванні середньораннього гібрида ДК Велес та середньостиглого Моніка 350 МВ при яких формується максимальна урожайність та найкращі показники якості основної продукції. Ґрунт дослідних ділянок – чорнозем звичайний, малогумусний, середньосуглинковий, потужність гумусового горизонту складає 75 см. Валовий вміст гумусу – 4,6 %, азоту – 0,185, фосфору – 0,139,

калію – 2,24 %. Легкогідролізованого азоту (за Тюрінім і Кононоюю) в шарі ґрунту 0-20 см міститься – 8,0-8,5 мг/100 г ґрунту, рухомого фосфору (за Чиріковим) – 9,0-10,0, обмінного калію (за Масловою) – 14,0-15,0 мг/100 г ґрунту. Облікова площа ділянок становила 50,4 м², повторення чотириразове. У фазі 3-5 листків підраховували кількість рослин кукурудзи і формували густоту стеблостою відповідно до схеми дослідів. Попередник кукурудзи – озима пшениця. Після збирання попередника проводили лушення стерні дисковими лушильниками на глибину 6-8 см, повторне – після проростання бур'янів, що сприяло ефективній боротьбі з бур'янами та накопиченню вологи у ґрунті. Оранку проводили в останніх числах вересня на глибину 25-27 см. Ранньовесняне боронування здійснювали важкими зубовими боронами. Мінеральні добрива (нітроамофоску) відповідно до схеми дослідів вносили перед першою допосівною культивацією, глибина якої становила 10-12 см. Другу культивацію проводили перед сівбою на глибину 6-8 см. Сівбу кукурудзи проводили у першій декаді травня сівалкою СПЧ-6. Після сівби поле боронували та прикочували кільчасто-шпоровими котками. Перший міжрядний обробіток проводили у фазі 7-8 листків у кукурудзи на глибину 8-10 см, другий – на 6-8 см. Збирали кукурудзу вручну. З кожної ділянки качани зважували, відбирали проби для визначення маси зерна з одного качана, вологості зерна, маси 1000 зерен, виходу зерна.

В наших дослідях при збільшенні густоти стояння рослин з 30 до 60 тис./га вміст протеїну в зерні обох гібридів зменшувався як на неудобреному фоні, так із внесенням N₆₀P₆₀K₆₀. Внесення мінеральних добрив сприяло збільшенню кількості білка на обох густотах.

**Якість зерна гібридів кукурудзи залежно від густоти стояння
рослин і рівня мінерального живлення, % (середнє за 2017-2018 рр.)**

Фони живлення	Гібриди	Густоти рослин, тис./га	Протеїн	Жир	Крохмаль	Клітковина
Неудобрений	ДК Велес	30	8,7	3,64	71,7	1,73
		60	7,7	3,69	73,1	1,96
	Моніка 350 МВ	30	9,1	3,55	71,5	2,18
		60	7,7	3,63	72,5	2,26
Удобрений N ₆₀ P ₆₀ K ₆₀	ДК Велес	30	9,5	3,40	71,2	1,64
		60	8,4	3,45	71,9	1,78
	Моніка 350 МВ	30	9,8	3,45	70,5	1,96
		60	8,7	3,38	71,6	2,09

Із загушенням посіву досліджуваних гібридів на обох фонах добрив збільшувались показники вмісту жиру, крохмалю та клітковини у зерні кукурудзи. Внесення мінеральних добрив призводило до зниження цих показників.

Список літератури:

1. Мареніченко В.В. Механізми екологічної безпеки в державному управлінні / В.В. Мареніченко // Матеріали Всеукраїнської науково-практичної конференції «Державне управління у сфері цивільного захисту: наука, освіта, практика» - Харків : 2016. – С. 178-179
2. Мареніченко В.В. Економічні аспекти вирощування кукурудзи в умовах степу України / В.В. Мареніченко, М.Ю. Румбах, М.В. Котченко // Всеукраїнський аграрний журнал для керівників і фахівців «Нива». – 2012. – №1-2 (132). – С. 23–24.
3. Мащенко Ю. В. Ще раз про строки сівби та добрива / Ю. В. Мащенко, І. М. Семеняка, А. Л. Андрієнко // Агроном. – 2011. – № 2 (32). – С. 126–129.
4. Циков В.С. Кукуруза: технологія, гібриди, семена. – Днепропетровск: Зоря, 2003. – 296 с.

МОДЕЛЮВАННЯ ПРОТИНАКИПНОЇ ОБРОБКИ ВОДНОГО ТЕПЛОНОСІЯ ІНГІБІТОРАМИ

Кочмарський В.З.

к.ф.-м.н., доцент

Куба В.В.

Трофимчук І.П.

ст. викладачі Національного університету водного господарства і природокористування, м. Рівне, м.т.: 0679759535, e-m:

kochmarskii@nuwm.edu.ua

Майже у всіх теплотехнічних системах, де теплоносієм є сира, або частково пом'якшена вода, виникають проблеми зв'язані з відкладеннями чи корозією. У таких випадках поверхні теплообміну покриваються шаром речовини з коефіцієнтом теплопровідності меншим ніж у конструкційного матеріалу теплообмінника [1,2]. Наприклад, коефіцієнт теплопровідності міді $\lambda_{\text{м}} = 395 \text{ Вт}/(\text{м}\cdot\text{К})$, котлової сталі Ст.20, $\lambda_{\text{ст}} = 54.3 \text{ Вт}/(\text{м}\cdot\text{К})$; а коефіцієнт теплопровідності карбонатних відкладень, $\lambda_{\text{в}} = 1.3 - 2.5 \text{ Вт}/(\text{м}\cdot\text{К})$, **тобто у тридцять раз менший ніж у Ст.-20**. Наприклад, можна показати, що коефіцієнт теплопровідності стінки трубки теплообмінника (ТО) товщиною 1.5мм, яка покрита шаром накипу в 1мм з коефіцієнтом теплопровідності $\lambda \approx 2.5 \text{ Вт}/(\text{м}\cdot\text{К})$ зменшується приблизно у 10 раз порівняно з чистою.

Проте це **не єдина проблема**, зв'язана з відкладеннями. Зниження теплопровідності стінок трубних систем у котлах через накипні відкладення веде до їх перегріву з вогневої сторони, де температура може зрости до $950 \div 1250^\circ\text{C}$, через що екранні труби розриваються, крім цього під накипом виникає піттингова корозія, що характерно для парогенераторів АЕС, - все це може спричинити аварії з важкими наслідками. Відкладення також збільшують

гідралічний опір системи та перевитрату енергії на переміщення теплоносія і теж веде до аварій.

Причиною відкладень на поверхнях теплообмінників є солі твердості води ($\text{Ca}(\text{HCO}_3)_2$, $\text{Mg}(\text{HCO}_3)_2$, CaSiO_2 , CaHPO_4) та корозія обладнання з утворенням залізоокисних сполук $\text{Fe}(\text{OH})_2$, Fe_2O_3 , FeO , Fe_3O_4 .

У пропонованій статті розглядається протидія відкладенням комплексонами типу оксиетилідендифосфонової (ОЕДФК) $\text{CH}_3\text{COH}(\text{PO}(\text{OH})_2)_2$ та нітрилотриметилфосфонової кислот (НТФК) $\text{N}(\text{H}_2\text{CPO}(\text{OH})_2)_3$. Цей вибір зумовлений тривалим та успішним застосуванням згаданих реагентів як інгібіторів відкладень у великій енергетиці та в багатьох інших галузях господарства, а також перспективою їх використання в комунальному господарстві.

Солі твердості, в подальшому розглядатимемо CaCO_3 як найпоширеніший накипоутворювач у водах з $\text{pH} < 10$ кристалізується за схемою [3],

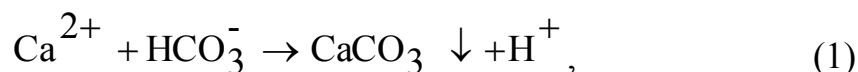

при умові, що вміст карбонатів, зокрема активність гідрокарбонатних іонів (HCO_3^-), перевищує активну концентрацію насичення $(\text{HCO}_3^-)_s$,

$$(\text{HCO}_3^-) > (\text{HCO}_3^-)_s = \frac{L_{\text{CaCO}_3}}{K_2} \cdot \frac{(\text{H}^+)}{(\text{Ca}^{2+})}, \quad (2)$$

L_{CaCO_3} – добуток розчинності CaCO_3 , визначений безпосередньо для досліджуваної водної системи; (...) – активності іонів з врахуванням відповідних іонних комплексів; K_2 – термодинамічна константа рівноваги дисоціації вугільної кислоти другого ступеня.

Механізм кристалізації (2) відповідає **депротонізації бікарбонатів у полі іонів кальцію**. З рівняння (2) випливає, що для помірковано лужних середовищ швидкість кристалізації CaCO_3 залежить від комплексу

$$\text{CI} = (\text{Ca}^{2+}) \cdot (\text{HCO}_3^-), \quad (3)$$

який називають **карбонатним індексом**. Комбінуючи (2) та (3) знаходимо, що **критичний щодо кристалізації CaCO_3 карбонатний індекс** дається

$$\text{CI}(\text{H}^+, t)_{\text{cr}} = \frac{L_{\text{CaCO}_3}(t)}{K_2(t)} \cdot (\text{H}^+) \quad (4)$$



Рис. 1. Лінії – сталі значення $\lg(\text{CI})$, $(\text{мМ/дм}^3)^2$, залежно від рН та температури води.

і для слабосолоних вод залежить лише від активності водневих іонів та температури. **Зауважимо**, що у концентрованих водних системах добуток розчинності є функцією від їх складу.

На рис. 1 зображено лінії сталих значень $\log(\text{CI}_{\text{cr}})$ які **стосуються слабосолоних гідрокарбонатних вод**. Бачимо,

що величина критичного індексу з ростом температури і рН зменшується. Тобто підвищення температури та лужності сприяє кристалізації карбонатів. Наприклад, з діаграми рис. 1 випливає, що зона стабільності води з $\text{CI} = 20$ $(\text{мМ/дм}^3)^2$ ($\log(20) = 1.3$) знаходиться у межах

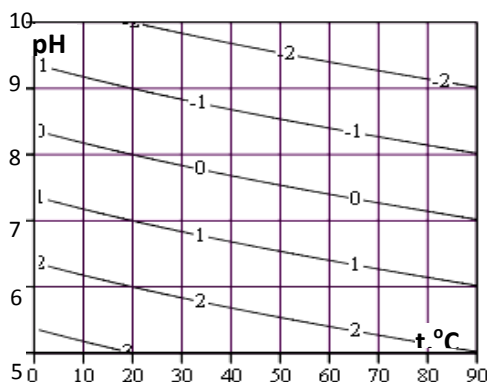
$$5.7 < \text{pH} < 7.0, \quad 90^\circ\text{C} > t > 0^\circ\text{C},$$

тобто практично у всьому діапазоні температур $(0 \div 90)^\circ\text{C}$ такі води при $\text{pH} > 7$ здатні до виділення твердого CaCO_3 . Підтвердженням цього, що кристалізація CaCO_3 відбувається за механізмом (1) **депротонізації бікарбонатів** і, що за рівнянням (3) карбонатний індекс є адекватною координатою реакції утворення CaCO_3 , свідчать результати експериментів з кристалізації CaCO_3 з системи " $\text{Ca}(\text{OH})_2 + \text{НОН} + \text{CO}_2$ " в умовах дегазації CO_2 продувкою повітрям. **Початкові параметри** насиченої CO_2 системи: $\text{pH} = 6.11$; $\text{pCO}_2 = 6.14$; $(\text{Ca}^{2+}) = 3.09$; $[\text{CO}_2] = 2.16 \text{ мМ/дм}^3$; $\text{CI} = 40.8$, $\text{CI}_{\text{cr}} = 85(\text{мМ/дм}^3)^2$.

Кінетичне рівняння, яке ми використали для інтерпретації дослідів з кристалізації CaCO_3 , виражається через карбонатний індекс і має вигляд,

$$\frac{d(\text{Ca}^{2+})}{dt} = K \cdot S_{\text{cr}}(t) \cdot [\text{CI}_{\text{cr}}(H, t) - \text{CI}(t)], \quad (5)$$

t – поточний час; K – кінетична стала; $S_{\text{кр}}$ – поверхня кристалізації, при гомогенній кристалізації вона рівна сукупній поверхні кристалічних зародків на яких виділяється тверда фаза кальцію; інші позначення подані у (3) та (4).



Рис. 2. Швидкості витрати іонів кальцію $d(\text{Ca}^{2+})/dt$. Суцільна – крива розрахунок за (6), ламана – дослідні дані. Горизонтальна штрихова лінія – мінімум кінетичної кривої, що відповідає номеру виміру $i_m=118$, $t_m=132$ хв. від початку досліду. Одиниці вимірювання на вертикальній осі, ...

Дослідні і розраховані за (6) величини порівнюються на рис. 2, де бачимо задовільне узгодження на ділянках $50 < i < 110$ та $i > 250$. На ділянці $110 < i < 250$ присутні інші супутні процеси, які рівнянням (5) не відображаються.

Кристалізація на рис. 2 починається, коли $\text{CI}_{\text{cr}} = 15.2 \text{ (мМ/дм}^3)^2$, що відповідає виміру з номером $i = 40$, після якого $\text{CI}_{\text{cr}}(H, t) < \text{CI}(t)$. Як показали дослідження [5] фосфонатні інгібітори, зокрема ОЕДФК, зменшують витрату іонів Ca^{2+} , впливаючи на величину кінетичної сталої K і, ймовірно, на поверхню кристалізації S_{cr} , але не змінюють закону кристалізації (5).

Механізм дії фосфонатних комплексонів як інгібіторів відкладень досліджувався багатьма авторами, див. [2]. Він має такі основні канали:

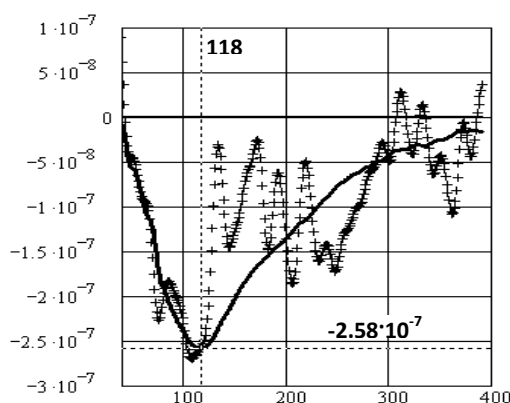
- блокування багатовалентних катіонів (Ca^{2+} , Mg^{2+} , $\text{Fe}^{2,3+}$ та ін.) через утворення міцних комплексів з ними; цю здатність кількісно характеризують **числом координації** (хелатування) – рівним числу катіонів, що знаходяться у сфері дії комплексу;

- блокування центрів росту **кристалічних зародків (КЗ)** на їх поверхні, що гальмує ріст і витрату на це накупіна; це вимірюється залишковою концентрацією іонів накупіна;

- диспергуюча здатність фосфонатних комплексонів: сорбуючись на поверхні КЗ іони накипіна формують поверхневий заряд КЗ, стабілізуючи таким чином їх колоїдну дисперсію; ця здатність контролюється кінетикою розсіювання світла на колоїдній дисперсії у яку додано інгібітори.

Концентрації фосфонатів, необхідні для ефективного гальмування росту відкладень, знаходяться переважно в межах $(1\div 40)$ г/м³, що для ОЕДФК становить $(5\div 200)$ мМ/м³, а для НТФК $(2.5\div 85)$ мМ/м³ [4]. Концентрації накипінів, наприклад Ca²⁺, приблизно у тисячу раз більші $(1.0\div 45)$ М/м³, тому не можна говорити про стехіометричне комплексування накипінів, хоча і це можливе при високих концентраціях інгібітора. Логічне пояснення субстехіометричної дії інгібіторів в межах дифузійної теорії зроблене в [4]. За [4], прийнявши, що кожна молекула інгібітора блокує на КЗ поверхню ΔS_i , для мольної концентрації, що достатня для гальмування росту КЗ отримуємо вираз [5]

$$C_{\mu, i} = \frac{3}{2} \cdot \left(\frac{D_n}{D_i} \right)^{1.5} \cdot \frac{C_{S\mu} \cdot R_g \cdot T}{(2\sigma_z + \sigma_{зп} - \sigma_{пр}) \cdot N_A \cdot \Delta S_i} \cdot \ln(SI), \quad (6)$$

$C_{S\mu}$ – мольна концентрація (М/м³) компонента накипу, концентрація якого у розчині найменша (іони кальцію, гідрокарбонату чи карбонату); R_g – газова стала; N_A – число Авогвадро; σ_z , $\sigma_{зп}$, $\sigma_{пр}$ - поверхнева енергія КЗ та на границі "КЗ - поверхня кристалізації" та "поверхня – розчин", причому переважно $\sigma_{зп} > \sigma_{пр}$.

З нього випливає, що концентрація, яка зупиняє ріст КЗ, залежить не лише від умов на поверхні КЗ, але і від дифузійного переносу інгібітора до зародка. І, найцікавіше, ця **концентрація пропорційна до логарифму індексу насичення та температури розчину**.

Величину ΔS_i в (6) можна вважати "**силою інгібітора**". В [4] визначили величини ΔS_i для: амінофосфонової (АМК), $M_\mu = 97$, $\Delta S_i = 1.2 \cdot 10^{-17} \text{ м}^2$; полімелікової (ПМК), $M_\mu = 800$, $\Delta S_i = 7.4 \cdot 10^{-17} \text{ м}^2$ та поліакрилової (ПМК), $M_\mu = 5000$, $\Delta S_i = 1.8 \cdot 10^{-16} \text{ м}^2$ кислот. Порівнюючи ΔS_i , бачимо, що **полімерні**

молекули можуть бути ефективнішими інгібіторами порівняно з молекулами фосфонатів. Оцінка [5] ΔS_i для НТФК за виразом (6) при $t = 20^\circ\text{C}$ дає величину

$$\Delta S_i(\text{НТФ}) = 2.8 \cdot 10^{-17} \text{ м}^2, \text{ а для ОЕДФК } \Delta S_i(\text{ОЕДФ}) = 2.1 \cdot 10^{-17} \text{ м}^2. \quad (7)$$

За силою інгібіторів ΔS_i згадані реагенти можуть бути ранговані рядом

$$\text{АФК} < \text{ОЕДФ} < \text{НТФ} < \text{ПМК} < \text{ПАК}. \quad (8)$$

Цікаво, що з (6) випливає, що в оборотних системах для довільного початкового S_{i0} відсутня концентрація інгібітора при якій досягається повна зупинка росту відкладень, оскільки добавка інгібітора в оборотну воду автоматично збільшує S_i і вимагає наступного збільшення стабілізуючої концентрації інгібітора.

Список літератури:

1. Кочмарский В.З., Поспелов Д.Н. Состояние проблемы противонакипной обработки воды в СССР. Киев, Знание, 1986, - 20 ст.
2. Дрикер Б.Н. Предотвращение минеральных отложений и коррозии металла в системах водного хозяйства с использованием фосфорсодержащих комплексонов. Докт. дис. Москва, МХТИ им. Д. Менделеева, 1991. – 459 ст.
3. Гаєвський В.Р. Кристалізація CaCO_3 з гідрокарбонатних розчинів. // Вісник РДТУ. Рівне, 2000, в. 3(5), ч.І. – Ст. 233-242.
4. Pritchard A.M. Deposition of hardness salts. Fouling Science and Technology. L.F. Melo et. al. (eds.). 1988, Kluwer Academic Publishers – Ст. 261-273.
5. Кочмарский В.З. Моделирование противонакипной обработки водного теплоносителя ингибиторами. Гидромелиорация та гідротехнічне будівництво. в. 34. Рівне 2009. - С. 207-221.

ПРОЕКТНА ТЕХНОЛОГІЯ НАВЧАННЯ У ПІДГОТОВЦІ МАЙБУТНІХ ФАХІВЦІВ

Кошкіна О.Ф.

завідувач
електротехнічним відділенням
Нікопольського технікуму
НМетАУ,
голова ПЦК
електротехнічних дисциплін,
ст. викладач вищої категорії

Економіка нашої країни має гостру потребу у висококваліфікованих фахівцях, які здатні витримати жорстку професійну конкуренцію та швидко адаптуватися до вимог сучасних підприємств. Модернізація системи вищої освіти потребує пошуку нових інноваційних технологій навчання.

Власний досвід багаторічної роботи в системі вищої освіти дозволив мені виявити основні недоліки в організації підготовки молодшого спеціалістів техніків-електриків та запропонувати використання проектної технології навчання для розвитку творчих здібностей та пізнавальної активності студентів при викладанні спеціальних дисциплін.

Теоретичні засади проектної діяльності розкриваються у дослідженнях вітчизняних та зарубіжних науковців Бібік Н.М., Бех І. Д., Корзаченко О.В., Локк Д., Полат О.С. та інших.

Аналіз навчального плану, навчальних програм дисциплін спеціальності 141 «Електроенергетика, електротехніка та електромеханіка», галузі знань 14 «Електрична інженерія» показав, що при підготовці техніків - електриків необхідно враховувати в змісті дисциплін багатокomпонентну структуру та

велику різноманітність технологічних об'єктів, які є на сучасному виробництві, пов'язувати теоретичні знання з умінням застосовувати їх в практичній діяльності на підприємстві.

Сучасне виробництво насичене різноманітним електротехнічним устаткуванням різного рівня складності. Молодшому спеціалісту в умовах виробництва необхідно добре орієнтуватися в таких важливих питаннях як:

- скорочення втрат електроенергії в системах електропостачання і електроустаткування технологічних об'єктів;
- перехід підприємства на енергозберігаючі технології;
- модернізація існуючого і впровадження нового енергоефективного електроустаткування;
- налагодження контролю та обліку витрат електроенергії;
- впровадження автоматизованого управління технологічними процесами при широкому використанні мікропроцесорної техніки.

Аналіз показує, що існуюча система підготовки молодших спеціалістів не дозволяє в повній мірі задовольнити зростаючі потреби суспільства в професійних кадрах відповідної кваліфікації.

До основних недоліків системи підготовки молодших спеціалістів можна віднести:

- орієнтацію на підготовку спеціалістів по конкретній спеціалізації;
- скороченням навчального аудиторного часу на вивчення дисциплін професійного циклу;
- перевантаженість навчальних планів дисциплінами гуманітарного циклу;
- недостатня увага розвитку творчої ініціативи та пізнавальної активності студентів при викладанні спеціальних дисциплін.

Перераховані вище фактори мають бути враховані при модернізації організації навчального процесу. Із власного досвіду роботи мною пропонується використання інноваційної проектної технології для підготовки студентів галузі знань 14 «Електрична інженерія».

Проектна технологія передбачає наявність проблеми, що вимагає інтегрованих знань і дослідницького пошуку її вирішення. Проектна діяльність передбачає розвиток самостійного мислення, вміння вести пошук інформації, прогнозувати, приймати нестандартні рішення.

Проектна технологія заохочує студентів до навчання, тому що вона:

- особистісно-орієнтована;
- використовує безліч дидактичних підходів;
- має високу мотивацію;
- дозволяє вчитися на власному досвіді й досвіді інших у конкретній справі.

Залучення студентів до проектної діяльності спрямоване в першу чергу на:

- досягнення конкретних цілей (розвиток аналітичного, критичного, творчого й проектного мислення, стимулювання мотивації особистісного росту, включення студентів у режим самостійної роботи, тощо);
- розвиток комунікаційних компетенцій;
- формування дослідницьких умінь (виявлення проблеми, висунення гіпотези, збір необхідної інформації, здійснення різних видів дослідницької роботи, аналіз та узагальнення отриманих результатів тощо).

Здійснення проектної діяльності може бути реалізоване з використанням різних підходів. Першим із них передбачено виконання завдань навчального проекту та здійснення презентації кінцевого інтелектуального продукту безпосередньо на парі або під час проведення серії занять з певної теми. Іншим варіантом передбачено проведення проектної діяльності в позааудиторний час.

Механізм реалізації проектної технології у вищій школі складається з п'яти основних компонентів:

- організація стимулюючого інформаційного простору, для розвитку потенціальних можливостей учня, його внутрішнього світу;

- організація різноманітних видів діяльності як умова самореалізації кожного учня: соціально-комунікативної, суспільно-корисної, ігрової, навчально-пізнавальної, науково-дослідницької;

- організація продуктивного спілкування як умови соціального розвитку;

- психолого-педагогічна підтримка студентів, допомога їм у самопізнанні, самооцінці, самовизначенні та самоактуалізації;

- підвищення професійної майстерності викладача.

Результати запланованої діяльності повинні мати практичну, теоретичну, пізнавальну значимість.

Найскладніший момент при запровадженні в навчальний процес проектної технології – визначення критеріїв оцінки проектів.

Критерії оцінювання виконання проекту:

- аргументованість вибору теми, актуальність, практичне спрямування проекту;

- обсяг і повнота пояснювальної записки, глибина розкриття теми, самостійність виконання;

- аргументованість запропонованих рішень, висновків;

- якість оформлення, відповідність вимогам стандарту до оформлення документації, повнота бібліографії.

Критерії оцінювання захисту проекту:

- якість доповіді: композиція, повнота представлення роботи та отриманих результатів; аргументованість, переконливість, обсяг і глибина знань з теми, ерудиція, предметні зв'язки, наочність;

- педагогічна орієнтація: культура мови, манера, відчуття часу, імпровізація, утримання уваги аудиторії;

- відповіді на запитання: повнота, аргументованість, переконливість;

- ділові й вольові якості доповідача: відповідальне ставлення, самостійність, готовність до дискусії, здатність працювати з переваженням, доброзичливість, контактність.

Реалізація методу проектів на практиці змінює роль викладача під час навчального процесу. Із носія готових знань він перетворюється на організатора пізнавальної діяльності студентів. Змінюється й психологічний клімат у колективі, оскільки викладачу необхідно переорієнтувати свою навчально-виховну роботу і роботу студентів на різноманітні види самостійної творчої діяльності. Тобто якість проектної діяльності залежить від сукупності зусиль викладача та студента.

Виконані студентами електротехнічного відділення Нікопольського технікуму НМетАУ науково-творчі проекти визнані одними з кращих на щорічних міських, обласних та всеукраїнських конкурсах студентських науково-дослідницьких і науково-творчих робіт. У 2018 році наукова робота «Енергетичний аудит газової роликової печі № 1 в умовах ПрАТ «СЕНТРАВІС ПРОДАКШН ЮКРЕЙН» зайняла I місце на Всеукраїнському конкурсі фахової майстерності з металургії серед студентів I-II р.а. в номінації «Енергозбереження в металургії та металознавство» (студент Капленко О.О., керівник Кошкіна О.Ф). Кращі студентські проекти відбираються для подальшого застосування в навчальному процесі, а також в курсовому і дипломному проектуванні.

Отже, проектна технологія виступає як важливий компонент продуктивної вищої освіти і представляє собою новий інноваційний спосіб організації навчального процесу. Навчання за проектною технологією орієнтоване на формування навичок аргументації особистої думки та культури спілкування, вдосконалення вміння визначати джерело проблеми, аналізувати їх та розробляти сценарії оптимальних технічних та управлінських рішень.

Список літератури:

1. Бібік Н.М. Компетентнісний підхід у сучасній освіті: колективна монографія/ Н.М. Бібік, Л.С. Ващенко, О.І. Локшина. О.В. Оварчук– К. : КІС, 2004. – 112 с.
2. Бех І. Д. Виховання особистості: підручник / І.Д. Бех. – К. : Либідь, 2008. – 839 с.

3. Корзаченко О.В. Оптимізація бізнес-процесів українських підприємств: проблеми та перспективи /О.В. Корзаченко //Науковий вісник Херсонського державного університету. Економічні науки, 2013. – № 3. – С. 64–69.

3. Локк Д. Основи управління проектами / Д. Локк . – М: «НІРРО», 2014. – 253 с.

Педагогічні науки

ФОРМУВАННЯ ПРОФЕСІЙНО-ТРУДОВОЇ КОМПЕТЕНЦІЇ СТУДЕНТІВ ПІД ЧАС ПРОХОДЖЕННЯ ВИРОБНИЧОЇ ПРАКТИКИ

Кошулько Л.І.

Дніпровський технікум зварювання та електроніки імені Є.О. Патона,
викладач вищої категорії

Термін «**компетентність**» (від лат. *compeience*) – поняття, що висвітлює аспекти поведінки людини, пов'язані з виконанням роботи, визначає основну характеристику особистості, яка досягла або здатна досягти високих результатів у діяльності.

З позицій системного підходу (Т. Т. Браже, Н. І. Запрудський) професійна компетенція розуміється як певна система, що інтегрує знання, уміння, навички, професійно значущі якості особистості, яка забезпечує виконання особистих професійних обов'язків.

Європейські науковці (М. Альге, М. Дебесс, Ф. Мар'є) трактують професійну компетенцію як сукупність потенційних емоційних, пізнавальних та психомоторних дій ефективної діяльності.

Згідно з думкою О. Є. Лебедева, компетентність – це здатність діяти в ситуації невизначеності, працювати в команді та навчатися [1].

Отже, компетентність виражає значення традиційної тріади «знання-уміння-навички», інтегруючи їх в єдиний комплекс.

На думку, П. Горкуненко, складовими професійної компетенції майбутнього фахівця є:

- фундаментальні знання наукової дисципліни з урахуванням сучасних підходів до її вивчення, тенденцій, наукових досліджень, розробок найактуальніших проблем;
- знання методології наукового пошуку;
- мовна компетенція, що містить уміння довести свої думки стосовно визначеної проблеми не лише рідною, але й іноземною мовами;
- інформаційно-комп'ютерна компетенція, яка містить уміння знати і використовувати інформаційні джерела та комп'ютерну техніку на рівні користувача, а також навички аналізу, відбору і вмілого використання отриманої інформації;
- соціологічна компетенція;
- правова компетенція;
- професійне зростання, постійне підвищення професійної компетенції [2].

Під час практичного навчання можна досягти найвищого рівня професійної компетенції, тому що під час проходження практики студенти можуть адаптувати набуті в технікумі знання до практичних ситуацій своєї майбутньої професії.

Як відбувається процес практичної підготовки студентів спеціальності 072 «Фінанси, банківська справа та страхування» в ДТЗЕ імені Є.О. Патона? Які заходи проводяться для досягнення визначених компетентностей?

Відповідні етапи виробничої практики формують загальні та фахові компетентності, які визначені в освітньо-професійній програмі вказаної спеціальності.

Перший етап. Закріплення бази практики здійснюється наказом по технікуму за 2 тижні до початку практики. Оформлення і видача направлень на

практику, проведення первинного інструктажу здійснюється на зборах студентів випускних груп відділення економіки та комп'ютерної інженерії. Для проходження практики **студенти самостійно обирають підприємства, установи та організації**, які відповідають вимогам програми практики. Якщо студент не має можливості самостійно влаштуватись на практику, адміністрація технікуму розподіляє таких студентів на підприємств та в установи, з якими співпрацює в даному напрямку. Як правило це «Приватбанк», «Ощадбанк», «ОТП Банк». Також базами практики є комерційні підприємства, установи банків, фінансові відділи місцевих органів влади м. Дніпро та області. Такий підхід дозволяє сформувати у студентів окремі здатності і вміння щодо загальних компетентностей. Зокрема:

1. Здатність до аналізу та синтезу на основі логічних аргументів та перевірених фактів.

2. Здатність до здійснення усної та письмової ділової комунікації українською мовою та іноземними мовами, в тому числі і професійно - ділового спілкування.

3. Знання та розуміння предметної області, професійної діяльності, здатність до застосування знань у практичних ситуаціях [3].

Другий етап. Проходження практики. Складання звіту з практики.

Знаходячись в новому колективі під час виробничої практики, студенти отримують нові здатності:

1. Здатність вчитися і оволодівати сучасними знаннями, працювати самостійно, генерувати нові ідеї (креативність); виявляти ініціативу та підприємливість, планувати та управляти часом.

2. Здатність діяти на основі етичних міркувань, цінування та поваги різноманітності та мультикультурності.

3. Здатність працювати в команді, виявляти навички міжособистісної взаємодії, приймати обґрунтовані рішення, оцінювати та забезпечувати якість робіт, що виконуються, виявляти наполегливість щодо поставлених завдань і зобов'язань.

4. Здатність використовувати знання, уміння та практичні навички в галузі охорони праці під час виконання професійних обов'язків [3].

В процесі виконання програми виробничої практики студенти збирають та опрацьовують необхідну інформацію, складають звіт з практики, додають оригінали та копії документів і звітності, з якими працювали на базі практики. В результаті роботи з фаховою документацією формується певна база інформації, яку студент систематизує, аналізує, формулює висновки та пропозиції щодо вирішення існуючих проблем. Цей процес формує наступні компетентності:

1. Передавання інформації. Здатність до пошуку, оброблення та аналізу інформації з різних джерел, використання сучасних інформаційних і комунікаційних технологій для розв'язання різноманітних задач у навчальній та практичній діяльності.

2. Здатність до володіння математичним апаратом відповідної галузі знань, здатність використовувати математичні методи в обраній професії.

3. Здатність застосовувати сучасне інформаційне та програмне забезпечення, володіти інформаційними технологіями у сфері фінансів, банківської справи та страхування.

4. Здатність формувати та реалізовувати комунікації в сфері фінансів, банківської справи та страхування.

5. Здатність обґрунтовувати, приймати професійні рішення в сфері фінансів, банківської справи та страхування [3].

Виконання індивідуального завдання передбачає виконання завдань, які розробляються під підприємство – базу практики – і передбачають детальне вивчення та аналіз конкретної вузькоспеціалізованої проблеми. В результаті такої роботи студенти отримують практичні навички, що спрямовані на формування наступних компетентностей:

1. Здатність складати та аналізувати фінансову звітність, інтерпретувати та використовувати фінансову та пов'язану з нею інформацію.

2. Здатність виконувати контрольні функції у сфері фінансів, банківської

справи та страхування.

3. Здатність до управління проектами із складання кошторисів доходів і видатків бюджетів різних рівнів [3].

Третій етап. Оцінювання результатів виробничої практики.

Оцінювання здійснюється за декількома складовими:

- оцінка за роботу студента, визначена керівником практики від бази практики;
- оцінка за роботу студента на базі практики, визначена керівником практик від технікуму під час перевірок якості поточної роботи студента на базі практики;
- оцінка за рівень виконання програмних завдань, якості звітної документації;
- оцінка за рівень володіння матеріалом під час захисту звіту з практики.

Такий підхід до комплексної оцінки результатів виробничої практики дозволяє об'єктивно встановити рівень досягнення студентом компетентностей, визначених освітньою програмою. А це є одним із основоположних факторів підготовки конкурентоспроможних молодих фахівців для фінансової сфери відповідно до вимог сучасного роботодавця.

Список літератури:

1. Лісна Р.П. Тригуб В.О. Формування професійної компетенції у процесі практичного навчання. [Електронний ресурс: режим доступу - <http://fkd.org.ua/article/viewFile/25168/22619>]

2. Горкуненко, П. Формування професійної компетентності викладача педагогічного вищого навчального закладу I–II рівнів акредитації в контексті загальноєвропейської інтеграції [Електронний ресурс] / П. Горкуненко // Нова педагогічна думка. – 2010. – №1. – Електронний ресурс: режим доступу - http://www.nbu.gov.ua/portal/Soc_Gum/Npd/2010_1/Gorkunen.pdf]

3. Освітньо-професійна програма «Фінанси і кредит» за спеціальністю 072 «Фінанси, банківська справа та страхування» галузі знань 07 «Управління та адміністрування». [Електронний ресурс: режим доступу - <http://dtse.dp.ua>]

Економічні науки

**ОБҐРУНТУВАННЯ ЕФЕКТИВНОСТІ РІШЕНЬ
У СФЕРІ УПРАВЛІННЯ ІННОВАЦІЯМИ У ДІЯЛЬНОСТІ ПАТ
«ПРОГРЕС»**

Кравець О.Ю.

к.е.н., доц.

Процишина С.О.

студ.

Національний ТУ «Дніпровська політехніка»

У час руху до економіки знань інновації стали головною стратегією конкуренції в ХХІ столітті. Відповідно, управління інноваціями як самостійна галузь економічної науки і професійної діяльності, що спрямована на формування і забезпечення досягнення будь-якою організаційною структурою інноваційних цілей шляхом раціонального використання ресурсів, є критично важливою діяльністю.

Інновації міцно увійшли в наше повсякденне життя, ставши його невід'ємною частиною. Завдяки цьому звичні речі набули нових характеристик та функцій. Не дивлячись на те, що в сфері виготовлення меблів присутня велика конкуренція, постійно з'являються нові учасники ринку.

Перехід сучасної України до інноваційного розвитку вимагає створення національної системи управління інноваціями, спрямованої на підвищення сприйнятливості економіки і суспільства до інновацій. Управління інноваційною діяльністю як складова менеджменту сучасного підприємства

охоплює планування, організацію та стимулювання інноваційної діяльності, реалізації інноваційних проектів, розрахованих на отримання конкурентних переваг і зміцнення ринкових позицій підприємства.

На даний час найбільш перспективними ринками для української меблевої продукції є Сполучені Штати Америки, Німеччина, Франція, Канада, Італія, Великобританія [1]. Експортовано з України 139,4 тис. тон меблів на загальну вартість – 356,1 млн. дол. США. В порівнянні з аналогічним періодом минулого року відбулось збільшення кількісних обсягів експорту на 14% [2]. Для впевненого виходу на зарубіжні ринки українським меблевим виробникам необхідно мати надійні виробничі потужності та продукцію з високим стандартом якості. Це змушує меблеві фабрики приймати рішення щодо удосконалення виробничого процесу, оновлювати та збільшувати кількість обладнання.

Головною метою тут можна назвати підвищення продуктивності праці одночасно з рівнем якості готової продукції. Саме тому є необхідним впровадження сучасного інноваційного обладнання.

Меблеве виробництво - це досить складний процес, що залежить більшою мірою від того, яке обладнання застосовується. Сучасні високотехнологічні станки здатні витримувати високу навантаженість, а також суттєво зменшити час і витрати на виробництво меблів. Інноваційне обладнання дозволить виробникам скорочувати кількість ручної праці, що позитивно вплине на прибуток компанії.

Зараз виокремлюють декілька основних видів інноваційних меблевих технологій, що реалізовані в плані технічного оснащення, а також обробки, розкрою і збирання окремих елементів меблів. Цей напрям завжди знаходиться у розвитку. І перш за все - це верстати, які використовуються для виробництва меблів для дому та офісу. Впровадження лазерних технологій дозволяє виробляти високоточну обробку зрізу ДСП плит спеціальною крайкою методом приклеювання. Удосконалення принципів розкрою зменшує витрати часу і праці, а також витрати матеріалу і є однією з найбільш вражаючих технологій.

Додатково можна виділити використання програмного управління на верстатах, а також створення високоточних алгоритмів копіювання та виготовлення різних декоративних елементів. Останніми інноваціями є розвиток програмного забезпечення для станків ЧПУ, та адаптування цих станків саме під потреби визначеного підприємства [3].

Також, сучасному підприємству необхідні інновації у напрямі сервісного та післяпродажного обслуговування, необхідно розширювати сервіс обслуговування клієнтів після гарантійного терміну. Це покращує статус компанії як серед покупців, так і загалом на ринку галузі, робить підприємство більш конкурентоспроможним.

Якісне обладнання для виготовлення меблів є невід'ємною складовою всього виробничого процесу. Вірно підібране меблеве обладнання надасть змогу провести оптимізацію виробничого процесу, мінімізувати людський фактор, зменшити витрати на електроенергію і виробничі ділянки, а також усунути "вузькі місця" у виробничих лініях.

Важливою складовою введення інноваційно-інвестиційного проекту на підприємстві є дисконтування, в якому у фінансових і економічних розрахунках враховується чинник часу. Ідея дисконтування полягає в тому, що для підприємства краще одержати гроші сьогодні, а не завтра, оскільки, будучи інвестованими в інновації (виробництво), вони вже завтра принесуть певний додатковий дохід.

Активне залучення до інноваційної діяльності працівників організації підвищує потенціал її розвитку, створює нові інноваційні можливості, оскільки впровадження нових ідей здійснюється не під тиском вищого керівництва, а на основі розуміння важливості і за безпосередньої участі персоналу у генеруванні ідей та створенні новинок.

Список літератури:

1. Аналіз українського меблевого ринку. Електронний доступ: <http://radionk.com.ua/український-меблевий-ринок/>

2. Аналітичний огляд ринку меблів України. Електронний доступ: <http://uafm.com.ua/wp-content/uploads/2018/07/oglyad-rynku-mebliv-2018.pdf>
3. <https://www.meb-expo.ru/ru/articles-about-mebel/innovacionnye-mebelnye-tehnologii/>
4. Алейнікова О.В., Притула Н.М. Інноваційний та інвестиційний менеджмент. Навчальний посібник. – Київ: ДВНЗ «Університет менеджменту освіти», 2016. – 614 с.

Сільськогосподарські науки

ВПЛИВ СПОСОБУ І СТРОКУ ОБРІЗУВАННЯ НА ПЛОЩУ ЛИСТКОВОГО АПАРАТУ ЗИМОВИХ СОРТІВ ЯБЛУНІ

Кравцова Я.О.

асистент кафедри плодоовочівництва і зберігання

Харківський національний аграрний університет ім. В.В. Докучаєва

E-mail: kravczova.190691@ukr.net

Зі зменшенням чисельності працівників у сільськогосподарському виробництві набуває актуальності запровадження елементів механізованого догляду за насадженнями, зокрема контурного обрізування крон. Ефективно обмежуючи висоту і ширину крон плодкових дерев, контурне обрізування стає одним з найбільш ефективних агрозаходів щодо впливу на ріст і врожайність плодкових рослин [1]. Робота контурного обрізчика не залежить від наявності на деревах листя, тому за дефіциту кваліфікованих працівників у такий спосіб утримують раціональну форму крони й оптимальний габітус дерев протягом усього року. Контурне обрізування потребує лише 2–3 год./га роботи обрізувального агрегату та до 40 год./га міждеревного допрацювання, потребуючи лише 30–40% трудозатрат від традиційного обрізування вручну [2,3], а продуктивність праці на зборі врожаю в результаті на 17% вища. За

даними В.В. Чекригіна, контурне обрізування активізує фотосинтетичну активність листя, результатом чого стає вищий на 18,8% рівень в плодах сухої речовини, цукрів більше на 32,1% та в 1,9 рази – аскорбінової кислоти [4].

Площа листової поверхні вважається одним із головних показників вегетативного росту і фотосинтетичного потенціалу плодкових дерев. Адже відомо, що добре розвинений фотосинтетичний апарат, оптимальний за об'ємом і динамікою функціонування, є одним із чинників одержання високих і сталих урожаїв сільськогосподарських культур. Він повинен відзначатися високою інтенсивністю та продуктивністю в усі фази росту і розвитку плодкових рослин [5,6]. Оптимізуючи умови раціонального способу, строку обрізування, та освітленості крони створюють умови для ефективної діяльності листкового апарату, що забезпечує високий врожай у поточному році і формування генеративних утворень врожаю наступного року [7,8].

Результати досліджень наукових установ показують, що зменшення асимілюючої поверхні веде до зниження продуктивності рослин. А. Masseron та L. Roche встановили, що контурне обрізування позитивно впливає на збільшення асиміляційної поверхні та величину плодів, завдає рослині менший стрес в літній період, забезпечуючи нижчу активність росту й активне формування генеративних бруньок [9]. Сильне обрізування в більш пізній період зменшує фотосинтетичну листкову поверхню дерев, гальмує ріст зав'язі й спричинює здрібніння плодів [10,11].

Дослідження розпочато навесні 2016 р. в зрошуваному саду Уманського НУС з сортами Гала (Мітчгла), Голден Делішес (клон Б) і Джонаголд (Вілмута) на карликовій підщепі М.9 Т337. Дерев з веретеноподібною кроною посаджено зі схемою 4x1 м, ґрунт у міжряддях утримується за дерново-перегнійною системою, в пристовбурних смугах – гербіцидний пар.

Дерев обрізували традиційним способом (вручну) та контурним з ручною доробкою міждеревного простору. Строки обрізування: в стані спокою (взимку, контроль 1), а також у фазі рожевий конус, під час цвітіння, в ранньолітній період – за наявності 10 листків на прирості (контроль 2) та

протягом двох тижнів після збору врожаю. Обліки і спостереження виконували загальноприйнятими методами.

За результатами проведених досліджень, виявлено істотний вплив способу та строку обрізування на кількість листя. Максимальне значення показника по досліджуваних сортах зафіксовано у сорту Голден Делішес – за традиційного зимового обрізування на 38% перевищило отримане для сорту Гала значення за контурного обрізування та Джонаголд на 6%. Кількість листків контурно обрізаних дерев сорту Гала, після збору врожаю, дещо перевищив показник сорту Голден Делішес, проте поступився сорту Джонаголд.

Найменшу площу листової пластинки отримано за традиційного обрізування після збору врожаю сорту Голден Делішес (21,7 см²), що на 13% поступалась найбільшому значенню показника сорту Гала та на 7% сорту Джонаголд отриманого за традиційного обрізування у той же період. В середньому за роки досліджень площа листової пластинки сорту Гала поступалась сорту Голден Делішес і Джонаголд із збільшенням значень досліджуваного показника з перенесенням виконання обрізування у фазу рожевий конус.

Площа листової поверхні за традиційного обрізування по всіх сортах переважала значення решти досліджуваних варіантів. Мінімальне значення досліджуваного показника зафіксовано за контурного обрізування під час цвітіння у сорту Голден Делішес (11,0 тис. м²/га). Площа листової поверхні істотно різнилась під впливом досліджуваних агрозаходів, по досліджуваних сортах та переважала за контурного обрізування у фазу рожевий конус і становила 27,0 тис. м²/га у сорту Джонаголд, 22,6 тис. м²/га сорту Голден Делішес та 18,1 тис. м²/га у сорту Гала за традиційного обрізування в ранньолітній період.

Багатофакторним дисперсійним аналізом (рис. 4) встановлено, що товщина листової пластинки різнилась та переважала у 2018 р. у дерев сорту Джонаголд за контурного обрізування у фазу рожевий конус та після збору

врожаю, що на 5% перевищувало значення даного показника отриманого у 2016 р. та на % у 2017 р. Товщина листкової пластинки на 10% сорту Гала і Голден Делішес на 8% поступалась відповідному значенню показника сорту Джонаголд.

Отже, механічне (контурне) обрізування яблуні з ручною доробкою міждеревного простору спричинює потовщення листкової пластинки на 8%, а перенесення строку виконання обрізування під час цвітіння призводить до зменшення значення показника, призводить зменшення площі загальної листової поверхні на 3%, а виконання даного агрозаходу у фазу рожевий конус збільшує її на 20%. За контурного обрізування отримано більше значення досліджуваного показника та зафіксована тенденція щодо зростання значень площі листкової пластинки з перенесенням строку виконання обрізування у фазу рожевий конус, а також у дерев з контурним обрізуванням кількість листя менша на 17% у порівнянні з традиційним його виконанням.

Список літератури:

1. Насталенко Г.П. Технологія інтенсифікації садівництва в колгоспах і радгоспах Черкаської області (Рекомендації садівникам). 1976. С. 32–35.

2. Czerwiński H. Cięcie echanic ne w praktyce/ Sad Nowoczesny. 2012. №11. URL:<http://www.sadnowoczesny.pl/agrotechnika/artykuly/a/pokaz/c/artukul/art/ciecie-mechaniczne-w-praktyce.html>

3. Urbanietz A. Maschinelles Schnitt von Obstanlagen gewusst, wie/ URL:<http://www.obstwein-technik.eu/1020/Details?fachbeitragID=288>

4. Чекрыгин В.В. Родионова Л.Я. Чекрыгина Е.В. Влияние формы кроны на химический состав плодов у яблони. URL: <http://journal.kubansad.ru/pdf/10/05/08.pdf>

5. Dorigoni A., Micheli F. The fruit wall: are tall trees really necessary? European fruitgrowers magazine. 2015. No 6. P. 10-13.

6. Kers M. Mehr Blütenknospen durch licht reflektierende extenday – folie. European fruitgrowers magazine. 2010. No 7. P.18 -19.

7. Mechanical pruning of Jonagold. European Fruit Magazine. 2013. No 3. P. 31
8. Чаплоуцкий А.Н., Мельник А.В. Влияние сроков и способов обрезки на формирование листового аппарата различных сортов яблони. Известия Самарской ГСХА. Самара. 2015. Вип. 4. С.11-14.
9. Arkel P. Mechanischer Schnitt von Äpfeln – eine neue Entwicklung? URL:<http://www.obstwein-technik.eu/1020/Details?fachbeitragID=230> (дата звернення: 20.05.2019).
10. Мельник О.В. Строки обрізування. Новини садівництва. 2005. С. 10-12.
11. Красова Н.Г., Галашево А.М. Формирование листовой поверхности у сортов яблони на различных вставочных подвоях. Аграрный вестник Урала. 2010. №4 (70). С. 71-73.

Педагогічні науки

ПОЗАКЛАСНА РОБОТА ЯК СТРУКТУРНИЙ ЕЛЕМЕНТ РОБОТИ ВЧИТЕЛЯ ФІЗИЧНОЇ КУЛЬТУРИ

Кравченко Р.Т.

вчитель фізичної культури Криворізької загальноосвітньої школи №28
тренер-викладач ДЮСШ Криворізької РДА

Про підвищення ефективності оздоровчо-розвиваючих та виховних функцій фізичної культури в загальноосвітньому навчальному закладі наголошено у низці державних нормативно-правових документів, а також у працях науковців, що досліджують проблеми підготовки фахівців з фізичної культури.

Сьогодні шкільна та позашкільна фізична культура повинна забезпечити сприятливі умови для розвитку не тільки фізичних здібностей, а й духовних, моральних якостей дитини. Підвищення ефективності системи фізичного виховання мусить відбуватись за рахунок не стільки кількісних змін, скільки якісного поліпшення змісту й організації роботи, на основі національних, регіональних і місцевих традицій та умов, враховуючи інтереси учнів і можливості педагогів.

Заняття фізичною культурою виступають важливим чинником здорового способу життя, профілактики захворювань, організації змістовного дозвілля, формування гуманістичних цінностей та створення умов для всебічного гармонійного розвитку підростаючого покоління. Вона буде ефективною і позитивно впливати на людину при умові регулярного її виконання.

Кількість уроків фізичної культури в навчальному закладі, яка відведена згідно шкільної програми, недостатня, щоб вирішити вище зазначену проблему. Тому виникає необхідність пошуку і впровадження нових ефективних форм та методів фізичного виховання у закладах освіти. До таких форм відносять гурткові, секційні, самостійні позакласні заняття [3].

Позакласна робота - це організована на добровільних засадах діяльність учнів, спрямована на розширення й поглиблення їх знань, умінь і навичок, розвиток самостійності, творчих здібностей, інтересу до занять фізичною культурою і спортом. Ця діяльність базується на інтересі і бажанні дітей її виконувати, тому вона необов'язкова для всіх учнів класу. Вона сприяє вирішенню основних завдань школи [2].

Головні напрямки позакласної роботи з фізичного виховання: засвоєння основ фізичної культури і формування вмінь та навичок щодо організації самостійних занять фізичними вправами, забезпечення неперервного зростання показників фізичного розвитку і рухової підготовленості учнів та формування у них основ здорового способу життя [1].

Зміст позакласної виховної роботи з фізичного виховання спрямований не лише на формування стійких мотиваційних установок на здоровий спосіб

життя, а й відкриває перед кожним учнем великі можливості для самоствердження, сприяє підвищенню їх самооцінки, поважного ставлення як до себе так і до оточуючих, сприяє вихованню в них самостійності, активності, впевненості [3].

Для формування потреби школярів регулярно займатися фізичними вправами потрібно пробудити в них інтерес до занять фізичною культурою і вчасно заохотити їх до різних видів фізкультурно-оздоровчої діяльності.

Щоб домогтися масового охоплення учнів позакласної роботою, використовуються найрізноманітніші форми організації і проведення занять з дітьми з урахуванням їх віку, стану здоров'я та фізичної підготовленості.

Основним змістом позакласних занять з дітьми є матеріал навчальної програми з фізичної культури, який використовується з метою вдосконалення умінь і навичок учнів у виконанні різних вправ як у звичайних умовах, так і в ускладнених, зокрема на місцевості [3].

Основними формами позакласної роботи з фізичної культури є: спортивні секції та гуртки, групи загальної фізичної підготовки, масові фізкультурно-оздоровчі й спортивні заходи, змагання, конкурси, вікторини, дні здоров'я, туристичні походи, гімнастика до занять, фізкультурні паузи, фізкультурні хвилинки, рухливі ігри та ін [3].

Основними принципами організації позакласної роботи є: науковість (зміст позакласного заходу має відповідати сучасному стану розвитку - науки); природовідповідність (врахування індивідуальних особливостей учнів у ході – вибору форми та методів позакласної роботи); добровільність (вільний вибір учнями напрямку, форми та виду діяльності, - освітньої програми, колективу, педагога); практична цінність (дієвість теоретичних знань, можливість формування на їх основі вмінь та навичок, необхідних для розв'язку певних особистісно значимих проблем) [2].

Важливо у позакласній роботі проявляти гнучкість і мобільність, урізноманітнювати цілі, методи і форми роботи, доцільність та ефективність добору певного класу педагогічних завдань, що можуть оперативно

змінюватися, перероблятися з урахуванням запитів та можливостей учнів, стимулювання їх розвитку. Проведення позакласної роботи буде залежати насамперед від рівня та якості готовності учителя фізичної культури до її здійснення.

Технологія формування готовності майбутнього учителя фізичної культури у вищому закладі освіти до організації позакласної роботи учнів відповідно до принципу безперервності включає в себе три компоненти: залучення всіх видів освітньої діяльності студентів (аудиторна робота, самостійна робота, практика); застосування інтерактивних практико-орієнтованих технологій; соціальне партнерство університету з загальноосвітніми організаціями та управлінням освіти [3].

Для оптимізації позакласної роботи учителів фізичної культури визначено ряд вимог, що впливають на її ефективність: чітке управління організацією і проведенням позакласних занять з фізичної культури і спорту фахівцями, що відповідають лише за даний вид роботи; тісний зв'язок з навчальною роботою як в плані змісту так і в організаційно-методичному плані; доступність занять для широкого кола школярів, різноманітність їх форм; органічне включення позакласної роботи з фізичного виховання в систему всієї позакласної роботи школи; максимальне використання і впорядкування ініціативи школярів, що стосується їх фізичного вдосконалення; використання допомоги батьківської громадськості і спонсорів в плані матеріально-технічного оснащення спортивної бази школи, організації позакласних занять, керівництва секціями, командами тощо [3].

Позакласна робота учителя фізичної культури є оптимальним засобом залучення учнів до систематичних занять фізичною культурою, що сприяє всебічному і гармонійному їх розвитку, поглиблює і розширює знання, підвищує інтерес, збагачує практичними вміннями і навичками здорового способу життя.

Реалізація позакласної роботи буде залежати від готовності і якості підготовки учителя фізичної культури. Тому виникає потреба у створенні

сприятливих умов для успішного проведення позакласної роботи майбутніх учителів фізичної культури та у подальшому науковому пошуку більш ефективних засобів, форм і методів її організації.

Список літератури:

1. Казнодзей О. В. Позакласна робота з фізичного виховання та їх роль у розвитку почуття гідності в учнів початкових класів. Науковий часопис НПУ імені М. П. Драгоманова. 2015. Вип. 5 К (61). С. 111-114.
2. Фіцула М. М. Педагогіка : навчальний посібник для студентів вищих педагогічних закладів освіти / М. М. Фіцула. – К. : Академія, 2002. – 528 с.
3. Шиян Б.М. Теорія і методика фізичного виховання школярів. Ч.2. - Тернопіль: Навчальна книга. - Богдан, 2001. - 248 с.

Економічні науки

ІННОВАЦІЙНІ ПРОДУКТИ ДЛЯ РЕСТОРАННОГО БІЗНЕСУ

Кравчук Валентина Анатоліївна

Готельно-ресторанний бізнес є головним фактором і основною складовою туристичної інфраструктури, відіграє провідну роль у презентації вітчизняного туристичного продукту на світовому ринку туристичних послуг. Ця сфера в комплексі туристичних послуг світового господарства розвивається швидкими темпами і в перспективі може стати найбільш важливим сектором туристичної діяльності.

Стан готельно-ресторанного бізнесу впливає на розвиток індустрії туризму загалом, створення туристичних послуг, інші ключові сегменти економіки — транспорт, будівництво, зв'язок, торгівлю та ін. Таким чином, створення ефективного готельно-ресторанного бізнесу відіграє важливе

значення як один з пріоритетних напрямів структурної перебудови економіки України.

Проте в більшості випадків підприємства ресторанного бізнесу (крім новобудов), працюють на фундаменті збанкрутілих або перепроданих закладів, за старими технологіями, в деяких випадках на застарілому обладнанні, в більшості випадків використовується екологічно небезпечна сировина, (що диктується економією витрат виробництва і обслуговування), зустрічаються випадки порушення вимог щодо дотримання технології процесів виробництва страв. Незадовільною залишається система підготовки та перепідготовки кадрів спеціалістів і фахівців сфери обслуговування. Всі ці чинники вплинули на зменшення конкурентоздатності підприємств ресторанного бізнесу в Україні [1].

Для підвищення рівня конкурентоспроможності ресторани повинні постійно вводити інновації, щоб залишатись провідними у своєму сегменті та бути на два кроки попереду конкурентів. Також потрібно заохочувати cooperation (cooperation+competition: співпраця + конкуренція), адже ресторанний бізнес змушений конкурувати не лише в середині галузі, а й з фірмами ресторанного сервісу, які мають схожий профіль діяльності, але, разом з тим, він повинен тісно співпрацювати з ними [2, с. 69].

Український ресторатор повинен придумувати щось нове буквально кожен день. Тому власник повинен або постійно знижувати ціну, або пропонувати за ту ж ціну більше послуг [3, с. 163].

Сьогодні і туристи, і жителі міст віддадуть перевагу ресторану, кафе або бару, в якому є безкоштовний wi-fi: в очікуванні замовлення можна попрацювати, перевірити пошту, почитати новини або поспілкуватися з друзями і близькими. Споживачів потрібно приваблювати новизною і комфортом, тому впровадження інноваційних технологій, які спрямовані на створення максимальної зручності для клієнтів, є найбільш ефективним засобом залучення відвідувачів. Ось декілька прикладів вдалих розробок для ресторанного бізнесу:

Науково-технічний прогрес запропонував Теплан-інновації ресторанного бізнесу: поряд з робочим місцем кухаря на кухні встановлюють камери, а по монітору на столику за його діями спостерігають лише ті відвідувачі, кому це цікаво. Тобто, у людей є вибір – спостерігати за цим дійством чи ні.

Також на зміну застарілим паперовим меню прийшли електронні: інтерактивне електронне меню стало каналом зв'язку між рестораторами і відвідувачами і дозволило адміністрації швидко редагувати інформацію і вносити до нього нові страви.

Винахід QR-коду - двомірного штрих-коду - відкрив нові необмежені можливості для online взаємодії компаній і споживачів. Сканувати його можна мобільним телефоном або відеокамерою ноутбука. QR-код, розміщений на врученому клієнту рахунку, - це дивовижний рекламний хід. У яскравому квадратику можна закодувати історію ресторану, походження, вік, авторство унікальних деталей інтер'єру і картин. Відвідувачі з задоволенням вивчать меню закладу з докладною інформацією про кожну страву: склад і походження інгредієнтів, етапи і способи обробки, поживність та калорійність. Завдяки розміщеній в QR-коді інформації про час роботи закладу і контактів, обов'язково збільшиться кількість замовлень в офіси і додому [4, с. 354].

Також існують вендингові автомати для приготування їжі МооБелла, які можуть виробляти 96 варіацій прохолодного задоволення всього за 40 секунд. Іншим прикладом є торговий автомат газованих напоїв з сенсорним управлінням компанії Кока-Кола Freestyle, який здатний приготувати більш ніж 100 різновидів напоїв. Так як ресторани все ще змушені готувати напої під замовлення традиційним способом, підприємства фаст-фуд можуть отримати значну перевагу, укомплектувавши свій заклад вендинговими машинами.

Для власників бізнесу, групою рестораторів спільно з виробниками програмного забезпечення був розроблений новий інноваційний продукт Breadcrumb. Це гнучкий додаток для iPad здатний працювати в режимі реального часу. Він дозволяє переглядати таблиці, каталоги меню по назвах та інгредієнтах, відстежувати процеси продажів, відкривати столи, формувати,

відправляти замовлення на кухню. Завдяки такій інновації в ресторанах значно покращиться сервіс і суттєво прискориться процес обслуговування.

Як ми знаємо, кухня ресторану – це гучне, дуже неспокійне місце, тому що там часто працюють люди, які говорять на різних мовах. Щоб уникнути на кухні плутанини, компанія PowerSoak розробила технологію ЛЕД оповіщення, оснащену вібродзвінком. Ця технологія дозволяє полегшити процес роботи, зробити його більш зрозумілим і ненав'язливим. Будь-яке жваве підприємство, що спеціалізується на приготуванні їжі може витягти істотну користь, здійснивши інтеграцію ЛЕД технології оповіщення.

Світло можна розташувати таким чином, щоб не вторгтися в атмосферу столового залу, як це відбувається при використанні звукового оповіщення. Дана інновація допоможе зберегти невимушену атмосферу закладу і створити репутацію дорогого кафе. Безшумна технологія оповіщення в даний момент інтегрована тільки в посудомийні машини компанії Powersoak. Дане підприємство має ліцензію та право на використання технології при виробництві кухонної техніки іншими виробниками [5, с. 203].

Отже, в умовах безперервних економічних змін інновації стають основним чинником, що сприяє динамічному розвитку і підвищенню результативності функціонування підприємств ресторанного господарства. Необхідність впровадження інновацій у сфері ресторанного бізнесу стимулює конкурентна боротьба і цілий ряд інших вимог ринку. Важливість їх використання також обумовлюється мінливими вимогами споживачів. Впровадження і дифузія інновацій стає об'єктивною необхідністю на всіх етапах діяльності підприємства. Сучасний розвиток цієї індустрії спрямований на створення інноваційних технологій, які сприятимуть залученню якомога більшої кількості клієнтів, максимальній кількості продажів, завоюванню довіри гостя, формуванню позитивного іміджу підприємства. На жаль, на відміну від світових тенденцій розвитку, вітчизняні підприємства характеризуються низькою інноваційною активністю через високу вартість інноваційних розробок та відсутність адаптації підприємства до інновацій. Проте завжди потрібно

прагнути до кращого і постійно вдосконалювати свою сферу діяльності, щоб досягти максимального результату.

Список літератури:

1. Гостиничный и ресторанный бизнес в Украине.
URL:www.hotelbiz.com.ua.
2. Рідель Х. Бари й ресторани. Техніка обслуговування. – М.: Академія, 2002. 69 с.
3. Кабушкін Н.І., Бондаренко Г.А. Менеджмент готелів і ресторанів. – М.: Нове знання, 2012. 163 с.
4. Малахова М.М., Ушаков Д.С. Інновації в туризмі та сервісі. М: МарТ, 2008. 354 с.
5. Бурий С.А. Вісник Хмельницького національного університету : 2014. № 5, Т. 2. 203 с.

Педагогічні науки

ПРОГРАМНИЙ КОМП'ЮТЕРНИЙ ІНСТРУМЕНТАРІЙ ДЛЯ РОЗРОБКИ ЕЛЕКТРОННОГО КОНТЕНТУ З ДИСЦИПЛІНИ МЕДИЧНА ІНФОРМАТИКА

Кривенко Інна Петрівна

к.пед.н., доцент кафедри
медичної і біологічної фізики та інформатики,
Національного медичного університету імені

О.О. Богомольця

innakri18@gmail.com

Сучасний розвиток інформаційно-комунікаційних технологій (ІКТ) забезпечує освітню галузь дієвими інструментами, що дозволяють розробляти ефективні засоби навчання, створювати електронний цифровий контент з

дисциплін. Зміст інформатичних дисциплін має необхідність у постійному оновленні у зв'язку з новими можливостями ІКТ і найкращий шлях забезпечити студентів сучасним матеріалом є розробка електронного контенту. Система вищої медичної освіти передбачає інформатичну підготовку майбутніх лікарів у процесі навчання медичної інформатики. Вивчення дисципліни «Медична інформатика» триває 1 семестр і включає 90 год (10 год лекційних занять, 40 год практичних занять, 40 год самостійної роботи студентів).

Процес інформатизації медицини викликає необхідність у якісному формуванні у майбутніх лікарів практичних навичок щодо роботи з різноманітними цифровими медичними даними. Змістові лінії медичної інформатики базуються на таких напрямках: основи цифрового документообігу; медичні інформаційні та довідкові системи, візуалізація і опрацювання цифрових медичних зображень, статистичний аналіз даних, розробка клінічних систем підтримки прийняття рішень [1, с. 92]. Кінцевою ціллю вивчення дисципліни «Медична інформатика» є формування у майбутніх лікарів інформатичної компетентності та її домінуючої складової компетентності з опрацювання медичних даних [2, с. 10].

В умовах зменшення аудиторних годин на вивчення медичної інформатики та збільшення частки самостійної роботи студентів, організація якої має бути забезпечена належним чином, впродовж 2017-2019 років нами був розроблений електронний навчальний контент з медичної інформатики (електронний режим доступу до відео-контенту з медичної інформатики за посиланням https://www.youtube.com/channel/UCIzMhRsV-XjI-FQVZgqoxLQ?view_as=subscriber).

Для розробки навчального електронного контенту з медичної інформатики нами були поставлені наступні вимоги: створення відео-контенту, що включало відео-консультації, у яких продемонстровано навчальний матеріал та наведено роз'яснення щодо набуття потрібних практичних навичок з опрацювання цифрових медичних даних); виготовлення мультимедійних

навчальних матеріалів для опанування теоретичним матеріалом, що включало презентації, ментальні-карти, інструкції тощо [3], [4].

Серед широкого набору програмного забезпечення для створення відео з комп'ютера нами було обрано вільна в доступі програма iSpring Free Cam (<https://www.ispring.ru/ispring-free-cam>). розроблена компанією iSpring, за допомогою якої можна швидко створювати відеозаписи, редагувати їх і розміщувати на YouTube, без реклами і водяних знаків

Програмне забезпечення iSpring Suite включає повний набір функцій для створення професійних відеоуроків і навчальних презентацій, за рахунок вбудованого аудіо- та відеоредактора, що допомагає перетворити запис екрану в повноцінний відео-урок. При необхідності можна видалити небажані фрагменти відео в будь-який час після запису. Якщо готове відео містить фоновий шум, програма дозволяє прибрати його з усього відео-запису. З метою поліпшення аудіо-супроводу, можна відрегулювати гучність, застосувати ефект загасання / наростання звуку або мінімізувати його для деяких фрагментів.

Програма iSpring Free Cam дозволяє зберегти запис на комп'ютер або відразу розмістити відео у YouTube. Програма зберігає запис в формат .wmv без втрати якості (HD 720p).

Таким чином до функціональних можливостей програми iSpring Free Cam відносяться: використання гарячих клавіш; доступність запису звуку через мікрофон; можливість приглушати фонові шуми; готовність опублікування проектів в YouTube; збереження відео в форматі WMV (дозвіл 720p); можливість записувати відео з виділенням області екрану.

Перевагами програми iSpring Free Cam є повна відсутність реклами і водяних знаків; наявність вбудованого редактора; можливість робити скріншоти; підсвічування переміщення курсора миші; остання версія утиліти оптимізована з ОС Windows 10; додавання різних звукових ефектів; простий у використанні інтерфейс. Недоліком, на наш погляд, є те, що кліпи зберігаються лише в одному форматі.

Технічні характеристики програми iSpring Free Cam: остання версія: 8.7.0 від 10.05 2017; ліцензія: безкоштовно; розробник: iSpring Solutions; операційні системи: Windows 7, 8, 10, XP, Vista; інтерфейс програми: російська; розмір файлу: 17.7 Mb.

За основу цифрового інструменту для розробки електронного контенту з дисципліни «Медична інформатика» нами було обрано програма iSpring Free Cam. Створені за допомогою зазначеного програмного забезпечення відео-матеріали з медичної інформатики були завантажені в YouTube, що дозволило їх розповсюдженню в соціальних мережах (сторінка з медичної інформатики в Facebook <https://www.facebook.com/groups/medicalinformatics/>) та на освітніх порталах.

Серед програмного забезпечення для розробки відповідних цифрових дидактичних засобів навчання є численний набір достатньо функціональних комп'ютерних програм, але вітчизняного програмного забезпечення нині обмаль. Проведення онлайн-трансляцій через запис за допомогою камери, мобільного телефону з метою створення відео-контенту з медичної інформатики, де потрібно продемонструвати використання певного програмного забезпечення медичного призначення та сформувані відповідні навички, не дозволяє зробити цю роботу з якісними візуальними технічними характеристиками. Проведене нами дослідження підтвердило доцільність використання програм запису відео з комп'ютера на прикладі програми iSpring Free Cam.

Список літератури:

1. Кривенко І.П. Модель формування у майбутніх лікарів компетентності з опрацювання медико-біологічних даних у процесі вивчення дисципліни «Медична інформатика» / І.П. Кривенко // Гуманітарний вісник ДВНЗ «Переяслав-Хмельницький державний педагогічний університет імені Григорія Сковороди»: Тематичний випуск «Вища освіта України у контексті інтеграції до європейського освітнього простору». – К.: Гнозис, 2014. – Додаток 1 до Вип.5, Том III (53) – С. 93–100.

2. Формування у майбутніх лікарів компетентності з опрацювання медико-біологічних даних у процесі навчання медичної інформатики [Текст]: автореф. дис. ... канд. пед. наук : 13.00.02 / Кривенко Інна Петрівна ; Нац. мед. ун-т ім. О. О. Богомольця. - Київ, 2015. - 23 с.

3. Кривенко И.П. Методические аспекты преподавания дисциплины «Медицинская информатика» в высших медицинских учебных заведениях на основе компетентностного подхода / И. Кривенко // Инновационное развитие современной науки: сборник статей Международной научно-практической конференции г. Уфа, 31 января 2014 г.): в 9 ч. Ч. 9 / Уфа: РИИЦ БашГУ, 2014. – С. 179–182.

4. Кривенко І.П. Діагностування у майбутніх лікарів компетентності з опрацювання медико-біологічних даних у процесі вивчення медичної інформатики / І. Кривенко // Молодий вчений. – 2014. – №5. – С.124–127.

Сільськогосподарські науки

ІННОВАЦІЙНА КОРМОВА ДОБАВКА У ГОДІВЛІ ЯЄЧНИХ КУРЕЙ

Кривий В.В.

аспірант, асистент кафедри ТВПТ

Херсонський державний аграрний університет

Науковий керівник:

Любенко О.І.

к. с.-г. н., доцент кафедри ТВПТ

Херсонський державний аграрний університет

Актуальність. Інтенсивність сучасного розвитку птахівничої галузі особливо, що стосується виробництва яєць розширює проблему необхідності великої кількості якісних кормів у Херсонській області. На сучасному етапі в

багатьох господарствах з метою підвищення ефективності використання кормів і зниження собівартості продукції намагаються використовувати нетрадиційні корми місцевого походження, що в свою чергу поряд із традиційними кормами можливо отримати в різних галузях харчової промисловості в якості побічних продуктів. Одним із таких продуктів є томатні вичавки. Вони є побічним продуктом консервної промисловості, які отримують при виробництві томатного соку, кетчупу, пасти. Встановлено, що томатні вичавки містять ряд поживних біологічно-активних речовин, а також - в достатній кількості необхідні організму птиці поживні речовини, мають високу кормову цінність та можуть служити ефективним компонентом комбікормів у раціоні птиці. Томатні вичавки містять вітаміни В1, Е, С, а також значну кількість природних пігментів (бета-каротин і лікопін), які в поєднанні з наявними доступними пігментами, можуть сприяти більш темному забарвленню жовтка яйця, що подобається українському та іноземному споживачу.

Матеріал і методика досліджень. Стимулюючим фактором використання томатних вичавок при виробництві комбікормів є висока вологість, яка є сприятливим середовищем для розвитку патогенів та істотно скорочує терміни зберігання відходів. Вони дуже швидко псується та потребують негайної утилізації. Існуючі недоліки ускладнюють переробку та використання побічних продуктів консервної промисловості високої вологості при виробництві комбікормів. Дослідження показали, що різноманітні способи переробки томатних вичавок як окремо, так і у суміші з іншими побічними продуктами промисловості можуть дати якісний комбікорм при якому вичавки можна згодовувати птиці у вигляді зелених кормів, силосувати та піддавати їх сушінню і згодовувати як концентровані корми. Проте, останній спосіб не знайшов застосування у комбікормовій промисловості через високі енерговитрати. За аналізом досліджень доктора технічних наук, професора Б.В. Єгорова та кандидата технічних наук І.С.Чернеги, посилаючись на їх дослідження встановлено, що краще використання поживних речовин, закладених в окремих видах кормових засобів, досягається при згодовуванні їх

тваринам не у чистому вигляді, а у вигляді кормових сумішей та добавок до основного раціону [1].

Результати досліджень. У сучасних технологіях виробництва комбікормів часто використовується процес екструдювання, що дозволяє зберегти ряд поживних та біологічно-активних речовин, покращити смакові та ароматичні властивості, підвищити засвоювання продуктів та збільшує терміни зберігання продукції. У якості зволоження кормо суміші перед екструдювання слід використовувати томатні вичавки. Тому, що при використанні данного способу з загального звичайного раціону випаровується до 50% вологи і з цим втрачається маса готового продукту. При розрахунку оптимального вмісту томатних вичавок який би забезпечив після екструдювання вміст вологи в кормовій суміші має становити не більше 12%, що пов'язано з неможливістю зберігати екструдат з вищим вмістом вологи протягом тривалого часу. Тому вологість суміші до екструдювання повинна становити не більше 16-18%.

Досліджуючи проблематику дефіцитом якісних кормів поряд і з нею виникає, ще одна проблема така як кальцієвий дисбаланс, а саме дефіцит кальцію у несучок у період овуляції. Доведено, що на це впливає на загальний рівень кальцію, а скільки його надходить з кров'ю до залоз матки в конкретний момент часу, що є головною умовою повноцінного мінерального живлення курей-несучок. Всі дані чинники обумовлюють створення кормової добавки, яка не тільки зможе підвищити нестачу у кормах, але і знизить кальцієвий дисбаланс тому як він дуже впливає на розвиток яєчного виробництва.

Аналізуючи дослідження раціону годівлі курей-несучок оптимальним ми вважаємо, що при розрахунку вологи у суміші до екструдювання необхідно 73% кукурудзи з вмістом вологи 12%, 12% томатних вичавок з вмістом вологи 70% і 15% крейди кормової з вмістом вологи 0,5% відповідно загальна кількість вологи в нас становитиме 18%. При введенні більшої кількості томатних вичавок вологість підвищується і процес екструдювання не може виконатись повноцінно. Введення меншої кількості крейди є нераціональним, оскільки не

задовольняє потреби птиці у кальції повністю, а навпаки збільшення вмісту крейди впливає на фізико-технологічні властивості кормової добавки [2].

Висновки. Проведенням науково-господарського дослідження доведено, що використання комбікорму з томатною кормовою добавкою в раціонах яєчних курей у кількості 25% на 1 т забезпечує суттєве збільшення продуктивності птиці, сприяє підвищенню ефективності використання кормів і збільшує строки утримання птиці, а також є економічно доцільним. Досліджувані корми не поступаються традиційним, але мають меншу вартість та дозволяють розширити сировинну базу при виробництві комбікормів, а саме утилізувати побічні продукти консервної промисловості високої вологості, вирішити проблему кальцієвого дефіциту у птиці та зменшити витрати на виробництво комбікормової продукції.

Список літератури:

1. Розробка і використання нетрадиційних кормових добавок у годівлі курей-несучок / Б.В. Єгоров, І.С. Чернега. Щомісячний журнал для птахівників. 2019. №3, С. 10-14.
2. Егоров Б.В. Анализ эффективности использования различных кальцийсодержащих минеральных кормовых добавок в кормлении сельскохозяйственной птицы / Б.В. Егоров, И.С. Малаки // Наукові праці ОНАХТ. - 2013. - Вип. 44. - Том 1. - С. 38-40.

ЦЕМЕНТ. ОСНОВНІ ХАРАКТЕРИСТИКИ ТА ОБЛАСТІ ЙОГО ЗАСТОСУВАННЯ

Кривой Д.А.

студент кафедри ХТКМ , НТУУ «КПІ» ім І. Сікорського м. Київ Україна
+380500847412 , Denis10794040@gmail.com

Сікорський О.О.

асистент кафедри ХТКМ , НТУУ «КПІ» ім І. Сікорського м. Київ Україна
+380937728634 , alexey.sikorskiy@ukr.net

Найважливіше завдання сучасного етапу розвитку виробництва основного виду вяжучих матеріалів - портландцементу полягає в інтенсифікації і підвищення ефективності виробництва, що вимагає глибоких знань теоретичних основ процесів його отримання і застосування. Це відноситься до всіх стадій виробництва - від вибору найбільш реакційноздатних видів сировини для отримання портландцементного клінкеру, який отримують шляхом випалу до спікання тонко дисперсної однорідної сировинної суміші.

Сировиною для виробництва портландцементу служать суміші, що складаються з 75 ... 78 % вапняку (крейди, черепашнику, вапнякового туфу, мармуру) і 22 ... 25 % глин (глинистих сланців, суглинків), або вапнякові мергелі, використання яких спрощує технологію. Для отримання необхідного хімічного складу сировини використовують коригуючі добавки: піритні недогарки, колошниковий пил , боксити, піски, опоки, трепели , та гіпс. цемент використовується для цементування свердловин . Коли процес випалу завершений і клінкер повністю охолонув, виробляють його ретельне подрібнення. І далі додається гіпс в певній кількості, щоб оксид сірки в готовому продукті містився в певних межах (1,5-3,5%).[1]

На даний момент у світі наявне дуже велике різноманіття цементів, але основні види, які використовуються в будівництві мають свої особливі характеристики. Такими цементами є:

Особливо швидкотверднучий портландцемент (ОБТЦ), виготовлений тонким здрібнюванням клінкера, що містить C_3S до 60—65 % і C_3A не більше 8 %, разом з добавкою гіпсу до питомої поверхні 4000—4500 cm^2/g і більше. Введення мінеральних добавок не допускається. ОБТЦ характеризується великою швидкістю твердіння й високих марок 600 і 700. Швидкотверднучий портландцемент марок 400 і 500 доцільно застосовувати при виготовленні збірних високоміцних, звичайних і попередньо напружених залізобетонних виробів і конструкцій. Їхнє застосування скорочує тривалість тепловологісної обробки, прискорює оборотність металевих форм, а в окремих випадках навіть дозволяє відмовитися від тепловологісної обробки виробів. Вживаючи швидкотверднучий портландцемент для зведення споруд з монолітного бетону, можна значно скоротити терміни витримки конструкцій в опалубці. Крім того, його варто використовувати при ремонтних роботах і реконструкціях, де потрібне швидке наростання міцності бетону й розчину.

Пластифікований портландцемент (ППЦ) одержують меленням портландцементного клінкера разом з гіпсом і пластифікуючими добавками СДБ у кількості 0,15-0,25 % по масі цементу. Марки цього цементу 400 і 500. Пластифікований портландцемент у порівнянні зі звичайним портландцементом надає розчинним і бетонним сумішам підвищену пластичність, морозостійкість і водонепроникність. Застосування пластифікованими портландцементу дає можливість внаслідок збільшення рухливості бетонних сумішей і зниження їх водопотреби знизити витрати цементу в середньому на 5-8%. Пластифікований портландцемент рекомендується для готування бетонів, використовуваних у дорожньому, аеродромному й гідротехнічному будівництві[2].

Гідрофобний портландцемент (ГПЦ) одержують введенням при меленні портландцементного клінкера гідрофобізуючої добавки в кількості 0,1—0,3%

по масі цементу. У якості гідрофобізуючої (водовідштовхувальної) добавки застосовують поверхнево-активні органічні речовини: асидол, синтетичні жирні кислоти й ін. Ці речовини утворюють на зернах цементу найтонші водовідштовхувальні плівки, що перешкоджають прониканню вологи до зерна, тому гідрофобний портландцемент навіть при тривалому зберіганні зберігає сипкість і не втрачає активності. Гідрофобні плівки цементних зерен у процесі пермішування розчинних і цементних сумішей легко віддаляються, що забезпечує нормальне схоплювання й твердіння цементу. Гідрофобний портландцемент підвищує рухливість бетонних сумішей, що, у свою чергу приводить до збільшення водостійкості, водонепроникності й морозостійкості бетонів . Застосовують гідрофобний портландцемент у гідротехнічному, дорожньому і аеродромному будівництві, а також під час перевезення бетонних і розчинних сумішей на більші відстані.

Сульфатостійкий портландцемент (СПЦ) виготовляють тонким меленням із клінкера наступної мінеральної сполуки:

C_3S – не більше 50%,

C_3A – не більше 5%,

$C_3A + C_4AF$ — не більше 22 %,

MgO — 5 %

Сульфатостійкий портландцемент характеризується підвищеною сульфато-, морозо- і водостійкістю, зниженим тепловиділенням у процесі схоплення й твердіння, а також уповільненою інтенсивністю твердіння в початковий термін. Випускають його марки 400. Інші вимоги до цього цементу такі ж, як і до звичайного портландцементу. Сульфатостійкий портландцемент застосовують для виготовлення бетонних і залізобетонних конструкцій зовнішніх зон гідротехнічних масивних споруд, що працюють в умовах багаторазового заморожування й відтавання в прісній або слабо мінералізованій воді. Білий і кольоровий портландцементи виготовляють із сировинних матеріалів, що характеризуються малим вмістом оксидів, що забарвлюють

(заліза, марганцю, хрому), із чистих, вапняків, мармурів і білих каолінових глин.

Білий портландцемент випускають марок 400 і 500 і за ступенем білизни розділяють на три сорти: БЦ-1, БЦ-2 і БЦ-3. Кольорові портландцементи одержують спільним зеленням клінкера білого портландцементу зі світло- і лугостійкими пігментами (суриком, охрою, ультрамарином і ін). Білий і кольорові цементы використовують при архітектурно-оздоблювальних роботах, для одержання фактурного шару стінових панелей, а також для виготовлення штучного мармуру й лицювальних плиток.

Портландцемент загальнобудівельного призначення є невідємним матеріалом в будь-якій будівельній галузі. І його найбільшими споживачами вважається нафтова і газова промисловість. Матеріали, які з нього виготовляються, успішно замінюють дерево, камінь, вапно та інші природні компоненти, які мають обмежену кількість.

Список літератури:

1. <https://studfiles.net/preview/5241906/page:26/>
2. https://studopedia.su/13_126110_riznovidi-portlandtsementu.html

Педагогічні науки

АНАЛІЗ КРИТЕРІЇВ ТА ОСНОВНИХ ПОКАЗНИКІВ ЯКОСТІ ВИЩОЇ ОСВІТИ

Криштопа А.О.

Національний медичний університет імені О.О. Богомольця
викладач кафедри медичної і біологічної фізики та інформатики

Проблема якості освіти в Україні перебуває в тісному зв'язку з цілою низкою глобальних чинників, які ми маємо неодмінно враховувати. Це,

насамперед: вплив науково-технічного прогресу на всі сторони життя, потреба відповідних змін у підготовці фахівців; визначений курс держави на європейську інтеграцію й, як наслідок, потреба враховувати вимоги Болонського освітнього процесу; розширення й набуття нової якості демократичних процесів і побудова громадянського суспільства.

Серед основних завдань, які ставляться перед національною системою вищої освіти України з метою включення в європейський освітній простір, особливе місце займає розвиток співробітництва в сфері контролю якості вищої освіти. Для цього існують три шляхи: по-перше, визнання єдиної методології досягнення якості в процесі й за підсумками освітньої діяльності; по-друге, розробка єдиних критеріїв оцінки якості освіти; по-третє, установлення єдиних стандартів якості освіти [1].

В 1995 р. ЮНЕСКО, на виконання рішень своєї Генеральної конференції, було розроблено Програмний документ за назвою "Реформа й розвиток вищої освіти" [2]. З 151 положення, що втримується в Програмному документі, безпосередньо якості освіти присвячено 18. Згідно з Документом ЮНЕСКО, є три аспекти освітньої діяльності, що найбільше суттєво впливають на якість вищої освіти. По-перше, - якість персоналу, яка гарантується високою академічною кваліфікацією викладачів і наукових співробітників вузів, і якість освітніх програм, забезпечувана комбінацією викладання й досліджень, їх відповідністю суспільному попиту. По-друге, - якість підготовки студентів, яка в умовах, коли масова вища освіта стала реальністю, може бути досягнута тільки на шляху диверсифікованості освітніх програм, подолання багатопланового розриву, що існує між середньою і вищою освітою, і підвищення ролі механізмів учбово-професійної орієнтації та мотивації молоді. І, нарешті, по-третє, - якість інфраструктури й "фізичної навчальної сфери" вищих навчальних закладів, що охоплює "усю сукупність умов" їх функціонування, включаючи комп'ютерні мережі й сучасні бібліотеки, що може бути забезпечено за рахунок адекватного фінансування, можливого тільки при

збереженні державного підходу до вищої освіти як загальнонаціональному пріоритету [2].

Вимоги до якості освіти, умови та принципи її здобуття визначено у відповідному розділі Національної доктрини розвитку освіти. Підкреслюється, по-перше, що модернізація системи освіти спрямована на забезпечення її якості відповідно до найновіших досягнень вітчизняної та світової науки, культури й соціальної політики. По-друге, якість освіти характеризується як національний пріоритет і передумова виконання міжнародних норм та національного законодавства щодо реалізації прав громадян на здобуття освіти. По-третє, наголошується, що якість визначається на основі вимог державних стандартів освіти, оцінкою громадськістю освітніх послуг. По-четверте, забезпеченню якості освіти підпорядковані матеріальні, фінансові, кадрові й науково-методичні ресурси суспільства, державна політика в галузі освіти. По-п'яте, висока якість освіти передбачає органічний взаємозв'язок освіти і науки, педагогічної теорії й практики [3].

Система освіти в кожній конкретній країні пов'язана з її суспільно-культурним середовищем та виробничо-технологічною базою, безліччю складних функціональних відносин і залежностей. Національні системи оцінки якості освіти, що існують у цей час у різних країнах, суттєво різняться не тільки за цілями і задачами, критеріями і процедурами, але й багатьма іншими параметрами, у тому числі, ступенем залучення в цей процес урядових (державних), суспільних і професійних органів та установ. Проте, в усіх випадках зізнається, що оцінка якості освіти повинна ґрунтуватися на двох складових: внутрішньої (самооцінка) і зовнішньої, при цьому конкретні механізми визначення цих складових можуть бути дуже різні.

Коли ми говоримо про якість освіти, то маємо знати чітку відповідь на три таких запитання: 1) що таке якість освіти, які її показники; 2) як її виміряти чи оцінити; 3) яким чином управляти якістю освіти?

Як зазначає більшість дослідників, якість освіти - це узагальнений показник розвитку суспільства в певному часовому вимірі, тому його треба

розглядати в динаміці тих змін, що характеризують поступ держави в контексті світових тенденцій: вона рухається до консолідації та інтеграції у світове співтовариство чи протистоїть йому, ставлячи свої інтереси понад усе. Це суспільна характеристика, а не предмет змагання чи політичний аргумент в оцінці розвитку держави на конкретному етапі її становлення. Тому суб'єкти освітнього процесу по-різному оцінюють його якість, а саме як: суспільний ідеал освіченості людини; процес організації навчання і виховання; результат навчальної діяльності; критерій функціонування освітньої системи.

Друге запитання, крім дослідницького, має ще й суто практичний зміст, адже крім вироблення методів та інструментарію вимірювань якості освіти, визначення адекватних процедур її оцінювання, потрібно вжити багато практичних організаційних заходів щодо створення в Україні системи моніторингу якості освіти, завдяки якій можна порівнювати педагогічні технології, навчальні заклади, системи освіти, тенденції їхнього розвитку тощо.

Відповідь на третє запитання має окреслювати механізми й заходи впливу на функціонування освітніх систем, враховувати тенденції розвитку освіти. Це вимагає налагодження системи моніторингу освіти, головною метою якої є збирання, оцінювання та аналіз її якісних показників на всіх рівнях функціонування, поширення й доступу до цієї інформації громадськості, всіх користувачів освітніх послуг, поліпшення управління для підвищення якісних показників в освіті. За результатами моніторингу якості освіти органи управління отримують інформацію про стан освітньої системи та її окремих складових, виявляють проблеми, що виникли в процесі запровадження педагогічних інновацій, прогнозують майбутні зміни.

Для одержання дійсно якісної освіти потрібно забезпечення якості самих вимог (цілей, стандартів і норм) і необхідні якісні ресурси (освітні програми, кадровий потенціал, контингент абітурієнтів, матеріально-технічне забезпечення, фінанси і т.д.), тобто якість умов (вкладень в освіту). При дотриманні цих двох аспектів якості важливу роль відіграє якість освітніх процесів (наукова й навчальна діяльність, управління, освітні технології і т.д.),

що безпосередньо реалізують (забезпечують) підготовку фахівців. І нарешті, ще одним елементом якості освіти є якість результатів діяльності ВНЗ (поточні й підсумкові результати навчання студентів, характеристики кар'єрного росту випускників і т.д.).

У якості основної мети, переслідуваної ВНЗ у сучасних умовах, розглядається підвищення якості освіти, яке повинно бути помітним для абітурієнтів, академічного співтовариства, держави, суспільства й роботодавців, ринку праці й освітніх послуг. Дерево цілей ВНЗ презентовано на рис.1 [4].



Рисунок 1. Дерево цілей ВНЗ

Проаналізувавши цілі ВНЗ, можна зробити висновок, що для досягнення своєї основної мети, а також задоволення вимог інших зацікавлених у якості освіти сторін ВНЗ необхідно: дбати про ресурсне забезпечення науково-освітнього процесу, тобто залучати талановиті, висококваліфіковані викладацькі кадри; забезпечити себе фінансовими коштами з різних джерел, необхідною літературою, доступом до сучасних інформаційних ресурсів,

сучасною матеріально-технічною базою, а також здійснювати набір абітурієнтів з високим початковим потенціалом; створювати умови для активної участі студентів у науково-практичній, культурній, спортивній діяльності; установити зв'язки з підприємствами для практичної підготовки студентів і сформувати програми практичної підготовки в самому ВНЗ.

Список літератури:

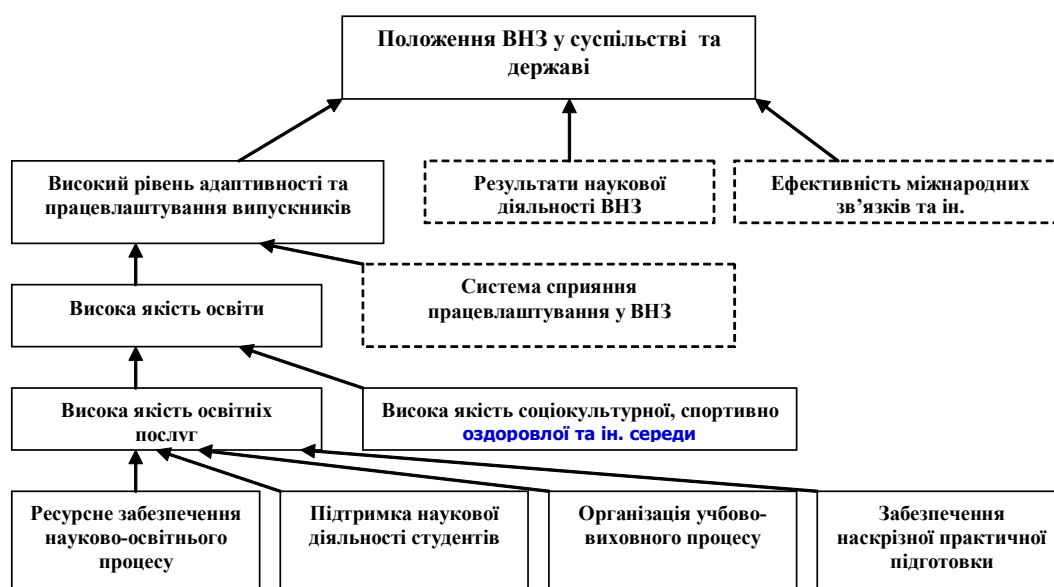
1. Бурега В. В. Методологический аспект управления качеством бизнес-образования в контексте тенденций Болонского процесса // Вестник Евразийской академии административных наук. — 2008. — № 3.
2. Реформа й розвиток вищої освіти. Програмний документ. - Париж: ЮНЕСКО, 1995.
3. Національна доктрина розвитку освіти України у XXI столітті. Міністерство освіти і науки України, Академія педагогічних наук України // <http://www.univd.edu.ua>.
4. Криштопа А.О. Державне управління вищою освітою: критерії та основні показники якості // Державне управління інноваційним розвитком серія «Державне управління»: Зб. наук. пр. том XI, вип. 105. – Донецьк: ДонДУУ, 2008. – С. 221-234.

Юридичні науки

ПРАВОВИЙ РЕЖИМ ДІЯЛЬНОСТІ ІНОЗЕМНИХ ЮРИДИЧНИХ ОСІБ В УКРАЇНІ

Кривіч Альона Олегівна

студентка кафедри міжнародного права та порівняльного правознавства
Київського університету права НАН України

На сьогоднішньому етапі розвитку Української держави питання діяльності іноземних юридичних осіб в Україні мають велике значення для

досягнення євроінтеграційних цілей і виведення держави із політичної та економічної кризи.

Про сильно зростаючу інвестиційну привабливість нашої країни говорити, на жаль, не доводиться. Однак в останні роки законодавці намагаються максимально спрощувати умови відкриття та ведення бізнесу в Україні, в тому числі і для іноземців.

Здійснивши кодифікацію норм міжнародного приватного права, наш законодавець зробив суттєвий крок у напрямі наближення правового регулювання статусу іноземних юридичних осіб в Україні до загальноєвропейських норм. Проте окремі положення новоствореного регулювання все ж важко визнати бездоганними.

Правове становище іноземних юридичних осіб, у порівнянні з зарубіжними країнами, в Україні в значно меншій мірі відображено в національному законодавстві і регулюється в основному підзаконними актами, двосторонніми угодами між країнами та зовнішньоекономічними договорами (контрактами).

Викладене свідчить про неабияку актуальність теми, адже нині правове регулювання діяльності іноземних юридичних осіб в Україні потребує вдосконалення, що видається неможливим без напрацювання відповідного наукового підґрунтя.

Метою статті є загальна характеристика теоретичних основ діяльності іноземних юридичних осіб в Україні. Завданням є з'ясування змісту поняття правового режиму діяльності іноземних юридичних осіб в Україні, його сутності та особливостей.

Будь-яке наукове дослідження повинно мати методологічну основу. Застосування філософських і наукових методів пізнання, визнаних науковою спільнотою й апробованих у попередніх дослідженнях, є одним із критеріїв оцінки результатів наукової роботи. Важливою складовою методологічного інструментарію є понятійний апарат, який має бути послідовно і несуперечливо використаний протягом усього пізнавального процесу. Галузеві юридичні

науки оперують як власним набором понять, так і поняттями, що мають загально-юридичне значення. Досить часто, хоча і не завжди, ці поняття співвідносяться як конкретне і загальне.

Однією із загально-юридичних категорій, які широко використовуються у галузевих науках є категорія правовий режим.

У даному контексті, насамперед, варто зазначити, щодо сутності дефініції «правовий режим». Розпочнемо з того, що тривалий час теоретичні розвідки з проблематики правових режимів майже повністю обмежувалися роботами визнаного радянського і російського класика теорії права С. С. Алексєєва, який під правовим режимом розумів порядок регулювання суспільних відносин, виражений у комплексі правових засобів. [1, с. 250]

Підходів С. С. Алексєєва опонує Д. М. Бахрах, на думку якого правовий режим – це система норм права, яка регулює діяльність, відносини між людьми з приводу певних об'єктів. [2, с. 218] Д. М. Бахрах також доводить, що можна розрізняти юридичну сторону режиму (систему правил) і фактичну сторону режиму (реальне здійснення режимних норм). [3, с. 218]

Втім, слід окремо згадати про роботи Г. С. Беляєвої, І. О. Соколової, Е. Ф. Шамсумової, Н.І. Матузова та А.В. Малько. Так, на думку Г. С. Беляєвої, правовий режим – це особливий нормативний порядок регулювання на основі установлених і забезпечених державою правових засобів, спрямований на створення умов для задоволення інтересів суб'єктів права, який виражається у специфіці способів і гарантій їх реалізації і заснований на дії спільних принципів, що приводять усі його елементи у впорядковану систему. [4, с. 30]

Ключовим у визначенні правового режиму для авторки є термін «порядок». Г. С. Беляєва вказує, що вживання цього терміна є виправданим, оскільки «сприйняття правового режиму як сукупності норм або інститутів права суттєво збіднює його зміст, перетворює його у статичне явище, ототожнюючи з більш або менш значущою групою правових норм, закріплених у нормативно-правовому акті. Навпаки, при вживанні як визначального слова «порядок» правовий режим перетворюється на динамічну категорію, в якій

можна виокремити як його структурні елементи, так і стадії реалізації». [5, с. 30] Цілком погоджуюсь з такою думкою науковця.

Н.І. Матузов та А.В. Малько розглядають правовий режим як особливий порядок правового регулювання, який виражається у певному поєднанні юридичних засобів, і який створює бажаний соціальний стан і конкретний ступінь сприятливості або несприятливості для задоволення інтересів суб'єкта права. Тобто режим – це система умов й методів здійснення правового регулювання, так би мовити «розпорядок» дії права, його функціональна характеристика. [6, с. 17-18]

Е. Ф. Шамсумова пропонує розуміти категорію «правовий режим» у широкому і вузькому значеннях. У широкому значенні правовий режим – це особливий порядок законодавчого врегулювання діяльності, дій або поведінки фізичних і юридичних осіб у різних сферах суспільних відносин або на певних об'єктах, що включає встановлення механізму забезпечення фактичної реалізації системи дозволів, стимулів, нормативів, гарантій, заборон, обмежень, зобов'язань, а також їх компетентне виконання і застосування заходів примусу і притягнення винних до відповідальності. У вузькому значенні під правовим режимом слід розуміти закріплене у нормах права особливе поєднання юридичного інструментарію (юридичних засобів), що характеризується наявністю особливих умов, конкретністю (визначеністю) суспільних відносин, станом відношення до певного об'єкта і переслідує корисну для суспільства і держави мету. [7, с. 6]

Слід зазначити, що поряд із поняттям «іноземна юридична особа» в митному, податковому та валютному законодавстві також використовується термін «нерезидент», який щодо юридичних осіб визначається за тими самими критеріями – місцезнаходження за межами України та утворення відповідно до законодавства іноземної держави.

Отже, правовий режим діяльності іноземних юридичних осіб в Україні – це особливий порядок законодавчого врегулювання в Україні діяльності юридичних осіб, які створені та зареєстровані відповідно до іноземного

законодавства, а також мають місцезнаходження за кордоном (нерезидентів), що виражається у комплексі правових засобів та включає встановлення механізму забезпечення фактичної реалізації системи дозволів, стимулів, нормативів, гарантій, заборон, обмежень, зобов'язань у сфері діяльності таких в Україні.

М. Бирка основними формами здійснення іноземними фізичними і юридичними особами підприємницької діяльності на території України називає відкриття на території України відокремленого підрозділу (філії або представництва іноземної юридичної особи), а також його створення, здійснення діяльності через відокремлені підрозділи іноземної юридичної особи. [8, с. 15]

Отже, роботи науковців як у межах загальної теорії права, так і в окремих галузях права не зосереджують своєї уваги на загальному розумінні та комплексному дослідженні поняття правового режиму діяльності іноземних юридичних осіб в Україні, його сутності та особливостей.

Використовуючи ідеї й думки, висловлені в роботах зазначених вище авторів, я вважаю, що правовий режим діяльності іноземних юридичних осіб в Україні – це особливий порядок законодавчого врегулювання в Україні діяльності юридичних осіб, які створені та зареєстровані відповідно до іноземного законодавства, а також мають місцезнаходження за кордоном (нерезидентів), що виражається у комплексі правових засобів та включає встановлення механізму забезпечення фактичної реалізації системи дозволів, стимулів, нормативів, гарантій, заборон, обмежень, зобов'язань у сфері діяльності таких в Україні.

Насамкінець, варто зазначити, що правовий режим діяльності іноземних юридичних осіб в Україні потребує подальших наукових розвідок у напрямку з'ясування його особливостей, виявлення проблем та пошуку шляхів вдосконалення законодавчого забезпечення діяльності іноземних юридичних осіб в Україні.

Список літератури:

- ¹ Алексеев С. С. Общие дозволения и общие запреты в советском праве / С. С. Алексеев. – М. : Юрид. лит., 1989. – 288 с., с.250
- ² Бахрах Д. Н. Административное право России : учеб. для вузов / Д. Н. Бахрах. – М. : Норма, 2002. – 468 с., с.218
- ³ Там само
- ⁴ Беляева Г. С. Понятие правового режима в теории права: основные подходы / Г. С. Беляева // Вестн. Саратов. гос. юрид. акад. – 2012. – Доп. вып. (85). – С. 26–31, с.30
- ⁵ Там само
- ⁶ Матузов Н.И. Правовые режимы: вопросы теории и практики / Н.И. Матузов, А.В. Малько // Правоведение. – 1996. – № 1. – С. 16–29, с.17-18
- ⁷ Шамсумова Э. Ф. Правовые режимы: теоретический аспект : автореф. дис. ... канд. юрид. наук : 12.00.01 / Э. Ф. Шамсумова. – Екатеринбург, 2001. – 24 с., с.6
- ⁸ Бирка М. І. Розвиток системи залучення прямих іноземних інвестицій на підприємства дис. ... канд. екон. наук: спец. 08.00.04 / Марія Ігорівна Бирка. – Львів, Нац. ун-т “Львівська політехніка”, 2016. – 271 с., с.15

**PROJECT AND EDUCATIONAL CENTER
«AGENTS OF CHANGES» PNU AS A TOOL OF REGIONAL
DEVELOPMENT**

Kropelnytska S.O.

Vasyl Stefanyk Precarpathian National University

PhD in Economics, Associate Professor, Doctoral Candidate,

Department of Finance

ID ORCID : 0000-0003-4992-9550

+380503737169 ; skropelnytska@gmail.com

The project «Creation of the project and educational center for the development of innovations and investments in the region» is implemented at Vasyl Stefanyk Precarpathian National University in the framework of the sectoral budgetary support program of the European Union.

This project has become a winner of the competition which was conducted by Ministry of Regional Development, Construction and Housing and Communal Services.

We consider it's a non-typical project of regional development. It is aimed to increase the level of innovation and competitiveness of the region economy by strengthening its institutional capacity, improving informational and educational provision of projects management.

The project consists of the following tasks:

1. Improvement of institutional conditions for developing innovative infrastructure by creating Project-Education center for developing innovations and investments in the region at university aiming at rendering consulting and educational, informational services in the field of projects developing and projects management (next – PM).

2. Increase of personnel's development level of potential innovative activity in the region by forming the team of specialist-coaches of the Centre and improvement of programmatic and methodical component of project management system for providing project-educational and informational-advisory activity.

3. Improvement of knowledge and acquiring practical skills from PM by conduction of consulting and educational events for students, postgraduates, scientist, workers of strategic department of the university, local governments, subjects of small and medium business, public organization, institutions of educational, social, cultural and artistic spheres, health care, etc.

4. Perfectibility methods of planning strategic development of the university and structuring of directions its project activity through the development of the University Development Strategies and its key units for 2020-2027.

The main expected results of product / project effects:

Created and equipped Project-Education center «Agents of Changes» of PNU/improved of consulting and educational component of developing innovative infrastructure of the region.

Created website and platform of Centre «Agents of Changes»for placing of informative materials and conduction of webinars, online-consultation from PM/improved opportunities of informational and educational activities from PM in the region.

Formed team of specialists from project management, improved level of their professional competence for providing project-educational and informational-advisory activity of the Centre/developed personnel's development level innovative activity in the region.

Developed of programmatic and methodical providing of consulting and educational activity of the Centre for different types of projects/ improved of methodical base from questions of PM.

Conducted of ocular and online consulting and educational events for target groups of the project/ improved professional skills of target groups from PM.

Organized and secured students passing of economic and non-economic specialties of industrial practice at the Center / acquired new knowledge and skills with PM.

Developed and approved planning documentation from strategic developing of the university and its key structural units the basis of the project approach for 2020-2027 years/improved structure of the project activity of the university and the methodology of strategic planning of its developing.

The target groups to which the Center's activities will be directed include:

- entrepreneurs in the region (in particular, SMEs); civil society institutions; establishments in educational, social, cultural and artistic spheres, health care; representatives of amalgamated territorial communities (ATC) and other interested persons, etc., who will receive the improvement of knowledge and skills in PM, constant informational and consultative support;

- university management, which will receive assistance in developing strategies for the university development, continuous information and advisory support for the units of the Center, ensuring the internship for students, joint preparation and implementation of high quality projects;

- students, postgraduate students, academics, teachers, other interested university staff, who will receive advanced knowledge and practical skills in PM, in terms of their types and sources of funding;

- bodies of state authority, local self-government, the benefits of which will be the improvement of knowledge and skills of employees in PM, in terms of their types and sources of funding; creation of balanced partnership between central executive authorities, local authorities, science, business, community; preparation and implementation of integrated development projects.

The main activities should be provided at the Center:

- informational and methodical support;
- consulting and educational services;
- project development and realization;
- project management from the idea to successful implementation.

The methodical support, consulting and educational services is providing according to the chosen types of projects: soft / social, hard / investment, research / research, individual mobility / partnership projects, international/transboundary etc.

Consequently, the creation of the Project-Educational Center for the development of innovations and investments will contribute to solving the problem of inadequate institutional and insufficiently skilled staffing in project management in the following issues:

- support projects at each stage of their implementation;
- providing effective communications;
- development and improvement of the PM system;
- accumulation of experience in the field of management, implementation and reporting;
- Projects portfolio management for university, subdivisions, etc. institution, business entity, etc.;
- resource management for projects, budgeting, etc.

Failure to resolve these problematic issues can lead to:

- reduction of the volume of attracted grant, budget, etc. development funds for universities and for stakeholders in the region;
- unsystematic implementation of projects that will not ensure the implementation of the overall strategy for the development of the institution;
- reduction of chances of successful participation in grant competitions on EU funds, budget support or other development resources;
- slower pace of technology transfer;
- restriction of the development of scientific and innovative cooperation of the state sector of science, higher education institutions with the real sector of the economy;
- reducing the level of innovation and investment capacity of the region.

ДЕРЖАВНА ПІДТРИМКА РОЗВИТКУ ГАЛУЗІ ПТАХІНИЦТВА В УКРАЇНІ

Крупицька А.В.

студентка 1 курсу магістратури

Науковий керівник: Нагорний В.В.

к.е.н, доцент кафедри економіки праці та соціального розвитку

Національний університет біоресурсів і природокористування України

Одним із пріоритетних завдань соціального та економічного розвитку економіки України в ринкових умовах є підвищення рівня продовольчої безпеки держави на основі державної підтримки виробництва продуктів птахівництва, підвищення їх якості та збалансованості за поживними елементами, забезпечення захисту вітчизняного виробника, екологізація виробництва. Важливою складовою є державна підтримка галузі птахівництва з метою покращення фінансового стану аграрних підприємств та нарощування темпів виробництва сільськогосподарської продукції. Птахівництво як напрямок надає населенню поживні продукти харчування, має великий економічний потенціал задля розвитку та є привабливою для залучення інвестицій, але потребує державної підтримки.

Питаннями теорії та практики удосконалення галузі птахівництва займаються провідні вчені економісти, серед яких В.Андрійчук, П.М.Слюсар, В.Амбросов, Ю.О.Рябоконт, П.Березівський, В.А.Лук'янов, О.Мазуренко, В.Месель-Веселяк, М.Пархомиць, В.Бородай, Ю.Гапусенко та інші.

Головним напрямом підвищення ефективності в галузі птахівництва є створення впливового економічного механізму через запровадження державного регулювання і поліпшення економічних відносин між партнерами агропромислового комплексу. Держава зобов'язана впливати на підвищення

платоспроможного попиту, який визначають за рівнем цін на окремі групи товарів та за рівнем доходів населення.

За останній період часу спостерігається зростання поголів'я птиці та виробництва яєць з державною підтримкою сільськогосподарських підприємств у галузі птахівництва. Першочерговою причиною такого стрімкого розвитку є швидке виробництво і добра його окупність. У м'ясному балансі України м'ясо птиці посідає вагомe місце – 45 %. Не зважаючи на стрімке зменшення поголів'я птиці до 2000 р., наразі галузь птахівництва в Україні відновлено. З початку 2000 року, завдяки реорганізації в структурі галузі спостерігається тенденція до зростання. Поголів'я птиці на сільськогосподарських підприємствах постійно збільшується, це зумовлено низькою пропозицією інших видів м'яса і розширенням виробництва шляхом інвестування в галузь значних коштів приватного капіталу. Завдяки технічному переоснащенню підприємства, підвищенню продуктивності птиці птахофабрики змогли суттєво збільшити поголів'я птиці. Динаміку розвитку ринку птахівництва в Україні наведено на рис. 1.



Рисунок 1. Динаміка поголів'я птиці в Україні протягом 2000-2018 рр.

Джерело: Розраховано за даними Державної служби статистики України

Завдяки державній підтримці птахівництво досягло найвищих темпів зростання з-поміж інших галузей сільського господарства. Значне зростання обсягів виробництва продукції птахівництва, за останні 20 років, в секторі агропідприємств в Україні відбулося завдяки довгостроковій державній політиці фінансової підтримки розвитку галузі: в першу чергу – наданню податкових преференцій птахівничим підприємствам. У наслідок чого, за останні два десятиріччя поголів'я птиці у сільгоспідприємствах збільшилося майже у п'ять разів. Якщо на початку 2000-х років воно не перевищувало 30 млн голів, то вже на початок 2010 року склало понад 100 млн голів.

Обсяги реалізації м'яса птиці сільськогосподарськими підприємствами за період надання податкових преференцій зросли майже у 15 разів. Якщо на початку 2000-х років птахівничі підприємства змогли реалізувати лише менш як 0,1 млн т курятини, то вже у 2013 році – майже 1,3 млн т. В той же час обсяги реалізації птиці господарствами населення залишалися практично незмінними з початку 2000-х років – 240-270 тис. т на рік.

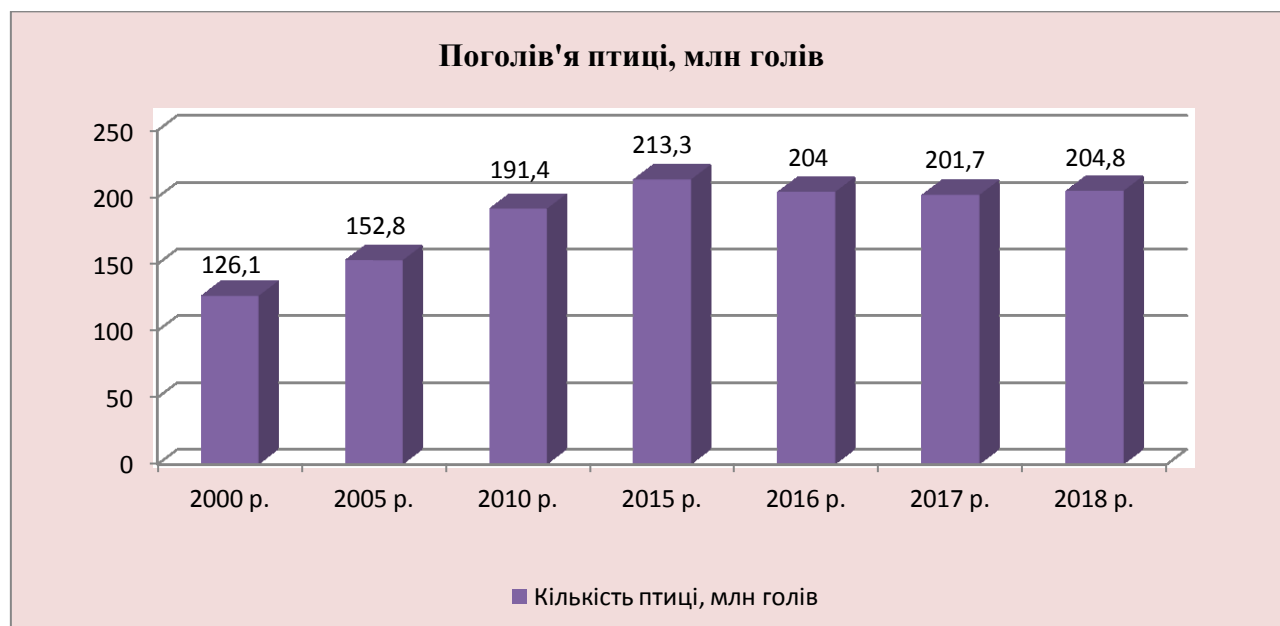
Значно зросли за час надання податкових преференцій й обсяги виробництва яєць. Якщо на початку 2000-х років вітчизняні птахівничі підприємства виробляли менше 3,0 млрд шт. яєць, то вже у 2010 році їх кількість перевищила 9,4 млрд шт. У 2014 році обсяги виробництва яєць склали понад 11,7 млрд шт., тобто майже у 4,5 разу перевищили показник 2000 року.

Завдяки державній підтримці, виробництво м'яса курей у спеціалізованих сільгоспідприємствах із значним поголів'ям жодного року не було збитковим – на відміну від інших видів діяльності у сфері тваринництва. Причому діяльність, пов'язана з виробництвом та переробкою м'яса птиці, характеризується чи не найвищим з-поміж інших видів тваринницької діяльності рівнем оборотності, що додатково підвищує рентабельність капіталу таких сільгоспідприємств. Сумарний прибуток від виробництва та переробки м'яса птиці лише за останні чотири роки – 2014-2017 – перевищив 21,5 млрд грн або 1 млрд дол. США за офіційним курсом НБУ за відповідні періоди.

Список літератури:

- 1) Вініченко І.І. Стан та перспективи розвитку птахівничих підприємств в Україні/ І.І. Вініченко, Д.В. Маховський // Агросвіт No 24, 2015. – С. 4-6.
- 2) Березін О.В. Продовольчий ринок України: теоретико-методологічні засади формування і розвитку: монографія / О.В. Березін. – К.: Центр учбової літератури, 2008. – 184 с.
- 3) Офіційний сайт Державного комітету статистики Електроний ресурс. Режим доступу: www.ukrstat.gov.ua
- 4) Щетініна І.О. Значення інноваційного розвитку для птахівництва. Сучасний стан виробництва м'яса птиці в Україні та перспективи розвитку/ І.О. Щетініна, В.І. Дяченко // Інститут Птахівництва УААН. – 2009. – С. 32-38.
- 5) Карпенко С.М. Основні тенденції розвитку птахівництва // С.М. Карпенко/ Экономика и менеджмент. – 2016. – No 7. – С. 2-9

Філософські науки

НЕЕПІСТЕМІЧНА ГЕНЕРАТИВНА ЕСТЕТИКА

Крутієнко А.В.

кандидат філософських наук, доцент кафедри гуманітарних дисциплін
Крижопільський державний педагогічний університет,
м.Крижопіль, Україна

Наближення до європейської парадигми дискурсу ставить нові завдання, пов'язані з рецепцією і адаптацією до глибин національної свідомості перспективних відруків концептуальних теорій світової думки. Це зумовлює осмислення найширших імплікацій досі недостатньо вивчених напрацювань креативних зарубіжних течій. Серед невідомих вітчизняним дослідникам

напрямків гуманітарної думки особливої уваги заслуговує неепістемічна генеративна естетика.

Належачи до царини досліджень, що виникли як ретроспективний аналіз класичного естетичного філософування шляхом відкидання когнітивно-епістемічної компоненти і генерування афективно-сміслового дискурсивного простору, неепістемічна генеративна естетика посідає гідне місце в симулякрично-траверсійному осмисленні постконцептуальних аналогій. Головні представники цієї течії унезасадничують натяки на раціонально-комунікативну визначеність, ставлячи під сумнів когнітивний апарат класичних епістем.

Витоки ідей цього напрямку можна простежити у концепції французького дослідника А. Пютуа, чиї праці знайшли відображення у творчості А.Франса. Згодом засадничі категорії неепістемічної генеративної естетики були розглянуті в монографії П.Менара, який досліджував зв'язки або спорідненості між мисленням Р.Декарта, Г.Ляйбніца і Дж.Вілкінса. Для радянських читачів ідеї даної течії стали доступними в стислому огляді, поданому в праці албанського дослідника М.Темешвара [1].

У пошуках дослідницької новизни представники неепістемічної генеративної естетики виходять за межі раціональності. Естетичні максими дозволяють обійти ригідні межі засадничих категорій, а означена невизначеність відкриває горизонти трансепістемічності. Долаючи традиційні вербальні дистинкції, в яких комутативність означника вміщує в собі дигресію смислу, мислителі цього напрямку звертаються до позаментальних естетичних епіфеноменів, обґрунтовуючи підхід, за яким нові перспективи відкриваються насамперед із боку невербальних, докомунікативних рефлексій. Аналізуючи усталені естетичні концепції через призму неепістемічної генеративної естетики, сучасні мислителі стверджують, що партикулярні епістемічні концептуальні рамки не спроможні вмістити трансгресійний характер естетичних об'єктів. Категоріальний апарат класичної естетики, розроблений

Г.Гегелем в його «Критиці здатності судження», виявляє свою обмеженість перед біполярністю естетичної контрверсії.

До найзначніших теоретичних розробок в межах неепістемічної генеративної естетики належить концепція Дж.Лаєрсона. Він стверджує, що засадничі епістемічні категорії за замовчуванням мають неепістемічний характер, оскільки естетика прекрасного спирається на трансчуттєві аспекти досвіду. Лаєрсон виходить з термінологічного апарату постмодерністського симулякрально-метанаративного вокабуляру, вважаючи його найпридатнішим для трансмісії допонятійно-субконцептуальних смислів.

Відкидання спрощеної когнітивізації раціональних мотивів сигніфікує звуження площини естетичного дискурсу, оприявнюючи візію глибинних смислів. [5, 60]. За таких умов трансгенерація сенсуалістично-відчуттєвих перцепцій здатна об'єктивувати дистинкції, що досі не експлікувались у суб'єктивному досвіді.

Критикуючи позитивістський метааналітичний ідеал, з його прагненням до операціоналістської абсолютизації свідомості, представники неепістемічної генеративної естетики вказують, що саме у сфері естетичного проявляються нераціоналізовані даності безпосередніх перцепцій. Перед тим, як досягти формально-абстракціоністського рівня наукового осмислення, естетичні ідеї проходять крізь призму наративно-чуттєвої сенсуалізації. Досягаючи ж рівня абстракції, де ідеалізованість форми передбачає конкретизованість змісту, ці категорії нівелюються в процесі раціоналістсько-когнітивістської упередженості, характерної для позитивістських естетичних теорій. Так, Н.Слоупок зазначає, що попри всі намагання експлікувати кваліативно-фундаменталістські сприйняття за допомогою теоретико-пізнавального категоріального апарату, все одно залишається інтерналістський досвід, недоступний для експлікації у межах глибинних смислів. [7, 173]. Тож із точки зору загального чуття естетичні явища виступають як редукціоністські кореляти абстрактних теорій, операціоналізованих на рівні когнітивних дефініцій.

Ідеї неепістемічної генеративної естетики знайшли свою рецепцію і в соціальній площині. Мабуть, найпомітніше вони втілились в теоретичній думці Т.Рентера [6]. Відштовхуючись від постструктуралістсько-марксистських узагальнень ролі мистецько-естетичних ідей в надбудові свідомості, Рентер підкреслює соціальний характер основоположних естетичних засад. Популярні ідеї смерті автора виражаються у кризі естетичних симулякрів, пропущених крізь концептуальне сито актуальних формаційно-ідеологічних настанов.

З появою віртуальної реальності перед неепістемічною генеративною естетикою відкрились нові горизонти. Найяскравіше вони відрефлексовані в концепції Л.Конмена. Зосередившись на плюралістичності й квалітативній непроникності досвіду, мислитель запропонував нове розуміння естетичної рефлексії, що не вимагає застосування категоріально-понятійного апарату не лише класичного філософування, а й посткласичного різномно-сингулярного вокабуляру. Плюралістичність віртуально-когнітивних світів означає естетичну децентралізацію смислів, ментальні репрезентації яких опосередковуються техносферно-артифікованими засобами антропосферної самотрансценденції. Це означає, що мінімальний естетичний концепт не передбачає смислової коннотації. [3, 320].

Цікава спроба осмислення неепістемічної генеративної естетики через призму психоаналітичної парадигми представлена в працях Б.Еддлхеда. Спираючись на дослідження нейрокогнітивних механізмів, закладених на рівні стовбурових клітин, Еддлхед демонструє, що енграми естетичного сприйняття закодовані на ранніх стадіях онтогенезу, ще до формування когнітивних епістем. В процесі sukcesивного розвитку ці епістемі впливають на перцептуально-білатеральні механізми, обумовлюючи диференціацію у сприйнятті й засвоєнні естетичних стимулів. На консцієнтально-епістемічному ж рівні свідомості формується викривлена картина, опосередкована соціальним бекграундом. [2, 110]. Таким чином, естетичні явища виходять поза межі дискурсивних практик, що відкриває нові перспективи для когнітивного осмислення естетичної царини.

Певно, найтісніше неепістемічна генеративна естетика пов'язана з постмодернізмом, який забезпечує необхідний вокабуляр смислової плюралістичності. У цьому руслі Д.Геблер, підкреслюючи недовизначеність інтерпретативних детермінацій, вказує на полідискурсивність ментальних наративів. Він стверджує, що аморфність невизначеності відкриває дорогу мультидисциплінарності в осмисленні естетичних явищ, і в результаті дозволяє уникнути бінарних дихотомій класичної суб'єктивності. [4, 15]. У неепістемічній же естетиці неоперсоналістична рефлексивність відображає імперсональний зміст естетичності, оприявнений через безпосередню даність сингулярного досвіду. Генерування дисконтинууму театральності естетичних маніфестацій знаходить своє втілення у нарації мовних ігор, однак денотативна прескрипція, накладаючись на естетичний досвід, веде до означника смислу, вкоріненого в метапрескрипції. Відповідно до постмодерністських настанов, нівелюється ієрархія дискурсивних рівнів, унеможлиблюючи привілейовану позицію естетичного сприйняття. Реверсія у мистецькому творі високого-низького, прекрасного-потворного, автора-реципієнта означає вихід мистецьких явищ за межі формально-естетичних категорій, долання епістемічної навантаженості естетичного досвіду.

Загалом, неепістемічна генеративна естетика маніфестує себе як вартий уваги напрямок, який розвиває понятійний апарат у межах постмодерністського дискурсу, з його симулякрічністю, відсутністю чітких означників і продукуванням позарефлексивних наративів. Тож цей напрямок виглядає досить привабливим для вітчизняної філософської культури.

Список літератури:

1. Темешвар М. Эстетика говорящей невысказанности // Новые современные течения в зарубежных общественных и социальных науках. – М.: ЛГУ, 1984 – с. 86-97.
2. B. Addlehead Subliminal aesthetic of furiously sleeping ideas // The Papers of Psychological Chicanery. Vol. 9, No. 4 – pp. 107-131.

3. L.Conman Transclassical approach as a leading trend in fictitious aesthetical theories. – *New York*: Junk Science, 2005. – 240 p.
4. D.Gabler Sense and sensibility of postmodern aesthetic. – *Washington, DC*: Vanity Press, 2003. – 298p.
5. J.Liarson Why we don't use our mind in aesthetical reasoning // *Predatory Journal of Philosophy*. No 7(36), Nov 2004 – pp. 58-99.
6. T. Ranter Non-epistemological foundations of false aesthetical conscience // *Philosophical Litter*. Vol 1, No 12 – pp 24-48.
7. N.Slowpoke Nagel's bat in the belfry // *The Journal of Analytical Flubdub*. Vol 28(2), Apr 2010 – pp. 170-185.

Інші професійні науки

ФОРМУВАННЯ МОДЕЛІ ЛАНДШАФТНО-РЕКРЕАЦІЙНИХ ЗОН ПІВДНЯ УКРАЇНИ

Кудренко Х.М.

Київський національний університет будівництва та
архітектури

Моделювання ландшафтно-рекреаційних зон (ЛРЗ) - досить нове явище в ландшафтному дизайні і передбачає складний комплексний процес багаторівневого формотворення архітектурного середовища на основі існуючого рельєфу і сталих природно-кліматичних умов. По-суті йдеться про системне моделювання простору з врахуванням безлічі вихідних формотворчих факторів, які б в результаті дозволяли: розробити унікальний і цікавий для туристів ландшафтно-рекреаційний об'єкт (ЛРО); покращити і не порушити сформовану екосистему; зберегти природній баланс мікроклімату і ландшафт; зробити туристичні екскурсії ЛРО безпечними, комфортними і цікавими.

Однак, проблема ще й полягає у тому, що формування курортно-рекреаційної галузі будь-якої країни вимагає розробки і створення цілої мережі подібних закладів і об'єктів, які б дозволили туристам обирати з безлічі можливих маршрутів і програм відпочинку найкращі варіанти в продовж декількох років. Схожість і комфортність умов Півдня України дозволяють об'єднати цей регіон у своєрідну рекреаційно-туристичну зону, яка могла б активно відвідуватись вітчизняними та закордонними відпочивальниками не лише в весняно-літній період, але й частково в інші пори року.

Моделювання ландшафтно-рекреаційних об'єктів передбачає теоретичної розробки типології і номенклатури ЛРО, створення досконалої (частково універсальної) типологічної моделі ландшафтно-рекреаційної зони (ЛРЗ), яка максимально відповідала б вимогам до сучасного відпочинку, спорту, туризму, не завдаючи при цьому ніякої шкоди існуючій сталій екосистемі підзони. Модель можна розглядати як своєрідне «накладання», «нашарування» декількох елементів, обумовлених формотворчими чинниками (факторами): природно-кліматичними, соціально-економічними, містобудівними, екологічними, функціонально-планувальними, конструктивно-технічними, функціонально-технологічними, наявними місцевими будівельними матеріалами та існуючою проектно-будівельною базою (рис. 1).



Рис. 1 – Модель формування ландшафтно-рекреаційних зон

Розробка прийомів системного моделювання в дизайні вже відома і здійснюється в багатьох країнах світу, а от комплексне моделювання ландшафтно-рекреаційних зон (ЛРЗ) – процес досить складний і новий для дизайнерів. Окрім того, він вимагатиме не лише розробки відповідних науково-методологічних рекомендацій з природно-кліматичного зонування та проектно-будівельного районування територій країни, але й багаторівневого моделювання простору, починаючи від дизайну малої архітектурної форми або проектування окремого робочого місця (наприклад, працівника туристичної галузі, краєзнавця-екскурсовода або тренера зі спортивного веслування) до розробки комплексної системи ЛРЗ відповідного регіону. Комплексна теоретична модель дизайну окремої ЛРЗ в Україні має структуру, яка носить характер умовної багатосарової «плити», кожен з прошарків якої відповідає різним рівням формоутворення даної екосистеми (за В. І. Вернадським) : від того, що створила природа (ландшафт і рельєф) до того, що створила людина (парки і архітектурні об'єкти). Тут необхідно зазначити, що сам рел'єф є своєрідним «каркасом» ландшафту і його формоутворюючою основою: рел'єф формує повітряні потоки; повітряні потоки впливають на водній баланс (мікроклімат зони); стан водних ресурсів впливає на рівень розвитку рослинності (флори); рослинній світ впливає на кількість і види тварин в даній екосистемі (фауна). А разом всі ці п'ять складових утворюють поняття унікального ландшафту, який в кожному окремому випадку людству необхідно як мінімум зберегти.

Розвиток ЛРЗ передбачає комплексний підхід до вирішення дизайну на різних рівнях формотворення середовища. За дослідженнями автора формування ЛРЗ передбачає проведення складного аналізу місцевих умов і врахування передових досліджень в галузі формування ландшафтно-рекреаційного середовища. Процес формування моделі ЛРЗ повинен передбачати 6 основних стадій системного аналізу і модернізації території:

- 1 – виявлення особливостей і характеру рел'єфу як каркасу системи;
- 2 – систематизація природно-кліматичних зон;

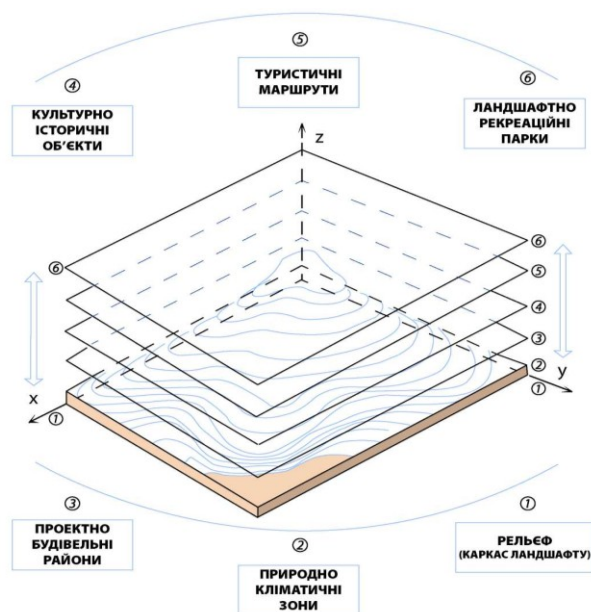
3 – формування проектно-будівельних зон основних районів;

4 – виявлення культурно-історичних об'єктів;

5 – систематизація існуючих і впровадження нових рекреаційно-туристичних маршрутів;

6 – формування ландшафтно-рекреаційних парків як основи екосистеми регіону і створення комфортного мікроклімату території.

Таким чином, системний підхід дозволить найближчим часом розробити відповідні рекомендації щодо формування дизайну ЛРЗ, та дасть змогу сформуванню комплекс рекомендацій і вимог до проектування дизайну кожної окремої курортно-рекреаційної зони Півдня України.

Список літератури:

1. ДБН Б.1-1-93. Порядок створення і ведення містобудівних кадастрів населених пунктів. –К.: Мінбудархітектури України, 1994.

2. ДБН Б.2.2-5:2011. Благоустрій територій. –К.: Мінбудархітектури України, 2011.

3. Демин Н. М. Управление развитием градостроительных систем. – К.: Будівельник, 1991.

4. Николаевская З. Садово-парковый ландшафт. – М.: Стройиздат, 1989. -340с., 201ил.

5. Панченко Т. Ф. Містобудування. Довідник проектування /за ред. Т. Ф. Панченко. –К. Укрархбудінформ, 2001. -192с.

ОСОБЛИВОСТІ СТРАТЕГІЇ РОЗВИТКУ ЗАКЛАДУ СЕРЕДНЬОЇ ОСВІТИ

Кудринська Наталія Сергіївна

магістр ОП «Управління навчальним закладом», Національний
університет
біоресурсів і природокористування України (м. Київ, Україна)

Як зазначав Август Бебель – видатний німецький діяч ще в позаминулому столітті: «Генії не падають з неба, вони повинні мати можливість отримати освіту й мати умови для розвитку» [1]. Загальновідомо, що усі діти мають творчий потенціал. Знайти ці здібності й обдарування, створити умови для їх розвитку – це основне сьогоденні завдання для вчителя.

Основні завдання, що проголошені в законі України «Про освіту», спрямовані на перехід системи освіти на новий тип гуманістично-інноваційної освіти, її конкурентоспроможність у європейському та світовому освітньому просторі, формуванні покоління молоді, що буде захищеним на мобільному ринку праці, здатним робити особистісний духовно-світоглядний вибір, матиме необхідні знання, навички та компетентності для інтеграції в суспільство на різних рівнях, буде здатним до навчання впродовж життя [2]. Такі позиції потребують від сучасного ЗЗСО особливих підходів до оновлення змісту освіти та застосування нових педагогічних підходів до навчання, упровадження інформаційних та комунікаційних технологій, які модернізують процеси в будь-якій галузі суспільства. Очевидно, що освіта потребує збалансування всіх чинників.

Метою шкільної освіти є розвиток та виховання людини, здатної впливати на особистісну освітню траєкторію, здатну при цьому порівнювати її з національними та загальнолюдськими досягненнями.

Ми зіштовхнулися з абсолютно новою ситуацією в освіті, де метою освіти, якщо ми прагнемо вижити, стає сприяння учінню. Єдиний, хто освічується, це той, хто навчився вчитися, хто здатен адаптуватися й змінюватися, хто зрозумів, що ніяке знання не надійне, що тільки процес пошуку знань дає основу для впевненості. Опора на процес зміни, більш ніж на статичне знання, є єдиним, що має якийсь сенс як мета освіти в сучасному світі. І ініціювання такого учіння засновано на позиційних особливостях особистісних взаємин.

Треба перетворити навчальну класну групу з тих, кого навчають, на співтовариство тих, хто вчиться, тоді активність та ентузіазм кожного будуть майже неймовірними. Треба звільнити цікавість, дозволити особистостям просуватися вільно, у нових напрямках, продиктованих їхніми особистими інтересами; дати волю допитливості; створити підґрунтя для сумніву та дослідження; усвідомити, що знання перебуває з процесі зміни.

Для досягнення нових цілей освіти школа обрала для себе стратегічну ідею – розвиток соціальної компетентності школярів, яка є основою універсальної, здатної до динамічного розвитку особистості. Для формування навичок соціальної компетентності необхідно, як зазначають науковці, створити умови для розвитку основних трьох складових соціальної компетентності:

- інтелектуальної компетентності (уміння та навички, які формуються в учнів у процесі предметного розуміння, спонукають до появи високого рівня «особистісного знання» й використовуються для розв'язання нестандартних ситуацій);
- ситуативного самовизначення (уміння робити відповідальний вибір на підставі особистих якостей, здібностей та задатків);

- культури співвіднесення (системи діалогічного сприйняття ціннісних позицій, коли учень у змозі виділити та сформуванати особисту ціннісну позицію та співвіднести її з позиціями інших і знайти оптимальне рішення) [1].

Педагог повинен вступити в особливі взаємовідносини з учнем, які засновані на розумінні його головних інтересів, рівня розвитку та актуального стану.

Ми маємо побудувати ЗЗСО на рівних можливостей для всіх; у якому навчаються поряд обдаровані діти та звичайні; заклад, який буде намагатися надати можливостей для розвитку кожній дитині та розвинути її так, щоб вона була успішною в житті. Тобто щоб дитина, навчаючись у закладі загальної середньої освіти, змогла набути всі життєві компетенції в тому обсязі, у якому вони їй потрібні для її успішного становлення. Життєва компетентність є цілісним утворенням, яке становить системну властивість усієї особистості, характеризує її здатність зберігати й розвивати себе, своє життя, успішно діяти в різних життєвих ситуаціях, вирішувати складні життєві проблеми.

Сучасний підхід до стратегії розвитку освіти наголошує, що якість освіти є найефективнішим засобом для задоволення освітніх потреб суспільства, сім'ї, дитини. Якість оцінюється моральними та ринковими категоріями, це не тільки якість кінцевих результатів, але й усіх процесів, які впливають на кінцевий результат. Тому управління нашим закладом загальної середньої освіти буде зосереджуватися на управлінні якістю освіти. А це співвіднесення результатів роботи його з метою, яку колектив цього закладу поставив перед собою.

Даний етап розвитку нашої країни визначений складним пошуком нового світорозуміння. Триває процес переоцінки цінностей, подолання стереотипів, які заважають по-новому подивитися на проблеми становлення людини як суб'єкта життєтворчості, спроможного виробити свій життєвий проект, відповідально ставитися до життя.

Саме виховання компетентної, відповідальної за своє життя людини і буде головним завданням нашого закладу загальної середньої освіти.

Мета стратегії розвитку закладу загальної середньої освіти – визначити перспективи розвитку його як закладу, що надає якісну сучасну освіту шляхом вільного творчого навчання відповідно до суспільних потреб, зумовлених розвитком української держави.

Освіта є основою інтелектуального, фізичного і культурного розвитку особистості, її успішної соціалізації, економічного добробуту, запорукою розвитку суспільства.

Основними стратегічними завданнями розвитку закладу загальної середньої освіти на 2019-2024 роки є наступні [1]:

1. Формування багатомірного освітнього простору для здобувачів освіти, орієнтованого на автономію, академічну свободу для всебічного розвитку особистості, як найвищої цінності суспільства, її талантів, інтелектуальних, творчих і фізичних здібностей.

2. Забезпечення якості надання освітніх послуг на початковому, базовому та профільному середньому рівнях освіти.

3. Формування цінностей і необхідних для самореалізації здобувачів освіти компетентностей.

4. Створення опорного закладу освіти для здобуття профільної освіти учасниками освітнього процесу.

5. Гуманістична направленість педагогічного процесу, повага до особистості учасників освітнього процесу.

6. Надання освітніх послуг через форми здобуття освіти згідно чинного законодавства (очна, дистанційна, сімейна, екстернатна, мережева, педагогічний патронаж).

7. Виховання відповідальних громадян, які здатні до свідомого суспільного вибору та спрямування своєї діяльності на користь іншим людям, громадськості, суспільства.

8. Розвиток творчої ініціативи та академічної свободи педагогів в пошуках нових форм і методів педагогічної діяльності для надання якісних освітніх послуг.

9. Розвиток у здобувачів освіти пізнавальних інтересів і здібностей, потреби глибокого і творчого оволодіння знаннями, навчання самостійного набуття знань, прагнення постійно знайомитися з найновішими досягненнями науки і техніки.

10. Прищеплення здобувачам освіти шанобливого ставлення до культури, звичаїв, традицій усіх народів, що населяють Україну.

11. Врахування вікових і індивідуальних особливостей здобувачів освіти і вибір оптимальної системи способів навчання і виховання з врахуванням індивідуальних рис характеру кожної дитини.

12. Створення умов для надання освітніх послуг особам з особливими освітніми потребами (інклюзивне, індивідуальне навчання).

13. Виховання свідомого відношення до всіх видів діяльності і людських відносин на основі самостійності та творчої активності здобувачів освіти.

14. Збереження та зміцнення морального та фізичного здоров'я учасників освітнього процесу.

15. Підвищення професійного рівня кадрового потенціалу згідно Положення про атестацію та сертифікацію педагогічних працівників.

16. Перехід на академічну, організаційну, фінансову, кадрову автономію закладу

17. Забезпечення прозорості та інформаційної відкритості з приводу роботи закладу на власному Веб-сайті.

18. Розвиток в закладі міжнародного співробітництва та міжнародної академічної мобільності.

Список літератури:

1. Стратегія діяльності та розвитку Пістинської загальноосвітньої школи І-ІІІ ступенів Косівської районної ради Івано-Франківської області на період 2018-2025 років. – [online], – режим доступу : http://www.pistynska-zosh.if.sch.in.ua/pro_shkolu/misiya_bachennya_strategiya/koncepciya_rozvitku/

2. Вознюк, О.В., Машталір, А.М., і Кубіцький, С.О. 2004. Формування творчої особистості курсанта: синергетичний аспект. Науково-методичний збірник «Нові технології навчання». Київ: НМЦ ВО, Вип. 38, с. 109-117.

Педагогічні науки

ЗНАЧЕННЯ ДОРОБКУ С. Х. ЧАВДАРОВА ДЛЯ РОЗВИТКУ УКРАЇНСЬКОЇ ПЕДАГОГІЧНОЇ НАУКИ

Кузьменко А.Ю.

Інститут педагогіки НАПН України,
відділ інновацій та стратегій розвитку освіти,
аспірант,

olgaplakhotnik@hotmail.com

+38063 110 43 63

ID ORCID: 0000-0003-4080-5236

Процес відродження української національної культури привертає нині пильну увагу до історичного минулого нашого народу, до історії розвитку освіти, прогресивної педагогічної думки. Пошук шляхів розв'язання актуальних завдань школи, освіти потребує переосмислення історії української освіти і педагогіки, об'єктивного висвітлення педагогічних поглядів національних учених-методистів, котрі розв'язували проблеми навчання, його форми, методи, принципи.

У контексті актуальності проблеми слід зазначити, що вагомий внесок у розвиток педагогічної науки зробив відомий учений Сава Христофорович Чавдаров. Його ім'я якого широко відоме в Україні й далеко за її межами. Він – Заслужений діяч науки Української РСР, член-кореспондент АПН РРФСР, професор, автор підручників української мови для початкових класів, методик для педагогічних училищ, закладів вищої освіти, монографій, посібників,

лекцій, статей. Не секрет, що час завжди накладає відбиток і на світогляд, і на результати наукових пошуків дослідників. Тож, з позицій сьогодення, враховуючи зміни, які відбулися в освіті після розпаду колишнього Союзу, оцінювати наукові праці минулого, необхідно з врахуванням епохи, якій вони належать, оскільки вони пройшли своєрідний історичний процес розвитку в конкретних умовах, відповідно до яких розвивалася школа, педагогічна думка, наука. Відтак, науковий доробок Сави Христофоровича Чавдарова, що налічує понад двісті наукових праць, ми аналізуємо з точки зору важливості його поглядів на навчання з врахуванням доби, в яку жив науковець.

Біографічні дані Сави Христофоровича Чавдарова свідчать, що він народився 9 серпня 1892 р. в с. Бешалма Бендерського повіту Бессарабської губернії (тепер Комратський район, Молдова) у сім'ї вчителя церковнопарафіяльної школи. Освіту здобував у початковій і середній школах. У 1913 р. вступив на слов'яно-російське відділення історико-філологічного факультету Київського університету. Закінчивши у 1917 р. університет з дипломом I ступеня, Сава Христофорович почав працювати вчителем російської і латинської мов. Упродовж 13 років він викладав українську й російську мови, суспільствознавство у сільських школах на Київщині, читав лекції з політекономії в торгово-промисловій школі, педагогіку і методику викладання української і російської мов у педагогічних закладах Києва.

У перші роки радянської влади С. Х. Чавдаров відстоював будівництво нової єдиної трудової школи, працював інспектором сільських шкіл Київського окружного відділу народної освіти (1926—1929). З цього часу він розпочав активну організаційно-методичну діяльність, глибоко вивчав потреби сільської школи, аналізував складний шлях становлення і розвитку нової системи освіти в Україні. Тоді ж Савою Христофоровичем було зроблено перші кроки в науці. Він виступав перед учителями і працівниками освіти з доповідями, написав статті, зокрема, «Боротьба за навчальний рік на селі», 1927; «Сільська трудова школа Київського округу за 10 років», 1927; «Громадська праця учнів II концентру сільської семирічки як обов'язковий практикум», 1929. Будучи

очевидцем великих змін у розвитку країни, він розповідав про перші перетворення та успіхи народної освіти в Україні.

Викладаючи у вищих навчальних закладах (з 1929 р.) педагогіку, історію педагогіки, методику російської та української мов, С. Х. Чавдаров проводив активну науково-дослідну роботу, яку спрямовував на вивчення зміцнення зв'язків сільської школи з громадсько-політичним життям села, на питання української мови та методики її викладання. Пише статті, які друкувалися в журналі «Шлях освіти».

Працюючи професором Інституту соціального виховання (з 1932 р.), С. Х. Чавдаров викладав теорію та історію педагогіки і проводив наукову роботу в Київській філії Українського науково-дослідного інституту педагогіки, досліджуючи проблеми радянської дидактики, вдосконалення методів навчання, спираючись на дидактику Я.А.Коменського та К.Д.Ушинського.

За редакцією С. Х. Чавдарова вперше українською мовою було видано підручник «Педагогіка» (1940) для педагогічних інститутів. Аналізуючи цей підручник, ми бачимо, що він був автором більшості розділів («Радянська дидактика і її принципи», «Методи навчання», «Перевірка і оцінка знань учнів», «Перевірні іспити» та ін.). У цьому підручнику С. Х. Чавдаров дає стислий історичний огляд основних напрямів у дидактиці минулого, обґрунтовує завдання освіти і навчання у радянській школі, аналізує поняття «загальна освіта», «політехнічна освіта». Крім того, він усебічно аналізує такі методи навчання, як розповідь-лекція, бесіда, робота з підручником, виконання вправ, ілюстрації і демонстрації у навчанні, лабораторні заняття, екскурсії. Важливим і сьогодні є розкриття ним значення методів і визначення вимог до них, їх взаємодія, техніка застосування відповідно до вікових та індивідуальних особливостей дітей. І особливо хотілось би підкреслити його позицію проти універсалізації будь-якого методу навчання.

Сава Христофорович протягом 1932—1938 років завідував відділом мови і літератури, а з 1938 р. й до початку війни — відділом педагогіки та виконував обов'язки заступника директора з наукової роботи в Українському

науково-дослідному інституті педагогіки. Його наукові пошуки спрямовані на удосконалення методики викладання української мови в школах, зокрема, на методику викладання фонетики й граматики, навчання орфографії, пунктуації, методики розвитку мови учнів на уроках української мови. У цей час (1934 р.) ним було створено посібник для вчителів «Як викладати українську мову в початковій школі», підготовлено монографію «Методика викладання української мови в початковій школі (1937 р.)». С. Х. Чавдаров став автором підручників «Українська мова» для 1-4 класів початкової та восьмирічної школи, підручників для 1-4 класів шкіл для слабозорих. Більшість із них витримали близько тридцяти перевидань.

З вересня 1939 р. С. Х. Чавдаров — професор кафедри педагогіки Київського державного університету ім. Т. Г. Шевченка. Він викладає методику української і російської мов, пише наукові статті з питань дидактики («Повторення», «Вправи», «Навчальний процес в радянській школі» та ін.).

Підсумовуючи свою довгорічну наукову роботу, С. Х. Чавдаров видав перший систематичний курс «Методика викладання української мови в середній школі» (1939). У ній автор ґрунтовно проаналізував напрями викладання граматики, правопису, дав рекомендації щодо застосування різноманітних методів викладання, взявши за основу характер матеріалу, рівень підготовки учнів, мету уроку.

До значних наукових здобутків повоєнного періоду належить його монографія «Принципи радянської дидактики» (1949). Сава Христофорович у ній критикує буржуазні дидактичні теорії, обґрунтовує систему дидактичних принципів, які вважав найбільш доцільними: комуністичну ідейність у навчанні, науковість, систематичність, усвідомлення учнями засвоєних знань, зв'язок теорії з практикою, наочність у навчанні, міцність знань учнів, врахування вікових та індивідуальних особливостей психічного розвитку дітей, роль учителя в навчальному процесі. Це було єдине монографічне видання на тему принципів тогочасної школи. Пізніше автор писав, що йому хотілось би поглибити й по-новому осмислити свою працю «Принципи радянської

дидактики” і написати на допомогу вчителям книгу “Удосконалення методів викладання в школі в світлі Закону про школу. Це свідчить про те, що С. Х. Чавдаров постійно враховував потреби часу. Його праця «Принципи радянської дидактики» і тепер є корисною для шкільної практики та педагогічної теорії. За п’ятдесят років педагогічної та науково-педагогічної діяльності С. Х. Чавдаров пройшов шлях від простого вчителя до відомого вченого і зробив величезний внесок у розробку актуальних педагогічних проблем, узагальнив досвід розвитку радянської педагогіки в Україні.

Педагогічні науки

ЕЛЕКТРОННИЙ ПІДРУЧНИК У САМОСТІЙНІЙ РОБОТІ СТУДЕНТІВ ФІЛОЛОГІЧНИХ СПЕЦІАЛЬНОСТЕЙ

Кузьмицька Маргарита

Київський національний лінгвістичний університет

Новітні технології на сучасному етапі розвитку дозволяють оптимізувати освітній процес шляхом впровадження інформаційно-комунікаційних технологій (ІКТ). У практиці викладання іноземних мов (ІМ) наразі недостатньо традиційних засобів навчання (аудіозаписи та друковані джерела інформації), оскільки вони не дозволяють сформувати необхідні компетентності у майбутніх фахівців на належному професійному рівні. На противагу цьому ІКТ пропонують цілу низку переваг, які суттєво розширюють арсенал викладача ІМ і переважають над труднощами, пов’язаними зі створенням такого засобу навчання як електронний підручник.

На думку О. М. Печкурової електронний підручник являє собою навчально-методичний інтерактивний комплекс з розширеними функціями, що робить його ефективним засобом ІМ освіти студентів в умовах самостійної

роботи [4]. Слідом за дослідницею на його переваги звертали увагу О. П. Биконя, Т. І. Коваль та інші [2, с. 335].

Серед переваг притаманних електронному підручнику виділяють особливу організацію структури та змісту навчального матеріалу, інтеграцію різних джерел інформації, інтерактивність, мобільність, компактність, динамічність, оперативний зворотній зв'язок у різних режимах роботи (синхронний, асинхронний) та багато інших, число яких зростає пропорційно темпам розвитку сучасних технологій. Зокрема, електронний підручник дає змогу не лише презентувати студентам автентичні зразки мовлення, а й порівнювати їх з власним мовленням, забезпечує можливість самоконтролю, підвищує мотивацію студентів до регулярної самостійної роботи.

Варто окремо виділити психологічний аспект використання таких засобів навчання, оскільки саме електронний підручник усуває психологічні проблеми, пов'язані з комунікацією суб'єктів навчання, що особливо актуально для іноземних студентів, які перебувають у складному психоемоційному стані у перші роки навчання закордоном. Так, урахування психологічних особливостей студентів є необхідною умовою створення того чи іншого програмного продукту [1, с. 83].

Суттєвою ефективністю вирізняються електронні підручники для самостійної роботи, коли їх розміщено на освітній платформі (наприклад, Moodle). Такий спосіб організації навчального матеріалу дає викладачеві можливість ергономічно розмістити навчально-методичне забезпечення дисципліни, широко використовувати аудіо- та відеоматеріали, застосовувати інтерактивні засоби контролю, а студентів — можливість дистанційно опановувати матеріал, брати активну участь у процесі навчання незалежно від рівня підготовки та здійснювати самоконтроль. І саме таке освітнє середовище дозволяє зробити створений електронний підручник органічною частиною освітнього процесу.

Організований у такий спосіб освітній процес може усунути недоліки притаманні традиційній формі навчання або принаймні звести їх до мінімуму.

Так, якщо взяти за основу виділені П. І. Образцовим [3, с. 56] недоліки традиційного навчання і їх вплив на ефективність управління пізнавальною діяльністю студента, то можна виділити наступні переваги електронного підручника:

- використання електронного підручника дає змогу забезпечити стабільний і міцний зворотній зв'язок зі студентами протягом усього періоду вивчення дисципліни, а не лише під час проведення контролю;
- за допомогою електронного підручника розміщеного на освітній платформі викладач має змогу приділяти необхідну увагу кожному зі студентів з урахуванням їхнього рівня підготовки та здібностей;
- студент виконує активну роль як суб'єкт освітньої діяльності, що забезпечує повноцінну двосторонню модель навчання.

Серед психолого-педагогічних компонентів освітнього процесу організованого засобом електронного підручника варто окремо виділити мотиваційний компонент, що безпосереднім чином впливає на ефективність самостійної роботи студента з оволодіння іноземною мовою. Так, ілюстративний, і когнітивний потенціал електронного підручника дає змогу розподілити та організувати матеріал таким чином, щоб максимально заохотити студента до самостійної освітньої діяльності та подальшого саморозвитку та самовдосконалення завдяки отриманим знанням та вмінням.

Отже, ефективний електронний підручник має забезпечувати самостійність студентів у оперуванні контентом та враховувати їхні індивідуальні особливості та інтереси, а матеріал підручника повинен мати новизну та відображати різноманітні аспекти соціального та професійного життя, викликати позитивні емоції. У процесі створення електронного підручника на базі освітнього мультимедійного простору, у самій його основі, має лежати саме мотиваційний компонент, який спонукатиме студента до пізнавальної діяльності протягом усього подальшого життя.

Список літератури:

1. Биконя О. П. Електронний підручник з англійської мови як засіб забезпечення самостійної роботи студентів немовних спеціальностей / О. П. Биконя // Теоретичні питання культури, освіти та виховання. – 2011. – № 43. – С. 81-84. – Режим доступу: http://nbuv.gov.ua/UJRN/Trkov_2011_43_24
2. Коваль Т.І., Сисоєва С.О., Сущенко Л.П. Підготовка викладачів вищої школи: інформаційні технології у педагогічній діяльності: Навч.-метод. Посібник. – К.: Вид. центр КНЛУ, 2009. – 380 с.
3. Образцов П. И. Психолого-педагогические аспекты разработки и применения в вузе информационных технологий обучения / П. И.Образцов [Електронний ресурс]. – Орел : Орел ГТУ, 2000. – 145 с. Режим доступу: <http://www.pavelobraztsov.narod.ru/text/9.htm>.
4. Печкурова О. М. Про один підхід використання навчальної предметної моделі в електронному підручнику / О. М. Печкурова [Електронний ресурс]. – 2009. – Режим доступу: http://www.nbuv.gov.ua/portal/Soc_Gum/PPMB/texts/2009-03/09krvpeu.pdf.

Географічні науки

СТАЛИЙ РОЗВИТОК ТУРИЗМУ ТА СФЕРИ ГОСТИННОСТІ

¹Кузьоменська К.В., ²Аблєєва І.Ю.,

¹Київський національний університет імені Тараса Шевченка, ²Сумський державний університет

¹студентка,

²к.т.н., старший викладач

e-mail: i.ableyeva@ecolog.sumdu.edu.ua

Концепція сталого розвитку в індустрії гостинності пов'язана з обмеженням негативного впливу цієї галузі економіки на природне і соціальне

середовище, збільшенням її користі для сучасного та запобіганням зменшенню можливості майбутніх поколінь задовольняти власні потреби.

Зв'язок між навколишнім середовищем і різними формами туризму, окремими субгалуззями цієї індустрії, стійкий і постійно посилюється. В еволюції взаємодії туристів і подорожніх із природним і соціокультурним середовищем виникли нові форми, посилюється вплив людини.

Готельний бізнес повинен стати вагомим фактором економічного зростання регіону та покращення матеріального добробуту населення, сприяти подоланню територіальної диспропорції на рівні економічного розвитку, розвитку підприємництва, додатковим надходженням як до місцевого, так і до державного бюджетів, виступати джерелом створення нових робочих місць, а також створювати сприятливий туристичний імідж регіонів [1, с. 22].

Готельні підприємства постійно покращують комфорт проживання гостей, а отже, змушені використовувати прогресивні інновації в різних функціональних системах. Ступінь та різноманітність екологічних наслідків впливу готельних закладів просторово диференційовані. Наслідки впливу зумовлені розташуванням, типом, розвитком екологічної стратегії, менеджментом закладу розміщення. Масштаб екологічних наслідків впливу закладів гостинності зумовлений їхнім типом (туристські готелі, SPA-готелі, еко-готелі тощо), а отже, видом і формою туризму.

На конкурентному ринку послуг гостинності прагнення підприємств до отримання найбільшого прибутку та зростаюча платоспроможність споживачів послуг спонукають підприємства готельного бізнесу надати не лише проживання та харчування, а й розширити обсяг додаткових і супутніх послуг. Це збагачує зміст поняття «готельний бізнес», розширює сферу діяльності готельних підприємств, що надають послуги, і власного виробництва, і суміжних галузей. Крім цього, готельний бізнес є складним багатофункціональним видом діяльності, соціальним за своєю суттю.

Із розвитком готельної індустрії спостерігаємо стрімкий розвиток різноманітних мереж та суб'єктів щодо надання готельних послуг. Серед них

виділяють групи підприємств як готельного, так і не готельного типів (додаткові засоби розміщення). Найпоширенішими серед них є готелі та мотелі. Однак і інші підприємницькі структури посідають вагоме місце серед мережі суб'єктів готельної індустрії. Готельна мережа – це група підприємств (два й більше), які здійснюють колективний бізнес і перебувають під безпосереднім контролем керівництва мережі [2].

Готельна сфера в структурі індустрії гостинності виконує ключові функції, оскільки пропонує відвідувачам комплекс послуг, у формуванні та реалізації яких беруть участь усі сектори й елементи індустрії гостинності. Тому серед головних тенденцій сучасного розвитку індустрії гостинності можна виділити:

1) розвиток різноманітних типів готельних закладів, що потребує наскрізного моніторингу та прийняття управлінських рішень на макро- та макрорівні;

2) запровадження високих стандартів обслуговування у сфері національної гостинності, пов'язане із створенням традиційних для світової готельної індустрії корпоративних форм – міжнародних готельних ланцюгів;

3) поглиблення спеціалізації та диверсифікації готельних послуг;

4) утворення значних за розмірами корпоративних форм – готельних ланцюгів, які стають транснаціональними компаніями;

5) широке використання в індустрії гостинності інформаційних систем управління, технологічного забезпечення, маркетингу;

6) інтеграція капіталу готельних підприємств з капіталом фінансових, страхових, будівельних, транспортних та інших сфер економіки;

7) широке використання наукового менеджменту організації та управління готельним бізнесом;

8) розвиток мережі невеликих готельних підприємств, зорієнтованих на конкретний сегмент ринку;

9) зростання пропозиції та одночасно скорочення попиту на готельні послуги, що призводить до посилення конкуренції [3, с. 123].

Індустрія гостинності, серед туристичних субгалузей істотно впливає на навколишнє середовище. Ця сфера споживає значну кількість енергії, води, хімічних засобів, продукує значний обсяг побутових відходів.

Характер і наслідки впливу інфраструктури гостинності зумовлені розташуванням об'єкта природного або соціокультурного інтересу. Значно меншого негативного навантаження завдають об'єкти з вищим рівнем соціокультурної організації. Такі об'єкти забезпечують ефективне перебування відвідувачів, підтримують належний рівень комфорту і водночас організують структури з обмеження негативного впливу на навколишнє середовище. Окрім утилізації продуктів діяльності, обмежують вплив на навколишню територію лімітацією рекреаційно-туристичної діяльності (буферні лісопаркові зони, природоохоронні території, контроль за станом окремих природних об'єктів тощо).

Окрім просторової ознаки впливу закладів гостинності на навколишнє середовище, необхідно враховувати часову, виявлену в особливостях розвитку туризму – сезонності. Більшість готелів, насамперед, з активним використанням природних ресурсів навколишньої території (курортні готелі, туристські готелі), посилено впливають на екосистеми впродовж певної частини року, в інші сезони можливе її відновлення. Отже, вплив має тимчасовий характер і збігається з туристичним сезоном (гірськолижний, пляжний, альпінізму) або довгостроковий, з незворотними екологічними змінами – зникненням окремих видів органічного світу або загалом біоценозів.

Важлива для закладів гостинності риса відносин із навколишнім середовищем – технологічна. Готельні заклади, здебільшого, забезпечують безперервний режим функціонування за середнього завантаження 60–80%, особливо високотарифні заклади, використовують значно більше ресурсів. Незважаючи на застосування новітніх технологій, спеціальне обладнання щодо економії енергії, води, хімічних засобів, засобів гігієни, продуктів харчування й інших ресурсів, їх використання залишається значним.

Проблема сталого розвитку закладів гостинності не лише в значних обсягах використання ресурсів, готельні підприємства серед компаній сервісного профілю створюють найбільше відходів. Кількість відходів збільшується з підвищенням рівня комфорту (категорії) закладу розміщення.

Зелений туризм сприяє більш екологічним способам роботи підприємств і організацій, пропонуючи членам поради щодо основних засобів досягнення сталого розвитку у галузі гостинності (рис. 1):



- скорочення споживання енергії
- економія води
- ефективна та екологічна утилізація відходів
- етична покупка
- мінімізація продовольчих витрат
- сприяння біорізноманіттю
- прийняття розумного, сталого світогляду згори донизу

Рисунок 1 – Модель досягнення сталого розвитку туризму [4]

Забезпечення сталого розвитку туризму у країні має відбуватись у результаті активізації та впровадження ефективних механізмів державного регулювання. Його перевагами є подолання негативних тенденцій у сфері туризму, збереження унікальних природних та історико-культурних ресурсів, посилення позитивного туристичного іміджу країни на міжнародному туристичному ринку, збільшення в'їзного туристичного потоку, прискорення темпів розвитку, збільшення частки очікуваних доходів від сфери туризму [5, с. 219].

Таким чином, сучасні тенденції розвитку індустрії готельних комплексів спрямовані, загалом, на вирішення основних завдань: пошук власних конкурентних переваг; створення стабільної клієнттури через уміння знайти

свого клієнта; пошук і створення нових шляхів розвитку, постійне відновлення власної політики з урахуванням динамічності розвитку ринку готельних продуктів.

Список літератури:

1. Безручко Л. С., Дорош Ю. С. Сучасний стан, тенденції та перспективи розвитку світового готельно-ресторанного господарства. Туристичний бізнес: сучасні тренди та стратегії розвитку : тези Міжнар. наук.-практ. Інтернет-конф. (16 берез. 2018 р.) / редкол. : Б. М. Данилишин (відп. ред.) та ін. Електрон. текстові дані. Київ : КНЕУ, 2018. С. 22–27.

2. Goldstein K., Primlani R. (2012). Current trends and opportunities in hotel sustainability [Електронний ресурс]. Режим доступу : <http://www.hospitalitynet.org/news/4054752.html>.

3. Бакало Н.В., Сумець І.О. Тренди туристичного та готельного бізнесу. Туристичний, готельний і ресторанный бізнес: інновації та тренди [Електронне видання] : тези. Міжнар. наук.-практ. конф. (Київ, 7 квіт. 2016 р.) / відп. ред. А. А. Мазаракі. К. : Київ. нац. торг.-екон. ун-т, 2016. С. 123–125.

4. Green tourism [Електронний ресурс]. Режим доступу : <https://www.green-tourism.com/about-us>

5. Уварова А. Ш. Сталий розвиток туризму в контексті рекреаційно-туристичного природокористування. К.: Інститут міжнародних відносин Національного авіаційного університету. 2010. С. 217–221.

ЕКОНОМІЧНА ОЦІНКА ВПЛИВУ ВІДПРАЦЬОВАНИХ АВТОМОБІЛЬНИХ МАСТИЛ НА СТАН ҐРУНТУ НА ПРИКЛАДІ ХАРКІВСЬКОЇ ОБЛАСТІ

Кулик М.І.

канд. техн. наук, доцент

старший викладач кафедри фундаментальних дисциплін та
радіотехніки Харківського національного університету
Повітряних Сил імені Івана Кожедуба, mikulyk@ukr.net

В світі та в Україні відбувається щорічне зростання кількості транспорту. Зараз в Україні функціонує більше 9,2 млн. транспортних засобів, з них легкових автомобілів близько 6,9 млн. У Харківській області експлуатується близько 400 тисяч автомобілів [1, 2]. Постійний і швидкий ріст використання автомобілів спричиняє істотне збільшення використання мастильних матеріалів, за сучасної ситуації на ринку технологій по переробці це веде до того, що відпрацьовані масла стають однією з найбільш гострих екологічних проблем. Загальна ситуація ускладнюється також приватними автовласниками, які самостійно замінюють масло своїх автомобілів [3].

До складу відпрацьованих моторних мастил (ВММ) можуть входити шкідливі речовини (механічні забруднення, присадки, важкі метали, розчинники, кислоти, пальне, продукти деструкції, конденсації, полімеризації та окислення нафтонових і ароматичних сполук), їх вміст може складати до 25 %. Токсичність відпрацьованих моторних мастил зростає з збільшенням їх молекулярної маси, кислотного числа, з ростом в їх складі долі аренів, смол і з'єднань сірки. Після експлуатації мастил в двигунах внутрішнього згорання у ВММ ідентифіковано більше як 140 видів концентрованих поліциклічних вуглеводнів, які утворюються в результаті згорання мастила та потрапляють в

неї з палива, також можуть утворюватися речовини високого ступеня канцерогенності: бенз(а)пірен, фенан-трен та ін. Кількість цих канцерогенних сполук збільшується зі збільшенням часу експлуатації мастила, що негативно впливає на стан навколишнього середовища та здоров'я людини. Відпрацьовані нафтопродукти за законодавством України відносяться до небезпечних відходів, згідно з ГОСТ 21046-86 «Нефтепродукты отработанные: общие технические условия» поводження з ними потребує наявності відповідної ліцензії та спеціальних заходів щодо їх знешкодження та ізоляції [4 – 8].

Як відомо, ВММ мають невисокий ступінь біологічного розпаду (10 – 30%), у нормальних умовах випаровуються дуже повільно, а високі адгезійні властивості сприяють їх затриманню у ґрунті. Наслідком цього стає той факт, що саме відпрацьовані оливи становлять не менше 50 % від загальних забруднень довкілля нафтопродуктами [4, 6 – 8].

В Україні поводження з ВММ стає однією з найбільш гострих екологічних проблем, оскільки не розвинута система збору та майже не розвинуті потужності з регенерації відпрацьованих мастил. Сьогодні відсутні дані про кількість утилізованих ВММ. Експерти припускають, що утилізується не більше 20 %, отже, решта 80 % ВММ в наслідок низького рівня відповідальності поряд зі складністю покарання за подібну поведінку призводять до того, що відпрацьовані нафтопродукти утилізується шляхом нелегального скидання у навколишнє середовище (в каналізацію, на міські сміттєзвалища, зливанням у ґрунт чи водойми), спалюванням. В Європі скидається лише до 25% ВММ, до 75% – збирають, з яких 25% регенерують, 49% – використовують як паливо й 1% – знищують [4, 6 –10].

Для оцінки екологічних збитків, котрі спричинені забрудненням ґрунту внаслідок утилізації ВММ, визначимо розмір шкоди заподіяної навколишньому середовищу. Розрахунок проведемо за «Методикою визначення розмірів шкоди, зумовленої забрудненням і засміченням земельних ресурсів через порушення природоохоронного законодавства», яка встановлена Наказом Міністерства охорони навколишнього природного середовища та ядерної безпеки України

від N 171 від 27.10.97 [11]. Основою розрахунків розміру шкоди від забруднення земель є нормативна грошова оцінка земельної ділянки, яка зазнала забруднення.

В Харківській області згідно до статистичних даних експлуатувалось 398312 легкових автомобілі [2]. В середньому з одного легкового автомобіля утворюється приблизно 5 л відпрацьованого моторного мастила на рік, тож в Харківській області утворюється близько 1990 м^3 ВММ. Беручи до уваги, що приблизно 50% відпрацьованого мастила в Україні зливають у ґрунт, відповідно в Харківській області в ґрунт зливається 995 м^3 ВММ, що призводить до накопичення в ньому різноманітних шкідливих хімічних елементів в тому числі і важких металів. Отже, загальний об'єм забруднюючої речовини ($O_{зр}$) в нашому випадку складатиме 995 м^3 . Приймаємо, що забруднення ґрунту площею в 1 м^2 здійснюється $0,05 \text{ м}^3$ ВММ, тоді площа забруднення ($П_d$) складатиме 19900 м^2 . Відповідно до Додатку 3 «Методики ...» [18] значення індексу поправки до витрат на ліквідацію забруднення (I_n) залежно від глибини просочування забруднюючої речовини приймаємо рівним 0,1. Відповідно до «Методики ...» [11] значення питомих витрати на ліквідацію наслідків забруднення земельної ділянки (A) дорівнює 0,5; значення коефіцієнта небезпечності забруднюючої речовини (K_H) приймаємо рівним 4,0; значення коефіцієнта еколого-господарського значення земель (K_{EG}) – 1,0. Нормативну грошову оцінку земельної ділянки, що зазнала забруднення ($\Gamma_{оз}$), приймаємо рівній середній (базовій) вартості одного метра квадратного землі в Харківській області, яка становить близько 50 грн/ м^2 [12].

Провівши розрахунки отримуємо що, економічні збитки за забруднення земель від несанкціонованої утилізації ВММ, що утворились при експлуатації легкових автомобілів в Харківській області складають близько 5 млн. грн. на рік. Але якщо взяти до уваги, що в Харківській області експлуатуються ще й вантажні та спеціальні автомобілі, залізничний транспорт, а також розвинута промисловість, то величина економічних збитків значно збільшиться. Якщо

враховувати, що такий спосіб утилізації становить небезпеку й для підземних вод, які забезпечують близько 30 % питного водопостачання, то це питання загострюються.

В Європі 49 % із зібраних ВММ використовується як паливо. В Україні основним санкціонованим шляхом утилізації ВММ є спалювання, цьому сприяє і висока вартість регенераційного обладнання, яке б забезпечувало належні властивості відновлених мастил. Як нафтопродукт, ВММ має високу теплоту згорання, яка приблизно однакова з таким енергетичним паливом як мазут. Використання ВММ як палива дозволило б скоротити об'єм використання мазуту. Але для цього потрібно: створити діючу систему збору ВММ, причому бажано за групами; проводити дослідження властивостей мастил; відповідно організувати процес спалювання; передбачити систему очистки викидних газів; створити систему поводження з золою, що утворилася після спалювання. Також можливо утилізувати ВММ газифікацією або сумісним спалюванням (газифікацією) з низькокалорійними паливами.

Список літератури:

1. Статистичні дані по галузі автомобільного транспорту Офіційний веб-сайт. Міністерства інфраструктури України. Електронний ресурс. Режим доступу: <https://mtu.gov.ua/content/statistichni-dani-po-galuzi-avtomobilnogo-transportu.html>
2. Регіональна доповідь про стан навколишнього природного середовища у Харківській області у 2013. – Х. : Департамент екології та охорони навколишнього природного середовища ХОДА, 2014. – 225 с.
3. Кулик М. І. Утилізація відпрацьованих моторних мастил: еколого-економічний аспект // Людина та довкілля. Проблеми неоекології. – Х.: ХНУ, 2015. – № 1-2. – С. 122 – 128.
4. Чайка О. Г. Попередження забруднення навколишнього природного середовища відпрацьованими моторними оливами: автореф. дис. на здобуття наукового ступеню канд. техн. наук: спец. 21.06.01 «Екологічна безпека» / О. Г. Чайка. – Суми, 2012. – 24 с.

5. Чайка О.Г. Моніторинг утворення відпрацьованих олив в Україні / О. Г. Чайка, О. З. Ковальчук, Ю. А. Чайка // Вісник Національного університету „Львівська політехніка”. – 2009. – № 644. – С. 221 – 224.

6. Катрушов О. В. Відпрацьовані моторні масла як медико-екологічна проблема / О. В. Катрушов, В. О. Костенко, Н. В. Соловйова, В. Л. Філатова, В. М. Соколенко, І. В. Комишан, О. Д. Саргош // Медицина транспорту України. – 2012. – № 3. С. 88 – 94.

7. Кулик М. І. Environmental aspects of used motor oils burning / М.І. Кулик, П. П. Карножицький // Матеріали VIII Міжнародної науково-практичної конференції за участю молодих науковців « Еколого-правові та економічні аспекти екологічної безпеки регіонів». – Х. : ХНАДУ, 2013. – С. 373 – 375.

8. Кулик М. І. Екологічний та економічний аспекти утилізації відпрацьованих моторних мастил / М. І. Кулик // Збірник наукових праць XIII-ої Міжнародної науково-практичної конференції „Безпека життя і діяльності людини – освіта, наука, практика”. – К. : «Талком», 2014. – С. 155 – 158.

9. Прокопенко О. В. Проблеми та перспективи розвитку вторинної переробки нафтовідходів / О. В. Прокопенко, В. Ю. Школа // Економічний простір: збірник наукових праць. – Дніпропетровськ: ПДАБА, 2010. – № 44/2. – С. 121 – 128.

10. Маколова Л. В. Экологические предпосылки необходимости восстановления и повторного использования отработанных автотракторных масел / Л. В. Маколова // Экономический вестник Ростовского государственного университета. – TERRA ECONOMICUS, 2011. – Т. 9. – № 3. – Ч. 3. – С. 60 – 63.

11. Методика розрахунку економічних збитків від забруднення земель. Наказ Міністерства охорони навколишнього природного середовища та ядерної безпеки України від N 171 від 27.10.97.

12. Офіційний веб-сайт. Державна служба України з питань геодезії, картографії та кадастру. Електронний ресурс. Режим доступу:

<https://land.gov.ua/info/informatsiia-pro-normatyvnu-hroshovu-otsinku-zemel-naselenykh-punktiv-stanom-na-01-01-2019/>

Педагогічні науки

ПРОГРАММА АДАПТАЦИИ НОВЫХ СОТРУДНИКОВ ОРГАНИЗАЦИИ

Куликовская Ю.С.

Харьковский национальный университет радиоэлектроники,
студент магистратуры, кафедра автоматизации
проектирования вычислительной техники
yuliia.kulykivska@nure.ua

Введение. Успешное функционирование предприятия является результатом эффективного менеджмента. Большинство теоретиков и практиков считают, что для этого необходимым условием является правильное использование ресурсов предприятия, в особенности – трудовых. Ведь самое рациональное управление «человеческим капиталом» – залог достижения поставленных целей компанией.

От грамотно построенного процесса адаптации, обучения и развития зависит эффективность функционирования компании.

Адаптация новых сотрудников – это важный этап для создания продуктивно работающего и сплоченного коллектива. Правильное введение в должность нового сотрудника одинаково значимо как для нового работника, так и для предприятия.

Так, в связи с масштабированием Компании “Проектирование и диагностика систем” и большим притоком персонала появилась потребность в систематизированном и регламентированном решении по адаптации, обучению, формированию у новых сотрудников позитивного отношения к

Компании, соответствия их профессионального уровня к нормативным требованиям, с учетом постоянного развития технологий.

Эта статья посвящена важности адаптации новых сотрудников, а также процессу адаптации и роли тех, кто отвечает за адаптацию. В данной работе будет представлена “Система адаптации (подготовки) новых сотрудников-программистов по вопросам и требованиям Компании к написанию Тестов”.

Основная часть. В вопросе, касающемся адаптации и введения новых сотрудников в организацию, необходимо уточнить его области, содержание и цели. Адаптация сотрудников – это тщательно продуманная программа адаптации и образовательных мероприятий, которая является специфической для каждого вида должности, каждого рабочего места и каждой организации. Они созданы для новых сотрудников (или сотрудников, которые меняют свои позиции в организации), чтобы облегчить и ускорить процесс ознакомления с их новыми задачами, условиями труда, работой, социальной и культурной средой, а также со знаниями, опытом и навыками, чтобы их рабочая производительность могла достичь требуемого уровня как можно скорее [1]. Адаптацию также можно определить как «процесс оказания помощи новым сотрудникам в выполнении их новой работы, с тем чтобы они как можно скорее стали применимыми и продуктивными» [2].

Исходя из правил, культуры и вектора Компании были сформулированы основные цели системы адаптации новых сотрудников-программистов:

1. Формирование позитивного отношения нового сотрудника к Компании и ее культуре.
2. Получение необходимых знаний, умений и навыков для эффективного и полноценного участия в Проектах Компании.
3. Знание бизнес-процессов, правил, процедур, рабочих особенностей и стандартов Компании.
4. Получение профессиональных знаний в обязательной культуре каждого инженера Компании о тестировании и надежности.

5. Присоединение к IT-культуре и профессиональному сообществу Первого института надежного программного обеспечения.

6. Контроль подготовки и самоподготовки.

7. Аттестация.

Важным компонентом в процессе найма и адаптации работников являются следующие факторы: повышение лояльности сотрудников; соблюдение психологического контракта – это касается стандартов, ценностей и отношений; ускорение прогресса в обучении - новые сотрудники должны учиться; адаптация к социальной среде.

Основываясь на знаниях из практического опыта, можно сделать вывод, что большинство в основном небольших компаний не имеют формального плана работы, программа обучения и развития новых. Тем не менее, обработка ключевых моментов программы адаптации важна.

Поскольку невозможно одновременно воспринимать всю информацию, связанную с адаптацией, необходимо иметь расписание. Введение новых сотрудников в организацию имеет четыре основные цели: преодолеть неизвестное; быстро создать позитивное отношение сотрудников к организации; стабилизации; достичь требуемых результатов в кратчайшие сроки; уменьшить текучесть кадров сотрудники [3]. Вышеуказанные цели могут также включать использование талантов и инновационных идей новых сотрудников.

Адаптация новых сотрудников происходит в соответствии с запланированным формальным процессом, предоставляемым отделом кадров и непосредственным руководителем, а также в неформальном порядке как стихийный процесс, предоставляемый коллегами. Его результатом должно стать практическое знакомство с рабочим местом организационной единицы, на которую сотрудник назначен функционально, в частности, с его основными рабочими задачами. Важнейшим фактором успешной адаптации является индивидуальная поддержка нового сотрудника лицами, ответственными за адаптацию, особенно непосредственным руководителем и рабочей группой, а

также специалистами отдела кадров и, в конечном итоге, сотрудником, отвечающим за адаптацию нового сотрудника.

Ментор или наставник – человек с профильными знаниями, опытом, навыками и умениями, участвует в адаптации нового сотрудника, оказывает поддержку работнику, решает любые проблемы во время его адаптации и контролирует и оценивает процесс. Ментор назначается руководством компании. Специалисты по кадрам включают концепцию адаптивности работников, создают планы адаптации для каждой категории рабочих мест и в сотрудничестве с непосредственным руководителем работника определяют планы адаптации для конкретного работника. Ментор уделяет повышенное внимание работнику во время адаптации, консультирует его, обучает его выполнению работы и помогает ему в адаптации в социальной среде. Менторство имеет три основные функции:

- модельная функция (отслеживаются и частично копируется поведение наставника),
- психосоциальная поддержка (принятие и оценка, консультирование в проблемных ситуациях, дружеское отношение),
- карьерная функция (помощь в решении профессиональных задач и наглядность исполнения, поддержка продвижения персонала и т. д.) [4].

Длительность адаптации равна времени прохождения стажировки: по стандартам Компании Design and Test Lab – 3 месяца. Программа должна быть системной. Обучение и самообучение должно быть качественным и систематическим. Качество и контроль осуществляется планомерно и регулярно на протяжении всего периода адаптации. За успешную адаптацию отвечает ментор.

Параметры, по которым следует оценивать сотрудника: скорость обучения и усвоения материала; качество работы; выполнение всех этапов обучения в установленные сроки; следование всех процедур, правил и культуры Компании.

Программа адаптации и ее реализация будет иметь отличия в зависимости от следующих факторов: требования к работе; сфера принятия решений, контроль и т. д. ; статус работы, на которую сотрудник назначен в иерархии организации; продолжительность процесса адаптации корректируется в соответствии с этими факторами.

Программа адаптации должна включать: план адаптации, первое собеседование с нанятым сотрудником, назначение сотрудника на определенную должность, начальные тренинги, которые в основном направлены на ознакомление персонала с прошлым организации и ее задачами, предоставление информационного пакета, ознакомление работника с рабочей группой, изучение и освоение общих правовых норм и тренингов по охране труда и технике безопасности, другие квалификационные мероприятия: обучение, участие в программах обучения, развитие специальных теоретических знаний на собственной кафедре и с соответствующие отделы, соответствие конкретным рабочим задачам, итоговая оценка адаптации и т. д. Важной частью программы адаптации является информация, предоставляемая работнику в процессе адаптации. Новым сотрудникам довольно сложно сразу усвоить и запомнить много информации за такое короткое время. Поэтому для сотрудников рекомендуется подготовить информационный пакет, в котором они всегда могут найти необходимую информацию. Информационный пакет (или руководство) представляет собой набор письменных материалов для новых сотрудников, который в целом должен представлять организацию, ее цели и структуру, политику, дисциплинарные правила, условия труда, принципы оплаты труда и предоставления вознаграждений работникам, план обучения и сроков, аттестация, обучение персонала, карьерный рост и т. д.

Заключение. Несмотря на то, что адаптация новых сотрудников находится между подбором персонала и развитием персонала, ему уделяется гораздо меньше внимания, чем управлению другими ресурсами, как в теории, так и на практике. Однако контролируемая адаптация работников способствует сокращению периода, в течение которого работник не достигает стандартных

показателей и плохо ориентируется в новой рабочей и социальной среде. Это помогает сотрудникам развивать позитивное отношение к работе в соответствии с требованиями данной Компании, мотивировать к работе. Программа адаптации – это первая стабилизационная, а также образовательная мера, с помощью которой организация может внести вклад в трудовое поведение нового сотрудника. Данная система адаптации (подготовки) новых сотрудников-программистов была разработана и успешно внедрена в Компании “Проектирование и диагностирование систем”.

Список литературы:

1. Cecília Olexová, *Adaptácia zamestnancov. Personálny a mzdový poradca podnikateľa*, (Žilina: Poradca podnikateľa, spol. s.r.o., č.15, r.2008).
2. Margaret Foot and Caroline Hook, *Personalistika*, (Brno: CP Books a.s., 2005), 201.
3. Michael Armstrong, (2007), *cit.ed.*, 405.
4. Renata Kociánová, *Personální činnosti a metody personální práce*, (Grada Publishing, a.s., 2010), 135.

Інші професійні науки

(Електричні машини і апарати, мехатронні системи; електропривод)

ЗАВДАННЯ КЕРУВАННЯ ПРОЦЕСОМ ПЛАЗМОВОЇ РІЗКИ

Кулінченко Г.В.

Сумський державний університет

к.т.н., доцент кафедри комп'ютерних наук

Ланчинський В.Г.

студент факультету ЕЛІТ

Ефективність машинобудівних технологічних процесів ґрунтується подальшому вдосконаленні прогресивних технологій, до яких відноситься

плазмова різка металів (ПРМ). Головним показником ефективності ПРМ є швидкість різання, яка обмежується необхідністю дотримання показників якості процесу різання.

Людський фактор, збурення умов та режимів ПРМ, які не дозволяють поліпшувати параметри процесу плазмового різання, обумовлюють необхідність застосування засобів автоматизації керування цим процесом. Найкращі показники процесу ПРМ досягаються з допомогою установок, які мають системи контурного копіювання, системи стеження та керування технологічними параметрами процесу різання, пристроями для стабілізації робочої дистанції плазмотрона [1].

Актуальність досліджень полягає в виявленні ефективних каналів керування процесом ПРМ, виходячи із сформульованих завдань керування.

Плазмові установки відрізняються по типу конструкції, схемами керування та методами подавання матеріалу. Проте типовими елементами, що входять до складу установки, є:

- плазмотрон із системою подавання газу(повітря);
- поворотна поверхня робочого столу для встановлення заготовки;
- механізм переміщення різача та система кріплень;
- давач висоти різача над поверхнею заготовки;
- системи число-програмного керування (ЧПУ).

Функціональна схема процесу ПРМ зображена на рис. 1.

Технологічний процес плазмової різки складається з наступних операцій: врізання, різання прямолінійних та криволінійних ділянок заданого контуру, завершення різку.

В проведених дослідженнях констатується [2], що геометрія розрядної камери та параметри режиму роботи ріжучого плазмотрону суттєво впливають на газодинамічні і електричні параметри ріжучої дуги. Відповідно, ці параметри визначають основні технічні характеристики установки, від яких залежить ефективність процесу різки: швидкість різання, глибина прорізання, ширина порожнини різача і якість поверхні різача.



Рис. 1. Функціональна схема процесу ПРМ

1– плазмотрон; 2– заготовка; 3– механізм переміщення різачка; БКР– блок керування режимом; Інв–інвертор живлення дуги.

Головним параметром, що визначає продуктивність ПРМ, є швидкість різання. Рівняння для розрахункової оцінки швидкості ПРМ засноване на обліку складових енергетичного балансу[3]. Якщо напруга U і сила струму I плазмової дуги має утворити в металі щільністю γ - порожнину різку шириною h , товщиною s , то швидкість різання v визначається виразом:

$$v = \frac{0,24IU\eta - q_T}{\gamma h s \Delta Q} \quad (1)$$

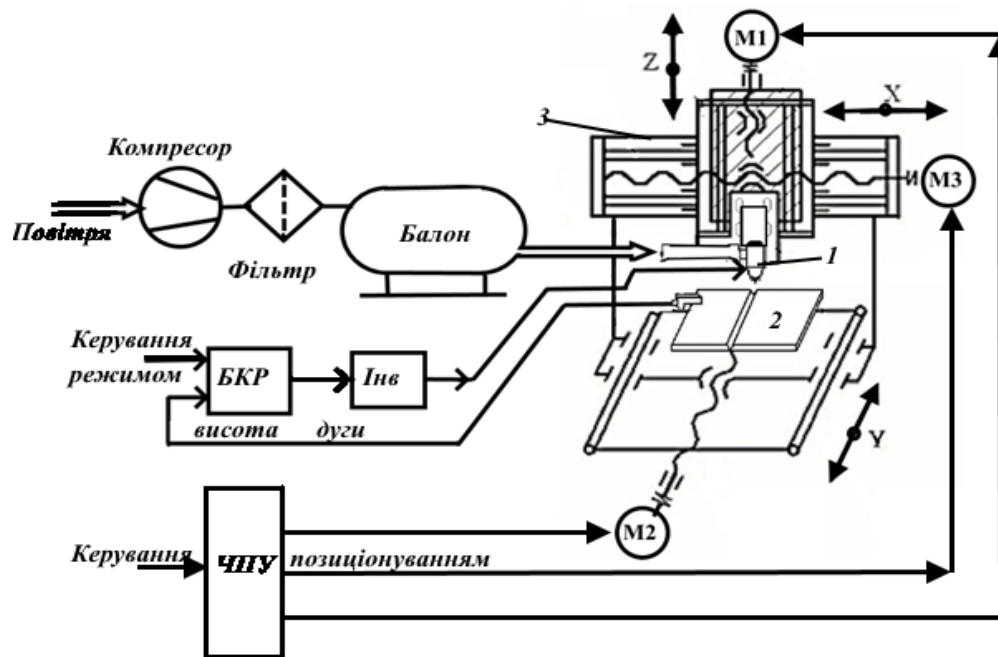
де η –ефективний ККД дуги; ΔQ – приріст теплової енергії в метал;
 q_T – інтенсивність теплопередачі в метал.

Проте, практичне використання виразу (1) для побудови системи керування процесом ПРМ складає певні проблеми, оскільки параметри рівняння змінюються не тільки від сортаменту металу, але й в часі. Додаткові складнощі процесу різання виникають при забезпеченні проплавлення металу певної товщини з урахуванням втрат q_T від теплопередачі в металі. При цьому потужність дуги повинна бути більше критичної величини теплових втрат,

оскільки нехтування умов проплавки в певний момент часу може привести до припинення наскрізного прорізання металу.

Особливі складнощі побудови апаратно-програмних засобів керування процесом ПРМ витікають із нерівноцінного впливу складових потужності ріжучої дуги (сила струму I і напруга U) на швидкість різання v . Саме остання обставина стимулює продовження експериментальних досліджень щодо ідентифікації параметрів об'єкту керування, зокрема параметрів дуги [4, 5].

Для розробки програмного забезпечення системи керування процесом ПРМ необхідні подальші дослідження, які пов'язані з моделюванням цих процесів [6, 7]. Результати моделювання дають змогу підвищити якість керування процесом ПРМ в результаті вдосконалення програмного забезпечення системи на основі уточнення опису процесу різання.

У забезпечення заходів по підвищенню ефективності функціонування обладнання ПРМ розроблено апаратно-програмний комплекс керування процесом. До складу комплексу входить персональний комп'ютер (ПК) із базовим програмним забезпеченням ArtSoft Mach3. Це забезпечення дозволяє реалізувати функції ЧПУ з допомогою сенсорного екрану (Touch screen). Контроль за функціонуванням обладнання здійснюється на базі повноекранного інтерфейсу через вікно відеоспостереження.

Периферійні пристрої через плату інтерфейсу mach3 підключаються до паралельного порту IEEE 1284. Блок керування режимами (БКР) реалізовано на базі ПЛК ОВЕН, до якого підключені датчики та блок живлення дуги (Інв).

Керування контурами переміщення різачка здійснюється відповідно до імпортованих файлів DXF, BMP, JPG и HPGL з допомогою електроприводу, побудованого на крокових двигунах типу Nema 23 із вмонтованим енкодером.

Список літератури:

1. Васильев А.Н. Сравнительные исследования воздушно-плазменной и кислородно-плазменной резки/А.Н. Васильев, В.В. Внук, В.И. Зиновьев, Т.В. Котькина // Известия МГТУ «МАМИ». – 2014. –№ 2(20), т. 2. – С.13–17.

2. Жумалиев Ж. М. Разработка технологии плазменной резки металлов на базе установки АПР-404./ Ж. М. Жумалиев, М. К. Сопоев, Т. М. Осмонов // Известия КГТУ им. И.Раззакова. – 2018. – №46. – С.40 –49.

3. Васильев К.В. Плазменно- дуговая резка.–Москва.– Машиностроение.– 1974– 111с.

4. Павлов Н. В. Оптимизация режимов плазменной резки конструкционных материалов/Н. В. Павлов, Ю. А. Безменов // Инновационные технологии в машиностроении: сборник трудов IX Международной научно-практической конференции. –2018. – Юрга.– Томск : Изд-во ТПУ. — С. 36-38.

5. Сумец А. В. Основные направления повышения эффективности плазменной резки. –2016. – Научный вестник ДГМА. – № 3 (21Е). – С.33 –37.

6. Верещаго Е. Н. Построение электрической дуги в Matlab/Simulink/ Е. Н. Верещаго, В.И. Костюченко// Электротехника та електроенергетика. –2013.–№2. – С.277 –285.

7. Харламов М.Ю. Моделирование характеристик плазмы сжатой дуги при воздушно-плазменной резке на прямой и обратной полярностях/ М.Ю. Харламов, И.В. Кривцун, В.Н. Коржик, В.И. Ткачук, В.Е. Шевченко, В.К. Ву Бойи Юлюгин, А.И. Ситко, В.Е. Ярош// Автоматическая сварка. –2015. –№ 10. – С. 11–20.

Сільськогосподарські науки

ПРИСТЕПОВІ БОРИ УКРАЇНИ ТА ПРОБЛЕМИ ГОСПОДАРЮВАННЯ В НИХ

Кульбіцький В.Л.

кандидат с.-г. наук, викладач кафедри лісового господарства
Уманський національний університет садівництва

Природним сосновим лісам Черкаського бору присвячено низку наукових

праць. Незважаючи на це, багато питань вивчено недостатньо. Відмічається суттєве зменшення площі природних сосняків Ізюмського бору протягом останніх трьох сторіч, що призводить до розладнання просторової структури лісів, збіднення їх генофонду й порушення механізму саморегуляції. Це потребує відтворення природних лісів шляхом впровадження в практику вибіркового і поступового рубок у поєднанні із заходами сприяння природному поновленню.

Черкаський бір – лісовий масив, що розташований на північно-західній та північній околиці міста Черкаси в Центральній Україні, є відомим пристеповим бором. Зараз це найбільший в Україні сосновий масив природного походження, який зберігся на південній межі ареалу сосни звичайної. Бір має площу в 28,5 тис. га, а разом з ординським болотом та Мошногірським кряжом становить 41,7 тис. га.

На початку XIX століття бір мав назву «Лісова дача» і був приписаний до військових поселень (Катеринославська та Херсонська губернії). Південно-західна частина бору виділялась для потреб Чорноморського флоту і називалась «Корабельний гай». Пристепові бори збереглись до нашого часу завдяки здатності деревних порід відновлюватись насіннєвим чи порослевим способом. При цьому окремі деревні породи сформували насадження в умовах, які не були для них оптимальними, але були екстремальними для інших деревних порід: на бідних елементах живлення і недостатньо зволожуваних піщаних ґрунтах сформувались соснові насадження, на заболочених ділянках – вільхові. До XIX століття породний склад насаджень борів визначався якраз умовами природного поновлення деревних порід, пізніше – доцільністю штучного вирощування тих чи інших деревних порід залежно від умов місцезростання.

Умови для природного поновлення сосни в борових комплексах через нестійкий режим зволоження ґрунту вкрай незадовільні. У результаті дослідження встановлено, що більша частина сходів сосни, які весною з'являються під наметом насаджень до 5–15 тис. шт./га, під час літнього пересихання підстилки і верхнього шару ґрунту у перший же рік гине. При

більш сприятливому режимі зволоження ґрунту у свіжих гігротопах підріст зустрічається переважно у вікнах верхнього ярусу та на узліссі у вигляді окремих різної форми і площі куртин чи біогруп. На гектарі буває від 25 до 60 і більше куртин, у кожній з яких нараховується від 5–10 до 5560 дерев у віці від 4–5 до 35–45 років. Значна частина підросту в куртинах дуже пригнічена із слаборозвиненою і слабоохвальною кроною. Верхівки пагонів багатьох дерев підросту пошкоджені. У той же час у низькоповнотному насадженні 90-річного віку у свіжому суборі на гектарі було 9,23 тис. шт. підросту, у тому числі у віці більше 10 років 59 %. По площі підріст розташований більш-менш рівномірно: 148 куртин площею 0,02–0,04 га кожна, а також поодинокі по 3–4 дерева між куртинами. У цих умовах можна розраховувати на успішне природне поновлення сосни після вирубування материнського насадження, хоч процес формування високоповнотних насаджень за таких умов розтягується на 50 і більше років.

На сьогодні цілком не визначені оптимальні режими вирощування цільових деревостанів сосни звичайної. Постійний інтерес до оптимізації режимів вирощування обумовлений зміною з часом у кон'юктурі ринку на потребу певного сортименту, технологій створення та вирощування насаджень, а зараз і вирішенням проблем, пов'язаних із глобальними змінами клімату, збереження біорізноманіття, соціально-економічними та екологічними умовами, вимогами до кінцевого продукту та самого процесу вирощування.

На пробних площах вивчено густоту насадження сосни звичайної. Схема дослідів включає густоти зрідження: до 4000 шт. на 1 га (ПП №2), до 2000 шт. на 1 га (ПП №1) і 1000 шт. на 1 га (ПП №3–4). На ПП № 3–4 вносили гербіциди (зеазін в дозі 7,5 кг/га.). Чисті соснові культури зріджувались до густоти 4,2 на 1 тис. дерев на 1 га. При міжряддях 2,5–3,0 м вибірку дерев проводили рівномірно в усіх рядах. У культурах з міжряддями 2–1,5 м вирубувався 2 ряд, а з міжряддям 1 м 2 ряди вирубувались, третій залишався. У залишених рядах насадження рівномірно зріджувалося до запланованої густоти.

Майже на всіх пробних площах істотно не відрізняються насадження за

діаметром та висотою. Незначна тенденція до збільшення середніх значень цих показників із зменшенням густоти пояснюється тим, що при зрідженні культур вирубувалися гірші дерева, тобто ті, що відстали в рості та пошкоджені.

Детальні обстеження цих культур було проведено після 25-річної перерви у 2002 р. Результати обстеження та обмірів лісових культур свідчать про наявність істотних відмінностей у рості насаджень з різною початковою густотою. Кількість дерев, що залишилися на варіанті з густотою 4000 шт./га, становить 38,3 % від початкової, у варіанті з 2000 шт./га 50,8 %, у варіанті з 1000 шт./га 63,7 % і на контролі з стандартною початковою кількістю у 10000 шт./га 26,4 %.

Закономірно, що кількість дерев, які відпали чи були вибрані під час рубань, залежить від початкової густоти. Чим густіші культури були на початку, тим більший відпад та об'єм вибірки під час рубок мали місце в процесі їх вирощування.

Насадження, які формуються на різних за густотою варіантах, різняться за всіма показниками, крім повноти, висоти і, відповідно, бонітету. Із збільшенням густоти закономірно зменшується об'єм стовбура середнього дерева, діаметр, протяжність крон та збільшується висота початку живої крони. Різниця в запасах на варіантах незначна, вона не перевищує 10 %. Порівнюючи варіанти за густотою зі стандартним контролем, бачимо, що об'єм стовбура на контролі найменший і стосовно до початкового варіанту з 1000 дерев на гектарі становить 49 %.

Загальний відсоток у запасі дерев з діаметром більше 16 см, тобто коли починається вихід середніх ділових круглих лісоматеріалів у насадженнях з густотою 1000 шт./га, становить 96 %, з густотою 2000 шт./га 86 %, 4000 шт./га 70 % і контролю 58 %. Крупні ділові круглі лісоматеріали є лише у варіантах з густотою 2000 – 1000 шт./га і за запасом становлять 2 або 5 % відповідно. Для комплексної оцінки лісових культур різної густоти та віку однієї таксаційної характеристики насаджень недостатньо. Тому відповідно до програми та методики робіт при проведенні переліку в культурах визначалися клас росту за

Крафтом, категорія санітарного стану та категорія технічної придатності (ділові, напівділові та дров'яні стовбури) для кожного дерева зокрема на всіх дослідних ділянках.

Інші професійні науки (технічні науки)

РАЗВИТИЕ НЕЛИНЕЙНОЙ ДИНАМИКИ КОНСТРУКЦИЙ И ЕЁ ПРИМЕНЕНИЕ В НОВЫХ ТЕХНОЛОГИЯХ ПРОЕКТИРОВАНИЯ, ИСПЫТАНИЙ И ДИАГНОСТИКИ ЗДАНИЙ И СООРУЖЕНИЙ

Кулябко В.В.

доктор технических наук, профессор кафедры МДиПК ГВУЗ «ПГАСА».

ID ORCID 0000-0003-0044-4704. +38 063 3733844. E-mail:

vvkulyabko@gmail.com

Грустно констатировать, что с началом XXI века обнаружилось не только высокие темпы не всегда обоснованного роста километровых размеров и типов зданий и сооружений, но и огромные пробелы в изучении самых различных динамических явлений, нагрузок и статико-динамических эффектов взаимодействия таких новых строительных объектов с различными средами, потоками и подсистемами (см. рис. 1 и рис. 2).

Заплатило человечество за эти «пробелы» только в XXI веке уже несколькими сотнями тысяч жизней. Тут и землетрясения с их последствиями - цунами (и в Огненном Тихоокеанском кольце, и в районах Италии, Турции, Румынии). И всегда «неожиданные» падения мостов (яркий пример – падение 14.08.2018 действующего автодорожного моста Генуи на нижележащие многоэтажные здания, железнодорожные пути с поездами, оживлённые автотрассы). Менее известны виброэкологические последствия в жилых и рабочих помещениях. Например, - вибродискомфорт, виброболезни,

укачивание людей; износ и разрушение конструкций; нарушение допустимых параметров вибрационного режима приборов, поломки прецизионной техники и оборудования, машин т.п. Но виброскология изучает ещё и разрушения грунтовых оснований, парковых и лесных культур, деревьев и организмов.



Рис. 1. Схема статико-динамического взаимодействия сооружения со средами



Рис. 2. Памятный Знак Космонавтике в Днестре (запроектирован по МДФ)

Причем, рост проблем, стоящих перед создателями постоянно обновляемых норм проектирования конструкций, в некотором смысле определяется как бы «динамической грамотностью» не только авторов норм, но и потребителей, исполнителей требований этих норм. А это уже – «всё строительско-инженерное братство»: от студентов 1 курса строительных вузов, техникумов и училищ - до строительных министров, заказчиков сооружений, мэров городов и руководителей организаций, ответственных за безопасность и комфорт всего жизненного цикла всех объектов инфраструктуры.

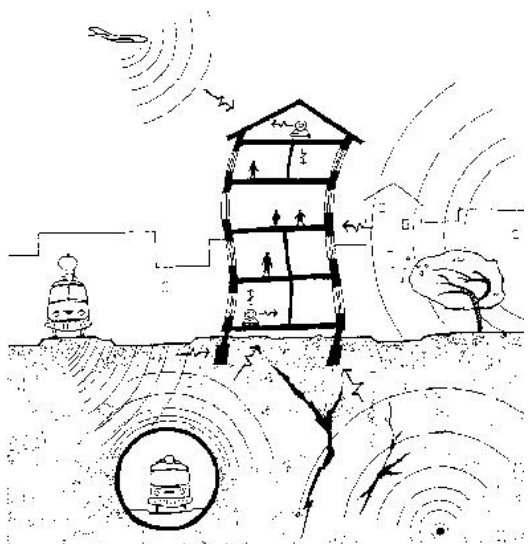
В связи с изложенной важной мотивацией задачи в нашем «динамическом городе» Днепропетровске-Днестре стихийно и возник в последней четверти прошлого века при ДИСИ-ПГАСА межвузовский

коллектив «Резонанс» (сначала студенческий, а потом молодёжный). Мы изучили разные нюансы расчётных и конструкторских проблем. Создали инновационные статико-динамические модели и методики нелинейных расчетов зданий и сооружений со сложными основаниями, с неодинаковым нелинейным демпфированием (в т.ч. с сухим и комбинированным переменным и зависящим от амплитуд трением) подсистем и элементов, с подвижными нагрузками.

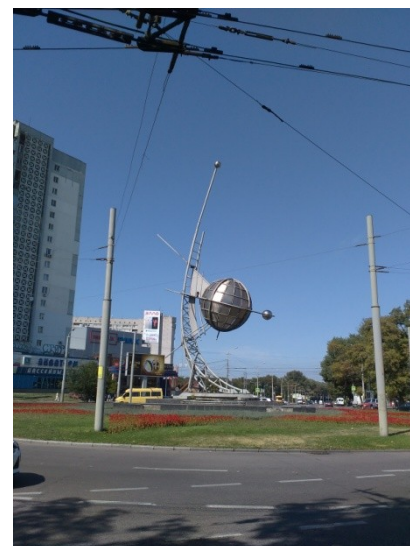
Задачи доводились до оценок во временной и частотной областях полных (статика + динамика) напряжений, перемещений, скоростей, ускорений. А тестирование как бы линейной части упомянутых нелинейных задач динамики проводилось при помощи отечественных программных комплексов (ПК), созданных на базе метода конечных элементов (МКЭ - по-видимому, тупикового для большинства задач нелинейной динамики),

Наши разработки чаще всего были комплексными: с натурными динамическими испытаниями, с лабораторными опытами на вибростендах, с составлением индивидуальных компьютерных программ и апробацией решений систем нелинейных дифференциальных уравнений движения. Успешно защищались докторские (три), кандидатские (пять) и магистерские диссертации. Опубликовано сотни статей и десятков монографий.

Но, занимаясь наукой и новыми разработками методик расчета и конструирования сооружений, новыми технологиями диагностики и предаварийным поиском повреждений, мы, естественно, не могли обеспечить полноценное внедрение и менеджмент наших разработок в программные продукты и строительные технологии лучших мировых фирм.

Мы часто (почти ежегодно) встречались с коллегами Варшавской Политехники и в других городах Польши, Чехии, Словакии. Публиковали малые части больших работ в США, РФ, Прибалтике, Швеции, Италии, Финляндии и в других странах.

Например, ещё в 2003г. наши предложения по созданию Лабораторий Динамики Конструкций (ЛДК) были опубликованы в Институте

Фундаментальных Технологических исследований Польской Академии наук [1] с обязательной рассылкой в столицы всех стран Европы. Красноречив и крик души автора, заметный даже в названиях работ на конференциях: [2] - во Львове, [3] – в ДИИТе, [4] - в Одессе. Кстати, в ДИИТе на конференции прошлой осенью по мостам и тоннелям мы пытались призвать к концентрации городского научно-инженерного потенциала Днепра, созданного всемирно известными в своё время нашими недавними предшественниками в вопросах динамики конструкций (В.А. Лазарян, В.И. Моссаковский, М.К. Янгель и др.).

Обращались мы также и к различным организациям типа «Агентство по развитию Днепра», «ГУРТ» и т.п., но там не нашлось (среди, в основном, почему-то историков) специалистов, разбирающихся в таких сложных и узких задачах инженерной динамики. Поэтому и возникает вот такая очередная пропагандистская работа, как данная статья, с девизом «Обратите внимание на динамику – пока не поздно!».

Что же конкретно можно получить, если внедрить хотя бы половину из наших предложений?

1) Так как познание динамики идёт через основные понятия статики сооружений и закрепляет их, то большую пользу всем строительным работникам, эксплуатационникам, учащимся дадут многочисленные примеры и образовательные развивающие инженерные курсы по работе зданий, сооружений, массивов грунта на статические и динамические нагрузки. С выделением нелинейных свойств, влиянием разрывов связей и их восстановлением в новых узлах объекта (при раскрытии-закрытии зазоров, при натяжении-ослаблении оттяжек). Эти свойства можно, например, иллюстрировать на моделях многопролётных неразрезных систем, лежащих на упруго-диссипативном основании с частичным участком просадочных грунтов. Сюда же можно отнести и динамику систем с переменными коэффициентами изменяющихся масс, нелинейно-упругих и нелинейно-диссипативных членов уравнений движения при разгрузке-выгрузке транспортных средств и т.п.

2) Психологи утверждают полезность изучения сложных явлений на небольших опытных физических или компьютерных моделях с сопоставлением выводов, полученных разными способами. Здесь незаменимы исследования в ЛДК по экспериментальной динамике свободных и вынужденных линейных и нелинейных колебаний в лабораторных и натурных условиях на тщательно выполненных макетах и моделях с переменными размерами, свойствами, демпферами. Прошедшие такую подготовку на компьютерных тренажерах специалисты будут способны проводить в дальнейшем практику аппаратного мониторинга всех природных и антропогенных динамических нагрузок и воздействий, искать повреждения и т.п.

3) Особо подчеркнём, что попытки «чистых аналитических решений» задач о взаимодействии подвижных нагрузок с мостом, не прекращающихся 170 лет после аварии Честерского моста (1848 г.) пока, судя по аварии в Генуе и упованию на формулы и «линии влияния», должны быть прекращены и заменены чёткими расчетами колебаний разнопролётных мостов при любых невыгоднейших соотношениях колёсных нагрузок и баз транспортных средств, их скоростей и интервалов движений в разных направлениях. Причём, по особым алгоритмам создаётся компьютерная и аудио-видео техника, определяющая заранее опасность для моста приближающейся нагрузки, которая при необходимости блокируется с выдачей рекомендаций по её перестановке для получения допустимых параметров.

4) Не менее важна высокая планка обучения прочности и динамике конструкций в новых «зелёных университетах» (а именно такую задачу поставил перед нами новый ректор ПГАСА Савицкий Н.В.). Здесь должны тщательно отрабатываться не только вопросы надёжной установки оборудования альтернативных источников энергии на существующих конструкциях крыш, стен, фундаментов, но и учитываться по-новому вопросы усталостной прочности, выносливости, долговечности. И, конечно, такой университет, направленный на оздоровление и людей, и природы, должен стать пропагандистом всех новых методов динамических расчетов и

экспериментальных исследований, разработанных в коллективе «Резонанс», см. ниже.

5) К упомянутым методам отнесём, прежде всего, метод динамического формообразования (МДФ) - новый принцип в обучении и работе архитектора-конструктора с инженером, когда к обычным качественным оценкам свойств и параметров объекта добавляются вполне определённые и твёрдо рекомендуемые количественные характеристики лучших из известных образцов исследуемой группы объектов. Рабочие чертежи стальных конструкций с несколькими запатентованными демпфирующими устройствами Монумента Космонавтике, представленного на рис. 2, были созданы в кратчайшие сроки (меньше месяца) именно за счёт применения МДФ.

6) Метод динамического конструирования (МДК) позволяет разрабатывать новые конструкции и способы гашения или снижения колебаний подсистем до нормируемых величин, их нелинейной защиты от разнообразных динамических нагрузок.

7) Метод динамической диагностики (МДД) включает комплексные лабораторные, компьютерные и физические эксперименты, динамические испытания в натурных условиях, - например, с целью уточнения параметров математических моделей подсистем. В частности, непременными составляющими МДД являются динамический мониторинг и динамическая паспортизация, которые позволяют периодически проводить сравнение текущего технического состояния конструкций с базами данных проектных разработок и первичных (при вводе в эксплуатацию), вплоть до ускоренного предаварийного поиска разрушенных элементов конструкций. Заметим здесь, что МДД имеет колоссальное практическое значение из-за широты охвата решаемых задач. Одни только названия динамических паспортов открывают их многочисленные приложения: виброэкологический (определяет опасность вибрационного режима помещения или территории для людей и объектов живой природы); вибродинамический (показывает характеристики свободных и вынужденных колебаний: входы и выходы); сейсмодинамический (описывает

уровень и параметры природной, городской и промышленной сейсмике); вибротехнологический (характеризует натурную фактическую вибрацию и сравнивает её с допустимой по нормам на конкретное оборудование) и т.п.

8) Хочется надеяться, что уже сегодня широко рекламируемые модные варианты строительно-информационного моделирования, BIM-технологии разных авторов и специализаций, не пройдут мимо жесткой юридической фиксации (в истории объектов и архивах разной собственности) всей документации ответственного объекта. Всех начальных шагов и особых событий (типа аварий, пожаров и реконструкций), расчётных схем и динамических моделей с параметрами нагрузок и напряжений от них, с датами и формами первичных и текущих динамических паспортов и т.п.

Список литературы:

1. V.Kulyabko, I.Davydov. Laboratory of Dynamics and Diagnostics of Constructions. Archive of Civil Engineering / Polish Academy of Sciences, Institute of Fundamental Technological Research. Vol.49, №3. 2003, Warsaw - P.295-320.

2. Кулябко В.В. Новые способы решения сложных задач динамики сооружений созданы, но кто возьмётся за их внедрение и менеджмент? Строит-во, материаловед-е, машиностр-е: сб. науч. трудов. Вып.100. Серия: Инновац-е технологии жизненного цикла объектов жилищно-гражд., промышленного и транспортного назначения. – Д.: ГБУЗ ПГАСА, 2017. – С. 97-102. ISSN 2415-7031.

3. Кулябко В.В. Как «ввести в резонанс» всемирно известные научные школы Днепра для подъёма инженерного престижа города. Мости та тунелі: теорія, дослідження, практика: Збірник наукових праць Дніпропетровського національного університету залізничного транспорту ім. акад. В.Лазаряна. – Вип. 13. - Д.: ДІТ, 2018. – с.46-53.

4. Кулябко В.В. О системных IT- и BIM-уточнениях динамических моделей, расчетов и испытаний при защите и диагностике зданий и сооружений. 11-я Всеукраинская научно-техническая конференция «Строит-во

в сейсмических районах Украины». Минрегион, АСУ, НИИСК, ОГАСА, ГрузТУ, ЛИРА-САПР. г.Одесса, ОГАСА, 2018. - с.89-91.

5. Volodymyr Kulyabko, Maryna Babenko. Synergy of vibroecologists, programmers, inventors and testers of buildings and structures under the evaluation of the impact of the dynamics of structures. Раздел 2.8 в англоязычной монографии S 94 Sustainable housing and human settlement: Monograph / Editors: Nikolaienko S. Kulikov P. Pshinko O. Savytskyi M. Radkevych A. Unchik S. Dukat S. Yurchenko Y. Babenko M. / Under the general editorship Savytskyi M. – Dnipro - Bratislava: SHEE “Prydniprovskya State Academy of Civil Engineering and Architecture” - Slovak University of Technology in Bratislava, 2018, (263p., ISBN 978-966-323-182-2), с.108-115. <http://dropmefiles.com/mEqyS>

Інші професійні науки (біомедицина)

ЕЛЕКТРОМАГНІТНІ ТЕХНОЛОГІЇ В ПРОЦЕСІ ПАСТЕРИЗАЦІЇ МОЛОКА

Кунденко М.П.

n.p.kundenko@ukr.net

доктор технічних наук, професор, академік МААО,
професор, завідувач кафедри інтегрованих електротехнологій та процесів
Харківський національний технічний університет сільського господарства
імені Петра Василенка
м. Харків, Україна

Єгорова О.Ю.

olgyu73@gmail.com

кандидат технічних наук, доцент,
доцент кафедри інтегрованих електротехнологій та процесів
Харківський національний технічний університет сільського господарства
імені Петра Василенка

м. Харків, Україна

Бородай І.І.

Irina.boroday@gmail.com

кандидат технічних наук, асистент,

асистент кафедри інтегрованих електротехнологій та процесів

Харківський національний технічний університет сільського господарства

імені Петра Василенка

м. Харків, Україна

Шинкаренко І.М.

ietp.2017@ukr.net

старший викладач кафедри інтегрованих електротехнологій та процесів

Харківський національний технічний університет сільського господарства

імені Петра Василенка

м. Харків, Україна

Кунденко О.М.

n.p.kundenko@ukr.net

аспірант кафедри інтегрованих електротехнологій та процесів

Харківський національний технічний університет сільського господарства

імені Петра Василенка

м. Харків, Україна

Одним з найбільш перспективних методів обробки молока є застосування інфрачервоного і ультрафіолетового випромінювань, а також енергії електромагнітних випромінювань спектра радіохвиль. Це забезпечує безконтактну передачу енергії від джерела випромінювання до оброблюваної рідини. Експериментальна перевірка перших промислових апаратів для обробки молока із застосуванням ІЧ і УФ випромінювань, розроблених за кордоном, показала значну економічну ефективність і високу якість обробки молока [1,2].

Спосіб обробки молока електромагнітним випромінюванням (ЕМ) має переваги перед традиційною обробкою. Молоко служить гарним живильним, середовищем для різних мікроорганізмів: молочнокислих бактерій, кишкової палички, а також патогенної мікрофлори (туберкульозні палички, бруцеллезні віруси та ін.).

Були проведені дослідження впливу інфрачервоного випромінювання в процесах пастеризації молока. Установка УОМ-ІК-1 забезпечує пастеризацію молока продуктивністю 1 т / год при початковій його температурі від 6 до 35 °С і температурі пастеризації 78 ... 80 °С. Питома витрата електроенергії становить 0,016 ... 0,02 кВт-год / т. Встановлена потужність 20 кВт. До складу установки входять зрівняльний бак, електрогідравлічний перепускний клапан, пульт управління, молочний насос, інфрачервоний пастеризатор, трубчастий видержувач, пластинчастий апарат з секціями теплообміну. Секції інфрачервоного нагріву мають шістнадцять Ц-образних трубок кварцового скла, на яких навито спіралі з ніхрому, включених в електричний ланцюг паралельно. З них десять основних, чотири регулюючих режим пастеризації, дві запасні [1,2].

Розглянемо роботу високочастотної пастеризації, яка відрізняється швидкодією і рівномірністю прогріву молока, що забезпечує мінімальні зміни його фізико-хімічних властивостей. Високочастотний пастеризатор Е. П. Виноградова проточного типу мав циліндричну камеру з ізолюючого матеріалу, яку охоплювали з двох сторін обкладання високочастотного конденсатора.

За дослідженнями Е. П. Виноградова, найкращі результати пастеризації досягаються при частотах 35 ... 50 МГц і швидкості нагріву 40 °С в секунду. На відміну від низькочастотних (електродних) пастеризаторів, в яких теплоутворення відбувається в основному в водній частини молока, при високочастотній пастеризації відбувається прямий нагрів і інших складових молока і, зокрема, мікроорганізмів, що дозволяє здійснювати селективний нагрів і за рахунок цього знижувати температуру пастеризації до 50 °С,

підібравши частоту, найбільш згубну для мікроорганізмів. Витрата електроенергії в високочастотних пастеризаторах досить високий і становить 0,05 ... 0,06 кВт-год / т .

Знезараження молока ультрафіолетовим і інфрачервоним опроміненням (актінізація) здійснюють за допомогою установок актінізаторов, що встановлюються в потокову технологічну лінію первинної обробки молока [1]. Попередньо очищене і нормалізоване молоко молочним насосом подається з ємності в секцію регенерації і підігрівається теплом молока, що пройшов пастеризаційний цикл. Далі підігріте молоко надходить в картер ультрафіолетового опромінення, де, проходячи по кварцовим трубах, опромінюється ультрафіолетовим спектром променів. Під дією цього опромінення в молоці з провітамінов утворюється вітамін. Збагачене вітаміном молоко з картера ультрафіолетового опромінення надходить в іншу секцію - регенерації, додатково підігрівається і подається для пастеризації в картер інфрачервоного випромінювання, де встановлено шість інфрачервоних випромінювачів з циліндричними відбивачами. У цьому картері по трубах з кварцового скла турбулентним потоком протікає молоко зі швидкістю 2 ... 2,5 м /с і нагрівається інфрачервоним опроміненням, до заданної температури 80 ... 85 ° С. Інфрачервоні промені проникають через кварцове скло, не нагріваючи його, і всю енергію віддають молоку. Далі процес протікає за традиційною схемою.

Розроблено установці на основі впливу ультразвукових коливань. Для технічних цілей найбільшого поширення набув діапазон частот в межах від 16 до 1600 кГц. Основні елементи системи ультразвукових коливань - це перетворювач, акустичний трансформатор швидкості і деталі кріплення. Найбільше поширення набули електричні джерела з п'єзоелектричними і магнітострикційними перетворювачами. В основі бактеріцидної дії ультразвуку лежить механічна дія на бактерії, що викликає їх роздроблення. Руйнівна дія інтенсивних ультразвукових коливань в рідині обумовлено в основному

явищем кавітації. Зона кавітації, в якій спостерігається бактерицидний ефект, називається зоною ефективної обробки [3].

Розглянемо знезараження молока бактерицидним випромінюванням. Є промислові установки для знезараження рідини з використанням бактерицидних ламп УФ випромінювань.

Установка бактерицидної обробки молока (УБТ-М) містить блок стерилізації, гідрозатор, елементи приєднання молокопроводів і блок управління, які змонтовані в закритому й опечатаному корпусі.

Установка УБТ-М проста і надійна в експлуатації; налаштовується на будь-яку продуктивність від 1 до 3 т / год. Питома енергоємність становить 16,6 Вт-год / л. Джерело живлення змінний струм 220 В, 50 Гц. Маса установки 50 ... 80 кг.

Достатня ефективність процесу пастеризації молока досягається впливом електромагнітного поля високої частоти. Для цього розроблені варіанти проточних і непроточних високочастотних пастеризаторів. При конструюванні систем електродів завдання зводиться до підвищення рівномірний розподілу напруженості електричного поля в оброблюваній рідині. Вони забезпечують мінімальні зміни його фізико-хімічних властивостей.

Головне завдання - це отримання високоякісного молока з більш тривалим терміном зберігання. Тому нами проаналізовані фізичні способи, які ми маємо сьогодні в сучасній технології. Це: магнітна обробка, інфрачервоні пастеризатори і електродні пастеризатори і.т.д. Є технології знезараження молока УФ та ІЧ опроміненням, актінізатором. Після секції регенерації в цій технологічній лінії використовується УФ опромінення. Під дією цього опромінення в молоці з провітамінов утворюється вітамін Д, тобто поліпшується якість. Термічна обробка відбувається за допомогою інфрачервоного опромінення, а агентом нагріву є ІЧ промені, а не пар. Такий метод не ефективний при високій бактеріального обсіменіння.

Список літератури:

1. Кунденко М.П. Розробка нового обладнання для теплової обробки молока / М. П. Кунденко // Вісник ХДТУСГ «Проблеми енергозабезпечення в АПК України». – 2001. – № 6. – С.464-467.

2. Кунденко Н. П. Особенности распространения ультразвука в биологической среде / Н. П. Кунденко // Вісник ТДАТУ. – Мелітополь, 2011. – Вип. 11. – Т. 4. - С. 181 – 186.

3. Кунденко Н. П. Застосування акустичних полів в сільському господарстві / Н. П. Кунденко // Вісник Харківського національного технічного університету сільського господарства імені Петра Василенка. – Харків, 2010. – Вип. 102.– С. 123 – 124.

Педагогічні науки

**АНАЛІЗ РЕЗУЛЬТАТІВ ТЕСТУВАНЬ З ДИСЦИПЛІНИ
«КОМП'ЮТЕРНА ТЕХНІКА ТА МЕТОДИ МАТЕМАТИЧНОЇ
СТАТИСТИКИ» ДЛЯ СТУДЕНТІВ НМУ ІМЕНІ О.О. БОГОМОЛЬЦЯ**

Кучеренко Інна Іванівна

innakz@i.ua

старший викладач кафедри медичної і біологічної фізики та інформатики,
Національний медичний університет ім. О.О.Богомольця

Контроль якості знань студентів є важливим компонентом в педагогічному процесі, та являється невід'ємною частиною професійної освіти та підготовки фахівців [1]. Студенти 1-го курсу медико-психологічного факультету спеціальності 227 “Фізична терапія. Ерготерапія.” НМУ імені О.О. Богомольця вивчають елективний курс “Комп’ютерна техніка та методи математичної статистики”. Система дистанційного навчання на базі LMS Moodle впроваджена в НМУ імені О.О. Богомольця (<https://www.nmuneuron.tk/>)

[2] та використовується при вивченні дисциплін інформатичного циклу, серед яких “Комп’ютерна техніка та методи математичної статистики”. Матеріал з дисципліни “Комп’ютерна техніка та методи математичної статистики” викладається як традиційними методами (аудиторна робота, у тому числі з використанням мультимедійних засобів) так і засобами та методами дистанційного навчання.



Рис. 1. Фрагмент наповнення курсу “Комп’ютерна техніка та методи математичної статистики”.

Кількість поточних тестувань відповідає кількості практичних занять з дисципліни. Банк питань для підсумкового контролю налічує 360 запитань наступних типів:

- вірно/невірно;
- коротка відповідь;
- множинний вибір;
- на відповідність;
- числовий.

Формування тесту здійснюється з випадковим порядком питань із банку у кількості 30 запитань . При формуванні банку тестів перевага віддавалася

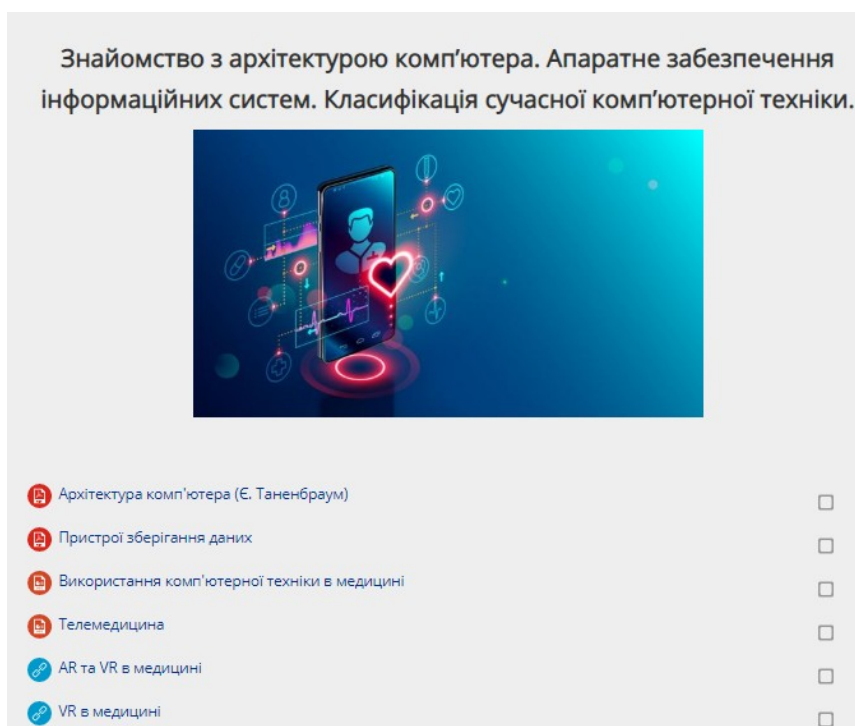
«множинному вибору. Обмеження в часі: 1 хвилина на одне запитання. Аналіз показав, що кількість спроб суттєво змінює результат тестування. Так за умови однієї спроби проходження тесту загальний середній бал потоку складав 135 балів (67,5%). Збільшення спроб до трьох при методі оцінювання «середня оцінка» підвищила середній бал приблизно на 5%, а при «краща оцінка» на 10%. Середній показник успішності студентів на курсі складає ~70%.

Аналіз використання системи дистанційного навчання Moodle при вивченні елективного курсу “Комп’ютерна техніка та методи математичної статистики” показав доцільність, ефективність та необхідність її впровадження для вивчення інших дисциплін інформатичного циклу.

Список літератури:

1. Кучеренко І.І. Микитенко П.В.. «NEURON» як необхідна складова освітнього процесу в НМУ імені О.О. Богомольця. Сучасні інформаційні технології та інноваційні методи навчання: досвід, тенденції, перспективи. Збірник наукових праць. Тернопіль. - 2018. – С. 87-89.
2. NEURON [Електронний ресурс] – Режим доступу: www.nmuneuron.tk

Юридичні науки

ПРОБЛЕМА ТОРГІВЛІ ЛЮДЬМИ В УКРАЇНІ

Кушнерова Катерина Юріївна

бакалаврант освітньо-професійної програми «Міжнародна інформація»

Національного університету «Львівська політехніка»

Науковий керівник:

Гачкевич Андрій Олександрович

кандидат юридичних наук,

старший викладач кафедри міжнародної інформації

Національний університет «Львівська політехніка»

В умовах стрімкої глобалізації людства виникає все більше негативних явищ, серед яких велику загрозу несе проблема торгівлі людьми або «трафікінгу». Відповідно до Закону України «Про протидію торгівлі людьми» 2011 р. це поняття пояснюється як «здійснення незаконної угоди, об'єктом якої є людина, а так само вербування, переміщення, переховування, передача або одержання людини, вчинені з метою експлуатації, у тому числі сексуальної, з використанням обману, шахрайства, шантажу, уразливого стану людини або із застосуванням чи погрозою застосування насильства, з використанням службового становища або матеріальної чи іншої залежності від іншої особи, що відповідно до Кримінального кодексу України визнаються злочином» [1]. Сьогодні торгівля людьми – це дуже прибутковий бізнес, що стрімко поширюється поряд з такими явищами, як торгівля зброєю та обіг наркотиками, а річний дохід від нього становить за різними оцінками від 5 до 9 млрд. дол. США. Жертви торгівлі людьми утримуються проти своєї волі та підпадають під різні форми рабства, як, наприклад, сексуальне рабство, експлуатація праці, примусова участь у збройних конфліктах, примусове вилучення органів, продаж дітей, недобровільне жебрацтво тощо. Станом на 2018 р., понад 230 тис. людей в Україні стали жертвами торгівлі людьми [2].

Торгівля людьми здійснюється завдяки налагодженій міжнародній співпраці, в якій беруть участь особи та групи осіб з «країн постачальників», «транзитних країн» та «країн призначення». В цілому, на жаль, Україна належить до кожної з трьох вищезгаданих категорій. До причин торгівлі людьми в нашій державі відносяться: низький рівень життя, розвиток організованої злочинності, тривалий збройний конфлікт, корумпованість влади, поширення безробіття та неналежна поінформованість населення щодо цієї проблеми. Недієвість системи протидії торгівлі людьми на міжнародному рівні обумовлена такими явищами, як: відкриті кордони, легалізація проституції в багатьох державах світу, формування транснаціональних злочинних організацій, невідповідність міграційної політики до реалій ринку праці тощо.

Викрадення окремої людини в багатьох випадках здійснюється

відповідно до такої послідовності: вербування через обман, підкуп, залякування; переправлення жертви до країни призначення; передача замовнику за допомогою купівлі-продажу. З України найчастіше вивозять жінок до Росії, Туреччини, Греції, Німеччини, Іспанії, Угорщини, Чехії, ОАЕ, Сирії, Канади. Чоловіків здебільшого вивозять до Росії, Іспанії, Чехії та Португалії [3, с. 25]. «Організації, що займаються нелегальним викликом людей за кордон, можуть бути або “підприємницькими” (невеликими, жорстко орієнтованими), або “кримінальними” (великими, більш структурованими, такими, що займаються також іншими видами злочинної діяльності)» [4, с. 50]. Такі організації мають чітку структуру, в якій розподіляються злочинні ролі на керівників, власників, замовників, виконавців та перевізників.

Злочини торгівлі людьми достатньо складно виявити, а тим більше притягнути до відповідальності причетних осіб. Насамперед, через транскордонний характер торгівлі людьми та діяльність міжнародних злочинних угруповань, які швидко «пристосовуються» до нових методів розслідування та намагаються обходити існуючі закони. Ще однією перепорою на шляху до встановлення факту торгівлі людьми є ускладнений порядок отримання доказів за межами держави та недостатній рівень взаємодії правоохоронних органів різних держав, як і небажання постраждалих зізнаватися в тому, що вони стали жертвами торгівлі людьми. Часто постраждалі не тільки не звертаються за правовою допомогою, а й можуть повертатися на заробітки у країну, де колись перебували у рабстві. Відсутність єдиної статистики погіршує ситуацію, а правоохоронні органи керуються лише тими даними, які вони отримали у процесі розслідування справ. Джерелом інформації про торгівлю людьми в Україні та її масштаби слугує реєстр осіб, який веде Міністерство соціальної політики України, а також статистична звітність Генеральної Прокуратури України, дані Державної судової адміністрації України та відомості Представництва Міністерства організації з міграції в Україні щодо жертв торгівлі людьми. Однак, цих даних недостатньо, щоб реально оцінити масштаби торгівлі людьми.

Список літератури:

[1] Закон України «Про протидію торгівлі людьми» [Електронний ресурс] // Верховна Рада України. – 2011. – Режим доступу до ресурсу: <https://zakon.rada.gov.ua/laws/show/3739-17/ed20110920>.

[2] Понад 230 тис. українців постраждали від торгівлі людьми за часи незалежності [Електронний ресурс]. – 2017. – Режим доступу до ресурсу: https://galinfo.com.ua/news/ponad_230_tys_ukraintsiv_postrazhdaly_vid_torgivli_lyudmy_za_chasy_nezalezhnosti_265933.html.

[3] Топчій А. О. Висвітлення в засобах масової інформації проблеми торгівлі людьми: посібник для журналістів. / Топчій А. О., Шевченко Т. С.. – Київ: СПД Купріянова О. О., 2007. – 157 с.

[4] Дядюра К. Засоби протидії торгівлі людьми: міжнародно-правовий досвід // Київський національний університет ім. Тараса Шевченка. – 2007. – №2. – С. 48–53.

Педагогічні науки

ТЕХНОЛОГІЇ МУЛЬТИМЕДІА В ОСВІТІ ДОШКІЛЬНЯТ

Лаврухіна В.В.

ХНПУ імені Г.С. Сковороди
студентка II курсу, 21 групи

Сучасні тенденції розвитку освіти відображають появу нових форм і технологій навчання, до числа яких відносяться і мультимедійні освітні технології, які є одним з перспективних напрямків процесу навчання. Технології мультимедіа потенційно розширюють обсяг і різноманітність інформації в навчальних програмах для дітей, що є доступними, а також сприяють розвитку здібностей дитини.

Актуальність застосування мультимедійних засобів навчання знаходить підтвердження в працях Н.А. Давидова, А.А. Андрєєва та А.В. Барабанщікова, Н.А. Апостола. Ефективність застосування мультимедійних засобів в процесі навчання розкрита в працях Н.Г. Попової, І.В. Роберта, Е.М. Савченко та ін. Питання організації навчання із застосуванням мультимедіа розглядали Ю.Н. Єгорова, І.Г. Захаров, Н.В. Клемешова, О.Г. Молянінова, А.В. Осін та інші науковці.

Доцільно відзначити, що мультимедіа технології відкривають широкі можливості з розвитку таких психічних процесів, як сприйняття, мислення, пам'ять, мова і уява у дошкільнят. Вони дозволяють сфокусувати довільні дії учнів (спостереження, розглядання й пошук) на конкретній меті, що сприяє розвитку творчої уяви у дітей.

За допомогою об'єктів мультимедіа дитина отримує нові знання за допомогою відеофайлів, впроваджених в підручник, анімації, графічних зображень, які пояснюють текст, аудіофайлів (дикторський голос, інструкції, репліки, музика). Всі ці компоненти дозволяють дошкільнику сформувати свій образ досліджуваного об'єкта чи явища в його цілісності і різноманітності зв'язків.

Наявність в ЗДО мультимедійного обладнання (комп'ютера, інтерактивної дошки, проектора та екрана) надає можливості вихователям і фахівцям створювати таке освітнє середовище, що буде цікавим та пізнавальним для дітей. У порівнянні з традиційними формами навчання дошкільнят сучасні технології мають низку переваг, а саме:

- ✓ демонстрація інформації на екрані комп'ютера в ігровій формі викликає у дітей чималий інтерес і захоплення;
- ✓ сприймання матеріалу, що подається за допомогою мультимедійної презентації;
- ✓ рух, звук, мультиплікація надовго привертає увагу дитини;
- ✓ моделювання і демонстрація життєвих ситуацій;

✓ отримані знання залишаються в пам'яті дитини на більш довгий термін і відновлюються при застосуванні їх на практиці.

Мультимедіа забезпечує розвиток логічного і образного мислення шляхом наочності досліджуваних об'єктів і формування у дошкільників свого образу досліджуваного об'єкта або явища, створюючи сприятливі умови для вирішення поставлених завдань. Сучасні мультимедійні засоби це величезна допомога для вихователя в розробці занять, свят, виготовленні посібників, оформленні інформації для батьків.

Так, аналізуючи досвід застосування мультимедійних технологій в КЗ «ДНЗ (ясла-садок) №117» м. Харкова можна зазначити, що форми спільної роботи з дітьми виникають в процесі практичної діяльності. Ознайомлення дітей з історією виникнення конструктора Lego в формі презентації викликає у дітей величезний інтерес, особливо мультиплікаційні епізоди про героїв з мультфільмів. Орієнтуючись на захоплення дошкільників, спільно з батьками та вихователями зібрано матеріал (споруди, фото, відео) і створено слайд-фільм «Мій улюблений Lego». Таким чином, розширюється тематика у спілкуванні дітей та дорослих, а мультимедійні технології допомагають закріпити й систематизувати знання вихованців.

Однак, застосування мультимедійного обладнання підвищує вимоги до оснащення робочого місця дитини. Активно створені навчальні електронні комплекси дозволяють отримувати яскраву, наочну інформацію в темпі, зручному для сприйняття вихованця. Робоче місце повинно бути безпечним для здоров'я. Не всі навчальні заклади мають достатньо коштів для закупівлі ПК або планшетів для індивідуального користування, і традиційні підручники все ще становлять значний відсоток освітніх ресурсів. Одним з основних недоліків використання електронних засобів є підвищена стомлюваність, викликана читанням з екрану, пов'язана з незвичністю та новизною. Час перебування за комп'ютером або екраном планшета повинен бути лімітований і чергуватися з фізичною активністю.

Ефективне використання мультимедіа в навчанні вимагає акуратного обґрунтованого комбінювання засобів інформації так, щоб отримувати максимальну віддачу від кожного носія. Слід відзначити, що розробники прикладного програмного забезпечення пропонують широкий спектр навчальних і розвиваючих програм для дошкільнят. Окремі програми з навчання читання, математики, англійської мови, серії мультимедійних видань, призначені для різної вікової категорії користувачів. Інтерфейс і форми подання інформації в мультимедійних виданнях відповідають особливостям сприйняття дошкільнят (яскраве контрастне колірне рішення інтерфейсу, музичний супровід, наявність активної графіки, анімації та відеофрагментів, присутність помічника-виконавця).

Отже, мультимедіа технології відносяться до одних з найбільш динамічно розвиваючих і перспективних напрямків інформаційних технологій, за допомогою яких використовувати навчальний і розвивальний матеріал як система яскравих опорних образів, наповнених структурованою інформацією.

Список літератури:

1. Синиця М.О. Використання мультимедійних технологій у навчальному процесі ВНЗ як засіб формування педагогічних знань. Житомир: Вид-во ЖДУ ім. І.Франка, 2014. С.418-438;
2. Кротова Т.В., Дмитриев Ю.А., Калинина Т.В. Мультимедийные технологии в современном дошкольном образовании. //Воспитание и обучение детей младшего возраста. 2016. № 5. С. 689-691;
3. Впровадження та поширення інформаційно-комунікаційних технологій у роботі дошкільного навчального закладу з дітьми, педагогами, батьками та громадськістю: тематичний збірник праць / упоряд.: А.А. Волосюк; за заг. редакцією Л.А. Шишолік. Рівне: РОІППО, 2015. 85 с.

МЕХАНІЗМИ МАНІПУЛЯТИВНОГО ВПЛИВУ КІНЕМАТОГРАФУ

Лаптії А.А.

Харківський національний університет радіоелектроніки (ХНУРЕ),

anastasiia.laptii@nure.ua

В умовах існуючої соціально-економічної ситуації у майже всіх країнах світу найбільш схильною до маніпуляції свідомістю є діти та молодь, що характеризується підвищеною сугестивністю і нестійкістю свідомості.

Серед засобів маніпуляції свідомістю одним з найбільш дієвих і найменш досліджених є масовий кінематограф та телебачення загалом, що має наймовірне поширення у теперішній час. Виконуючи функції контролю над сприйняттям і мріями глядача мати змогу бути схожим з героями, кінематограф бере участь в процесі формування мотивації, типу поведінки, ціннісної системи особистості.

Початком даного дослідження є уявлення про екранну виразність, а також загальноприйняті концепції про психологічні особливості сприйняття кінематографічного і анімаційного мистецтва. У даній роботі розглянута специфіка оцінки глядачем сюжетно-дієвих подій деякого відеоряду, особистісних рис, властивих персонажу і мотивацію дій.

Х. Хекхаузен припустив, що фундаментом мотиваційної структури особистості героїв фільму (загалом це відноситься до усіх героїв певного твору, що транслюється на екрані) і обґрунтованості їх вчинків лежить дієва ідентифікація глядача з персонажами, до цього всього додається величезний вплив гендерного відмінності. Істотну роль в розумінні мотивів поведінки персонажів художнього фільму грає досвід переживання глядачем схожого життєвого досвіду.

Спираючись на ідеї С.М. Ейзенштейна про відображення кінофільмом не тільки сприймаючої, а й переживаючої, а також мислячої функції свідомості, свідомості людини, що діє, для дослідження розуміння глядачем мотиваційної структури персонажів розсудливо використовувати методи експериментальної психосемантики: для виявлення співвідношення простору соціально-рольових відносин твору з системою соціальних стереотипів буденної свідомості, вивчення впливу стереотипів на характер сприйняття персонажів кінофільму, виявлення ряду домінуючих особистісних конструкторів, які розкривають глядацьке розуміння смислового змісту твору.

Проведений аналіз зіставлення мотиваційної атрибуції поведінки персонажів у глядачів показав, що особистий досвід переживання глядачем схожих з персонажами життєвих ситуацій є одним з визначальних моментів при сприйнятті персонажа, а також твору в цілому [4, с. 48]. Механізм дієвої ідентифікації глядача з персонажами фільму, обумовлений, зокрема, гендерними відмінностями, є базовим як для розуміння сенсу окремих вчинків, так і для моделювання мотиваційної структури особистості персонажа. Дівчата схильні при перегляді фільму приділяти більшу увагу любовної лінії, а хлопчики роблять акцент на моральну сторону конфлікту.

Ефективність використання маніпуляторних технологій кінематографа та телебачення загалом для реалізації цілей управління соціалізацією молоді не можна оцінити абстрактно - вона залежить від того чи прийнятна дана технологія для конкретної групи людей. Визначити це можна через відповідність фільму-маніпулятора і цільової аудиторії.

Потреби людей різних вікових груп і статі лежать в основі виділених нами типів переваг.

Таким чином кінематографічні переваги дозволяють пояснювати, моделювати і прогнозувати маніпулятивний вплив кінофільмів на свідомість людей. При дотриманні відповідності передбачуваного фільму-маніпулятора типу кінематографічних переваг глядача підвищується його здатність конструювати соціальну реальність. Маніпулятивний вплив кінематографа на

свідомість людей постійно посилюється, тому що нові технології (наприклад, 3D) дозволяють збільшувати здатність кінофільмів до навіювання.

Кінофільм, у якого сюжет, окремі ситуації, елементи не отримують оцінку глядача як «реальні» або «можливо реальні», тобто не відповідають критеріям реальності, залишить людину байдужою або засмученим. При здійсненні маніпуляції також необхідно брати до уваги пасивність глядача, яка має усвідомлений характер, тобто індивід хоче отримати задоволення від перегляду кінокартини за рахунок психологічного розслаблення, при якому не бажана глибока рефлексія.

Важливим аспектом є рівним у пелені подій в фільмі, що включає відсутність шокуючих сцен (наприклад, вбивства тварин), різких змін кольору (наприклад, фарбування кожної сюжетної лінії в свій колір). Під час перегляду кінокартини емоційний контроль людини послаблюється, і інформація не проходить через внутрішню цензуру. Однак, якщо в кінофільмі показуються неприємні моменти, сцени, внутрішній контроль глядача прокидається, що сприяє зниженню ефективності маніпуляції. Таким чином, запропонована типологія кінематографічних переваг дозволяє пояснювати, моделювати і прогнозувати маніпулятивний вплив кінофільмів на свідомість молоді.

Роблячи висновок з усього розглянутого матеріалу, треба сказати, що нині й надалі є багато корисних фільмів та передач на телебаченні, що можуть змотивувати будь-яку людину на гарні вчинки чи на подолання якихось власних страхів. Впевнившись у собі та надихнувшись діями певного персонажа, можна зовсім по-іншому прожити життя: мати більше можливостей та більше цілей, що неодмінно здійсняться при повноцінній віддачі та роботі. Також, варто зазначити, що все ж таки більшість кінематографу та телебачення загалом спрямоване на розвагу та розраду після важкого дня, тому слід уважно обирати час перегляду та неодмінно відповідати на питання: «А навіщо я це дивлюся?».

Список літератури:

- 1) Лісовський В. Т. Динаміка соціальних змін (досвід порівняльнихсоціологічних досліджень російської молоді) / В. Т. Лісовський // Соціологічне дослідження. - 1998. - № 5. - С. 98-104.
- 2) Тощенко Ж. Т. Фантоми суспільної свідомості і поведінки / Ж. Т. Тощенко // Соціологічне дослідження. - 2004. - № 12. - С. 3-15.
- 3) Эйзенштейн С. М. Монтаж. М.: ВГІК, 1998. С. 29-44.
- 4) Berliner T. The illusion of continuity: active perception and the classical editing system / Berliner T., Cohen D. Journal of Film and Video, 2011, 63 (1), 44-63
- 5) E.C. Carterette, M.P. Friedman (Eds.). Handbook of Perception, vol. X. New York: Academic Press, 1978, pp. 259-304.

Сільськогосподарські науки

**БІОЛОГІЧНА РЕКУЛЬТИВАЦІЯ ДЕГРАДОВАНИХ І ПОРУШЕНИХ
ЗЕМЕЛЬ У СИСТЕМІ ОРГАНІЧНОГО ВИРОБНИЦТВА**

Ласло О.О.

Полтавська державна аграрна академія
кандидат сільськогосподарських наук, доцент
ORCID ID (0000-0002-0101-4442)

Тараненко С.В.

Полтавська державна аграрна академія
кандидат сільськогосподарських наук, доцент
ORCID ID (0000-0003-2450-4388)

Динаміка зниження родючості ґрунтів Полтавщини прослідковується починаючи з 80-х років ХХ століття. Нині парадоксом землеробської діяльності є те, що деградаційні процеси поширюються на тих землях, яким людина

приділяє найбільше уваги. Саме стан ґрунтів, значне зниження його родючості і деградація зумовлює пошук оптимальних, дієвих, а головне безпечних для навколишнього середовища методів рекультивації та біовідновлення.

Незбалансоване й нераціональне ведення сільськогосподарської діяльності в минулому, що призвело до погіршення фізичних, фізико-хімічних і хімічних властивостей ґрунту, масово порушило природний біоценоз ґрунтової мікрофлори. Проведені дослідження в умовах полігонного і агроландшафтного моніторингу вказують, що в залежності від обставин, в орному шарі ґрунтів повільно зникають вільноживучі фіксатори атмосферного азоту, порушуються процеси синтезу і деструкції органічної речовини унаслідок пригнічення діяльності амоніфікаторів, нітрифікаторів і денітрифікаторів та фосформобілізуючих бактерій, часто спостерігається переважний розвиток патогенних грибів і актиноміцетів [2, 3, 4].

Біологічною моделлю відновлювальної системи землеробства має бути комплекс організаційних і агротехнічних заходів по екологічно збалансованому і ощадливому веденню господарства з максимальним залученням і оптимальним використанням природних місцевих органічних і мінеральних ресурсів у вигляді відходів тваринництва, вторинної продукції рослинництва, агроруд та виготовлення на їх основі нового покоління органо-мінеральних біоактивних добрив, впровадження в галузь рослинництва ЕМ-технологій – біопрепаратів симбіотичної асоціативної і захисної дії та природних і синтетичних стимуляторів росту [2, 4].

Найбільшої шкоди діяльності ґрунтових мікроорганізмів завдають пестициди та продукти їх розкладу, адже це призводить до накопичення проміжних продуктів у навколишньому середовищі, зокрема у ґрунтовому, перевищується рівень персистентності і токсичності вихідних речовин [5].

Відмінна риса відновлюваної біологічної системи землеробства полягає в тому, що до розширеного відтворення ґрунту залучається переважна кількість відновлюваних природних джерел, якими здатна забезпечити лише жива природа.

Проте, вироблений стереотип землекористування, що замикається лише на землях в обробітку і був виправданим в умовах екстенсивного ведення сільського господарства лише на зручних для цього землях, зараз є хибним і шкідливим у цілому для біосфери, що пов'язано з посиленням антропогенної діяльності на всю природу [6, 7].

Комплексна методика біоремедіації деградованих і порушених земель сільськогосподарського призначення передбачає:

- дослідження ґрунтів на рівень забруднення пестицидами, важкими металами, радіонуклідами та іншими речовинами-забрудниками, що спричиняють деградацію;
- дослідження агрохімічних показників та оцінку біоценозу;
- визначення наявності вертикальної і горизонтальної міграції та рівнів забруднення горизонтів речовинами-забрудниками;
- підбір адаптивних технологій, що враховують специфіку місцевості, сегетальні і рудеральні види;
- проведення технологічних заходів (біоремедіація), строк яких має бути не менш як 5 років;
- контролювання ступеня очищення території;
- моніторинг вмісту речовин-забруднювачів ґрунту і стан біоценозу[1].

Біоремедіація передбачає не тільки використання асоціацій мікроорганізмів для відновлення порушених земель. Є способи очищення на основі використання вищих рослин, серед яких: різofільтрація; фітоекстракція; фітоволатілізація; фітостабілізація; фітодеградація; фітостимуляція.

Дослідження стану земельних ресурсів Полтавської області, порушених та деградованих ґрунтів у їх складі, дають змогу виділити райони, де необхідно впроваджувати методи біоремедіації, як біологічного способу рекультивації.

Вирішено було провести класифікацію об'єктів дослідження за 3-бальною шкалою:

1. Території з слабким ступенем деградації, що потребують фітостимуляції.

2. Території з середнім ступенем деградації, що потребують біостимуляції.

3. Території з високим ступенем деградації, що потребують біодоповнення.

Для територій, які мають слабкий тип деградації рекомендується використовувати *фітостимуляцію*, що передбачає використання рослин для стимуляції розвитку ризосферних мікроорганізмів (Глобинський, Диканський, Кобеляцький, Козельщинський, Котелевський, Миргородський, Полтавський, Решетилівський, Семенівський, Хорольський, Чорнухинський, Чутівський, Шишацький райони).

Території, що віднесено до середнього типу деградації рекомендується *біостимуляція*, що передбачає стимулювання розвитку місцевої (аборигенної) мікрофлори (Великобагачанський, Гребінківський, Зіньківський, Карлівський, Кременчуцький, Оржицький райони).

Третя категорія земель, що має високий тип деградації потребує *біодоповнення*, тобто внесення у ґрунт біопрепаратів на основі мікроорганізмів здатних до деградації забруднювача (Гадяцький, Лохвицький, Машівський, Лубенський, Новосанжарський, і Пирятинський райони).

На основі проведених досліджень було визначено оптимальний підхід до біоремедіації порушених земель сільськогосподарського призначення на території Полтавської області шляхом їх групування згідно ступеня деградації.

Список літератури:

1. Іутинська Г.О., Лоханська В.Й., Піндрус А.А., Ямборко Н.А. Біоремедіація ґрунтів, забруднених пестицидами. Матеріали Всеукраїнського з'їзду екологів: міжнародної наук.-техн. конф. 2006. С.134. URL: <http://eco.com.ua/content/bioremediatsiya-gruntiv-zabrudnenikh-pestitsidami>

2. Остроумов С.А. *Идентификация нового вида опасности химических веществ: ингибирование процессов экологической ремедиации*. ДАН. 2002.

T.385.. № 4. С. 571-573. URL: https://www.researchgate.net/publication/303372760_Identifikacia_novogo_vida_opasnosti_himiceskih_vesest_v_ingibirovanie_processov_ekologiceskoj_remediacii_httpswwwresearchgatenetpublication303372760.

3. Плешакова Є.В. Порівняння ефективності інтродукції нафтоокислюючих штаму *Dietzia maris* і стимуляції природних мікробних спільнот для ремедіації забрудненого ґрунту Прикладна біохімія та мікробіологія, 44 (2008), 4 (липень), С. 430–437.

4. Мельничук С. Д., Лоханська В. Й., Самкова О. П. Антропогенне забруднення агроєкосистем та методи їх ремедіації. – Планета без стійких органічних забруднювачів (СОЗ) Збірник наукових матеріалів науково-практичного семінару в рамках Всесвітнього дня дій проти СОЗ(22 квітня 2005 р., Київ) – К., ВГЛ Обрії, 2005. – 188 с.

5. Іутинська Г.О., Лоханська В.Й., Дульгеров О.М., Нудьга А.Ю. Визначення еколого-токсикологічного впливу деяких пестицидів на мікробний ценоз та біологічну активність ґрунту. Науковий вісник Національного Аграрного університету. – К., 2005 – Вип. 87. – 300 с.

6. Wagner F. Strategies for biosurfactant production. – *Fat. Sci. Technol.*, 1987, P.586–591. URL: https://www.researchgate.net/publication/264440165_Strategies_toward_commercial_scale_of_biosurfactant_production_as_potential_substitute_for_its_chemically_counterparts.

7. Kolwzan B. Bioremediacja gleb skazonych produktami naftowymi wraz z ocean ekotoksykologiczna – OWPW, Wroclaw, 2005, p.212. URL: <http://yadda.icm.edu.pl/baztech/element/bwmeta1.element.baztech-article-BPW1-0019-0037>.

РАЗВИТИЕ КУЛЬТУРЫ РЕЧИ ИНОСТРАННЫХ СТУДЕНТОВ В ПРОЦЕССЕ ОБУЧЕНИЯ РУССКОМУ ЯЗЫКУ

Латышева О.С.

ст. преподаватель

Национальный фармацевтический университет, г. Харьков, Украина

В современный век информационных технологий человеку предоставлена возможность распоряжения большими объемами различной информации. Представляется множество способов ее получения, хранения и передачи. С одной стороны – это расширение возможностей коммуникации, а с другой – ухудшение навыков межличностного взаимодействия, деформация и искажение устной речи.

В этом и состоит актуальность проблемы культуры речи людей и педагогов. Поскольку специфика деятельности педагога обусловлена необходимостью постоянной коммуникации с другими людьми, он должен иметь не только специальные знания по предмету, но и навыки общения как профессионала. В данном случае мы можем с уверенностью сказать, что речь преподавателя является не только основным инструментом педагогического воздействия, но и, одновременно, образцом для студентов.

Речь педагога должна соответствовать следующим требованиям:

- умение содержательно, точно, грамотно, логически правильно строить предложения;
- речь должна быть выразительной.

По мнению ученых, методистов, культура речи должна состоять из следующих компонентов:

- **Нормативная речь** должна соответствовать нормам литературного языка. Предусматривает два варианта: правильный и неправильный.

Понятие «этическая культура речи» включает в себя соблюдение речевого этикета и норм общения, использование речевых формул таких как:

- приветствие (здравствуйте, доброе утро, добрый день);
- просьба (скажите пожалуйста, дайте пожалуйста и др.);
- благодарность (благодарю, спасибо);
- поздравление (поздравляю тебя, поздравляю Вас).

Необходимо обратить внимание на обращение к преподавателю.

Коммуникативная речь в большей мере воздействует на человека, которому адресовано обращение. Поэтому речь должна быть богатой (иметь большой словарный запас), разнообразной (широкое использование эпитетов, метафор, афоризмов), точной и выразительной.

Словарная работа является центром развития культуры речи. Она предусматривает правильное словоупотребление, произношение слов, уместное использование речевых конструкций.

Для выработки данных навыков студентам могут быть предложены следующие задания:

- расставить в словах ударение;
- описать определенную ситуацию («Потерял ключи», «Приглашение пойти в кино», «Знакомство», «Покупка билетов», «Поход к врачу»)

Для этого студентам необходимо владеть навыками составления предложений с использованием прямой и косвенной речи, построения предложений с обращениями, с обособленными членами.

Культура речи развивается во время беседы со студентами, при изучении лексических тем, путем выполнения следующих заданий:

- составить текст;
- разделить текст на микротемы;
- составить план по тексту;
- составить вопросы к тексту.

Важную роль в развитии культуры речи играет личность преподавателя. Он направляет студента на связное построение высказывания, контролирует его речевую деятельность. Очень важно понимание студентом не только темы, но и в чем состоит его основная мысль. Не менее важной задачей преподавателя является развитие навыков высказывания собственного мнения на ту или иную проблему. Для этого существует необходимость постоянного пополнения лексического запаса и отработка навыков грамматически правильного построения предложений.

Таким образом, развитие культуры речи – это важный аспект в работе с иностранными студентами. Преподавателю очень важно выработать навыки использования лексических и грамматических средств в устной речи с учетом особенности ситуации общения с выдержкой стиля речи.

Список литературы:

1. Вахтеров В. П. Основы новой педагогики: монография. – М.: Лань, 2013. – 580 с.
2. Иванчикова Т. В. Речевая компетентность или речевая культура? / Т. В. Иванчикова // Педагогика. – 2009. - N 3. – С. 83-89.
3. Львов М. Р. Риторика. Культура речи : учебное пособие для педагогическим специальностям вузов / М. Р. Львов. – М. : Академия, 2002. – 272 с.

ДОСЛІДЖЕННЯ КЛІМАТИЧНИХ ПОКАЗНИКІВ СНІГОВОГО ПОКРИВУ НА ТЕРИТОРІЇ КІРОВОГРАДСЬКОЇ ОБЛАСТІ

Лебеденко А.І.

Одеський державний екологічний університет, магістр,

ann_lebedenko@ukr.net

Недострелова Л.В.

Одеський державний екологічний університет, кандидат географічних

наук, доцент, nedostrelova@ukr.net

Сніговий покрив є шаром снігу на поверхні землі, який утворюється в результаті випадання опадів. Спостереження за сніговим покривом складаються з щоденних спостережень за зміною снігового покриву і періодичних снігозйомок. При щоденних спостереженнях за сніговим покривом визначають: ступінь покриття околиці станції сніговим покривом (бал); характер залягання снігового покриву на місцевості; структуру снігу; висоту снігового покриву на метеорологічному майданчику або на вибраній ділянці поблизу станції (см) [1, с. 173]. Ступінь покриття снігом околиці станції, характер залягання снігового покриву і структура снігу оцінюються спостерігачем при візуальному огляді околиці станції відповідно до прийнятих шкал. Висота снігового покриву визначається на підставі вимірювань відстані від поверхні землі до поверхні снігового покриву. Щоденні спостереження за сніговим покривом повинні проводитися за будь-яких погодних умов, відповідно до порядку проведення спостережень на станції [1, с. 180].

Сніговий покрив, будучи однією з характеристик опадів, має свої особливості вимірювання та обробки. Він надається середніми декадними висотами, максимальною декадною висотою за зиму, повторенням різних висот снігового покриву по декадах або забезпеченістю. Крім того, встановлюють

дати появи і сходу снігового покриву, дати утворення і руйнування стійкого снігового покриву та ін. [2, с. 72, 3, с. 68]. Сніговий покрив спостерігається за допомогою, по-перше, стаціонарно встановлених рейок і, по-друге, снігозйомок. Інформація, яку дістають цими двома способами, розрізняється і використовується для різних цілей. Так, результати снігозйомок, перш за все, необхідні гідрологам, а також проектувальникам при виборі місця будівництва. Для розрахунків навантаження і в дослідженнях кліматичних змін частіше використовують дані постійних рейок.

Для характеристики висоти снігового покриву обчислюють середні значення її не для місяців, а для декад зимових місяців. Ці величини на початку і в кінці зими розраховуються тільки в тому випадку, коли сніговий покрив спостерігався більш ніж у 50% всіх зим. Середню величину за декаду дістають діленням сумарної висоти за всі роки вибраного періоду на кількість років. Коли ж сніг спостерігався менш, ніж у 50% зим, то середню висоту за таку декаду не розраховують. При цьому прийнято в таблицях довідника ставити умовний значок (•). Середні багаторічні значення висоти снігового покриву по снігозйомках обчислюють так само, як і по постійній рейці. Крім середніх декадних висот визначають також і багаторічну максимальну висоту снігового покриву за зиму. Її дістають шляхом осереднення максимальних декадних висот, вибраних з кожного року, незалежно від того, в якому місяці і декаді він спостерігався [2, с. 73, 3, с. 68].

В дослідженнях використовувалися дані щоденних спостережень за сніговим покривом на метеорологічних станціях Кіровоградської області за період з 1996 по 2018 роки.

Було розраховано кліматичний показник - середня декадна висота снігового покриву по постійній рейці. Можна відмітити, що період поява-схід снігового покриву на станціях Кіровоградської області виявлено з третьої декади жовтня по всім станціям по третю декаду квітня. Максимальні значення середньої декадної висоти снігового покриву спостерігаються в першій декаді лютого і складають 14 и 12 см на станції Новомиргород та Знам'янка

відповідно. Найменші значення висоти зафіксовано на початку та наприкінці періоду зі сніговим покривом. Для кожної станції було розраховано середні, виявлено мінімальні та максимальні значення даного кліматичного показника. Максимальне середнє значення за зиму – 8 см спостерігається на станції Новомиргород, а мінімум - 4 см на станції Світловодськ. Мінімальне значення по всіх станціям 0 см. Максимальне значення – 55 см зафіксовано на станції Знам'янка. Розрахувавши кліматичний показник повторюваність зим з різною найбільшою декадною висотою снігового покриву, можна відмітити, що максимум повторюваності виявлено в градації 1-5 см по всіх станціям, найбільше значення 48 % зафіксовано на станції Світловодськ, а мінімальне становить 36 % та визначено для станції Бобринець. Також значна кількість випадків спостерігається для висоти 0 см: максимум 30 % виявлено на станції Бобринець, мінімум 18 % на станції Гайворон. На всіх станціях майже 100% повторюваності забирають висоти від 0 до 35 см. І тільки на деяких станціях 1-2 % притаманні для висот 36-55 см.

Дослідження кліматичних характеристик снігового покриву на станціях Кіровоградської області за період з 1996 по 2018 роки дає можливість зробити наступні висновки: показник повторюваність зим з різною найбільшою декадною висотою снігового покриву має максимум в градації 1-5 см по всіх станціям, найбільше значення 48 % характерне для станції Світловодськ, а мінімальне становить 36 % і зафіксовано на станції Бобринець; середня декадна висота снігового покриву по постійній рейці має максимальні значення в першій декаді лютого, що складають 14 и 12 см на станціях Новомиргород та Знам'янка відповідно. Максимальне середнє значення за зиму – 8 см визначено на станції Новомиргород, а мінімум – 4 см виявлено на станції Світловодськ. Мінімальне значення по всіх станціям 0 см. Максимальне значення – 55 см зафіксовано на станції Знам'янка.

Список літератури:

1. Наставление гидрометеорологическим станциям и постам. Выпуск 3, часть I / под ред. Г.И. Слабкович. Л.: Гидрометеоздат, 1985. 301 с.
2. Врублевська О.О., Катеруша Г.П., Миротворська Н.К. Кліматична обробка окремих метеорологічних величин. Навчальний посібник. Одеса, «ТЕС», 2004. 150 с.
3. Справочник по климату СССР. Выпуск 10. Л: Гидрометеоздат, 1969. 696 с.

Педагогічні науки

ОСОБЛИВОСТІ МЕНТОРСТВА В ІТ КОМПАНІЯХ

Левченко К.Г.

Харківський національний університет радіоелектроніки,
магістр кафедри Інформатики
e-mail: kateryna.levchenko@nure.ua
тел. +38 (097) 765-61-03

Митцева О.С.

Харківський національний університет радіоелектроніки,
старший викладач кафедри філософії

Тема присвячена вивченню важливості наставництва в сфері інформаційних технологій. У роботі розглядаються актуальні питання та можливі їх рішення при виконанні ролі наставника невідготтовленим співробітником компанії, такі як: мотивація; цілі і завдання; методи навчання; спілкування з новими співробітниками; можливі страхи наставників, а саме: конкуренція, заміна старих на більш молоді кадри тощо.

Серед існуючих компаній постійною практикою є набір студентів 3 та 4 курсів для стажування з можливістю подальшого працевлаштування. Це

популярно за безліч причин, серед яких: дешеве збільшення робочої сили малими втратами; можливість перевести «прості» завдання на новачків з метою звільнення досвідчених розробників (девелоперів) для вирішення більш складних завдань. Однак, при наборі будь-якої кількості новачків (джунів) виникає необхідність в наставництві (менторства).

При навчанні групи людей часто застосовується такий вид навчання новачків названий Head and Body (Голова і Тіло). При використанні такого методу рекомендується парна кількість людей. За правилами групу ділять на пари, тим самим кожен з них тягне жереб, визначаючи свою роль. Ролі в парі повинні чергуватися, а також кожен повинен виконувати тільки свою задачу: голова - говорить тілу що писати, а тіло - виконує вказівки голови. Дана вправа добре допомагає сформувати команду з раніше невідомих людей, а також слухати один одного. При цьому ментор цієї групи не повинен забувати приділяти належну увагу кожній з пар, вміло маніпулюючи і змінюючи на більш «вигідні» комбінації.

В цілому після проходження групового навчання майже всі учасники переходять в етап «з навчання на реальний проект». Тому джуна «прикріплюють» до більш досвідченого девелопера для того, щоб він ввів в курс проекту. На даному етапі є безліч суперечливих моментів, з якими може зіткнутися новообраний ментор.

По-перше це мотивація, так як мотивованими повинні бути і ментор, і джуніор. Джуніор має безпосередній інтерес пройти стажування, тому залишається питання мотивації ментора. А незацікавлений наставник буде виконувати роботу просто щоб було. Менторові рекомендується краще пізнати учня як людину, бо так він зможе добре зрозуміти його цілі, відповідні методи навчання, вибрати способи взаємодії і мотивації. Серед способів мотивації ментора можна виділити два загальновідомих - матеріальне і нематеріальне. При матеріальній винагороді передбачається або збільшення ставки, або певний відсоток від виконання завдань нового співробітника. При нематеріальному -

підвищення статусу, додаткове навчання самого ментора. У більшості випадків ці два типи між собою комбінують різними шляхами.

По-друге, багато хто просто не хочуть ставати наставником через деяких страхів при навчанні нового мідл-співробітника. Наприклад, часто виникає питання, пов'язане з нерозумінням причини витрати дорогоцінного часу на кого-то замість того, щоб розвиватися самому. Він найчастіше виникає з нестачею фактору винагороди, тобто відсутності мотивації. Також питання, які пов'язані з припущенням того, що це його майбутня заміна і чому йому необхідно передавати напрацьований досвід протягом багатьох років новачкові. У разі якщо обсяг знань і навичок наставника дійсно великий і унікальний, ці страхи не повинні мати місце: неможливо за рік або навіть два наставництва передати глибину всього життєвого досвіду і замінити такого співробітника.

При початку навчання джуніора наставнику рекомендується скласти мету і розробити план. Саме відсутність цілей і планів навчання може виявитися першою проблемою для наставника, тому як на практиці все відбувається сумбурно - HR або PM підводить новачка до досвідченого девелопера і каже: «Це джуніор« Ім'я », всі питання до девелопера« Ім'я »». Необхідно виділити час для спілкування і постановки цілей, а також рекомендується в перший тиждень навчання в необмеженому порядку дати всі відповіді на можливі запитання. Після першого тижня – зафіксувати зручний час для задавання питань.

Також необхідно вибрати метод навчання. Він ґрунтується на знаннях учня, а також від терміновості поставленого завдання: інструктаж - чіткі вказівки, послідовний опис всіх процесів розробки програмного продукту для новачка; пояснення - обґрунтування кожного кроку алгоритму програмного продукту; розвиток - підштовхування новачка на необхідну відповідь до вирішення завдань. Всі ці методи використовуються разом і окремо, в залежності від тимчасових рамок розробки продукту. У кожного з методів є свої недоліки і переваги:

- інструктаж дає ментально видимий результат, але в більшості випадків початківець не засвоїть і запам'ятає суть проблеми і її рішення в майбутніх схожих завданнях;

- пояснення допомагає знайти слабкі сторони сприйняття інформації, кого навчають, але при цьому забирає багато часу у наставника на обговорення «елементарних завдань»;

- розвиток – більш оптимальний варіант для обох сторін, так як той, якого навчають сам шукає інформацію і намагається зрозуміти суть проблеми, а наставник періодично підштовхує першого на вирішення завдання, не витрачаючи на це багато часу.

При цьому важливим етапом є зворотний зв'язок. Основна мета – зазначення до людини, яку навчають, усіх дій, які сприяли успішному виконанню завдання і введення їх в постійну основу, а також дій, які загальмовують процес виконання завдання і повторювати не потрібно.

Важливий момент для наставника - не ставити завищені очікування від новенького. При виборі одного з методів навчання і виконання плану на 70%, слід переглянути план навчання і обговорити з новачком всі перешкоди з якими він зіткнувся. Як порівняння, у багатьох компаніях, якщо стажист виконав план менш ніж на 60 % його звільняють.

Таким чином, залучення в роль наставника високопрофесійних співробітників, які не мають ще досвіду наставництва, є дуже затребуваним методом навчання новачків у багатьох ІТ компаніях. Найчастіше наставник не володіє належною підготовкою для навчання. В процесі може виникати безліч проблем, які в загальному випадку виникають від нестачі досвіду. Як варіант вирішення цієї проблеми, компанії проводять інструктажі повноцінної програми наставництва, але, на жаль, не скрізь це практикується, і новоспечений ментор повинен сам методом проб та помилок напрацьовувати свою програму і план дій, які описані в даній роботі.

ИДЕЙНО-ХУДОЖЕСТВЕННАЯ СПЕЦИФИКА СКАЗОК В. ГАРШИНА

Ледняк Ю.В.

Донбасский государственный педагогический университет, кандидат педагогических наук, доцент, доцент кафедры русского языка и литературы

50-е – 80-е годы XIX века для русской литературы – сложный, но достаточно плодотворный период, специфика которого обусловлена как социально-политическими процессами, определявшими жизнь русского общества того времени, идейно-нравственными исканиями русской интеллигенции, так и поиском новых форм, средств и способов художественного отражения действительности.

Всеволод Михайлович Гаршин выступил как писатель во второй половине 70-х годов XIX века и стал выразителем идей и настроений значительной части русской интеллигенции своего времени. Он «ратовал за искусство как служение высшим идеалам добра и правды и этому искусству оставался верен всю свою жизнь» [2, с. 125].

Литературное наследие Гаршина по объёму невелико, но оно знаменует новый этап развития русского реализма, связано с движением к неоромантизму, символизму, экспрессионизму. Творчество писателя в целом носит субъективно-исповедальный характер.

Произведения писателя условно можно разделить на две группы: произведения, воплощающие тенденцию «жизнеподобия» и условно-символические произведения. Ко второй группе относятся сказки, занимающие важное место в творчестве Гаршина, – «Attalea princeps», «То, чего не было», «Сказка о жабе и розе», «Сказание о гордом Аггее» и «Лягушка-путешественница».

В центре внимания гаршинских сказок – проблемы свободы, добра и зла,

нравственного выбора, смысла жизни, отношений в обществе и др. Морально-этическая проблематика соединяется с социально-философской.

Для данных произведений принципиально важным оказывается столкновение мечты и действительности («Attalea princeps»), субъективного и объективного («То, чего не было»), прекрасного и безобразного («Сказка о жабе и розе»), сущего и должного («Сказание о гордом Аггее»), изобретения, открывающего большие возможности и низменности, пошлости цели его применения («Лягушка-путешественница»).

Важными мотивами оказываются мотивы тоски по утраченной свободе («Attalea princeps»), одиночества («Attalea princeps», «Сказание о гордом Аггее»), гордыни («Сказание о гордом Аггее», «Лягушка-путешественница»), смены имени («Attalea princeps», «Сказание о гордом Аггее»), стремления к прекрасному, к жизни («Attalea princeps», «Сказка о жабе и розе»), жертвенного служения («Attalea princeps», «Сказка о жабе и розе»).

В сказках разрабатывается одна сюжетная линия. Исключение составляет «Сказка о жабе и розе», в которой представлены две сюжетные линии (розы и жабы и мальчика и его сестры), вначале идущие параллельно, а затем переплетающиеся между собой.

События в гаршинских сказках разворачиваются в строгой хронологической последовательности. Подробно описывается время и место действия. Например, произведение «То, чего не было» начинается экспозицией, в которой передаётся атмосфера жаркого июньского дня. Температура обозначена точно – 28 градусов по Реомюру, т. е. 35 градусов по Цельсию; точно указано место действия – поляна в саду, «где стояла копна недавно скошенного сена» [1, с. 148] и «было еще жарче, потому что место было закрытое от ветра густым-прегустым вишняком» [1, с. 148]. Это, а также множество деталей, передающих сонное состояние практически всего живого (люди, занимавшиеся «послеобеденными боковыми занятиями» [1, с. 148], примолкшие птицы, собака, лежащая с высунутым языком под амбаром, свинья с поросятами, по шею забравшиеся в «чёрную жирную грязь» [1, с. 148], и

т. п.), призвано создать ощущение реальности происходящего.

Для писателя принципиально важным является внимание к детали, которая может приобретать символическое значение. Так, в сказке «Attalea grincers» эпитет «гордый», выступающий в различных моментах произведения, играет сюжетобразующую роль.

Основными средствами характеристики персонажа в сказках Гаршина являются диалоги, монологи (в т. ч. внутренние), несобственно-прямая речь, оценка повествователя и портрет.

Лексические и синтаксические повторы, обилие субъективно-оценочных эпитетов, ритмизация повествования создают определённый эмоциональный тон повествования и способствуют передаче читателям авторского отношения к происходящему.

Гаршинские сказки, используя в качестве источников легенду, басню, случай из жизни (например, в основу «Сказания о гордом Агее» был положен сюжет «Повести о царе Агее и како пострада гордостию», опубликованной в сборнике А. Н. Афанасьева «Народные русские легенды», а сюжет «Лягушки-путешественницы» близок к сюжетам басни о черепахе и лебедях из «Панчатантры» и басни Жана де Лафонтена «Черепашка и две утки») сохраняют связь с народной сказкой (сказкой о животных и новеллистической), что проявляется в особенностях их структуры и организации повествования и в специфике образов (тройственность – например, три дня, три года в «Сказании о гордом Агее», три деревни в «Лягушке-путешественнице»; сохранение животными и растениями ряда типичных для животных и растений черт и др.).

Гаршинские сказки нельзя рассматривать как аллегории (против этого выступал и сам В. М. Гаршин): образы в них приобретают характер символов, что способствует опровержению однозначного восприятия жизни.

Список литературы:

1. Гаршин В. М. Избранное / [Сост. и примеч. И. И. Подольской; вступ. ст. Г. А. Бялого]. М.: Правда, 1985. 415 с.

2. Малышев М. О Всеволоде Гаршине. Памяти В. М. Гаршина. Художественно-литературный сборникъ. СПб., 1889. С. 124 – 129.

Економічні науки

ПРОВЕДЕННЯ ПОРІВНЯЛЬНОГО АНАЛІЗУ ЗАКОНОДАВЧОЇ БАЗИ ТОВАРИСТВА З ОБМЕЖЕНОЮ ВІДПОВІДАЛЬНІСТЮ (ТОВ)

Лиман О.А.

магістрант кафедри менеджменту,
Національний аерокосмічний університет ім. М.Є. Жуковського «ХАІ»

Калініна О.М.

к.е.н., доцент,
доцент кафедри менеджменту
Національний аерокосмічний університет ім. М.Є. Жуковського «ХАІ»

На законодавчому рівні діяльність ТОВ була регламентовано Законом України «Про господарські товариства», який був прийнятий у 1991 році. До 2018 року цей Закон зазнавав певних змін щодо функціонування ТОВ зокрема. Основним недоліком цього Закону була відсутність обмежень у деяких питань між підприємствами різних організаційно-правових форм. У 2018 році набув чинності Закон України «Про товариства з обмеженою та додатковою відповідальністю», в якому конкретно прописано правила гри підприємств саме зазначених форм.

Метою роботи є проведення порівняння Закону України «Про господарські товариства» (1991 р.) та Закону України «Про товариства з обмеженою та додатковою відповідальністю» (2018 р.) (табл. 1) та діагностика нового Закону за допомогою SWOT-аналізу (табл. 2).

Таблиця 1 – Порівняльний аналіз законодавчої бази, що регламентує діяльність Товариства з обмеженої відповідальністю

Критерій порівняння	Закон України «Про господарські товариства» (1991)	Закон України «Про товариства з обмеженою та додатковою відповідальністю» (2018)
1. Наявність поняття «корпоративний договір»	Зазначене поняття відсутнє	Документ, в якому зафіксовано спосіб голосування сторін на загальних зборах учасників ТОВ; випадки, порядок та умови, на яких учасники мають право або зобов'язані купити або продати частку у статутному капіталі; порядок вчинення інших дій, пов'язаних з управлінням товариства, його припиненням або реорганізацією
2. Наявність поняття «безвідклична довіреність з корпоративних прав»	Зазначене поняття відсутнє	Документ, що обумовлює виконання зобов'язань учасників за корпоративним договором, яка не може бути відкликана на вимогу довірителя і фактично дає змогу цим учасникам на законних підставах звернутися до державного реєстратора для переведення на себе частки учасника, що не виконав умови договору, або вчинити інші дії від імені такого учасника
3. Структура органів товариства	Загальні збори учасників, виконавчий орган (дирекція або директор), ревізійна комісія, голова товариства	Загальні збори учасників, наглядова рада (у разі утворення) та виконавчий орган. Виключені положення про голову та ревізійну комісію товариства
4. Кількість учасників товариства для здійснення діяльності	До 100 осіб	Кількість не обмежена
5. Інформація в статуту	Відомості про вид товариства, предмет і цілі його діяльності, склад засновників та учасників, найменування, розмір та порядок утворення статутного (складеного) капіталу, порядок розподілу прибутків та збитків, склад та компетенцію органів товариства та порядок прийняття ними рішень, включаючи перелік питань, по яких необхідна кваліфікована більшість голосів, порядок підписання установчих	Основні відомості: найменування товариства; органи управління товариством, їх компетенцію, порядок прийняття ними рішень; порядок вступу до товариства та виходу з нього

	документів, порядок внесення змін до установчих документів та порядок ліквідації і реорганізації товариства	
6. Обов'язок учасників товариства щодо інформації в статуті	Відомості про розмір часток кожного з учасників, розмір, склад та порядок внесення ними вкладів, розмір і порядок формування резервного фонду, порядок передання (переходу) часток у статутному фонді	Скасовано обов'язок учасників вказувати у статуті розмір статутного капіталу та склад учасників ТОВ
7. Вимоги до засвідчення статуту	Відсутні	Перша редакція статуту товариства підписується всіма учасниками товариства. Справжність підписів учасників засвідчується нотаріально
8. Особливості реорганізації шляхом перетворення	ТОВ може буде реорганізовано із АТ при наявності у складі АТ менше 100 акціонерів	ТОВ може буде реорганізовано із АТ при наявності у складі АТ більше 100 акціонерів
9. Строк внесення учасниками внесків у статутний капітал	Статутний капітал підлягає сплаті учасниками товариства до закінчення першого року з дня державної реєстрації товариства	Строк внесення учасниками внесків у статутний капітал – шість місяців
10. Наявність переважного права	Учасники товариства користуються переважним правом купівлі частки або її частини учасника пропорційно до розмірів своїх часток за ціною пропозиції третім особам, якщо не встановлений інший порядок здійснення цього права. У разі не використання переважного права протягом місяця з дня повідомлення про намір учасника продати частку – вона може бути відчужена третій особі	Існуючі учасники з метою збереження розміру своєї частки, у випадку наміру третіх осіб зробити додатковий вклад до статутного капіталу ТОВ, мають переважне право зробити додатковий вклад у межах суми збільшення, пропорційно до їх частки. Кожен учасник товариства має переважне право (повинен скористатися ним протягом 30 днів) на придбання частки (частини частки) іншого учасника товариства, що продається третій особі
11. Збільшення статутного капіталу	За рахунок додаткових внесків учасників	За рахунок додаткових внесків учасників з можливістю укладення договору між товариством та учасником та/або третьою особою про внесення додаткового вкладу; нерозподіленого прибутку (без залучення додаткових вкладів та якщо це не призведе до перерозподілу часток учасників)
12. Зменшення статутного капіталу	Строк, протягом якого до товариства можуть звернутись кредитори, яких було повідомлено	Строк пред'явлення кредиторських вимог становить 30 днів. Обов'язкове письмове

	про зменшення статутного капіталу законодавством, прямо не визначений, але передбачено, що рішення про зменшення статутного капіталу набирає чинності через 3 місяці з дати державної реєстрації. Обов'язкове повідомлення усіх кредиторів	повідомлення про зменшення статутного капіталу лише тих кредиторів, вимоги яких до товариства не забезпечені заставою, гарантією чи порукою
13. Вимоги кредиторів до ТОВ у разі втрати платоспроможності	У разі неплатоспроможності товариства – вимоги його кредиторів задовольняються у порядку черговості, встановленої Цивільним кодексом України	У разі припинення платоспроможного товариства вимоги його кредиторів задовольняються у порядку черговості, встановленої Цивільним кодексом України
14. Вимоги кредиторів до ТОВ у разі визнання товариства банкрутом	У разі визнання товариства банкрутом, вимоги його кредиторів задовольняються у порядку черговості, встановленої Законом України «Про відновлення платоспроможності боржника або визнання його банкрутом»	У разі визнання товариства банкрутом, вимоги його кредиторів задовольняються у порядку черговості, встановленої Законом України «Кодекс України з процедур банкрутства»
15. Виключення і вихід учасника	Виключення із складу товариства тих учасників, які не внесли (не повністю внесли) свої вклади до закінчення першого року з дня державної реєстрації товариства. Учасник ТОВ має право продати чи іншим чином відступити свою частку (її частину) у статутному капіталі одному або кільком учасникам цього товариства. Учасника ТОВ, який систематично не виконує або неналежним чином виконує обов'язки, або перешкоджає своїми діями досягненню цілей товариства, може бути виключено з товариства на основі рішення, за яке проголосували учасники, що володіють у сукупності більш як 50 відсотками загальної кількості голосів учасників товариства. При цьому цей учасник (його представник) у голосуванні участі не бере	Учасник товариства, що володіє часткою в 50 % та більше від статутного капіталу, не може без погодження інших учасників вийти з товариства. Після отримання згоди на вихід, товариство зобов'язане протягом 30 днів повідомити колишнього учасника про вартість його частки та надати копії документів, що підтверджують розрахунки. Законом не передбачено можливості виключити учасника за невиконання обов'язків або у разі, якщо його дії перешкоджають досягненню мети товариства. Виключити учасника можна буде лише у разі несплати ним вартості частки у статутному капіталі або у разі смерті/припинення учасника (чи у разі, якщо правонаступники своєчасно не звернулися із заявою про вступ до товариства)
16. Звернення стягнення на частку	Звернення стягнення на частку учасника за його особистими боргами допускається лише в разі недостатності у нього іншого майна для задоволення вимог кредиторів	Звернення стягнення на частку учасника товариства здійснюватиметься лише на виконання виконавчого документа: 1) про стягнення з учасника грошових коштів; 2) про

		звернення стягнення на частку учасника-майнового поручителя, яка передана у заставу з метою забезпечення зобов'язання іншої особи.
17. Скликання загальних зборів учасників та способи їх проведення	Загальні збори учасників скликаються не рідше двох разів на рік, якщо інше не передбачено установчими документами. Позачергові загальні збори учасників скликаються головою товариства при наявності обставин, зазначених в установчих документах, у разі неплатоспроможності товариства, а також у будь-якому іншому випадку, якщо цього потребують інтереси товариства в цілому, зокрема, якщо виникає загроза значного скорочення статутного капіталу	З ініціативи виконавчого органу товариства, на вимогу наглядової ради товариства, на вимогу учасника або учасників товариства, які в сукупності володіють 10 або більше відсотками статутного капіталу товариства. Проведення шляхом відеоконференції, якщо такий режим дозволяє бачити та чути всіх учасників загальних зборів одночасно
18. Право на дивіденди і їх виплата	Учасники товариства мають право брати участь у розподілі прибутку товариства та одержувати його частку (дивіденди). Право на отримання частки прибутку (дивідендів) пропорційно частці кожного з учасників мають особи, які є учасниками товариства на початок строку виплати дивідендів	Виплата дивідендів здійснюється за рахунок чистого прибутку товариства особам, які були учасниками товариства на день прийняття рішення про виплату, пропорційно до розміру їхніх часток. Товариство виплачує дивіденди грошовими коштами. За загальним правилом, дивіденди виплачуються за календарний квартал, якщо інше не передбачено статутом. При цьому, строк виплати дивідендів – 6 місяців з дня прийняття рішення про їх виплату

Таблиця 2 – SWOT-аналіз Закону України « Про товариства з обмеженою та додатковою відповідальністю»

Сильні сторони	Слабкі сторони
Зняття обмежень щодо кількісного складу учасників ТОВ	Негативним є покладення на учасників товариство матеріального обтяження у вигляді обов'язку нотаріального оформлення довіреності для засвідчення прийняття ними рішень при реалізації своїх законних прав
Вводиться відповідальність виконавчого органу та наглядової ради всім своїм майном перед товариством за збитки, заподіяні їх	Відсутнє регулювання питань щодо статусу осіб, які можуть вчиняти дії від імені товариства без довіреності, прав власності

діями або бездіяльністю	на вклади учасників товариства
Забезпечення доступу учасників до документів, які стосуються фінансової діяльності товариства	Відсутня ясність у процедурі внесення вкладів до статутного капіталу, визначення вартості часток, їх виплати та відчуження, змін часток учасників, набуття правонаступником права на частку та надання згоди учасників на вступ до товариства
Передбачення механізмів недопущення розголошення комерційної таємниці та конфіденційної інформації щодо діяльності конкретного товариства	Закритість корпоративного договору з невизначеним переліком потенційних сторін корпоративних договорів, а також наслідків для третіх осіб у разі укладання угод, які суперечать корпоративному договору, не виключає теоретичну можливість використання корпоративних договорів для приховування бенефіціарних власників товариств
Зменшення переліку інформації, яка повинна міститися в статуті. Всього три обов'язкових питання в статуті – назва товариства, органи управління (їхня компетенція та порядок прийняття ними рішень), порядок вступу і виходу з товариства. Не вимагається необхідності кожного разу перереєструвати статут у разі зміни статутного капіталу або складу учасників товариства	
Можливості	Загрози
Можливість створення наглядової ради, якою доречно скористатися іноземним компаніям, які бажають увійти на ринок	Спрощення рейдерських схем за рахунок спрощення отримання виписок з реєстру про реєстрацію нового учасника
Члени виконавчого органу і наглядової ради не можуть здійснювати господарську діяльність (як ФОП чи учасники або посадові особи інших товариств) у сфері діяльності товариства, в якому вони займають керівну посаду, без попередньої згоди своїх роботодавців	Загроза втратити свою частину бізнесу, якщо невчасно внести вклад у погашення боргу.
Введення обов'язку щодо збереження документів товариства	Зі збільшенням можливостей для прийняття рішень зростають ризики виникнення конфліктів, коли учасники не матимуть інструментів чи бажання для того, щоб дійти згоди у важливих питаннях. Опцій стає більше, можливостей – менше. Адже зі свободою даються також обмеження – це вимога застосування при голосуванні кваліфікованої більшості (2/3 чи 3/4 від загальної кількості голосів). Єдиним виходом з цієї ситуації є внесення в корпоративний договір дієвих механізмів і принципів, які регулюватимуть суперечки між учасниками у довгостроковій перспективі

Правильно прописані Статут та корпоративний договір стануть ефективним інструментом для закріплення домовленостей між учасниками (а також потенційними кредиторами та інвесторами) для найбільш ефективного працювання бізнеса	
Учасники можуть встановити індивідуальні правила для відчуження часток іншим учасникам ТОВ або третім особам, передачі частки в заставу, реалізації переважного права або відмови від нього, розподілу часток у випадку збільшення статутного капіталу. Такі правила можуть бути внесені в статут за одностайним рішенням всіх учасників. Скасовано контроль нотаріуса за змістом договору про відчуження частки (якщо сторони за бажанням звертаються до нотаріуса). Пропонується користуватися актом приймання-передачі частки для державної реєстрації змін до складу учасників ТОВ	

Кількість ТОВ в Україні зростає, що зумовлено його перевагами перед іншими видами підприємств. ТОВ не має обмежень на види діяльності, якщо вони дозволені законодавством. Не обмежений і розмір статутного капіталу ТОВ, який можна сформувати у грошовій, майновій або змішаній формі. Система управління також дуже проста. Головним органом визнаються загальні збори засновників. Їх рішення виконує директор або дирекція. Гнучкою є і звітність: законодавство не висуває до неї певних вимог, і вона залежить від напрямку діяльності ТОВ. За зобов'язаннями товариства його учасники також не відповідають, а збитки можуть нести лише в межах своєї частки статутного фонду.

СПЕЦИФІКА СОЦІАЛЬНО-ПСИХОЛОГІЧНОГО КЛІМАТУ В КОЛЕКТИВІ ЗАКЛАДУ ОСВІТИ

Литвин Світлана Іванівна

магістр ОП «Управління навчальним закладом», Національний
університет
біоресурсів і природокористування України (м. Київ, Україна)

Одним із основних напрямів реформування закладу середньої освіти сьогодні є створення умов для професійної діяльності педагогічних працівників, забезпечення їхнього високого статусу в суспільстві, що вимагає сьогодні від адміністрації закладу спрямування всіх зусиль на реалізацію соціально-психологічних функцій управління, які спрямовані на створення сприятливого соціально-психологічного мікроклімату, формування необхідного для продуктивної роботи педагогічного колективу, колективу одноступенів, які пліч-о-пліч розв'язують складну проблему – формування особистості учня.

Загальновідомо, що результат роботи закладу освіти не можна отримати шляхом простого підсумовування результатів діяльності окремих педагогів. На особистість учня визначальний вплив справляють ті характеристики закладу освіти, які виникають у нього як у специфічного системного об'єкта. Це – педагогічний клімат, суспільна думка, традиції, системність роботи. Педагогічний клімат – стан міжособистісних стосунків, що виявляється в сукупності психологічних умов, які сприяють або перешкоджають продуктивній діяльності колективу [2, с. 2].

Важливим аспектом педагогічної діяльності слід вважати те, що складовими її елементами є як предмети, так і люди, взаємини між якими мають певні ознаки. У сучасних умовах структура трудового колективу постійно змінюється під впливом питомої ваги висококваліфікованої, творчої,

інтелектуальної праці, що значно впливає не тільки на якість праці, але й на соціальну поведінку педагогічних працівників.

Керівник закладу освіти повинен регулювати демографічну структуру педагогічного колективу: склад його членів за віком, статтю, сімейним станом, освітою, кваліфікацією, виходячи з потреб закладу освіти [1, с. 32]. Чим різноманітніший буде склад педагогічного колективу, тим оптимальніше розподілятиметься робота з урахуванням індивідуальних особливостей педагогів, більше можливостей для маневрування таким колективом.

На педагогічний клімат у колективі впливають зміст праці та ступінь задоволеності людей нею; умови праці й побуту та задоволеність ними; міжособистісні стосунки; стиль керівництва, особистість керівника.

За змістом і спрямуванням педагогічний клімат у колективі може відповідати одному з таких типів: сприятливий, несприятливий, нейтральний.

Показниками здорової атмосфери в педагогічному колективі є: згуртованість та організованість; єдність офіційної і неофіційної сфер спілкування; мажорний життєстверджуючий настрій у колективі; атмосфера колективної турботи в педагогічному колективі, взаємоповаги й підтримки, узгодженої взаємодії.

Аналіз наукової літератури показав, що більшість зарубіжних та вітчизняних дослідників ототожнюють поняття «педагогічного клімату» із «психологічним кліматом» та «соціально-психологічним кліматом освітньої організації».

До основних суб'єктивних ознак сприятливого соціально-психологічного клімату в колективі закладу освіти належать: можливість для членів колективу вільно висловлювати власні думки під час обговорення питань; відсутність тиску керівника на підлеглих і визнання за ними права приймати відповідальні для колективу рішення; достатня інформованість для членів колективу про його завдання та стан справ під час їхнього виконання;

задоволеність належністю до колективу; прийняття на себе відповідальності за стан справ у колективі кожним його членом.

Об'єктивними показниками сприятливого соціально-психологічного клімату є: результативність праці педагогічного колективу (рівень розвитку, якість засвоєння знань, рівень вихованості учнів тощо); плинність кадрів; стан трудової дисципліни; частота конфліктів.

Отже, основними факторами, що впливають на формування соціально-психологічного клімату в закладі освіти є: зміст праці та ступінь задоволення нею; умови праці і побуту та задоволеність ними; ступінь задоволення характером міжособистісних стосунків педагогів з учнями; стиль керівництва, особистість керівника та задоволеність ними [3].

Серед різноманітних факторів, що впливають на працездатність людини, найбільший емоційний вплив (позитивний чи негативний) здатні спричиняти міжособистісні стосунки в колективі. Основним чинником, який сприяє стабілізації взаємин у сучасному педагогічному колективі, є вміле керівництво – здатність знаходити з підлеглими спільну мову, цікавитися їхніми проблемами, делегувати повноваження, згуртувати навколо себе, використовуючи розум і досвід, створювати особливу атмосферу задоволення педагогічною працею, яка сприяє розвитку творчості, педагогічної майстерності вчителя, справедливо оцінювати результати праці.

Вміння поважати людей, тактовність, витриманість, простота, товарицькість, справедливість – усе це сприяє згуртуванню членів колективу навколо керівника, виникненню почуття поваги, довіри і любові до нього, що зміцнює позиції, дозволяє ненастирливо висувати вимоги у формі прохання, побажання, поради або пропозиції. Крім того, людяність у взаєминах підвищує емоційний тонус, сприяє готовності працювати на совість, виконувати вимоги керівника.

Таким чином, успішний розвиток закладу освіти як організації, впровадження управлінських і технологічних інновацій в діяльність керівників цих закладів неможливо без урахування педагогічного клімату, який у закладі освіти впливає на рівень сформованості особистості учня, а отже є індикатором успішності, що особливо важливо в умовах, коли Україна стоїть на порозі

входження в загальноєвропейський освітній простір, що являє собою високо конкурентний ринок освітніх послуг, лідери якого відрізняються особливою організаційною культурою.

Список літератури:

1. Болсун, С.А., 2013. Професійний імідж керівника навчального закладу. Видавнича група «Основа». с. 51-55.
2. Бондарчук, О.І., 1995. Зміст психологічної компетентності менеджера освіти шкільного рівня. Рівне: Основа, 23 с.
3. Кубіцький, С.О., Дубровинський, Г.Р., Зонь, В.В., Черняк, А.І. і Безбах, В.Г., 2010. Основи загальної та військової психології і педагогіки: навчальний посібник. Київ, 400 с.

Інші професійні науки

ФЛУКТУАЦИОННАЯ ПРОВОДИМОСТЬ ОБЛУЧЕННЫХ ВЫСОКОЭНЕРГЕТИЧЕСКИМИ ЭЛЕКТРОНАМИ МОНОКРИСТАЛЛОВ $Y_1Ba_2Cu_3O_{7-\delta}$

Литвинов Ю.В.

Вовк Р.В.

Харьковский национальный университет им. В.Н. Каразина
пл. Свободы 4

Несмотря на весьма обширный экспериментальный материал, накопленный к настоящему времени [1], вопрос влияния облучения электронами на различные режимы проводимости и, в частности, флуктуационной проводимости (ФП) этих соединений, остается до сих пор окончательно не выясненным. Очевидно, определенную роль здесь играет тот

факт, что основное количество имеющихся экспериментальных данных было получено на текстурированных и керамических образцах с высоким содержанием межгранулярных связей, а также пленках, осажденных на подложках разного вида посредством весьма различных технологических процессов [2]. Поэтому исследование эволюции различных режимов флуктуационной проводимости в монокристаллах $\text{YBa}_2\text{Cu}_3\text{O}_{7-\delta}$ высокой степени совершенства при облучении высокоэнергетическими электронами, проведенное в настоящей работе, является актуальным.

Исследованные в работе кристаллы выращивали раствор-расплавным методом в золотом тигле [3]. Методики облучения экспериментальных образцов электронами и проведения измерений электросопротивления описаны в [4].



Рис.1. Температурные зависимости электросопротивления в аб-плоскости $\rho_{ab}(T)$ монокристалла $\text{YBa}_2\text{Cu}_3\text{O}_{7-\delta}$ измеренные до и после облучения образца высокоэнергетическими электронами, кривые 1 и 2-4 соответственно. На соответствующих вставках показаны резистивные переходы в сверхпроводящее состояние в координатах $d\rho_{ab}/dT - T$ и зависимости от дозы облучения критической температуры T_c (квадраты) и электросопротивления при комнатной температуре ρ_{300} (кружки).

Нумерация кривых на вставке (а) соответствует нумерации на рисунке.

На рис.1 показаны температурные зависимости электросопротивления в ab-плоскости, измеренные до и после облучения высокоэнергетическими электронами при различных дозах. Видно, что с увеличением дозы облучения абсолютное значение электросопротивления увеличивается, а критическая температура понижается. При этом, узкая исходная ширина сверхпроводящего перехода ($\Delta T_c \leq 0.3\text{K}$) существенно возрастает, что, очевидно, может служить свидетельством появления в образце нескольких фаз, имеющих, соответственно, различные критические температуры перехода в сверхпроводящее состояние [4].

Как видно из рис.1, ниже некоторой характерной температуры T^* зависимости $\rho_{ab}(T)$ «скругляются», что может быть обусловлено возникновением избыточной проводимости, температурную зависимость которой можно получить по формуле:

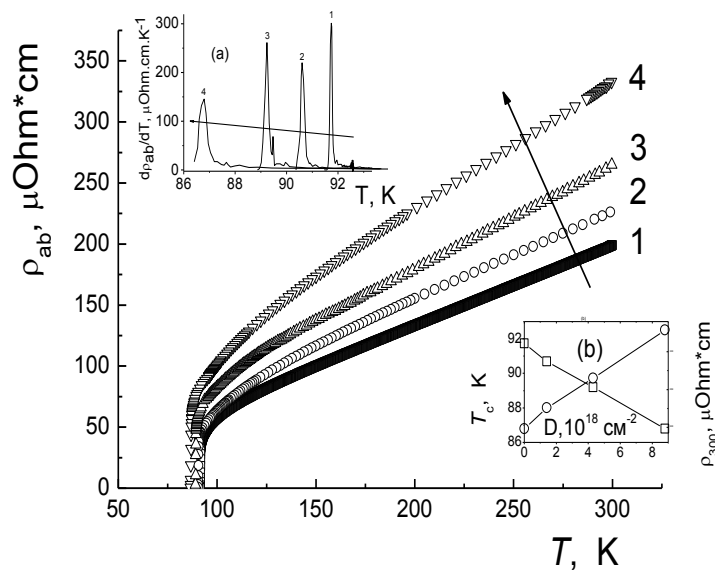
$$\Delta\sigma = \sigma - \sigma_0, \quad (1)$$

где $\sigma_0 = \rho_0^{-1} = (A + BT)^{-1}$ – проводимость, определяемая интерполяцией линейного участка наблюдаемого в высокотемпературной области измерений в нулевое значение температуры, а $\sigma = \rho^{-1}$ – экспериментально измеряемое значение проводимости при $T < T^*$. Известно, что вблизи T_c избыточная проводимость вероятно обусловлена процессами флуктуационного спаривания носителей тока и может быть описана степенными зависимостями для трех- и двумерного случаев из теории Асламазова-Ларкина [5]:

$$\Delta\sigma_{2D} = \frac{e^2}{16\hbar d} \varepsilon^{-1}, \quad (2)$$

$$\Delta\sigma_{3D} = \frac{e^2}{32\hbar \xi_c(0)} \varepsilon^{-1/2}, \quad (3)$$

где $\varepsilon = (T - T_c^{\text{mf}}) / T_c^{\text{mf}}$ – приведенная температура, T_c^{mf} – критическая температура в приближении среднего поля, определяемая, как отмечалось выше, в точке максимума на зависимостях $d\rho_{ab}/dT(T)$ в области

сверхпроводящего перехода; ξ_c - длина когерентности вдоль оси c и d - толщина двумерного слоя.



Рис.2. Зависимости $\Delta\sigma(T)$ в координатах $\ln\Delta\sigma(\ln\varepsilon)$. Нумерация кривых соответствует нумерации на рис.1. На вставке показана зависимость $\xi_c(0)$ от дозы облучения D .

На рис.2 представлены температурные зависимости $\Delta\sigma(T)$ в координатах $\ln\Delta\sigma(\ln\varepsilon)$. Видно, что в области температур между T_c и $1.1-1.25 T_c$ (в зависимости от содержания кислорода) эти зависимости удовлетворительно аппроксимируются прямыми с углом наклона $\alpha_1 \approx -0.5$, соответствующим показателю степени $-1/2$ в уравнении (3), что свидетельствует о трехмерном характере флуктуационной сверхпроводимости в этом температурном интервале. При дальнейшем повышении температуры скорость уменьшения $\Delta\sigma$ существенно возрастает ($\alpha_2 \approx -1$), что, в свою очередь, можно рассматривать как указание на изменение размерности ФП. Как следует из (2) и (3), в точке 2D-3D кроссовера:

$$\varepsilon_0 = 4[\xi_c(0)/d]^2. \quad (4)$$

В этом случае, определив значение ε_0 и используя литературные данные о зависимости межплоскостного расстояния от δ [3], можно вычислить значения

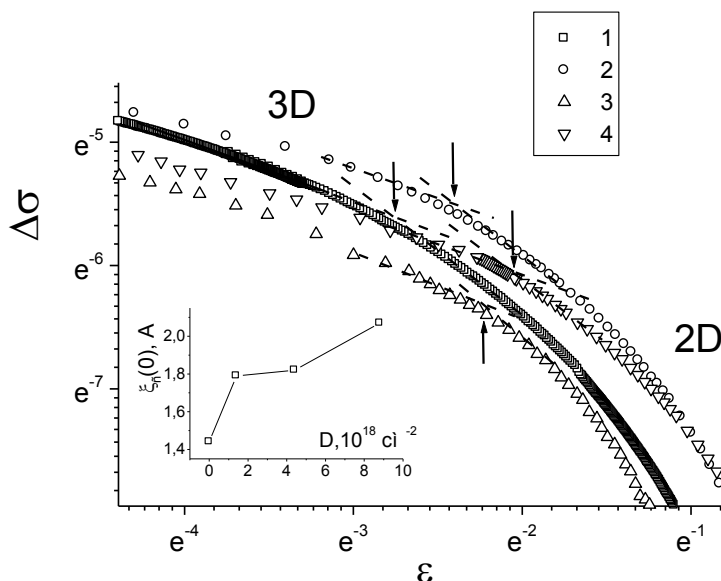
$\xi_c(0)$. Как видно из таблицы, величина $\xi_c(0)$, рассчитанная согласно (4), увеличивается от 1,44 до 2,07 Å по мере понижения T_c . Таким образом, облучение электронами приводит к значительному расширению области существования избыточной проводимости, при этом, длина когерентности возрастает более чем в 1,4 раза.

Список литературы:

1. F. Rullier-Albenque et. al / PRL 91,N4 (2003) P. 047001 (1-4).
2. Ujjua Divakar et al. Nuclear Instruments and Methods in Physics Research B 171 (2000) 309-313.
3. R. V. Vovk, M. A. Obolenskii, Z. F. Nazyrova, I. L. Goulatis, A. Chronos / Journal of Materials Science: Materials in Electronics (2012) 23:1255–1259 DOI 10.1007/s10854-011-0582-8.
4. Azarenkov N.A., Voevodin V.N., Vovk R.V., Khadzhaev G.Ya., Lebedev S.V., Sklyar V.V., Kamchatnaya S.N., Dobrovolskiy O.V. // J Mater Sci: Mater Electron (2017) 28:15886–15890. DOI 10.1007/s10854-017-7483-4.
5. Л.Г.Асламазов, А.И.Ларкин, ФТТ 10, 1104 (1968).

Інші професійні науки

ГЛИБИННЕ КУЛЬТИВУВАННЯ БАЗИДІЄВОГО ГРИБА *SCHIZOPHYLLUM COMMUNE* ЗА РІЗНИХ УМОВ ПЕРЕМІШУВАННЯ

Ліновицька В.М.

Федоренко Я.А.

Україна, м.Київ, Національний технічний університет України «Київський політехнічний інститут імені Ігоря Сікорського», факультет біотехнології і біотехніки, кафедра промислової біотехнології, vmail@bigmir.net

Одним з сучасних напрямків науки є дослідження, що спрямовані на пошук, дослідження, розробку та впровадження технологій отримання лікувально-профілактичних препаратів на основі біологічно активних сполук природного походження. Перспективним джерелом таких БАР є дереворуйнуючі базидієві гриби. Вони є джерелом ряду речовин, що мають різноманітні лікувальні властивості, зокрема імуномодулюючу, протипухлинну, антиоксидантну, протівірусну, протизапальну, гепатопротекторну, гіпоглікемічну тощо [1, 2].

Вже відомим, але перспективним об'єктом, як наукових досліджень так і промисловим продуцентом, є базидієвий дереворуйнуючий гриб *Schizophyllum commune* Fr. Це розповсюджений, в тому числі територією України, умовно їстівний гриб, продуцент білків, деяких низькомолекулярних сполук та екзополісахаридів, зокрема β -D-глюкану шизофілану, на основі якого за кордоном вже випускають низку протипухлинних та імуномодулюючих лікарських засобів. З огляду на це є актуальним розробка вітчизняних біотехнологій для одержання з *S. commune* лікувально-профілактичних препаратів. Крім того, з використанням *S. commune* як продуцента можна отримати біологічно активні інгредієнти для косметичних засобів та препарати промислового призначення, наприклад, целюлолітичні та окислювальні ферменти. При цьому, для культивування *S. commune* переважно застосовують глибинний спосіб, який є технологічнішим та контрольованішим. В такому разі необхідно підібрати найкращі для даного штаму складові живильного середовища та оптимальні температуру, рН, аерацію, інтенсивність перемішування тощо. На початкових етапах досліджень, в лабораторних умовах, культивування дереворуйнуючих та інших грибів, і взагалі мікроорганізмів, здійснюють в колбах Ерленмеєра, які розташовуються на орбітальних качалках з регульованою інтенсивністю перемішування. За недостатнього рівня перемішування відбувається погіршення масообміну в середовищі, а також зменшення аерації. При надлишковому рівні перемішування починається руйнування міцелію, що також є негативним

фактором. Тому метою роботи було підбір умов перемішування при культивуванні штаму *S. commune* для отримання біомаси даного базидіоміцета на рідкому живильному середовищі.

Об'єктом досліджень був штам 1761 *S. commune* з Колекції шапинкових грибів Інституту ботаніки ім.М.Г.Холодного НАН України.

Глибинне культивування здійснювали в колбах Ерленмеєра на 750 мл, протягом 5 діб, при температурі +28°C, в умовах постійного перемішування з допомогою орбітальної качалки. Перемішування в різних варіантах досліджень підтримували на рівні 100, 120, 140, 160, 180, 200 та 220 об/хв. Як середовище для глибинного культивування використовували попередньо підібране авторами синтетичне середовище (СС) наступного складу (г/дм³): NH₄NO₃ – 3; KH₂PO₄ – 1; K₂HPO₄ – 1; MgSO₄·3H₂O – 0,6; глюкоза – 30; бурякова меляса – 1 [3-5].

Встановлення впливу інтенсивності перемішування на штам та вибір найсприятливішого режиму проводили за рівнем накопичення біомаси. Біомасу визначали ваговим методом, висушуючи міцелій до постійної маси за температури +105°C [6].

В результаті проведених досліджень було встановлено, що у визначених межах перемішування (від 100 до 220 об/хв) найбільший рівень біомаси у штаму *S.commune* 1761 спостерігався при 200 об/хв (6,4±0,5 г/дм³). При зменшенні інтенсивності перемішування рівень накопичення біомаси також поступово зменшувався до 4,7±0,4 г/дм³ при 100 об/хв. Збільшення інтенсивності перемішування до 220 об/хв також починало призводити до погіршення росту штаму.

Таким чином, дослідження глибинного культивування дереворуйнуючого базидієвого гриба *S.commune* 1761 свідчать, що для даного штаму сприятливішим є перемішування 200 об/хв. Отримані результати будуть використанні для розробки сучасних біотехнологій отримання як біомаси, так і біологічно активних препаратів лікувально-профілактичного призначення.

Список літератури:

1. Биологические свойства лекарственных макромицетов в культуре: Сборник научных трудов в двух томах. Т.2 / Под ред. чл.-кор. НАН Украины С.П. Вассера. Бисько Н.А., Бабицкая В.Г., Бухало А.С. и др. – Киев: Альтерпрес, 2012. – 459 с.
2. Биологические особенности лекарственных макромицетов в культуре: Сборник научных трудов в двух томах. Т. 1 / Под ред. чл.-кор. НАН Украины С.П. Вассера. – Киев: Альтерпрес, 2011. – 212 с.
3. Бухало А.С., Высшие съедобные базидиомицеты в чистой культуре. – Киев: Наук. думка, – 1988.– 144 с.
4. Ліновицька В.М., Бухало А.С. Ріст і біосинтетична активність *Grifola frondosa* (Dicks: Fr.) S.F.Gray та *Schizophyllum commune* Fr. в глибинній культурі / Український ботанічний журнал. –2008. – т. 65. – № 1. – с. 104–112.
5. Створення біотехнології отримання екзополісахаридів на основі глибиного культивування вищого базидіомицету *Schizophyllum commune* / [В.М.Ліновицька, А.С.Бухало, О.М. Швед, О.М.Дуган] / Вісник Національного університету «Львівська політехніка», серія Хімія, технологія речовин та їх застосування. – 2011. - №700. - С.161-172.
6. Методы экспериментальной микологии. Справочник // Дудка И.А., Вассер С.П., Элланская И.А. и др. – К.: Наукова думка. – 1982. – 561 с.

Юридичні науки

СПІВВІДНОШЕННЯ ПОНЯТЬ «ЗЕМЛЯ» ТА «ЗЕМЕЛЬНА ДІЛЯНКА»

Літошенко О.С.

канд. юрид. наук, доцент,

доцент кафедри підприємницького та корпоративного права

ДВНЗ «КНЕУ імені Вадима Гетьмана»

Незважаючи на відсутність у чинному Земельному кодексі України (далі – ЗК України) визначення поняття «земля», воно є ключовим як у земельному законодавстві, так і в земельному праві, зокрема у визначенні його предмету.

Термін «земля» – надзвичайно багатозначний. Залежно від контексту він може використовуватися у багатьох розуміннях – як планета (земна куля), як суходіл, як ґрунти земельних ділянок, як частина навколишнього природного середовища, як економічна категорія тощо [1, с. 7; 2, с. 16].

В іншому значенні земля виступає як об'єкт правового регулювання земельного права. У ньому під терміном «земля» розуміється розташований над надрами, територіально обмежений кордонами України, цілісний, нерухомий поверхневий шар земної кори [3, с. 34]. Землі у такому розумінні притаманні унікальні властивості, що використовуються людиною і суспільством.

Існують й інші законодавчі (наприклад, ст. 1 Закону України «Про охорону земель») та доктринальні [4, с. 497; 5, с. 69; 6, с. 6] визначення землі, проте, як слушно зазначають науковці [2, с. 17], вони знаходяться у загальному руслі законодавчих підходів.

Більш визначеним у земельному законі є поняття земельної ділянки. Згідно ч. 1 ст. 79 ЗК України **земельна ділянка** – це частина земної поверхні з установленими межами, певним місцем розташування та з визначеними щодо неї правами. Тобто ознаками земельної ділянки є конкретне місце її розташування, відособлення від інших ділянок шляхом встановлення її меж, які фіксуються в планах відведення ділянки і позначаються на місцевості. Після цього визначається площа земельної ділянки. Не менш важливу роль має юридична ознака – закріплення прав на земельну ділянку.

Інші, більш розгорнуті, з акцентами на певних змістовних аспектах, визначення земельної ділянки пропонуються представниками правової доктрини [3, с. 37; 4, с. 188; 7, с. 16-17; 8, с. 50; 9, с. 8; 10, с. 29].

Відповідно до ст. 79 ЗК України право власності на земельну ділянку поширюється в її межах на поверхневий (ґрунтовий) шар, на водні об'єкти,

ліси, багаторічні насадження, які на ній знаходяться, якщо інше не встановлено законом та не порушує прав інших осіб, а також на простір, що знаходиться над та під поверхнею ділянки на висоту і глибину, необхідні для зведення житлових, виробничих та інших будівель і споруд. Це положення має неабияке практичне значення у випадках необхідності визначення власника багаторічних насаджень чи водойми, що розташована на земельній ділянці, надповерхневої і підповерхневої меж земельної ділянки. Втім, існують відмінні обґрунтовані думки науковців щодо необхідності розмежування правового режиму земельної ділянки й правового режиму водних, лісових та інших природних ресурсів [1, с. 101-102; 11, с. 217].

Як у науці земельного права, так і в законодавстві панує єдність у тому, що категорії «земельна ділянка» та «земля» співвідносяться як частина та ціле. Оскільки земельна ділянка, маючи всі родові ознаки землі, має додаткову видову ознаку – встановлені межі [2, с. 19].

Як слушно звертають увагу науковці, у багатьох випадках зазначені терміни вживаються синонімічно («оренда землі» замість «оренда земельної ділянки», «купівля-продаж землі» замість «купівля-продаж земельної ділянки» тощо), що є не коректним з формальної точки зору, проте зазначені вислови є усталеними. Проте слід чітко розуміти із контексту, у яких випадках поняття «земля» вживається у своєму власному значенні, а коли – у розумінні «земельна ділянка» [2, с. 19-20].

Необхідною умовою набуття земельною ділянкою ознак цивільної обігоспроможності є формування земельної ділянки як об'єкта цивільних прав у розумінні ст. 79-1 ЗК України.

Згідно положень зазначеної статті **формування земельної ділянки передбачає визначення її площі, меж та внесення інформації про неї до Державного земельного кадастру.**

Дане законодавче положення означає, що земельна ділянка вважається сформованою лише з моменту присвоєння їй кадастрового номера та внесення відповідної інформації до Державного земельного кадастру.

Формування земельних ділянок здійснюється:

- у порядку відведення земельних ділянок із земель державної та комунальної власності;
- шляхом поділу чи об'єднання раніше сформованих земельних ділянок;
- шляхом визначення меж земельних ділянок державної чи комунальної власності за проектами землеустрою щодо впорядкування територій населених пунктів, проектами землеустрою щодо впорядкування території для містобудівних потреб, проектами землеустрою щодо приватизації земель державних і комунальних сільськогосподарських підприємств, установ та організацій;
- шляхом інвентаризації земель у випадках, передбачених законом;
- за проектами землеустрою щодо організації території земельних часток (паїв).

Принципово важливо, що земельна ділянка може бути об'єктом цивільних прав виключно з моменту її формування (крім випадків суборенди та сервітуту щодо частин земельних ділянок).

Сформована та зареєстрована земельна ділянка підпадає як під законодавче визначення речі (*«предмет матеріального світу, щодо якого можуть виникати цивільні права і обов'язки»* – ст. 179 Цивільного кодексу України (далі – ЦК України)), так і під визначення майна (*«окрема річ, сукупність речей, а також майнові права та обов'язки»* – ст. 190 ЦК України). А ст. 181 ЦК України прямо відносить земельні ділянки до нерухомих речей, а значить – до майна.

Таким чином, за результатами проведеного дослідження вбачається, що попри множинність доктринальних та інших підходів до визначень понять «земля» та «земельна ділянка», науковці у сфері земельного права сходяться у думці, що дані категорії співвідносяться як ціле та його індивідуально визначена частина. Для набуття земельною ділянкою ознак цивільної обігоспроможності необхідним є формування земельної ділянки як об'єкта

цивільних прав із присвоєнням їй кадастрового номера та внесення інформації до Державного земельного кадастру.

Список літератури:

1. Погрібний О. О., Каракаш І. І. Земельне право України : підручник. Вид. 2, перероб. і доп. Київ : Істина, 2009. 600 с.
2. Мірошніченко А. М. Земельне право України : підручник. 2-ге видання, допов. і перероб. Київ : ЦУЛ, 2011. 678 с.
3. Носік В. В. Земля як об'єкт права власності. Вісник Київського національного університету імені Тараса Шевченка. Серія Юридичні науки. 2000. Вип. 38. С. 33-40.
4. Носік В. В. Право власності на землю Українського народу : Монографія. Київ : Юрінком Інтер, 2006. 544 с.
5. Титова Н. І. До концепції нового основного земельного закону України. Право України. 2000. № 4. С. 68-73.
6. Земельне право : підручник / за ред. М. В. Шульги. Харків : Право, 2014. 520 с.
7. Андрейцев В. І. Об'єкти земельних правовідносин за новим Земельним кодексом України. Законодавство України. Науково-практичні коментарі. 2002. № 2. С. 3-19.
8. Носік В. В. Самовільне зайняття земельних ділянок: теорія і практика. Земельне право України. 2006. № 5. С. 47-58.
9. Ільницька Н. В. Оренда земель сільськогосподарського призначення: правові аспекти. Автореф. дис. ... канд. юрид. наук. Київ, 2001. 18 с.
10. Шульга М. В. Актуальные проблемы правового регулирования земельных отношений в современных условиях. Дис. ... докт. юрид. наук. Харків, 1998. 397 с.
11. Мірошніченко А. М., Марусенко Р. І. Науково-практичний коментар Земельного кодексу України. Київ : ЦУЛ, 2011. 516 с.

СИСТЕМА ПРИНЦИПІВ АДМІНІСТРАТИВНОГО ПРОЦЕСУ УКРАЇНИ

Лозинський Юрій Романович

доцент кафедри адміністративно-правових дисциплін Львівського державного університету внутрішніх справ, кандидат юридичних наук

Буркало Марія

здобувач вищої освіти 2 курсу юридичного факультету Львівського державного університету внутрішніх справ

Система принципів права являє собою основні ідеї та засади, які впливають на весь процес підготовки нормативно-правових актів, їх видання, встановлення гарантій дотримання правових вимог. Вони є основним критерієм для правотворчої, правозастосовної та правоохоронної діяльності державних органів. Від рівня їх дотримання залежить стабільність та ефективність правової системи.

Одну з найбільш виважених та обґрунтованих позицій щодо системи принципів адміністративного процесу сформульовано провідними фахівцями в зазначеній галузі права О.М. Бандуркою та М.М. Тищенко, які виділяють наступні принципи: 1) законності; 2) правової рівності; 3) охорони інтересів держави та особи; 4) публічності (офіційного) процесу; 5) об'єктивної істини; 6) гласності процесу; 7) здійснення процесу державною мовою і забезпечення права користування рідною мовою; 8) швидкості й економічності процесу; 9) самостійності в ухваленні рішень; 10) неухильності реалізації правової презумпції невинуватості і правомірності дій громадян [1, с.34-35].

Змістовною є системи принципів адміністративного процесуального права С.Т. Гончарука, до якої вчений відносить: законність; об'єктивну (матеріальну) істину; відповідальність посадових осіб за належне (правильне) ведення процесу; офіційність (публічність); відкритість (гласність); охорону

прав та інтересів особи і держави; рівність учасників процесу перед законом; національну мову; змагальність сторін; гарантії можливості захисту своїх прав та інтересів; економічність; швидкість і простоту [2, с.83].

На думку В.Г. Перепелюка, в системі принципів адміністративного процесу варто виділяти загально соціальні принципи, загально процесуальні принципи та спеціальні принципи адміністративного процесу.

В теорії сучасного адміністративного процесуального права можна зустріти спроби значного розширення системи принципів адміністративного процесу. Прикладом оновлення змісту вказаної системи можна назвати напрацювання вітчизняної юридичної думки щодо принципу публічності провадження при вирішенні публічно-правових спорів і принципу права на захисника і правову допомогу [3, с.55-59].

Теоретик права П.М. Рабінович диференціює їх як: 1) загальнолюдські (цивілізаційні); 2) типологічні принципи об'єктивного юридичного права – властиві усім правовим системам певного історичного типу, відображають його соціально-змістовну сутність; 3) конкретноісторичні принципи права – засади, які відображають специфіку права певної держави у реальних соціальних умовах; 4) галузеві та 5) міжгалузеві принципи права – охоплюють відповідно одну чи декілька галузей [4, с.68].

Заслуговує на увагу класифікація принципів, запропонована А.Т. Комзюком, В.М. Бевзенко та Р.С. Мельником, яка проводиться ними за цільовою спрямованістю на: 1) організаційні, тобто ті, які сприяють створенню належних умов здійснення адміністративного процесу (наприклад, принцип незалежності суддів) та 2) функціональні – основні засади, на яких має здійснюватися адміністративне судочинство (наприклад, принцип гласності і відкритості адміністративного процесу) [5, с.103].

Отже, багато вчених висловлювали свої думки на цю тему ,їхні погляди хоч і різняться ,але всі між собою пов'язані і взаємодоповнюють одне одного.

Список літератури:

1. Бандурка А. М. Административный процесс : учебник / А. М. Бандурка, Н. М. Тищенко. – Х. : Изд-во НУВД, 2001. – 352 с.
2. Гончарук С. Т. Основи адміністративного права України : навч. посіб. / С. Т. Гончарук. – К., 2004. – 342 с.
3. Голосніченко І. П. Адміністративний процес : навч. посіб. / І. П. Голосніченко, М. Ф. Стахурський. – К., 2003. – 389 с.
4. Рабінович П. М. Основи загальної теорії права і держави : посібник для студентів спеціальності «Правознавство» / П. М. Рабинович. – Вид. 2-е, зі змін. і доп. – К., 1994. – 236 с.
5. Комзюк А. Т. Адміністративний процес України : навч. посіб. / А. Т. Комзюк, В. М. Бевзенко, Р. С. Мельник. – К. : Прецедент, 2007. – 531 с.
6. Тертышников В. И. Гражданский процесс : учебник / В. И. Тертышников ; под ред. проф. В. В. Комарова. – Х. : ООО «Одиссей», 2001.

*Юридичні науки***ШТРАФ ЯК ВИД АДМІНІСТРАТИВНО-ПРАВОВОЇ САНКЦІЇ****Лозинський Юрій Романович**

доцент кафедри адміністративно-правових дисциплін Львівського державного університету внутрішніх справ, кандидат юридичних наук

Хоміщак Надія

здобувач вищої освіти 2 курсу юридичного факультету Львівського державного університету внутрішніх справ

Термін "штраф" має давнє походження і в перекладі з німецької "strafe" означає пеню, кару, стягнення за проступок. Однак сутність штрафу як виду адміністративного стягнення, завдяки поєднанню загальних рис штрафної

(каральної) санкції та певних особливих властивостей, значно ширша й полягає не тільки в ущемленні майнових інтересів винної особи [1, с.89].

Стаття 27 Кодексу України про адміністративні правопорушення визначає поняття штрафу як грошового стягнення, що накладається на громадян і посадових осіб за адміністративні правопорушення у випадках і розмірі, встановлених вище зазначеним Кодексом та іншими законами України [2].

Штраф – найбільш поширений вид адміністративного стягнення майнового характеру. Він накладається на правопорушників в адміністративному або судовому порядку у випадках і межах, передбачених актами вищих органів державної влади і управління. Розмір штрафу визначається переважно щодо офіційно встановленого розміру неоподатковуваного мінімуму доходів громадян або, в окремих випадках у кратному розмірі до вартості проїзду або товару. Що стосується посадових осіб, то на відміну від громадян, чинним законодавством встановлені більш високі розміри стягнень.

В адміністративному провадженні штраф застосовується виключно як грошове стягнення, хоча історії адміністративно-штрафної практики України відомі і інші його форми, наприклад, натуральний штраф (зерном, картоплею) в сільській місцевості.

Штраф в адміністративно-юрисдикційній практиці – домінуюча форма адміністративної відповідальності, оскільки він передбачений як єдиний або альтернативний захід стягнення за більшість адміністративних правопорушень, що містяться в Особливій частині КУпАП.

Адміністративному штрафу як різновиду штрафної (каральної) правової санкції притаманні такі риси:

- він є проявом державного примусу, тобто має каральний характер через протиправну поведінку;
- звертається на майно правопорушника, звідси - грошово-майновий характер;

- добровільний характер виконання поєднується із вживанням примусу в разі

ухилення від виконання;

- містить у собі мету відшкодування матеріальної шкоди, завданої державі; [3, с.163-164].

Штраф, є мірою відповідальності, правовим наслідком адміністративного правопорушення, що має на меті запобігання вчиненню нових правопорушень з боку правопорушника та інших осіб досягається головним чином завдяки настрашці, яка утримує нестійких осіб від вчинення адміністративних проступків. На мою думку такий вид стягнення є заохочувальним до уникнення повторних дій і найефективнішим засобом впливу на громадян.

Для того щоб Україна утвердилась на світовій арені як правова демократична держава з високим рівнем економічного розвитку, вона повинна спочатку забезпечити такий правовий порядок, який би привів до виконання суб'єктами права діючих законів в усіх сферах життєдіяльності. Не піддається сумніву, що в умовах побудови правової держави, всі державні установи, посадові та приватні особи повинні виконувати приписи та норми законодавчих актів, оскільки неодноразово порушуючи законодавчі норми, вони тим самим віддаляють стабільність та демократію в державі. [4, с.111].

Отже, можна зробити висновок, що адміністративне стягнення визначається як реакція держави примусового характеру на вчинене адміністративне правопорушення, що застосовується визначеним колом уповноважених владних суб'єктів в межах чітко закріпленої в законі процедури до особи-порушника з метою виховання такої особи, загальної та спеціальної превенції правопорушень, а також кари; і полягає в обов'язку правопорушника зазнавати обмежень майнового, морального та особистого характеру.

Список літератури:

1. Коломоєць Т.О. Адміністративний примус у публічному праві України: дис. ... д-ра юрид. наук: спец. 12.00.07 / Т.О. Коломоєць. – Запоріжжя, 2005. – 455 с.
2. Кодекс України про адміністративні правопорушення : Закон Української РСР від 07.12.1984 № 8073-X; станом на 01.05.2019. URL: <https://zakon.rada.gov.ua/laws/show/80731-10> (дата звернення 17.05.2019).
3. Адміністративне право України: підручник / Ю.П. Битяк, В.М. Гаращук, О.В. Дьяченко та ін. // За редакцією Ю.П. Битяка. – К.: Юрінком Інтер, 2007. – 544 с.
4. Пилипенко К.М. Соціальне значення правомірної поведінки у формуванні сутності правопорядку / К.М. Пилипенко // Актуально проблеми юридичної науки : збірник тез міжнародної наукової конференції «Десяті осінні юридичні читання» (м. Хмельницький, 18-19 листопада 2011р.) : у 4-х част. – Ч. 1. – Хмельницький : Видавництво Хмельницького університету управління та права, 2011. – С. 11-114.

Інші професійні науки (Комп'ютерні науки)

**ОСОБЛИВОСТІ ВИКОРИСТАННЯ ЄДИНОГО ІНФОРМАЦІЙНОГО
ІНТЕРНЕТ-РЕСУРСУ EURES З ПОСЛУГ ТРУДОВОГО
ПОСЕРЕДНИЦТВА З БОКУ РОБОТОДАВЦІВ**

Лубко Д.В.

к.т.н., доцент, ТДАТУ, м. Мелітополь, Україна

EURES – це єдиний інформаційний інтернет-ресурс по збору даних про наявність робочих вакансій по всій Європі.

Також EURES (European Employment Services) – це Європейська система трудового посередництва, створена Європейською Комісією і об'єднує державні служби зайнятості країн Європи.

Мета EURES - надати інформацію, рекомендації та послуги з підбору або працевлаштування (підбір кандидата або відповідного робочого місця) для працівників і роботодавців, а також для будь-якого громадянина Європейського Союзу, який бажає скористатися принципом вільного пересування осіб.

Мета пропонуванних послуг EURES - забезпечити шукаючих роботу в Європі людей достовірною, якісною та швидкою інформацією.

Інформацію можна подивитися на Європейському порталі трудового посередництва за адресою: <http://ec.europa.eu/eures/>. Також на цьому порталі можливо розмістити CV і знайти інформацію про умови роботи та проживання в країнах ЄС, тощо. Всі послуги є безкоштовними.

Існує певний порядок пошуку робочих і службовців, який EURES включає в орбіту при пошуку означеної людини з заданими параметрами для певної роботи. Це означає, що роботодавці в обов'язковому порядку повинні користуватися послугами порталу EURES в процесі пошуку співробітників.

Роботодавці розміщують інформацію про вакансії на сайті, і якщо ніхто з європейців (на першому етапі) не відгукнеться, то вони продовжують пошуки серед громадян третіх країн. Наприклад, що стосується здобувачів з України, то EURES допомагає знайти роботу нашим громадянам в наступному порядку: громадянам, які вже отримали паспорти іншої країни; громадянам інших країн ЄС, які володіють українською мовою; членам сімей громадян країни-члена ЄС та громадянам третіх країн, які вже проживають в іншій країні; громадянам третіх країн, які знаходяться за межами країни проживання.

EURES-консультанти пропонують роботодавцям наступні послуги:

1. Консультування при складанні вакансії.
2. Реєстрація вакансій на порталі EURES і через інші канали спілкування, а також поширення вакансій через мережу EURES у всіх країнах чинним партнерам EURES і здобувачам роботи.

3. За бажанням можна опублікувати вакансію в базі даних пропозицій про роботу конкретної країни Європи.

4. Попередній відбір підходящих кандидатів.

5. Допомога в організації вербувального заходу в Європі.

6. Організація ярмарків праці (в т.ч. і online-ярмарків праці).

7. Поширення загальної інформації про ситуацію на ринку праці в вашій країні і в інших країнах Європи, які входять в мережу EURES.

8. Консультування і допомога в клопотанні на участь в європейських програмах Моє перше робоче місце EURES і Reactivate.

9. Інформування та консультування при наймі працівників з інших країн Європи, в т.ч. процедури, пов'язані з наймом іноземця на роботу.

За бажанням EURES-консультанти в вашій країні можуть передати вашу пропозицію про роботу і EURES-консультантам з інших країн, які виставлять вашу вакансію у своїх державних базах даних пропозицій про роботу і передадуть її претендентам роботи в своїй країні.

Ви також можете створити на порталі Еуропа EURES профіль своєї компанії. Це дозволить вам створювати і зберігати профілі пошуку, отримувати повідомлення про відповідні вам резюме (CV), замовити інформаційну розсилку і отримувати багато іншої корисної інформації для найму працівників з інших європейських країн.

По своїй суті EURES – це мережа, яка інформує людей про вакансії в 31-ній європейській країні, а саме: CV-кандидатів, зацікавлених в цих робочих місцях; роботодавців, які запитують робочу силу, і умовах заняття робочих місць, іншої корисної інформації для тих, хто бажає жити і працювати в європейському просторі легально.

За допомогою EURES державні служби зайнятості з країн Європейського Союзу надають швидкий доступ на ринок праці на місцевому, національному та європейському рівні всіх претендентів на робочі місця, роботодавців і організацій з підбору персоналу. З цією метою, вони надають повну детальну

інформацію про вакансії і кандидатів на робочі місця. У той же час надають активні заходи пошуку робочого місця або підбору кадрів.

Якщо не існує достатньої кількості вакансій, щоб всі бажаючі могли працевлаштуватися негайно, і (або) якщо здатності претендентів на робочі місця не відповідають вимогам ринку праці, які ускладнюють пошук робочого місця, надається доступ до більш повних послуг для покриття індивідуальних запитів, щоб кожен отримав необхідну підтримку при пошуку відповідного робочого місця. Окрема увага приділяється підприємствам, яким EURES надає посередницькі послуги по попиту і пропозиції на ринку праці.

Державні служби зайнятості країн Європейського Союзу є партнерами EURES, які у співпраці на європейському рівні покращують свої послуги, щоб просувати мобільність праці на європейському ринку праці, і є основними учасниками цього європейського порталу по мобільності робочої сили.

По суті *роботодавці* – це люди, які шукають людей та пропонують роботу на порталі своїм майбутнім працівникам. Після того, як Ви (як користувач у якості роботодавця) потрапите на головну сторінку ресурсу EURES, ви зможете побачити безліч вкладок, меню, гіперпосилань.

Найголовніша вкладка, яка стосується роботодавця – це вкладка „EMPLOYERS” (в перекладі „Роботодавці”), і вона наведена на рисунку 1.

Для роботодавців на сайті є наступні можливості (опис меню):

1. ***Меню №1. Find candidates*** („Пошук кандидатів”). Дія меню - проведення пошуку потрібного кандидата роботодавцем (значок замка позначає закриті до доступу меню для даного аккаунту);

2. ***Меню №2. My candidates*** („Мої кандидати”). Дія меню - перегляд списку знайдених роботодавцем кандидатів на роботу.

3. ***Меню №3. My youth opportunities*** („Мої молодіжні можливості”). Дія меню - перегляд списку знайдених роботодавцем молодих (до 35-ти років) кандидатів на роботу.

4. ***Меню №4. Advertise a job*** („Рекламування роботи”). Дія меню – заходи, реклами роботи від роботодавців.

5. **Меню №5. Hits and Tips** („Поради та підказки”). Дія меню - отримання порад та підказок по питанням для роботодавця які в нього виникли;

6. **Меню №6. Your first EURES job** („Ваша перша робота у EURES”). Дія меню - інформація (підказка) про отримання першої роботи в EURES, з можливістю ознайомлення зі списком вакансій служб зайнятості EURES та їх партнерів та рівні ЄС.

7. **Меню №7. Reactivate** („Реактивувати”). Дія меню - використання автоматизованої системи мобільності робочих місць Європейського Союзу, яка допомагає роботодавцям знайти кваліфікованих робітників та допомагає громадянам ЄС знайти роботу, стажування або можливість навчання в іншій країні ЄС. Зокрема, вона направлена на те, щоб заповнити вакансії з мотивованими кандидатами по всій Європі.

Дуже часто нормальний роботодавець пропонує пошукувачу, який шукає ще роботу, наступні додаткові привілеї (бонуси), такі як: безкоштовне розміщення поруч з готелем; компенсація частини вартості проїзду; трансфер з аеропорту в готель; медичне обслуговування та соціальне забезпечення; харчування 3 рази в день; договірну зарплату в залежності від рівня професійної підготовки; безкоштовне навчання, тощо.

Наведемо також корисну інформацію, як для роботодавця так і для пошукувача, при влаштуванні на роботу в іншій державі.

Наприклад, Вам слід враховувати, що:

А) Зразки CV на всіх мовах Європи, а також можливість заповнити резюме надає портал EUROPASS (його адреса - www.europassikeskus.ee).



Рис.1. Вікно вкладки „EMPLOYERS” порталу EURES номерами меню (а), та переклад цієї вкладки на російську мову (б)

Б) Інформацію про нострифікації дипломів можна отримати в представництві загальноєвропейської організації ENIC-NARIC (додаткова інформація на сайті: www.archimedes.ee/enic).

В) Перед від'їздом необхідно подати заяву про надання Європейської картки медичного страхування в Лікарняній касі вашого міста вашої країни мешкання. Ця картка дає можливість отримати необхідну медичну допомогу в країнах Європи.

Також в рамках вільного пересування робочої сили, для роботи в країнах Європи потрібно громадянство ЄС і знання іноземної мови. Багато роботодавців вважають за краще все-таки наймати на роботу людей зі знанням державної мови. Для сезонних робіт досить знання англійської мови.

Висновки

Використання роботодавцями інтернет-ресурсу EURES, це єдиний гарантований засіб покращання послуг трудового посередництва, який дозволяє забезпечити шукаючих роботу в Європі людей достовірною, якісною та швидкою інформацією. Інтернет-ресурс пропонує претендентам роботи можливість зареєструвати своє CV в загальній базі даних. Дана реєстрація дає змогу отримувати сповіщення про відповідні вакансії на свою електронну адресу. А фахівці EURES консультують всіх зацікавлених в пошуку роботи за кордоном, реєстрації на біржі праці не потрібно.

Інтернет-ресурс EURES (eures.europa.eu) включає базу даних про наявність робочих місць та інформацію про умови проживання і роботи в країнах ЄС і ЄЕП. Сьогодні портал пропонує більш 1,4 мільйони вакансій. Інформацію про вакансії можна знайти також на сайтах департаментів трудової зайнятості Європейських держав.

За допомогою EURES державні служби зайнятості з країн Європейського Союзу надають швидкий доступ на ринок праці на місцевому, національному та європейському рівні всіх претендентів на робочі місця, роботодавців і організацій з підбору персоналу.

Список літератури:

1. European Commission. EURES : the story so far : matching jobs and skills in Europe for 15 years / European Commission Directorate-General for Employment, Social Affairs and Equal Opportunities D.3 Unit. Luxembourg: Publications Office of the European Union, 2009. - 121 p. : col. ill.

2. Tessaring M. The future of work and skills: visions, trends and forecasts // Vocational education and training: The european research field. Background report. Thessaloniki: Cedefop. – 1998. – Т. 1. – С. 271-319.

3. Ertelt B. J., Baigger D. Evaluation des Europäischen Vermittlungsdienstleistungsangebotes EURES der Bundesanstalt für Arbeit // Informationen für die Beratungs-und Vermittlungsdienste (ibv) Nr. – 2002. – Т. 43. – №. 2002. – С. 2915-2926.

АНАЛІЗ ЄВРОПЕЙСЬКОГО ПОРТАЛУ ВАКАНСІЙ EURES З ПОГЛЯДУ ЙОГО ВИКОРИСТАННЯ ПОШУКУВАЧАМИ ДЛЯ МАЙБУТНЬОГО ПРАЦЕВЛАШТУВАННЯ

Лубко Д.В.

к.т.н., доцент, ТДАТУ, м. Мелітополь, Україна

EURES – це єдиний інформаційний інтернет-ресурс по збору даних про наявність робочих вакансій по всій Європі.

Інформацію можна подивитися на Європейському порталі трудового посередництва за адресою: <http://ec.europa.eu/eures/>.

Також **EURES** - це створена Європейською Комісією мережа трудового посередництва, яка підтримує вільне пересування робочої сили в Європейському Союзі і в державах Європейського Економічного простору і Швейцарії. Портал вакансій EURES був створений у вересні 2003 року. Зараз на ньому зареєстровано більш ніж 1665000 вакансій, якими можуть скористатися громадяни ЄС. Розміщення інформації на сайті є безкоштовним як для тих, хто шукає роботу („пошукувачі”), так і для тих, кому потрібні співробітники („роботодавці”).

Meta EURESa запропонувати: здобувачам роботи інформацію і консультування про можливості роботи та умови проживання і роботи в Європі; роботодавцям підтримку в пошуку нових працівників їх Європи; жителям прикордонних територій інформацію про роботу в сусідній державі.

Щороку майже у всіх країнах Європи організуються ярмарки праці, де зустрічаються претенденти роботи і роботодавці. Огляд часу і місць проведення ярмарок праці можна подивитися на порталі EURES в календарі заходів. Якщо ви зацікавлені взяти участь в ярмарках, можна зв'язатися з EURES-консультантом каси по безробіттю.

Крім звичайних ярмарків праці людей запрошуюють взяти участь в Європейських (online) ярмарках праці, на яких роботодавці зустрічаються з претендентами роботи з усіх країн Європи. На загальноєвропейському порталі europeanjobdays.eu створені можливості для реєстрації учасників, ознайомлення з роботодавцями, зіставлення підходящих кандидатів і вакансій, подачі заявки на пропозиції про роботу, проведення online-співбесід з відповідними кандидатами і ін. Інформацію про участь у європейських online-ярмарках праці можна отримати у EURES-консультанта.

Найбільшою популярністю портал про вакансії в Європі користується у громадян Польщі (11%), за якими слідують громадяни Франції, Німеччини та Італії. Велика частина запитів поступає на англійській мові (20%), за ним слідують польський (8,5%), німецький (7%), іспанська (5,5%) і французька (5%). Розглянемо основні принципи як же користуватися послугами EURES.

Якщо ви зайняті пошуком роботи (тобто ви є пошукувачем), то:

1. Заходьте на портал, вибираєте країну, в якій би ви хотіли працювати і переглядаєте вивішені на сайті вакансії. Якщо вас щось зацікавило, то зв'язуєтеся безпосередньо з роботодавцем (в тому випадку, якщо вказані його координати) або європорадником з працевлаштування.

2. Створюєте власну анкету, завантажуєте дані на сайт, даєте координати для зв'язку з вами.

3. Вносьте в спеціальний формуляр, запропонований на сайті, дані про те, яка робота вас цікавить (країна, посаду, рівень зарплати, графік роботи і т.д.). Якщо в базі даних з'являється вимагається вам вакансія, ви отримуєте повідомлення про це.

По суті пошукувачі – це люди, які шукають на сайті собі роботу (або роботодавців з роботою) або які пропонують свої послуги, знання та вміння для того, щоб ними зацікавилися роботодавці.

Щоб потрапити на портал EURES потрібно в рядку браузера ввести його ім'я: <https://ec.europa.eu/eures/>. Далі потрібно обрати мову спілкування на сайті (є можливість вибору з 26 мов європейських країн).

Після обрання вашої мови спілкування ви побачите головну сторінку порталу EURES, яка складається з різноманітних вкладок, меню, гіперпосилань та різну інформацію.

Найголовніша вкладка – „JOBSEEKERS” (в перекладі „Той, хто шукає роботу”), яка стосується роботи для пошукувача, наведена на рисунку 1.

Для шукаючих роботу на сайті є наступні можливості (опис меню):

8. **Меню №1. Find a job** („Пошук роботи”). Дія меню - проведення пошуку потрібної пошукувачу роботи по ключовим словам;

9. **Меню №2. Youth opportunities** („Можливості для молоді”). Дія меню - проведення пошуку певної роботи по ключовим словам для молодих людей за віком (до 35 років);

10. **Меню №3. My CV** („Моє резюме”). Дія меню - створення власного резюме або імпорт готового резюме з системи EUROPASS;

11. **Меню №4. My Skills Passports** („Мої навички паспорту”). Дія меню - створення та редагування паспорту навиків;

12. **Меню №5. My jobs** (Моя робота).

Підменю 5.1 - Saved search profiles („Збережені пошукові профілі”). Дія підменю - робота зі збереженими пошуковими профілями.

Підменю №5.2 - Received Enquiries („Отримані запити”). Дія меню - можливість проглядати запити (повідомлення) від роботодавців, які зацікавились в вашому профілі;

13. **Меню №6. Hits and Tips** („Поради та підказки”). Дія меню - отримання порад та підказок по питанням з роботи які виникли;

14. **Меню №7. Skills & Careers** („Навички та кар’єра”). Дія меню - проведення пошуку можливостей навчання перед отриманням роботи.

15. **Меню №8. Your first EURES job** („Ваша перша робота у EURES”). Дія меню - інформація (підказка) про отримання вашої першої роботи в EURES, з можливістю ознайомлення зі списком вакансій служб зайнятості EURES та їх партнерів та рівні ЄС.

16. **Меню №9. Reactivate („Реактивувати“)**. Дія меню - використання автоматизованої системи мобільності робочих місць Європейського Союзу, яка допомагає людям ЄС (до 35 років) знайти роботу, стажування або можливість навчання в іншій країні ЄС, а також допомагає роботодавцям знайти кваліфіковану робочу силу. Через меню Reactivate також можна отримувати інформацію, вести пошук роботи, підбирати та отримувати допомогу і підборі персоналу.



Рис.1. Скріншот вкладки „JOBSEEKERS” з номерами меню (а), та переклад цієї вкладки на російську мову (б)

Висновки

За допомогою EURES державні служби зайнятості з країн Європейського Союзу надають швидкий доступ на ринок праці на місцевому, національному та

європейському рівні всіх претендентів на робочі місця, роботодавців і організацій з підбору персоналу. Використання інформаційного Web-забезпечення EURES, як єдиного європейського порталу з послуг трудового посередництва, дозволить пошукувачам значно покращати пошук достовірної, якісної та швидкої інформації у процесі їх визначення з майбутньою професією з гарною заробітною платою.

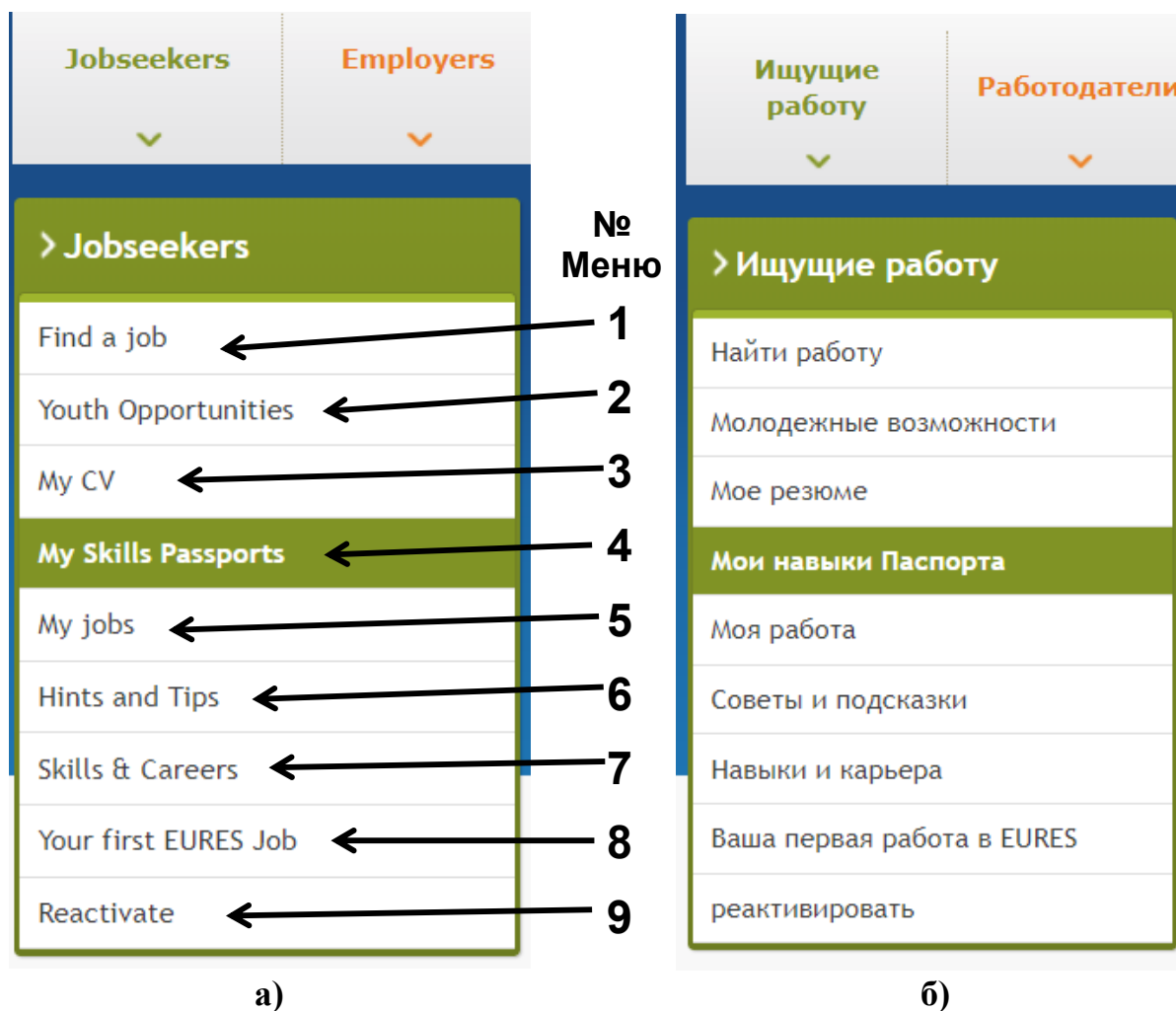
Завдяки створенню порталу EURES та партнерству між багатьма людьми у різних країнах, які шукають собі (пошукувачі), або для свого бізнесу (роботодавці) роботу – в найближчий час буде досягнуто таких результатів:

- скорочення термінів тривалості безробіття у країнах Європи;
- збалансування попиту і пропозиції робочої сили;
- створення механізмів для регулярного оновлення та розповсюдження інформації про умови життя і праці людей у країнах Європи;
- підвищення рівня поінформованості населення з питань працевлаштування людей нашої країни та країнах ЄС;
- сприяння збільшенню числа вакансій у різних країнах Європи;
- створення додаткових можливостей працевлаштування;
- зростання рівня зайнятості людей у різних країнах Європи.

Список літератури:

1. Ertelt B. J., Baigger D. Evaluation des Europäischen Vermittlungsdienstleistungsangebotes EURES der Bundesanstalt für Arbeit //Informationen für die Beratungs-und Vermittlungsdienste (ibv) Nr. – 2002. – Т. 43. – №. 2002. – С. 2915-2926.

2. de Grip A., Matheeuwsen A., Hoevenberg J. Future job opportunities in the European Union: towards a EURES database on regional labour market forecasts //ROA Reports. – 1996. – № 5E.

3. European Commission. EURES : the story so far : matching jobs and skills in Europe for 15 years / European Commission Directorate-General for Employment, Social Affairs and Equal Opportunities D.3 Unit. Luxembourg: Publications Office of the European Union, 2009. - 121 p.: col. ill.

4. Tessaring M. The future of work and skills: visions, trends and forecasts // Vocational education and training: The european research field. Background report. Thessaloniki: Cedefop. – 1998. – Т. 1. – С. 271-319.

Економічні науки

ФОРМУВАННЯ МЕХАНІЗМІВ СТИМУЛЮВАННЯ І РОЗВИТКУ ЕКСПОРТНОЇ АКТИВНОСТІ

Лукашенко А.А.

студентка,

Науковий керівник – *Цимбаленко Я.Ю.*

к.е.н., доцент кафедри міжнародної економіки

НТУУ «Київський політехнічний

інститут імені Ігоря Сікорського»

Для забезпечення реалізації експортного потенціалу України важливим є формування механізму стимулювання та розвитку експортної активності України, а саме забезпечення державою ефективного регулювання функціонування системи підтримки українських експортерів, сприяння новій, прогресивній та якісній структурі експортного потенціалу. Підтримка експорту має реалізовуватись через систему урядових інституцій, які взаємодіють між собою, а саме міністерств, відомств, експертних центрів, спеціалізованих агентств, дипломатичних місій та фінансових структур.

Основні напрями стимулювання експортної активності в Україні:

1. Фінансове забезпечення і підвищення доступності кредиту.

В Україні протягом довгого періоду фінансове сприяння експорту переважно сприймалось як надання субсидій вибіркоким галузям і виробникам, а також лобіювання адресних пільг, впровадження податкових «канікул» в

основному на користь представників великого приватного бізнесу, що наближені до влади. Такий підхід негативно позначився на структурі українського експорту та на валютних надходженнях від нього.

20 грудня 2016 року Верховною Радою України ухвалено закон "Про забезпечення масштабної експортної експансії українських виробників шляхом страхування, гарантування та здешевлення кредитування експорту" [1].

07 лютого 2019 року Кабінет Міністрів прийняв рішення про утворення Експортно-кредитного агентства. Воно діятиме, як приватне акціонерне товариство (ПрАТ). Запуск діяльності такого агентства є дійсно важливим, адже воно може стати одним із основних інструментів для допомоги у реалізації української продукції за кордоном. Проте варто доопрацювати закон та позбутись суперечностей, а саме:

1. Існують деякі суперечності між нормами цього закону. Закон забороняє порушення норм СОТ, зокрема угоди щодо заходів компенсування та субсидій, а також угоди про надання експортних кредитів. Разом з тим цей закон розглядає можливість утворення механізму для часткового відшкодування відсоткової ставки експортних кредитів, що і є експортною субсидією.

2. Суттєвим недоліком є також не поширення на кредитно-експортне агентство деяких норм законів "Про фінансові послуги та державне регулювання ринків фінансових послуг" [4], "Про страхування" [2], "Про управління об'єктами державної власності" [3] це може негативно вплинути на конкуренцію, надати переваги тільки деяким компаніям чи акціонерам експортно-кредитного агентства, таким чином регулювання діяльності агентства не здійснюватиметься на належному рівні.

3. Ще одним недоліком є вибірковість товарів, які підтримуватимуться ЕКА, варто не встановлювати перелік продукції, яку підтримуватиме агентство, а обрати параметри якими мають ці товари володіти, наприклад тривалий цикл виробництва, продукція високотехнічного виробництва. Для того щоб запобігти викривленню економічних стимулів.

4. Також до закону варто додати чіткі критерії для обрання області підтримки експорту, відповідно до вартості постачання, обсягу, а також їх напрямів, зважаючи на закон України "Про державну допомогу суб'єктам господарювання".

5. Потрібно мінімізувати потенційні корупційні ризики. Адже в законі вказано, що агентство може надавати підтримку експортерам з державного бюджету і відсутні параметри відбору підприємств, а також не визначена процедура вибору обсягу кредитування або страхового покриття, а це утворює передумови для зловживань держкоштами та корумпування ЕКА.

2. Підтримка розвитку високотехнологічного виробництва.

Теперішня система функціонування економіки не сприяє стимулюванню, створенню та розвитку високотехнологічних галузей національної економіки. На даному етапі високотехнологічні галузі становлять лише 6 % від ВВП, та 5,5 % від експорту. Наукомісткість українського ВВП становить лише 0,77 %. Тобто економіка нашої країни базується на виробництві індустріальної продукції, що має досить низьку додану вартість. Дослідження та розробки частіше зосередженні на забезпеченні потреб сировинної економіки. Ми маємо колосальний технологічний розрив порівняно з розвиненими країнами, що кожного року стає глибшим.

У реальній економіці може бути два варіанти розвитку:

1. Це продовжувати використовувати порівняльні переваги в природо-ресурсному напрямі та експортувати сировину чи продукцію з низькою доданою вартістю.

2. Використовувати науково-технічні досягнення та інновації у виробничому циклі, а також застосовувати сучасні маркетингові інструменти для реалізації товару на закордонному ринку. Більш ефективним є другий підхід, однак він є більш витратним.

Для ефективної інтелектуалізації варто вжити таких заходів:

1. Вдосконалення нормативно-правової бази, контроль виконання програм щодо розвитку НДДКР.

2. Забезпечення фінансування з бюджету та коштом міжнародної допомоги.

3. Використовувати допомогу іноземних експертів, зокрема здійснення технічної підтримки.

4. Допомога держави при виході наукомісткої продукції на зарубіжні ринки.

3. Розробка та впровадження дієвої та результативної системи стандартизації продукції.

– вдосконалення сучасних стандартів в Україні, наближення їх до світових стандартів, як у правовій, так і у технічній сферах;

– прискорення темпу запровадження нових стандартів;

– скорочення переліку продуктів виробництва, що повинні проходити обов'язкову сертифікації, а також тривалості робіт і їх вартості:

– підняття рівня інформованості виробників про сертифікацію та стандарти;

– здійснення робіт пов'язаних з вдосконаленням науково-методичного фундаменту літератури про управління якістю та конкурентоздатністю товарів.

4. Інформаційне забезпечення зовнішньоторговельної діяльності.

Окрім традиційних інструментів політики, зростання експорту можна сприяти за рахунок поліпшення співпраці між експортерами, урядом та суб'єктами бізнесу. Наприклад, в даний час зростає поінформованість про можливість використання експортних консорціумів для надання допомоги малому та середньому бізнесу на зовнішніх ринках. У той же часу ряд повинен покращити збір та розповсюдження інформації про потенційні ринки та вимоги до експорту.

5. Відкриття торгівельних представництв України за кордоном.

Такі представництва можуть стати ефективним інструментом зовнішньоторговельної політики України. Основними завданнями таких представництв мають бути:

- аналіз промислових ринків, оцінку попиту та пропозиції, а також їхньої структури;
- здійснення антидемпінгових заходів;
- залучення інвестицій та робота над інтенсифікацією торгівлі;
- проведення міжнародних виставок, презентацій товарів спільно з урядами чи торгівельними представництвами інших країн;
- захист прав та інтересів суб'єктів господарювання України, на ринках країн базування;
- надання можливості українським експортерам розміщувати інформацію про пропозицію своїх товарів.

Стратегічне співробітництво між різними рівнями уряду та приватним сектором можна вважати ключовим елементом успіху політики. Адже політика стимулювання експорту може впливати на показники експорту як безпосередньо, через набір політичних інструментів, що мають прямий вплив на зовнішню торгівлю, так і опосередковано, через набір заходів політики, які мають вплив на інші аспекти економічних систем і, у свою чергу, стимулюють показники зовнішньої торгівлі (фіскальна політика, сприяння високотехнологічному виробництву).

Список літератури:

1. Закон України «Про забезпечення масштабної експортної експансії українських виробників шляхом страхування, гарантування та здешевлення кредитування експорту». - [Електронний ресурс]. – Режим доступу: <https://zakon.rada.gov.ua/laws/show/1792-19>.
2. Закон України «Про страхування». - [Електронний ресурс]. – Режим доступу: <https://zakon.rada.gov.ua/laws/show/85/96-%D0%B2%D1%80>.
3. Закон України «Про управління об'єктами державної власності». - [Електронний ресурс]. – Режим доступу: <http://zakon2.rada.gov.ua/laws/show/959>.
4. Закон України «Про фінансові послуги та державне регулювання ринків фінансових послуг». - [Електронний ресурс]. – Режим доступу: <https://zakon.rada.gov.ua/laws/show/2664-14>.

ЗНАЧЕННЯ РЕЖИМУ ДНЯ УЧНІВ ПОЧАТКОВИХ КЛАСІВ

Лук'янченко М.Ю.

Студентка спеціальності «Фізичне виховання»
Красноградського коледжу Комунального закладу
«Харківська гуманітарно-педагогічна академія»
Харківської обласної ради

Лук'янченко С.П.

Красноградський коледж Комунального закладу
«Харківська гуманітарно-педагогічна академія»
Харківської обласної ради
викладач фізичного виховання

Для зміцнення здоров'я, розумового та фізичного розвитку дитини у сімейному побуті треба додержувати правильного режиму. Під режимом розуміють точно встановлений розпорядок життя: доцільне чергування діяльності та відпочинку, прийомів їжі та сну з урахуванням віку, стану здоров'я дитини, особливостей побуту сім'ї і можливостей домашніх умов.

Додержувати правильного режиму дня – означає регулярно приймати їжу, своєчасно лягати спати, забезпечити організм необхідним і достатнім для поновлення сил відпочинком, оздоровити свій побут і працю, додержувати особистої і громадської гігієни, займатись фізичною культурою і спортом.

Правильний режим – дуже корисний для людини стереотип. Він полегшує, прискорює, економить роботу нервових клітин мозку, оберігає їх від швидкого виснаження.

Виникненню всякої звички – стереотипу, а також і звички до режиму, передують тривала, важка, дуже напружена тренувальна робота нервових клітин.

Ось чому в період освоєння режиму дітям дуже потрібна допомога дорослих, їх постійна вимогливість, систематичний контроль і піклування.

Як тільки правильний ритм життя закріпиться в корі великих півкуль у вигляді певних рефлексів – узгоджених процесів збудження і гальмування, робота клітин значно полегшується – треба тільки підтримувати встановлений стереотип. У поведінці школяра це виявляється в тому, що всі його дії виконуються ніби автоматично, без зайвого нервового напруження.

Таким чином, режим допомагає людині захистити свою нервову систему від перевтоми, сприяє більш легкій, продуктивній, економічній праці клітин, виховує сильну волю й дисциплінує.

Нервові діти завдають батькам багато клопоту. Підвищене нервове збудження дитини погано позначається на її фізичному стані, негативно впливає на успішність у закладах освіти, є причиною неорганізованості, поганої поведінки. Дорослі помиляються, коли кажуть про нервових дітей, що вони народились капризними і нічого з цим не зробиш. Нервовою, капризною дитина не народжується, а стає під впливом різних несприятливих умов життя і неправильного виховання. Створіть дитині, яка непокоїть вас своєю нервовістю, здорові домашні умови, і ви побачите – мине зовсім небагато часу, і її поведінка стане кращою. Зменшиться дратівливість замість нескінченних гримас невдоволення, образи на її обличчі дедалі частіше з'являтиметься усмішка [1].

Відсутність правильного чергування різних видів діяльності недостатня тривалість нічного сну й відпочинку на свіжому повітрі призводить до швидкого виснаження нервової системи, внаслідок чого працездатність школяра знижується, – а з часом можуть виникнути різні захворювання. Під час занять у школі можна спостерігати, як важко деяким учням зосередити увагу на поясненнях вчителя і відповідях однолітків.

Основний вид діяльності учнів – навчальні заняття. Вони становлять у молодших школярів 4-5 год. На виконання домашніх завдань першокласники

витрачають 1 год, учні II класу 1-1,5 год, а III класу – 1,5-2 год. Виконувати домашні завдання слід в один і той самий час.

Не можна допускати відкладення учнями виконання домашніх завдань на більш пізній час, адже у другій половині дня фізіологічні функції і працездатність організму знижуються. Недоцільно також виконувати домашні завдання одразу після школи.

Видатний педагог К.Д. Ушинський зазначав: у дитини, яка довго виконує домашні завдання, знижується успішність, послаблюється пам'ять та увага. Вона, звичайно, мало буває на свіжому повітрі, мало рухається, систематично недосипає. Тому не дивно, що наприкінці навчального року в неї розвивається перевтома, загальна слабкість, сонливість або, навпаки, підвищена збудливість, головні болі [1].

Запобігти цим порушенням можна, суворо додержуючи певних гігієнічних вимог: виконувати домашні завдання в один і той самий час і через кожні 30-35 хв робити перерви на 5-10 хв для виконання фізкультурних хвилин і пауз [2].

Виконання домашніх завдань – серйозна праця для дитини, батьки повинні рахуватися з цим. А так буває далеко не завжди. Подекуди можна спостерігати, що в кімнаті, де учень виконує домашні завдання, дорослі голосно розмовляють, працює телевізор.

Серйозної уваги потребує і робоче місце школяра. Воно має бути постійним і зручним, добре освітленим, очі дитини менше втомлюватимуться, коли стіл матиме похилу поверхню (10-15°). Для цього використовують спеціальні підставки, які можна зробити самим. Світло має падати з лівого боку. Тоді не буде ніяких тіней від руки, що пише.

Протягом навчального року учні більшу частину часу проводять у приміщенні, сидячи за партою. Дихання в цей час, як правило, неглибоке, поверхневе – кількість кисню, що надходить у кров, відносно невелика. Тому школярам необхідно після занять побігати і погратися на свіжому повітрі не менш як 1,5-2 год [2].

Активний відпочинок на свіжому повітрі в рухливих іграх і спортивних розвагах благотворно впливає на здоров'я дитини, зокрема на функціональний стан центральної нервової системи, зростають показники розумової працездатності, поліпшується перебіг нервових процесів.

Отже, непоправної помилки припускаються ті батьки, які змушують дітей одразу ж після приходу зі школи вчити уроки або позбавляють їх прогулянки на свіжому повітрі за погану оцінку чи інші провини.

Для учнів 1-3 класів доцільно було б передбачити і денний сон протягом 1-1,5 год в добре провітреній кімнаті, при відкритій кватирці. Такий сон чудово відновлює працездатність. Особливо він корисний ослабленим дітям, які перенесли ревматизм, страждають хронічним тонзилітом, відстають у фізичному розвитку, надмірно збудливі.

Кожний учень має вільний час, який він витрачає на власні розсуд. Батьки повинні простежити, щоб цей час витрачався корисно й доцільно. Особливий контроль треба здійснювати за тривалістю перегляду телевізійних передач, яка не повинна стан вити більш як 45 хв-1 год на день. Особливо це стосується учнів, які навчаються в другу зміну. Для них перегляд ввечері передач, є власне не відпочинком, а додатковим навантаженням.

Заняття іграми, спортом усебічно розвивають дітей, готують їх до виконання посильних трудових рухів і процесів. Ті з них, хто систематично вправляється з різних фізичних вправ у школі і вдома, легше опановують трудові навички, в них виробляють правильна постава, координація рухів.

Діти, які змалку не звикли до праці, часто не знають, чи зайнятися у вільний час. У них усе виходить не так. Поступово з'являється шкідлива звичка гаяти час, пасивно споглядати, як працюють або грають інші.

Список літератури:

1. Атаєв А.К. Самостійні заняття фізичними вправами / А.К. Атаєв // Фізична культура в школі. – 2007. – № 12. – С. 64
2. Зінченко В.А. Здоров'я та фізичне вдосконалення учнів початкових класів / В.А. Зінченко // Фізична культура в школі. – 2009. – № 3. – С.48

СЮРРЕАЛІЗМ ЯК СВІТОГЛЯД І ХУДОЖНІЙ МЕТОД

Лучинська А.М.

Студентка IV курсу

023 Образотворче мистецтво

Інститут мистецтв

Київський університет імені Бориса Грінченка.

Науковий керівник:

Михалевич В.В.

доцент кафедри образотворчого мистецтва,

кандидат культурології, доцент.

Людство на протязі всього свого існування цікавилось речами незвіданими та надреальними. Основною хвилею спроб людини пізнати і висловити світ над реальністю став сюрреалізм.

Починаючи з двадцятих і до шестидесятих років ХХ століття, багато сміливих експериментів і божевільних витівок були пов'язані з сюрреалістами: їх явна спрямованість ззовні, пристрасть шокувати суспільство зробила їх, напевно, найгучнішим арт-угрупованням в історії. До того ж, пограти зі значеннями снів і слів, пірнути в підсвідомість себе і суспільства і виринути звідти з начерком картини хотіли і пробували багато художників: речі в стилі сюрреалізму є майже у кожного, який жив в ті часи, - від Марселя Дюшана до Пабло Пікассо.

Попередниками сюрреалістів можна вважати дадаїстів. Їх рух найбільш сильно вплинув на цю течію. Багато митців на початку 20 ст. яскраво заявляли про свою спрямованість в майбутнє, та проголошували загибель старого мистецтва. Дадаїсти йшли проти загальноприйнятого тоді принципу

«мистецтво заради мистецтва» та зневажали тих художників які створювали прекрасні образи ігноруючи жахи справжньої дійсності.

Саме з цього можна зробити висновок чому сюрреалістам так притаманне все химерне, дивне, те, що не відповідає загальноприйнятим стандартам і нормам буття.

Сюрреалізм - «мистецтво вищої реальності» - течія яку підтримувало і схвалювало безліч знаменитих художників, які зробили значний внесок у світове мистецтво. Він виявився виразником внутрішніх протиріч і душевного розладу людства в період між двома світовими війнами, життєвою філософією кількох поколінь художників.

Актуальність проблеми дослідження сюрреалізму обумовлена тим, що течія в мистецтві з моменту свого зародження викликала до себе підвищений інтерес. На мою думку сюрреалізм потрібно доліджувати більш глибоко, адже значна кількість сучасних українських художників працюють в цьому напрямку. Він з самого свого виникнення і до сьогоднішнього дня має колосальну значимість для суспільства і культурного розвитку.

Митці зверталися до актуальних питань, які були і завжди залишаються для людства такими, будь то точні науки філософія або ж мистецтво.

Дослідження сюрреалізму відображено в роботах таких відомих дослідників, як Г.Пікон, Ж.Шеньє-Жандрон, Р.Леслі, Е.Швінглхурст, Я.Гібсон і ін. Дослідженню сюрреалізму у вітчизняній літературі присвячені роботи Л. Андрєєва, І. Куликової, В. Міріамова, Д. Смолева і ін.

Сюрреалісти стверджували, що несвідоме є істиною. В основі багатьох концепцій сюрреалізму лежать ідеї австрійського психолога Зигмунда Фрейда.

Метою сюрреалістів, однією з головних було піднятися над обмеженістю як матеріального так і ідеального світу, через несвідоме, продовжити бунтарство проти духовних цінностей.

Загальні особливості мистецтва сюрреалізму це абсурд, парадоксальні поєднання форм, зорова нестійкість, мінливість образів. Художники які творили в цьому напрямі хотіли створити на своїх полотнах щось незвичне,

створити надреальність, підказану підсвідомістю, що не відноситься до дійсності. Так наприклад оптичні ілюзії, що дозволяють бачити на одній картині два різних зображення або різний сюжет в залежності від напрямку погляду використовувалися в областях декоративного мистецтва. В цей же час художники звернулися до творчості дітей та душевнохворих, імітації та відображення рис первісного мистецтва.

Сюрреалізм пов'язаний своїм походженням з дадаїзмом, з'являється на світ в 1922 році - якраз по смерті останнього. Андре Бретон визначав сюрреалізм як «чистий автоматизм психіки, за допомогою якого і знаходить вираз - усно або письмово, або будь-яким іншим чином, - істинний процес народження думки.

«Історики мистецтва розглядали сюрреалізм як пережиток класичних образотворчих традицій в століття абстракціонізму. Психологи діагностували сюрреалізм як кризу підліткового періоду, ініційований дорослими людьми. Сталіністи визначали його як симптом кризи буржуазного суспільства».

Враховуючи все вище написане можна зробити висновок: що сюрреалізм – це погляд у майбутнє. І він не обминув також і українських творців. Вплив сюрреалізму ми можемо бачити в картинах багатьох відомих українських художників. Варто зазначити, що в умовах сучасності напрям помітно комерціалізувався.

Продовжуючи традицію Далі, Тангі, Дельво, Ернста, художники запозичили у них головним чином зовнішню сторону напрямку. Глибинно-психологічна сторона сюрреалізму, експресія, вираження своїх несвідомих фантазій, страхів і комплексів, передача мовою іносказань елементів власного дитинства, особисте життя - цей внутрішній аспект, що вважався в 1920-30-х рр. визначальною якістю сюрреалізму, найчастіше тепер ігнорується. Таким чином, сюрреалізм еволюціонував, і в даний час важко говорити про нього як про чистий напрям, він відчув сильний вплив фентазі-арт та класичного мистецтва.

Сюрреалізм пережив свій розквіт в міжвоєнне двадцятиліття. Але, звичайно, продовжує і донині впливати на цілу культуру ХІ століття. Це був ще один великий експеримент, з якого, власне, починалося розкриття ідеї «випадкової роботи». Сюрреалізм примусив задуматися над своїми здобутками і прорахунками кожного серйозного художника нашого часу.

Це течія, що характеризується злиттям реальності з чимось іншим, але не опозиційним. Для стилю характерні алузії і парадоксальне поєднання форм, візуальний обман. У цьому стилі поєднання реальності з парадоксом і фантастикою працювали Луї Арагон, Сальвадор Далі, Пабло Пікассо та інші відомі митці, письменники і дизайнери. Для сюрреалізму притаманна пристрасть до всього химерного, ірраціонального, того, що не відповідає загальноприйнятим стандартам.

Список літератури:

1. Андреев Л Г. Сюрреализм. – М.: Изд-во Высшая школа, 1972. – С. 50.
2. Сюрреализм / Сост. И. Г. Мосин – СПб.: ООО «СЗКЭО «Кристалл»», 2005. – С. 320.
3. Лейтес А. Сюрреализм // Культура і побут. – 1926. – С. 30.
4. Журнал про сучасну культуру. [Електронний ресурс] – Режим доступу: <http://www.korydor.in.ua/ua/context/dytynstvo-i-strah-uplyvy-sjurrealizmu.html>
5. Сюрреализм у сучасному мистецтві та літературі. [Електронний ресурс] – Режим доступу: https://otherreferats.allbest.ru/culture/00099940_0.html

РОЛЬ ІСЛАМУ В СТАНОВЛЕННІ ДЕРЖАВНОСТІ НА АРАВІЙСЬКОМУ ПІВОСТРОВІ

Лясковський М.М.

Національна академія Служби безпеки України, студент

Іслам зароджується на вже закріпленому культурному підґрунті, адже на землях Аравійського півострова протягом тривалого часу процвітали та утверджувалися юдаїзм, зороастризм та східна версія християнства. Формально часом виникнення ісламу дослідники вважають 622 р., коли засновник ісламу, що присвятив більшу половину свого життя торгівлі, купець, а згодом ханіф Мухаммед (570–632) з групою близьких послідовників вимушений був піти з Мекки і поселитися в розташованій на півночі оазис Ясриб, що, виявляється, мало дуже символічне значення, адже його мати була звідти родом, більше того, саме Ясриб згодом стане місцем поховання пророка.

Перший етап виникнення ісламу, власне, характеризувався саме передумовами виникнення нової монотеїстичної релігії, які і склали перший етап допоки вони продовжували існувати та доповнюватися новими передумовами. Спочатку слід відмітити, що одним з вирішальних факторів та в подальшому поштовхів до масової підтримки нової релігії серед арабів – стала відсутність власного, сильного та об'єднуючого політичного, релігійного чи то культового інституту, організації, яка на період до заснування халіфату як теократичної держави, метою якої було об'єднання всієї «умми» в єдину державу, існувала лише у вигляді християнства, яке традиційно сповідували ефіопи, чи у вигляді юдаїзму, однак це було далеко не те чого прагнули арабські племена. Порівнюючи обставини, за яких відбувалося формування релігії християнства та ісламу, можна відчувати вагому різницю, позаяк іслам був започаткований в умовах боротьби багатьох усталених роками, економічних порядків. Зокрема, між

арабськими племенами велась досить жорстока боротьба: відбулося зіткнення між представниками могутньої родової аристократії племені корейшитів та кочівниками-пастухами, де з кожним днем ситуація буде розгортатися не на користь останніх. Більше того, в економічному житті регіону утверджувалося нові суспільні відносини – боргове рабство, яке в кінцевому результаті історично вичерпало себе, гальмувало розвиток і без того кризового суспільства. Тому, як наслідок, уже наприкінці VI ст. утверджується складна суспільно-економічна система, де арабські поселенці кочовики(бедуїни) залежали від «більш заможних» – корейшитів та фелаків (араб. – землевласник, орач). Через територію Аравії пролягали торговельні шляхи в Африку, на Далекий Схід, Південну Азію, які намагалися прибрати до рук сусідні країни, що і є свідченням напруженої політичної обстановки на півострові.

Другий етап знаменувався бути періодом ханіфізму Мухаммеда. Саме погіршення економічної кон'юктури змусило Мухаммеда полишити торгівельні справи і зумовлювало його занурення в релігійні пошуки та приєднання до ханіфів, які в свою чергу шукали істину та нового бога. Цим релігійним пошукам сприяла сама історична епоха, ситуація відновленого релігійного контакту. Муххамед став одним з послідовників такої ідеї, він переймав досвід, спілкуючись зі своїми колегами, вивчав їх тези та доктрини, ретельно слідкував за оточуючими християнством і юдаїзмом, вбираючи деякі особливості цих релігій у власний арсенал. На основі плідної праці та накопиченої суми знань, представлень, уявлень, вірувань, обрядів, традицій і т.д. пророку вдалося синтезувати щось нове та незвичайне, що і стало тим самим фундаментом ісламу. Настанова нової релігії, яка заохочувала усілякими способами віддати себе Аллаху, Єдиному і Всемилоствому, покоритися його волі, а також дотримуватися зібраними за часів життя Мухаммеда норми та правила життя, до числа яких належали, зокрема заклики виступати проти лихварства, за дотримання справедливості торгівлі і взагалі незвичайний акцент на бік соціальної справедливості та рівності в суспільстві, викликало двояку реакцію, більшість землеробів, пастухів, рабів та «бедуїнів» сприйняли це як шанс на спасіння, як

об'єднуючий фактор, проте негативну оцінку дала корейшитська аристократія Мекки, яка вже почала звикати до розкішного життя. Хоча, це не заважало Муххамеду здійснити Хіджаз до Медіни й перемогти у боротьбі за ісламську державність, принаймні для початку в Мецці.

Заключним етапом зародження ісламу став етап боротьби – зароджується ханіфський реформаторський рух (араб. ханіф – пророк), який охопив всю територію Аравії. Найвідомішими та найбільшими центрами реформації на релігійному підґрунті були Ємен, очолюваний Мусалімом – на півдні Аравії та Хіджаз – на північному заході, вождем якого був один з ватажків корейшитів – Муххамед. Після тривалих зіткнень та битв послідовники пророка все-таки перемогли. В підсумку, головної мети було досягнуто, Мухаммед ліквідував племінні увірування, а замість давніх племінних культів запровадив культ єдиного бога – Аллаха (покровителя племені корейшитів). Додаючи, слід зазначити. Що релігійна і політична влада були невід'ємні одна від одної, зокрема релігія проголошувала не тільки санкцію, але і право на владу, а влада не просто опиралася на релігію(як це було із зороастризмом в Ірані), але була формою та засобом організації та управління суспільством.

Далі, щоб зрозуміти вплив ісламу на становлення державності на Аравійському півострові слід провести паралель з етапами державотворення на цих землях та розглянути їх особливості. Першим етапом в становленні державності на Аравійському півострові є так звана епоха перших семітських племен, вихідцями з яких були араби, з якими народи Близького Сходу були добре знайомі ще за часів шумерів. Очолювали ці племінні організації вожді-шейхи, частіше виборні, влада яких вже в ті часи була обмежена радою родової знаті – це свідчення того, що вже на тому етапі були спроби та шляхи упорядкування арабських племен та встановлення перших інститутів влади. Ці кочові племена, частина яких в I тис. до н.е. вже трансформувалися в протодержави, тримали під своїм контролем більшу частину Північної Аравії, через що нерідко вступали у збройні конфлікти з Ассирією, Вавилоном, Персією, також доволі жорстоку відсіч бедуїни дали війську Олександра Македонського(356 до н.е. – 323 до н.е.), який

планував здійснити успішний похід в Аравію. Військова здобич, збагачувала їх, в першу чергу їхню знать та шейхів, хоча семіти Аравії зазвичай мирно кочували і обробляли землі оазисів. Форпостами цієї торгівлі були окремі міста і невеликі державні утворення вздовж узбережжя. Частіше всього ці міста представляли собою доволі невеликі протодержави, створені на племінній основі, та які включали в себе найбагатше торгове місто(найбільш популярним та давнім було місто Саба, де у першій половині I тис. до н.е. настане перший період в історії Сабейського царства – період муккарібів Саба).

Врешті, розпочинається новий етап у становленні державності Аравії – етап перших розвинених торгових міст, які являли собою нескладну політичну структуру та вважалися своєрідною столицею тогочасних протодержав. Очолювали протодержави обрані на визначений строк жреці-епоніми, а виконавча влада, зокрема в Сабейському царстві зосереджувалася міністрам-муккарібам, які успадковували владу. Етап Сабейського царства знаменувався як період вдалих транзитних перевезень, економічного піднесення загалом, проте на межі нашої ери воно зазнало краху через переведення торгівлі на морські шляхи(кораблі пливли через Єгипет в Індію і назад). Тепер вже після втрати економічної могутності Саби, найбільшою силою почало володіти Химер'ятське царство, володіння якого охоплювали значну частину території Ємену, що і призвело до періоду складної зовнішньополітичної та економічної ситуації на Аравійському півострові.

Наступний етап в становленні державності в Аравії характеризувався частими змінами економічно могутніх центрів торгівлі Аравії. Після Саби, статус центральної торгової протодержави перейшов до держави Химер'ятів, яка проіснувала декілька століть, протягом яких вона проводила не лише успішні торгові операції, але і власне зовнішню політику, суть якої полягала у визнанні розрізнених арабських племен як суб'єкта міждержавних економічних відносин. Наступним державним утворенням, яке прийшло на зміну економічній могутності арабським протодержавам була східноафриканська держава Аксум, де почали активно осідати грецькі та римські торговці, що посприяли перетворенню цієї

держави на ще один центр міжнародної торгівлі. Що ж до релігійного аспекту, то в південоаравійській державі Химер'ятів вплив юдаїзму та християнства на початку VI ст. став настільки значним, що її правителі, віддавалися то одній релігії то іншій, що цікаво від цього залежало їхнє бачення держави як політичного інституту управління та організації суспільством, також це мало вияв у їх відношенні до іновірців. Коли в 517р. влада перейшла до Зу-Нуvasу, що прийняв юдаїзм і почав вести агресивну політику щодо християнських Візантії та Ефіопії, несучи відчутні економічні втрати аксумити висадилися в Південній Аравії і здійснили напад на Химер'ятську державу.

Логічним є перехід до етапу «святої Мекки», де можемо побачити, що внаслідок захоплення Ємену і фактичного припинення зв'язку з півднем в декілька раз зменшився дохід Мекки, особливо якщо врахувати, що її торгівля більшою мірою залежала від транзитних перевезень. Занепад торгівлі ставив під загрозу існування Мекки. Необхідно було шукати вихід, який було знайдено – це був іслам, який зміг об'єднати всі арабські племена, їх класові прошарки, зокрема курейшитів під єдине ісламське зелене знамено. Ідея ісламської соціально-політичної структури, започаткованої Муххамедом, знайшла своє відображення в Меці. Приблизно 8 червня 632 року Пророк помирає в Медіні, де він продовжував жити, пам'ятаючи про те, що без гостинності цього міста іслам не мав би можливості утвердитися.

Безпосередньо заключним етапом є утворення після смерті Пророка – першого «правовірного» халіфату, як теократичної держави, у розвиток ідеї якої доклав зусиль Абу Бакр, кращий товариш і помічник Пророка, утворення якої, можемо здогадуватися, було б неможливим без чітких вказівок Корану і без настанов пророка, без його «ісламської» концепції державотворення, без його ідеї організації суспільства у формі мусульманської громади – «умми», також це є заслугою усіх мусульман, їх великих творчих здібностей та віри, вони разом створили інституцію, що успішно існує вже близько тринадцяти століть, шість з яких під владою арабських династій.

Отже, виникнення ісламу не обмежується його виникненням в Мецці, у

VII ст., а бере свій початок ще за часів давніх халіфів, вони сповідували єдинобожжя, проповідували аскетизм і дотримувалися релігійної чистоти, та прагнули утворити відносно просту та доступну для Аравії релігійну систему, яка дорівнюватиме державній організації. Іслам безумовно відіграв роль об'єднуючого фактору та засобу досягнення державотворення, до якого так прагнули арабські племена; утвердження ісламу є наслідком численних військових дій, завдяки котрим мусульмани надзвичайно швидко підкорюють язичників, євреїв, християн і маздаїв Аравії, а згодом це стане наслідком утворення ісламської теократичної держави – халіфату.

Соціологічні науки

ЭВОЛЮЦИЯ РОДИТЕЛЬСТВА

Ляшенко Наталья Александровна

НТУ «ХПИ», доцент, кандидат социологических наук,

доцент кафедры социологии и политологии,

м.т. 050-630-67-05,

natalyashenko@gmail.com

Семья, как социальный институт сильно изменилась за последние сто лет. Причинами этого являются трансформация гендерных ролей (получение женщинами политических прав наравне с мужчинами, их активный выход на рынок труда), развитие контрацептивных технологий и их нормативное принятие, секуляризация, урбанизация, демократизация общества. Веками необходимым атрибутом семьи, развития семейных отношений являлись дети, но в двадцатом веке начинают распространяться разнообразные варианты репродуктивных практик. Репродуктивная функция это явная специфическая функция семьи, выполнение которой обеспечивает воспроизводство общества. Рассмотрим современные формы ее реализации и причины, вызвавшие их

появление, остановившись на таких явлениях, как «чайлдфри», «платоническом родительстве», родительстве брачных партнеров без регистрации их отношений и усыновлении.

«Чайлдфри» – практика добровольного отказа от рождения детей, которая сводит семью к браку. Среди причин, вызвавших ее распространение можно выделить:

– «технологические» – благодаря появлению и нормативному принятию надежных методов контрацепции сексуальное поведение можно отделять от репродуктивного;

– экономические – материальное благополучие взрослых, обеспеченность в старости зависит от их трудовой активности, определяющей размер пенсии, а не от количества детей, на которых сегодня в соответствии с современными требованиями обеспечения качества содержания, развития и обучения необходимо тратить гораздо больше денег. Поэтому дети становятся «дорогостоящим нерентабельным проектом», фактом, который в условиях потребительского общества начал рассматриваться как «продукт», который потерял свою прибыльность.

– социально-статусные – профессиональная самореализация сегодня выходит на первый план, а пропаганда родительского статуса и функций как ценности снизилась. Дети требуют больших затрат времени и сил со стороны родителей и могут рассматриваться как помеха в карьерном продвижении и профессиональном росте.

– политические – демократизация общества, рост личной свободы, ослабление уровня религиозности и чувства «долга перед обществом», необходимости следовать традициям предыдущих поколений приводит к появлению и принятию альтернативных стилей жизни, новых форм семьи и брака, в числе которых и «чайлдфри». Принуждение к рождению ребенка сегодня рассматривается как нарушение прав человека, вмешательство в его личную жизнь.

– культурологические – распространение ценностей бытового уюта и получения удовольствий, развлечений в современном потребительском обществе ведет к росту требований к качеству жизни, личному комфорту, объему свободного времени, качеству жилищных условий. Появление детей практически всегда накладывает ограничения на удовлетворение этих притязаний, причем на длительный период времени.

– эстетические – изменилось отношение к телу, его красоте как к одному из важнейших капиталов человека. У части женщин вызывает страх то, что беременность и роды негативно на него повлияют, изменят фигуру и сделают его менее привлекательным.

– психологические – отказ от рождения детей может быть вызван страхом не выполнить на должном уровне роль родителя, быть финансово несостоятельным, наличие психологической неприязни к детям.

– нежеланием брать на себя серьезную ответственность за кого-то.

«Платоническое родительство» – совместное воспитание и содержание детей партнерами, которые не имеют между собой романтических отношений. Это могут быть люди нетрадиционной сексуальной ориентации, желающие выполнять родительские обязанности, могут быть друзья, любящие детей, супруги, один из которых не хочет ребенка, а другой готов выполнять роль родителя, разделяя ее с третьим лицом ... Эта новейшая форма реализации родительских ролей, которая может отделять родительство от биологического родства, общности хозяйственно-бытовой жизни (родители могут жить в разных домах), не предполагает общность сексуальной жизни, но фиксируется на выполнении обязанностей по содержанию, воспитанию, психологической поддержке, заботе, наставничеству ребенка, помощи в его формировании как личности. Отделяя функцию воспитания и репродукции, эти родители создают специфические социальные группы, члены которых вступают в отношения родительско-партнерские. Противники формального юридического закрепления такого вида родительства есть. Они приводят аргументы сложности проживания ребенка «на два дома», необходимости ребенку

наблюдать романтическую привязанность родителей, хотя учитывая количество после разводных семей и семей с одним родителем, конфликтных и дисгармоничных семей аргументы против платонического родительства можно отбросить. Остается вопрос в оформлении статуса родителей, примеры решения которого уже есть в Канаде, Британии, Калифорнии [1].

Рождение и воспитание ребенка родителями, которые живут в незарегистрированном браке, совместно ведя хозяйство и имея сексуальные отношения. Незарегистрированный брак получил широкое распространение в современной Европе, а в ряде стран (Эстония, Дания, Швеция, Норвегия) в таких союзах рождается почти половина детей. Такие родители не хотят брать на себя часть супружеских обязанностей (причинами называются дороговизна регистрации и расторжения брака, нежелание нести ответственность за супруга, не уверенность в прочности отношений с партнером, нежелании делить имущество после развода ...), но признают родительские.

Усыновление – процесс, в результате которого будущие родители берут на себя ответственность за воспитание и содержание тех детей, которые лишены родительской опеки. В результате, устанавливается новая форма отношений между усыновителями и их приемными детьми, включающая личные и имущественные. Усыновителями являются как бездетные родители, так и родители, уже имеющие родных детей. И те, и другие ощущают нереализованность потребности в детях и желание расширить свою жизнь данными видами взаимодействия. Отношения с ребенком и желание помочь ему рассматриваются как ценность, при этом предполагаются и обязанности ребенка по отношению к усыновителям, не отличающиеся от тех, которые есть у родного ребенка.

Повсеместно распространенная малодетность и традиционная, массовая в недалеком прошлом, но сегодня все реже встречающаяся многодетность сочетаются с родительством незарегистрированных брачных партнеров, «платоническим» родительством, усыновлением и «чайлдфри». Родительство становится все более социально осознанным и вариативным, предлагая

разнообразные формы его реализации (или отказа от него). Отделяясь от сексуальных, экономических, религиозных детерминант оно меняет традиционные репродуктивные практики, позволяет современному человеку делать выбор.

Список литературы:

1. Мы не пара, но вместе воспитывает детей. Что такое платоническое родительство. — Режим доступа: <https://www.bbc.com/ukrainian/vert-cap-48300967>

Інші професійні науки

ВИТОКИ МИСТЕЦТВА АССАМБЛЯЖУ

Мадяр А.О.

Студентка IV курсу Інституту мистецтв
Київського Університету ім. Бориса Грінченка
Спеціальність «Образотворче мистецтво»

Актуальність дослідження теми ассамбляжу пов'язана з популярністю використання цієї техніки в мистецтві, що обумовлено швидкими темпами розвитку сучасного образотворчого, зокрема, декоративно-прикладного мистецтва, де широко використовується ассамбляж. Сучасні художники звертаються до техніки ассамбляжу, як до можливості випробувати себе в різних якостях. Ассамбляж — це і скульптура, і живопис одночасно, поєднання класичного та актуального мистецтва. В свою чергу, актуальне мистецтво займається пошуком методів, що гарантують естетичне новаторство і соціальний резонанс, а до того ж позбувається академічності, де діють чіткі правила та принципи відтворення дійсності. Сучасні митці за допомогою

техніки ассамбляжу вирішують над-завдання – гармонізувати соціальні та природні контакти людини і забезпечити її певними етичними установками.

Сучасні мистецтвознавці досліджують, як нові засоби і технології радикально змінюють способи, якими створюється мистецтво. Дослідники інтегрують історію мистецтва ассамбляжу до ширшого контексту розвитку ідей, філософії та світогляду, а також демонструють, як ідеї попереднього століття переосмислюються сучасними митцями.

Мета статті: дослідити появу техніки ассамбляжу у контексті культурно-соціальних подій початку ХХ століття.

Відомо, що політичні та соціальні події впливають на колективну свідомість та сприяють зародженню нових мистецьких напрямів. Так, Перша світова війна, яка розпочалася на початку ХХ століття, підштовхнула митців того часу на створення революційного руху під назвою «дадаїзм». Течія почала зароджуватися у Цюриху, у 1916 році, коли Хьюго Бол та його партнерка Емі Хеннінгз приїхали до міста, відкрили власне кафе під назвою Cabaret Voltaire. Туди приїздили художники зі всього світу, митці-емігранти, шукаючі притулок. Друзі Бола і Хеннінгз, разом з якими було засновано кафе, стали одними з найвідоміших засновників течії: Трістан Тцара, Ганс Ріхтер, Марсель Джанко, Ганс Арп та ін. Але розвиток руху спостерігався також у Берліні, Кельні, Ганновері, Нью-Йорку, Парижі, Нідерландах, Росії, Японії.

Головними принципами творчості митців-дадаїстів було знищення будь-якої естетики, абсурдність, відмова від логіки та «здорового глузду». Подібні принципи були відповіддю на події, які розгорталися під час Першої світової війни. Одною з самих розповсюджених технік, використовуваних серед дадаїстів, був колаж. У різних осередках руху дадаїзму колажі мали відмінні функції, форму та естетику. Наприклад, колаж митців Цюриху носив цілком спонтанний характер. Головним елементом була випадковість. Трістан Тцара складав свої поеми, розрізаючи газетні статті на крихітні шматочки, поміщуючи їх у мішечок та дістаючи один за одним. Інший відомий митець із Цюриху, Ганс Арп, створював колажі, висипаючи попередньо вирізані клаптики

кольорового паперу на картонний лист та приклеюючи їх саме так, як вони впали.

Берлінський коллаж був досить радикальним та мав основною темою політичні події Німеччини початку ХХ століття. На коллажах берлінських дадаїстів були присутні іронічно обіграні політичні гасла, глузування над тогочасною владою. Також вони активно використовували фотографії, називаючи себе «фотомонтажниками». Найвідоміші берлінські митці: Георг Гросс, Ханна Хьох. У Ганновері та Кельні, у свою чергу, працювали Курт Швіттерс та Макс Ернст, сприймаючи техніку колажу дуже наближеною до поезії. Поступово техніка колажу почала видозмінюватися, використовувалися більш об'ємні матеріали, створювалися різноманітні текстури. Саме так почав зароджуватися ассамбляж. Ця техніка являє собою своєрідний колаж з об'ємних предметів, скульптуру на «картинній» площині. Перші роботи у подібній техніці були зроблені Пабло Пікассо. Також, схожі рельєфи створював російський художник Татлін у 10-х роках ХХ століття. Але митцем, який вперше дав назву техніці був Жан Дюбюффе. Використовуванням поняття почало бути лише після виставки «Мистецтво ассамбляжу» у 1961 році, на якій були представлені роботи Джозефа Корнела.

Щодо популярності ассамбляжу на теренах України, можна сказати, що митців, які працювали у цій техніці була дуже невелика кількість. Одним з них був Василь Єрмілов, що народився, жив та працював у Харкові. Починаючи з ХХ століття українські художники активно досліджували мистецтво своїх європейських колег, переймали їх досвід. Аналізуючи роботи українських авангардистів, варто відзначити певний вплив на їх творчість європейського авангарду. Саме в той час Василь Єрмілов розпочав свої власні творчі пошуки. Його серйозна мистецька підготовка допомогла зануритися у середовище творчих особистостей та віднайти свій неповторний стиль. У ранніх роботах художника помітне захоплення творами Пабло Пікассо. У своїх ассамбляжах митець часто використовував пластини з грубого дерева різної форми, інколи

додавалися предмети побуту (ніж, сірникова коробка, тощо). Кольорова гамма на ассамбляжах Єрмілова була досить стриманою, лаконічною.

Творчість європейських та українських авангардистів початку ХХ століття є цінним надбанням мистецького простору. А техніки, віднайдені у ті часи інтегрувалися у різноманітні види мистецтва, зокрема, декоративно-прикладне мистецтво, дизайн.

Отже, більшість сучасних арт-практик існують за межами традиційного естетичного досвіду. В мистецтві ассамбляжу концепція домінує над образом та матеріалом, підпорядковує його своїй кінцевій меті. Саме тому ассамбляж є до цього часу не вичерпаною технікою, яка пропонує безліч можливостей сучасним художникам.

Педагогічні науки

ФОРМУВАННЯ ПРОФЕСІЙНОЇ СПРЯМОВАНOSTІ МАЙСТРІВ ВИРОБНИЧОГО НАВЧАННЯ У ПРОЦЕСІ ВИВЧЕННЯ ПРИРОДНИЧО – МАТЕМАТИЧНОГО ЦИКЛУ

Майстренко Наталія Миколаївна

Поставлена проблема: В умовах всебічного реформування сучасна система професійної (професійно-технічної) освіти потребує педагога професійного навчання, здатного творчо мислити, моделювати освітній процес, бути генератором та реалізатором ідей, упроваджувати нові технології в процес навчання та виховання.

На цьому тлі постає проблема підготовки педагогічних кадрів для професійних (професійно-технічних) навчальних закладів, зокрема майстрів виробничого навчання, здатних на основі постійного професійного самовдосконалення організувати та здійснювати освітній процес у відповідності до вимог сьогодення.

Аналіз досліджень і публікацій: На вивчення різнобічних питань підготовки педагогів професійного навчання в руслі компетентного підходу спрямована значна кількість досліджень: Г. Ігнатенко, О. Коваленко, В. Ковальчука, П. Лузана, В. Манька, Н. Ничкало, В. Радкевич, В. Свистуна та інших.

Проблему формування та розвитку компетентностей студентів на рівні фізичної та математичної компетентності ґрунтовно досліджували вчені П. Атаманчук, В. Ачкан, Г. Бібік, Л. Благодаренко, М. Головань, В. Заболотний, І. Зіненко, Н. Єрмакова, С. Раков, Л. Романишина, М. Садовий, О. Співаковський, В. Шарко, М. Шут та ін.

Ключові слова: компетентність, майстер виробничого навчання, навчальний план, природничо–математичні дисципліни, професійний та практичний цикл, фізика.

Мета статті: є аналіз місця предметів природничо-математичного циклу у фаховій підготовці майстрів виробничого навчання на прикладі спеціальності 015 Професійна освіта. Електротехніка та електромеханіки

Виклад основного матеріалу дослідження.

Національна стратегія розвитку освіти в Україні наголошує на необхідності оновлення змісту підготовки майстрів виробничого навчання. [1] . Реформа освіти вимагає пошуку принципово нових теоретичних рішень, розробки психолого-педагогічного забезпечення інтеграційних процесів у професійній підготовці. Сучасний ринок праці ставить завдання забезпечити випереджувальний розвиток фахової підготовки майстра виробничого навчання на основі ефективної координації діяльності всіх ланок освіти, тісної їх інтеграції з наукою і виробництвом за допомогою створення навчально-науково-виробничих комплексів; виховання спеціалістів, які поєднують фундаментальні знання й ґрунтовну практичну підготовку; посилення індивідуального підходу; розвиток творчих здібностей майбутніх фахівців. Чільне місце в стратегії розвитку професійної освіти відводиться її організаційно-педагогічному забезпеченню.

На сучасному етапі розвитку освіти однією з проблем педагогічної теорії і практики є підготовка компетентного фахівця. Важливою ця проблема залишається і в підготовці майбутній майстрів виробничого навчання.

У сучасних соціально-економічних умовах розвитку України відчувається велика потреба в професійно – компетентних конкурентоспроможних майстрах виробничого навчання. Вагомий внесок у рішення цієї проблеми вносить система вищої освіти.

Центральне місце в забезпеченні якості професійно-технічної підготовки робітничих кадрів через систему ПТО належить майстрові виробничого навчання. Тому дуже важливою є проблема формування професійної компетентності саме цієї категорії педагогічних працівників.

Майстер виробничого навчання – це педагогічний працівник професійно-технічного навчального закладу, який навчає студентів професії, зокрема формує в них виробничі вміння й навички, культуру праці, професійну компетентність. Спільно з викладачами, вихователями, іншими педагогічними працівниками спрямовує свою діяльність на розвиток особистості студентів, їхньої загальної культури, виховання самостійності й відповідальності [2].

Професійна діяльність майстра виробничого навчання пов'язана з організацією та здійсненням освітнього процесу у професійному закладі, що забезпечує реалізацію потреб громадян у професійно-технічній освіті, оволодінні робітничою професією, спеціальністю, кваліфікацією відповідно до їх інтересів, здібностей, стану здоров'я.

Аналіз системи навчального процесу показав, що в Україні підготовку майстрів виробничого навчання ПТНЗ за спеціальностями 015 Професійна освіта здійснюють: Індустріально-педагогічний технікум Конотопського інституту Сумського державного університету, Глухівський національний педагогічний університет ім. О. Довженка, Харківський індустріально-педагогічний технікуму, Київський професійно-педагогічний коледж імені Антона Макаренка та Коломийський індустріально – педагогічний технікум та інші навчальні заклади.

Звернемося до аналізу місця предметів природничо-математичного циклу у формуванні професійної компетентності майбутніх майстрів виробничого навчання. Дослідження проводилося на базі Індустріально-педагогічному технікумі Конотопського інституту Сумського державного університету на прикладі спеціальності 015 Професійна освіта. Електротехніка та електромеханіки з метою визначення залежності підготовки майстрів виробничого навчання від природничо – математичного циклу.

Відповідно до навчального плану підготовки молодшого спеціаліста в галузі знань 01. Освіта за спеціальністю 015 Професійна освіта. Електротехніка та електромеханіки майбутніх майстрів виробничого навчання здійснюється впродовж двох років. На I-му курсі студенти вивчають цикл гуманітарних, соціально – економічних, математичних та природничо – наукових дисциплін. Вивчення цих дисциплін дозволяє формувати соціально значущі та громадянські якості майбутнього майстра виробничого навчання; підвищувати рівень його соціальної активності, громадянської позиції та патріотизму.

Цикл природничо - математичних дисциплін передбачає засвоєння майбутніми майстрами виробничого навчання спеціальності 015 Професійна освіта. Електротехніка та електромеханіки наступних дисциплін професійної та практичної підготовки: електричні машини і апарати (3-4 семестр), конструкційні та електротехнічні матеріали (1 семестр), експлуатація і ремонт електроустаткування та засобів автоматизації (3-4 семестри), автоматизація технологічних процесів і системи автоматизованого керування (3-4 семестри), електробезпека (2 семестр), електричні вимірювання (1 семестр), електропостачання підприємств і цивільних споруд (3-4 семестри) є важливим підґрунтям загально технічної підготовки майбутніх майстрів виробничого навчання [4].

Аналіз теоретичних засад організації освітнього процесу з вивчення природничо-математичних дисциплін вказує на провідне значення дотримання принципів професійного навчання, зокрема, принципу професійної спрямованості. Беручи до уваги розвідки науковців, власний педагогічний

досвід під час викладання природничо-математичних дисциплін у майстрів виробничого навчання є: формування професійної спрямованості особистості студента; вивчення основ наук із обов'язковою конкретизацією законів, правил, формул тощо у прикладах виробничого характеру; систематичне розв'язання задач і завдань із виробничим змістом відповідного професійного спрямування; побудова освітнього процесу так, щоб структура пізнавальної діяльності студентів відповідала структурі їхньої майбутньої професійної діяльності.

Принци єдності теоретичної та практичної підготовки реалізується через міжпредметні зв'язки. Міжпредметні зв'язки сприяють цілеспрямованому, систематичному, поглибленому вивченню взаємопов'язаних понять природничо-математичних предметів і дисциплін професійного та практичного циклу, посилює функції природничо-математичних предметів як теоретичної базової основи професійного навчання.

Аналіз програмного матеріалу з фізики для майстрів виробничого навчання показує, що професійно спрямовані завдання не повинні бути суто професійними в курсі фізики, вони повинні мати лише зміст, споріднений з фаховим, щоб зрозуміти зв'язок фізики й професійної дисципліни для збільшення мотивації до навчання та поглиблення знань. Тобто, здійснюючи професійну спрямованість, важливо пам'ятати, що зміст кожного загальноосвітнього предмета – це основа відповідної науки, і тому в головному він має бути підпорядкований її внутрішній логіці.

Поняття, процеси, закономірності у фахових предметах можна уточнити, підтвердити, всебічно пояснити або звузити на основі знань і методів, які використовує фізика. З іншого боку, категорії, поняття, процеси, які вивчаються у фізиці, можуть бути підтверджені, детальніше описані процесами, фактами з фахових дисциплін. При успішному використанні цих взаємозв'язків можна зробити процес опанування знаннями більш доступним для розуміння, одночасно дотримуючись принципу науковості. Аналогічний зв'язок можна виявити і використати впроваджуючи в освітній процес інноваційні методи

навчання, а саме, використовуючи проблемні ситуації, ігрові методи, дискусії тощо. Ці методи дозволяють краще подати навчальний матеріал щодо технічних та технологічних процесів на виробництві, пов'язуючи його зі знаннями природничо-математичних дисциплін.

Ретельно підготовлені завдання з виробничим змістом у процесі вивчення природничо-математичних дисциплін сприяють підвищенню мотивації до навчання, оскільки більшість технічних механізмів, технологічних процесів і прийомів діяльності ґрунтуються на фізичних закономірностях. При здійсненні міжпредметних зв'язків в студентів розширюється кругозір, розвивається логічне мислення, активізується увага, посилюється зацікавленість до предметів, що вивчаються. Міжпредметні зв'язки забезпечують поглиблене вивчення теоретичного матеріалу і формування в студентів узагальнених наукових понять, допомагають їм застосовувати здобуті знання на практиці, сприяють виробленню вміння знаходити загальні закономірності й відмінності під час аналізу різноманітних процесів. Усе це підвищує якість навчання.

Як показує досвід, ефективність освітнього процесу засвоєння зростає завдяки тому, що значна частина навчального матеріалу опановується при виконанні лабораторних робіт та розв'язуванні розрахункових завдань, що сприяє кращому засвоєнню теоретичного матеріалу. Активне формування практичних умінь і навичок майбутніх майстрів виробничого навчання відбувається в процесі виконання ними завдань проблемного та експериментального характеру. Зокрема, шляхом залучення до опрацювання кейсів [5].

Отже, важлива роль предметів природничо – математичного циклу в підготовці майстрів виробничого навчання зумовлена тим, що їх вивчення не тільки поповнює загальнонаукові знання, але й посилює розвиток абстрактного мислення студентів; поглиблює розуміння ними фізичних властивостей речовин, різноманітних фізичних, механічних, технологічних та експлуатаційних основ різних матеріалів; дає змогу майбутнім фахівцям орієнтуватися в потоці наукової та технічної інформації.

Список літератури:

1. Про Національну стратегію розвитку освіти в Україні на період до 2021 року 25 червня 2013 року № 344/2013 - Режим доступу: <https://zakon3.rada.gov.ua/laws/show/344/2013>
2. Енциклопедія освіти / [головний ред. В. Г. Кремень]. – К. : Юрінком Інтер, 2008. – 1040 с.].
3. Національна доктрина розвитку освіти від 17 квітня 2002 року № 347/2002– Режим доступу: <http://zakon3.rada.gov.ua/laws/show/347/2002>.
4. Навчальний план ІІТ КІ СумДУ молодшого спеціаліста за спеціальністю 015 Професійна освіта Електротехніка та електромеханіки 2018-2019 н.р. <http://kipt.sumdu.edu.ua/>
5. Ігнатенко Г. В., Ігнатенко О. В. Роль кейс технології у формуванні методичної компетентності майбутніх викладачів закладів професійної освіти/ innovates and information technologies in education. Series of monographs Faculty of Architecture, Civil Engineering and Applied Arts Katowice School of Technology Monograph · 18. s. 276-287

Юридичні науки

ПРОБЛЕМИ ДЕРЖАВНИХ ЗАКУПІВЕЛЬ В УКРАЇНІ**Максименко Діана Олександрівна**

Державні закупівлі — це самостійний механізм регулювання господарських відносин, який застосовується на різних ринках. Закон України «Про здійснення державних закупівель» від 10.04.2014 р. не відображає правову природу даного явища, чим значною мірою пояснюється нівелювання його господарської корисності в Україні.

До основних негативних рис цього нормативного акта варто віднести наступне:

- Дискримінація , яка відноситься до учасників підстави про зміну умов договору про закупівлю;
- При проведенні тендеру не оприлюднювалася інформація;
- Строки при проведенні закупівель були надто тривалими;
- Перешкоджання участі у торгах представникам малого та середнього бізнесу, через великі пропозиції забезпечення конкурсу;
- Наявність широких (неконкретних) підстав для проведення процедури переговорів;
- Не було визначено відповідальності за неналежне застосування процедур та не встановлено чіткого обов'язку застосування щодо кожної з них;
- Неефективна система кваліфікаційного відбору учасників;
- Вимоги законодавства не враховували специфіку закупівель лікарських засобів, виробів медичного призначення, медичної техніки, медичних послуг;
- Не здійснюється стратегічне планування державних потреб;
- Неналежний контроль за виконанням договору про закупівлю;

Все це спричинило нераціональному використанню матеріально-фінансових ресурсів, поширенню монопольних ринків закупівель, внаслідок чого зниження конкуренції та виникнення корупції. Виходячи з цього, суспільні потреби у товарах та послугах придбаються за високими цінами з неналежною якістю та не задовольняються своєчасно й у повному обсязі.

Але були присутні і позитивні ознаки:

- Були впровадженні заходи для підтримки національного товаровиробника(замовник мав право передбачити як один із кваліфікаційних критеріїв — наявність власних виробничих потужностей та/або центрів обслуговування на території України);
- Голова та члени комітету з конкурсних торгів замовника обов'язково проходили навчання з питань організації та здійснення закупівель.

Чинний Закон України «Про здійснення державних закупівель» суттєвих змін не зазнав внаслідок невисокого рівня юридичної техніки та швидкому ухваленні. Але змін та часткового вирішенню зазнали такі проблеми:

- Обов'язкове оприлюднення інформації про тендер в Інтернеті;
- Скорочення строків закупівель (4-10 днів);
- Зменшення розміру конкурсних пропозицій;
- Усунення електронного реверсивного аукціону.

Хочу зазначити найбільш типові правопорушення у державних закупівлях:

1. Встановлення дискримінаційних вимог в документації конкурсних торгів. Заявник має право обмежувати вимоги, що відносяться до частини господарської діяльності учасників. Разом із тим документація конкурсних торгів за бажанням замовника, відповідно до законодавства, може містити інформацію яку він вважав за необхідне до неї включити.

2. Неправомірне відхилення замовниками пропозицій конкурсних торгів, у тому числі:

- через «формальні порушення». Але законодавством не визначено поняття «формальні порушення», у разі невідповідності пропозиції конкурсних торгів умовам документації вона може бути легально відхилена;
- через не передбачені законом підстави встановлення додаткових підстав для відхилення.

3. Прийняття рішень замовником про проведення переговорів без документального підтвердження відповідних умов її застосування. Ця процедура потребує максимального обґрунтування та документального підтвердження в необхідності її застосування.

4. Не співпадання умов господарського договору про закупівлю з акцептованою пропозицією.

5. Відхилення пропозицій «непотрібних» претендентів або відміна торгів чи визнання їх такими, що не відбулися, і призначення процедури переговорів. Об'єктивного ринкового відбору не відбувається, через те що не

існує публічного контролю за цією процедурою і товар закупаються за суттєво завищеними цінами, а пропозиції учасників часто відхиляють з формальних підстав.

6. Не оприлюднення замовниками оголошення про закупівлі, річні плани закупівель, звіти про результати проведення закупівлі або оприлюднюють пізніше встановленого строку, або публікують недостовірну інформацію.

7. Склад комітету з конкурсних торгів є недоречним.

8. Поділ предмета на частини або заниження його вартості для уникнення проведення процедури закупівлі, визначення його не у відповідності з реально існуючими потребами замовника.

Таким чином, сучасний стан законодавства про державні закупівлі в Україні є перехідним, оскільки внесені зміни швидше є косметичними і відверто недостатніми. Лише комплексні зміни створять передумови для переходу до безпосереднього стимулювання інноваційного розвитку та залучення інвестицій.

Список літератури:

1.Зайцев Л. Проблеми державних закупівель в Україні/Горобець Н.О.Проблеми цивільного права та процесу, Харків 2017 рік [Електронний ресурс]/Режим доступу:http://univd.edu.ua/general/publishing/konf/19-20_05_2017/pdf/40.pdf.

2.Олефір А. Проблеми державних закупівель та нова правова політика [Електронний ресурс]/Режим доступу: <https://www.apteka.ua/article/316649>

3.Ряба І.А. Державні закупівлі:проблемні аспекти контролю/Класичний приватний університет , 2018 рік[Електронний ресурс]/Режим доступу: <http://dspace.oneu.edu.ua/jspui/bitstream/123456789/7564/1/%D0%94%D0%B5%D1%80%D0%B6%D0%B0%D0%B2%D0%BD%D1%96%20%D0%B7%D0%B0%D0%BA%D1%83%D0%BF%D1%96%D0%B2%D0%BB%D1%96%20%D0%BF%D1%80%D0%BE%D0%B1%D0%BB%D0%B5%D0%BC%D0%BD%D1%96%20%>

D0%B0%D1%81%D0%BF%D0%B5%D0%BA%D1%82%D0%B8%20%D0%BA
%D0%BE%D0%BD%D1%82%D1%80%D0%BE%D0%BB%D1%8E.pdf

Філософські науки

САМОПІЗНАННЯ, ОСОБИСТІСНЕ ЗРОСТАННЯ І САМОРЕАЛІЗАЦІЯ: ДО ЕКСПЛІКАЦІЇ ЗАКЛИКУ ГРИГОРІЯ СКОВОРОДИ «ПІЗНАЙ СЕБЕ»

Максюта М.Є.

доктор філософських наук,
професор, Національний університет
біоресурсів і природокористування України
(м. Київ, Україна)

Заклик Г. Сковороди “Пізнай себе” – засадничий принцип особистісності життєтворчості. Гідна людина, безсумнівно, упевнено й відповідально обстоює позиції життєво визначальної для неї ролі внутрішнього світу, вічності “сердечних” цінностей, як проявів у собі божественного начала, що власне й актуалізує заклик “Пізнай себе”: це високої гідності пізнання у собі свого Бога, і тому є визначальною спрямованістю людського існування, зміцненням духовності, як дійсності її буття. Нездійснення самопізнання - залишатися в межах проявів “людини старої”, в умовах “світської пустелі” із усіма відповідними їй примарними “цінностями” честолюбства та срібллюбства, не піднімається до рівня “нових небес” – така людина “не відрізняється від звіра”, від чого й застерігає український мислитель. І що вже на початку ХХ століття відобразив Павло Тичина у присвяченій Григорію Савичу Сковороді поемі у таких словах: “Прокляття всім, прокляття всім, хто звіром став! (Замість сонетів і октав)”. Заклик “Пізнай себе” успішно зреалізуватиметься за відповідного вольового цілеспрямованого самопізнавального акту – як

здійснення волі Божої. Тому принцип самопізнання відзначений смислосинтезуючою спрямованістю, зніціювуючи та зміцнюючи (“укорінюючи”) переживання. “Надприродна реальність пізнається тільки в переживанні, а тому самопізнання є насамперед життєвий процес, що концентрує в людині енергію саморозвитку. Тому органом усього процесу є серце, а пізнання людиною себе є акт любові” [1, с.97]. Шлях самопізнання – розгортання переживань, розширення та поглиблення внутрішнього індивідуального досвіду, який, отже, якісно по-новому представляє внутрішнє єство, а відтак – і життєздійснення людини. Людина по-іншому, розпізнаючи себе, себе сприймає та розуміє, чіткіше уявляє чинники самопроявів, їх значення, нові можливості самоздійснення. Самопізнання - “енергетичне джерело” (В.С. Горський) самоздійснення особистісності людини, процес оприявнення “життя серця”, коли проявляється воля людини, аби при-відкривати до цього приховані глибини серця.

Але, відтак, сердечна відкритість несумісна із проявами упередженостей, свавілля, зокрема, у першу чергу, щодо внутрішнього, “сердечного” життя, що, вочевидь, спотворює, деформує його.

Неспотворено ж глибинне, розуміюче сприймання сердечного життя, себе і свого внутрішнього світу здійснимо лише в атмосфері любові. Самопізнання розуміється як життєвий, реальний процес цілісного душевно-духовного зростання людини, що освоюється самотійно, а не “надається” їй ззовні, як “простір” її життєздійснення. Людина у її дійсно людських вимірах, у повноті її життєвих проявів має бути “сама собою” – це та “напередданість”, що, між тим, все ж одночасно на-явна у її прагненнях та реальних життєвих вчинках. Тому така людина може бути дійсно самозадоволеною і – вільною. “Сама собою” може і має бути лише людина вільна, а створюваними умовами свободи вона оприявнює себе у світі, так би мовити, задовольняючи свої вищі, як пізнані, потреби самоздійснення. Це - свобода по-людськи виправданого життєздійснення, коли спромагаються прямо й безпосередньо зніціювуватись у своїй діяльності знаннями себе, простувати до своєї дійсності, до свого місця

й ролі у житті. Усе ж розмаїття діяльності, вчинки здійснюються у координації “логіки” свободи життєздійснення, позаяк саме при цьому вияскравлюється природність оволодіння “найвищою владою”, на яку людина уповноважується самим своїм народженням - “правити життям своїм”, наголошує український мислитель. Позбавленою ж розуміння такої “логіки” свободи, як внутрішньо до неї непідготовленою, є людина сва-вільна, бо у вищій, особливо відповідальній сфері свого буття, чинить абсолютно для людини невмотивовано. Піднесення ж до відповідних рівнів свободи є проходженням гідного шляху: людина, по суті, у її житті – мандрівник, це і є її шлях внутрішнього збагачення та зростання як, власне, формування “доброго розуму”. Мандрівка людини увиразнюється розгортанням її внутрішньої природи, неповторності індивідуальності – прагнень, сподівань, думок, здібностей і серця, її невидимої натури, як, по суті, бесіди людини з її Богом. Таємниця свободи – це інтенція вільного мислення, його самостверджувальність у повноті внутрішньої природи як способу гідного зманіфестування людського буття, коли, як добростверджувальна і *завдячлива* людина конститується своєю буттійністю, гідно репрезентує буття та, отже, правомочність його “логіки”. Так, за Г. Сковородою, плотське, матеріально-повсякденне є проявами світу зла, усього проминального, нестабільного, тлінного, недостойного, отже, людського у повсякденних, по-справжньому вищих його проявах.

Тому, аби зреалізувати смисл людського, слід ретельно уникати різноманітних спокус матеріально-повсякденного світу, що руйнує людську природу, обезсмилює людське життя. Матеріально-видиме відзначене тенденцією до “самозростання”, розширення та поширення на людське існування в цілому, підкорюючи й деформує його. Достойним людини є внутрішнє, невидиме смислотворче начало людського буття, за самою його природою і статусом здатне возз’єднувати поступ людського життя, його процеси, події та вчинки і життя як таке: останнє відзначене смислом та людським достоїнством, якщо і його складові засновані на відповідній логіці.

Хоча людина існує у природному, матеріально-предметному світі, її життєпрояви зреалізуються також “за участі” людської тілесності. Закономірно відповідними координатами буття тілесної людини є лише простір і час безпосереднього життєздійснення.

Але ж процеси особистісного зростання та самореалізації безпосередньо пов’язані і є критерієм повноти людини, становленням її саме такою, якою вона має стати. Аби здійснювати особистісне зростання, необхідно віднайти рівновагу між складовими власної особистості, “відрегульовувати” той баланс, що дасть змогу рухатися вперед без перешкод, і тому не ухилятися пізнавати себе, формуючи внутрішню основу сповнення життєвих планів, надій, сподівань та все глибше усвідомлюючи відповідальність за свій самобутній шлях.

Самобутність життя особистості відзначається характерними саме для неї, для її індивідуальності своєрідністю, неповторністю, відмінностями від інших. Але це, у свою чергу, означає доконечність постійного самооновлення, вибору та обґрунтування самостійного розвитку, забезпечених володіннями здатностями самореалізації та самоконтролю, необхідність проявів зусиль до возз’єднання мотивів, характеру активності та її завдань.

А як чинник неперервного “самозвітування”, самобутність буттійнісна найперше тому, що демонструє присутність особистості, того, що вона, так би мовити, “при своїй сутності”, скажімо, у формі самоконтролю, володіючи можливістю переорієнтовувати активність залежно від зміни умов і на засадах самовідповідальності.

На наш погляд, актуалізація питань взаємодії самоконтролю та самобутності сприяє виявленню та висвітленню зародження не лише життєвої реалізації індивідуально-неповторних намірів, завдань, ідей, але і їх, так би мовити, практичного “розчинення” у життєвих процесах, що, однак, знову і знову може даватися взнаки, впливаючи на характер світорозуміння, поведінку та вчинки. Якраз самоконтроль істотним чином забезпечує самобутність життя особистості завдяки не стільки удосконаленню таких особистісних рис як

самовладання, самодисципліна і т. д., скільки пробудженню, поглибленню органічної потреби здійснення відповідального вибору, відповідного нормам самобутнього життя, діяльності та поведінки: завдяки самоконтролю, як формі вольовій, та реалізації самопізнання життєздійснення і розгортається сприятливим “простором” самобутньої особистості.

Список літератури:

1. Горський В.С. Історія української філософії. – К.: Наук. думка, 1996. – 287 с.

Педагогічні науки

ОСНОВНІ ДИДАКТИЧНІ ПРИНЦИПИ ТА МЕТОДИ ВИКЛАДАННЯ ІНОЗЕМНОЇ МОВИ ДЛЯ СТУДЕНТІВ НЕМОВНИХ СПЕЦІАЛЬНОСТЕЙ

Макухіна С.В.

Херсонський державний аграрний університет, викладач

В сучасному суспільстві формується чітке соціальне замовлення на володіння іноземними мовами. Стрімкий вихід України у світовий та європейський простір, створює потребу певних змін у галузі освіти, та особливо в галузі викладання іноземних мов у вищій школі. Слід відзначити, що актуальність навчання іноземної мови зумовлена не тільки тенденціями інтернаціоналізації освіти, міжнародної академічної мобільності, а й розумінням того, що сучасна освічена людина це людина, яка підготовлена до реального життя в іноземному мовному середовищі, яка орієнтується в складних мовних та інших проблемах сучасної матеріальної та духовної культури.

У навчанні іноземних мов, як і інших навчальних дисциплін, відбувається дотримання певних дидактичних принципів. Методика викладання іноземних мов є специфічною, оскільки базується на суміжних науках: педагогіці, психології, лінгвістиці, теорії інформації, психолінгвістиці. Водночас, ця методика побудована на єдиній дидактичній основі, що реалізується в основі загальноприйнятих дидактичних принципів. Вивчення іноземної мови у вищому навчальному закладі ґрунтується на таких принципах дидактики: наочності навчання; зв'язку теорії та практики навчання; свідомого вивчення іноземної мови; доступності змісту методів навчання; врахування індивідуальних особливостей; науковості змісту методів та способів навчання; міцності знань, навичок та умінь іноземної мови; досягнення мети; професійної спрямованості навчальної діяльності; проблемності; саморозвитку та самовиховання; особистої відповідальності. Розглянемо деякі з них. Наприклад, принцип наочності, який забезпечується у навчальному процесі з іноземної мови створенням відповідних умов для чуттєвого сприймання іншомовного оточення. Отже наочність відіграє важливу роль у формуванні іншомовних навичок і умінь, засвоєнні мовного та мовленнєвого матеріалу. Принцип свідомості у навчанні іноземної мови вважається одним із головних принципів у методиці навчання іноземних мов. Цей принцип передбачає цілеспрямований відбір навчального, мовного та мовленнєвого матеріалу, який забезпечує розвиток пізнавальних здібностей студентів.

Принцип свідомості реалізується також усією організацією навчання, протягом якої відбувається навчання від усвідомлення правил виконання дії до її автоматизовані виконання, від формування окремих елементів діяльності до їх об'єднання.

Принцип науковості. Стосовно навчання іноземних мов принцип науковості означає, що навчальний процес має проходити з урахуванням даних сучасної науки про особливості спілкування за допомогою мови, закономірності розпізнавання та породження мовлення, мовних контактів.

Принцип міцності набуває особливого значення у навчанні іноземної мови, оскільки опанування мови пов'язане з накопиченням засвоєного мовного та мовленнєвого матеріалу. Для здійснення іншомовної мовленнєвої комунікації в пам'яті студента повинна утримуватись певна кількість лексичних одиниць, мовленнєвих зразків, словосполучень, розмовних кліше тощо. У процесі мовлення необхідні мовленнєві одиниці вилучаються з пам'яті для участі у цьому процесі.

Принцип професійної спрямованості навчальної діяльності означає, що процес навчання і його результат студенти оцінюють з позиції їх значущості для майбутньої професійної діяльності. Тому у цьому аспекті актуальним є здійснення діяльності з моделювання практичних ситуацій, максимально наближених до життєвих, при вирішенні яких студенти зможуть застосувати набуті знання і навички. Отже, сучасному викладачу важливо знати новітні методи викладання англійської мови, спеціальні навчальні техніки та прийоми, щоб оптимально підібрати той чи інший метод викладання відповідно до рівня знань, потреб та інтересів студентів. Методи навчання не є простими алгоритмізованими одиницями, їх раціональне та вмотивоване використання на заняттях з англійської мови вимагає креативного підходу з боку викладача.

Сучасна комунікативна методика пропонує широке впровадження в навчальний процес активних нестандартних методів і форм роботи для кращого свідомого засвоєння матеріалу. На практиці досить ефективними виявилися такі форми роботи: індивідуальна, парна, групова й робота в команді. Тому всі справи й завдання повинні бути комунікативно виправданими дефіцитом інформації та вибором. Для їх виконання студенти потребуватимуть додаткової інформації, докладатимуть певних зусиль для її засвоєння та в такий спосіб зможуть краще та ефективніше організувати свою діяльність. Найбільш ефективними є такі форми парної та групової роботи: – внутрішні (зовнішні) кола; – мозковий штурм; – читання зигзагом; – обмін думками; – парні інтерв'ю та інші.

Не слід забувати також про створення емоційної ситуації на заняттях з іноземної мови. Яскравість розповіді, емоційна оцінка викладача збуджують зацікавленість студентів, як до окремих питань теми, так і до матеріалу загалом.

До цікавих позакласних інтерактивних занять можна віднести екскурсії англійською мовою та зйомка відео репортажу.

Однак які б методи не застосовувалися, важливо, як зазначають науковці, для підвищення ефективності навчання у вищій школі створити такі психолого-педагогічні умови, коли студент може зайняти активну особистісну позицію та повною мірою проявити себе як суб'єкт навчальної діяльності.

Список літератури:

1. Артеменко Т.М. Про деякі ефективні стратегії оптимізації процесу викладання іноземних мов / Артеменко Т.М., Липко І.П. // Викладання мов у вищих навчальних закладах освіти на сучасному етапі. Міжпредметні зв'язки. Наукові дослідження. Досвід. Пошуки. 2010. – Випуск № 16. - С. 12-18

4. Мартинова Р. Ю. Цілісна загальнодидактична модель змісту навчання іноземних мов : монографія / Р. Ю. Мартинова. – К. : Вища шк., 2004. – 454 с. 5.

Інші професійні науки

ПРОБЛЕМИ ОЦІНКИ ЗЕМЕЛЬ ВОДНОГО ФОНДУ

Маланчук М.С.

к.т.н., доцент

Національний університет «Львівська політехніка»

М. Львів, Україна

Макар С.М.

Студ. 4 курсу спеціальність «Геодезія, картографія та землеустрій»

Національний університет «Львівська політехніка»

М. Львів, Україна

Наукові підвалини обчислення оцінки земель водного фонду залишаються малодослідженими. Вони в основному пов'язані з дослідженнями Ю.Ф. Дехтяренка, О.І. Драпіковського, І.Б. Іванової, М.Г. Лихогруда, Ю.М. Манцевича, А.Г. Мартина, Ю.М. Палехи та науковими розробками вчених Інституту аграрної економіки та Інституту землеустрою Української академії аграрних наук, Державного підприємства «Український державний науково-дослідний інститут проектування міст імені Ю.М.Білоконя».

Своєрідність законодавства в Україні визначається у відсутності ринку земельних ділянок із водними об'єктами. Це приводить до неможливості застосування експертної грошової оцінки цих ділянок методичним підходом, що базується на зіставленні цін продажу подібних земельних ділянок. Враховуючи це, вагомою задачею землевпорядної, а також, економічної науки є розвиток методичних підходів, що являють собою врахування витрат на земельні поліпшення, на капіталізації чистого операційного або рентного доходу, отримання яких пов'язане із використанням води. Проведення експертної грошової оцінки земельних ділянок водного фонду є цінним фундаментом врегулювання суспільних відносин (рис. 1).



Рис. 1 Напрями врегулювання суспільних відносин при проведенні грошової оцінки

Стан водних ресурсів, як і всіх природних ресурсів, охарактеризовують його кількісними та якісними показниками. Кількісні показники мають велику різноманітність[3]. Умовно можна визначити та виділити фактори встановлення якості річкової води, що безпосередньо пов'язані з використанням мінеральних, земельних, лісових, та інших природних ресурсів у басейні річки, пов'язані з

промисловістю в загальному або частково її галузями тощо. Поняття якості води можна віднести як непостійного і неповного фактора [4].

Відповідно до досліджень, можна сказати, що нормативна грошова оцінка є недосконалою та має недоліки. Основні з них представлені на рис. 2.

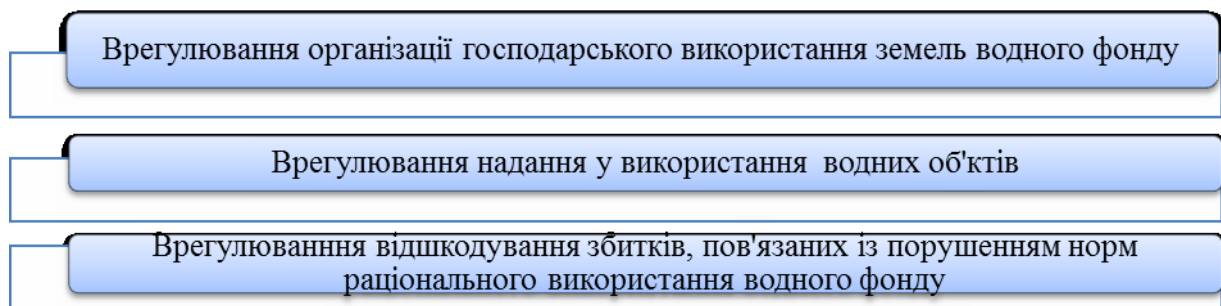

Рис. 2 Недоліки нормативної грошової оцінки земель водного фонду

Відповідно до рисунку, можна зазначити, що кількість проблем недосконалості нормативно грошової оцінки потребує клопіткої роботи для їх нагального вирішення, адже це забезпечить покращенню водних ресурсів.

Правовий режим зумовлений розташуванням водних об'єктів з їх цільовим призначенням. Головною проблемою є те, що сучасне законодавство не вважає землями водного фонду тимчасово покриті водою землі, тобто ті землі, які є прилеглими до водойм. Землі водного фонду можливо класифікувати за трьома групами земельних ділянок (рис. 3).

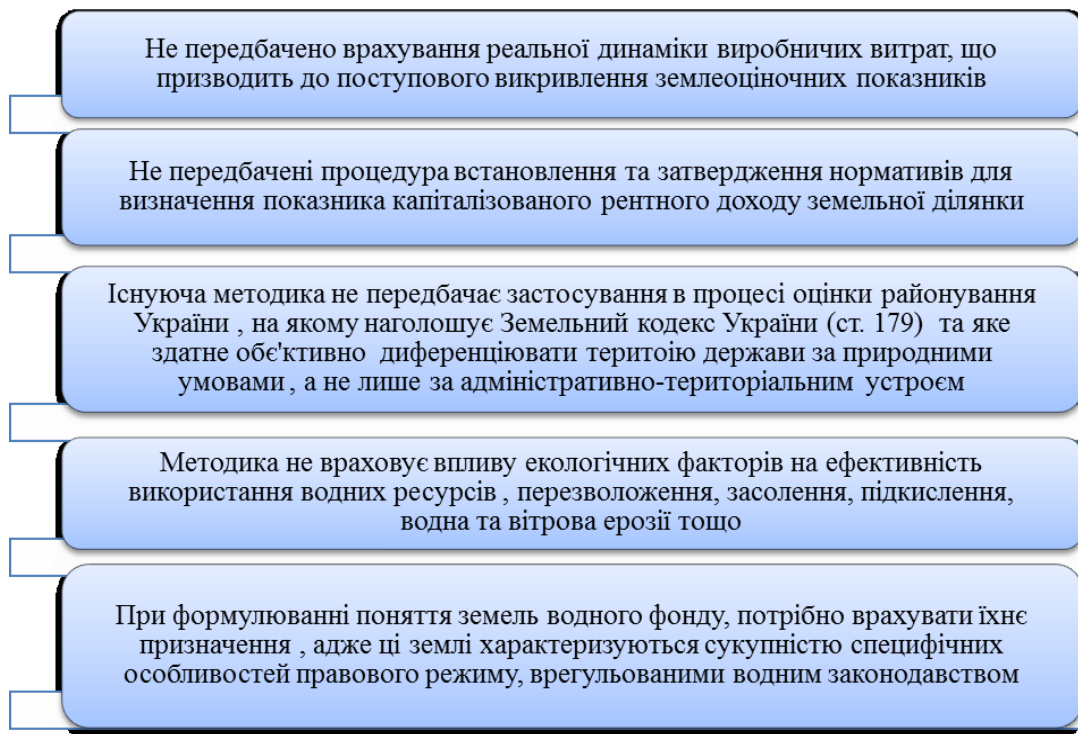

Рис. 3 Класифікація земель водного фонду

Рента, як плата за використання природних ресурсів є формою реалізації економічних відносин між власниками природних ресурсів і суб'єктом господарської діяльності, що здійснює їх експлуатацію. [4] Держава, як власник водних об'єктів вправі претендувати на одержання ренти, що повинна вилучатися за рахунок додаткового прибутку, отриманого водокористувачем при користуванні ресурсом. Таким чином, все більшої гостроти набуває питання щодо обґрунтування напрямів удосконалення фінансових механізмів шляхом виявлення та вилучення водної ренти при формуванні системи платежів за використання водних ресурсів. Таке питання має два напрями, адже при користуванні водним об'єктом виникає користування як земельним ресурсом на якому розташовано водний об'єкт так і безпосередньо водою.

Частина рентного доходу, не надходить у бюджетну систему. Регулювання зазначеного питання може здійснюватися через показники їх нормативної оцінки, котрі за останній час мають суттєві методологічні оновлення. Позитивними сторонами нового підходу нормативної грошової оцінки земель водного фонду є повна автоматизація оціночного процесу, наявність планово-картографічних матеріалів для візуалізації локальних показників, уникнення різнопланових необґрунтованих тлумачень оціночних компонентів. Разом з тим реалізація нового методичного підходу у нормативній оцінці окремих земельних ділянок водного фонду потребує обґрунтування нормативів рентного доходу які практично не враховують диференційні особливості та функціональність водних об'єктів, що зменшує рентні

показники для крупних водних об'єктів та є неприпустимо завищеними для невеликих об'єктів [5].

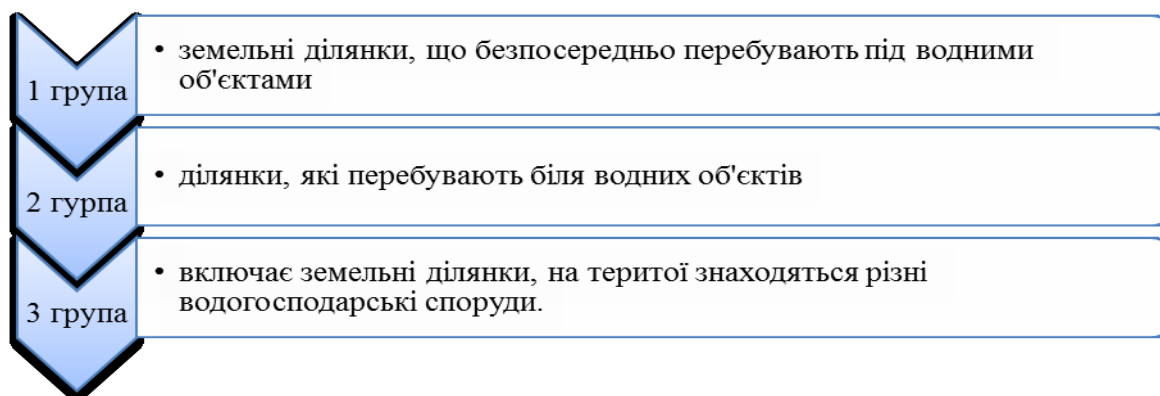
Проблеми недосконалості нормативної грошової оцінки потребують нагального вирішення, що забезпечить покращення охорони та раціонального використання водних ресурсів. Діюча на сьогодні подвійна система плати за водні ресурсна не сприяє сталому розвитку економіки держави, тому це питання також потребує швидких обґрунтованих рішень.

Список літератури:

1. Водний кодекс України від 06.06.1995 № 213/95-ВР / Відомості Верховної Ради України. – 1995 р., № 24. [Електронний ресурс]. – Режим доступу: <http://zakon.rada.gov.ua/laws/show/213/95-%D0%B2%D1%80>
2. Дроваль о. м. визначення та склад земель водного фонду України/О. М. Дроваль [електронний ресурс]. – режим доступу : file:///C:/Users/Sashko/Downloads/tipp_2016_1_17.pdf
3. Оцінка земель: підручник/ М.Г.Ступень, О.Я. Микула, С.С. Радомський та ін. ; за заг. ред. М.Г. Ступеня. – К.:Агроосвіта, 2014. – 373с.
4. Хвесик М.А., Збагерська Н.В. Економічна оцінка природних ресурсів: основні методологічні підходи. – Рівне : Видавництво РТДУ, 2000. – 194 с.
5. Економіка водокористування : навч. посіб. / В.І. Павлов [та ін.]; Акад. екон. Наук України, Хмельниц. Обл. екол. – натураліст. центр учнівської молоді.- Вид. 2-ге, випр. і допов. – Хмельницький: Поліграфіст-2, 2010. – 239 с.

ТВОРЧА ДІЯЛЬНІСТЬ ЯК ОСНОВА ОСОБИСТІСНОГО ЗРОСТАННЯ ШКОЛЯРА

Маліновська Д.

студентка

Абрагам В.І.

викладач

ВКНЗ «Коростишівський педагогічний коледж імені І. Я. Франка»

Житомирської обласної ради

Здатність до творчості є умовою орієнтації людини у швидкозмінних і швидкоплинних процесах у світі, умовою не тільки адаптації до них, а й власної життєтворчості.

Дослідженням сутності творчості, умов її розвитку та інших аспектів займалися і займаються різні науки та наукові напрямки, в тому числі філософія, психологія та педагогіка. Філософський розгляд творчості передбачає відповідь на питання щодо можливості творчості з погляду породження нового. О.І.Табідзе відзначає, що «творчістю варто вважати не всяке відкриття, а лише таке, яке має об'єктивно цінний характер». Творчість — це відкриття об'єктивних цінностей. Цим і пояснюється загальне значення результатів творчості і характер творчої діяльності. Саме об'єктивна цінність з її характерними властивостями рухає творчою особистістю, визначає специфічні особливості творчого процесу.

Болгарський філософ Г.Гиргинов розглядає творчість двох рівнів: перший її рівень притаманний людському мисленню і людській практиці, а другий — пов'язаний із винахідництвом, науковою творчістю.

Педагогічна наука розглядає творчість з позицій розвитку творчих якостей в навчально-виховному процесі. Психологія досліджує психологічні механізми перебігу самого акту творчості як суб'єктивного вияву індивіда.

Психологічний словник розглядає творчість як діяльність, результатом якої є створення нових матеріальних і духовних цінностей. Вона припускає наявність в особистості здібностей, мотивів, знань і умінь, завдяки яким створюється продукт, що відзначається новизною, оригінальністю, унікальністю.[1]

Заперечуючи матеріалістичне визначення творчості як процесу (часто колективного), християнська філософія стверджує, що творчість має не колективний (загальний), а індивідуально-особистісний характер.

Так, М.Бердяєв наголошував, що творчість людини є не її вимогою, а дарунком Бога, її правом і обов'язком.[2] Із цього випливає, що до творчості здатна кожна людина, життя якої наповнене елементарними формами праці. Найголовнішою проблемою при вивченні творчості є проблема носія творчого початку, особистості, яка творить.

Творча думка людини – вища форма індивідуалізації – прогне абсолютної співвіднесеності зі світом як основної мети пізнання. Багатство творчого життя індивіда полягає в багатстві його дійсних відношень до світу. Уся практична сфера людської діяльності є вираженням прагнення людини до неповторності. Найважливішими сторонами духовного життя особистості, в яких найповніше виявляється її неповторна індивідуальність, можна вважати кохання, світогляд і творчість. У науці та художній літературі мало звертають уваги на те, які високі вимоги до людської індивідуальності ставить кохання. Жоден не стане заперечувати, що кохання – дуже сильна емоція, яка спроможна мати вплив на всю самосвідомість людини, є одним із найефективніших «стимуляторів» творчої думки людини. Світогляд характеризується рівнем суспільної свідомості, рівнем знань, з яких складається наукова картина світу. Людина, крім цього визнає своє місце у природі, суспільстві, спрямованості своєї діяльності. І в цьому виявляє свої особливі риси, що забарвлюють характер

усього її світогляду. Індивідуальні риси у світогляді не заперечують його науковості, об'єктивності, а лише виражають своєрідність світосприймання, його теплоту та холодність, більшу або меншу активність у діянні, в емоційній реакції на оточення.[4]

Коли ж індивідуальність починає розуміти іншу людську індивідуальність, виникає творче спілкування між людьми. Будь-яка творчість не мала б розвитку без фантазії (уяви).

Творчу особистість визначають як особистість, межі творчості якої охоплюють дії від нестандартного розв'язку простого завдання до нової реалізації унікальних потенцій індивіда в певній галузі, як людину, яка володіє певним переліком якостей, а саме рішучістю, умінням не зупинятися на досягнутому, сміливістю мислення, умінням бачити далі того, що бачать його сучасники і що бачили його попередники .

Особливості мотивації діяльності полягають у тому, що творча особистість знаходить задоволення не стільки у досягненні мети, скільки у самому процесі.

Таким чином, якщо вчитель ставить за мету розвиток потенційних творчих можливостей дитини ,формування її творчої особистості ,він повинен оволодіти тими формами, методами і засобами педагогічної діяльності, які забезпечують розвиток креативних рис особистості,а також тих додаткових мотивів, особистісних якостей, здібностей ,які сприяють успішній творчій діяльності. Для цього і сам вчитель повинен бути творчим, бо як добро виховує добро, так і творчість розвивається через творчість.

Творчість є атрибутом людської діяльності - це історично еволюційна форма активності людей, що виражається в різних видах діяльності і ведуча до розвитку особи. Головний критерій духовного розвитку людини – це оволодіння повноцінним процесом творчості як похідної реалізації індивідом унікальних потенцій в певній області. Тому між процесом творчості і реалізацією здібностей людини в суспільно значущій діяльності, яка набуває характеру самореалізації існує прямий зв'язок.

Відомо, що якнайповніше розкриття здібностей людини можливе лише в суспільно значущій діяльності. Причому важливо, щоб здійснення цієї діяльності детермінувалося не тільки ззовні (суспільством), але і внутрішньою потребою самої особи.[3] Діяльність особи в цьому випадку стає самодіяльністю, а реалізація її здібностей в даній діяльності набуває характеру самореалізації.

У основі творчості лежить принцип діяльності. Процес перетворення людиною навколишнього світу обумовлює і формування самої людини. Перетворююча діяльність людини виховує в ній, суб'єкта творчості, прищеплює їй відповідні знання, навички, виховує волю, робить її всесторонньо розвиненою, дозволяє створювати якісно нові рівні матеріальної і духовної культури, тобто творити.

Необов'язково, щоб всі члени суспільства писали вірші або співали пісні, були вільними художниками або грали роль в театрі. Той вид діяльності, в якому краще всього, найвільніше виявляється творчий підхід, і той об'єм, в якому людина може його проявити, залежить від складу особи, від звичок, від особливостей життєвого шляху.[5] Об'єднання всіх сутнісних сил людини, прояв всіх його особових особливостей в справі сприяють розвитку індивідуальності, підкреслюють, разом із загальними для багатьох ознаками, його унікальні і неповторні риси.

Якщо людина освоїла творчість повною мірою - і по процесу його течії і по результатах - значить, вона вийшла на рівень духовного розвитку. Їй доступне переживання моментів єднання всіх внутрішніх сил. Якщо людина вийшла на рівень духовного розвитку, якою би вона діяльністю не займалася, залишається одне - побажати їй щасливого шляху. І придивлятися до неї хоч би іноді. Адже, поза сумнівом, чому-небудь хорошему вона навчить.

Список літератури:

1. Алексеев П. В. Теория познания и диалектика. – М., 1991. – Гл. 8-9.
2. Бердяев Н. Философия свободы / Н. Бердяев. – М.: Интерпартнер-МКС, 1990. – 228с.

3. Кант И. Сочинения: В 6 т. Т. 5 / И. Кант. – М., 1966. – 564 с.
4. Романець В.А. Фантазія, пізнання, творчість. – К., 1965. – С.45-52
5. Табачковський В. Г. Людина. Світ. Світопорядки / В. Г. Табачковський // Практична філософія. – 2003. - №3. – С. 34-41.

Економічні науки

ДЕЦЕНТРАЛІЗАЦІЯ ТА ЇЇ ВПЛИВ НА ЕКОЛОГІЮ В КОНТЕКСТІ «ЗЕЛЕНОЇ» ЕКОНОМІКИ

Мандрика В.А.

Довга Л.В.

Сумський державний університет

В наш час антропогенне навантаження згубно впливає на екологічний стан в державі та її регіонах. Нажаль, діючі механізми фінансування захисту навколишнього середовища не є достатньо ефективні. У 2015 році прийнято закон про бюджетну децентралізацію. Це вплинуло на перерозподіл бюджетних коштів, а отже і на способи фінансування заходів із збереження екології в регіонах. Наразі прийнято зміни до податкового кодексу щодо перерозподілу податкових надходжень до державного та місцевих бюджетів. З 2016 року екологічні податки та платежі розподіляються між державним та місцевими бюджетами наступним чином:

Таблиця 1 - Розподіл податкових платежів у розрізі захисту навколишнього середовища між бюджетами різних рівнів 2016-2017р[1].

Види доходів до бюджету	ДБ (заг. фонд)	ДБ (спец. фонд)	МБ (заг. фонд)	МБ (спец. фонд)
рентна плата за:	-	-	-	-
транспортування нафти та нафтопродуктів;аміаку;	100%	-	-	-
користування надрами	75%	-	25%	-

спеціальне використання лісових ресурсів; води;	50%	-	50%	-
користування природними об'єктами місцевого значення	-	-	100%	-
екологічний податок	20%	-	-	80%
штрафи за порушення законодавства про охорону НПП	-	30%	-	70%

Отже як видно з поданої схеми більша кількість екологічних податків та платежів зараз надходить до місцевих та обласних бюджетів. Для порівняння у 2013 році величина рентної плати за користування надрами для видобування корисних копалин загальнодержавного значення у загальному фонді державного бюджету становила 50%. Інші 50% спрямовувались до місцевих бюджетів. Запроваджений у 2013 році екологічний податок раніше надходив до спеціального фонду державного бюджету у розмірі 70%, а до місцевого у кількості 30% [2].

Відповідно відбулись зміни і у видатковій частині державного та місцевих бюджетів. Реформи призвели до змін в усіх галузях суспільного життя та народного господарства. Зокрема зміни торкнулися також і екологічної сфери. Фінансовий механізм забезпечення екологічної безпеки у розрізі податків та зборів зазнав нововведень.

Але якщо проаналізувати динаміку доходів державного та місцевих бюджетів за шість років, бачимо що крок за кроком більша частина фінансових ресурсів зосереджується у загальному фонді державного бюджету.

Для ефективного функціонування даних фондів екологічний податок повинен спрямовуватись до спец фонду місцевих бюджетів. Але в 2016 році кошти надходили переважно до загального фонду Державного бюджету. А надалі у 2017 році кошти від екологічного податку спрямувались тільки до загального фонду Державного та відповідних місцевих бюджетів. На думку О.О. Веклич[3], «таким чином, упродовж 2016-2017 рр. фіксується фінансове

"знекровлення" фондів охорони навколишнього природного середовища, через позбавлення основного джерела їх наповнення».

Іще одним із основних на нашу думку є перерозподіл рентних платежів від використання природних ресурсів. Частка рентного доходу у зведеному бюджеті становить 80-90% від загального обсягу екологічних платежів та зборів. Основна маса коштів надходить від рентної плати за користування надрами. Наприклад у 2016 році їхня сума становила 23 259,43 млн.грн. до державного бюджету та лише 795,35 млн.грн. до місцевих бюджетів [4]. Зміни у фінансуванні охорони навколишнього середовища, спричинені бюджетною децентралізацією, зумовлюють концентрацію більшої частини рентних платежів у державному, а не місцевих бюджетах.

Іншою проблемою є занижені у порівнянні з високорозвиненими країнами та деякими державами СНД нормативи плати за спеціальне використання природних ресурсів і ставки екологічних податків. Існують значні резерви щодо зростання надходжень екоресурсних платежів до Зведеного бюджету України за рахунок підвищення даних нормативів, оскільки нинішній їх рівень не відображає реальної цінності природних ресурсів, які залучаються у відтворювальний процес, та величини збитків, завданих довкіллю.

Отже варто поновити правові норми природоохоронного та бюджетного законодавства для спрямування екологічного податку лише до спеціальних фондів Державного бюджету та місцевих бюджетів. Також важливе подальше спрямування отриманих коштів лише на здійснення природоохоронних заходів.

Також вимогам децентралізації повинен відповідати справедливий розподіл надходжень від рентних платежів, зокрема від плати за користування надрами. Існуючий розподіл даного доходу слід трансформувати, шляхом збільшення частки надходжень місцевих бюджетів з 25% мінімум до 70%. Це дозволить територіальним громадам розширити можливості щодо розв'язання екологічних проблем в окремих регіонах.

Курс на децентралізацію влади та реформу місцевого самоврядування повинен неодмінно враховувати заходи щодо передачі у власність територіальних громад природних активів, розташованих на територіях, які перебувають у власності громад. Це підтримає фінансову самодостатність місцевого самоврядування через збільшення надходжень природно-ресурсних платежів до бюджетів базового рівня та стане запорукою розвитку малого й середнього підприємництва.

В контексті «зеленої» економіки дана концепція збільшення вливання коштів від природних ресурсів за рахунок децентралізації до місцевих бюджетів дасть змогу не тільки зробити витрати коштів більш прозорими, через контроль громади, але і збільшить екологічний ефект. Стимулювання витрат коштів на екологічні та енергоефективні проекти на місцях також дозволить знизити негативні наслідки від екологічної кризи та забруднення навколишнього середовища та дозволить знизити енергетичну залежність в країні в цілому.

Список літератури:

1. Державна казначейська служба України // Виконання Державного бюджету / [Електронний ресурс]. – Режим доступу: <http://www.treasury.gov.ua/main/uk/doccatalog/list?currDir=146477>
2. Закон України від 28.12.2014 № 79-VIII «Про внесення змін до Бюджетного кодексу України щодо реформи міжбюджетних відносин» [Електронний ресурс] – Режим доступу: <http://zakon4.rada.gov.ua/laws/show/79-19>
3. Веклич О.О. Нинішня модель фінансово – бюджетної децентралізації екологічного оподаткування як інституціональний чинник посилення екологічних викликів // аналітична записка / [Електронний ресурс] – Режим доступу: http://komekolog.rada.gov.ua/komekolog/control/uk/publish/article?art_id=58930&cat_id=45228

4. І. Бистряков *Управління природокористуванням в умовах децентралізації влади: міжнародний досвід та національна стратегія розвитку* / Бистряков І., Клиновий Д.В., Мельник О. В.: Економіка та держава № 2/2015р. – 26-30с.

Економічні науки

ОСОБЛИВОСТІ УПРАВЛІННЯ ОБОРОТНИМИ АКТИВАМИ ПІДПРИЄМСТВА

Манжула А.О.

студентка кафедри менеджменту,
Національний аерокосмічний університет ім. М.Є. Жуковського «ХАІ»

Ефективне управління оборотними активами підприємства є одним із критеріїв успішного функціонування суб'єкта підприємницької діяльності, а отже, і економіки в цілому.

Основною характеристикою оборотних активів є ліквідність, тобто швидкість перетворення одного елемента активу в інший і в результаті – в готівку.

Оборотні активи за ступенем ліквідності можна класифікувати в такий спосіб: грошові кошти, легко реалізовані цінні папери, дебіторська заборгованість, векселі до отримання, запаси, інші оборотні активи [1].

Управління оборотними активами підприємства обов'язково включає систематичний контроль за їх збереженням і ефективністю використання за допомогою ревізій і обстежень на основі статистичних даних, оперативної і бухгалтерської звітності.

Політика управління оборотними капіталом являє собою частину фінансової стратегії організації, що міститься в раціоналізації обороту активів і

оптимізації структури їх фінансування. Оборотний капітал, в залежності від конкретних умов господарсько-фінансової діяльності, може змінювати свій обсяг, але ніколи повністю не залишає підприємство: може знаходитися як в сфері виробництва, так і в сфері обігу [2].

Найважливішим елементом оборотних активів є запаси. Розробка політики управління запасами зводиться до визначення їх оптимального рівня, що дозволяє вивільнити значні оборотні кошти, заморожені в неліквідних запасах, що в кінцевому підсумку підвищує ефективність діяльності підприємства.

Управління запасами полягає у формуванні такої їхньої структури і визначенні такого порядку їхнього поповнення і витрачання, при яких витрати на їх зберігання будуть мінімальними, а прибуток від реалізації товарів – максимальним [3].

Для оперативного управління запасами можна застосовувати «систему ABC», де проводиться групування запасів виходячи з цін їх реалізації, частоти вибуття в сферу споживання і негативних наслідків їх нестачі для виробництва і обороту. Ця модель може змінюватися під потреби підприємства і включати більшу кількість груп, ніж передбачає «система ABC».

Ще однією складовою оборотних активів є дебіторська заборгованість. Політика управління дебіторською заборгованістю – це частина загальної політики управління оборотними активами і маркетингової політики підприємства, спрямованої на розширення обсягу реалізації продукції та полягає в оптимізації загального розміру цієї заборгованості та забезпеченні своєчасної її інкасації. Для успішного управління дебіторською заборгованістю необхідно сформуванню систему кредитних умов [4].

Наступним важливим елементом оборотних активів є грошові кошти підприємства. Управління грошовими коштами – основа ефективного фінансового менеджменту. Сучасні методи планування, обліку і контролю грошових коштів дозволяють керівнику визначити, які з підрозділів і бізнес-ліній підприємства генерують найбільші грошові потоки, в які терміни і за

якою ціною найбільш доцільно залучати фінансові ресурси, у що ефективно інвестувати вільні грошові кошти.

В цілому слід зазначити, що важливим завданням управління оборотними коштами виступає визначення потреби підприємства в оборотних активах, оскільки вони покликані забезпечувати безперервність виробничого процесу, що в даний час є одним з основних завдань фінансового менеджменту.

Список літератури:

1. Курс лекцій з фінансового менеджменту [Електронний ресурс]. – Режим доступу: www.5ka.ru/54/12431/1.html.
2. Липча Н.В. Моделі управління оборотним капіталом організацій в сучасних умовах // Науковий журнал КубГАУ, 2012 – №76 (02). [Електронний ресурс]. – Режим доступу: <http://ej.kubagro.ru/2012/02/pdf/06.pdf>.
3. Кулешова Л.В. Формування раціонального рівня товарних запасів в системі малого підприємництва: дис. канд. екон. наук. – Ставрополь, 2006. – С. 209.
4. Максютов А.А. Управління кредиторськими і дебіторською боргами компанії А.А.. Максютов // Фінанси. – 2001. – № 12.
5. Фінансовий менеджмент. Повний курс. В 2-х т. Брігхем Ю., Гапенські Л. СПб.: Економічна школа, 1997. — Т.1.- 497с.;
6. Фінансовий менеджмент. Повний курс. В 2-х т. Брігхем Ю., Гапенські Л. СПб.: Економічна школа, 1997. —Т.2.- 669с.

Науковий керівник: О.М. Калініна к.е.н., доцент, доцент кафедри менеджменту

ОСОБЛИВОСТІ ЗАСТОСУВАННЯ ПОКАЗНИКА «СРЕДНЬОЗВАЖЕНА ВАРТІСТЬ КАПІТАЛУ»

Манжула А.О.

студентка кафедри менеджменту,
Національний аерокосмічний університет ім. М.Є. Жуковського «ХАІ»

Середньозважена вартість капіталу, або (від англ. абрєвіатури) WACC – це показник, який використовується для оцінки необхідності вкладення капіталу в інвестиційні проекти, цінні папери, сутність якого полягає в дисконтуванні доходів, що заплановані від інвестиційних вкладень і вимірюванні вартості капіталу.

Аналіз науково-економічного підґрунтя дозволив виділити проблеми, які здійснюють вплив на підходи до розрахунку WACC:

1. Різне сприйняття сутності термінів «вартість капіталу» і «ціна капіталу». Рекомендується складові WACC вказувати як «капітал» або «тіло капіталу» та «плата за капітал».

2. Найбільш вживані способи розрахунку WACC, як правило, окреслені межами оцінювання ефективності проектів в реальні інвестиції та методами оцінювання вартості акціонерних товариств публічного типу. Необхідно розробляти методики розрахунку WACC щодо визначення ефективності проектів в фінансові інвестиції, WACC – для оцінювання вартості підприємств різної організаційно-правової форми власності, враховуючі зміни, що відбуваються в законодавчій базі, зокрема для акціонерних товариств приватного типу, товариств з обмеженої та додатковою відповідальністю та ін.

– Різні підходи до визначення вартості складових WACC, в першу чергу власного капіталу, призводять до отримання різних розрахункових значень вартості капіталу. Цей недолік можливо усунути, вдосконалив методику

розрахунку WACC для підприємств різної організаційно-правової форми власності.

Як показує практика, показник WACC фактично не використовується. Фінансові аналітики і, економісти, які розробляють бізнес план, найчастіше підроблюють значення WACC під рівень, який потрібен для інвесторів.

Також, варіанти які пропонують для розрахунку WACC не враховують сучасних підходів до оцінки ефективності бізнесу. Наприклад, стейкхолдерських теорію, яка передбачає, що цілі підприємства набагато ширші, ніж створення прибутку або багатства для його власників.

Показник середньозваженої вартості капіталу застосовується в таких випадках:

1. Ставка дисконтування для розрахунку основних параметрів проекту (Чиста поточна вартість NPV, Дисконтований термін окупності інвестицій DPP, Індекс рентабельності інвестицій IP, Коефіцієнт ефективності інвестицій ARR) в ході проведення фінансового та інвестиційного аналізу.

2. В стратегічному управлінні показник використовується для оцінювання динаміки зміни вартості підприємства як фактор якості управління власним, позиковим та залученим капіталом підприємства, тобто фактором управління його абстрактного капіталу. Для цього WACC співвідноситься з рентабельністю активів ROA. Виходячи з результатів порівняння, можна зробити наступні висновки про ефективність управління капіталом:

- якщо, WACC перевищує ROA – це свідчить про зниження економічної доданої вартості та загальної втрати вартості підприємства;
- якщо, WACC менше ROA – це означає, що активи використовуються ефективно і вартість підприємства зростає.

3. Оцінка прибутковості процесу реструктуризації, а саме угоди злиття або поглинання. Для цього показник середньозваженої вартості капіталу після злиття порівнюється з сумою WACC окремих активів до їх злиття або поглинання.

4. В оцінюванні бізнесу в якості ставки дисконтування для здійснення висновків щодо результативності ключових показників бізнес-плану.

Таким чином, WACC визначає рівень прибутковості реального капіталу (необоротних та оборотних активів), необхідний для забезпечення всіх джерел зовнішнього фінансування підприємства. Саме тому, правильний розрахунок середньозваженої вартості капіталу, дозволить знайти мінімальний рівень віддачі від внутрішніх інвестицій в підприємство, тобто внутрішню рентабельність використання її реального капіталу.

З точки зору економічної доцільності, WACC свідчить про те, що підприємство може приймати управлінські рішення, пов'язані зі зміною структури капіталу або диверсифікації коштів в окремі напрямки діяльності, тільки в тому випадку, коли запланований рівень рентабельності не нижче розрахункового значення WACC.

Основна складність при розрахунках показника WACC полягає в обчисленні ціни складової капіталу, отриманого з конкретного джерела коштів, так як від цього залежить точність розрахунку WACC. Для деяких джерел її можна обчислити досить просто і точно (наприклад, вартість банківського кредиту), для ряду інших джерел (додатковий капітал, резервний капітал або нерозподілений прибуток) це зробити досить складно у зв'язку з існуванням різних моделей для його визначення (Модель Гордона, Модель оцінки дохідності капітальних активів та ін). Проте, навіть приблизні оцінки WACC корисні як для порівняльного аналізу ефективності авансування коштів в підприємство, так і для обґрунтування його інвестиційної політики.

Список літератури:

1. Фінансовий менеджмент. Повний курс. В 2-х т. Брігхем Ю., Гапенські Л. СПб.: Економічна школа, 1997. — Т.1.- 497с.;
2. Фінансовий менеджмент. Повний курс. В 2-х т. Брігхем Ю., Гапенські Л. СПб.: Економічна школа, 1997. —Т.2.- 669с.

Науковий керівник: О.М. Калініна к.е.н., доцент, доцент кафедри менеджменту

СЮЖЕТНО-КОМПОЗИЦІЙНІ ОСОБЛИВОСТІ П'ЄСИ ЮДЖИНА О'НІЛА «ПРИСТРАСТІ ПІД В'ЯЗАМИ»

Марчук Т.Л.

кандидат філологічних наук, асистент
кафедри англійської філології
Прикарпатського національного університету
імені Василя Стефаника

Штанграт А.В.

магістрант кафедри англійської філології
Прикарпатського національного університету
імені Василя Стефаника

Драма “Пристрасті під в’язами” (1924р.) вважається знаковою у творчості американського драматурга. Попри ґрунтовний аналіз п’єси в англійській літературній критиці, знаходимо доволі мало праць за темою дослідження в українському літературознавстві. Так, В. Назарець вважає, що п’єса присвячена вивченню “свідомих і несвідомих прагнень особистості, спостереженню за руйнівними впливом норм суспільної моралі на людину” [3, с. 298]. Г. Злобін наголошує на мотиві кохання як провідному. Т. Марчук досліджуючи мотив кохання у художній структурі п’єси висновує, що світле почуття “стає головним випробуванням справжніх людських якостей, протиставляючись таким явищам, як прагнення до власності, заздрість, безглузда боротьба за примарну ідею, безпідставна амбіційність тощо” [2, с. 12].

Сюжет п’єси “Пристрасті під в’язами” обертається навколо ферми. Бажання володіти матеріальними цінностями призводить до того, що герої приносять у жертву свої живі душі і навіть життя. Боротьба за володіння

фермою перетворює батька, синів та їх молоду мачуху на ворогів. Вона спотворює істинні характери героїв, їх душі, наміри і бажання настільки, що герої перестають сприймати один одного і навіть самих себе як людей, натомість постійно шукають вигоди. Герої п'єси перебувають у стані постійної боротьби, яка знаходить своє вираження у фізичному, духовному та словесному протистоянні.

Дія відбувається в 1850 р на фермі Ефраїма Кебота в Новій Англії, де він живе разом зі своїми синами. Події відбуваються в період культу бізнесу та американської мрії, індивідуалізму та прагматизму. Кохання зображене як єдина сила, що протистоїть будь-яким ідеологіям чи власницьким інтересам. Спровокований коханням конфлікт ставить героїв перед складним вибором, який супроводжується душевними муками та переживаннями, створюючи у п'єсі сюжетно-композиційну основу для перенесення акценту із соціального у психологічне русло.

Сюжет трагедії загострюється, коли у старого Кебота з'являється нова дружина, яка посягає на життєвий і психологічний простір сім'ї фермерів. Без жодних сумнівів і докорів сумління вона урочисто заявляє: *“Це моя ферма... це мій дім... це моя кухня... , а наверху моя спальня і моє ліжко!”* // *“This be my farm. This be my hum. This be my kitchen! An' upstairs – that be my bedroom – an' my bed!”* [4]. Молодиця бажає володіти не лише фермою, а й чоловіками кам'яного дому. Перша зустріч Ебіна та Аббі провокує ненависть, адже щойно позбувшись братів, хлопець стає єдиним спадкоємцем ферми. Не бажаючи приховувати свої емоції, Ебін різко висловлює мачусі все, що про неї думає: *“Він купив Вас, як купують повію. А яка ціна? На чому зійшлися? Що він дає? Ферму? Ферму моєї матері, будьте ви прокляті! Вона моя!”* // *“An' bought yew like a harlot! An' the price he's payin' ye this farm was my Maw's, damn ye! an' mine now!”* [4]. Перипетії твору ускладнюються змішаними еротично-синівськими почуттями Ебіна до своєї мачухи. Почуття Ебіна суперечливі, він намагається розібратися, хто для нього Аббі: суперниця за право власності на ферму чи кохана та бажана жінка. Про те, що потяг, який охопив молодих людей, вже не

відпустить їх із свого полону, свідчать експресивні авторські ремарки: “У сусідній кімнаті Ебін встає та розсіяно ходить по кімнаті. Аббі одразу ж прислухається. Ебін зупиняється і дивиться на перегородку. Можна подумати, що Аббі і Ебін бачать один одного крізь неї” // “the next room Eben gets up and paces up and down distractedly. Abbie hears him. Her eyes fasten on the intervening wall with concentrated attention. Eben stops and stares. Their hot glances seem to meet through the wall” [4].

Кульмінаційне загострення виникає з народженням дитини, а відтак усвідомлення Ебеном жорстокої правди, що його зраджено і використано в прагматичних цілях. Почуття ненависті повністю поглинають хлопця, він не чує слів Аббі та не вірить в силу її кохання, врешті звинувачуючи в усьому немовля.

Каяття та розуміння глибини трагедії приходить до Ебіна надто пізно. Усвідомлюючи, що їх спільний гріх призвів до вбивства немовляти, Ебін ніби прокидається від жахливого сну, пропонує Аббі тікати разом з ним, адже він нарешті зміг розпізнати істинно світлі почуття. Проте Аббі готова до покарання. Навчена гірким досвідом, жінка вкотре переконується, що кохання не терпить обману, а за всі вчинки приходить неминуча розплата. Арешт двох молодих людей та їхня майбутня смерть стимулює процес переродження та формування нової людини, думки якої спрямована не на помсту, її не мучать психоневрологічні комплекси, вона готова дарувати свою любов і більше не думати про “кам’яну ферму”.

Отже, ферма для кожного з героїв має різне значення. Якщо для Ебіна – це символ пам’яті про покійну матір, яку він прагнув отримати, щоб помститися своєму батькові за її смерть, то для старого Кебота – це храм, створений на голому місці. Цілком виправдано і поведінку Аббі, яка бажає утвердитися в ролі господині дому. Всі по-своєму праві, але тим не менш боротьба між ними неминуча. Кохання починає співіснувати з ненавистю, а зрада з жертовністю. Для того, щоб довести своє кохання Аббі вбиває немовля. Каяття та усвідомлення приходять до Ебена надто пізно. В фіналі на головних

героїв належить тяжка розплата за скоєний вчинок, проте не можна назвати цей фінал безвихідним, адже вони знаходять один одного в коханні. В кінці п'єси Юджин О'Ніл вводить слова шерифа, який оглядаючи навкруги ферму заздрісно говорить: *“It's a jim-dandy farm, no denyin'. Wished I owned it”*// *“Прекрасна ферма, що й казати! Не відмовився б від неї”*[4]. Це свідчить про новий трагічний цикл, в якому людяність знову буде принесена в жертву бажанням володіти.

Список літератури:

1. Злобин Г. П. Американские трагедии // Злобин Г. П. Современная драматургия США / Г. П. Злобин. – Изд. 2-е доп. М.: Высшая школа, – 1968. – С. 90 – 243.
2. Марчук Т. Л. Типологія та поетика драматургії М. Куліша та Ю. О' Ніла : автореф. дис. на здобуття канд. філолог. наук : спец. 10.01.05 “Порівняльне літературознавство” / Т. Л. Марчук. – Івано-Франківськ, 2017. – 20 с.
3. Назарець В. Юджин Гладстон О'Ніл / Зарубіжні письменники. Енциклопедичний довідник. // Тернопіль: Навчальна книга Богдан. – С. 298–300.
4. O'Neill E. Complete Plays 1920-1931. Vol.2. – New York: Literary Classics of the US, 1988. – P. 317-379.

ОСОБЛИВОСТІ СТРУКТУРИ ОРГАНІВ КОРПОРАТИВНОГО УПРАВЛІННЯ НА ПРИКЛАДІ УКРАЇНСЬКИХ АКЦІОНЕРНИХ ТОВАРИСТВ

Маслаков А.В.

студент ДонНУСТ

Науковий керівник: *Барабанова В.В.*

доцент кафедри маркетингу, менеджменту

та публічного адміністрування ДонНУСТ

В наш час корпоративне управління стає все більш складним процесом через ускладнення організаційної структури органів його управління. Відповідно до закону України «Про державне регулювання ринку цінних паперів в Україні» від 30.10.1996, «корпоративне управління – це система відносин, яка визначає правила та процедури прийняття рішень щодо діяльності господарського товариства та здійснення контролю, а також розподіл прав і обов'язків між органами товариства та його учасниками стосовно управління ним» [4].

В Україні структура корпоративного управління відкритого акціонерного товариства представлена наступним чином [6]:

- Вищим органом управління Товариства - загальними зборами акціонерів, компетенція якого визначена статутом Товариства.

- Радою директорів (Наглядовою радою), яка здійснює загальне керівництво діяльністю Товариства відповідно до компетенції, визначеної статутом Товариства.

- Директором (генеральним директором) або Дирекцією (Правлінням), які є виконавчим органом Товариства і обираються в відповідно до статуту Товариства і Кодексом.

- Компетенція виконавчого органу Товариства визначається відповідно до законодавства статутом Товариства і реалізується відповідно до статуту Товариства, Кодексом та іншими локальними нормативними правовими актами Товариства.

Крім того, в Постанові більш детально представлені рекомендації щодо гарантій прав акціонерів Товариства, Ради директорів (Наглядової ради) Товариства, виконавчого органу Товариства, корпоративного секретаря Товариства, працівників Товариства, надання інформації Товариства, контролю фінансово-господарської діяльності, врегулювання корпоративних спорів .

Розглянемо приклади структури органів корпоративного управління деяких українських товариств.

Так, наприклад, органами управління ВАТ «Метабанк» є:

- Загальні збори акціонерів - вищий орган управління Банку, який визначає основні напрямки діяльності Банку і вирішальний інші, найбільш важливі питання;

- Наглядова рада - орган управління Банку розвитку, що здійснює загальне керівництво діяльністю Банку;

- Правління - виконавчий орган Банку розвитку, який здійснює керівництво поточною діяльністю Банку [2].

В той час, на підприємстві ВАТ «Украгролізинг» органами управління є: Загальні збори акціонерів, Наглядова рада, Виконавчий комітет (Дирекція і генеральний директор) [3].

Цікавим прикладом корпоративного управління є система управління ВАТ «Банк Універсальний». Згідно з даними офіційного сайту Банку[1] вищим органом управління Банку є Загальні збори акціонерів, якому підзвітні Наглядова рада Банку, яка обирається акціонерами. Також в структурі корпоративного управління Банку присутні Голова Правління Банку (одноосібний виконавчий орган) та Правління Банку (колегіальний виконавчий орган), які підзвітні Загальним зборам акціонерів і Наглядовій раді Банку. Ревізійна комісія контролює дотримання Банком нормативно-правових актів і

законність здійснюваних операцій. Ключовим елементом системи корпоративного управління, діяльність якого чинить визначальний вплив на всю її ефективність, є Наглядова рада, обраний загальними зборами акціонерів у кількості восьми членів, четверо з яких є незалежними директорами. Для попереднього опрацювання питань при Наглядовій раді банку створені Аудиторський комітет, Комітет з ризиків, Комітет зі стратегії та Комітет з кадрових призначень і винагород, очолювані незалежними директорами і покликані підвищити інтенсивність і ефективність роботи ради.

Безумовно, така складна структура управління, різні компетенції, відповідальність і вимоги до органів корпоративного управління використовується як спосіб уникнення конфліктів інтересів між членами Ради директорів і виконавчими органами акціонерного товариства, членами Ради директорів, акціонерами та акціонерним товариством.

Особливо важливим питанням в структурі управління акціонерними товариствами є виникнення протиріч між внутрішніми адміністративними структурами на підприємстві. Згідно з Рішенням правління Національного банку «Про схвалення Методичних рекомендацій щодо організації корпоративного управління в банках України» від 03.12.2018 до сфер виникнення конфлікту інтересів відносяться протиріччя між: стратегічними інтересами банку; інтересами органів управління, їх членів, працівників банку і банку як організації; інтересами Ради директорів, його членів і виконавчого органу банку, його членів, працівників банку; майновими, іншими інтересами банку і його клієнтів, акціонерів (бенефіціарів власників); здійснюючих управління цими ризиками або внутрішній контроль; посадовими обов'язком працівника (повноваженнями структурного підрозділу) банку [5].

У зв'язку з вищезазначеним, на сьогодні, найважливішим напрямом діяльності в акціонерних товариствах є організація системи корпоративного управління таким чином, щоб запобігти виникненню конфліктів, ускладнених складною структурою органів управління. На підприємстві ВАТ «Банк Універсальний» засобами досягнення даного результату виступають такі

елементи як застосування Анкет для оцінки роботи членів Ради директорів і Анкети для оцінки роботи Ради директорів, які рекомендовані до застосування для оцінки їх роботи за участю держави і його членів.

Підбиваючи підсумок, слід зазначити, що корпоративне управління є частиною загальної моделі управління і контролю в акціонерному товаристві. Корпоративне управління на сьогодні стає все більш складним процесом і вимагає побудови чіткої організаційної структури, розмежування відповідальності з метою дотримання загальних корпоративних інтересів всіх органів управління товариства. Через свою складність та розгалуженість в системі корпоративного управління виникає потреба вирішення низки специфічних питань, наприклад, таких як виникнення конфліктів інтересів між внутрішніми установами управління, що потребує відповідних шляхів їх вирішення.

Список літератури:

1. Офіційний сайт Відкритого акціонерного товариства «Банк Універсальний». - Режим доступу: <https://www.universalbank.com.ua/> - Дата доступу: 29.05.2019.
2. Офіційний сайт Відкритого акціонерного товариства «Метабанк». - Режим доступу: <http://www.mbank.com.ua/> - Дата звернення: 29.05.2019.
3. Офіційний сайт Відкритого акціонерного товариства «Уккрагролізинг». - Режим доступу: <https://www.ukragroleasing.com.ua//>. - Дата звернення: 29.05.2019.
4. «Про державне регулювання ринку цінних паперів в Україні»/
Закон України від 30.10.1996 № 448/96-ВР
5. «Про схвалення Методичних рекомендацій щодо організації корпоративного управління в банках України»/ Рішення правління Національного банку № 814-рш від 03.12.2018

6. «Про схвалення Типового положення про корпоративне управління відкритого акціонерного товариства»/ Постанова Національної комісії з цінних паперів та фондового ринку №737 від 02.07.2008

Сільськогосподарські науки

ОЦІНКА ДЕКОРАТИВНОСТІ ВИДІВ І ФОРМ РОДУ *ULMUS* L. У ПРАВОБЕРЕЖНОМУ ЛІСОСТЕПУ УКРАЇНИ

Масловата С.А.

кандидат с.-г. наук, викладач кафедри лісового господарства
Уманський національний університет садівництва

Значення зелених насаджень полягає в тому, що вони суттєво зменшують наявність пилу й аерозолів у повітрі, відіграють роль фільтру, позитивно впливають на формування мікроклімату, діють на тепловий режим та вологість і ступінь рухомості повітря. Декоративні рослини створюють широкі можливості для архітектурних композицій і планування міста, а озеленені території є місцем активного й пасивного відпочинку населення.

Композиційні групи, що створюються на територіях міст, повинні бути не лише захисними та корисними, а й високодекоративними. Перевага надається видам, гібридам, формам чи сортам, що проявляють декоративні якості тривалий час або в період маловиразних фаз розвитку інших компонентів художніх композицій. Серед великої кількості рослин такими є декоративні форми видів роду *Ulmus*.

До декоративних особливостей рослин належать наступні ознаки: розміри рослин, форма та розміри крони, форма, будова, колір і тривалість життя листків, форма, будова, колір, тривалість цвітіння квіток та суцвіть, форма стовбура й текстура кори. Ці декоративні властивості мінливі, динамічні та

відіграють важливу роль в озелененні. Врахування характерних показників та інтегральної оцінки декоративності рослин сприятиме їхньому широкому й раціональнішому використанню у ландшафтному дизайні.

Враховуючи досвід використання видів і форм роду *Ulmus*, нами було більш детально розглянуто їхні декоративні якості за методикою оцінювання декоративності Н. В. Котелової та О. Н. Виноградової.

Вагомою декоративною ознакою деревних рослин є архітектоніка стовбура і крони, оскільки вони сприймаються впродовж року та їхні декоративні властивості є найвиразнішими в осінньо-зимовий період. Важливими декоративними ознаками крони є її розміри, форма, щільність, а також характер розміщення пагонів. Однак форма стовбура та крони залежить від умов місцезростання кожного екземпляра. Так, стовбури дерев *U. glabra*, які ростуть на відкритому просторі, мають правильну циліндричну форму до 2 м у діаметрі та утворюють широко-округлу, густу крону. В насадженнях мають крону овальної форми вузьку, високо підняту. Інколи в *U. glabra* спостерігаються дво- і, навіть, багатoverшинні стовбури. Дерева *U. laevis* характеризуються широкою еліптичною кроною і тонкими, звисаючими гілками, стовбур до 1 м у діаметрі. *U. pumila* – дерево з шатровидною кроною, інколи набуває форму великого куща. Кора молодих гілок жовта, більш дорослих – жовто-попеляста. Деревам *U. minor* притаманна розлога густа крона зі стовбуром до 1,5 м у діаметрі та тонкими темно-бурими гілками.

Декоративні форми *Ulmus* відрізняються архітектонікою крони. Так, округлу, ажурну крону з прямим стовбуром має *U. g. 'Albo-variegata'*; овальну форму крони – *U. g. 'Rubra'*; дуже компактну та широко-яйцеподібну крону, а інколи кущоподібну – *U. g. 'Crispa Pyramidalis'*; куполоподібну крону (з віком набуває форму парасольки) із довгими гілками, які звисають до землі – *U. g. 'Pendula'*.

Декоративність архітектоніки стовбура і крони видів і форм роду *Ulmus* оцінювали у безлистому стані. Коркова форма *U. minor* та плакуча *U. g. 'Pendula'* було оцінено в три бали, декоративні форми: *U. g. 'Rubra'*,

U. g. 'Albo-variegata', *U. g. 'Pyramidalis'* та *U. g. 'Crispa Pyramidalis'* – у два бали, а *U. glabra*, *U. pumila* та *U. laevis* – в один бал.

В облистяному стані за архітектонікою стовбура та крони найвищу оцінку в п'ять балів відзначено для: коркової – *U. minor* та плакучої – *U. g. 'Pendula'* декоративних форм. Починаючи з травня для форм: *U. g. 'Crispa Pyramidalis'*, *U. g. 'Rubra'*, *U. g. 'Albo-variegata'* та видів: *U. laevis*, *U. pumila* і *U. glabra* архітектоніку стовбура та крони оцінено у три бали.

У формуванні загального декоративного вигляду важливу роль відіграють листки, їхнє забарвлення, форма, розміри, спосіб кріплення, тривалість періоду облиствлення та текстура поверхні. Всі ці ознаки враховували під час оцінювання, оскільки вони значно посилюють ефект основних архітектурних якостей всієї рослини.

Окрім основного забарвлення листків, відбувається значна його зміна в період вегетації. Під час розпускання і впродовж весняно-літнього періоду листкам *U. g. 'Rubra'* характерне червоне забарвлення, *U. g. 'Albo-variegata'* – біло-строкате, в *U. g. 'Crispa Pyramidalis'* – кучерява форма листків, а тому вони вирізняються високою декоративністю і в цей період отримують найвищий бал, решта видів *U. laevis*, *U. minor*, *U. pumila*, *U. glabra* та плакуча форма *U. g. 'Pendula'* – чотири бали.

Осіннє забарвлення листя відіграє особливу роль в естетичному сприйнятті насаджень. *U. laevis* восени набуває більшої декоративності завдяки червоно-бурому кольору листків. У всіх інших видів та форм декоративність оцінена середнім балом, оскільки вони набувають звичного жовтого кольору.

Квітки рослин видів роду *Ulmus* двостатеві, зібрані в щитоподібні суцвіття в пазухах листків, оцвітина редукована. Квітують до розпускання листків рано навесні. Квітки маловиразні, тому за декоративністю оцінені у два бали. Плоди – крилатки, овальні, сплюснуті. Під час дозрівання підвищують декоративність рослин видів і форм роду *Ulmus*.

Декоративні якості стовбура та гілок є найбільш рельєфними в осінньо-зимовий та ранньовесняний сезони, коли листопадні дерева та кущі

перебувають у безлистому стані, завдяки чому будова стовбура, кори та гілок розкриваються найбільш яскраво.

Оцінку декоративності представників роду *Ulmus* за сезонами року проведено з розрахунком для кожного місяця. Найвищу декоративність представників роду *Ulmus* впродовж року відзначено в період з квітня до жовтня – від 1,6 до 3,9 бала. Найбільш декоративними видами є коркова форма *U. minor* (2,5–3,9 бал.) та плакуча форма *U. g. 'Pendula'* (2,3–2,7 бал.).

Оцінювання декоративності досліджуваних видів за методикою О. Г. Хороших і О. В. Хороших більш ретельно характеризує декоративні особливості не самої рослини, а окремих її частин (крону, кору, квітки, плоди, листки). Вказані ознаки мають відповідну деталізацію морфологічних ознак, яким присвоюється оцінка декоративності в балах, після чого наведено підсумкову оцінку за всіма ознаками.

Декоративність рослин видів роду *Ulmus* та їх декоративних форм у насадженнях Правобережного Лісостепу України оцінювали за п'ятибальною шкалою декоративності рослин О. А. Калініченко. За цією шкалою *U. laevis*, *U. pumila* та *U. glabra* оцінені в три бали, це означає, що декоративні якості помітні, але невиразні та не підвищують декоративності рослини. Коркова форма *U. minor*, *U. g. 'Crispa Pyramidalis'* та *U. g. 'Pyramidalis'* оцінені в чотири бали – декоративні якості виразні, рослини добре виділяються на загальному фоні насаджень. Оцінка декоративних форм *U. g. 'Pendula'*, *U. g. 'Rubra'* та *U. g. 'Albo-variegata'* – п'ять балів, тобто декоративність висока, що викликає у спостерігача підвищені емоційні відчуття і захоплення.

Проаналізувавши динаміку декоративності рослин досліджуваних видів і форм *Ulmus* впродовж року, варто зауважити, що вони характеризуються високими декоративними ознаками. Архітектоніка крони, фактура та колір кори, яка має сталий ефект упродовж року, відрізняються високою декоративністю. Найвища декоративність спостерігається у літній період, найнижча – у зимовий.

Досліджувані види і форми роду *Ulmus*, за якими проводились спостереження, є декоративними рослинами, оскільки отримали середні та найвищі бали за шкалою оцінки декоративності.

Політичні науки

ІНФОРМАЦІЙНИЙ ПРОСТІР: ПІДХОДИ ЩОДО ВИЗНАЧЕННЯ ПОНЯТТЯ

Матвієнків С.М.

кандидат політичних наук, доцент кафедри політичних інститутів та процесів Факультету історії, політології і міжнародних відносин ДВНЗ «Прикарпатський національний університет імені Василя Стефаника»
e-mail: smatvienkiv@gmail.com ORCID 0000-0002-7719-7791

«Інформаційний простір (англ. information space) - це сфера в сучасному суспільному житті світу, в якій інформаційні комунікації відіграють провідну роль. У цьому значенні поняття інформаційного простору зближується з поняттям інформаційного середовища» [1]. «Людина завжди існувала в інформаційному просторі, що її оточував. Розширенню інформаційного простору сприяли поява друкарства і пошти, винахід телеграфу і телефону, відкриття радіо і телебачення. Значний і вирішальний внесок у глобалізацію інформаційного простору зробило масове застосування у всіх сферах діяльності людини сучасних інформаційно-комунікаційних технологій, які істотно змінюють не тільки спосіб виробництва товарів і послуг, але й організацію і форми проведення дозвілля, реалізації людиною своїх громадянських прав, методи і форми виховання та освіти. Вони впливають на соціальну структуру суспільства, економіку, політику, розвиток суспільних інститутів» [2].

Особливість поняття полягає в тому, що воно об'єднує два терміни: "простір" та "інформація". Поняття "інформаційного простору" виникає досить пізно, коли інформація стає невід'ємним атрибутом буття людини. Вперше слово "інформація" ("informatics") з'явилося в англійській мові в XIV столітті. Лише з середини XX століття "інформація" стає загальнонауковим поняттям та "залишається вкрай дискусійним. Загальноприйнятого визначення інформації не існує, і воно використовується головним чином на інтуїтивному рівні. Складність однозначного визначення поняття інформація пов'язана з тим, що цей термін використовується у багатьох сферах людської діяльності, тобто є багатограним" [3].

Оскільки залежно від галузі використання термін "інформація" має багато визначень, найдоречнішим є визначення ЮНЕСКО: "універсальна субстанція, що пронизує усі сфери людської діяльності, слугує провідником знань та думок, інструментом спілкування, взаєморозуміння та співробітництва, утвердження стереотипів мислення та поведінки". Д. Робертсон називає інформацію "сучасною цивілізацією". Він обґрунтовує свою думку тим, що "інформаційні ресурси обмежують цивілізацію більше, ніж фізичні фактори" [4].

Перші роздуми щодо наповнення простору інформацією (культурологічний підхід) та становлення «розумного» простору – ноосфери – належать першому президенту Української академії наук, професору В.І. Вернадському, який виділив такі соціокультурні фактори, що формують ноосферу: поширення людини по всій поверхні планети; розвиток засобів зв'язку і обміну, що інтегрують людей в єдине ціле; відкриття нових джерел енергії (атомна, сонячна тощо); масова демократизація державного устрою; вибух наукової творчості в XX столітті [5]. «Інформаційне середовище завдяки культурній асиміляції техніки виявляється незамінним засобом формування єдності людського розуму – побудови ноосфери, передбачуваної В. І. Вернадським», – вказує Ю. Шрайнер [6]. Оскільки ми розуміємо простір передовсім як багатоманітний світ культури, який оточує нас, якому людина

дає особистісну інтерпретацію, що відображає певний рівень сформованої та присвоєної нею ціннісної складової культури, як робочий варіант інформаційний простір можна визначити як домінуючу складову сучасного простору культури, що визначає рівень, характер і спрямованість культурного розвитку та зумовлює її провідні елементи: наукові, духовні та естетичні [7, с. 26].

Сучасна соціологічна наука визначає «інформаційне поле» або «інформаційний простір», як «узагальнену характеристику зовнішнього стосовно індивіда інформаційного середовища, пов'язаного з виконанням ним певних політичних функцій», а «інформаційний політичний простір» як «сукупність різноманітних потоків повідомлень у сфері публічної влади під час прийняття державних рішень» [8, с. 31-33].

У рамках держави інформаційний простір, на думку А. Чічановського, - це сукупність засобів масової інформації, тобто національна система засобів масової комунікації (НС ЗМК), до якої науковець відносить газети, журнали, інші періодичні видання, книги, друковані матеріали, інформаційні агентства, кінофільми, телебачення, радіо, інші електронні засоби і служби зв'язку, усі види технологій збереження і поширення інформації [9, с.218]. Таке трактування системи НС ЗМК дає змогу переосмислити пов'язані з нею проблеми, їхню спільність із процесами розвитку державності та збереження національної і соціокультурної ідентичності українського інформаційного простору.

Актуальною на сучасному етапі є концепція запровадження суспільного мовлення. Під час створення в Україні ефективної системи суспільного мовлення основною метою діяльності загальнонаціональних ЗМІ має стати ідея формування та підтримка національної ідентичності, що передбачає включення у внутрішній світ громадян цінностей нації, загальнонаціональної історичної пам'яті та культури. Оскільки суспільне телерадіомовлення має відповідати загальним смакам та інтересам громадян, спрямовувати особливу увагу розвитку національної ідентичності та загальній меті консолідації суспільства,

його вдосконалення та демократичним трансформаціям [10, с. 88], то саме воно (на відміну від приватновласницьких інтересів комерційних телеканалів) сприяє розв'язанню проблеми збереження та відновлення національної самобутності українського інформаційного простору.

Інформаційна політика України, задекларована в доктринах зовнішньої і внутрішньої політики, згідно з інформаційною доповіддю до 7-ої Європейської міністерської конференції з питань політики у сфері засобів масової інформації “базується на ідеях та рішеннях всесвітніх самітів з інформаційного суспільства (WSIS) (2003–2005), європейських конференцій з інформаційної політики (1994–2005), що формують принципи сталого інформаційного розвитку та міждержавних відносин як Європи в цілому, так і окремих держав європейського регіону” [11, с. 5]. Нові стратегії закладено і в основу розвитку національної інформаційної політики України: зокрема тривало доопрацювання проекту Концепції національної інформаційної політики України, Програми інформатизації України, створення системного Інформаційного кодексу України, Національного фонду цифрової культурної спадщини, Програми безперервної освіти на базі інформаційно-комунікаційних технологій, об'єднання неурядових організацій в Асоціацію громадських сил для забезпечення свободи слова і вільних засобів масової інформації та комунікації [12, с.198].

Список літератури:

1. Інформаційний простір [Електронний ресурс] /Матеріал з Вікіпедії — вільної енциклопедії / Режим доступу: <http://uk.wikipedia.org/wiki>.
2. Довгий С. О. Інститут телекомунікацій і глобального інформаційного простору [Електронний ресурс]/ С. О. Довгий / Режим доступу: <http://www.itel.nas.gov.ua>.
3. Інформація [Електронний ресурс] / Матеріал з Вікіпедії — вільної енциклопедії/ Режим доступу: <http://uk.wikipedia.org/wiki>.
4. Robertson D. S. The Information revolution / D. S. Robertson // Communication research. – N.Y., 1990.

5. Вернадский В. И. Несколько слов о ноосфере / [Электронный ресурс] / Режим доступа: <http://lib.ru/FILOSOF/WERNADSKIJ/noos.txt>.]
6. Шрайнер Ю. А. Концепции интеллектуальных систем // Научно-информационный обзор. – М.: Наука, 1988. – 134 с.
7. Яковенко М. Інформаційний простір: філософські аспекти формування поняття/Вісник Національного університету «Львівська політехніка». – 2011. – № 692.- Філософські науки. – С. 26.
8. Политические коммуникации: [учебное пособие для студентов вузов / под ред. А.И. Соловьева.]. – М. : Аспект Пресс, 2004. – С. 31-33.
9. Чічановський А. А. Національна держава та її засоби масової комунікації у глобалізованому світі / А. А. Чічановський //Україна на шляху до Європи : наук. вид. / упоряд. : В. І. Шкляр, А. В. Юричко. – К. : Етнос, 2006. – С. 218.
10. Зернецька О. В. Глобальний розвиток систем масової комунікації і міжнародні відносини / О. В. Зернецька ; НАН України. Ін-т світ. економіки і міжнар. відносин. – К. : Освіта, 1999. – С. 88
11. Інтеграція і різноманітність: нові тенденції політики України в сфері масової інформації та нових комунікаційних послуг: спец. вид. до 7-ої Європейської міністер. конф. з питань політики у сфері засобів масової інформації. – К., 2005. – С. 5.
12. Нестеряк Ю. В. Державна інформаційна політика: теоретико-методологічні засади: монографія / Ю. В. Нестеряк. – К. : НАДУ, 2014. - 292 с.

ЛІНГВОСТИЛІСТИЧНІ ЗАСОБИ ЕКСПРЕСИВНОСТІ НА ПРИКЛАДІ ТЕКСТІВ ПІСЕНЬ СПІВАЧКИ KATY PERRY

Матієшин Т.В.

Музична культура відіграє велику роль в житті багатьох людей. З моменту зародження людської цивілізації та до сьогодні музика супроводжує життєдіяльність всього суспільства, так і його окремих представників. Слід звернути увагу на те, що слово грає в ліричній пісні не менш важливу роль, ніж музичний супровід. Якщо заглибитися в зміст пісні, можна виявити в ній прихований сенс, який передається через різні стилістичні прийоми, можна віднайти унікальні значення слів, за допомогою чого здійснюється вплив на слухача. Тому мова ліричної пісні, художнє слово в цьому синтетичному жанрі може та повинно стати предметом ретельного вивчення мовознавців.

Не дивно, що дослідженню різних видів пісень присвячено безліч робіт лінгвістів. Велика увага приділяється аналізу текстів англомовних пісень, так як часто вони відображають специфіку пластів функціонуючої лексики, одночасно будучи відображенням людської культури певного часового відрізка. У зв'язку з цим, метою проведеного дослідження стало вивчення лексико-стилістичних особливостей мови на матеріалі текстів пісень сучасної популярної співачки Katy Perry.

Тексти пісень Katy Perry багаті на лінгвостилістичні засоби, що надають їм експресивності. Так, у ході дослідження було виявлено широке використання такого зображально-виражального (художнього) засобу, як метафора. На думку І. Арнольд, «метафора – приховане порівняння, здійснюване шляхом застосування назви одного предмета до іншого й виявляє таким чином яку-небудь важливу рису цього предмета» [1, с.79]. Наприклад:

(1) You're so hypnotizing (Katy Perry "E.T.")

Метафора “hypnotizing” використовується для позначення юнака, який може загіпнотизувати дівчину. Буквальне значення “hypnotizing” пояснюється психологією, як таке явище, що може впливати на людський розум[3].

(2) *‘Cause baby, you’re a firework*

Come on show them what you’re worth (Katy Perry “Firework”)

Метафора “firework” служить мотивацією для аудиторії, дозволяє слухачам повірити в те, що вони надені потужною енергією, яскраві й важливі. Сама пісня стверджує, що людина – це феєрверк, а ми всі знаємо, що феєрверк – це вибух вогню і кольору та буквально людина не може бути феєрверком. Феєрверк і людина – не одне й те ж, але авторка намагається донести цією метафорою, що люди повинні показати свої справжні кольори й засяяти.

(3) *‘Cause you’re a joker*

And I’m a court side killer queen

And you will kiss the ring

You best believe (Katy Perry “Swish Swish”)

Тут метафора пов’язана з європейською історією. У середньовічні часи король і королева наймали жартівника (або блазня) для розваги гостей. Поцілувати руку королеви було звичайною практикою для джокерів, щоб виявити повагу. У цих двох рядках співачка використовує цю метафору для вираження соціальної ієрархії, вказуючи на своє положення й людини, до якої вона звертається.

(4) *My fire through cold nights*

The brightest of all lights

You are my home (Katy Perry “Every Day Is A Holiday”)

Метафора “home” позначає кохану людину, оскільки лірична героїня відчуває себе комфортно, коли її коханий з нею, він як дім, що завжди буде місцем найбільшої догоди. Звісно, у буквальному значенні людина не може бути домом, адже “home” – неживий об’єкт.

Ще більш цікавим видається такий засіб, як порівняння, оскільки аналіз порівнянь дає певну інформацію про спосіб художнього мислення автора – його парадоксальності, умінні помітити схожість далеких або зовні не дуже схожих явищ і предметів. Здається, що навіть побіжний погляд на порівняння здатний дати інформацію про картину світу автора тексту [2]. Наприклад:

(5) *Do you ever feel like a plastic bag*

Drifting through the wind, wanting to start again? (Katy Perry “Firework”)

Автор пісні порівнює слухача та поліетиленовий пакет, тобто людину з тривіальним предметом. Поліетиленовий пакет тут означає того, хто не має сил робити щось і відчуває себе непридатним у своєму житті, наче легкий пакет, що прямує туди, куди й вітер.

(6) *She’s sweet as pie,*

But if you break her heart (Katy Perry “DarkHorse”)

Співачка порівнює дівчину зі смаком пирога. Пиріг – продукт харчування, смачний і солодкий. Порівняння тут означає солодке ставлення дівчини до людей або її милу поведінку.

(7) *But if you break her heart*

She’ll turn cold as a freezer (Katy Perry “DarkHorse”)

Фраза з наступного рядка пісні також належить до порівняння, тут порівнюється холодність дівчини з холодом морозильника. Слід зазначити, що холодний морозильник позначає якість предмета, але в даному випадку “cold as a freezer” означає холодне або погане ставлення до людини, яка зможе розібити серце ліричній героїні.

(8) *Ignite the light*

And let it shine

Just own the night

Like the Fourth of July (Katy Perry “Firework”)

Це порівняння цікаве своєю культурологічною складовою. Порівнюється людина та четверте липня. Як відомо, четвертого липня було проголошено незалежність США. Американці зазвичай святкують день незалежності

четвертого липня досить гучно й радісно – це свято “ownthenight”. З цього випливає пояснення порівняння, що в людина має розважатися, наче це лише її свято. Згадуючи про четверте липня, автор хоче зобразити радість і свободу, принесену спогадами дня незалежності, а також передати глибокий сенс історичного дня.

Персоніфікація (уособлення) означає надання неживому предмету характеристик людини або тварини [4]. Персоніфікація дозволяє зобразити абстрактне поняття в більш конкретному образі. Наприклад:

(9) *This is pure paradise,*

Even heaven is jealous of our love(Katy Perry “Walking on Air”)

Автор персоніфікує небеса, надаючи їм здатність відчувати як людина, якщо конкретніше – ревнувати. Персоніфікація “Heaven is jealous” допомагає зрозуміти відносини автора пісні та її коханого, їхнє досконале кохання.

(10) *My heart can't stop singing*

You can't fight this feeling(Katy Perry “Walking on Air”)

У цих рядках серце наділяється можливістю співати, набуває людських рис. Мається на увазі настільки велике почуття щастя від кохання, що лірична героїня не може себе стримувати – її серце співає.

Широко використовується у пісенних текстах гіпербола, тобто образний вислів, що перебільшує будь-яку ознаку об'єкта [2]. Гіпербола посилює здатність читача давати логічну оцінку виразу. Наприклад:

(11) *Secretly, hit the lottery 'cause you're*

Brighter than all of the Northern lights(Katy Perry “Double Rain bow”)

Лірична героїня перебільшує красу коханого. Північне сяйво – унікальне природне явище, що вражає своєю красою.

Повтори слів, фраз або речення використовується для підсилення самого значення [3]. Наприклад:

(12) *Louder, louder than a lion*

'Cause I am a champion

And you're gonna hear me roar

You're gonna hear me roar (Katy Perry "Roar")

У цих рядках ми можемо спостерігати повторення, яке підкреслює готовність ліричної героїні до руху, що вона знайшла в собі сили й прагне донести це всьому світу, щоб люди почули.

Провівши мовностилістичний аналіз пісень співачки Katy Perry, можна зробити висновок, що в них часто використовуються метафори, порівняння, персоніфікація та гіпербола. Повтор поряд з основними лексико-стилістичними експресивними засобами допомагає зробити текст більш насиченим, емоційним, хвилюючим, ритмічним і приємним на слух. Всі стилістичні прийоми передають якийсь прихований сенс, викликають у слухачів уяву та підсилюють їхній інтерес.

Список літератури:

1. Арнольд И. В. Стилистика современного английского языка: (Стилистика декоративная). – М.: Просвещение, 1990. – 301 с.
2. Єфімов Л. П., Ясінецька О. А. Стилiстика англiйської мови i дискурсивний аналіз. – Вінниця: Нова книга, 2004. – 240 с.
3. Horn by, A.S. 1987. Oxford Advanced Learners Dictionary. Oxford: Oxford University Press
4. Hatch, Evelyn M. 1995. Vocabulary, Semantic and Language Education. Cambridge: University Press

БЕЗПОСЕРЕДНЬО-СПОНУКАЛЬНА МОТИВАЦІЯ ВИВЧЕННЯ ШКОЛЯРАМИ ПОГОДНО-КЛІМАТИЧНИХ УМОВ

Мащенко О.М.

Полтавський національний педагогічний університет імені
В.Г.Короленка, кандидат педагогічних наук, доцент кафедри географії та
методики її навчання, тел. 0993783294, mashchenko1960@gmail.com

Проблема мотивації навчальної діяльності школярів залишається актуальною попри її розробленість у формі фундаментальних ідей у працях видатних педагогів, зокрема Я.А.Коменського та К.Д.Ушинського, у методиці викладання окремих навчальних дисциплін, включаючи географію (А.В.Даринський, І.С.Матрусов, Л.М.Панчешнікова, Є.Й. Шипович, І.В.Душина, Г.О. Понурова, С.О.Коберник, Р.Р.Коваленко, Т.Г.Назаренко та ін.).

Нами розроблено комплекс дидактичних умов для забезпечення мотивації навчальної діяльності учнів на підґрунті мотиваційних можливостей географічного змісту. Це такі умови: 1) елементи мотивації слід використовувати на кожному етапі проведення уроку та при виконанні домашніх завдань; 2) види мотивації мають бути різноманітними за формою та змістом; 3) мотиваційні прийоми слід розробляти на основі мотиваційної сфери особистості учня; 4) мотивація має бути зорієнтованою на якомога ширші перспективи майбутньої життєдіяльності школярів; 5) мотивація при вивченні географії має ґрунтуватися на насамперед на особливостях географічного знання: хорологічному представленні, тотальності та багатогранності взаємозв'язків, гетерогенності географічних об'єктів тощо; 6) чітко виражена онтологічна специфічність географічного знання зумовлює базування більшості мотиваційних прийомів на засобах наочності [1. с.30].

Нами створена класифікація мотивів навчання на основі багатовимірної структури особистості, що мають задіювати емоційно-чуттєву, інтелектуально-когнітивну, раціонально-потребнісну та морально-громадянську сфери учня. Класифікація включає чотири групи мотивів учіння: безпосередньо-спонукальні, перспективно-спонукальні, інтелектуального спонукання, соціальні мотиви [1. с.31].

У цьому дослідженні ми розглянемо одну з груп мотиваційної діяльності – безпосередньо-спонукальну. Найкраще враження, коли географічний об'єкт «схоплений» кількома органами чуття. Виходячи із онтологічної специфічності географічного знання, тобто чіткого співвіднесення із реальними об'єктами довкілля. Зацікавленість учнів можна викликати, представляючи їх якомога повніше та яскравіше. При цьому потрібно органічний інтерес дітей до близьких знайомих із повсякденного життя об'єктів поєднувати із «освіжаючими» можливостями змінити традиційне навчальне середовище (приміщення класу, кабінету) та усталені вербальні форми навчальної діяльності на дослідження реальних географічних об'єктів на місцевості.

Орієнтація на емоційну сферу особистості та з'ясування «емоційного потенціалу» географічної інформації дозволили виділити такі види мотивів у групі безпосередньо-спонукальної мотивації: а) використання цікавих фактів, відомостей про незвичайні явища, екзотичні об'єкти, географічні прадокси тощо; б) повідомлення про стихійні природні явища та їх негативні наслідки; в) наведення прикладів катастрофічних подій у результаті «екологічних прорахунків»; г) цікава форма подачі інформації – порівняння з відомими предметами, побутовими, у тому числі штучними, аналогії, прогнози природних явищ, цитування художніх творів з їх описами тощо [1. с. 32].

При вивченні практичного значення вимірювання температури повітря кожен із його аспектів можна з'ясувати шляхом пошуку учнями відповідей на проблемні мікрозапитання захоплюючого характеру. Спочатку вчитель зазначає, що знання про температури повітря потрібні для кожної людини, щоб придбати одяг та взуття відповідно до термічного режиму кожної пори року в

своїй місцевості. Далі пропонується низка питань для конкретизації цього твердження. Який одяг потрібно мати ескімосу, а який – жителю тропічної пустелі? Чим би ти порадив доповнити гардероб жителю екваторіальної Африки, котрий збирається на навчання до Києва?

Учитель наголошує, що подорожуючи по світу, обов'язково слід з'ясувати, які температури характерні для них у цю пору року. Потім задає питання: Який одяг ти поклав би до валізи, збираючись на о. Шрі-Ланка або до Таїланду в січні?

Викладач стверджує, що ри проектуванні і будівництві будь-якої споруди слід враховувати як абсолютні та середні температури повітря, так і їх амплітуду. Різниця температури стін і повітря у приміщенні має бути не більшою 6-7°. Тому в дуже холодних місцевостях, наприклад у Сибіру, традиційно використовують дерев'яні (теплоізолюючі) матеріали для стін, а їх товщина має бути дуже великою. Також слід враховувати середньодобову амплітуду і коливання температур при відлигах. Питання до учнів, а яка товщина стін у нашій місцевості? Чи є потреба у підвищеній теплоізоляції житлових приміщень?

Можна запитати, чи ведеться будівництво при морозах та у спеку. Після ствердної відповіді у евристичній бесіді з'ясовують, що у будівництві при від'ємних температурах у бетон додають спеціальні сполуки або розігрівають. При високих температурах поливають водою, щоб за рахунок збільшення випаровування охолодити будівельні матеріали.

Цікавий матеріал можна розглянути щодо регулювання температури повітря у приміщеннях. Зона теплового комфорту людини знаходиться в проміжку 18-25°C. Оскільки сучасна людина більшу частину свого життя проводить в приміщеннях, необхідно регулювати їх температуру. Учитель пропонує підходи до вирішення зазначеної проблеми, що є доступними для всіх, проте неусвідомлюваним пересічними людьми. При новому будівництві стіни, обернені на південь, південний схід та південний захід слід зафарбовувати у світлі кольори для відбивання сонячних променів. Запобігають

надмірному нагріву навіси, веранди, галереї, балкони, лоджії. Їх та вікна у теплу пору року слід завішувати достатньо щільними шторами і навіть покриттями, що відбивають світло. Дуже ефективним є насадження дерев та чагарників, вплив яких подвійний. Вони вгамовують спеку затіненням та витратою енергії на випаровування й фотосинтез.

Доречно обговорити ефективність впливу вентиляторів. Учитель ставить проблему. Усі ви бачили, що в спеку включають вентилятори. Вони дійсно полегшують відчуття спеки, проте лише на період своєї роботи. У дійсності ці прилади не змінюють реальну температуру повітря, проте створюється відчуття прохолоди. Людина побачила цей спосіб у природи. У спекотну погоду вітер посилює випаровування із тіла і тим самим знижує його температуру і поліпшує самопочуття.

Більш затратні способи – встановлення сучасних вікон – склопакетів, які в теплі сезони зменшують нагрівання приміщень, а в холодні пори року – запобігають їх надмірному охолодженню. Далі дається навчальний проект для виконання вдома. Продумай доцільні для вашого помешкання способи регулювання температури повітря влітку та взимку. Можеш зробити це разом з батьками.

Безпрограшним способом безпосередньо-спонукальної мотивації в географічних дисциплінах є демонстрування метеорологічних приладів та з'ясування, чому вони такі різні навіть аналогічного призначення. Наприклад, нам відомий досвід учителів, котрі дозволяли розбирати барометр-анероїд на частини, щоб учні самостійно виявили його будову. Це спрацьовувало насамперед для хлопчиків-бешкетників, що не дуже цікавилися навчанням. Для вимірювання показників вітру у класі можна зібрати анемометр або дослідити модель робочої частини флюгера. Під час екскурсії на метеостанцію уявлення про цю групу приладів розширюється за рахунок реального флюгера або автоматичного прилада анеморумбометра.

Мотиваційний аспект несприятливих природних явищ доцільно задіяти через місцеві вітри, тим більше, що їх вперше введено в нову шкільну програму

з географії. Ставиться проблемне питання, чи може температура повітря упродовж двох-трьох діб підвищитися на 30-40 °С і замість морозної зими на стає весна як у відомій казці про 12 місяців. Відповідь полягає у характеристиці одного з видів місцевих вітрів. Для високих гір характерний вітер фен. Він може призводити до дивовижних наслідків. Наприклад, в Скелястих горах (Північна Америка) одного разу в грудні упродовж лише 77 годин температура підвищилася з - 40°С до 4°С, розтанув товстий шар снігу, з гір ринулися потужні потоки води, що зносили все на своєму шляху. Як таке може трапитися? Спочатку вологе повітря піднімалося вгору по схилу і його температура знижувалася на кожні 100 метрів на півградуса. Після перевалювання через хребет повітря опускалося і його температура підвищувалася на кожні 100 метрів на 1 градус. Отже, вологе повітря при опусканні нагрівається майже вдвічі швидше, ніж охолоджується при піднятті. Воно сильно нагрівається, насиченість вологою істотно зменшується і з гір дме сухий і жаркий поривчастий вітер – фен [2.с.50]. Домашнє завдання: Спробуйте пояснити, чому прилад для сушки та укладки волосся назвали іменем цього вітру.

Отже, географічний зміст має велику різноманітність мотиваційних можливостей у групі безпосередньо-спонукальної мотивації. Підбір конкретних прикладів на кожну з них є варіативним відповідно мотиваційної сфери особистості учнів конкретної школи та кожного окремого класу. При вивченні погодно-кліматичних умов змістова база мотивації є дуже широкою та різноманітною у зв'язку з багатогранністю кліматичного екологічного чинника існування живих організмів загалом та людини зокрема, а також завдяки великому значенню погодно-кліматичних умов для різних галузей господарської діяльності.

Список літератури:

1.Мащенко О.М. Мотивація навчальної діяльності школярів в умовах особистісно орієнтованого навчання /О.М.Мащенко //Зб.наук. праць ПДПУ

імені В.Г.Короленка. Вип.5 (38). Серія «Педагогічні науки». Полтава. 2004. С. 29-39.

2. Мащенко О.М. Метеорологія та кліматологія. Навч. посібник /О. М. Мащенко. Полтава: ПДПУ. 2010. 68 с.

Економічні науки

ШЛЯХИ УДОСКОНАЛЕННЯ ПІДГОТОВКИ ФАХІВЦІВ З ОБЛІКУ І ОПОДАКТКУВАННЯ У ВИЩИХ НАВЧАЛЬНИХ ЗАКЛАДАХ

Мезенцева Н.М.

Криворізький факультет

Запорізького національного університету

канд. екон.наук, доцент

На науку про бухгалтерський облік суттєво впливають ряд чинників. Вона відображає економічні інтереси різних соціальних груп і класів (власників підприємств). У зв'язку з цим необхідно говорити про критерії істинності науки про бухгалтерський облік, а не про окремі практичні особливості, зумовлені станом економіки, податкового законодавства, інших механізмів фіскальної політики. Враховуючи, що бухгалтерський облік не є самоціллю, а засобом для досягнення мети діяльності підприємства, тому і завдання обліку повинні охоплювати коло інтересів його користувачів, яке потребує постійного розширення.

Працівники обліку задовольняють інформаційні потреби на всіх рівнях управління, забезпечуючи можливість прийняття адекватних управлінських рішень у мінливому ринковому середовищі.

Традиційно, саме бухгалтер несе юридичну і моральну відповідальність

за законність та ефективність використання фінансових і матеріальних ресурсів підприємства, господарських операцій, що здійснюються. За ним зберігається правило другого підпису, яке закріплює контрольні функції бухгалтерії. Однак, справжній престиж професії визначається не формальними правами, а об'єктивними потребами суспільства. Бухгалтер сьогодення повинен володіти не тільки новими методами роботи, але й новими уявленнями про ту систему управління, в рамках якої вони повинні застосовуватись.

Стандартами освіти для підготовки студентів спеціальності «Облік і оподаткування» передбачені навчальні дисципліни «Бухгалтерський облік», «Фінансовий облік» та «Управлінський облік», але вивчення тільки бухгалтерських дисциплін не достатнє для підготовки фахівця з обліку. Майбутнього бухгалтера необхідно навчити спілкуванню з людьми, самостійно мислити, приймати управлінські і фінансові рішення, генерувати оригінальні ідеї. Мистецтво викладання полягає у вмілому наданні відповідної інформації, поясненні значимості цієї інформації для життя. Як зазначає професор Ф.Ф. Бутинець, «ми ставимо проблему в радикальну розв'язку: не слід читати студентам те, чого вони не розуміють, а викладати потрібне їм у житті та відоме на практиці» [1, с.36]. Проблема полягає не в складності самого матеріалу, що викладається, проблема в тому, як викладач доносить його.

Основними проблемами викладання бухгалтерського, фінансового обліку студентам спеціальності «Облік і оподаткування» можна визначити наступні: неузгодженість у трактуванні понять різними дисциплінами; відсутність зв'язку з теорією і практикою; відсутність у студентів здатності оперувати бухгалтерськими даними та ін.

Вирішити ці проблеми можна наступними шляхами: на заняттях постійно необхідно зосереджувати увагу на відмінностях понять і з точки зору бухгалтерського обліку, і з точки зору інших суміжних дисциплін; формувати у студентів економічних спеціальностей системи вмінь і навичок, що сприяють підвищенню результативності їх навчання у вищому навчальному закладі; здійснювати пошук нових видів навчання, які б дали можливість розвивати у

студентів власне мислення, оцінювати ту чи іншу ситуацію та пропонувати власні висновки та пропозиції у її вирішенні; використовувати нові інноваційні методи навчання; знайти види навчання суть яких полягає у взаємодії викладача та студента; використовувати такі види навчання, які б дали можливість розвивати у студентів власне мислення, оцінювати ту чи іншу ситуацію та пропонувати власні висновки та пропозиції у її вирішенні.

Удосконалення моделі вищої професійної бухгалтерської освіти пов'язане з новими вимогами до рівня професійних компетенцій фахівців з обліку та аудиту, критерії яких визначають роботодавець і ринок праці. Міжнародний стандарт освіти (МФБ) 5 «Вимоги до практичного досвіду» компетентність професійних бухгалтерів визначає на основі комплексного поєднання загальної освіти, професійної освіти та практичного досвіду. Причому при визначенні рівня професійних здібностей та компетенцій в Міжнародному стандарті освіти (МФБ) 6 «Оцінка професійних здібностей та компетентності» значна увага приділена наявності глибоких теоретичних знань та вмінь інтегрувати знання для різних цілей: вирішення конкретних або комплексних завдань, визначення варіантів альтернативних рішень, виокремлення доречної і недоречної інформації.

Посилення уваги роботодавців до індивідуальних якостей випускників вищих навчальних закладів у сфері економіки потребує зміну моделі підготовки фахівця з обліку та оподаткування від кваліфікаційної до компетентнісної.

Компетентнісний підхід є способом якісної підготовки в навчальному закладі, що передбачає не просте зведення завчасно визначених комбінацій інформації та навиків, а орієнтований саме на вирішення реальних завдань облікової практики. Така модель формування професійної компетентності майбутнього бухгалтера забезпечує високий рівень готовності студентів якісно виконувати свої посадові обов'язки в майбутньому.

Удосконалення професійної спрямованості вищої професійної освіти обґрунтовує необхідність процесу реалізації нових ідей в бухгалтерській сфері.

Такий підхід ставить на перше місце результат навчання і зорієнтований на підготовку випускників, для яких нормою стане принцип освіти протягом усього життя, на відміну від освіти на все життя. Це зумовлено інтенсивністю оновлення інформаційних потоків, що використовуються у сфері бухгалтерського обліку, об'єктів обліку, запровадженням нових технологій.

Підготовка фахівців з обліку і аудиту потребує застосування педагогічної майстерності на основі комплексного поєднання процесів навчання та виховання. Враховуючи, що бухгалтерська професія і наука є суспільною, виховання майбутнього фахівця передбачає формування та розвиток системи цінностей на основі як загальної, так і професійної етики бухгалтерів і аудиторів. Саме з таких позицій тлумачення стратегічної мети вищої бухгалтерської освіти постає як визначення її практичного та духовного змісту.

Методика викладання облікових дисциплін ґрунтується на застосуванні нових технологій, що сприяють набуттю необхідних знань студентом, формують уміння управляти ними та забезпечувати постійний контроль за рівнем і якістю таких знань.

Якість підготовки облікових працівників залежить від багатьох факторів, серед яких суттєве значення має контроль та оцінювання знань студентів. Якщо в класичному процесі оцінювання викладач є суб'єктом процесу, а студент - його об'єктом, то при підготовці фахівців з обліку та аудиту, в умовах необмеженості пізнання інформації, безпосередні споживачі освітніх послуг - студенти - стають суб'єктами цього процесу.

Питання контролю процесу навчання та проблема оцінювання знань студентів при підготовці фахівців з обліку й оподаткування є актуальними, оскільки багатогранність професійних компетенцій чітко не визначає, що має бути об'єктом оцінювання: інформованість студентів; виконання домашніх індивідуальних завдань; вивчення окремих тем дисциплін або ж комплексні знання та уміння, передбачені завданнями викладання дисциплін; набуття навиків економічного аналізу й узагальнення економічної інформації, що

формуються завдяки цілеспрямованій роботі, перш за все на лекціях, практичних заняттях і консультаціях.

Розглядаючи роль контролю в навчальному процесі, варто зауважити, що контроль, вирішуючи свої завдання, значною мірою допомагає вирішити і багато загальних завдань підготовки майбутнього фахівця з обліку і оподаткування. Стосовно рейтинг-контролю слід зазначити, що в такому випадку «контроль» розглядається як більш містке поняття порівняно з «перевіркою», оскільки він передбачає і перманентний контроль процесу навчання. Проте розвиток теорії контролю приводить до появи нового поняття - дидактичне діагностування, що поглиблює поняття традиційної перевірки знань. Таке діагностування включає контроль, перевірку, оцінювання, накопичення статистики, аналіз із прогнозуванням подальшої траєкторії навчання. Поряд із технічною стороною у вигляді перевірки відповідності стандарту освіти або можливості відстежувати процес навчання в динаміці. Перевагами такого контролю є: стимулювання студента до процесу навчання, оскільки результати поточного оцінювання впливають на підсумкову оцінку; неможливість скласти іспит без теоретичної та практичної підготовки; забезпечення практичних навиків, передбачених освітньо-професійними стандартами підготовки фахівців з обліку й оподаткування.

Отже, завдяки впровадженню компетентнісного підходу у фахівців формуються компетенції, так необхідні під час подальшої роботи. Завдяки впровадженню інновацій, студенти набувають компетентності, формується поважне ставлення до навчання, як загальнолюдської цінності, а це є запорукою підготовки фахівця європейського рівня, і як наслідок - успішного працевлаштування. Кожна особистість має потенціал здібностей, а завдання сучасного викладача - розвивати їх. Вислів: «мене вчать», повинен поступитися на вислів: «я навчаюсь». Реалізація завдань навчального процесу в умовах зростання обсягу, змісту та якості інформації забезпечується на основі впровадження інноваційних освітніх технологій, інтерактивних методів навчання на основі інтеграції процесів навчання, виховання, наукової та

суспільної діяльності.

Список літератури:

1.Бутинець Ф. Ф, Бутинець Т. А. Теорія обліку чи його основи, що вивчають майбутні фахівці з обліку?. Проблеми теорії та методології бухгалтерського обліку, контролю і аналізу : міжнар. збірник наукових праць. Випуск 1 (22). Житомир : ЖДТУ, 2012. С. 19 – 37.

Інші професійні науки

ВИКОРИСТАННЯ НОВІТНІХ ІНФОРМАЦІЙНИХ ТЕХНОЛОГІЙ – ВАЖЛИВА СКЛАДОВА КОМПЕТЕНТНОГО ПІДХОДУ НА ЗАНЯТТЯХ У МЕДИЧНОМУ КОЛЕДЖІ

Мельник В.І.

КВНЗ «Ковельський медичний коледж»,
спеціаліст вищої категорії, викладач-методист,
тел. 0967307189, doc.art@ukr.net

Проблема підготовки медичних працівників середньої ланки, формування їхньої професійної компетентності стає все більш актуальною. Адже суспільство вимагає забезпечення системи охорони здоров'я висококваліфікованими кадрами. Окрім того, реформа медичної галузі та впровадження у життя Закону України «Про освіту» зумовили якісно нові вимоги до підготовки фахівців. Сьогодні успішна професійна діяльність і соціальна кар'єра неможлива без готовності до опанування сучасними технологіями та адаптування до нових умов праці. Вирішення складних професійних завдань потребує інтеграції знань, отриманих при вивченні різних навчальних дисциплін, об'єднання їх у конкретній праці. Досягнути цього можна впровадженням в освітній процес новітніх інформаційних технологій. Та

й сучасній молоді виявляється замалим стандартний набір традиційних класичних методів викладання, навіть якщо вони успішно випробувані не одним поколінням студентів.

На сьогоднішній день найбільш «модним» напрямом використання інформаційно-комп'ютерних технологій у сфері освіти є мультимедійні технології, які ми широко використовуємо в навчальному процесі. Однією з очевидних переваг мультимедійного заняття є посилення наочності. Наочність, за Я.А. Коменським, є «золотим правилом дидактики». При цьому враховуємо, що кожен навчальний мультимедійний засіб має відповідати не тільки всім традиційним дидактичним вимогам, тобто науковості, систематичності, послідовності, доступності, зв'язку із практикою, наочності, але й вимагає специфічних підходів. Основне завдання методики використання мультимедіа - формування інформаційного середовища для досягнення педагогічних цілей. Це здійснюється застосуванням у мультимедійних продуктах одночасної дії графічної, аудіо- (звукової) і візуальної інформації, адже в поєднанні ці засоби володіють великим емоційним зарядом і активно включають увагу користувача (слухача). Я.А. Коменський у своїй праці «Велика дидактика» писав: «...Все, що тільки можна, давати для сприймання чуттям, а саме: видиме - для сприймання зором, чутне - слухом, запахи - нюхом, доступне дотикові - через дотик. Якщо будь-які предмети відразу можна сприйняти кількома чуттями, нехай вони відразу сприймаються кількома чуттями...» К. Ушинський стверджував: «Педагог має подбати про те, щоб якомога більше органів чуття - око, вухо, голос, чуття мускульних рухів і, навіть, якщо можливо, нюх та смак, взяли участь в акті запам'ятовування... За такого дружного сприяння всіх органів в акті засвоєння ви переможете найлінійнішу пам'ять». Експериментально встановлено, що у ході усного викладення матеріалу за хвилину слухач сприймає і здатний обробити до однієї тисячі умовних одиниць інформації, а в разі «підключення» органів зору – до 100 тисяч таких одиниць. Тому абсолютно очевидна висока ефективність використання в навчанні мультимедійних засобів, основа яких – зорове та слухове сприйняття матеріалу.

На нашу думку, найбільш зручним засобом в практичній діяльності викладача є програмний засіб Microsoft Power Point, що входить до складу пакету Microsoft Office. Застосування програми Power Point дозволяє використовувати інформацію в будь-якій формі представлення – текст, таблиці, діаграми, слайди, відео- та аудіо - фрагменти і таке інше. При цьому викладачі коледжу мають змогу проявити свою творчість і компоувати матеріал на свій розсуд. Показ слайдів здійснюється на великому екрані за допомогою мультимедійного проектора.

Досвід використання програмного продукту Power Point показав його надзвичайно високу ефективність, адже процес викладання – це, по суті, і є презентація навчального матеріалу. Широкі та різноманітні дидактичні можливості та методичні варіанти застосування мультимедійних засобів навчання ми використовуємо в найрізноманітніших ситуаціях: перед вивченням чи після вивчення навчальної теми, на початку або наприкінці заняття, у поєднанні з іншими засобами навчання, для ілюстрації або повторення та узагальнення вивченого навчального матеріалу. У кожному конкретному випадку мультимедійний засіб навчання є основним або додатковим джерелом знань та уявлень.

Значний інтерес викликає комп'ютерна оцінка знань. Він значно посилюється в зв'язку з необхідністю забезпечення індивідуалізації навчального процесу – ефективним вирішенням проблеми передачі знань. В коледжі створено банк тестових завдань з усіх клінічних дисциплін та спеціальних предметів терапевтичного і хірургічного профілю, а також контролюючі програми, що дозволяє створювати безліч варіантів тестових завдань.

Насьогодні в нашому коледжі комп'ютерні технології є невід'ємною складовою процесу навчання. Впровадження новітніх інформаційних технологій і можливості сучасних комп'ютерних систем відкривають необмежений простір для педагогічної творчості, дозволяючи модернізувати вже існуючі й упроваджувати новітні технології та форми навчання.

Отримання повторювальних високих оцінок вказує про валідність комп'ютерної атестації. Аналіз показав, що продуктивність підгруп, зокрема, на практичних заняттях збільшується приблизно на 30%. Нині від контролю знань та вмінь більшою мірою вимагається перевіряти глибину засвоєння навчальних дисциплін, уміння майбутніх фахівців логічно мислити, зіставляти різні предмети і явища, робити правильні висновки і приймати оптимальні рішення. Саме тому для перевірки медичних знань ми використовуємо різні типи тестових завдань.

Комп'ютери відкрили нові перспективи в галузі освіти. Адже у коледжі просто не вистачить викладачів, щоб проводити індивідуальні заняття із студентами, які методом безкінечних повторів відпрацьовують діагностичні навички.

При підготовці мультимедійної навчальної презентації ми вважаємо необхідним проходження наступних етапів:

- структуризація навчального матеріалу;
- складання сценарію реалізації;
- розробка дизайну презентації;
- підготовка медіафрагментів (тексти, ілюстрації, відео, запис аудіофрагментів);
- підготовка музичного супроводу;

Мультимедійні лекції використовуємо для викладання практично всіх курсів. Якість і ступінь засвоєння навчального матеріалу, а також вплив на активізацію пізнавальної діяльності, як показує практика, істотно зростає.

Під час проведення практичних занять ми також вважаємо доцільним використовувати презентації, проте тут є свої особливості. Презентацію демонструємо як за допомогою проектора, так і (під час проведення занять в комп'ютерному класі) на екранах моніторів. Під час проведення таких видів занять використовуємо презентації як частину заняття, наприклад, у вступній частині заняття для повторення раніше пройденого матеріалу або ж на

заключному етапі для контролю засвоєння навиків. У даному випадку презентацією може керувати і викладач, і студент.

Слід відмітити, що під час використання на занятті мультимедійних технологій його структура ми принципово не змінюємо. У ньому, як і раніше, зберігаємо всі основні етапи, дещо змінюємо тільки їх часові характеристики.

Таким чином, застосування інформаційних технологій створює широкий спектр можливостей для реалізації дидактичної мети, розвитку творчості, формування образного мислення та виховання культури спілкування, тобто дає змогу реалізувати компетентнісний підхід на лекційних і практичних заняттях у медичному коледжі. Мультимедія є виключно корисною й плідною навчальною технологією, завдяки притаманній їй якості інтерактивності, гнучкості та інтеграції різноманітних типів мультимедійної навчальної інформації, а також завдяки можливості враховувати індивідуальні особливості студентів та сприяти підвищенню їх мотивації. Мультимедійні засоби навчання є перспективним і високоефективним інструментом, що дозволяє надавати масиви інформації у більшому обсязі, ніж традиційні джерела інформації, і в тій послідовності, яка відповідає логіці пізнання і рівню сприйняття конкретного контингенту студентів.

Список літератури:

1. Бесараб Н. Роль мотивації навчальної діяльності та її формування у студентів. Освіта. Технікуми, коледжі. 2011, № 1,2. С. 17.
2. Дементієвська Н. Проектування, створення та використання навчальних мультимедійних презентацій як засобу розвитку мислення учнів. Інформаційні технології і засоби навчання. 2007, №2. С. 55-58.
3. Єремєєва І. В. Формування професійної компетентності майбутніх медичних сестер у процесі вивчення фахових дисциплін. Магістр медсестринства, № 2 (14) 2015. С. 28-30.
4. Іванов В., Мелещенко О. Сучасні комп'ютерні технології і засоби масової комунікації: аспекти застосування. Київ: ІЗМН, 2006. 352 с.

5. Пометун О., Пироженко Л. Сучасний урок. Інтерактивні технології навчання: наук.- метод. посіб. Київ: А.С.К., 2004. 192 с.

6. Сілкова О.В. Інформаційні системи навчання у медичній освіті Наука і сучасність : зб. наук. пр. НПУ ім. М.П. Драгоманова. Київ: Логос, 2001, т. XXVI. С. 102 - 108.

Економічні науки

ВИКОРИСТАННЯ ІНФОГРАФІКИ У БІЗНЕСІ

Мельникова О.П.

Харківський національний університет імені В.Н. Каразіна

к.е.н., доцент,

доцент кафедри математичних методів в економіці,

ORCID ID: 0000-0001-5030-0157, e-mail: e.p.meln2016@gmail.com

Інфографіка стрімко увійшла до всіх ланок нашого життя: від відпочинку до професійної діяльності. Особливу увагу зараз приділяють використанню інфографіки у бізнесі. Головна мета інфографіки – привернути увагу до наведених проблем, питань, продуктів чи процесів.

Сучасні обсяги інформації, з якими стикається людина кожен хвилину, суттєво перебільшують обсяги двадцяти чи навіть десятирічної давності. Проте фізіологічні можливості людини якісно сприймати інформацію залишаються такі ж самі, як і були раніше. У своєму дослідженні Смиклас М. [1] доводить, що мозок людини налаштований на сприйняття у першу чергу тієї інформації, яка цікаво виділяється серед іншої. Все, що є новим та незвичайним, приваблює увагу мозку у першу чергу. До того ж 80 % інформації людина сприймає візуально [1]. В сучасних умовах надмірних обсягів інформації, бізнес бореться за секунди уваги споживачів. Для того, щоб зацікавити споживача є тільки 6

секунд, після чого він або продовжить сприймати інформацію, або перейде до іншої. За даними досліджень [1] 65 % людей є візуалами. Ось тут і необхідна інфографіка, щоб стисло та цікаво представити великі обсяги інформації. Інфографіка дозволяє на одній сторінці візуально навести п'ять сторінок тексту.

На наш погляд, доцільність використання інфографіки у бізнесі полягає у наступному:

1. Цікавою інфографікою споживач залюбки поділиться у соціальних мережах, і, таким чином, для бізнесу це своєрідна реклама за типом «сарафаного радіо». Проте на відміну від звичайного переказу інформації від одного споживача до іншого, який має суб'єктивну складову, інфографіка буде передавати той зміст, який в неї було покладено підприємцем спочатку на етапі створення для досягнення відповідної мети бізнесу.

2. При створенні інфографіки проводиться більш детальна обробка інформації, пов'язаної з питанням, яке візуалізується, що робить цю інформацію більш досконалою та структурованою. До того ж, щоб створити привабливу інфографіку, додаються цікаві факти, які спонукають споживача аналізувати подану інформацію. При цьому підбір цих фактів здійснюється таким чином, щоб у споживача сформувався відповідне до мети підприємця сприйняття поданої проблеми, яке буде призводити до бажаних підприємцю дій споживача (здійсненню покупок товарі чи послуг, прийняття участі у спеціалізованих заходах тощо).

3. Створення підприємцем інфографіки, з метою привернути увагу до результатів своєї діяльності, спонукає його більш досконально проаналізувати свій бізнес, виявити недоліки або шляхи до збільшення прибутковості.

4. Значною перевагою використання інфографіки є представлення складної інформації щодо характеристики продуктів, послуг чи процесів у більш легкому для зрозуміння та сприйняття вигляді. Це робить продукти бізнесу доступними для споживачів різних вікових груп. Тобто сприяє поширенню ринку збуту, та збільшенню прибутковості бізнесу.

5. Використання інфографіки при поданні матеріалів інвесторам чи партнерам по бізнесу, суттєво посилює ефект та дозволяє їм легко сприйняти будь-яку представлену складну інформацію. Це створює більш позитивний імідж підприємця та характеризує його як творчу та неординарну людину.

Основні аспекти доцільності створення власної інфографіки підприємцями наведені на рис. 1.



Рис. 1. Переваги створення інфографіки у бізнесі

Створено автором за допомогою онлайн ресурсу [2] для тренінгу «Бізнес-інфографіка» у межах Каразінської школи бізнесу

Таким чином, інфографіка – це трендовий інструмент подання будь-якої інформації, використання якого у бізнесі надає значних переваг та сприяє збільшенню його прибутковості.

Список літератури:

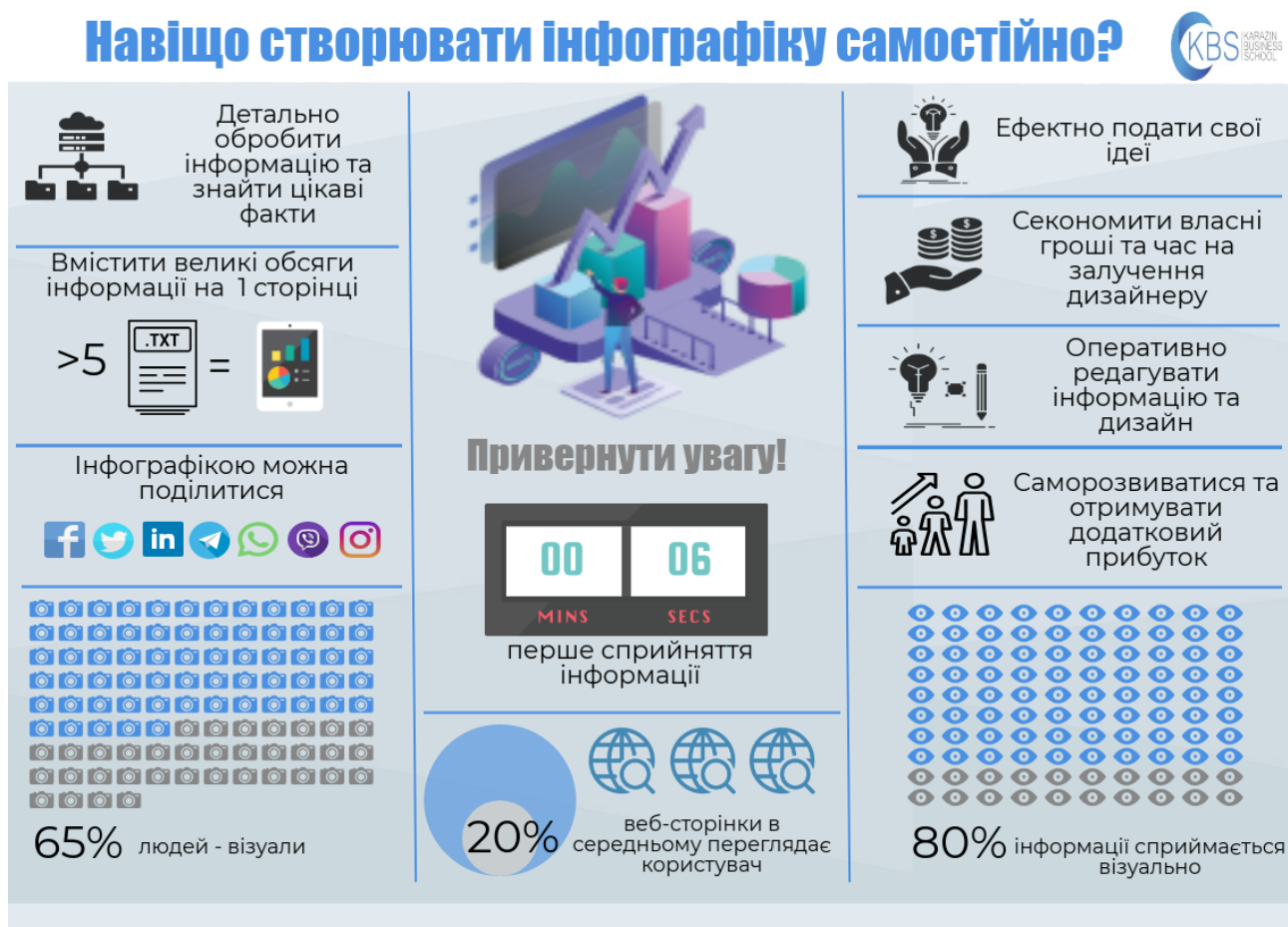
1. Смикиклас М. Инфографика. Коммуникация и влияние при помощи изображений. – Спб.: Питер, 2014. – 152 с.
2. Онлайн ресурс створення інфографіки [Електронний ресурс]. — Режим доступу: <http://www.piktochart.com>.

Економічні науки

**НАПРЯМКИ УДОСКОНАЛЕННЯ ДОКУМЕНТАЦІЙНОГО
ЗАБЕЗПЕЧЕННЯ ДІЯЛЬНОСТІ ПІДПРИЄМСТВА**

Мерлай Ю.В.

Студент

Науковий керівник:

Примуш Ю.С.

кандидат економічних наук, доцент,
доцент кафедри обліку, економіки та управління персоналом
Придніпровська державна академія будівництва та архітектури

В самих різноманітних видах діяльності використовують поняття «документ». Зафіксування інформації можливо у різному вигляді та способами, тобто може бути представлена за допомогою письма, зображення, кіно-, аудіо-, фотоплівці і т.п. Основою документа є інформація. Вона являє собою різноманітні знання, дані, повідомлення тощо.

Особливостями документаційного забезпечення є:

- в теперішній час є досить важлива роль документа. В ньому зберігається і передається інформація, котру можливо відтворити в будь-який час.
- в різній діяльності роль і значення інформаційних процесів збільшується.

Важливим моментом в діяльності будь-якого підприємства є організація документообігу. В залежності від того, на скільки досконалий процес організації документообігу, показує наскільки ефективна робота самого підприємства. В бухгалтерському обліку існує велика залежність між правильністю організації документообігу та відображенням інформації, а саме повнотою, швидкістю та якістю.[1, с.388]

У сучасному світі у підприємств існують проблеми: губляться документи, сторонні особи можуть мати доступ до інформативності документів, накопичення багато непотрібної документації, втрачання коштів через випадкове створення декількох копій одного документа, витрачання багато часу на підготовку документів та доставку їх тощо.

Так як традиційні методи документального забезпечення себе вже не виправдовують нині, тобто є малоефективними (архіви з паперовими носіями не тільки займають багато місця, але й уповільнюють пошук потрібної інформації), тому постала потреба в автоматизації систем, які існують та переходу на електронний документообіг. Це є підходом, який особливо сприятиме підвищенню ефективності документообігу.

Оскільки не потрібно вручну розповсюджувати документи, слідкувати за переміщенням паперових документів в самій установі тощо це набагато знизить витрати часу працівників. Щоб підвищити якість роботи робітників та збільшити прогнозованість й керованість термінів підготовки документів необхідно запровадити наскрізний автоматичний контроль за виконанням всіх етапів роботи з документацією.[2, с.97]

Особливу увагу, при удосконаленні документообігу, потрібно звернути на уніфікацію форм документів. Така документація допоможе створити єдині форми документів, які в подальшому за допомогою комп'ютерної техніки можливо обробити, а також розробити єдині правила щодо складання і оформлення документації.

Також потрібно звернути увагу на підвищення рівня захисту інформації, що можливо через впровадження електронного документообігу. Він допомагає

забезпеченню цілісності й автентичності документів, а також розмежування прав доступу до документів.

Опираючись на систему електронної пошти та електронного підпису удосконалюється система документообігу, за допомогою чого відбувається підвищення ефективності операцій в банках та захист документів.

При впровадженні системи електронного документообігу підприємство вагомо зменшить свої витрати на виготовлення, пересилку документів, діловодний персонал, а також на архівні площі. А також, що є досить зручним, автоматизоване нагадування про закінчення термінів виконання документа, чітко визначене місцезнаходження електронного документа та його виконавець, виключення такого явища як загублення документів, перевірка правильності та своєчасності виконання документа.[3, с.65]

На етапі організації системи та процесів керування документацією передбачається здійснення організаційно-правового обґрунтування всіх аспектів документування і технологічних процесів роботи з документами. Передусім це структурування та формування штату працівників підприємства загалом та служби діловодства зокрема. Важливим завданням у сфері трудових ресурсів є забезпечення необхідної кількості працівників певного рівня і кваліфікації, що відповідають потребам і стратегії підприємства.

Отже, програмні продукти для автоматизації документообігу на підприємстві дозволяють: швидко отримувати різноманітну аналітичну інформацію та ухвалювати обґрунтовані управлінські рішення; організувати діловодні та бізнеспроцеси на підприємстві; уникнути багаторазового введення одних і тих же даних у інформаційну систему та оптимізувати щоденну рутинну роботу співробітників; налагодити ефективне управління та облік усієї інформації, що стосується роботи різних підрозділів, створюючи тим самим основу для підвищення ефективності діяльності підприємства.

Таким чином, дослідження організації документообігу та виявлення їх недоліків передбачають підвищення якості документів як носіїв інформації, зменшення робочого часу, збільшення ефективності праці працівників на

підприємствах при складанні, обробці й зберіганні документів, за рахунок реалізації пропонованих напрямів раціоналізації документообігу.

Список літератури:

1. Кадан А.М. Возможности системы электронного документооборота Alfresco для организации делопроизводства кафедры / А.М. Кадан, Р.В. Кизер // Технологии информатизации и управления : сб. науч. ст. – Минск : БГУ, 2011. – Вып. 2. – С. 388-392.
2. Круковський М.Ю. Рішення електронного документообігу / М.Ю. Круковський. – К. : Азимут-Україна, 2006. – 111 с.
3. Матвієнко О. Основи організації електронного документообігу : навч. посібн. / О. Матвієнко, М. Цивін. – К. : Центр учбової літератури, 2008. – 112 с.

Економічні науки

АКТУАЛЬНІСТЬ ВПРОВАДЖЕННЯ СИСТЕМИ РИЗИК-МЕНЕДЖМЕНТУ НА ПІДПРИЄМСТВАХ

Мирошниченко Ю.В.

к.е.н., доцент кафедри «Економіка, бізнес та управління персоналом на транспорті» Українського державного університету залізничного транспорту, м. Харків, Україна

Ризик-менеджмент – інтегральна частина стратегічного і поточного планування організації, оскільки він надає всебічну і структуровану основу для того, щоб керівництво змогло виявити ризики організації і керувати ними.

Актуальність і потребу застосування методів ризик-менеджменту в сучасних умовах нашої країни зумовлюють такі фактори:

1. Економічна та юридична самостійність вітчизняних підприємств, що означає не лише можливість визначати свою фінансову і виробничу політику,

але й брак зобов'язань держави надавати підтримку в разі аварії, страйку, фінансових чи інших труднощів.

2. Зростання кількості й тяжкості наслідків великих промислових аварій. Це пояснюється: неприпустимо високим рівнем зносу основних виробничих фондів; хибною практикою розміщення продуктивних сил, яка призвела до концентрації небезпечних виробництв на невеликих площах поблизу чи всередині місць компактного проживання населення; несформованістю економічних механізмів забезпечення безпеки, а також цілісної нормативно-правової бази у сфері захисту населення і територій від промислових аварій і катастроф.

3. Залежність доходів місцевих бюджетів від ефективності підприємницької діяльності на їх території. Зрозуміло, що чим краще підприємці управляють своїми ризиками, тим більші їхні доходи, а отже, і надходження до місцевого бюджету як від самого бізнесу, так і від податків на доходи працівників.

4. Зростання ролі та значення фінансових ринків для економіки країни.

5. Досвід невдалого управління індустріальними і фінансовими організаціями в кризових ситуаціях (банки «Меркурій», «Надра» та ін.).

Існують і фактори, що зумовили зростання інтересу до ризик-менеджменту в розвинених країнах Заходу. До них належать:

1. Роль ризику як фактора збільшення вартості компанії, тобто вартості її акцій. Корпорації почали розробляти і впроваджувати систему ризик - менеджменту, тому що стали розглядати ризики як фактори збільшення вартості компанії.

2. Мінливість прибутковості компанії може негативно впливати на курс її акцій. Ураховуючи, що ринковий ризик – один з факторів, що впливають на мінливість прибутковості, фінансисти компаній хочуть якомога точніше визначати такі ризики.

3. Значні суми втрат, яких зазнали організації, насамперед фінансові, у ході операцій з похідними фінансовими інструментами.

4. Використання механізму фінансового важеля – левериджу. На ринку є широке коло фінансових інструментів, використання яких пов'язане з механізмом фінансового важеля і за допомогою яких компанії можуть ефективно керувати багатьма видами фінансових ризиків. Однак, неправильно використані, вони можуть завдати серйозного збитку компанії.

5. Вимоги органів, що регулюють фінансові ринки. На увагу до ризик-менеджменту вплинули також вимоги з боку державних органів до корпорацій і банків створити відповідну систему управління ризиками.

6. Корпоративні скандали, пов'язані з викривленням фінансової звітності.

7. Глобалізація економіки, що збільшує існуючі ризики та зумовлює появу нових.

Ризик – це насамперед можливий розкид результатів, можливе їх коливання навколо очікуваного значення. Ризик наявний практично в усіх діях людини. Якщо є ризик, то не можна точно передбачити результати діяльності. Наявність ризику зумовлює ситуацію непевності (невизначеності) стосовно того, які саме результати ми отримаємо.

Фактори невизначеності в бізнесі такі: макросередовище бізнесу, мікросередовище бізнесу, внутрішнє середовище компанії [1, с. 47].

Можливість наразитися на ризик (ризик-експозиція) виникає тоді, коли дії людини (компанії) зумовлюють появу доходів чи збитків, які неможливо точно передбачити.

Ставлення людини до ризику можна визначити за співвідношенням між визначеним безризиковим еквівалентом і сумою, очікуваною (математичне сподівання) від ризикованої інвестиції.

Люди здебільшого не сприймають ризик, вони обережні, уникають ризикувати. Важливо знати схильність до ризику, наприклад для проведення фінансових операцій із цінними паперами.

Здатність людини передбачити наслідки тих чи тих подій значною мірою залежить від її поінформованості. У зв'язку з цим у літературі виділяють декілька рівнів невизначеності (табл. 1) [2, с. 104].

Характеристика невизначеності

Рівень невизначеності	Характеристика	Приклади
Невизначеності немає (визначеність)	Наслідки можна передбачити точно	Закони фізики, природничі науки
Перший рівень (об'єктивна невизначеність)	Наслідки подій та їх імовірність відомі	Азартні ігри: карти, рулетка
Другий рівень (суб'єктивна невизначеність)	Наслідки подій відомі, а ймовірність – ні	Пожежа, автомобільні аварії, численні інвестиційні рішення
Третій рівень (повна невизначеність)	Наслідки відомі не повною мірою і їх імовірність невідома	Генетичні та космічні дослідження

Основні переваги ризик-менеджменту:

- 1) він є основою для підвищення ефективності стратегічного планування;
- 2) дозволяє уникати вартісних несподіванок;
- 3) поліпшує ефективність діяльності організації;
- 4) дає можливість оптимально використовувати ресурси;
- 5) сприяє більшій відкритості діяльності керівництва і поліпшує комунікації;
- 6) забезпечує вище керівництво коротким оглядом головних ризиків, з якими стикається компанія, а також відомостями про ресурси, виділені для впливу на високі ризики;
- 7) дає можливість переконатися в тому, що неминучі ризики належно застраховано;
- 8) дає менеджерам ефективну й послідовну методологію вивчення ризиків;
- 9) поліпшує облік у компанії;
- 10) орієнтує топ-менеджмент на використання факторів ризик-можливостей для підвищення вартості компанії.

Тому ризики мають бути в центрі уваги власників підприємств. Саме вони повинні бути найбільше зацікавлені в тому, щоб було виявлено всі ризики, розроблено та виконано програму управління ризиками. Чим краще управління ризиками, тим вища ефективність бізнесу, а відповідно і більше (за інших рівних умов) прибутковість власників компанії. Зв'язок прибутковості бізнесу, його ризиків і ринкової вартості компанії добре розуміють лідери світового бізнесу, які масштабно впроваджують ризик-менеджмент у рамках усього підприємства.

Список літератури:

1. Фролов С.М. Банківська справа та основи митного регулювання в Україні: теорія та практика: навчальний посібник. – Суми: ВТД «Університетська книга», 2004. – 368 с.
2. Балдин К. В. Риск-менеджмент. – М. :Ексмо,2006.– 368 с.

Економічні науки

АНАЛІЗ ШТАТНОГО РОЗПISУ ТА ПРОЦЕДУРИ ЙОГО СКЛАДАННЯ

Мілевська А.Ю.

студентка факультету ОПМ, 5 курсу,
ДВНЗ «КНЕУ імені Вадима Гетьмана»,
Науковий керівник –
Амбарчян М.С. – к.е.н.,
доцент кафедри обліку в кредитних і
бюджетних установах та економічного аналізу

Штатний розпис – це організаційно-розпорядчий документ, що відображає структуру установи, чисельність відділів, співробітників, а також розмір їхньої заробітної плати [1]. Наявність правильно сформованого

штатного розпису в установі є ключем до уникнення непорозумінь з представниками контролюючих органів.

КЗпПУ визначає, що трудовий договір, укладений на невизначений строк, а також строковий трудовий договір до закінчення строку його чинності можуть бути розірвані за ініціативою власника або уповноваженого ним органу у разі змін в організації праці, в тому числі ліквідації, реорганізації, банкрутства або перепрофілювання установи, організації, скорочення чисельності або штату працівників [3]. Такі скорочення штату працівників без внесення змін до штатного розпису зробити неможливо.

У штатному розписі містяться назви посад, кількість працівників і посадові оклади по кожній посаді. Прийняття, затвердження керівником установи штатного розпису відбувається шляхом видачі наказу, який визначатиме кількість працівників по кожній професії з розподілом штатних одиниць за структурними підрозділами установи. Є певне обмеження щодо періоду схвалення штатного розпису для бюджетних установ – вони затверджують свої штатні розписи разом з кошторисом протягом місяця з початку року [4].

Протягом року штатний розпис може бути змінений у разі введення (вилучення) штатних одиниць, зміни оплати праці, а також зміни значних умов праці. Якщо в штатному розписі немає вакансій, роботодавець не може наймати нових працівників. Зміни в штатному розписі здійснюються на підставі наказу установи, в якому слід пояснити причини цих змін.

Практикують два способи внесення змін до штатного розпису:

- 1) видати наказ про внесення змін до штатного розпису, тим самим перерахувавши зміни в тексті цього наказу;
- 2) затвердити наказом новий штатний розпис [5].

Порядок зміни наказу вноситься в будь-якій формі. У ньому повинні бути вказані причини зміни та конкретну дату, з якою зміни набирають чинності. Причини зміни штатного розпису можуть бути різними, наприклад:

- оптимізація організаційної структури установи;

- реорганізація установи;
- зміна сфери діяльності;
- проведення заходів, спрямованих на поліпшення діяльності установи або її філій.

Звільнення працівника, окрім скорочення штату, наприклад, через зміну обсягу робіт, не є підставою для вилучення з штатного розпису посади, яку займає цей працівник.

Розроблення штатного розпису має ґрунтуватися на затвердженій структурі установи і кількості його працівників, положення про оплату праці (як правило, є додатком до колективного договору) та з урахуванням вимог нормативно-правових актів, зокрема, Закону України «Про оплату праці» від 24 березня 1995 року № 108/95-ВР [6], Інструкції про порядок ведення трудових книжок працівників, затвердженої наказом Міністерства праці України, Міністерства юстиції України, Міністерства соціального захисту населення України від 29 липня 1993 року № 58 [7], Національного класифікатора України «Класифікатор професій» ДК 003:2005 [8], випусків Довідника кваліфікаційних характеристик професій працівників [9].

Розробляє штатний розпис, як правило, відділ організації праці та заробітної плати. В установах, де такого відділу не створено, розроблення цього нормативного акта може покладатися на інший структурний підрозділ (наприклад, кадрову службу) або, за рішенням керівника підприємства, на окремого спеціаліста в порядку, передбаченому внутрішніми нормативними актами.

Для аналізу штатного розпису візьмемо умовну установу та проаналізуємо його структуру посадових окладів, доплат, надбавок та фонду заробітної плати, всі дані наведено у таблиці 1(таблиця є уривком з штатного розпису).

В «умовній установі» є 4 структурних підрозділи, а саме: адміністрація, яка складається із таких посад: директора, заступників директора та заступника директора з адміністративно-господарської роботи; бухгалтерська служба, в її

	Бухгалтерська служба								
9	Головний бухгалтер	1	5187			5187,00	62244,00	2,98	2,78
10	Заступник головного бухгалтера	1	4668			4668,00	56016,00	2,68	2,50
11	Бухгалтер I кат-ї	1	3323			3323,00	39876,00	1,91	1,78
	<...>								
	Відділ кадрів								
19	Старший інспектор кадрів	3	2785			3063,50	36762,00	1,60	1,64
20	Інспектор кадрів	3	2613			2613,00	31356,00	1,50	1,40
	<...>								
	Господарський підрозділ								
25	Завідувач господарства	1	3150			3150,00	37800,00	1,81	1,69
27	Водій автотранспортних засобів (I класу)	1	2267		566,75	3400,50	40806,00	1,30	1,82
28	Прибиральник	5	2094			11517,00	138204,00	1,20	6,17
	<...>								
	Разом	53	174 065,00	10 200,00	566,75	186 724,00	2240688,00		

Із проаналізованої структури зміни посадового окладу видно, що найвищий відсоток і відповідно посадовий оклад має адміністративний підрозділ в складі директора – 3,31%, заступників директора – 3,15%, заступника директора з адміністративно-господарської роботи – 2,98% і найнижчу питому вагу має господарський підрозділ, а саме такі посади: водій автотранспортних засобів (I класу) – 1, прибиральник – 1,20%. У структурі змін фонду заробітної плати за 2019 рік у заступника директора і директора найвища питома вага.

З вище сказаного можна зробити висновок, що штатний розпис є внутрішнім нормативно-правовим документом установи, організації, що визначає розподіл праці між працівниками, встановлює структурно-чисельний склад працівників і місячний фонд оплати праці, визначає перелік посад і

професій, фіксує розмір основної заробітної плати для даної посади, роду занять, а також розмір додаткових платежів (надбавок, доплат), якщо це передбачено положенням про оплату праці.

Саме на підставі штатного розпису, а також Правил внутрішнього трудового розпорядку та посадових (робочих) інструкцій, власник або уповноважений ним орган приймає рішення про кадрові питання, зокрема щодо прийому громадян на роботу, переведення працівників на іншу роботу, встановлення офіційної оплати праці, тарифної ставки (винагорода) конкретного працівника за його посадою. Кадровий відділ - підбирає персонал, готує відповідні кадрові документи, включаючи накази на працевлаштування, переводить на іншу роботу, встановлює надбавки (доплати), аналізує якісний склад працівників і вносить пропозиції щодо його поліпшення, у встановленому порядку готує облікову та інформаційну документацію, відповідну статистична звітність [10].

Список літератури:

1. Лист Міністерства праці та соціальної політики України від 27.06.2007 № 162/06/187-07 «Щодо штатного розпису».
2. Господарський кодекс України від 16.01.2003 № 436-IV зі змінами та доповненнями.
3. Кодекс законів про працю України від 10.12.1971 № 322-VIII зі змінами та доповненнями.
4. Постанова Кабінету Міністрів України «Про затвердження Порядку складання, розгляду, затвердження та основних вимог до виконання кошторисів бюджетних установ» від 28 лютого 2002 р. №228. Електронний ресурс: <https://zakon.rada.gov.ua/laws/show/228-2002-п/print>
5. Бухгалтерський сервіс «Інтерактивна бухгалтерія». Електронний ресурс: <https://interbuh.com.ua/ua/documents/onenews/115405>
6. Закону України «Про оплату праці» від 24 березня 1995 року № 108/95-ВР зі змінами та доповненнями. Електронний ресурс: <https://zakon.rada.gov.ua/laws/show/108/95-%D0%B2%D1%80>.

7. Наказ «Про затвердження Інструкції про порядок ведення трудових книжок працівників» від 29 липня 1993 року № 58 зі змінами та доповненнями. Електронний ресурс:

<https://zakon.rada.gov.ua/laws/show/z0110-93>

8. Класифікатор професій ДК 003:2010 28.07.2010 № 327 зі змінами та доповненнями.

9. Кваліфікаційний довідник посад. Електронний ресурс: <https://jobs.ua/dkhp>.

10. Навчальні матеріали онлайн/ Економіка та фінанси підприємства: Штатний розпис, його призначення та порядок складання на підприємстві. Електронний ресурс: https://pidruchniki.com/1541010464714/ekonomika/shtatniy_rozpis_yogo_priznachennya_poryadok_skladannya_pidpriyemstvi

Інші професійні науки (технічні науки)

МОДЕРНІЗАЦІЯ ЛЮЩИЛЬНОГО ЦИЛІНДРА ПАПЕРОРІБНОЇ МАШИНИ

Міліціян О.А.

Національний технічний університет України
«Київський політехнічний інститут імені Ігоря Сікорського», студент

Новохат О.А.

Національний технічний університет України
«Київський політехнічний інститут імені Ігоря Сікорського», кандидат
технічних наук, старший викладач

Целюлозно-паперова промисловість є однією з найважливіших галузей промисловості. Багато галузей, таких як машинобудування, автомобілебудування, харчова галузь прямо залежать від розвитку папероробних підприємств.

Останнім часом в світі невпинно збільшується ціна на енергоресурси. Враховуючи те, що споживання енергії для виробництва паперу на папероробній машині доволі високе та дороге, актуальною є задача вдосконалення існуючих конструкцій з метою підвищення ефективності та зменшення витрат енергії. Особливо в сушильній частині, що споживає 70-75% загальної кількості енергії, що витрачається на ПРМ [1].

Одним з основних елементів сушильної частини папероробної машини для виготовлення паперу з односторонньою гладкістю та санітарно-гігієнічного паперу є лоцильний циліндр, який використовується для пресування, сушіння та крепування паперового полотна.

Аналіз сучасних конструкцій лоцильних циліндрів показав, що внаслідок збільшення швидкостей, з якими працюють папероробні машини, збільшується відцентрова сила. Вона притискає конденсат до поверхні прилеглої до зовнішньої поверхні оболонки і ускладнює його відведення назовні циліндра.

На передачу теплоти від гріючої пари до паперового полотна істотно впливає термічний опір шару конденсату [2]. Залежність коефіцієнта теплопередачі від товщини шару конденсату показано на рисунку 1.



Рисунок 1 – Графік залежності коефіцієнту теплопередачі від товщини шару конденсату

Ідея модернізації (рисунок 2) полягає в рівномірному розміщенні по всій довжині циліндра труб для відведення конденсату. Труби вварюються максимально близько до внутрішньої поверхні зовнішньої оболонки, проте зі збереженням зазору між кінцями труб та внутрішньою поверхнею зовнішньої обичайки (рисунок 3). Це дозволить досягти зменшення теплових втрат за рахунок зменшення термічного опору. Труби для підведення пари також розташовані по всій довжині циліндра та чергуються з трубами для відведення конденсату, що дозволяє досягти більш рівномірної сухості по ширині паперового полотна.

Дана конструкція працює наступним чином. Введений до обертального руху лоцильний циліндр через лицьову цапфу під тиском подається водяна пара, що проходить крізь паропідвідну трубу і надходить до оболонки. Конденсуючись, пара передає тепло через зовнішню поверхню оболонки лоцильного циліндра до паперового полотна. Утворений конденсат крізь труби для відведення конденсату відводиться в порожнину приводної цапфи, а звідти назовні лоцильного циліндра.

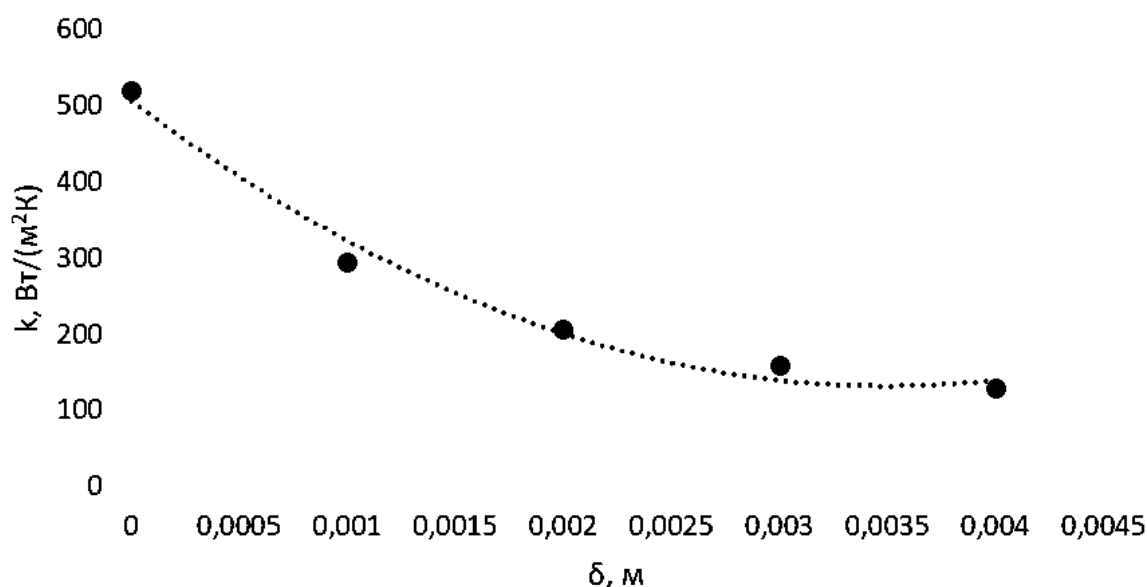
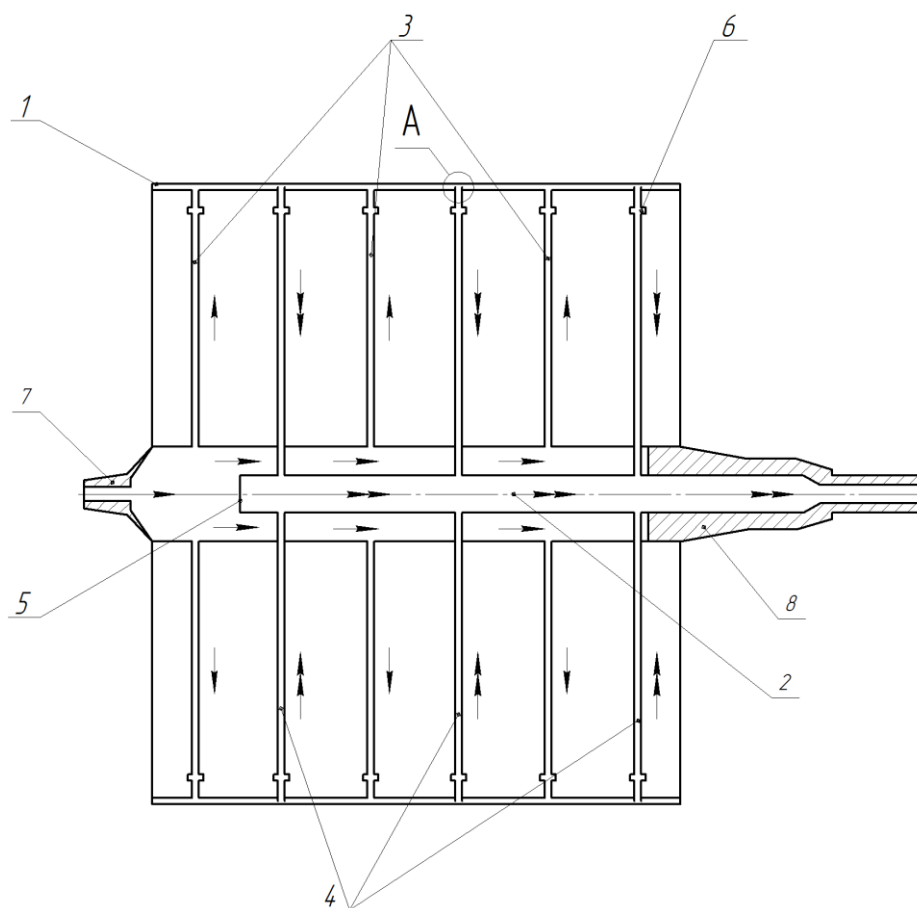

- 1 – оболонка; 2 – пустотілий вал типу «труба в трубі»;
 3 – труби для підведення пари; 4 – труби для відведення конденсату;
 5 – заглушка; 6 – компенсатори теплового подовження; 7 – лицьова цапфа;
 8 – приводна цапфа

Рисунок 2 – Схема лоцильного циліндра

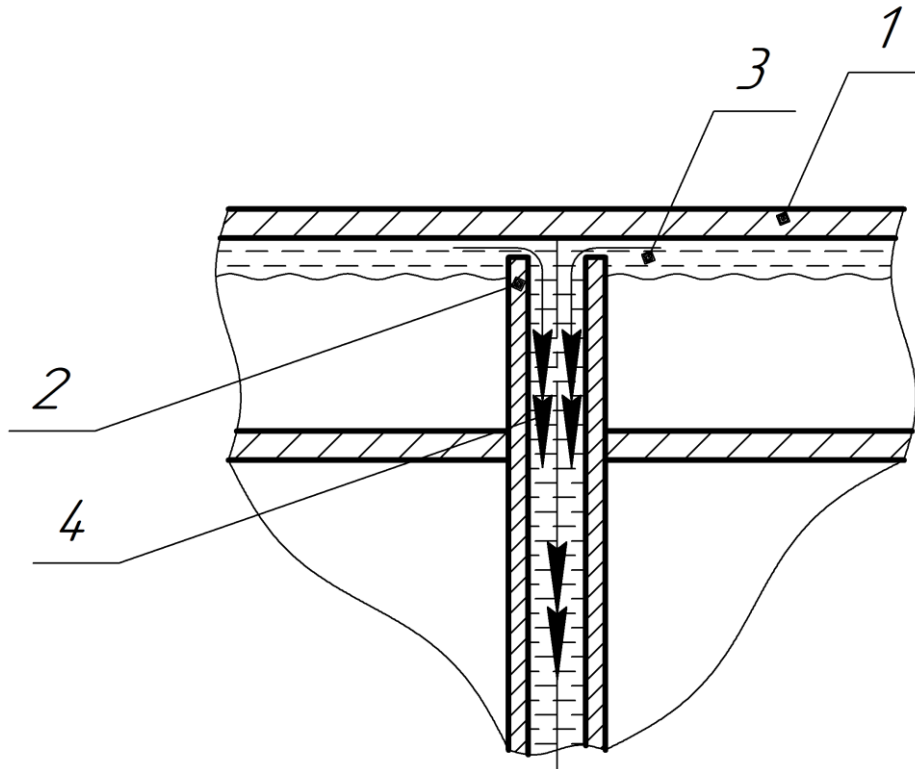

- 1 – оболонка; 2 – труба для відведення конденсату; 3 – плівка конденсату;
 4 – потік конденсату

Рисунок 3 – Виносний елемент згідно рисунку 2

Висновки:

Розроблена конструкція лоцильного циліндра, дозволить збільшити ефективність відведення конденсату завдяки зменшенню товщини плівки конденсату. Це призведе до збільшення інтенсивності процесу сушіння та підвищенню енергоефективності, завдяки зменшенню теплових втрат.

Список літератури:

1. В.С. Куров. Теория и конструкция машин и оборудования отрасли. Бумаго- и картоноделательные машины. Учеб. пособие / Под ред. В.С. Курова, Н.Н. Кокушина. СПб. : Изд-во Политехн. ун-та, 2006, 588 с.

2. Патент № 101034 (UA), МПК6 D21F5/02. Сушильний циліндр/ Марчевський Віктор Миколайович, Колобашкін Леон Віталійович, Семінський Олександр Олегович; – Заявка № U201501354, 18.02.2015; Опубл. 25.08.2015, Бюл. № 16, 2015

3. Фляте Д.М. Технология бумаги. Учебник для вузов. – М.: Лесн. пром-сть, 1988 – 440 с.

4. Чичаев А.А. Оборудование целлюлозно-бумажного производства / Чичаев А.А. – М.: Лесная промышленность, 1981.– 264 с.

Педагогічні науки

КОНФЛІКТОГЕННІ ФАКТОРИ ТА УПРАВЛІННЯ КОНФЛІКТАМИ В УНІВЕРСИТЕТСЬКІЙ ПРОФЕСІЙНО-ПЕДАГОГІЧНІЙ КОМУНІКАЦІЇ

Мірошнік Л.В.

кандидат філологічних наук, доцент кафедри мовної підготовки іноземних громадян Харківського національного медичного університету

Педагогічне спілкування є основним видом комунікативної та соціально-психологічної взаємодії між викладачем та студентами. Педагогічна комунікація спрямована не тільки на надання систематизованої навчальної інформації, але й на створення умов для розвитку особистості студентів та формування системи моральних цінностей майбутніх фахівців. Підтримання сприятливого психологічного клімату є необхідною умовою забезпечення високої якості освіти.

Навчальний процес пов'язаний з великою кількістю різнопланових проблем. Конфліктні ситуації в академічному середовищі дестабілізують навчальний процес, викликають нервову напругу. У зв'язку з цим, одним з

напрямків моніторингу якості освіти в вищому навчальному закладі є створення ефективної системи управління конфліктами.

Проблеми конфліктології в системі освіти є темою досліджень багатьох науковців. Дослідники розглядають типи конфліктів в навчальних закладах (Н.Ільїна, С.Пащенко, Г. Шевченко та ін.), джерела виникнення та моделі виявлення конфліктів (М. Пірен, Н. Пов'якель та ін.), фактори впливу, методи уникнення конфліктів, а також зниження їх рівня (Н. Волкова, А. Гірник, І.Зязюн, А. Лукашенко, В. Семиченко А. Шкіль, та ін.), розвиток конфліктологічної компетенції викладача (С. Калаур, І. Козич, В. Корнєщук та ін.). Однак відсутність комплексних дослідницьких розробок з питань виявлення та запобігання конфліктогенним факторам в університетському середовищі зумовлює необхідність проведення досліджень в цьому напрямку.

Актуальність вивчення конфліктів у сфері вищої освіти пояснюється підвищенням вимог до викладацького складу, а також необхідністю вдосконалення внутрішньо-університетської системи моніторингу якості освіти та прийняття управлінських рішень щодо зниження загальної конфліктності в соціальному середовищі ВЗО та профілактики її виникнення.

У науковій конфліктологічній літературі конфлікт визначається через поняття «суперечність», «непорозуміння», «зіткнення думок, інтересів, поглядів» [2; с. 27-31] як прояв об'єктивних та суб'єктивних протиріч.

До об'єктивних конфліктогенних факторів в університетському освітньому середовищі відноситься мультикультуралізм як поєднання в одному просторі навчального закладу різноманіття етносів, мов, культур та традицій. У зв'язку з цим, увага викладачів повинна бути сконцентрована на формуванні у студентів толерантної поведінки та позитивного ставлення до міжнаціонального спілкування. Культурологічна складова навчального процесу має містити розуміння того, що кожна культура є цінністю, що регулює поведінку людини.

Емпіричні дослідження відзначають такі причини конфліктів із студентами: несумлінне ставлення студентів до навчання, невиконання завдань

викладача; слабка базова підготовка, відсутність у студентів самостійного мислення, низький рівень загальної освіченості та культури; завищена самооцінка, необ'єктивні претензії студентів на більш високу оцінку, порушення дисципліни, спілкування з викладачем в агресивній формі.

Суб'єктивні фактори, які провокують конфлікти в університетському середовищі, призводять до протестної поведінки з боку студентів. Конфліктні ситуації у взаємовідносинах між викладачем та студентами проявляються як у відкритій, так і прихованій формі та можуть бути зумовлені різними факторами. На думку Л. Барановської [1] та М. Філоненко [3], конфліктність у академічному середовищі детермінована індивідуальними психологічними особливостями конфліктуючих сторін, відмінностями емоційних станів, віку, рівнів особистісного розвитку, інтелекту, ерудиції, життєвого досвіду, культури, вихованості, виконуваних соціальних ролей. Одним з основних конфліктогенних чинників може стати суб'єктивізм викладачів у оцінюванні студентів, упереджене ставлення викладача до окремих студентів. Впливати на оцінку можуть особистісні якості студента, його поведінка на лекціях та практичних заняттях (репліки, сперечання, «незручні» або провокаційні запитання). Іноді студенти, у випадках несправедливої, на їхню думку, оцінки знань, конфліктують у відкритій формі, але частіше обмежуються тим, що виявляють ворожість, діляться негативними враженнями зі своїм оточенням, залишають обурливі коментарі в соціальних мережах, тим самим завдаючи шкоди репутації ВЗО.

Ще одним чинником, що викликає конфлікти у педагогічному спілкуванні, є випадки нешанобливого ставлення викладачів до студентів, яке може виражатися в словах, інтонації, обмовках, жестах, міміці.

Ретельний аналіз причин виникнення конфліктів, який ґрунтується на результатах соціально-психологічних опитувань студентів і викладачів, та педагогічний досвід розпізнавання та попередження конфліктної ситуації дозволяють визначити оптимальні форми та методи управління навчальною діяльністю студентів, розробити конкретні рекомендації щодо попередження

міжособистісних конфліктів. Система управління та регулювання конфліктів у ВЗО повинна містити такі елементи: використання об'єктивніших методів оцінювання знань, наприклад, комп'ютерного тестування; підготовку адміністрацією ВЗО спеціальних внутрішніх нормативних документів, що регламентують корпоративну університетську культуру, дії викладачів та студентів у випадках виникнення конфліктів (наприклад, «Кодекс етики та службової поведінки»); підвищення комунікативної компетентності як викладачів, так і студентів шляхом організації спеціальних тренінгів з конфліктології; створення комплексних цільових програм з адаптації студентів-першокурсників; створення викладачем атмосфери довіри, толерантності, поваги до особистості студента; проведення анкетування студентів з метою з'ясування типових причин виникнення конфліктних ситуацій між викладачами та студентами.

Список літератури:

1. Барановська Л. В. Спрямованість діяльності викладача ВНЗ на попередження конфліктів за суб'єкт-суб'єктної взаємодії / Л.В. Барановська, А.І. Дьомін // Педагогіка і психологія професійної освіти. – 2009. – № 1. – С. 76–84.
2. Пірен М. І. Конфліктологія : Підручник / М. І. Пірен. – К.: МАУП, 2003. – 360 с.
3. Філоненко М. М. Психологія спілкування. Навчальний посібник / М. М. Філоненко. – К.: Центр навчальної літератури, 2008. – 224 с. – Режим доступу: <http://www.info-library.com.ua/books-book-163.html>.

ИСПОЛЬЗОВАНИЕ СМАРТФОНА В ПРЕПОДАВАНИИ РУССКОГО ЯЗЫКА КАК ИНОСТРАННОГО НА НАЧАЛЬНОМ ЭТАПЕ ОБУЧЕНИЯ

Мирошниченко Елена Александровна

старший преподаватель кафедры лингводидактики

Института подготовки иностранных граждан

Одесского национального политехнического университета

г. Одесса, Украина

Мобильные технологии ведут к фундаментальным переменам в образе жизни людей, в том числе в сфере образования. Мобильные устройства давно и прочно вошли в жизнь современного человека. С другой стороны немногие преподаватели используют на своих уроках мобильные устройства как средство обучения в учебном процессе. Традиционный стиль обучения мало задействует интернет-опыт молодого поколения. Марк Пренски (автор термина «цифровые аборигены») пишет: «Our students have changed radically. Today,s students are no longer the people our educational system was designed to teach.» [4: 1] Наши ученики сильно изменились. Привычная нам образовательная среда не рассчитана на современных студентов. М. Пренски. Во многих странах использование смартфонов в школе запрещено. Но известный учитель-практик Аствацантуров Г. О. считает запрет сотовых телефонов – безуспешной и, даже, вредной для учащихся мерой. «...мы должны позволить им использовать те инструменты, которые в дальнейшем станут частью их повседневной жизни.» [2] Вместо запрета телефонов следует, наоборот, разрешить активно использовать их на уроках, «врага» превратить в «друга и помощника».

Каковы же возможности использования смартфонов как носителей цифровой среды в качестве инструмента обучения в образовании. Здесь немаловажно понимание характеристик самой цифровой среды. Это –

модальность, интерактивность, изоморфность игре. Цифровая среда провоцирует творчество. Мышление современного ученика «клиповое», настроено на получение знаний в развлекательной форме, поэтому ему понятней и легче будет воспринимать информацию, предложенную на уроке, с привлечением медиа средств. И такое использование мобильных электронных устройств становится трендом последних десятилетий (интерактивные доски, мобильные классы и т.п.), цель которого – повышение эффективности обучения на уроках РКИ.

Самым простым и доступным для нас сейчас видом является мобильное обучение (mobile-learning, m-learning, MALL). Что такое мобильное обучение? Это значит, что мы используем на уроке тот гаджет, который находится в кармане у каждого, как инструмент, с помощью которого можно брать, получать, создавать информацию, проводить контроль, общаться (технология BYOD). Преимущество смартфона перед компьютером в том, что он компактен, мобилен. Функции и возможности смартфона расширяются за счет свободного доступа в интернет, наличия камеры, микрофона, проигрывателя, доступности необходимых приложений. Это не только интересно учащимся, но и облегчает труд учителя, экономит время и делает процесс обучения более технологичным и современным.

Ландшафт современных образовательных ресурсов и мобильных приложений очень обширен и разнообразен. Мобильные приложения могут работать со всеми видами речевой деятельности. Они могут служить для развития речевых и языковых навыков и умений, пополнения лексического запаса, отработки грамматических форм, тренировки орфографических навыков, выработке навыков самоконтроля и самоанализа, увеличивают степень мотивированности учащихся, повышая интерес к самому учебному процессу, снимают психологические барьеры.

Какие существуют образовательные сервисы и мобильные приложения? Их можно разделить на две группы: специальные образовательные мобильные приложения и мобильные приложения, которые условно можно назвать

«полезные для жизни» и эффективно использовать в учебных целях, интегрируя в учебный процесс. Необходимо отметить, что в зависимости от типа приложения определяется и возможность его использования на уроке.

-Varabook, Kahoot, Quizizz, Quizlet – тренажеры, конструкторы интерактивных викторин, тестов и опросов, обучающих игр. На уроках преподавателям часто не хватает раздаточного материала, создание карточек требует много времени. Эти приложения помогают исправить данную ситуацию и экономят время учителя, так как позволяют создать и использовать флэш-карточки, добавлять изображения, ввести произношение. Эти приложения прекрасно работают с лексикой (семантизация, актуализация лексического материала).

-Мобильные караоке Карафон, Sing!, Voki.com могут быть использованы для работы с аудированием (работа с ритмом в стихах и песнях, запись себя и сравнение с образцом). Voki позволяет создавать анимированные говорящие аватары, ролевые игры на их основе. Студенты создают свою «маску», свой характер, свою историю, как бы прячутся за вымышленный персонаж. Этот прием суггестопедии помогает снять возможные психологические барьеры, боязнь говорить на другом языке, боязнь сделать ошибку.

-Differencegames.co – игра «найди отличия» для работы в парах (что есть-чего нет; у меня есть что-нет чего) при работе с лексикой по темам «внешность», «цвет, размер, форма», «предметы интерьера», при отработке пространственных наречий.

-Viber, Facebook используются для коммуникативной работы в группах, в обучении письменной речи (студентам предлагается написать друзьям поздравления с праздником, поделиться впечатлением о походе в театр, об экскурсии, сообщить о каком-либо мероприятии, узнать о самочувствии и т.п.)

Не менее интересна вторая группа приложений – приложения «полезные для жизни». Они отвечают принципу коммуникативности обучения, поскольку затрагивают реальную жизнь наших студентов, помогают решать практические лично и эмоционально значимые для них вопросы, мотивируют

деятельность, при которой речь является средством достижения цели. Кроме того, здесь мы имеем возможность использовать аутентичные тексты, то есть тексты, написанные носителями языка для носителей языка. А «живой поток текстов» необходимо включать в учебный процесс. Без них «язык перестает восприниматься как средство передачи мысли и информации, превращается в набор правил и схем». [2:44]

Приложения с прогнозом погоды позволяют закреплять и пополнять лексику по теме, отрабатывать употребление родовых и падежных форм прилагательных, наречий, числительных, Предложный падеж места (где?). В качестве задания студентам предлагается ответить на вопросы: Какая погода сейчас в разных городах? А в вашем городе? В какой город вы поедете на выходные? Почему? Какую одежду возьмете? Вы планируете пойти в театр, на выставку, поиграть в футбол на стадионе, поехать на пикник? Посмотрите прогноз погоды на неделю и решите, в какой день недели это лучше сделать и почему?

Приложения on-line карт города, Google Maps, виртуальные путешествия можно использовать для отработки навыков употребления глаголов движения, лексики по теме «Транспорт». Студентам предлагаются задания на прокладывание маршрутов: посмотрите на карту и скажите, как доехать от X до Y пешком, на машине, на автобусе. Можно предложить найти ближайший банк, кафе, кинотеатр и ответить, куда бы они хотели пойти вечером.

Всегда очень активно идет работа с интернет-магазинами, с приложениями кафе и ресторанов. Предлагается задание «Список дел», которое закрепляет и пополняет лексику по теме «продукты», Родительный падеж числительных и существительных (сколько стоит?, сколько чего купить?), глагольное управление, Творительный падеж (с чем?). Группе или мини-группам предлагается обсудить и решить, что нужно купить, если они собираются на пикник или шашлык, хотят сварить борщ, приготовить свое любимое (национальное) блюдо. Преподаватель предлагает ознакомиться с меню и выбрать «Вареники с чем?», «Блины с чем?», «Пицца с чем?» и т.п.

Семантизация слова, сопровождаемая визуальным рядом, интенсифицирует процесс запоминания.

Приложения типа «Куплю-продам». Студенты читают объявления о купле-продаже каких-либо предметов. Преподаватель спрашивает, какое предложение их заинтересовало, что они захотели купить. Другой вариант задания – Вы хотите продать что-либо из старых вещей. Составьте объявление и похвалите эту вещь.

При просмотре объявлений о продаже/аренде квартир/домов преподаватель обращает внимание на значение аббревиатур (кв. м, тыс. гр.). Студенты обсуждают вместе достоинства и недостатки данного предложения (далеко от института или центра, дом около парка или моря, цена высокая/невысокая). Затем они читают целый ряд подобных объявлений. Студенты должны прочитать, понять, определить, пользуясь картой или схемой, местоположение домов/квартир и подобрать подходящее предложение для себя, для молодой семьи в зависимости от разных факторов (цена, есть/нет дети, уровень зарплаты, наличие транспорта и т.д.) Задание может выполняться в небольших группах.

Мы можем использовать диктофон и камеру смартфона для отработки грамматических структур, актуализации фоновой лексики. Студенты получают домашнее задание надиктовать, что они увидели на улице (или сфотографировать и сделать подпись) – Что это?, Что, какое?, Что, какое я вижу? и т.п.

Рекомендательные сервисы типа Tripadvisor, Bookmate, Кинопоиск – хорошо использовать для тренировки письменной речи. Студентам предлагается написать реальный отзыв об отеле, где они проживают, о кафе, составить рецензию на просмотренный фильм.

Список приложений пополняется постоянно, все перечислить невозможно. Мобильные приложения становятся необходимым компонентом современных уроков. Мобильные устройства прекрасно подходят для обучения знаниям и навыкам 21 века, использование гаджетов помогает эффективно

оценивать знания учащихся, найти новые нетрадиционные приемы и формы обучения, провести занятие интерактивно, интересно и современно, помогает учиться играя, повышает мотивацию, интенсифицирует процесс обучения. На занятиях по РКИ использование современных медиа средств не самоцель, а эффективный инструмент развития умений, навыков и компетенций.

Список литературы:

1. Азимов Э.Г. Методическое руководство для преподавателей по использованию дистанционных технологий в обучении русскому языку как иностранному. – М.: Русский язык. Курсы, 2011. -197 с.
2. Акишина А.А. Учимся учить: Для преподавателей русского языка как иностранного/ А.А. Акишина, О.Е. Каган. – М.: Русский язык. Курсы, 2011. - С.44
3. Могут ли помочь мобильные телефоны образованию?// Дидактор - сайт и блог учителя-практика Аствацантурова Г.А.[04.12.13]. URL: <http://didactor.ru/mogut-li-pomoch-mobilnye-telifony-obrazovaniyu> (дата обращения 18. 04.2019)
4. Marc Prensky. Digital Natives, Digital Immigrants Part 1|On the horizon| Vol. 9, № 5. – MCB UP, 2001. – P. 1 <https://www.marcprensky.com/writing.pdf>.

Педагогічні науки

ГЕНДЕРНА СКЛАДОВА ОСОБИСТІСНОЇ АДАПТАЦІЇ СТУДЕНТІВ ДО НАВЧАННЯ НА 2-МУ КУРСІ ЗА НАПРЯМОМ «МЕДИЦИНА»

Міхєєв А.О.

Вищий державний навчальний заклад України «Буковинський державний медичний університет», м. Чернівці, к.б.н., доцент кафедри мікробіології та вірусології

Кожна людина впродовж свого життя піддається впливу різноманітних факторів та чинників, що викликають адекватну відповідь, як фізіологічну, так і психологічну. На початку життя таким важливим чинником є навчання, як в школі, так і в закладах вищої освіти [1, с. 80]. Адже навчання займає суттєву частину життя залежно від обраної професії з формуванням певних вмінь та навичок [2, с. 25].

Процес пристосування молоді до навчання у сучасних закладах вищої освіти є складним процесом і це чітко можна відстежити у студентів, що навчаються у закладах вищої освіти [3, с. 563]. При цьому процеси адаптації найактивніше відбуваються на початкових курсах, а з кожним наступним курсом студенти стають все більш пристосованими [4, с. 404]. Звичайно ж це відображається на їх здоров'ї [5, с. 733]. Значну роль при адаптації до навчання відіграють статеві (гендерні) особливості [6, с. 703; 7, с. 30]. У чоловіків стрес найчастіше відображається на психічному та фізичному рівні, у жінок навпаки – суттєво менше. Відповідно молоді люди у цих ситуаціях стають більш агресивними, а дівчата реагують на стрес стриманіше [8, с. 231; 9, с. 223].

Метою нашого дослідження було вивчити статеві (гендерні) особливості окремих параметрів особистісної адаптації у студентів, які вчаться на 2-му курсі медичних факультетів ВДНЗ України «Буковинський державний медичний університет».

Дослідження проводилося серед вітчизняних студентів 2-го курсу медичних факультетів шляхом тестування із застосуванням багаторівневого опитувальника БОО «Адаптивність». Всього було опитано 77 осіб, у тому числі 22 юнаків та 55 дівчат віком 19-20 років. За отриманими результатами розраховували основні показники соціально-психологічної адаптації [10, с. 549].

Визначення рівня нервово-психічної стійкості до навчання показало, що в більш ніж третини студентів (36,37%) цей показник є недостатнім. При цьому у опитуваних можуть спостерігатися негативні явища: тимчасове погіршення якості навчальної діяльності, певні ознаки граничних нервово-психічних

розладів, часом ускладнене пристосування до нових умов та низька толерантність до фізичних і, особливо, психологічних навантажень. На відміну від молодих людей, у 20% опитаних дівчат рівень нервово-психічної стійкості був цілком достатнім чи навіть високим, у 44% зниженим, а у 36% – низьким. У студентів чоловічої статі показник нестійкості коливався в межах від 32% до 50%, а у 18% спостерігався достатній рівень. Це свідчить про практично однаковий достатній рівень нервово-психічної стійкості у кожного п'ятого студента як жіночої (20%), так і чоловічої (18%) статі до ускладнених умов діяльності, якими є навчання.

Інший показник, який ми визначали – комунікативний потенціал, що характеризує здатність особистості до адаптації в новому колективі, встановленні контактів з оточуючими. У половини опитаних нами студенток це показник був на середньому рівні, у 23% студенток 2-го курсу був на достатньому, а у 27% – на низькому. У студентів чоловічої статі зниження рівня комунікативного потенціалу виявлено у 27%, задовільний/середній рівень – у 50%, а достатній – у 23%.

Таким чином, майже у кожного п'ятого студента незалежно від статі упродовж навчання є здатність до швидкої адаптації в умовах нового колективу, не виникає труднощів при встановленні контакти з оточуючими і вони неконфліктні. Водночас, майже половина опитаних нами респондентів мають досить посередній рівень комунікабельності.

Вивчення нами такого важливого показника, як соціалізація, у студентів під час навчання показало, що більше половини другокурсників обох статей здатні орієнтуватися на загальноприйняті в суспільстві норми поведінки (53% та 50%). Ці молоді люди у переважній більшості випадків стосунків у суспільстві дотримуються соціально схвалених норм поведінки, притримуються чи схильні дотримуватися корпоративних вимог і групових інтересів, іноді групові вимоги у них переважають над особистими. У третини студенток (35%) та 41% студентів 2-го курсу було виявлено середній рівень

соціалізації, а практично кожен десятий опитаний нами студент чи студентка мають досить низький рівень соціалізації.

Отже, приблизно у половини студентів другого курсу обох статей встановлено чітке дотримання певних колективних вимог, у більшості випадків групові інтереси у них переважають над особистими з дотриманням загальноприйнятих норм та правил.

Також ми оцінювали схильність студентів та студенток 2-го курсу до проявів відхиленої (девіантної) поведінки, що може мати місце поруч із низькою соціалізацією. Після обробки отриманих результатів тестування нами було встановлено, що у 85% студентів жіночої та в 74% студентів чоловічої статі не виявляється ознак девіантної (відхиленої) поведінки. Проте, така схильність до девіацій поведінки за результатами тестування нами визначена в 9% опитаних студентів та лише в 5% студенток. На нашу думку це інколи може поєднуватися з окремими проявами агресивності по відношенню до оточуючих, схильністю до правопорушень та підвищеної конфліктності. Проте, як показують отримані нами результати, для більшості студентів обох статей на 2-му році навчання не притаманна схильність до відхиленої поведінки, правопорушень та ознак агресії.

Останній, інтегративний показник, який ми вивчали, це особистісний потенціал соціально-психологічної адаптації (ОАП). Як показують результати анкетування для більшості студентів 2-го курсу характерним є низький рівень адаптації, що виявляється у 59% опитаних юнаків та у 67% дівчат. Задовільний рівень соціально-психологічної адаптації притаманний 41% та 25% юнаків та дівчат, відповідно, а у 7% студенток 2-го курсу виявлено нормальний рівень адаптації. Тобто, у переважної більшості другокурсників під час навчання у медичному закладі вищої освіти можуть мати виразні ознаки нервово-психічних зривів, вони мають низьку нервово-психічну опірність і часто конфліктують.

Висновки: У кожного п'ятого студента як жіночої (20%), так і чоловічої (18%) статі на 2 році навчання спостерігається практично однаковий достатній

рівень нервово-психічної стійкості. Приблизно кожен п'ятий студент чи студентка опитані нами упродовж навчання, здатні швидко адаптуватися до умов нового колективу, легко встановлюють контакти з оточуючими і є неконфліктними, а половина опитаних нами респондентів мають середній рівень комунікабельності. У половини студентів другого курсу виявлено чітке дотримання певних колективних вимог, у більшості випадків групові інтереси переважають над особистими з дотриманням загальноприйнятих норм та правил. Для більшості студентів обох статей на 2-му році навчання не притаманна схильність до відхиленої поведінки, правопорушень та ознак агресії. Для більшості студентів 2-го курсу характерним є низький рівень адаптації, що виявляється у 59% опитаних юнаків та у 67% дівчат.

Список літератури:

1. Коляденко, С.М. (2016). Врахування психологічних особливостей студентської молоді у процесі виховання. Модернізація українського суспільства в умовах євроінтеграції: [збірник наукових робіт]/за заг. ред. ТВ Семенюк, СМ Коляденко, НП Павлик, 80-88.

2. Любіна, Л.А. (2015). Гендерні особливості формування професійної компетентності майбутніх лікарів (Doctoral dissertation, Інститут психології імені ГС Костюка), 2015, 300.

3. Давыдова, Н.О., Черемушникова, И. И., Сманцер, Т. А., & Барышева, Е. С. (2013). Гендерные особенности психофизиологических аспектов адаптации студентов. Вестник новых медицинских технологий. Электронное издание, (1), 563-567.

4. Hardeman, R. R., Przedworski, J. M., Burke, S. E., Burgess, D. J., Phelan, S. M., Dovidio, J. F., ... & van Ryn, M. (2015). Mental well-being in first year medical students: A comparison by race and gender. *Journal of racial and ethnic health disparities*, 2(3), 403-413.

5. Langendyk, V., Hegazi, I., Cowin, L., Johnson, M., & Wilson, I. (2015). Imagining alternative professional identities: Reconfiguring professional boundaries between nursing students and medical students. *Academic Medicine*, 90(6), 732-737.

6. Нестерук, Н. О. (2013). Статевобумовлені особливості поведінкових проявів особистості студентів. Актуал. пробл. психол.: зб. наук. праць Інституту психології імені ПС Костюка. – К.: ДП «Інформаційно-аналітичне агентство», 10, 702-709.

7. Сирова, Г. О., Чаленко, Н. М., & Копотева, Н. В. (2015). Гендерні проблеми адаптації до умов навчання у ВНЗ (Doctoral dissertation, ХНМУ).

8. Spinath, B., Eckert, C., & Steinmayr, R. (2014). Gender differences in school success: what are the roles of students' intelligence, personality and motivation?. *Educational Research*, 56(2), 230-243.

9. Vereshchagina, A. V., Gafiatulina, N. K., Kумыков, A. M., Stepanov, O. V., & Samygin, S. I. (2015). Gender Analysis of Social Health of Students. *Review of European Studies*, 7(7), 223.

10. Райгородский, Д. Я. (2001). Многоуровневый личностный опросник "Адаптивность" (МЛО-АМ) АГ Маклакова и СВ Чермянина/Д. Я Райгородский. *Практическая психодиагностика. Методики и тесты: учеб. пособие/Д.Я. Райгородский. Самара*, 549-558.

Педагогічні науки

ПРЕДМЕТНІ ОЛІМПІАДИ ЯК СКЛАДОВА ПІДГОТОВКИ УЧНІВ СЕРЕДНЬОЇ ШКОЛИ ДО ВСТУПУ У ЗАКЛАДИ ВИЩОЇ ОСВІТИ

Міхєєва Г.В.*

Міхєєв А.О.**

*Загальноосвітня школа І-ІІІ ступенів №5, м. Чернівці

**Вищий державний навчальний заклад України «Буковинський державний медичний університет», м. Чернівці

Одним із важливих складових середньої освіти в сучасній Україні є цикл природничих наук, у результаті опанування яких молодь засвоює сукупність

знань у галузі природоохорони, природокористування, цілісності органічного світу тощо. Природничі науки є обов'язковою складовою безперервної середньої та вищої освіти, що покликані забезпечити засвоєння сукупності знань з основ цілої низки наук, які потрібні кожній людині незалежно від її майбутньої професії. Традиційно до природничих наук ми відносимо біологію, природознавство, хімію, географію, фізику, астрономію та інші науки. Адже природнича освіта відіграє ключову роль в розвитку особистості людини, а також тісно пов'язана з окремими соціокультурними аспектами життєдіяльності. Саме природничі дисципліни забезпечуючи розвиток як матеріалістичних поглядів і переконань, так і формують науковий світогляд на усіх етапах вивчення тих чи інших природничих предметів.

Власне сам науковий світогляд збагачує особистий досвід учнів, стає важливим елементом їх підготовки до дорослого життя, а також сприяє формуванню таких якостей, як любов до природи, оточуючого середовища, праці, виховую самостійність у вирішенні навчальних проблем, розвиває здатність до творчого мислення, доброзичливості та гуманізму. У цьому сенсі надзвичайно потужний виховний і освітній потенціал мають уроки шкільної біології.

Одним із важливих компонентів виховання та самовдосконалення, а також підготовки до майбутньої професії, зокрема – лікаря, у процесі засвоєння шкільного курсу біології є такі актуальні шкільні та позашкільні заходи, як олімпіади з природничих предметів. Адже саме біологія, як навчальна дисципліна, є одним із профільних предметів при вступі у заклади вищої медичної освіти, незалежно від обраної спеціальності – медична, стоматологія чи навіть фармація. Відповідно, природничі предметні олімпіади можуть виступати важливим чинником у пошуку та виявленні інтелектуально обдарованої молоді, а також у формуванні майбутнього інтелектуального потенціалу для професійної науково-дослідної, лікувальної та профілактичної діяльності лікарів.

У наш час олімпіадний рух з різних предметів активно розвивається та користується популярністю серед шкільної молоді, не дивлячись на захоплення гаджетами, Інтернетом чи відеоіграми. Адже успішний виступ дітей на олімпіадах не тільки підіймає престиж закладів освіти різних рівнів акредитації, а й стимулює дітей і викладачів до нових наукових досягнень. Для школярів природничі олімпіади надають можливість перевірити свої інтелектуальні сили, проявити себе чи заявити про себе як науковця, отримати нові знання, а для викладачів – це один зі способів показати результати власної роботи та виявити сильних і обдарованих учнів.

Одним із важливих результатів олімпіади є сукупність засвоєних знань та виконаних теоретичних і практичних завдань, що охоплюють значний час навчання в загальноосвітній школі та стосуються як шкільного курсу біології, так і позашкільної програми. Завдання зі шкільного курсу, спрямовані на виявлення знань учнів із загальних питань біології та її розділів як науки в цілому, а позашкільна програма – на виявлення творчих здібностей учнів, тобто їх здатності вивчати біологію самостійно, часто за певними суто власними уподобаннями.

У переважній більшості випадків підготовка до олімпіади проводиться безпосередньо вчителями-предметниками, які виступають «наставниками» чи «тренерами» обдарованих учнів, а також і викладачами закладів вищої освіти, у тому числі медичних чи біологічних, які допомагають майбутнім абітурієнтам краще зорієнтуватися в біології в цілому та її окремих складових (біологія, фізіологія, хімія, мікробіологія, вірусологія, гістологія, цитологія та інше). Участь, а особливо – перемога школярів на олімпіадах, є одним із професійних досягнень учителів шкіл та викладачів вишів у своїй педагогічній діяльності, якісним показником їх педагогічної майстерності.

Тому, важливим принципом чи важелем при підготовці учнів до олімпіад учителями є чітко визначена стратегія навчання, яка необхідна у першу чергу для розв'язання нестандартних та завдань підвищеної складності. Наприклад, це може бути проблемне навчання, яке стимулює особистісний інтелектуальний

розвиток учнів чи абітурієнтів із використанням проблемних ситуацій, переглядом і обговоренням цікавих наукових фактів, пошуком нових трактувань чи навіть альтернативних інтерпретацій того чи іншого наукового факту і явища і сприяє формуванню в учнів особистісного підходу до вивчення певного предмету.

Наступним кроком з підготовка є тренінги перед міськими, обласними чи навіть всеукраїнськими етапами олімпіад з природничих дисциплін. Підготовка до міського та обласного етапів часто проводяться на базі закладів вищої освіти міста чи області викладачами відповідних дисциплін, питання з яких потенційно можуть бути складовими цих етапів олімпіади. Учні у процесі такої підготовки можуть розв'язувати тестові завдання, слухати лекції з поглибленням та узагальненням знань з предмету, брати участь у тренінгах із закріпленням вмінь застосовувати знання на практиці, аналізувати отриману інформацію, порівнювати отримані ними ж результати з еталонними відповідями та робити відповідні висновки, а також приймати участь у лабораторних практикумах (за можливості).

Одним із таких етапів у підготовці до природничих олімпіад є проведення тренінгів на базі кафедри мікробіології та вірусології ВДНЗ України «Буковинський державний медичний університет», де практично щорічно проводяться консультації та практикуми для учнів загальноосвітніх шкіл міста та області з підготовки до II етапу Всеукраїнської учнівської олімпіади з біології. Традиційно одним із елементів тренінгу є спеціалізовані лекції: «Мікробіологія: основні поняття, класифікація мікроорганізмів», «Особливості основних груп мікроорганізмів», «Мікроскопічні методи дослідження», «Віруси. Особливості будови та культивування. Пріони», «Фітопатогенні мікроорганізми. Хвороби рослин, що спричинені мікроорганізмами та вірусами», де розглядаються важливі біологічні і медичні поняття та терміни, принципи сучасної класифікації мікроорганізмів, вірусів, а також надається інформація про основні групи мікроорганізмів – бактерії, віруси, пріони, віроїди, найпростіші та гриби. Особливо загострюється питання їх значення в

життєдіяльності та здоров'ї людини та тварин, оскільки часто самі ці питання виносять на II та III етапи олімпіади з біології.

Значна частина тренінгового часу традиційно стосується практичної частини, а саме: основні методи сучасної мікроскопії (світлова, електронна, імерсійна); вивчення мікроорганізмів у живому стані; приготування фіксованих тимчасових та постійних мікропрепаратів; фарбування мікропрепаратів основними методами (Грам-Синьова, Буррі-Гінса та Ціля-Нільсена). На практичній частині підготовки учні мають змогу не лише ознайомитися з будовою сучасного мікроскопа, а й розглянути музейні зразки росту мікроорганізмів на живильних середовищах, приклади антибіотикограм, готові мікропрепарати найпоширеніших мікроорганізмів, збудників захворювань людини, тварин та рослин. На практичній частині консультації учні мають змогу самостійно чи під керівництвом досвідчених співробітників кафедри приготувати мікропрепарати із музейних штамів мікроорганізмів, пофарбувати їх простими методами (метиленовим синім, фуксином чи розчином Люголя), навчитися правильно налаштовувати сучасний мікроскоп та спостерігати за отриманими результатами. Це не лише сприяє закріпленню отриманих теоретичних знань, а й покращує засвоєння практичних навичок та вмінь. Адже, на різних етапах предметних олімпіад практичні питання є важливим елементом оцінювання знань та вмінь учнів, дають можливість оцінити не лише теоретичну, а й практичну підготовку майбутніх абітурієнтів.

Частина консультацій присвячується також розгляду тестових завдань з мікробіології та вірусології, які часто є складовим елементом предметних олімпіад та ЗНО з біології. Переважно такі консультації викладачі проводять у вигляді діалогу з аудиторією та відповідають на найрізноманітніші питання, які стосуються медицини та мікробіології як науки. Традиційно частина консультації традиційно присвячується і профорієнтаційній роботі з майбутніми абітурієнтами – питання щодо навчання у ВДНЗ «Буковинський державний медичний університет», спеціальностей, факультетів, обізнаність учнів із сайтом БДМУ і системою дистанційного навчання, електронним

журналом успішності та ін. При цьому наголошується важливість знання біології та інших природничих наук не лише при підготовці до вступу у відповідний ВНЗ, а й у процесі навчання у цьому закладі.

Таким чином, підготовка школярів до учнівських олімпіад з природничих дисциплін на базі ВДНЗ «Буковинський державний медичний університет» є одним із вагомих елементів у роботі з обдарованою молоддю та важливим етапом з підготовки до вступу у вищі медичні навчальні заклади. Отримані у процесі підготовки знання суттєво допоможуть майбутнім абітурієнтам у засвоєнні ними біології як дисципліни в цілому, підготовці до предметної олімпіади та при підготовці до складання зовнішнього незалежного оцінювання з біології.

Педагогічні науки

ПСИХОЛОГО-ПЕДАГОГІЧНІ, СОЦІОЛОГІЧНІ ТА ФІЛОСОФСЬКІ АСПЕКТИ ФІЗИЧНОЇ КУЛЬТУРИ ТА СПОРТУ

Міцкевич Н.І.

Київ, Національний університет харчових технологій

mitskevych@skif.com.ua

Постановка проблеми: Актуальність теми дослідження полягає в тому, що необхідно вивчити та проаналізувати питання фізичного виховання та спортивного тренування студентської молоді сьогодення, які, у наш час, є схильними до проявлення психологічних, соціально-психологічних, етично-вольових якостей. До того ж, при тому, що психологія досить сильно впливає на студентів під час спортивних занять. Під час занять фізичними вправами формується більша частина психічних і фізичних якостей. Ці якості, у свою чергу, характеризуються співвідношенням до цілеспрямованості особистої діяльності, здатності самостійно долати поставлені перешкоди до бажаної мети,

протистояння невдачам, які можуть мати місце на життєвому шляху. Особливості дії обставин, які впливають на настрій та поведінку, і як молоді люди реагують на певні ситуації, контролюють свої відчуття та поведінку є стійкою підставою про пізнання чи молодь нервово врівноважена. Науковими дослідженнями доведено, що систематичні заняття фізичними вправами підвищують розумову та фізичну працездатність, нервово-психічну стійкість організму до несприятливих факторів зовнішнього середовища.

Необхідність вивчення психологічних аспектів фізичного виховання та спортивного тренування молоді, спрямована на можливість отримати відповідей до поставлених питань щодо психолого-педагогічних умов формування врівноваженої, цілісної та розвиненої особистості при фізичному вихованні студентської молоді.

Завдання дослідження:

1. Дослідити тенденції виникнення питань щодо психології фізичного виховання та спортивного тренування студентської молоді.

2. Дізнатися про стан здоров'я, фізичний і психічний розвиток, мотивацію та працездатність під час фізичного виховання та спортивного тренування у вищих навчальних закладах.

3. Проаналізувати та підтвердити те, що психологічні аспекти молоді є стабільними.

4. Дослідити та проаналізувати психолого-педагогічні умови формування особистості молоді.

5. Підкріпити підтверджені результати з філософської сторони.

Аналіз основних досліджень і публікацій: Значущість ролі спорту, як соціального явища, розкрита у таких роботах: Олійника М.О., Лубишевої Л.І., Бауера В.Г. Дослідженням явища режиму роботи та відпочинку при фізичній культурі займалися: Кудрявцева М.М., Столярів В.І., Жолдак В.І., Філіппов М.М. Питання про взаємозв'язок якості життя та спорту, на жаль, на сьогоднішній день не є дослідженим.

Мета. Мета роботи – є дослідження та аналіз усіх доступних аспектів психолого-педагогічних умов розвитку та покращення фізичної культури, спорту та спортивного тренування студентів, філософськи підкріпити набуту інформацію, а також дослідити формування особистості роботи молоді у вищих навчальних закладах.

Методи та організація дослідження. Щоб досягти мети були використані такі методи дослідження: аналіз науково-методичної літератури, нормативно-правових документів, програм з фізичної культури для загальноосвітніх закладів, узагальнення та підпорядкування передової педагогічної практики.

Виклад основного матеріалу. Фізичне виховання - система соціально-педагогічних заходів, спрямованих на зміцнення здоров'я та загартування організму, гармонійний розвиток форм, функцій і фізичних можливостей людини, формування життєво важливих рухових навичок та вмінь. Це специфічний вид соціальної діяльності молоді людини, у процесі якого відбувається задоволення фізичних і духовних потреб. Фізична культура є частиною передової культури та набутокм всього народу. Фізична культура та спортивне виховання є потужним засобом не тільки фізичного вдосконалення, але ще й до цього виховання соціальної, трудової та творчої активності громадян. Фізична культура це не тільки вправи, гімнастика спорт, туризм та ігри це ще й громадська діяльність, особиста гігієна праці, побуту, використання природних сил для загартування, правильний режим праці, а також відпочинку та харчування. Систематичне вживання фізичних вправ – це, неодмінно, молодість попри вік, це активне життя без захворювань, яке оживлене оптимізмом, довголіттям і найголовніше – здоров'ям. Для підтримання здоров'я та попередження захворювань необхідний свідомий підхід та висококультурна поведінка людей, засновані на розумінні складних закономірностей, які формують стан здоров'я та характер молоді.



Майстерність викладачів фізичної культури ґрунтується на чотирьох компонентах: педагогічній спрямованості, знаннях, уміннях, професійно важливих якостях, а також на інтегральній характеристиці цих компонентів – авторитетові. Викладацька цільова діяльність – це бажання займатися викладацькою діяльністю. У нашому випадку це бажання повинно містити такі аспекти – любов до викладання, любов до фізичної культури та здатність контролювати студентів не тільки у фізичному плані, але й в моральному. Знання уособлюють собою можливості вчителя в його педагогічній діяльності та усвідомленні усіх методів та дій спрямованих на розвиток та збагачення соціально-психічного стану студентської молоді. З практики відомо, що студенти можуть лояльно ставитися до багатьох вад викладача таких як, наприклад, суворість, прискіпливість, – але вони ніколи не смиряться з недостатнім знанням свого предмета. А це вже може призвести до кардинальних проблем з дисципліною, яка, в свою чергу, поведе за собою і певні проблеми соціально-психічного характеру. Якщо ж брати в загальному значенні, то викладач фізичної культури повинен бути широко ерудований та обізнаний не лише із власного предмета, але й із інших напрямів суспільного життя. Це дозволить формувати певні поведінкові особливості для гармонічного психічного розвитку студентської молоді.

Значну роль у психологічних основах викладацького такту відіграє мова. Справа та слово педагога мають мати *обґрунтованість* – тільки тоді студенти будуть вірити викладачу та самі намагатися виконувати вимоги, які ставляться до них. Мова повинна бути правильною, зрозумілою, доступною, переконливою та виразною. У ній зовсім недопустимі грубі висловлювання, жаргонні слова, образливі зауваження. Прояв викладацького такту завжди пов'язаний із знанням вікових й індивідуальних психічних особливостей вихованців. Викладач має добувати знання з характеристик студентів у яких він викладає, тому що кожен студент це окрема та особлива особистість, а внаслідок сформованої професійної спостережливості викладач має підібрати певні компоненти дій до кожного. Отже, основою психологічних викладацького такту є моральні риси вчителя: повага до особистості студента, доброзичливість, намагання зрозуміти студента й допомогти йому у важкій ситуації та постійна висока вимогливість до студента. Як відомо, авторитету завжди вірять і намагаються наслідувати йому, тому правильно почати відносини зі студентською молоддю у перші ж пари є дуже важливим. Авторитет не набувається під час навчання у ВНЗ, його здобуває спеціаліст, удосконалюючи свою викладацьку майстерність. Авторитетом у будь-якій сфері життя та діяльності називається людина, на думку якої зважають, яку намагаються наслідувати і якій довіряють розв'язання тих чи інших питань. Авторитет професіонала в галузі фізичної культури та спорту залежить від знань і вмінь у цій сфері, а також від спортивного статусу в минулому викладача.

Надзвичайно велику роль у вихованні і навчання фізичній культурі студентської молоді відіграють і вищі навчальні заклади, де в основу викладання повинні бути покладені чіткі методи, способи, що у сукупності вибудовуються у добре налагоджений механізм і дають успішний ефект.

Фізкультурні знання позитивно впливають на людину, наприклад, підвищують ефективність її праці та загартовують витримку та стабільність

психічного стану. А ось не правильне виконання вправ може призвести навпаки до втрати часу та активності студентів.

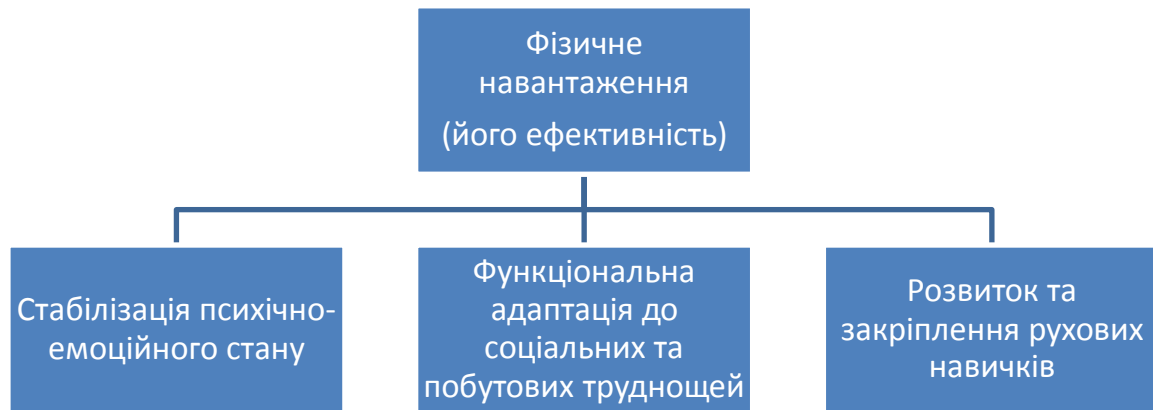

Завдяки обміркованому навчанню студенти на заняттях звикають думати, аналізувати, оцінювати, а також створювати. І саме це все є значним внеском у підготовку студентів до майбутньої самостійної професійної діяльності й велика роль тут належить викладачам вищих навчальних закладів.

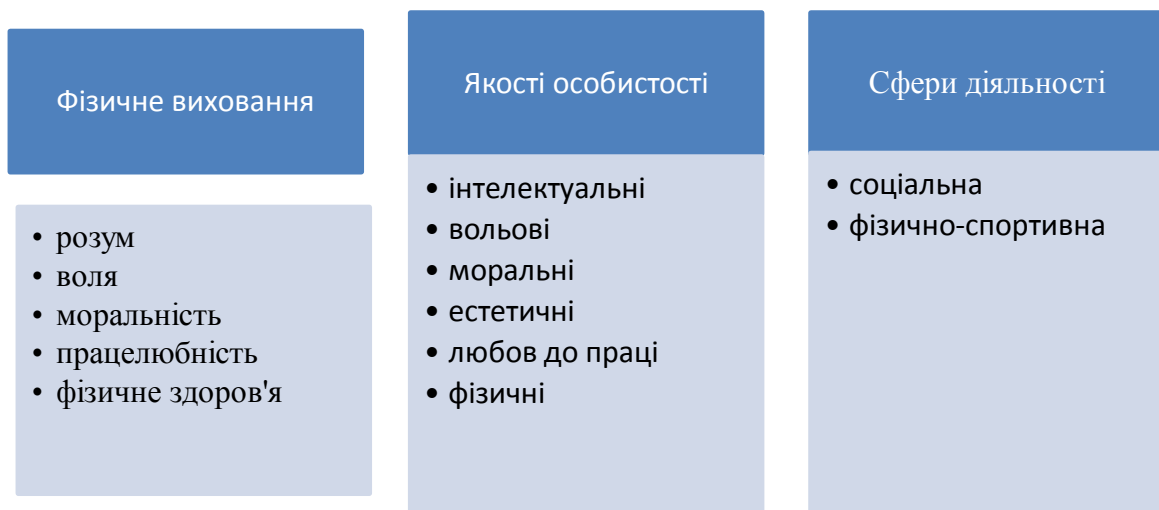

Сьогодні фізична культура та спорт у вищих навчальних закладах повинна забезпечити сприятливі умови для розвитку не тільки фізичних здібностей, а й духовних, моральних якостей студентської молоді. Підвищення

ефективності системи фізичного виховання має відбуватися за рахунок не стільки кількісних змін, скільки якісного покращення змісту й організації роботи, на основі національних, регіональних і місцевих традицій та умов, враховуючи інтереси молоді і можливості викладачів.

Висновки:

Життя людини залежить від стану здоров'я людини, тому дуже важливим є дотримання певних правил та цілей у спортивному вихованні та спорті, щоб зберегти не тільки фізичне, але і психічне здоров'я. Це впливає на трудову діяльність людини, її самопочуття та активність.

Зміст здорового способу життя студентів відображає у собі результат розповсюдження індивідуального та групового стилю поведінки, спілкування, організації стосунків, соціально-психічного стану та манер.

Problem statement: The relevance of the research topic is that it is necessary to study and analyze the issues of physical education and sports training of today's student youth, which, in our time, are prone to manifestation of psychological, socio-psychological, ethical and volitional qualities. In addition, despite the fact that psychology strongly affects students during sports lessons. During physical activity, most of the mental and physical qualities are formed. These qualities, in turn, are characterized by a ratio to the purposefulness of personal activity, the ability to independently overcome the obstacles to the desired goal, the confrontation with the failures that may take place on the life path. The peculiarities of the action of circumstances that pour into the mood and behavior, and how young people react to certain situations, control their feelings and behavior is a stable ground for knowledge or youth is nervously balanced. Scientific research has shown that systematic physical exercises increase mental and physical performance, neuromuscular resistance of the organism to adverse environmental factors.

The need to study the psychological aspects of physical education and sports training of youth, aimed at the possibility of obtaining answers to the questions posed on the psychological and pedagogical conditions for the formation of a balanced, holistic and developed personality in the physical education of student youth.

Objectives of the study:

1. To study the tendencies of questions concerning the psychology of physical education and sports training of student youth.
2. Discover the state of health, physical and mental development, motivation and working capacity during physical education and sports training in higher educational institutions.
3. Analyze and confirm that the psychological aspects of youth are stable.
4. To study and analyze the psychological and pedagogical conditions of formation of the personality of youth.

Analysis of basic research and publications: The significance of the role of sport as a social phenomenon is disclosed in the following works: Oliynyk MO, Lubysheva L.I., Bauer V.G. The study of the phenomenon of the regime of work and rest in physical culture was engaged: Kudryavtseva MM, Stolyarov VI, Zholdak VI, Filippov MM The question of the relationship between the quality of life and sport, unfortunately, has not been studied to date.

Goal.

The purpose of the work is to study and analyze all available aspects of psychological and pedagogical conditions of development and improvement of physical culture, sports and sports training of students, as well as formation of the personality of youth work in higher educational institutions.

Methods and organization of research. To achieve the goal, the following research methods were used: analysis of scientific and methodological literature, normative legal documents, physical culture programs for general educational institutions, generalization and submission of advanced pedagogical practice. Presenting main material. Physical culture is part of the advanced culture and the achievement of all people. Physical culture and sports education are a powerful means not only for physical improvement, but also for the upbringing of social, labor and creative activity of citizens. Physical culture is not only exercises, gymnastics, sports, tourism and games, it is also social activity, personal hygiene of work, everyday life, the use of natural forces for quenching, the correct working regime, as

well as rest and nutrition. Systematic use of physical exercises is, of course, youth, in spite of age, an active life without illness, which is animated by optimism, longevity and, most importantly, healing. Systematic use of physical exercises is, of course, youth, in spite of age, an active life without illness, which is animated by optimism, longevity and, most importantly, health. Healthcare and disease prevention requires a conscious approach and highly cultured behavior based on the understanding of complex patterns that shape the health and character of young people. The skill of teachers of physical culture is based on four components: pedagogical orientation, knowledge, skills, professionally important qualities, and also the integral characteristic of these components - authority. Teaching target activity is a desire to engage in teaching activities. In our case, this desire should include such aspects as love of teaching, love for physical culture and the ability to control students not only physically, but also in moral terms. Knowledge represents the possibilities of a teacher in his pedagogical activity and awareness of all methods and actions aimed at the development and enrichment of the social and psychological state of student youth. From practice it is known that students can loyally relate to many teacher's mistakes such as, for example, harshness, meticulousness - but they never resign themselves to the lack of knowledge of their subject. And this can lead to fundamental problems with discipline, which, in turn, will lead to certain problems of a socio-psychological nature. If, however, to take in the general sense, the teacher of physical culture should be widely erudite and not only aware of his own subject matter, but also from other areas of public life. This will create certain behavioral features for the harmonious mental development of student youth.

Significant role in the psychological foundations of teaching tact plays language. The case and the teacher's words must be valid - only then students will trust the teacher and try to fulfill the requirements that apply to them themselves. The language must be correct, understandable, accessible, convincing and expressive. In it it is absolutely inadmissible rude statements, slang words, offensive remarks. The manifestation of teaching tactics is always associated with knowledge of the age and individual mental characteristics of pupils. The teacher should acquire knowledge

about the characteristics of the student in which he teaches, because each student is a separate and distinct person, and because of the formed professional supervision, the teacher has to pick up certain components of action for everyone. Thus, the basis of the psychological teaching tactic is the moral features of the teacher: respect for the student's personality, goodwill, an attempt to understand the student and help him in a difficult situation and constant high demands on the student. As you know, authority is always believed and tried to imitate it, so it's very important to start a relationship with a student young person right in the first couple. Authority is not acquired while studying at an institution of higher learning, it is acquired by a specialist, improving his teaching skills. The authority in any sphere of life and activity is called a person, whose opinion is considered, which they try to impose and trust in resolving certain issues. The authority of a professional in the field of physical culture and sport depends on the knowledge and skills in this field, as well as on the sporting status of the past teacher. Extremely important role in the education and training of physical culture of students is played by higher educational institutions, where the basis of teaching should be based on clear methods, methods that collectively are built into a well-established mechanism and give a successful effect.

Physical education has a positive effect on a person, for example, increases the efficiency of his work and tightening the endurance and stability of the mental state. But the wrong exercise can lead to the loss of time and activity of students. Through deliberate training, students are used to thinking, analyzing, evaluating, and creating. And this is all a significant contribution to the preparation of students for future independent professional activities and the important role here belongs to teachers of higher education. Today physical culture and sports in higher educational establishments should provide favorable conditions for the development of not only physical abilities, but also the spiritual, moral qualities of student youth. Improving the effectiveness of the system of physical education should occur not so much quantitative changes as the qualitative improvement of the content and organization of work, based on national, regional and local traditions and conditions, taking into account the interests of young people and the possibilities of teachers.

Conclusions:

The life of a person depends on the state of human health, so it is very important to adhere to certain rules and goals in sports education and sports in order to preserve not only physical but also mental health. It affects the work activity of a person, his state of health and activity.

The content of a healthy lifestyle of students reflects the result of the distribution of individual and group style of behavior, communication, organization of relationships, social and psychological state and manner.

Список літератури:

1. Положення про організацію фізичного виховання і масового спорту у вищих навчальних закладах: наказ Міністерства освіти і науки України, 11.01.2006р., №4/Інформаційний збірник. – 2006.-М 1—12.-С.16-37.

2. Педагогіка, психологія та медико – біологічні проблеми фізичного виховання і спорту : монографія: зб. Наук, праць/ред. С. С. Єрмаков; ХМДАДМ.-Х,2009.-№1.-228с.

3. Сергієнко Л.П. Практикум з теорії і методики фізичного виховання: навч. посібник/ Л.П.Сергієнко.- Х.:ОВС,2007.-128с.

4. Семиченко В.А. Психологія педагогічної діяльності. К.:Вища школа, 2004.335с.5. Сухомлинський В.О.Вибрані твори.К.:Рад.школа,1976.Т.2.618с.

**ДОСЛІДЖЕННЯ ФІЗИКО-ХІМІЧНИХ ВЛАСТИВОСТЕЙ ПОЛІМЕРНИХ
ГЕЛЕВИХ НОСІЇВ ЛІКАРСЬКИХ ПРЕПАРАТІВ НА ОСНОВІ
КАРБОКСИМЕТИЛЦЕЛЮЛОЗИ**

Мішина М.М.

Харківський національний медичний університет, доктор медичних наук,
професор, завідувач кафедри мікробіології, вірусології та імунології ім. проф.

Д.П. Гриньова.

Буров А.М.

Харківський національний медичний університет, аспірант кафедри
мікробіології, вірусології та імунології ім. проф. Д.П. Гриньова.

Векшин В.О.

Харківський національний медичний університет, кандидат технічних
наук, старший науковий співробітник кафедри мікробіології, вірусології та
імунології ім. проф. Д.П. Гриньова.

Для місцевого лікування опікових ран з наявністю омертвілих тканин, мікробною забрудненістю, запаленням та ускладненням гнійними процесами або без них, лікарські препарати повинні відрізнятися. Проте в будь-якому випадку вони повинні мати високу осмотичну активність, щоб забезпечити інтенсивний відтік вмісту рани з глибини і забезпечити відторгнення некротичних тканин та їх евакуацію. Також наведені лікарські препарати повинні забезпечувати оптимальні умови росту грануляції з одночасним захистом від шкідливого впливу навколишнього середовища, вони повинні захищати рани від вторинної інфекції, стимулювати процеси репарації, забезпечувати оптимальні умови для реорганізації рубця.

З точки зору технології найбільш ефективними основами для лікування опікових ран є гідрофільні речовини. Вони складаються з розчинних та

набухаючих у воді речовин. До них можна віднести розчини метилцелюлози, розчин колагену, різноманітні комбінації поліетиленоксидів (ПЕО) та розчини карбоксиметилцелюлози (КМЦ). Останні викликають особливий інтерес через переваги, які складаються з таких позитивних ефектів як охолодження шкіряного покриву, зниження свербіння, та можуть застосовуватись при гострому запаленні. До того ж гелі на основі КМЦ відрізняються високою осмотичною дією, що сприяє очищенню ран через адсорбцію їх вмісту та відторгненню некротичних мас. Вони не токсичні, здатні розчинятись у воді та інших полярних розчинниках, стійкі до світла, температури та не піддаються біологічній контамінації. З іншого боку створення гелів з КМЦ базується на використанні достатньо недорогої сировини бавовняних виробництв, що робить їх доступними для споживача з економічної точки зору. Карбоксиметилцелюлоза не є алергеном, не викликає шкірних реакцій.

Проте, на наступному етапі розвитку фармацевтичних композицій на основі КМЦ чималий інтерес виникає до модифікації відомих гелевих основ із отриманням багатокомпонентних лікарських препаратів. Використання модифікації сприяє підвищенню розчинності, збільшенню в'язкості розчинів, підвищує біологічну доступність речовин, що дозволить створити нові лікарські препарати з мінімальним вмістом діючих та допоміжних речовин та більшою терапевтичною ефективністю, а також дозволить оптимізувати деякі технологічні процеси.

Метою даної роботи були фізико-хімічні дослідження колоїдних розчинів карбоксиметилцелюлози, приготованих як з чистої речовини КМЦ (виробник ТОВ «Естер МТ», Україна), так і з додаванням модифікаторів – гліцерину та аскорбінової кислоти. Враховуючи, що даний гель в подальшому планується використовувати як носій препарату для лікування опікових ран. Наведені дослідження проводили опираючись на вимоги, які притаманні основам лікарських препаратів, а саме: речовина повинна бути здатною до намазування, тобто мати необхідні консистентні властивості, такі як в'язкість, пластичність, текучість, тиксотропність та ін.; добре поглинати лікарські речовини, або мати

абсорбуючі властивості; не змінюватись під дією зовнішніх факторів, таких як світло, повітря, температура та не реагувати із лікарськими речовинами, що вводяться у неї, тобто мати хімічну інертність; бути фармакологічно індиферентною, не подразнювати та не чинити сенсibiliзуючої дії, повинна зберігати первинний рН шкіри та слизової оболонки; не піддаватися контамінації; не повинна бруднити одяг, не бути занадто липкою, вільно змиватись з милом та без нього. Властивості носія повинні відповідати меті призначення препарату, швидко засихати та щільно прилягати до поверхні шкіри. Основи гелей поверхневої дії не повинні бути здатними до всмоктування, а основи резорбтивної дії, навпаки, повинні глибоко проникати у шкіру аж до кров'яного русла, та сприяти всмоктуванню лікарських речовин.

У даній роботі наведені результати фізико-хімічних досліджень розробки, приготування та старіння колоїдних носіїв на основі КМЦ для створення фармацевтичних препаратів лікування опікових ран. Дослідження проводили в лабораторних умовах з використанням стандартного обладнання для визначення в'язкості та рН-метрії. Вимірювання в'язкості здійснювали на віскозиметрі ВБР-1 за допомогою визначення часу витікання гелю. Водневий показник рН визначали на рН-метрі марки Eutech-510. Щільність розчинів КМЦ визначали за допомогою набору лабораторних денсиметрів, температуру – термометром ТЛ-7. Розчини КМЦ 3% готували розчиненням сухої речовини у дистильованій воді на водній бані. Модифіковані зразки готували додаванням допоміжних речовин у готовий розчин КМЦ: гліцерину – 2%, аскорбінової кислоти – 1%.

Дослідження проводились при нормальних умовах за винятком досліджень впливу температури на в'язкість розчинів.

В ході даної роботи визначено вплив концентрації, температури та кислотності на в'язкість отриманих гелів. проведені випробування на старіння отриманих гелів за тривалістю зберігання. Досліджено стабільність цих розчинів. та вплив додавання модифікаторів – гліцерину та аскорбінової кислоти – на консистенцію, кислотність, здатність до контамінації та термін

зберігання наведених гелів.

Показано, що найбільшу стабільність мають розчини, які приготовані з чистої КМЦ без застосування будь-яких модифікаторів. Їх початкова в'язкість найбільш відповідає вимогам до фармпрепаратів, до того ж вони зберігають свої властивості впродовж місяця. Додавання до наведеного розчину гліцерину майже не змінює його рН, проте знижує початкову в'язкість та сприяє зменшенню стабільності. До того ж, як показали випробування, розчин з гліцерином більш схильний до контамінації. Додавання аскорбінової кислоти змінює рН середовища у кислу сторону, що приводить до різкого зниження початкової в'язкості та прискоренню процесу синерезису.

Дослідження стабільності отриманих гелів показали, що найбільш стабільним є розчини з чистої КМЦ без додавання модифікаторів. Впродовж трьох місяців зовнішні показники цього гелю не змінилися. При цьому, зразки, які біли модифіковані гліцерином змінили свій колір на блідо-жовтий, та набули специфічного запаху. Модифікація гелів аскорбіновою кислотою надала первинним розчинам жовтого кольору який при подальшому зберіганні потемнішав до коричневого, а в розчинах з'явився слиз. Запах при цьому не змінився.

На основі проведених досліджень можна зробити наступні висновки: даний термін зберігання є замалим для створення комерційних лікарських засобів, а наведену технологію неможна запропонувати для створення комерційних фармацевтичних препаратів. Проте розроблена методика цілком приємлева для застосування у медичних закладах профільного призначення для створення лікарських засобів, які можна використовувати без їх довготривалого зберігання у звичайних умовах для лікування опікових ран.

Таким чином, дослідження у цьому напрямку є доволі перспективними в плані пошуку нових модифікаторів для створення гелів даного типу та умов їх приготування, а проведені дослідження викликають інтерес та потребують продовження.

ФОРМУВАННЯ СТРАТЕГІЇ РОЗВИТКУ ПІДПРИЄМСТВ УКРАЇНИ

Мовчан В.В.

Магістр факультету менеджменту та права ВНАУ

Реформування вітчизняних підприємств у період трансформації тісно пов'язане з розвитком інтеграційних процесів, удосконаленням інструментів ринкового механізму. Українські економісти та менеджери активно використовують світовий досвід як в управлінні економікою, так і в управлінні підприємствами. На сьогодні, основні засади і підходи стратегічного управління (як управлінського процесу створення та підтримки стратегічної відповідності між цілями організації, її потенціалом і можливостями у зовнішньому середовищі) до українських підприємств запозичені переважно з розробок зарубіжних учених і практики американських, японських і європейських корпорацій з огляду на те, що досвід України у цій сфері невеликий. Безперечними лідерами у цій галузі є США і Японія.

Проте просте копіювання іноземних стратегій поведінки, чи, навіть, доопрацювання і пристосування до вітчизняних умов не завжди призводить до бажаних результатів. Проблематика трансформаційних процесів, що відбуваються в українській економіці, вимагає власного наукового розв'язання сучасних економічних завдань. Стратегія – це головний напрямок діяльності фірми, план, який розробляється керівництвом компанії у вигляді стратегічних цілей, задач і напрямків діяльності фірми для досягнення нею ефективних показників роботи і бажаного результату. Без добре розробленої стратегії, ретельно прорахованих ходів її розробки підприємство не в змозі досконало вести свою роботу та отримувати бажані результати. На основі проведеного аналізу поняття «стратегія» можна визначити як довгостроковий план, що містить управлінські рішення щодо вибору цілей та напрямків діяльності і

моделі дій стосовно розміщення, розподілу та координації ресурсів підприємства для забезпечення його розвитку. Розробка стратегії здійснюється на п'яти рівнях управління: корпоративному, діловому, функціональному, операційному та модулятивному. Відповідно до кожного рівня на стратегію і процес її розробки впливають різні фактори внутрішнього і зовнішнього середовища підприємства. При цьому розробка стратегії здійснюється по трьом сферам діяльності підприємства: маркетинговій, фінансовій та організаційно-технічній.

Стратегічна проблематика підприємств в Україні повинна бути пов'язана не стільки з прискоренням віддачі інвестицій, з підвищенням вартості акцій чи з завоюванням нових ринків, скільки з загальною економічною кризою, критичним станом виробництва тощо. Тому йдеться, у першу чергу, про антикризове управління в умовах відсутності раціональної структури і нестабільності економіки. Тільки успішне оволодіння методами і підходами сучасного стратегічного управління з урахуванням ризику появи кризових ситуацій і його успішне впровадження дозволить підприємствам функціонувати стабільно та забезпечить їм позитивні перспективи щодо зростання. А творчий підхід до вивчення іноземного досвіду і перенесення його на ґрунті українських підприємств, з урахуванням специфіки господарювання в українській економіці, посприє вітчизняному бізнесу в становленні конкурентоспроможного виробництва і зростанню його ефективності [2].

Доцільність формування стратегії та запровадження стратегічного управління у практику вітчизняних підприємств обумовлюється тим, що (полягає в наступному):

- стратегія, відображаючи систему цінностей, погляди вищого керівництва підприємства, його бачення майбутнього, допомагатиме зорієнтувати персонал у потрібному напрямку;

- раціональна структура економіки є такою системою виробництва та його обслуговування (інституційного, ресурсного, грошово-фінансового, науково-технічного, інформаційного, цінового (ринкового), інфраструктурного,

кадрового тощо), за якої формується (або сформована) на місцевому, регіональному і національному рівнях агрегації необхідна кооперація виробництва кінцевої продукції, яка має ринки збуту і на яку існує адекватний попит, а саме виробництво здатне вдосконалюватися та розвиватися, тобто підприємства є інтегровані (або інтегруються) в місцеву, регіональну та національну господарські системи.

- аналіз середовища підприємства, трактуючи вихідну ситуацію, визначатиме обмеження, які ним накладаються і можливу його еволюцію;

- сформована стратегія виступатиме інструментом координації, який буде забезпечувати узгодження цілей, а у випадку виникнення протиріч сприятиме досягненню компромісів, допомагатиме здійснювати діагностику діяльності підприємства, визначаючи причини відхилень між результатами та цілями (причини стратегічних розривів);

- наявність сформованої стратегії підвищуватиме адаптивну готовність підприємства до непередбачених змін, демонструючи зв'язок між функціональними підрозділами підприємства, сприятиме обґрунтованому управлінню [3].

Тому, на нашу думку, дискусія на тему, чи доцільно вітчизняним підприємствам витратити час і гроші на розробку стратегії розвитку є зайвою. Хоча на вітчизняних підприємствах запровадження системи стратегічного управління буде пов'язане з багатьма проблемами, зокрема з усвідомленням того, що для отримання бажаного результату потрібно одночасно вирішувати як поточні, так і стратегічні завдання. Так, у новостворених підприємствах керівництво є настільки зайнятим поточними проблемами, що не має змоги займатися плануванням (а тим більше довгостроковим) діяльності, а у діючих – менеджери відмовляються складати плани, аргументуючи це тим, що раніше цілком без них обходилися. Причинами також є складність і швидка зміна ринкових процесів, зокрема збільшення розмірів підприємств, ускладнення форм їх діяльності, нестійкість зовнішнього середовища тощо. А до цього треба ще додати і те, що єдиного рецепту оптимального управління підприємством не

існує. А отже, треба обирати той тип, який найбільше відповідає певному виду проблем.

Але підприємство, яке володіє стратегією і запроваджує стратегічне управління, завжди має можливість поводитися послідовно і системно, що збільшує імовірність досягнення ним поставленої мети.

До речі, уже сьогодні вітчизняні підприємства формують новий підхід до системи управління взагалі та стратегічного зокрема, оснований на поширеній на Заході (зокрема в США) практиці до децентралізації управління компаніями. Згідно з цим підходом відбувається трансформація організаційної структури сучасного підприємства як форми бізнесу, так і управління ним, на засадах переходу від функціональної гіперцентралізованої структури, яка розподіляє діяльність і завдання згідно з її основними економічними функціями, до незалежних або квазінезалежних підрозділів (так званих СГЦ), які формують і реалізують стратегію на окремих сегментах ринку і можуть там бути конкурентоспроможними. Але формування нового типу структури підприємства і його управління – це перший крок у запровадженні системи ефективного стратегічного управління у вітчизняному бізнесі з урахуванням сучасних його особливостей [4].

Таким чином, можна зробити висновок, що підприємства, які володіють стратегією і запроваджують стратегічне управління, завжди мають можливість поводитись послідовно і системно у своєму бізнесі, зокрема та в ринковому динамічному конкурентному середовищі в цілому, що збільшує імовірність досягнення ними поставленої мети. Тому запровадження системи стратегічного управління в Україні і є об'єктивно необхідним процесом у сфері організації управління бізнесом, який підвищує готовність підприємницьких організацій адекватно реагувати на непередбачені зміни і сприяє обґрунтованому, узгодженому вирішенню як поточних так і стратегічних проблем (бо стратегічне управління в конкретний момент визначає, як організація має діяти в сучасних умовах, щоб досягти бажаної мети в майбутньому, виходячи з того, що оточення змінюватиметься). В основу цього процесу необхідно покласти

наявний іноземний досвід в сфері стратегічного управління і забезпечити творче перенесення його, з урахуванням специфічних умов розвитку економіки України, на вітчизняні підприємства щоб допомогти їм у становленні необхідних виробництв і зростанні їх ефективності.

Список літератури:

1. Захарчин Р.М. Сучасні виклики щодо формування економічної стратегії розвитку підприємства. Науковий вісник НЛТУ України. 2014. Вип. 24.7. С. 245–250. URL: http://nbuv.gov.ua/UJRN/nvnltu_2014_24

2. Погорелов Ю.С. Способи розвитку підприємства: умови та результативність використання. Економічний журнал Одеського політехнічного університету. 2017. № 1. С. 76–84. URL: http://nbuv.gov.ua/UJRN/ejoru_2017_1_15

3. Ставицький О.В. Особливості розвитку стратегічного управління в Україні. Ефективна економіка. 2011. №8. – URL: <http://www.economy.nauka.com.ua/?op=1&z=7013>

4. Тур О.В. Формування поняття стратегія розвитку підприємства. Інтелект XXI. 2015. № 4. С. 38–45.

Економічні науки

КЛІЄНТО-ОРІЄНТОВАНИЙ ПІДХІД ДО ПОБУДОВИ КОНКУРЕНТОСПРОМОЖНОГО БРЕНДУ

Могилецька Уляна Олегівна

студентка Національного університету «Києво-Могилянська академія»

Воропай Ольга Костянтинівна

к.е.н., старший викладач кафедри маркетингу та управління бізнесом
Національного університету «Києво-Могилянська академія»

На нинішньому глобально пов'язаному та динамічному ринку споживачі набувають влади, а компанії дедалі частіше використовують зворотний зв'язок з ними для створення та зміцнення конкурентних позицій бренду. Роль пасивного споживача більше не задовольняє людей – вони бажають бути активними учасниками створення досвіду бренду, бути частинкою одного цілого.

Сьогодні існує багато різних визначень бренду, кожне з яких ґрунтується на різних концепціях. У 1960-ті роки Американська асоціація маркетингу [1] запропонувала таке визначення бренду з позиції підприємства: «Ім'я, термін, знак, символ або дизайн, або їх комбінація, призначена для того, щоб ідентифікувати товари або послуги одного продавця або групи продавців і диференціювати їх від конкурентів». Але оскільки тут чітко прослідковується орієнтація на продукт, то з часом дане визначення було піддане критиці.

За визначеннями сучасних науковців, до прикладу Т. Геда [2], бренд – це код диференціації компанії, який так само необхідний, впливовий, універсальний та водночас унікальний для компанії, як ДНК кожної живої істоти. В інших літературних джерелах бренд розглядається як інструмент управління, що використовується у всій організації і за її межами. Бренд стосується всіх видів ділової активності, пов'язаної з компанією та охоплює дилерів, постачальників, інвесторів та клієнтів.

Перевагами сильного капіталу бренду є також збільшення ймовірності бути обраним споживачем з-поміж конкурентів [3]. Основною метою побудови бренду є створення, поліпшення або ефективне використання капіталу бренду, основними параметрами якого є впізнаваність, асоціації та лояльність споживачів [4]. Д. Аакер припускає, що сильні бренди, як правило, забезпечують більш високу прибутковість і кращий доступ до каналів розподілу, а також забезпечують широку платформу для розширення виробничих ліній [5].

Розглядаючи бренд з позиції споживача, маркетологи пропонують визначати його суть через термін «капітал бренду» (brand equity), що означає

агрегування всіх накопичених відносин і моделей поведінки у свідомості споживачів, каналів розподілу та агентів впливу, що підвищить майбутні прибутки та довгостроковий грошовий потік [6]. Капітал бренду з точки зору клієнтоорієнтованості розглядається як репрезентація умов, коли споживач знайомий з брендом і пригадує деякі сприятливі, сильні та унікальні асоціації з брендом. Отже, існує диференційований вплив знань про бренд на реакцію споживача, що в свою чергу відображається на маркетингу бренду.

На сьогоднішній день це є однією з перших задач брендингу – ставитися до брендів як до активів. Менеджери нівелюють створенням активів, тому зосереджують свою увагу на покращенні короткострокових результатів та вимірних величин. А це, в свою чергу, ігнорує прийняття стратегічних рішень та формування бачення бренду. Менеджерам варто припинити мислити тактично, роблячи оцінки лише короткострокових показників.

Компанії, що орієнтуються на створення сильного бренду будують організаційні процеси «навколо створення, розвитку та захисту ідентичності бренду в постійній взаємодії з цільовими споживачами» [7, с. 117]. Даний підхід означає, що потреби та бажання споживачів не можуть бути проігноровані, а розвиток бренду не може формуватися односторонньо. Для зберігання стабільно високих позицій на ринку науковці пропонують зробити поняття ідентичності бренду відкритим як для бренд-менеджерів, так і для споживачів.

Ідентичність бренду формується внаслідок взаємодії різних суб'єктів бізнес відносин (рис. 1). Водночас ідентичність бренду впливає на поведінку всіх стейкхолдерів. Найголовнішим елементом даної взаємодії є споживач, що комунікує з усіма: з партнерами, дистриб'юторами, постачальниками, медіа та недержавними організаціями. Кожен з них вносить свій вклад в формування ідентичності бренду.



Рис. 1. Схема взаємодії учасників процесу ССЦ бренду

Головною ідеєю моделі ідентичності бренду Т. Геда [2] є розкрити сутність бренду, його унікальність та цінності компанії. Значна увага приділяється функціональним характеристикам – корисності продукту для споживача. Принциповою відмінністю даної моделі є інтерпретація характеристик бренду через призму соціального, духовного та ментального виміру, що звертає увагу на приналежність споживача до певної соціальної групи та апелює до його індивідуальності.

Коли клієнт споживає або отримує досвід від використання бренду, додається цінність бренду за рахунок спільного творення. Два основних результати спільного творення зі споживачами – це цінність бренду та знання про бренд (brand knowledge). У компанії, орієнтованої на споживачів, а не на сам товар, відділ маркетингу бере на себе завдання з пошуку можливостей для інновацій на рівні споживача [8, с.452]. Сьогодні компанії користуються різноманітними методами залучення покупців до формування ідентичності бренду. Споживачі явним і неявним чином можуть здійснювати вплив на

формування КМ і бренду в цілому, навіть самі цього не усвідомлюючи. Інструменти впливу споживачів на формування ідентичності бренду було розподілено між чотирма вимірами моделі Т. Геда (рис. 2).

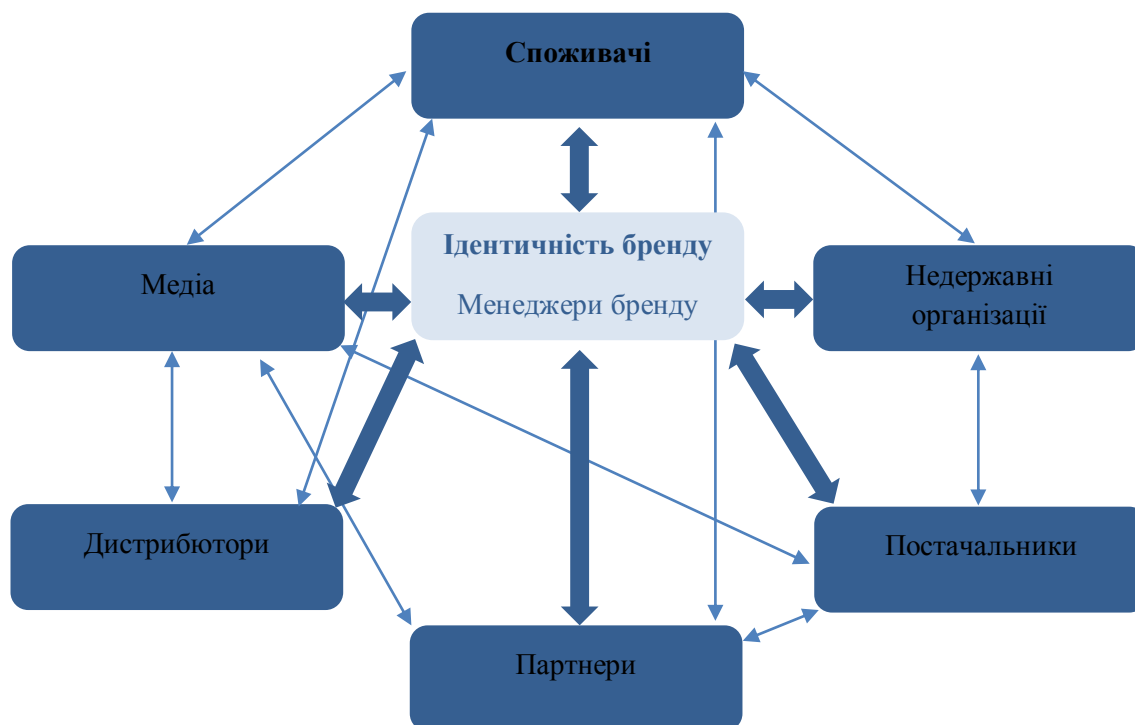
Функціональний вимір	Соціальний вимір
1. Дослідження потреб та бажань споживачів 2. Опитування споживачів 3. Доступ до точок продажу 4. Можливість тестування продукту 5. Інформація щодо досвіду використання	1. Розважальні заходи 2. Формування джерел інформації для споживачів через власні, здобуті чи платні медіа 3. Створення спільноти 4. Формування джерела інформації для компанії через CRM-базу 5. Робота з відгуками та пропозиціями 6. Створення унікальної ціннісної пропозиції
Ментальний вимір	Духовний вимір
1. Спонсорська діяльність 2. Персоналізовані навчальні програми 3. Активність в соціальних мережах 4. Підтримка 24/7	1. Навчання клієнтів 2. Проведення лекцій, семінарів, майстер-класів 3. Волонтерська діяльність

Бренд-код

Рис. 2. Методи впливу споживачів на формування конкурентоспроможного бренду за чотирьох вимірною моделлю Т. Геда

Методи, наведені в схемі, не можуть бути реалізовані без забезпечення двостороннього діалогу між компанією та споживачем, що виступає інструментом обміну досвідом, дослідження потреб та поведінки клієнтів. Зручним методом співпраці компанії та споживача є створення платформи для комунікації споживачів між собою та з представниками компанії.

Всі вищеперераховані аспекти дозволяють компаніям залучати клієнтів до більш активного співробітництва. Прозорість полегшує діалог з замовниками, постійні експерименти у поєднанні з доступом та оцінкою ризиків з обох сторін призводять до появи нових схем бізнесу та функціональних можливостей, ціль яких забезпечити досвід ССЦ. Але беззаперечно в даному процесі виникають і проблеми, вирішити які досить

ресурсозатратно. Отже, менеджери повинні вивчати нові методи моніторингу, співпраці та спонукання клієнтів до ССЦ. Ефективність взаємодії буде залежати від того, наскільки велика цінність створюється як для клієнтів, так і для виробників. Переможцю у конкурентній боротьбі дістаються всі вигоди від домінування на ринку – можливість формувати переваги споживачів, встановлювати ціновий рівень, диктувати свої умови і траєкторію інновацій.

Список літератури:

1. American Marketing Association. Marketing Definitions: A Glossary of Marketing Terms. – AMA, Chicago, IL., 1960.
2. Гэд Т. 4D брэндінг: зламывая корпоративный код сетевой экономики / Т. Гэд – С-Пб.: Манн, Иванов и Фербер, Стокгольмская школа экономики в Санкт-Петербурге, 2005. – 232 с.
3. Pitta D. A. Understanding brand equity for successful brand extension / D. A. Pitta, L. P. Katsanis. // Journal of Consumer Marketing. – 1995. – №4. – pp. 51–64.
4. Аакер Д. Аакер о брендинге. 20 принципов достижения успеха / Д. Аакер. – М.: Эксмо, 2016. – 256 с.
5. Aaker D. Managing Brand Equity: Capitalizing on the Value of a Brand Name / Aaker. – New York: Free Press. – 299 p.
6. Srivastava R.K. Brand equity: a perspective on its meaning and measurement / R. K. Srivastava, A. D. Shocker // Working paper. – Boston : Marketing Science Institute, 1991. – pp. 91-124.
7. Urde M. Brand orientation: a mindset for building brands into strategic resources / Urde. // Journal of Marketing Management. – 1999. – №15. – pp. 117–133.
8. Давар Н. Идеальный маркетинг: о чем забыли 98% маркетологов / Давар Н. ; [пер. с англ.]. – Москва: Альпина Паблишер, 2015. – 463 с.

САМОСТІЙНА РОБОТА СТУДЕНТІВ: СУТНІСТЬ ТА МЕТОДИ КОНТРОЛЮ

Мокієнко Т.В.

Полтавська державна аграрна академія, к.е.н., доцент, доцент кафедри
бухгалтерського обліку

Прийдак Т.Б.

Полтавська державна аграрна академія, к.е.н., доцент кафедри
бухгалтерського обліку

Ліпський Р.В.

Полтавська державна аграрна академія, к.е.н., доцент, доцент кафедри
бухгалтерського обліку

Самостійна робота студентів відповідно до статті 50 Закону України «Про вищу освіту» – одна із форм організації освітнього процесу [3]. Самостійна робота – це різноманітні види індивідуальної і колективної діяльності студентів, які вони здійснюють на навчальних заняттях або в позааудиторний час за завданнями викладача, під його керівництвом, але без його безпосередньої участі [4].

Самостійна робота здобувачів вищої освіти є невід’ємною складовою частиною начального процесу та системи навчання. Самостійна робота здобувачів вищої освіти, може розглядатися як: засіб закріплення навчального матеріалу, активізації пізнавальної активності; вид робіт; сукупність навчальних дій.

Під час вивчення дисциплін, організація самостійної роботи здобувачів вищої освіти, повинна являти собою єдність трьох взаємопов’язаних форм:

- позааудиторна самостійна робота;

- аудиторна самостійна робота, яка здійснюється під безпосереднім керівництвом викладача;

- творча, в тому числі науково-дослідницька робота.

Таким чином, самостійна робота здобувачів вищої освіти можна представити як одну із форм активної навчально-пізнавальної діяльності, що передбачає специфічну взаємодію викладача і здобувача вищої освіти в умовах інформаційного навчального середовища під час підготовки фахівців економічного профілю.



Рис. 1. Самостійна робота студентів

Під час організації самостійної роботи здобувачів вищої освіти, викладач має організувати самостійну роботу дотримуючись певних правил. Зокрема:

1. Ознайомлення з подібного роду роботою, її правилами та вимогами.
2. Розвиток установки на самостійну роботу та мотивація навчальної діяльності студентів.

3. Систематичність, безперервність та послідовність в роботі з боку студента.

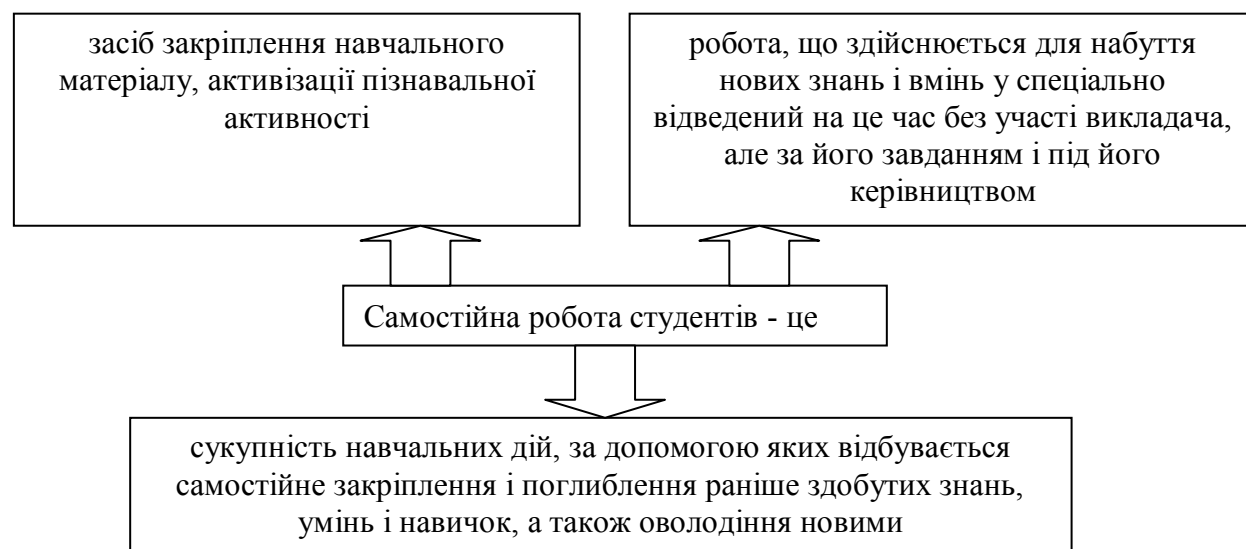
4. Керівництво та постійний контроль за виконанням з боку викладачів.

5. Диференціація та індивідуалізація самостійної роботи [1].

Самостійна робота здобувачів вищої освіти під час виконання завдання охоплює кілька етапів:

1. Підготовка здобувача вищої освіти до виконання завдання.

2. Безпосереднє виконання поставленого завдання, що є найважливішим та найвідповідальнішим моментом у процесі виконання здобувачем вищої освіти самостійної роботи.

3. Завершальним етапом є аналіз виконаного завдання та результатів роботи здобувача вищої освіти.

Результативність самостійної роботи здобувачів вищої освіти багато в чому визначається наявністю активних методів її контролю, які представлено на рис. 2.



Рис. 2. Методи активізації та контролю самостійної роботи здобувачів вищої освіти

Отже, для вдосконалення самостійної роботи здобувачів вищої освіти необхідно: розроблення технології організації самостійної пізнавальної діяльності студентів; формування у здобувачів вищої освіти інтересу до знань, творчого підходу до виконання навчальних завдань; комплексне використання

сучасних технічних засобів, Інтернету; використання системи психолого/педагогічних стимулів що/ до активної самостійної навчальної роботи здобувачів вищої освіти.

Список літератури:

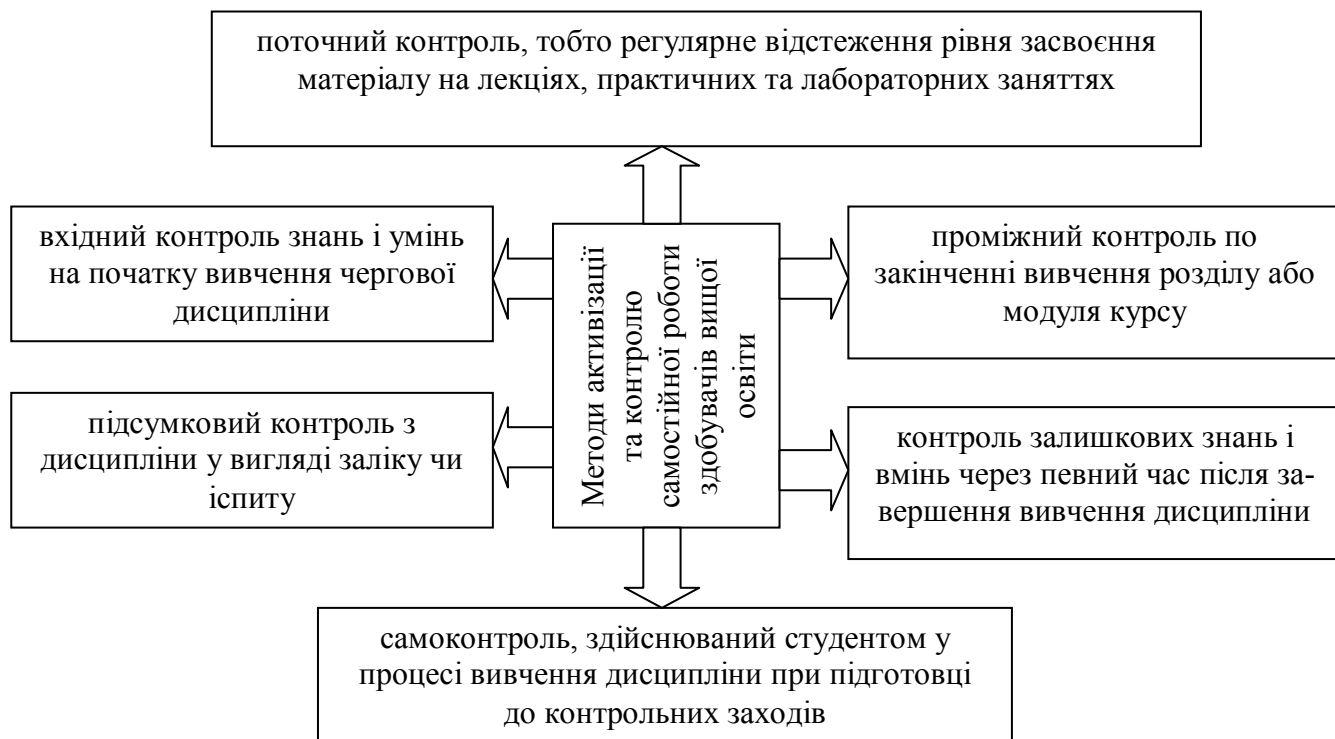
1. Гурська О. Місце та роль самостійної роботи студентів у навчальному процесі / О.Гурська // Витоки педагогічної майстерності. - 2014. - № 13.- С.103 - 107.

2. Єрмолаєва Г. Самостійна робота студентів у професійному становленні майбутнього фахівця документно-інформаційній діяльності 2017 / Г. Єрмолаєва [Електронний ресурс]: http://ena.lp.edu.ua/bitstream/ntb/38446/1/168_341-342.pdf.

3. Закон України «Про вищу освіту» № 1556-VII станом на 01 лип. 2014 р. [Електронний ресурс]: – Режим доступу: <https://zakon.rada.gov.ua/laws/show/1556-18>.

4. Фіцула М. М. Педагогіка вищої школи : [навч. посіб.] / М. М. Фіцула. – 2-ге вид., доп. – К. : Академвидав, 2010. – 456 с.

Економічні науки

СУТНІСТЬ ТА ОСОБЛИВОСТІ ТРАКТУВАННЯ ПОНЯТТЯ АДАПТАЦІЇ АГРАРНОЇ СФЕРИ УКРАЇНИ

Мокрій О.Г.

аспірантка Черкаський державний технологічний університет

Вплив глобалізаційних та синергетичних факторів світових трансформацій економічного простору зумовлюють необхідність постійно відстежувати актуальні зміни та пристосовуватися до нових ринкових умов. Особливо актуальним постає питання адаптації української економіки в рамках законодавчої фіксація євроінтеграційного напрямку національної економіки.

Екстенсивне зростання експортних показників аграрної галузі свідчить про високий ризик перетворення можливості розширення ринків збуту на додаткове виробництво та ресурсну експансію європейських гігантів агросфери. Важливо не тільки забезпечити умови для налагодження співпраці з провідними аграрними компаніями, але й ефективно та актуально адаптувати законодавчу, сертифікаційну, якісну і виробничу складові аграрної сфери.

Трансформаційні перетворення аграрної сфери за останні десятиріччя суттєво вплинули на сучасний науковий категорійний апарат, спричинивши зникнення, видозміну та формування нових термінів. Насамперед, потребує уточнення поняття «адаптація», яке необхідно висвітлити у співвідношенні з іншими досліджуваними поняттями, як «аграрна сфера», «АПК», «управління аграрною сферою». Цей термін набув широкого поширення, однак у науковій літературі досі немає єдиного загальноприйнятого трактування.

Поняття «адаптація» має широке наукове застосування, тому трактування його значення може мати суттєві відмінності залежно від сфери застосування. Загалом етимологія терміну «адаптація» походить від латинського *adaptation* – пристосування. Так в біології під адаптацією розуміють «сукупність морфологічних, фізіологічних, поведінкових, популяційних та ін. особливостей біологічного виду, які забезпечують можливість специфічного способу життя в певних умовах зовнішнього середовища» [2].

Нині поняття вийшло за межі біології. Воно стало вживатися в багатьох технічних, природничих та гуманітарних науках. Такий загальнонауковий статус поняття передбачає необхідність його визначення в більш широкому значенні інваріантному для конкретних наукових дисциплін.

Аналіз широкого кола визначень поняття «адаптація» дозволив виділити декілька основних підходів та особливостей трактування (рис. 1).



Рис. 1. Підходи та особливості трактування поняття «адаптація»

Джерело: розробила автор

У широкому розумінні поняття «адаптація» трактують, як здатність до пристосування об'єкта до мінливого чи конкретного (визначеного, певного) зовнішнього середовища для забезпечення оптимального існування в ньому, а вузькому – як результат таких пристосувань.

Морфологічний аналіз (рис. 2) показав, що більшість науковців визначають адаптацію, як активний процес змін або пристосування, тобто активна дія чи діяльність, що може бути спричинена як зовнішнім, так і внутрішнім впливом у реальному середовищі (зміненому чи мінливому). На противагу цьому деякі автори стверджують, що це зсув у системі, здатність чи ознака, тобто незначні зміни об'єкта для відповідності конкретним (новим) умовам існування. Таке широке коло трактувань спричинене визначенням поняття в контексті досліджуваного об'єкта перетворень.

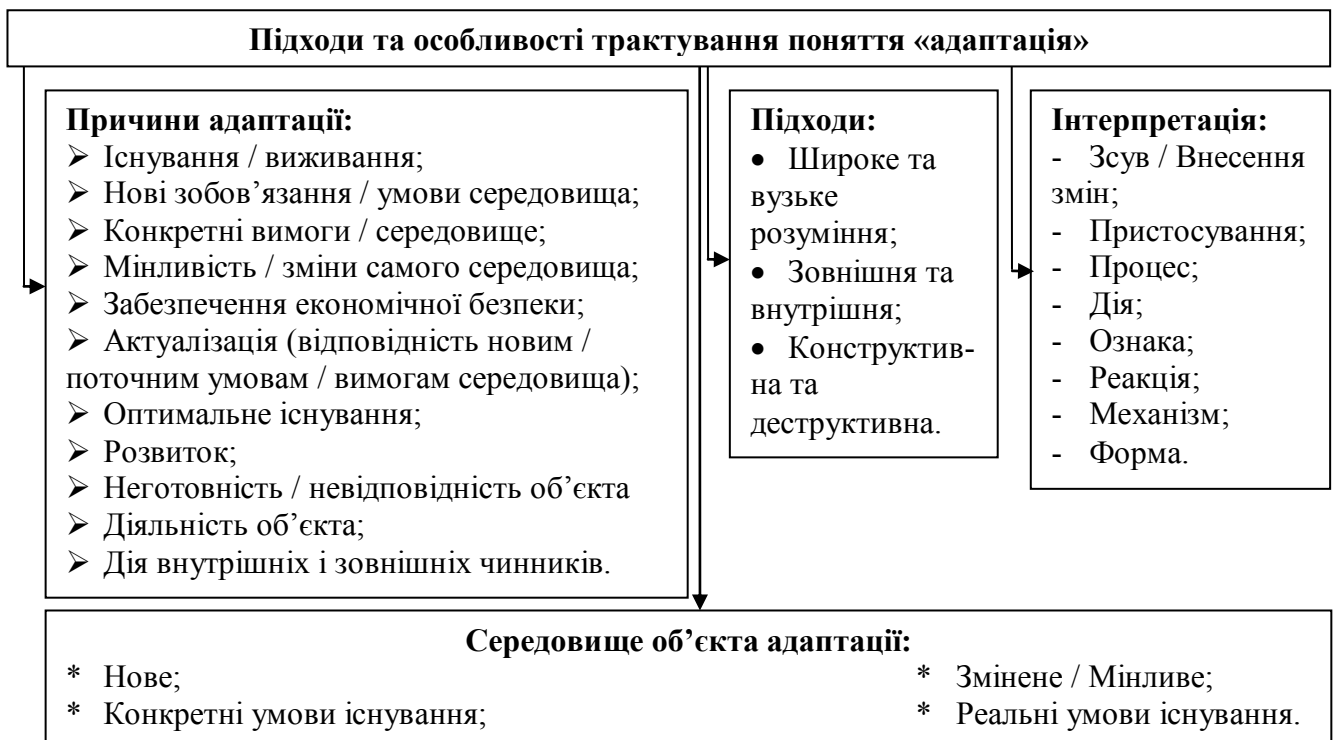
Згідно наступного підходу процес адаптації поділяють на конструктивний та деструктивний. Конструктивна адаптація дозволяє не тільки пристосуватися до нових умов, але й забезпечити ефективну діяльність та розвиток. Тоді як деструктивна адаптація може призвести до загибелі системи внаслідок дії агресивних чинників зовнішнього середовища чи некоректної адаптації до них (неготовність об'єкта).



Рис. 2. Морфологічний аналіз поняття «адаптація»

Джерело: розробила автор

За іншим підходом в економічній науці адаптацію поділяють на зовнішню та внутрішню. Зовнішня адаптація це пасивне пристосування економічної системи до зовнішніх умов, тобто передбачає реагування системи на зміну середовища.

Вивчають адаптацію як форму пристосування до змін зовнішнього середовища такі вчені як Козаченко Г.В., Охтень А.А., Чіженькова Є.В., Ячменьова В.М. Дослідник Гончаров В.М. [3] під адаптацією підприємства розуміє процес цілеспрямованої зміни параметрів, структури і властивостей будь-якого об'єкта у відповідь на зміни, що відбуваються як у зовнішньому середовищі діяльності об'єкта, так і в середині нього. У цьому визначенні адаптації підприємства автор відійшов від загального терміну «пристосування» та засвідчив що зміни, до яких адаптуватиметься підприємство можуть бути не тільки у зовнішньому середовищі, але й в середині самого підприємства.

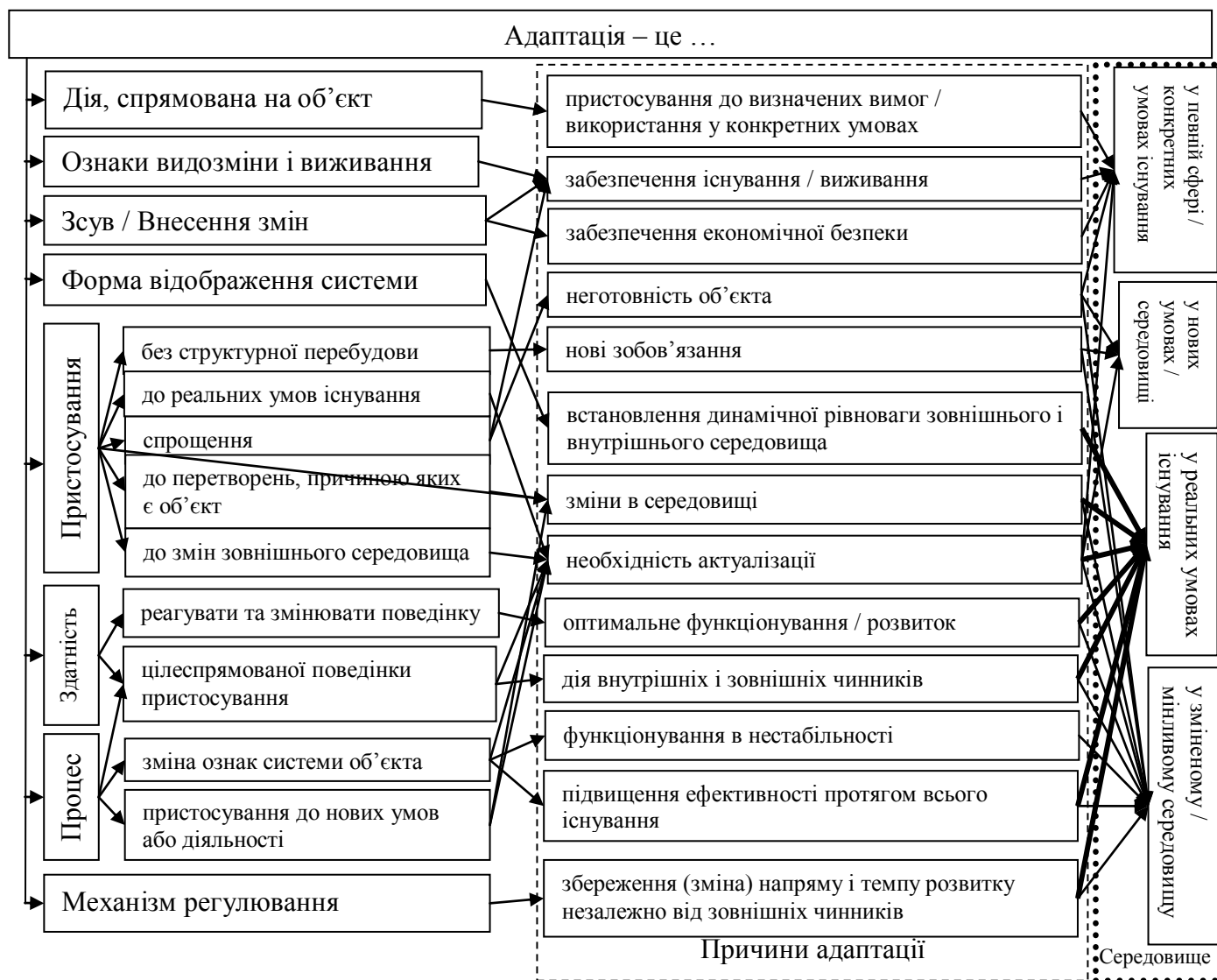
Чіженьковою Є.В. у своїх дослідженнях визначено основні умови і фактори формування економічного механізму адаптації суб'єктів господарювання до ринкових умов господарювання та доведено, що основним фактором такої адаптації є підвищення інвестиційної привабливості та зростання ділової активності суб'єкта. У такому контексті адаптація трактується, як процес пристосування параметрів господарюючих суб'єктів до невизначених умов навколишнього середовища, що забезпечує підвищення ефективності їх функціонування впродовж усього життєвого циклу [5]. Автор погоджується з необхідністю постійного аналізу середовища та адаптації до його змін, як обов'язкової умови ефективного існування.

Сфера наукових інтересів Пітайкиної І.А. [4] включає дослідження адаптації державних унітарних підприємств, науковець виділяє соціально-економічну і техніко-економічну сторони адаптації. Такі сторони адаптації формують зміст принципів адаптації, що враховують соціальну складову розвитку виробництва і використання принципів ринкової організації для підвищення ефективності їх діяльності.

Акофф Р.Л. визначив адаптацію, як реакцію на зміну умов (подразник), яка протидіє дійсному або можливому зниженню ефективності поведінки системи [1, с. 33]. Це визначення вказує на спроможність системи перетворювати себе або навколишнє середовище у випадках, коли зміни негативно впливають на систему таким чином, щоб відновити хоча б частину

втраченої ефективності. Таке трактування є досить вузьким та позиціонує зміни в системі, як протистояння подразникам, нівелюючи потенційну можливість використання таких подразників для розвитку та зростання.

Широке коло підходів та особливостей трактування адаптації дозволяє чітко визначити спільні риси притаманні визначенню цього поняття в різних сферах досліджень. Науковці наголошують на необхідності оптимізації характеристик і внесення змін у досліджуваний об'єкт з метою відповідності актуальному стану зовнішнього середовища та/чи відповідності певним вимогам для забезпечення функціонування, ефективного існування, розвитку. Проведений аналіз дозволяє сформулювати власне визначення поняття «адаптація» (об'єктом виступає економічна система) – це процес цілеспрямованого перетворення/приспосовування з метою актуалізації системи відносно змін навколишнього (внутрішнього і зовнішнього) середовища чи визначеним умовам.

Отже, адаптація аграрної сфери – це цілеспрямований процес перетворення АПК, аграрної та соціальної політики на основі застосування адаптаційного механізму до змін інституційного та інфраструктурного середовищ з метою забезпечення ефективної діяльності, внутрішньої стабільності та стійкого розвитку.

Список літератури:

1. Акофф Р.Л. Планирование в больших экономических системах / Пер с англ. Г.Б. Рубальского; Под ред. И.А. Ушакова. – М.: Советское радио, 1972. – 224 с.
2. Биологический энциклопедический словарь / Гл.ред. М. С. Гиляров; [Редкол.: Л. А. Баев, Г. Г. Виноерг, Г. А. Заварзин и др.] – М.: Сов. энциклопедия, 1986. – 831 с.
3. Гончаров В. М. Адаптация промышленных предприятий к научно-техническим новшествам/ Под ред. докт. экон. наук В.М. Гончарова. - Киев: Техника. 1992, -316 с.

4. Питайкина И.А. Закономерности развития государственных унитарных предприятий России в рыночной экономике: автореф. дис. ... канд. экон. наук: спец. 08.00.01 «Экономическая теория» / И.А. Питайкина — Пенза, 2006. — 23 с.

5. Чиженькова Е.В. Формирование экономического механизма адаптации хозяйствующего субъекта к рыночной среде: автореф. дис. ... канд. экон. наук: спец. 08.00.01 «Экономическая теория» / Е.В. Чиженькова. — М., 2006. — 24 с.

Педагогічні науки

G. SKOVORODA'S IDEA OF HUMANITY COMPATIBILITY. 'COGNATE' WORK AS UKRAINIAN MENTALITY

Мокроменко О.В.

Харківський національний технічний університет сільського господарства імені Петра Василенка, канд. пед. наук, доцент, доцент кафедри мовної підготовки, ID [orcid.org/ 0000-0003-0824-3245](https://orcid.org/0000-0003-0824-3245), 0962871749, olenavmokromenko@gmail.com

In person of G. Skovoroda Ukraine had a free public thinker and a vagrant teacher and a philosopher, who joined high education in the branch of arts and huge experience which covered a farm house, a landowner apartment and Winter Palace halls.

After finishing four-year elementary school in native village a Cossacks descendant from Chornuh, Poltava region has become a student of Kyiv Mohyla Academy due to his talent and knowledge.

It was a centre of orthodox culture and a place for real truth finders able to scrounge in order to learn wisdom who did not hesitate before any danger for education and science. It was G. Skovoroda[3]. Insistence helped him to claim an

education at Kyiv Mohyla Academy, to get intimate knowledge of Philosophy, Rhetoric, Poetry art, to speak languages of Solomon, Cicero, Socrates fluently.

Twice G. Skovoroda broke off his studying at the academy when he became adornment of court choir of Yelizaveta czarina in Saint Petersburg due to his wonderful pipe and when he was in a staff of embassy mission headed by F.Vyshnevskiy, a major-general and lived abroad used this opportunity to study in European universities in Vienna, Krakow and one of the oldest universities of Europe in Halle.

That years G. Skovoroda passed through experiences in spite of all obstacles and lure he clung his main rule did not betray 'cognate' work, did not dispute among the temptations of Saint Petersburg court or five-year travelling for knowledge around European university cities.

He had to occupy formal pedagogy a little for post of the teacher of Poetry art in Pereyaslavl collegiums, he taught Poetry art, Greek language, Syntax, Course of Christian moral in Kharkiv collegiums.

He was discharged for original teaching Poetry art from Pereyaslavl collegiums, he was discharged from Kharkiv collegiums three times for decade.

G.Skovoroda did not fall for out-of-date tradition in teaching Beneficent work he wrote his Skovoroda's catechism with secular title aimed for young nobility in Kharkiv province.

According to his moral and ethical, pedagogical principles the philosopher gave his commentary to ten tables differ from traditional one[5,6].

Author's course of G.Skovoroda was not based on the world of church dogma and rite he called youth for new truth, critical mind, inspired spirit in harmony with the main God's tables.

One of the considerable motive of this discharging was relationship of great thinker and teacher with the external world of religion, his critical attitude to external rite religion, church hierarchy and especially monastic order[1].

G.Skovoroda has provided specified pedagogical experience during teaching in landed property of the rich landowner of Pereyaslav region. He teaches his student Ancient wisdom, Music, Poetry and human dignity.

This science has enriched his students and enriched the teacher helped him to develop the first principles of his pedagogy.

The world of travelling for last 25 years of his life finally teared a net of secular conventionalities and financial interests has become the main source of life observation of G.Skovoroda, the foundation of his philosophy and pedagogy.

G.Skovoroda's choice surprises and carries away. He has turned down the life ways in Ukraine of 18th century and he has chosen lot of philosopher who travelled

Having all opportunities in advancing the career in state or church service he gave up the extra benefits. Travelling G.Skovoroda taught Ukrainians as Homer taught Greeks preaching the idea such as the ideal of cognate work as a factor of perfecting life [4].

In Ukrainian philosophy and pedagogy G.Skovoroda was the first who proved the principle of humanity compatibility of education, so the development of a person, forming its personality, contents of education, education had to be subjected to person's nature potential.

Philosopher said the principle of 'aptitude' including nature impulses, potential abilities, tendencies, features to some kind of activity was established by nature in each child from his or her birth[2,7].

To learn something which is not yours by nature is the way to unhappiness according to G.Skovoroda.

Idea of humanity compatibility was marked for all works of G.Skovoroda.

The most fables of Ukrainian educationalist illustrate strong vies on necessity of accounting nature bents of children as a condition of full and maximal development of personality by means of allegory.

G.Skovoroda considered nature bents were the reason of wish and success.

So G.Skovoroda attached great importance to understanding this principle of 'aptitude' including considering peculiarities of each person and promoting its development by teachers and parents.

This philosopher consulted to pay attention to usual circumstances of everyday lives which clearly showed the unknown things attentive people.

We can say without any doubt that G.Skovoroda's philosophic attitude is organically explained by his philosophy principles of his life and activity.

Importance of G.Skovoroda's personality is great.

It engages all spheres of spiritual life of Ukrainian people, defines considerable contribution to the development of Ukrainian culture and his philosophy is an excellent sample of philosophy of Ukrainian spirit as dynamic and able to developing and improving original system of opinions.

Doctrine developed by philosopher, poet, singer and musician, writer of fables, teacher and traveler, G.Skovoroda plays active role in the development history of Ukrainian philosophy. G.Skovoroda's idea and theory heritage belonged to general European tradition of philosophy, which he knew well and was enriched by his output.

At the same time his doctrine illustrated understanding some peculiarities of Ukrainian nation. In the context of Ukrainian culture G.Skovoroda develops his understanding philosophy which is determined as love to wisdom. Wisdom is not only understanding what happiness is this but fulfill person's abilities according to life's truth. Love to wisdom is the style of life to search for the existence truth, real life which is built according to happiness requirements.

The necessary reason on the way to person's happiness is following 'cognate' work. G.Skovoroda developed idea of transforming work as a mean of life into essential need and the highest enjoyment. He considered meaning of person's life was in a work and happiness was in a free work according to a mission. G.Skovoroda thought a person was happy which knew thyself, its inside world, had faith, resort, love in its heart and soul and provided happy life by means of 'cognate' work. Work as the main idea of philosophy is inherent in I.Franko's works he developed a theme

of work morality. Placing a person at the centre of his philosophy I. Franko stated the main principle of humanity as laziness is evil and work is good. Only work is able to create and improve person's soul, inspire in somebody dignity and truth. Work becomes spiritual place which defines a goal and meaning of person's mission on the earth.

I. Franko continues to implement philosophy of Ukrainian spirit, roots of which are in G. Skovoroda's philosophy [8]. Considering Ukrainian mentality, industry is said to be the most significant points of Ukrainians through the ages. The national feature as economy has been commented in folk songs, legends, proverbs, works where these terms are praise. Ukrainian is an all-round craftsman who has some adjoining occupations he is a strong pragmatic.

Ukraine is an agrarian and industrial country. For centuries proximity to the soil formed mental features of Ukrainian like the responsibility for results of its work, integrity, honesty, decency, a skill to manage a household, search for and implement life solution in farming, ornamenting tools and gardening. Managing on the farm Ukrainian farmer has implemented his understanding of his own mission. Work formed all his chastities implemented his own skills and achievements at once felicitated him in both process and result.

Today each Ukrainian fulfills itself by means of his work which can be various from poetry till actual machine industry. The important thing is that a person does 'cognate' work which has chosen by its soul and skills and it makes a person happy and rich. A work is not only essential necessity it has become the highest enjoyment on the earth. G. Skovoroda as a philosopher understood life's meaning as aspiration and activity there was not person's satisfaction without 'cognate' work and the highest welfare was achieved by constant work.

References:

1. Григорій Сковорода (1722—1794): Наук.-допоміж. бібліограф, покажчик / Уклад. О. Шкира, А. Яковенко, І. Корж та ін. — 2-е вид., перероб. і доп. — К., 2009. — Вип. 1. — 44 с.

2. Лозова В. І. Теоретичні основи виховання і навчання : навчальний посібник / В. І. Лозова, А. В. Троцько. — Х., 2002. — 399 с.
3. Махновець Л. Григорій Сковорода. Біографія. / Л. Махновець. — К.: Наукова думка, 1972. — 255 с.
4. Петров В. Личность Сковороды / В. Петров. // Философская и социологическая мысль. — 1995. — № 1—2. — С. 191—211.
5. Сковорода Г. Повне зібрання творів : у 2 т. / Г. Сковорода. — К.: Наукова думка, 1973. — Т.1. — 530 с.
6. Сковорода Г. Повне зібрання творів: у 2 т. / Г. Сковорода. — К.: Наукова думка, 1973. — Т.2. — 736 с.
7. Троцько А. В. Історія педагогіки : навчальний посібник / А. В. Троцько. — Х., 2008. — 545 с.
8. Шинкарук В.І. Великий селянський просвітитель / В.І. Шинкарук. // Філософська думка. — 1972. — №2. — С.30 — 31.

Економічні науки

ЗАРУБІЖНИЙ ДОСВІД СОЦІАЛЬНОГО ПІДПРИЄМНИЦТВА ТА МОЖЛИВОСТІ ЙОГО ЗАПРОВАДЖЕННЯ В УКРАЇНІ

Мордвінова А.М.

Студентка, Університет митної справи та фінансів.

Тараненко В.С.

Доцент кафедри оподаткування та соціального забезпечення ,

Університет митної справи та фінансів .

м. Дніпро

Культура соціального підприємництва в Україні ще тільки формується, але вже має позитивні внески в розвитку .Економіка України є досить нестабільною на світовому ринку та в зв'язку з наслідками економічної кризи

країни потребує різноманітні соціальні проекти та ідеї із соціальним підприємництвом для покращення рівня життя, вирішування соціальних потреб та зміцнення економіки країни в цілому.

В Україні існує стереотип, що соціальне підприємництво – це благодійність чи волонтерство, але головним завданням соціального підприємництва є вирішення соціальних проблем з метою отримання прибутку. Зарубіжний досвід має безліч прикладів успішного соціального підприємництва, є багато проектів які підтримують ідеї, надають безкоштовні консультації майбутнім соціальним підприємцям, є можливість отримання гранту для підтримання соціального бізнесу.

Надання грантів, підтримка соціальних ідей активно розвивається в провідних країнах Європи. Наприклад, в Британії є багато грантів для майбутніх проектів соціального підприємництва. Для майбутніх соціальних підприємців працює банк «Big Society Capital», заснований у квітні 2012 року. Загальний бюджет у 600 млн фунтів стерлінгів повинен розподілятися через посередників на користь соціальних підприємств і громадських організацій. Інноваційним інструментом фінансування є акції громади: кожен член громади інвестує незначну суму в соціальне підприємство [1]. Популярний також краудфандінг. Термін «краудфандінг» походить від англійського словосполучення «crowd funding», де «crowd» – «натовп», а «funding» – «фінансування». У загальному контексті краудфандінг означає колективне фінансування або колективне співробітництво людей, які добровільно об'єднують свої фінансові чи інші ресурси для підтримки інших людей або організацій [2].

Цей відносно новий термін допомагає залучити через Інтернет велику кількість людей, груп, різноманітних об'єднань для реалізації соціальних ідей та проектів. Здійснюється це за допомогою інтернет-порталу в якому кожен має право на фінансову підтримку соціальних ідей. Це може бути новий бізнес, створений притулок для бездомних тварин або залучення коштів для вирішення екологічних проблем та ін.

Наступною європейською провідною країною щодо підтримання та розвитку соціального підприємництва є Німеччина. Країна має стабільну економіку, гідний рівень життя, соціальні гарантії, розвинуте соціальне страхування та сприяє розвитку соціального підприємництва в країні. Німеччині нараховується близько 100 тисяч соціальних підприємств, на яких зайняті понад 2,5 мільйона працівників. Для порівняння: це утричі більше, ніж працівників у галузі виробництва авто, де працює 750 тисяч робітників.

Вже понад 20 років у Німеччині діє організація *Social impact*, яка підтримує і консультує соціальні підприємства, позиціонуючи себе як «агентство соціальних інновацій». Кілька тисяч стартапів із соціальною місією вже розпочали свою роботу завдяки допомозі експертів з *Social Impact*. З 2011 року запроваджена інкубаційна програма *Social Impact labs*. Це платформа для соціальних підприємців та фрілансерів, яка пропонує робочий простір, необхідне навчання та можливість познайомитись з потенційними партнерами. Тут соціальних підприємців розглядають як «фантазерів та крайніх реалістів з інноваційними рішеннями», які керуються місією соціального поліпшення [3].

В соціальному бізнесі завжди залишається актуальним питання фінансування, і Німеччина не є виключенням. Соціальних підприємців кредитують федеральні банки, у них інвестують венчурні фонди. Поруч із цим набувають популярності краудфандинг і групові інвестиції.

Німецькі соціальні підприємства вирішують проблеми незахищених верств населення: мігрантів та біженців, безробітної молоді та людей з інвалідністю, різноманітні соціальні проекти для поліпшення екології навколишнього середовища та ін.

Отже, зарубіжний досвід соціального підприємництва демонструє можливості, і переваги даної діяльності, важливу роль в розвитку соціального бізнесу відіграє держава. Соціальне підприємництво є представником малого та середнього бізнесу, який відіграє ключову роль у створенні нових робочих місць, вирішення соціальних проблем та розвитку економіки в цілому, який

впливає на рівень життя населення .Дана діяльність має бути пріоритетом в сучасній Україні .

Список літератури:

1. Салій І. Американський та європейський шляхи соціального підприємництва [Електронний ресурс] / І. Салій // Громадський простір. – 2013. – 19 березня. – Режим доступу : <http://civicua.org/news/view.html?q=1991219>.
2. Словник іншомовних слів [Електронний ресурс]. – Режим доступу : <http://www.jnsm.com.ua/cgi-in/u/book/sis.pl?Article=10223&action>
3. Социальные предприятия - новый тренд в Украине.–Режим доступу : <https://nv.ua/opinion/sotsialnye-predpriyatija-novyj-trend-v-ukraine-338577.html>

Інші професійні науки

ВИКОРИСТАННЯ СИСТЕМНОГО ПІДХОДУ ДЛЯ ОЦІНКИ ЯКОСТІ ПРОДУКЦІЇ МОРСЬКОГО ТРАНСПОРТУ

Морнева М.О.

Східноукраїнський національний університет імені Володимира Даля,

к.т.н, доцент кафедри електричної інженерії

ORCID ID 0000-0002-2447-1339

Голубєва С.М.

Державний університет інфраструктури та технологій,

ст. викладач кафедри електрообладнання та автоматики водного

транспорту

ORCID ID 0000-0001-8285-7566

Глобалізація економіки та розвиток міжнародних торгівельних і виробничих зв'язків підвищують вимоги, що пред'являються споживачами до якості продукції. Для підтвердження якості продукції, пропонованої різними постачальниками, необхідна наявність міжнародних стандартів якості й

відповідних їм документів – сертифікатів якості, визнаних у різних країнах світу [1].

Якість продукції завжди мала важливе значення. У даний час вона стає вирішальним фактором, який сприяє перемозі в конкурентній боротьбі, що визначає бажання споживача придбати продукцію. Стосовно до умов морського транспорту – якість продукції є сукупністю її властивостей, які обумовлюють її придатність задовольняти потреби вантажовласників (фрахтувальників) відповідно до призначення даної продукції [2].

Якість управління в судноплавному підприємстві визначається трьома критеріями:

- задоволенням потреб клієнта;
- можливістю отримання прибутку;
- виконанням діючих міжнародних та національних вимог у судноплаванні.

Таким чином, під якістю морського транспортування вантажів потрібно розуміти ступінь фактичного виконання вимог вантажовласника, обумовлених договором перевезення та дотримання в цей період нормативів допустимого впливу на природне середовище.

ІСО розробила та пропонує для застосування серію стандартів ISO 9000, що визначають вимоги до якості продукції, у тому числі до якості послуг у судноплаванні. Основна мета сертифікації на основі цих стандартів – забезпечити якість послуг, яка відповідає вимогам клієнтів і, таким чином, забезпечити достатню прибутковість свого підприємства. Звичайно, при цьому розглядаються та вирішуються багато питань безпеки мореплавання.

Комплексному розгляду питання про формування якості продукції морського транспорту сприяє використання системного підходу. Якість на морському транспорті доцільно уявити як деяку систему, причому систему динамічну, що розвивається, формування якої відбувається всередині іншої системи – системи взаємопов'язаних інтересів учасників переміщення вантажів, схильної до впливу значної кількості зовнішніх чинників. Якість продукції

морського транспорту, як система, складається з трьох елементів: вхідної якості, якості роботи самої системи «транспорт» і вихідної якості (рис.1).



Рис.1 – Узагальнена модель якості продукції морського транспорту

А. Вхідна якість – якість основних засобів транспорту, обладнання, переданих транспорту вантажів і т. д. Ця якість утворюється як результат функціонування інших систем (суднобудування, машинобудування, виробництва вантажів тощо). Дійсно, остаточний результат перевезення багато в чому залежить від того, якими технічними можливостями наділений транспорт, тобто від якості використовуваних ним суден, внутрішньопортової механізації, складського господарства і т. д. Надзвичайно важливим є й стан вантажу в момент передачі його на транспорт. Забезпечити достатній рівень вхідної якості можливо за умови пред'явлення відповідних вимог до тих систем, у межах яких вони створюються.

Б. Якість роботи самої системи «транспорт» – це якість виробничого процесу на морському транспорті. Це результат заходів, що вживаються для забезпечення своєчасної подачі суден, якнайшвидшої доставки вантажів, підвищення безпеки мореплавства, забезпечення збереження вантажів, а також виконання всіх інших умов договору.

В. Вихідна якість – це якість транспортного процесу, тобто якість, яка оцінюється вантажовласником. Це зовнішня або споживча якість продукції морського транспорту, що реалізовується в системі відносин «клієнт –

транспорт». Забезпечити високу якість продукції морського транспорту означає знайти оптимальне поєднання встановлених режимів і обмежень, поєднання, яке гарантуватиме отримання необхідного кінцевого результату.

Висновки та перспективи подальшого розвитку:

1. Для оцінки якості продукції морського транспорту необхідно застосування принципів системного підходу.

2. Одним з головних факторів, що впливають на продукцію морського транспорту, є якість роботи самої системи «транспорт».

3. Для визначення взаємного впливу елементів узагальненої моделі необхідно в подальшому застосування методів імітаційного моделювання.

Список літератури:

1. Качество морских перевозок грузов. - [Електронний ресурс]. – Режим доступу: <http://mirznanii.com/a/219388/kachestvo-morskikh-perevozok-gruzov>

2. Винников В.В. Системы технологий на морском транспорте (перевозка и перегрузка) / В.В. Винников, Е.Д. Крушкин, Е.Д. Быкова; под общ. ред. В.В.Винникова: учебное пособие. – 2-е изд., перераб. и доп. – О.: Фенікс; М.: ТрансЛит, 2010. – 576 с.

3. Голубева С.М. Использование системного подхода при разработке модели транспортирующей машины /С.М. Голубева, И.А. Шведчикова // Праці Луганського відділення Міжнародної Академії інформатизації. – 2007. – №1(14). – С. 72 – 74.

АКТУАЛЬНІСТЬ ПЕЙЗАЖНОГО ЖАНРУ В НАЦІОНАЛЬНОМУ МИСТЕЦЬКОМУ ПРОСТОРИ НА ПОЧАТКУ ХХІ СТОЛІТТЯ

Мороз Ірина Миколаївна

Розвиток українського образотворчого мистецтва на початку ХХІ століття відбувається у той час, коли проходить своєрідна «розгерметизація» української культури – поступове позбавлення єдиного мистецького канону, використання різноманітних творчих стилістик, відновлення мистецької свободи, що дозволяє шукати формальні засоби та експериментувати з матеріалами, техніками, предметами, стилями.

Напевно, не було в історії людства такого часу, коли б мистецтво не зустрічалось з проблемами своєї епохи. І незважаючи на те, що все нове у мистецтві часто приходило через бунт, разом з тим, навіть видатні художники-новатори були змушені спиратися на художнє надбання минулого у своєму осмисленні сучасності. Живопис, як і будь-який вид мистецтва, виступає могутнім засобом виховання і володіє величезною силою впливу на свідомість та серця людей. Але, на жаль, культурний розвиток людства існує тільки тоді, коли на мистецтво звертають увагу. Час змінюється безперервно, а разом з ним і вимоги до живопису. Зараз не користуються популярністю парадні кінні портрети, ідеальні героїчні пейзажі, галантні сцени. Живопис еволюціонував разом з людиною і з усім світом.

Наш час вимагає нових тлумачень, і нового розуміння. Сучасна людина живе в забрудненому візуальному середовищі, медіа паралізував світ. Якщо раніше живопис протиставлявся сірим будням і заповнював дефіцит яскравих образів, то сьогодні навколо нас яскраві, рекламні образи, які гіпнотизують, кричать та вимагають. Виживання і збереження здорового глузду сучасної людини можливе шляхом ігнорування зайвої інформації, яка постійно

намагається засмітити мозок. В результаті часто слабшає здатність концентрації уваги. А живопис, якраз і вимагає зусиль, скільки-небудь тривалої концентрації. В сучасних умовах спотворюється відношення людини до оточуючих людей і речей. Сьогодні не можна уявити будь-яку сферу нашого життя без інформаційних відносин, без можливості отримувати і використовувати необхідну інформацію. В результаті, цінність речей визнається не з точки зору їх реальної корисності або якості, а з точки зору відповідності трендам і норм поведінки, що задаються ЗМІ, рекламою і масовим мистецтвом.

Твори насичені орнаментальними мотивами, знаками-символами, простежується тенденція до декоративізму, підпорядкування композиційної основи зображення принципам народного мистецтва.

Поступово розширюються міжнародні зв'язки, проводиться виставкова діяльність, мистецькі акції, симпозиуми, важлива роль надається авангардним виставкам. На початку ХХІ ст. Українські художники активно розвивають нові форми мистецтва, спираючись на традиції регіональних шкіл. Вони беруть участь у групових та персональних виставках, та підносять українське мистецтво до світового рівня. Український пейзаж стає важливим інструментом самоусвідомлення нації, її ціннісного вибору та пошуку ідентичності.

Масштабні виставки художніх робіт у жанрі пейзажу покликані продемонструвати унікальність українського природного та культурного ландшафту, показати, що навіть традиційний пейзаж стає контрапунктом до трагічної картини театру воєнних дій, що сколихнули нашу країну. Адже територія, ландшафт – це те, що об'єднує державу, і саме візуальний образ краєвиду спадає на гадку у більшості випадків, коли людина думає про Батьківщину.

«Що таке пейзаж, яка його актуальність на художній сцені та в суспільстві в цілому, і як це може бути пов'язано з подіями та переживаннями сьогоденної України?»

На тлі тривалої низки проектів, коли в кризі тем і критеріїв, активної дискусії ролі мистецтва у суспільстві, митці проголошують пріоритетність пейзажного жанру, заявляють про панування майстерності і класу, ясності і відкритості змісту.

Уявна простота теми пейзажу відкриває особливі можливості для метафізики у звичайному і буденному. Адже мистецтво втілення інтелектуальних переживань, емоційної повноти, через формальну пластику автора в тканину природного та індустріального ландшафту і є суттю пейзажу.

Через пейзаж ми побачимо діалог автора з усім історичним мистецьким і культурним надбанням, з традиціями і розумінням картинності.

Працюючи над пейзажем, не можна його "змальовувати". Пейзаж вимагає від художника поетичного відношення до дійсності. Живописець передає не тільки видимий "наочний сюжет", красу пейзажу, але і той настрій, який викликав в його душі мотив, що зображається. Якщо ж він залишив художника байдужим, то це неминуче виявиться і в етюді, який буде порожнім, холодним, хоча зовні, в технічному відношенні, може бути виконаний достатньо упевнено. Різні пори року, частини діб, сонячне або місячне світло, вітер (слабкий або сильний) - все це справляє величезний вплив на вигляд природи і здатне дуже швидко перетворити пейзаж до невпізнання (наприклад, гроза, що насувається, спалахи блискавки, ураган, схід або захід сонця. Пейзаж – це сповідь художника. І він не може не бути поетом. Поезія – стан, в якому він живе, і живе постійно, якщо він дійсно художник. Схвильованість – ось що виявляється в картині. Холодне мистецтво мертво. Не можна імітувати відчуття, вдавати, що переживаєш, як сказав відомий художник-педагог А.М. Дубінчик.

У зв'язку з трагічними подіями в країні та її ціннісного вибору, пошуку ідентичності – український пейзаж стає надважливим інструментом самоусвідомлення і самовідчуття нації через візуальні образи краєвиду.

Нова Україна, нові відчуття, нові мрії, нові образи, нова свідомість...»

Мороз І.М.

ПРОБЛЕМИ СОЦІАЛЬНОГО ЗАХИСТУ МАЛОЗАБЕЗПЕЧЕНИХ ГРОМАДЯН НА МІСЦЕВОМУ РІВНІ

Мосненко О.В.

Правобережне управління соціального захисту населення Дніпровської міської ради, головний спеціаліст відділу прийняття рішень з призначення усіх видів соціальної допомоги

Глазунов С.В.

Дніпровський національний університет імені Олеся Гончара, кандидат історичних наук, доцент, доцент кафедри соціальної роботи

Підтримка соціально-вразливих категорій населення – один з головних пріоритетних напрямків діяльності соціального захисту. Особи з інвалідністю та сім'ї, де є діти з інвалідністю, належать саме до цих категорій. Для України проблема соціального захисту громадян з інвалідністю є особливо значущою у зв'язку зі стійкою тенденцією до зростання частки осіб з інвалідністю у загальній структурі населення. Практика показує, що нарахування пенсійних і соціальних виплат особам з інвалідністю є недостатньою для їх соціального захисту.

Інвалідність повнолітніх громадян в Україні встановлюється медико-соціальними експертними комісіями (МСЕК), а дітей – лікарсько-консультативними комісіями лікувально-профілактичних закладів (ЛКК). Залежно від ступеня стійкого розладу функцій організму, зумовленого захворюванням, травмою (її наслідками) або вродженими вадами, та можливого обмеження життєдіяльності при взаємодії із зовнішнім середовищем унаслідок втрати здоров'я особі, встановлюється перша, друга чи третя група інвалідності. Перша група інвалідності поділяється на підгрупи А і Б залежно від міри втрати людиною здоров'я та обсягів потреби в постійному

сторонньому догляді, допомозі або диспансерному нагляді. До підгрупи А першої групи інвалідності належать особи з виключно високою мірою втрати здоров'я, надзвичайною залежністю від постійного стороннього догляду, допомоги або диспансерного нагляду інших осіб і які фактично не здатні до самообслуговування. До підгрупи Б першої групи інвалідності належать особи з високою мірою втрати здоров'я, значною залежністю від інших осіб у забезпеченні життєво важливих соціально-побутових функцій і які частково здатні до виконання окремих елементів самообслуговування. Причинами інвалідності є загальне захворювання, інвалідність з дитинства, нещасний випадок на виробництві (трудова каліцтво чи інше ушкодження здоров'я), професійне захворювання, поранення, контузії, каліцтва, захворювання.

У сучасних умовах більшої ваги мають набувати системні заходи на місцевому рівні з надання допомоги особам з інвалідністю та сім'ям, в яких є діти з інвалідністю. Робота у цьому напрямі стає частиною діяльності органів місцевого самоврядування. Так, виконавчий комітет Дніпровської міської ради прийняв рішення щодо надання адресної допомоги на оплату житлово-комунальних послуг родинам, у яких є особи з інвалідністю [2]. Згідно із зазначеним Порядком адресна допомога на оплату житлово-комунальних послуг призначається родинам, у складі яких є діти з інвалідністю, та особи з інвалідністю I групи з вадами зору, психічними розладами, опорно-рухового апарату, а також особи, які мають інвалідність з дитинства. Адресна допомога є безготівковою і перераховується департаментом соціальної політики Дніпровської міської ради житлово-комунальним підприємствам міста, що надають послуги. Розмір адресної допомоги на момент прийняття Порядку становив 300 грн. щомісячно.

Згодом виконком Дніпровської ради вніс зміни в Порядок, додавши нову категорію громадян – осіб з інвалідністю II групи з дитинства та підвищив розмір допомоги до 500 грн. щомісячно [1]. Однак для осіб з інвалідністю I групи так і залишились обмеження (допомогу отримують тільки з вадами зору, психічними розладами, опорно-рухового апарату, особи з інвалідністю з

дитинства). На нашу думку, тут необхідні зміни саме системного характеру, адже відповідно до чинних норм до І групи належать особи з найважчим станом здоров'я, які повністю не здатні до самообслуговування, потребують постійного стороннього нагляду, догляду або допомоги, абсолютно залежні від інших осіб у виконанні життєво важливих соціально-побутових функцій або які частково здатні до виконання окремих елементів самообслуговування [4].

На наш погляд, було б правильно і соціально необхідно, надавати безготівкову адресну допомогу на житлово-комунальні послуги всім без виключення родинам осіб з інвалідністю І групи. Через зростання тарифів на житлово-комунальні послуги потребує і підвищення розміру цієї допомоги, необхідно також вдосконалювати окремі критерії призначення адресної допомоги.

Загалом, в умовах децентралізації влади, коли до місцевого бюджету надходить більше коштів, з'являються нові можливості використання положень Закону України «Про місцеве самоврядування в Україні» [3] шляхом розширення кола отримувачів адресної допомоги, збільшення розміру виплат, і таким чином підтримання найбільш вразливих категорій населення. Для цього потрібні і нові підходи до аналізу стану та менеджменту соціального захисту зазначених соціальних груп.

Список літератури:

1. Про внесення змін до рішення виконавчого комітету міської ради від 23.06.2016 «Про Порядок затвердження надання адресної допомоги на оплату житлово-комунальних послуг родинам інвалідів у м. Дніпрі»: Рішення виконкому міської ради №17 від 23.01.2018 [Електронний ресурс]. – Режим доступу: <http://files.dniprorada.gov.ua>. – Заголовок з екрана.

2. Про затвердження Порядку надання адресної допомоги на оплату житлово-комунальних послуг родинам інвалідів у м. Дніпропетровську: Рішення виконкому міської ради №234 від 23.06.2016 [Електронний ресурс]. – Режим доступу: <http://files.dniprorada.gov.ua>. – Заголовок з екрана.

3. Про місцеве самоврядування в Україні: Закон України від 21 травня 1997 р. № 280/97-ВР (із подальшими змінами) [Електронний ресурс].– Режим доступу: <https://zakon.rada.gov.ua/laws/show/280/97>. – Заголовок з екрана.

4. Про порядок, умови та критерії встановлення інвалідності: затверджені Постановою Кабінету Міністрів України від 3 грудня 2009 р. № 1317 (із подальшими змінами) [Електронний ресурс]. – Режим доступу: <https://zakon.rada.gov.ua/laws/show/1317-2009>. – Заголовок з екрана.

Економічні науки

АНАЛІЗ МОЖЛИВОСТІ ВИКОРИСТАННЯ КОЕФІЦІЄНТУ ТОБІНА ДЛЯ ОЦІНКИ ПРИХОВАНИХ АКТИВІВ ПІДПРИЄМСТВ

Назаренко Ю.А.

Інститут проблем ринку та
економіко-екологічних досліджень НАН України
аспірант

Питання капіталізації підприємств має важливе значення для оцінки їх вартості та залучення інвестицій. В цьому контексті особливий інтерес викликає оцінка прихованих активів підприємств. Широке визнання при їх оцінці, а саме такої їх складової як інтелектуальний капітал, отримав коефіцієнт Тобіна (Tobin's q). Цей коефіцієнт розраховується відношення ринкової вартості підприємства, яка звичайно визначається як вартість його акцій, та відновної вартості активів підприємства, що дорівнює сумі витрат, необхідних для відновлення всіх його активів за поточними цінами [1]. Ринкова вартість підприємства та відновна вартість активів підприємства далеко не завжди легко обчислюються. Тому на практиці замість ринкової вартості компанії використовують ринкову капіталізацію (ціну акції, помножену на

кількість акцій). Таким чином, оцінюватися можуть тільки публічні компанії (акції яких котируються на біржі). Замість відновної вартості активів часто використовують їх балансову вартість.

У науковій літературі економічний зміст цього коефіцієнту має кілька трактовок в контексті: інвестиційної привабливості підприємства; переоцінки (недооцінки) акцій підприємств; наявності прихованих активів. Фахівці вважають, що коли коефіцієнт Тобіна більше одиниці, то це пов'язано з наявністю деяких активів, які не обліковані у балансі підприємства, в першу чергу, мова йде про інтелектуальний капітал. В якості обґрунтування використовують результати розрахунків коефіцієнту Тобіна для ІТ-компаній у порівнянні для нафтогазових та гірничодобувних компаній, діяльність яких базується на великих обсягах фізичного капіталу. Якщо коефіцієнт Тобіна для широко звісних ІТ-компаній складає від 2,02 до 6,95 (середнє 3,81), то для компаній нафтогазового комплексу від 0,46 до 1,07 (середнє 0,77).

При більш комплексному аналізі, а саме, при аналізі усього ринку виникає дещо інше уявлення про відповідність вищенаведених трактувань коефіцієнту Тобіна існуючим реаліям в економіці. Свого часу Д. Тобін припустив, що сукупна ринкова вартість усіх компаній на фондовому ринку повинна приблизно дорівнювати вартості відновлення їх активів, тобто коефіцієнт Тобіна повинен приблизно дорівнювати одиниці [1]. Але ця гіпотеза не знайшла підтвердження. Згідно даних багаторічної фінансової звітності США, середнє значення коефіцієнту Тобіна становить близько 0,70. Його значення коливалося, максимальне значення мало місце під час зліту акцій інтернет-компаній (Tech Bubble– технологічний публір) у 2001 році і склало 1,61. Високі ціни виправдовували численні коментатори і економісти, які стверджували, що настала «нова економіка», насправді ж ці нові бізнес-моделі виявилися неефективними, а кошти, витрачені в основному на рекламу і великі кредити, привели до хвилі банкрутств, сильного падіння індексу фондової біржі NASDAQ. Найменші значення коефіцієнту Тобіна були у 1921, 1932 і 1982 роках, коли він складав близько 0,30 [1]. За даними Е. Чіркової для ринку США

за всю історію спостережень середнє значення коефіцієнту Тобіна складало 0,78 (з 1900 по 2009 рр.). У кризові роки від падав до 0,3, а в періоди економічного процвітання рідко перевищував одиницю, а на піку інтернет-пузиря майже досяг 1,9 [2, с. 41]

Таким чином, для більшості підприємств США коефіцієнт Тобіна на протязі багаторічного періоду статистичних досліджень був менше одиниці. Тобто, згідно з вищенаведеним трактуванням цього коефіцієнту, акції більшості підприємств, по-перше, були недооцінені, а по друге, приховані активи мали від'ємне значення, у тому числі й інтелектуальний капітал. У такому випадку втрачається сенс вкладання інвестицій у підприємства та здійснення бізнес-діяльності.

Таке протиріччя можна пояснити тим, що коефіцієнт Тобіна визначається як відношення ринкової вартості підприємства та вартості усіх його активів, які складаються з власного капіталу (акціонерний капітал та нерозподілений прибуток) та позикового капіталу. Тобто коефіцієнт залежить від обсягу позикового капіталу. При збільшенні останнього він зменшується і згідно вищенаведеним його трактовкам інвестиційна привабливість підприємства зменшується, також зменшуються приховані активи. Але збільшення позикових коштів до певного рівня вигідно підприємству і збільшує ефективність його діяльності, тому казати про зменшення його інвестиційної привабливості необґрунтовано. Також не має прямого зв'язку між збільшенням заборгованості підприємства та зменшенням його прихованих активів.

Поряд з вищенаведеним визначенням коефіцієнту Тобіна існують і інші його визначення. Наприклад, Т. Пікетті цей коефіцієнт розглядається як відношення ринкової вартості компанії до чистих власних активів (власний капітал), які визначається як різниця між сукупною вартістю всіх активів та сумою всіх боргів [3, с. 117]. Це відповідає одному з визначень коефіцієнту Тобіна, що наведені у тлумачному словнику «Економіка», а саме, як відношення ринкової вартості компанії та вартості заміщення власного капіталу компанії (the book equity) [4]. На наш погляд, таке визначення коефіцієнту

Тобіна з методологічної точки зору більш обґрунтовано і відповідає сенсу економічної діяльності підприємств.

Результати розрахунків коефіцієнта Тобіна здійсненні Т. Пікетті для ведучих країн світу (США, Великобританія, Франція, Німеччина, Японія і Канада) для періоду 1970-2010 рр. показали, що і при такому варіанті визначення він протягом досліджуваного період був менше одиниці для Франції, Німеччини, Японії та Канади. Винятком є США і Великобританія, де у період 1995-2000 рр. коефіцієнт Тобіна збільшився відповідно до 1,35 і 1,50 (бум інтернет-компаній). Після чого він впав до одиниці і навіть менше у США і тільки у Великобританії незважаючи на падіння він коливався в діапазоні 1,1 - 1,3. Середнє значення коефіцієнту Тобіна у 1970-2010 рр. у США становило близько 0,80.

Розрахунки коефіцієнту Тобіна для США здійсненні автором на основі даних Федеральної резервної системи США дещо відрізняються від розрахунків Т. Пікетті. У першому випадку середнє значення коефіцієнту Тобіна склало 1,13, а у другому - 1,07.

На думку Т. Пікетті, в принципі за відсутності будь-якої невизначеності ринкова вартість компаній та її балансова вартість (вартість власного капіталу) повинні були б збігатися і співвідношення між ними повинно було бути рівним одиниці. Але на практиці ринкова вартість компанії може бути помітно нижче або вище вартості власного капіталу в залежності від того, наскільки песимістично або оптимістично фінансові ринки оцінюють здатність компанії використовувати інвестиції для стимулювання своєї діяльності і отримання прибутку [3, с. 117].

Важче зрозуміти, чому коефіцієнт Тобіна, що охоплює всю сукупність компаній країни, регулярно виявляється вище або нижче одиниці. Як правило, даються такі пояснення [3, с. 117]:

— по-перше, якщо деякі нематеріальні інвестиції (витрати, здійснені з метою збільшити вартість компанії, або ж витрати на дослідження і розвиток) не враховуються у балансі, то цілком логічно, що ринкова вартість в

середньому виявляється вище балансової. Цим можна пояснити, що коефіцієнт Тобіна перевищував одиницю в США (близько 1,0-1,2) і особливо у Великобританії (близько 1,2-1,4) в кінці 1990-х і на початку 2000-х років. Разом з тим слід зазначити, що перевищення коефіцієнтом Тобіна одиницю відображає також той факт, що в обох країнах існували біржові бульбашки;

– по-друге, навпаки, якщо факт володіння акціями компанії не забезпечує всієї повноти влади, оскільки акціонери повинні рахуватися з іншими «зацікавленими сторонами. Цим можна пояснити те, що коефіцієнт Тобіна менше одиниці у Франції (близько 0,8) і особливо у Німеччині і Японії (близько 0,5-0,7) у 1990-2000 рр., тоді як в англосаксонських країнах він наближався до одиниці або перевищував це значення;

– по-третє, ринкова вартість компаній розраховується на основі ціни акцій в поточних операціях, в ході яких, як правило, продаються міноритарні частки, а не контрольні пакети, вартість яких більше зазвичай на 20%. Цим можна пояснити зниження коефіцієнту Тобіна до 0,8.

Висновок. Виходячи з вищенаведеного аналізу сутності коефіцієнту Тобіна можна зробити висновок, щодо неможливості використання цього показника для оцінки наявності прихованих активів, виходячи з наступного. Абсолютна більшість компаній у розвинутих країнах має значення коефіцієнту Тобіна менше одиниці, але це не свідчить про відсутність або від'ємне значення прихованих активів, особливо, інтелектуального капіталу, бо за своєю природою він і така його складова як людський капітал не може бути від'ємним. Відповідно різниця між ринковою вартістю компанії та вартістю її власного капіталу не може розглядатися як вартість прихованих активів. Той факт, що коефіцієнт Тобіна в ІТ-компаніях більше ніж у нафтогазових компаніях може лише свідчити, що питома вага прихованих активів і, особливо, інтелектуального капіталу в них відносно більше.

Список літератури:

1. Q Ratio (Tobin's Q Ratio) Definition - режим доступа: <https://www.investopedia.com/terms/q/qratio.asp>.

2. Чиркова Е. В. Использование рыночных мультипликаторов для диагностирования наличия финансового пузыря на фондовом рынке / Чиркова Е. В. // Вестник Финансового университета. - 2011. - № 2. – С. 37-44.
3. Пикетти Т. Капитал в XXI веке / пер. с англ. : Дунаев А. А. - М. : АД МАРГИНЕМ ПРЕСС, 2015. - 592 с.
4. Толковый словарь. — М.: "ИНФРА-М", Издательство "Весь Мир".
Общая редакция: д.э.н. Осадчая И.М. 2000. Режим доступа:
https://dic.academic.ru/dic.nsf/econ_dict/21267.

Юридичні науки

ПРАВОВІ ПРОБЛЕМИ ВИРІШЕННЯ ЗЕМЕЛЬНИХ СПОРІВ СУДАМИ

Наливайченко Валерія Олегівна

студентка 2-го курсу судово-адміністративного факультету
Національного університету «Одеська юридична академія»

Нагальною потребою сучасної практики реформування земельних відносин є належне вирішення земельних спорів, що є однією з найважливіших гарантій забезпечення земельних прав та інтересів суб'єктів, забезпечення принципу верховенства права у земельних відносинах. Значне збільшення кількості земельних спорів, ускладнення їх характеру та вимог щодо розгляду, суспільне значення і резонансне сприйняття окремих земельних спорів, свідчить про необхідність законодавчого врегулювання умов і порядку їх розв'язання.

На сьогоднішній день в юридичній науковій літературі є декілька різних визначень земельного спору, як правового конфлікту. Дані дослідження проводилися такими науковцями, як Гуревський В.К., Решетніков В.І., Іконицкая І.А., Єрофєєв В.В. На наш погляд, земельні спори уявляють собою

особливий вид правових відносин, пов'язаний з розв'язанням розбіжностей у процесі виникнення, реалізації, зміни або припинення земельних прав, їх захисту у зв'язку з порушенням прав і законних інтересів (або їх визнання) власників землі, землекористувачів, у тому числі орендарів земельних ділянок та інших суб'єктів земельних відносин.

Відповідно до ч. 1 ст. 158 Земельного кодексу України земельні спори вирішуються судами, органами місцевого самоврядування та органами виконавчої влади щодо земельних ресурсів. Перелік органів, уповноважених розглядати і вирішувати земельні спори, є вичерпним і не піддається широкому тлумаченню. Так, виключно судами вирішуються спори з приводу володіння, користування і розпорядження земельними ділянками, що перебувають у власності громадян і юридичних осіб, а також спори щодо розмежування територій сіл, селищ, міст, районів та областей.

Органи місцевого самоврядування вирішують земельні спори у межах населених пунктів щодо меж земельних ділянок, що перебувають у власності і користуванні громадян, та додержання громадянами правил добросусідства, а також спори щодо розмежування меж районів у містах.

Центральний орган виконавчої влади, що реалізує державну політику у сфері земельних відносин, вирішує земельні спори щодо меж земельних ділянок за межами населених пунктів, розташування обмежень у використанні земель та земельних сервітутів.

Виділяють 3 групи спорів: спори з приводу володіння, користування та розпорядження земельними ділянками (власне земельні спори); спори щодо розмежування територій сіл, селищ, міст, районів, областей (адміністративно-територіальні спори); спори щодо порушення правил добросусідства, а також встановлення обмежень у використанні земель та земельних сервітутів. Говорячи про розмежування юрисдикції адміністративних і господарських судів щодо розгляду земельних спорів, слід сказати, що якщо мова йдеться про відносини, у яких сторони є рівними, жодного сенсу розглядати спір з таких відносин в порядку адміністративного судочинства немає. До юрисдикції

адміністративних судів належать публічно-правові спори – спори фізичних і юридичних осіб з органом місцевого самоврядування як суб'єктом владних повноважень, пов'язані з оскарженням його дій чи бездіяльності. Господарським судам підвідомчі лише справи у спорах, що виникають з земельних відносин приватно-правового характеру, тобто з відносин, врегульованих нормами цивільного або господарського права і пов'язаних зі здійсненням сторонами цивільних або інших майнових прав на земельні ділянки на засадах рівності.

У спеціальній літературі є пропозиції щодо запровадження спеціальної форми та механізму вирішення земельних спорів, а також запровадження спеціалізованих земельних суддів [2,с.16-17]. Здається, що в сучасних умовах, коли складність судової системи часто стає серйозною перешкодою для захисту порушених прав, введення спеціальної земельної юрисдикції здається необґрунтованим. Це може ускладнити вже досить складну судову систему України. Більш перспективним є запозичення позитивного досвіду США та інших країн, де застосовується так звана медіація – посередництво, що сприяє розробці компромісу. Для ряду категорій суперечок досудове звернення до посередника є обов'язковим. Медіація довела свою дуже високу ефективність і дозволила розвантажити суди. Здається, було б доцільно передбачити норму про обов'язкове посередництво для індивідуальних земельних спорів (часто щодо дотримання правил добросусідства, прикордонних суперечок тощо).

Крім того, у Сполучених Штатах суди були введені для дрібних спорів, де справи розглядаються за спрощеною процедурою, - достатньо, щоб позивач виклав суть своєї заяви. Рішення суду є остаточним і не підлягає оскарженню. Сума позову обмежена, суд захищає право лише шляхом присудження збитків, відшкодування збитків або виконання грошового зобов'язання в натурі. Такі суди могли б також сприяти ефективному захисту прав на землю та полегшували б існуючу судову систему.

Отже можна зробити висновок, що механізм розгляду і вирішення земельних спорів станом на сьогоднішній день розвинений недостатньо,

складність судової системи стає вагомою перешкодою на шляху до захисту порушених земельних прав. Але слушною є практика США щодо запровадження інституту медіації при вирішенні даних спорів, однак, на мою думку, вирішення спорів які виявляться на практиці більш тяжкими, яких не можливо вирішити шляхом медіації, потрібно відносити на розгляд в судовому порядку.

Список літератури:

1. Земельний кодекс України від 25 жовтня 2001 року // Відомості Верховної Ради України. 2002. № 3-4. Ст. 27.

2. Ільків Н.В., Ільницький О.В. Окремі процесуальні аспекти судового вирішення земельних спорів // Земельне право України. 2006. №8. С.16-17.

Науковий керівник: к.ю.н., доцент Платонова Є.О

Педагогічні науки

ПСИХОЛОГІЧНІ ОСОБЛИВОСТІ ФОРМУВАННЯ СТРАТЕГІЙ НАВЧАННЯ У УЧНІВ СТАРШИХ КЛАСІВ

Ніконенко С.С.

аспірант

Криворізького державного педагогічного університету

Старший шкільний вік, що припадає на 10-11 класи є особливим для учнів. З точки зору суспільного життя – це провідний вибір професійного спрямування. Це необхідність професійного та особистісного самовизначення. Частина учнів, які вже обрали для себе шлях у житті, може поглиблено вивчати «професійні» предмети, нехтуючи іншими. Друга частина, що ще не визначилася або вагається стосовно свого майбутнього спрямування, приділяє достатньо уваги всім наявним предметам. І хоча навчальна діяльність не є

провідною для цього періоду, задачею вчителів, а особливо тих, що навчають іноземним мовам, є підтримка учнів. Така підтримка може полягати у спрямуванні на ідею обов'язковості вивчення іноземної мови для будь-якої професії у сучасному світі.

З точки зору психології, для учнів старших класів характерна велика кількість новоутворень та певна своєрідність у пізнавальній діяльності школяра. Так, окрім прагнення до самовиховання та остаточного визначення морального статусу, прослідковується самостійність у навчальній діяльності. Пам'ять набуває більш довільного характеру. Увага учнів є керованою та цілеспрямованою, а мислення набуває системності. Розширюються словники (як активний, так і пасивний) учнів [1, 2].

Важливо виділити, що у цей час школяр прагне розбиратися з різними точками зору стосовно будь-якої проблеми, а також висловлювати своє ставлення. Учнів доволі часто приваблює не стільки результат, скільки хід аналізу та способи вирішення поставленої перед ними задачі. Вони раціональніше використовують наявні у них ресурси та можливості для аналізу та усвідомлення інформації. І, звичайно, учні старших класів полюбляють створювати щось нове, самостійне, окреме [1]. Тому навчальний процес слід будувати саме на індивідуальності учнів, на наданні їм змоги ставити питання вчителям та одноліткам, відповідати на них, аналізувати, аргументувати, ділитися власним досвідом або власною позицією.

Враховуючи вищенаведену інформацію, можна зазначити, що старший шкільний вік є достатньо сприятливим для формування навчально-стратегічної компетентності учня. У сучасній методиці її визначають як таку, що «складається з двох компонентів: навчальної і стратегічної компетентностей» [3, с. 443]. Навчальна компетентність розуміється як здатність самостійного управління власною навчальною діяльністю. Тобто на передній план у даному компоненті висувається власна, самостійна, індивідуальна діяльність учня. Стратегічна компетентність – здатність компенсувати недоліки знання мови за допомогою певних навчальних стратегій. Навчальна стратегія, у свою чергу,

розуміється як «організована, цілеспрямована і регульована послідовність визначених дій, які виконують учні під час навчальної діяльності, для того щоб навчання стало легшим, більш швидким та ефективним» [3, с. 445].

Дослідник Джон Дунлоскі наголосив на існуванні десяти основних навчальних стратегій [4, с. 13]:

1. Практичне тестування.
2. Розподілена практика.
3. Змішана практика.
4. Доведення істинності.
5. Самопояснення.
6. Перечитування.
7. Виділення та підкреслення.
8. Узагальнення.
9. Запам'ятовування слів за допомогою мнемонічних прийомів.
10. Формування зображень або (ментальних образів) до тексту.

Автор вважає найефективнішими перші дві стратегії – практичне тестування та розподілену практику, тобто виконання певних практичних завдань та створення розкладу для їх виконання, що дозволить краще розподіляти і використовувати час. Найменш ефективними, відповідно – останні п'ять: перечитування, виділення, узагальнення та запам'ятовування за допомогою мнемонічних прийомів чи зображень. Хоча вони використовуються учнями досить часто, витрати часу при використанні цих стратегій перевищують якість від розуміння. Водночас, автор вказує, що мнемонічні прийоми частково можуть бути корисними при вивченні мов [4].

Варто зауважити, що змішана практика (тобто поєднання різних видів завдань чи завдань з різних тем), доведення істинності та самопояснення виділені до категорії таких, що є достатньо корисними, хоча й не найефективнішими. Водночас, саме ці напрямки, як ми вказали вище, співпадають з особливостями навчальної діяльності у старшому шкільному віці.

Прослідковується, що перші дві (найефективніші) стратегії, які полягають у постійному виконанні вправ, поширені упродовж усього навчального процесу, але найбільше увага їм приділяється у середніх класах. Останні п'ять (найменш ефективні) – мають місце у молодших класах, коли учні потребують певної підтримки (наочної або образної) для запам'ятовування. І саме друга ланка стратегій, середніх за ефективністю, що потребують певної абстрактності у своєму використанні, є найменш поширеною, і їх можна використовувати саме у старших класах. Ми вважаємо доцільним застосування вправ змішаної практики, оскільки вони будуть поглиблювати вже існуючі зв'язки між темами або галузями, а також створювати нові, що дозволять учням у подальшому оперувати більшою частиною інформації.

З урахуванням наведеної інформації, можна зробити висновок, що віковий період учнів старших класів дійсно є сприятливим для розвитку та зміцнення у учнів навчальних стратегій. Доцільними для їх формування будуть вправи, що розширюють творчий, самостійний потенціал учнів.

Список літератури:

1. Психологія старшого школьника. [Електронний ресурс] — Режим доступу: http://koi.tspu.ru/koi_books/belyaeva/str20.htm — Назва з екрана.

2. Психологія діяльності та навчальний менеджмент. Старший шкільний вік. [Електронний ресурс] — Режим доступу <http://posibniki.com.ua/post-starshiy-shkilniy-vik> — Назва з екрана.

3. Методика навчання іноземних мов і культур: теорія і практика : підручник для студ. класичних, педагогічних і лінгвістичних університетів / Бігич О. Б., Бориско Н. Ф., Борецька Г.Е. та ін./ за загальн. ред. С. Ю. Ніколаєвої. – К. : Ленвіт, 2013. – 590 с.

4. John Dunlosky. Strengthening the Student Toolbox study Strategies to Boost Learning. [Електронний ресурс] // By John Dunlosky // American Educator, Vol. 37, №3. — Fall 2013. — p. 12-21. — Режим доступу: <https://www.aft.org/sites/default/files/periodicals/dunlosky.pdf> – Назва з екрана.

ДИДАКТИЧНІ ПРИЙОМИ РОЗВИТКУ СЛУХОВОЇ ПАМ'ЯТІ УЧНІВ НА УРОКАХ ПРИРОДОЗНАВСТВА В ПОЧАТКОВІЙ ШКОЛІ

Нінова Т.С.

кандидат педагогічних наук, доцент кафедри початкової освіти
Черкаського національного університету імені Богдана Хмельницького

Рахімова Ф.У.

магістр 1 року навчання, Черкаський національний університет імені
Богдана Хмельницького

Постановка проблеми. Проблема розвитку пам'яті учнів молодшого шкільного віку є актуальною і соціально значущою. Рівень розвитку пам'яті учнів початкових класів забезпечує ефективність набуття знань, умінь і навичок, формування загальних і предметних компетентностей.

Шкільний курс «Природознавства» за своїм змістом має значні можливості для розвитку пам'яті молодших школярів. Навчальний матеріал природознавства зумовлює пізнавальну діяльність учнів, спрямованість інтересів, прагнення до подальшого оволодіння знаннями про навколишній світ, людину, тварин і рослин, тому завданням учителя початкових класів є вибір оптимальних способів і методів для їх засвоєння дітьми за участі всіх органів чуття.

Аналіз останніх досліджень та публікацій. Ученими досліджено пам'ять у загальному психологічному аспекті, у процесі природного розвитку, що зумовлений віковими змінами й освітньою діяльністю. Значний внесок у дослідження питання зробили такі вітчизняні і зарубіжні вчені, як: А. Біне, П. Блонський, Л. Виготський, І. Дубровіна, Г. Костюк, С. Максименко, Т. Пушкарьова, С. Рубінштейн, А. Смірнов та інші. Названими вченими

досліджено і обґрунтовано види, підходи і теорії пам'яті, вікові особливості розвитку пам'яті.

Вивченню пам'яті значну увагу приділяє С. Максименко, який зазначає, що пам'ять є незамінною умовою психічного розвитку людини, оскільки сукупність уявлень пам'яті сприяють розумовій діяльності, проектуванню образів уяви, орієнтуванню в навколишньому середовищі взагалі [2, с. 198].

Однак потребують подальшого розвитку питання щодо проблеми дидактичних підходів до діяльності вчителів початкової школи з розвитку пам'яті дитини. Аналіз теорії і практики розвитку пам'яті молодших школярів показує, що це питання є актуальним як у психологічних, так і в педагогічних дослідженнях, що зумовлено необхідністю вдосконалення раціональних прийомів продуктивного запам'ятовування і тривалого зберігання інформації.

Мета дослідження: розробити та експериментально перевірити методичні прийоми, які сприяють розвитку короткочасної слухової пам'яті учнів початкових класів на уроках природознавства.

Виклад основного матеріалу. Поступовий процес розвитку психіки молодшого школяра, урізноманітнення його видів діяльності неможливий без накопичення раціонального і чуттєвого досвіду, урахування надбань суспільства. Здійснення переходу до виконання від простих до більш складних завдань і дій, адаптація до нового середовища ґрунтуються на попередньому досвіді дитини. Тому від індивідуальних якостей процесів пам'яті в подальшому залежить ефективність і продуктивність діяльності молодшого школяра.

Коли людина за допомогою аналізаторів уже безпосередньо не сприймає і не відчуває речі, явища і предмети навколишнього середовища, то в її психіці вони відображаються за допомогою пам'яті. До процесів пам'яті належать запам'ятовування, збереження, відтворення і забування. Якщо учень початкової школи систематично застосовує у своїй діяльності набутий індивідуальний досвід, це сприяє його збереженню, а в разі його недостатнього застосування він забувається [3, с. 217].

Для підвищення рівня розвитку короточасної слухової пам'яті учнів початкової школи під час вивчення курсу «Природознавства» доцільно застосовувати такі дидактичні прийоми: а) класифікація і логічне групування природних об'єктів; б) підготовка плану навчального матеріалу, розділення тексту на складові; в) виділення в тексті опорних слів, які характеризують природні об'єкти; г) встановлення смислового зв'язку між словом і зображенням; д) візуалізація, театралізація матеріалу, який сприймається учнями на слух.

Для перевірки дієвості вищезначених дидактичних прийомів проведено експериментальне дослідження на базі Черкаської спеціалізованої школи I–III ступенів № 28 ім. Т. Г. Шевченка в 4-х класах. На початку експериментального дослідження було здійснено діагностику рівня навчальних досягнень учнів контрольної і експериментальної груп. Результати представлено на рис. 1:



Рис. 1. Навчальні досягнення учнів експериментальної і контрольної груп на початку експериментального дослідження (у %)

Загалом більшість молодших школярів має високий навчальний потенціал і здібності до навчання. На уроках вони активно беруть участь у різноманітних видах завдань, їхні відповіді чіткі й зрозумілі, у разі потреби хочуть дізнатися більше інформації з теми уроку. Тобто експериментальний і контрольний класи близькі за рівнем навчальних досягнень.

В освітньому процесі експериментального класу системно на уроках пропонували учням навчальні завдання, які відповідають запропонованим дидактичним прийомам. Прикладом таких завдань є:

1. Дидактична гра «Хто більше запам'ятає?»

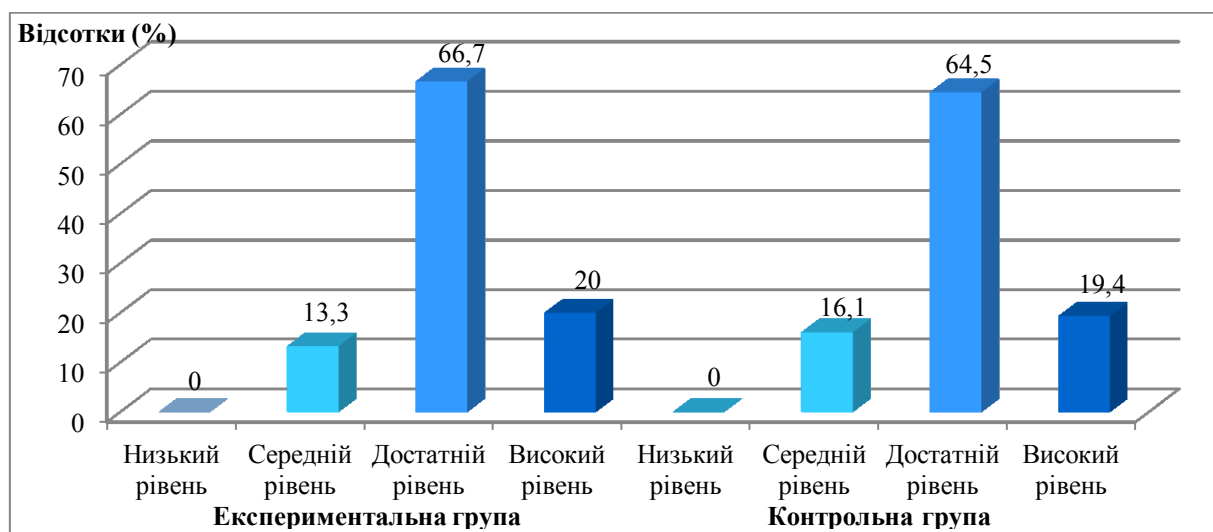
Перший учасник гри називає будь-яке слово, пов'язане з темою «Природа материків і океанів», наприклад «континент». Наступний учасник повторює назване слово і вимовляє якесь інше, наприклад «океан». Третій учасник гри повторює вже два попередніх слова («континент», «океан») і вимовляє своє: «пінгвін» і т. д. Мета цієї гри – повторити навчальний матеріал із теми та розвивати короткочасну слухову пам'ять дітей. Переможцем стає той, хто зможе відтворити довший ланцюжок понять із теми.

2. Конкурс «Інопланетні тварини»

Учні мають уважно прослухати опис зовнішності інопланетної тварини, подумки уявити і якомога точніше намалювати її. Опис має 10-15 ознак від різних тварин.

При зіставленні дитячих малюнків зі словесним описом інопланетної тварини враховується наявність усіх перерахованих ознак тіла, їх колір і форма. Якщо учні впоралися з малюванням однієї інопланетної тварини, то можна зачитувати опис відразу двох тварин і пропонувати намалювати першу і другу тварину. Результат конкурсу можна отримати самоперевіркою при повторному читанні опису, або малюнки збирає вчитель, перевіряє й аналізує їх [1].

З метою дослідження сформованості (обсягу) короткочасної слухової пам'яті учнів нами було адаптовано і проведено методика «**10 слів**». Психологічний сенс даної діагностичної методики полягає в тому, щоб з'ясувати, наскільки молодші школярі запам'ятають 10 запропонованих слів, які потім мають написати.

Отримані результати дослідження рівня розвитку короткочасної слухової пам'яті молодших школярів (методика «10 слів») наведені на рис. 2:



Рис. 2. Рівні розвитку короткочасної слухової пам'яті молодших школярів за методикою «10 слів» до й після формувального експерименту (у %)

Аналізуючи дані дослідження встановлено, що в молодших школярів експериментальної і контрольної груп переважають середній і високий рівні розвитку короткочасної слухової пам'яті, який мають 29 учнів (96,7 %) від загальної кількості четвертокласників експериментальної групи та 26 учнів (92,4 %) контрольної групи. Уведення експериментального чинника в освітній процес експериментальної групи збільшило кількість учнів із високим і середнім рівнем короткочасної слухової пам'яті до 100 %. В учнів контрольної групи цей показник не змінився і становить 92,4 %.

Висновки та перспективи подальших досліджень. За даними результатами дослідження встановлено, що запропоновані дидактичні прийоми сприяють розвитку короткочасної слухової пам'яті молодших школярів. Напрями подальших досліджень пов'язані з розробленням методичних прийомів формування різних видів пам'яті учнів початкових класів на уроках і в позаурочній діяльності в залежності від вікових особливостей дітей.

Список літератури:

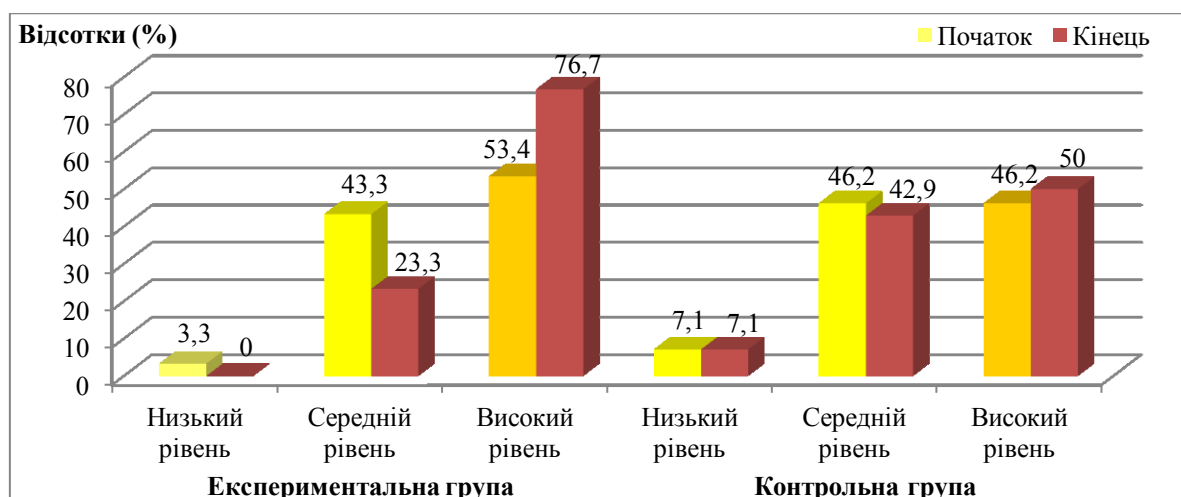
1. Вправи для розвитку пам'яті молодших школярів [Електронний ресурс]. – Режим доступу : <http://ped-kopilka.com.ua/nachalnaja-shkola/uprazhnenija-dlja-razvitija-pamjati-mladshih-shkolnikov.html>

2. Максименко С. Д. Загальна психологія : навчальний посібник / С. Д. Максименко. – Видання 3-є, перероблене та доповнене. – Київ : Центр учбової літератури, 2008. – 272 с.

3. Психологія : підручник / [Ю. Л. Трофімов, В. В. Рибалка, П. А. Гончарук та ін.] ; за ред. Ю. Л. Трофімова. – 5-те вид. стереотип. – Київ : Либідь, 2005. – 560 с.

Державне управління

ІНФОРМАЦІЙНЕ ЗАБЕЗПЕЧЕННЯ СФЕРИ ТРАНСКОРДОННОГО СПІВРОБІТНИЦТВА

Новак Геннадій Дмитрович

аспірант кафедри публічного управління та регіоналістики

ОРІДУ НАДУ при Президентіві України.

Тел.: 0980057555

Ел. адреса: genanovak1975@gmail.com

Інформаційне забезпечення сфери транскордонного співробітництва є одним із суттєвих її елементів організації та розвитку, тому що належний інформаційний супровід суттєво впливає на ефективність регулювання міжрегіональних процесів. Слід констатувати, що саме такого позитивного досвіду інформаційного забезпечення сучасній Україні не вистачає. Існує низка причин такої відсутності, серед яких основна – в Україні не існує практично ніяких обмежень правового характеру на передачу відкритої інформації з України в будь-якій формі й на будь-якому носії [1, С. 114].

Питання інформаційного забезпечення в аспекті сучасної парадигми міжрегіональної співпраці досліджувались такими вченими, як І. П. Бабець, П. Ю. Беленький, В. Т. Бусел, Н. С. Власенко, Н. А. Мікула, Н. П. Карпчук, Є. Е. Матвєєв, В. В. Мамонова, А. М. Митко, А. Л. Мокій, О. Г. Осауленко,

Д. М. Стеченко, С. А. Товканець, Є. Б. Тіхомірова, Г. В. Товканець, Г. В. Щербак, та ін. [4].

Науковці у своїх працях досліджують і обґрунтовують теоретичні аспекти інформаційного забезпечення сфери транскордонного співробітництва, найчастіше акцентуючи увагу на використанні економічних важелів цього питання. Але сучасні реалії, яким притаманні швидкі геополітичні зміни, зростання чинника НТП та ін., міжрегіональна співпраця потребує дієвих заходів, які повинні бути складовою нової концепції інформаційного забезпечення в аспекті сучасної парадигми міжрегіональної співпраці. Тому інформаційна підтримка інтеграційних процесів у сфері транскордонного співробітництва повинна формуватися на підставі наукового підходу, що забезпечує ефективну співпрацю та відповідає інтересам країни [1, С. 124].

Найчастіше інформаційне забезпечення сфери транскордонного співробітництва потрактовують як сукупність організаційно-технічних заходів або дій, спрямованих на вироблення відомостей, достатніх або необхідних для прийняття управлінських рішень, націлених на улаштування транскордонного співробітництва. Саме організаційні функції спрямовані на управління політикою транскордонного співробітництва як сукупністю матеріальних відносин і надання дієвості інформаційним функціям. Сюди належать:

- система формування і використання інформаційних ресурсів;
- інформаційно-телекомунікаційна інфраструктура;
- науково-технічний і виробничий потенціал, необхідний для формування інформаційно-телекомунікаційного простору;
- ринок інформаційних і телекомунікаційних засобів, інформаційних продуктів і послуг тощо [3, С. 16].

Інформаційне забезпечення є результатом функціонування сукупності інформаційної технології та інформаційної системи, де інформаційна технологія – сукупність чітких цілеспрямованих дій щодо переробки інформації за допомогою сучасних комп'ютерних засобів та мереж; інформаційна система

– людино-комп'ютерна система для підтримки прийняття рішень і виробництва інформаційних продуктів, що використовує інформаційну технологію [2, с. 90].

Беручи до уваги вищезазначене, у сфері транскордонного співробітництва інформаційне забезпечення носить системний характер та має такі складові:

- технічне забезпечення;
- програмне забезпечення;
- інформаційне забезпечення;
- організаційне забезпечення;
- методичне забезпечення.

Сутність та функції кожної складової інформаційного забезпечення сфери транскордонного відображено на Рис. 1.

Технічна	→	комп'ютери, оргтехніка, лінії зв'язку, устаткування мереж, прилади накопичення та зберігання, інтерфейси і т. ін
Програмна	→	реалізація функцій нагромадження, обробки, аналізу, зберігання, інтерфейсу з комп'ютером
Інформаційна	→	збір, обробка й передачу інформації
Організаційна та методична	→	Підтримка функціонування інформаційної системи для одержання бажаного результату або досягнення конкретної мети

Рис. 1. Сутність та функції складової інформаційного забезпечення сфери транскордонного забезпечення

Отже, інформаційне забезпечення транскордонного співробітництва залежить від певної сукупності чинників і передбачає комплексну систему складових та елементів, яка містить:

- окремий інформаційний фонд, інтегрований в єдину інформаційну систему;
- систематизацію та уніфікацію показників, документів;
- розроблення засобів формалізованого опису даних;
- технічну складову та ін. [5, С.98].

Усе це свідчить про складність структури інформаційного забезпечення транскордонного співробітництва залежно від завдань, що розв'язуються, складових функцій управління, засобів перетворення інформації, форм подання даних.

Список літератури:

1. Інформаційне забезпечення транскордонного співробітництва України: теоретичні аспекти: кол. моногр. / А. М. Митко, Б. М. Юськів, Н. П. Карпчук [та ін.]; наук. ред. Є. Б. Тихомирова, за заг. ред. А. М. Митко. – Луцьк: Вежа-Друк, 2013. – 268 с.

2. Митко А. М. Інформаційне забезпечення транскордонного співробітництва України: теоретичні аспекти: кол. моногр. / А. М. Митко, Б. М. Юськів, Н. П. Карпчук [та ін.] ; наук. ред. Є. Б. Тихомирова, за заг. ред. А. М. Митко. – Луцьк : Вежа-Друк, 2013. – 268 с.

3. Мокій А. Л. Основні аспекти забезпечення інформаційної підсистеми інноваційної моделі транскордонного співробітництва / А. Л. Мокій, І. П. Бабець // Зовнішньоекономічний кур'єр. – 2006. – № 1-2. – С. 15-18.

4. Серебряк К.І. Інформаційне забезпечення в аспекті сучасної парадигми міжрегіонального співробітництва [Електронний ресурс] / К. І. Серебряк // Прометей. – 2014. – № 3. – С. 157-163. – Режим доступу: http://nbuv.gov.ua/UJRN/Prom_2014_3_31

5. Шило С. Г. Інформаційні системи та технології / С. Г. Шило, Г. В. Щербак, К. В. Огурцова. – Х. : Вид. ХНЕУ, 2013. – 220 с.

Інші професійні науки

ПАГУБНИЙ ВПЛИВ ЕЛЕКТРОМАГНІТНИХ ХВИЛЬ НА БІОЛОГІЧНИЙ ОРГАНІЗМ

Новоженіна Ярослава

студентка Бахмутського медичного коледжу,

Вірченко В.І.

науковий керівник

050 577 07 41, virchenkovika@i.ua

Сьогодні мобільні телефони стали предметом першої необхідності.

Швидкий зв'язок полегшує спілкування людей. Електричні хвилі проходять і крізь нас. Наскільки це шкідливо? Все частіше можна почути різні думки.

Не дивно, що людей турбує питання про вплив електромагнітних хвиль на здоров'я людини. Але в даний час жодна лабораторія або медичний центр не можуть точно відповісти на це питання.

Мета нашого дослідження

- з'ясувати вплив мобільного телефону на здоров'я людини;
- вивчити позитивні і негативні сторони його використання;
- дати рекомендації про заходи безпеки для здоров'я .

Перед нами стояли завдання:

- 1) вивчити історію мобільного зв'язку;
- 2) привести приклади наукових досліджень впливу зв'язку на організм людини;

3) з'ясувати, як телефон впливає на здоров'я;

4) провести анкетування ;

5) узагальнити та надати рекомендації щодо користування мобільним телефоном

Об'єкт дослідження: мобільний телефон

Гіпотеза: мобільний телефон негативно впливає на організм людини.

Методи дослідження: опрацювання публіцистичних і наукових джерел, робота з літературою, анкетування та аналіз, узагальнення і систематизація знань.

Перший прототип сучасного телефону запатентовано в 1876 році Олександром Беллом. Трубка Бела служила по чергово и для передачі и для прийому звуку. Дальність Дії такого приладу не перевищувала 500 метрів.

16 червня 1993 - в Україні Було Здійснено перший мобільний дзвінок.

З'ясуємо: телефон – джерело електромагнітних хвиль.

Електромагнітні хвилі без кольору, без запаху та не відчуються людиною.

Слід пам'ятати, що кожен мобільний телефон випускає електромагнітне випромінювання, яке впливає на здоров'я людини. Дану характеристику назвали SAR (або Specific Absorbtion Rate)(Спесифил Ебсобшн Рейт – особливий порі поглинання). Максимальний безпечний рівень становить 2,0. Переважна більшість сучасних телефонів мають від 0,5 до 1,0.

Пам'ятайте, що для нашого здоров'я, він чим менше, тим краще.

Розглянемо спектр впливу мобільного телефону.

Було встановлено, що особливо чутливими до впливу електромагнітних полів в людському організмі є нервова, імунна, ендокринно-регулятивна і статева системи.

З цієї причини Всесвітня Організація Охорони Здоров'я підняла тривогу, оголосивши захист людини від шкідливих електромагнітних випромінювань - проблемою номер один.

Вчені досліджували вплив випромінювання мобільного телефону на

щурів у віці від 12 до 26 тижнів. Через 50 днів дослідники виявили безліч мертвих мозкових клітин у щурів, які зазнали випромінювання. Професор Генрі Лей з Вашингтону протягом години піддавав електромагнітному випромінюванню щурів. Результатом стало порушення просторової пам'яті. Подібність між мозком щура та людини дає вченим привід припустити, що схожі ефекти мобільний телефон чинить і на людей.

- Зір. Під впливом електромагнітного поля, створюваного телефоном, кровопостачання ока погіршується, а значить, тканини отримуються менше кисню і поживних речовин, що може привести до помутніння кришталика. Крім того, постійно розглядаючи невеликий текст і картинки на невеликих екранах гаджетів, люди надмірно перевантажують очні м'язи, що може обернутися порушенням зору і головним болем.

Досить двогодинного спілкування (поспіль) в день з вашим "мобільним другом", щоб через рік ваш зір знизився на 12-14%.

- Слух. Тривале використання мобільних телефонів знижує слух. Також відзначається нагрівання зовнішнього і внутрішнього вуха та найближчих до них ділянок мозку. Цей факт нам всім добре відомий. Майже кожен з нас відчував нагрівання зовнішнього вуха після тривалої розмови.

Зверніть увагу, що людина, яка кілька років користується навушниками регулярно, прискорює процес погіршення слуху в два-три рази.

Мобільний апарат впливає на склад крові людини. Шведські фізики припустили, що електромагнітне випромінювання мобільників може пошкоджувати червоні кров'яні тільця - еритроцити.

Директор Центру екологічної безпеки Юрій Анічкін стверджує «... людина - це електромагнітна система. Як відомо, кров у нас солоня, це позитивні і негативні іони NaCl. Відповідно, такий ефект призводить до збільшення в'язкості крові, кров'яні клітини починають утворювати тромби, а це вже може спричинити проблеми з серцево-судинною системою».

Серце. Дослідження британських медиків вказують на те, що болі в серці відчуває більша кількість людей, які носять мобільний телефон у нагрудній

кишені(в безпосередній близькості від серця). Хворим, що носять електрокардіостимулятори, настійно НЕ рекомендується користуватись мобільними телефонами взагалі.

Професор Ігор Беляєв, що працює в Стокгольмі, вмикав телефон поряд з пробірками з людською кров'ю. Через годину кров в декількох з них «закипіла»! «Ні, вона не нагрілася, але клітини крові, лімфоцити, поведилися, так якщо б у людини був дуже сильний жар - 44 градуси ». Ефект «теплого шоку» зберігався 72 години.

Статистичні дані ДАІ свідчать, що спілкування по мобільному телефону за кермом в 4 рази збільшує шанси потрапити в аварію.

Випромінювання мобільників особливо позначається на дитячому організмі, що пов'язано з недостатнім розвитком у них імунної системи, тому дитина має більшу чутливість до електромагнітного поля, ніж дорослий.

З 2001 року Управління наукових досліджень Європарламенту запропонувало заборонити використання телефонів дітьми до підліткового віку. Європа на рекомендацію відреагувала так :

- Великобританія, з 2001 року заборонила використання телефонів в школах;
- Німеччина з 2002 року заборонила використання мобільників дітьми і ввела обмеження для підлітків.
- Президент Франції Емануель Макрон в минулому році прийняв закон про заборону використання гаджетів в навчальних закладах дітям до 15 років.

Розглянемо результати нашого дослідження

Мною була складена та проведена анкета.

Всього було опитано понад двохсот осіб з двох начальних закладів(БМК та Училища Олімпійського Резерву імені С. Бубки)

Проаналізувавши дані анкетування можна зробити наступні висновки:

99,9% респондентів мають мобільні телефони, 59% використовують мобільний телефон для розваг і зв'язку. Значна частина з опитуваних грають в

ігри і слухають музику, використовуючи навушники. Лише 41% використовують телефон тільки для зв'язку, 76% з мною опитуваних знають про негативний вплив мобільного телефону, 24% не замислювались, а 6% не знають взагалі про його негативу дію, 25% знаходяться в межах інтернету більше 12 годин на добу, 1/4 – 7 годин, приблизно 37,5% понад 2 години на добу, а решта - 12,5% від 10 до 15 годин.

- У більшості анкетованих час розмов по телефону в день перевищує 30 хвилин.

- 11% студентів кладуть телефон в сумку або рюкзак, тоді як 89% студентів перевагу віддають носіння телефону в кишені.

Вивчений матеріал про вплив мобільних телефонів і проведене анкетування підштовхнули мене до думки розробити загальні рекомендації по користуванню і зберіганню телефону для збереження здоров'я людини:

- Носіть телефон не в кишенях, а в сумці або портфелі, бажано - антеною від себе.

- Коли йде виклик, не притуляйте телефон до вуха - це вершина його потужності.

- Всього сантиметр відстані зменшує поглинання приблизно в 4 рази.

- Не розмовляйте довго - особиста зустріч буде ефективніше і корисніше.

- Вимикайте телефон на ніч і не кладіть його під подушку.

- Людям з групи ризику (особливо вагітним, сердечникам і дітям) користуватися телефоном без крайньої необхідності не рекомендується взагалі.

Висновок

Нами вивчена роль мобільного телефону в житті людини. І дійсно, мобільний телефон може бути не тільки корисною необхідною річчю, а й мати шкідливий вплив на організм. Висновки, зроблені вченими різних країн, однозначні: випромінювання завдає непоправної шкоди організму людини і не всі про це замислюються.

Дослідження в цій галузі ще тривають. Що скажуть вчені через місяць?

Яку ще небезпеку несе в собі маленький мобільник? Зручності мобільного зв'язку занадто очевидні, щоб відмовилося від них. Мобільний телефон схожий на полум'я. Доки ним користуєшся обережно, дотримуєшся всіх правил безпеки, він приносить користь та радість...

Список літератури:

1. Безпека життєдіяльності / За ред. Я. І. Бедрія. — Львів, 2000.
2. Білявський Г.О., Падун М.М., Фурдуй Р.С. Основи загальної екології. — К.. Либідь, 1995.
3. Газета «День», №62, (2009), Рубрика: Суспільство, Михайло КУРИК, директор Українського інституту екології людини, професор
4. Інтернет ресурси (сайти всесвітньої мережі Internet)

Педагогічні науки

ФОРМУВАННЯ КОМУНІКАТИВНОЇ КОМПЕТЕНЦІЇ ІЗ ЗАЛУЧЕННЯМ ІННОВАЦІЙНИХ ТЕХНОЛОГІЙ У ПРОЦЕС НАВЧАННЯ УКРАЇНСЬКОЇ МОВИ ЯК ІНОЗЕМНОЇ

Новосьолова Альона Костянтинівна

Процес взаємозближення і утворення нових зв'язків України з іншими країнами світу призвів до підвищення інтересу іноземних громадян до навчання і здобуття дипломів в українських закладах вищої освіти. Вивчення української мови, згідно з чинним законодавством України про освіту [2], є невід'ємною частиною навчального процесу в усіх установах вищої освіти.

В українській мовознавчій науці існує низка наукових досліджень різного спектру у галузі лінгводидактики. Лінгвокультурологічний та комунікативний аспекти методики викладання української мови як іноземної розглядають у своїх працях Т. Касьяненко, О. Мацько, І. Жовтоніжко, А. Кулик, О.

Торстинська, С. Яворська, Н. Бородіна, О. Туркевич та інші. Вони зробили неocenний внесок у сферу методології, однак питання організації навчального процесу, добір методологічної основи, використання інноваційних технологій, застосування інструментальних засобів під час викладання української мови як іноземної є недослідженими, або дослідженими фрагментарно, що зумовлює актуальність розгляду цих питань.

Методика викладання української мови як іноземної – це самостійна педагогічна наука, що досліджує теоретичні й практичні закономірності процесу викладання української мови як іноземної в різних умовах. Співвідносним із методикою викладання УМІ в українській науці є термін «лінгводидактика» [5]. Саме це поняття вчені пропонують вживати на позначення інтегративної науки, що досліджує теорію навчання мови. Дисципліна «Українська мова як іноземна» потребує специфічного підбору методів викладання, бо навчання повинне відбуватися з урахуванням комунікативних потреб іноземних студентів, їхніх пізнавальних інтересів і виховних завдань, які постають перед викладачем.

Оволодіння іноземною мовою – тривалий процес лінгвокраїнознавчого пізнання. Студент-іноземець починає вивчення української мови з фонетики, наступний етап – граматики, лексики, синтаксис. Проте теоретичне вивчення мови поступається виробленню практичних навичок студента, бо саме під час спілкування в умовах професійного або повсякденного життя мова засвоюється краще, швидше та ефективніше. «Українська мова як іноземна» викладається для іншомовних студентів із метою розвитку в них мовленнєвої активності та вмінь практичного використання мови в навчально-професійній сфері та сфері побуту. Завдання викладача-філолога – розвиток та становлення активної, творчої особистості фахівця-іноземця. Першочергове завдання кожного викладача української мови як іноземної – навчити студента-інофона спілкуватися, метою цього спілкування є професійний контакт з людьми, що здійснюється у формі діалогу. Тому, частіше у процесі навчання використовується метод бесіди.

Бесіда відноситься до найдавніших і найпоширеніших методів дидактичної роботи. Провідною функцією даного методу є мотиваційно-стимулююча. Бесіда – це метод навчання, який може застосовуватися на будь-якому етапі заняття з різною навчальною метою [4]. В процесі бесіди також розвиваються увага, пам'ять та уява іноземного студента. Комунікативний підхід до навчання передбачає ефективну адаптацію іноземних студентів в українському мовно-культурному середовищі. В південно-східних регіонах України ця проблема постала дуже гостро, тому що більша частина населення російськомовна, через це велику роль у навчанні української мови як іноземної відіграють інноваційні технології. Їх використання на заняттях може заповнити брак мовної практики у реальному середовищі.

Під час навчання української мови як іноземної слід використовувати орієнтацію на оволодіння усним мовленням, відтворення мовного середовища, постійну усно-мовленнєву практику, вилучення рідної мови чи мови-посередника з процесу викладання (хоча на початковому етапі допустимо її використання), семантизацію лексики за допомогою наочності, тлумачень, синонімів, антонімів, наведення ряду спільнокореневих слів, з'ясування морфемного складу слова, використання мовленнєвих зразків і моделей, які розширюються у процесі вивчення мови. Все це має на меті вироблення мовної здогадки та інтуїції, коли студент не намагається перекласти з рідної мови на мову, що вивчає, а свідомо відтворює вивчений матеріал, коригуючи його залежно від мети, умов мовленнєвої ситуації або позиції співрозмовника [3].

Обов'язковим у комунікативній методиці викладання мови як іноземної є використання у розмові зі студентами-іноземцями наочних методів навчання: ілюстрації, таблиці, відеофільми, комп'ютерні презентації тощо. Залучення до процесу спілкування та пояснення інструментальних засобів активізує інтерес та залучає тих, хто вивчає мову, до активної роботи.

Навчання української мови як іноземної має відповідати вимогам часу, опиратися на останні досягнення, прогресивні здобутки науки та техніки.

Інтернет-технології можуть слугувати для викладача підтримкою та опорним компонентом при підготовці до заняття. Сьогодні найпоширенішим інноваційним інструментом наочного навчання є презентації, що розробляються у програмі Power Point. З її допомогою викладач сам стає режисером заняття. Проста у використанні, ця програма дозволяє педагогові створити анімаційні слайди з додаванням різноманітних відео- й аудіоматеріалів, які допоможуть студентіві-іноземцю легко засвоїти новий лексичний або граматичний матеріал.

Отже, засвоєння нової мови іноземними студентами неможливе без використання інноваційних методів, інтерактивних технологій, комп'ютерної комунікації, без постійного тренування та застосування набутих знань у мовленнєвій діяльності. Удосконалення традиційних методів викладання за допомогою долучення сучасних технологій нададуть можливість викладачам покращити результативність навчального процесу і рівень знань студентів.

Список літератури:

1. Бей Л. Б. Проблеми викладання української мови різним категоріям іноземних студентів / Л. Б. Бей, О. М. Тростинська // Вісник Харківського Національного університету ім В. Н. Каразіна № 12. – С. 42–49.
2. Закон України «Про освіту» // www.osvita.org.ua
3. Касьяненко Т.А. Викладання української мови як іноземної: принципи оптимізації та інновації // Культура народів Причорномор'я. — 2013. — № 257. — С. 7-10
4. Лернер И.Я. Дидактические основы методов обучения. – М.: Педагогика, 1981. – 186 с.
5. Туркевич О. Методика викладання української мови як іноземної: розвиток науки і становлення терміна / О. Туркевич // Теорія і практика викладання української мови як іноземної. 2009. Вип. 4. С. 137–144

ЦИФРОВА КОМПЕТЕНТНІСТЬ ВЧИТЕЛЯ У КОНТЕКСТІ СУЧАСНИХ ОСВІТНІХ РЕФОРМ В УКРАЇНІ ТА КРАЇНАХ ЄВРОПЕЙСЬКОГО СОЮЗУ

Овчарук О.В.

Інститут інформаційних технологій і засобів навчання НАПН України
кандидат педагогічних наук, старший науковий співробітник, завідувач
відділом

ORCID ID: 0000-0001-7634-7922

oks.ovch@hotmail.com

Успішність застосування сучасних цифрових технологій вчителем у системі загальної середньої освіти є необхідною умовою успішної професійної діяльності та навчання впродовж життя, професійного розвитку та ефективного управління навчальним процесом. Використання можливостей інформаційно-комунікаційних технологій, зокрема хмаро орієнтованих навчальних середовищ в умовах сучасного розвитку інформаційного суспільства сьогодні має бути стратегічним напрямом для системи освіти в Україні. Поняття цифрової компетентності є сьогодні новим, його поява пов'язана з широко поширеним поняттям цифрових засобів та цифрових технологій, які відносяться до сфери інформаційно-комунікаційних технологій сучасності.

Країни Європейського Союзу здійснили значні кроки не тільки у формуванні інформаційного освітнього середовища та, зокрема, використання цифрових засобів у навчальних закладах та в закладах післядипломної педагогічної освіти, а також заклали концептуальні орієнтири та стандарти їх використання, що лягло в основу останніх освітніх реформ. Міжнародна спільнота ЄС сьогодні керується питаннями узгодження та створення стандартів для освітньої та дослідницької спільнот для досягнення

чіткості та узгодженості спільних цілей та творення освітньої політики на різних рівнях. Останні звіти ЄС свідчать про такі тенденції та зазначають, що без цифрової компетентності неможливо здійснювати відкриту науку та освіту. У документі Європейської комісії 2017 р. під назвою «Здійснення досліджень з навичками та компетентностями, необхідними для відкритої науки» зазначено про те, що цифрова компетентність, як одна з ключових компетентностей для навчання впродовж життя, є одним з найважливіших умов досягнення рівня відкритої освіти і науки. Під цифровою компетентністю розуміється *свідоме та критичне використання інформаційних та комунікаційних технологій для роботи, дозвілля та спілкування [2]*.

Слід зазначити, що проблемами ефективного використання ІКТ у навчально-виховному процесі в Україні займаються такі вчені, як В.Ю. Биков, Ю.О. Жук, Л.А. Карташова, Н.В.Морзе, О.В.Співаковський, М.І.Жалдак, М.І.Шут, С.Г.Литвинова, Н.В. Морзе, М.П.Шишкіна, Ю.Г.Запорожченко та ін. [4]; інформаційно-комунікаційну (цифрову) компетентність досліджують українські вчені В.Ю.Биков, О.М.Спірін, Н.В.Морзе, Н.В.Сороко, І.В.Іванюк, С.М.Іванова, І.Д.Малицька, О.О.Гриценчук, О.Є. Кравчина, О. Г. Кузьмінська та ін. [4].

Виходячи з вказаних досліджень та керуючись сучасними європейськими підходами, слід зазначити, що під *цифровою компетентністю вчителя ми розуміємо здатність свідомо та критично використовувати інформаційно-комунікаційні технології для виконання завдань професійного характеру для здійснення навчально-виховного процесу та для самоосвітньої діяльності впродовж життя*. Цифрова компетентність сьогодні визначена, як одна з ключових Рекомендацією 2018/0008 (NLE) Європейського Парламенту та Ради (ЄС)17 січня 2018 року. Цим документом було схвалено оновлену редакцію ключових компетентностей для навчання впродовж життя [1].

Серед важливих сучасних розробок у визначенні методологічних підходів до розвитку цифрової компетентності вчителя, слід виокремити Концептуальну еталонну модель DigComp 2.0, яка була розроблена у 2016 р.,

яка має назву «Рамка цифрової компетентності громадян», що розробив Об'єднаний дослідницький центр (ОДЦ) Європейської Комісії на основі консультацій й активної співпраці з широким колом зацікавлених сторін: вчителів, науковців та громадськості. Автори розробленої рамки пропонують оперувати поняттям «цифрова компетентність», яке синонімічне «інформаційно-цифровій», «інформаційно-комунікаційній» та іншим визначенням, що окреслюють здатність людини застосовувати ІКТ у житті, навчанні та під час роботи, постійно поновлювати цю здатність впродовж життя [6]. У 2016 р. Європейська комісія оприлюднила Рамку цифрової компетентності для громадян (*DigComp 2.0: Digital Competence Framework for Citizens*) [6], а у 2017 р. її було оновлено та представлено на конференції у Брюсселі під назвою «Рамка цифрової компетентності для громадян: вісім рівнів майстерності з прикладами використання» (*DigComp 2.1: Digital Competence Framework for Citizens*) [5]. У 2017 р. на її основі було розроблено Рамку цифрової компетентності для освітян (*European Framework for the Digital Competence of Educators, DigCompEdu*), яка спрямована на потреби викладачів на всіх рівнях освіти, від дошкільної до вищої, освіти дорослих, неформального навчання. Дана рамка має на меті забезпечити загальний орієнтир для розвитку цифрової компетентності педагогів, виокремлює вимоги до їхньої професійної кваліфікації та підготовки (професійне залучення, цифрові ресурси, навчання та викладання, оцінювання, навчання педагогів) [5].

Слід зазначити, що сьогодні система підготовки вчителя та його професійного розвитку ще недостатньо приділяє уваги для розвитку цифрової компетентності. Досі спостерігається недостатнє застосування ІКТ вчителями різних предметів. Проблеми полягають у:

- недостатній розробленості та поширенню програм для підвищення кваліфікації вчителів та їхньої підготовки;
- відсутності чітко визначених стандартів цифрової компетентності для вчителів різних предметів;
- недостатній вмотивованості вчителів застосовувати інформаційно-

комунікаційні засоби та технології на уроках та для власного професійного зростання;

- слабкій матеріально-технічній забезпеченості шкіл цифровими засобами та високошвидкісним Інтернетом та ін.

Керуючись європейськими тенденціями українська система освіти проголошує та здійснює низку змін для розвитку цифрової компетентності вчителів та учнів, а також для широкого впровадження ІКТ у освітню практику. Про це свідчить перелік ключових компетентностей, що визначено Концепцією Нової української школи (2017) та Законом про освіту (2017), де зазначено, що *інформаційно-цифрова компетентність передбачає впевнене, а водночас критичне застосування інформаційно-комунікаційних технологій (ІКТ) для створення, пошуку, обробки, обміну інформацією на роботі, в публічному просторі та приватному спілкуванні. До цього поняття також віднесено інформаційну й медіа-грамотність, основи програмування, алгоритмічне мислення, роботи з базами даних, навички безпеки в Інтернеті та кібербезпеці; розуміння етики роботи з інформацією (авторське право, інтелектуальна власність тощо) [7].*

Висновки. Отже, можливості, що сьогодні відкриваються перед вчителем у сучасних умовах українських реформ сприяють необхідності розроблення та впровадження у систему післядипломної освіти вчителя методичних розробок на тему цифрової компетентності та використання ним ІКТ. Необхідним вбачається навчити вчителя проектувати навчальне середовище засобами ІКТ, орієнтуватись у хмарних технологіях, використовувати їх можливості у роботі, використовувати цифрові можливості для проведення оцінювання учнів та самоосвіти. Водночас вчителі повинні вміти гнучко вирішувати складні питання та реагувати на виклики цифрового світу: дбати про власну та учнівську конфіденційність, захищати особисті дані в он-лайн середовищі, взаємодіяти в мережі Інтернет, протистояти Інтернет ризикам, відкривати для дітей можливості створення власних цифрових ресурсів та розширювати ті можливості, що пропонує цифровий світ. Така спрямованість сприятиме також

застосуванню вчителями активних форм та методів під час здійснення ними професійної діяльності, а також розширює можливість компетентнісного зростання.

Список літератури:

1. Council Recommendation on Key Competences for Lifelong Learning, adopted by the Council at its 3617th meeting held on 22 May 2018, <http://data.consilium.europa.eu/doc/document/ST-9009-2018-INIT/EN/pdf>. Last assessed 05.05.2019.
2. Providing researchers with the skills and competencies they need to practices Open Science. European Commission, Brussels, 2017, [https:// http://ceur-ws.org/Vol-2104/paper_169.pdf](https://ceur-ws.org/Vol-2104/paper_169.pdf). Last assessed 04.05.2019.
3. Redecker, C. European Framework for the Digital Competence of Educators: DigCompEdu. Punie, Y. (ed). EUR 28775 EN. Publications Office of the European Union, Luxembourg, 2017.
4. Osnovy standartizacii informacijno-komunikacijnih kompetentnostej v sistemi osviti Ukraïni : metod. rekomendacii/ [V. YU. Bikov, O. V. Bilous, YU. M. Bogachkov ta in.]; za zag. red. V. YU. Bikova, O. M. Spirina, O. V. Ovcharuk. – K. : Atika, 2010.
5. Stephanie Carretero, RiinaVuorikari, YvesPunie. DigComp 2.1: The Digital Competence Framework for Citizens with eight proficiency levels and examples of use, Luxembourg: Publications Office of the European Union, 2017.
6. Vuorikari, R., Punie, Y., Carretero Gomez S., Vanden Brande, G. DigComp 2.0: The Digital Competence Framework for Citizens. Update Phase 1: The Conceptual Reference Model, Luxembourg: Publication Office of the European Union. 2016.
7. Zakon Ukraïni vid 5 veresnya 2017 roku № 2145-VIII «Pro osvitu» – Zagolovok z ekranu: URL: <http://zakon2.rada.gov.ua/laws/show/2145-19> (Accessed Apr.28,2019).

MODERN TYPE OF THE FAMILY PATTERN – STUDENT FAMILY AND ITS PROBLEMS

Ogneva L.G.

assistant of the department

Kharkov National Medical University

(096) 0313353, lilaogneva21@gmail.com

A young family is at the initial stage of its development, how a model of future relations is being formed - the distribution of power and responsibilities, the type of social relations between spouses, there is a search for relationships that satisfy both spouses, common family values and behavioral attitudes. Today, we are increasingly overwatching a progressive process of transformation of our society, the acquisition of new social and cultural qualities. In such conditions, the social problems of the modern family are especially visible, moreover, they are progressing and bypass any young family. And it is necessary to look for a solution to the social problems exactly in modern families. Preparing for marriage and family life has always been one of the main tasks of adolescence. At the same time, the importance of the ability to remain true itself in the family, which means increasing the role of personal values, has increased. It can definitely be stated that student youth does not refuse marriage in the common understanding of this concept, but refuses to register their marriage in a timely and formal manner. And this leads to a weakening of the sense of family duty, family traditions and attitudes of marital and family fidelity, and also affects the reproductive behavior. The problem is to adapt socially not only individuals, but entire families, and even groups of families, in order to perform its social functions and, above all, for primary socialization. Certainly, the family problem is relevant today.

The student's family has the potential ability to successful functioning due to the proximity of the ideas of the spouses' moral characteristics. But it should be noted that an important aspect of the problem under consideration is the factor that attitudes towards student families on the part of parents, public organizations and school administrations have changed. Along with this, there are several specific problems that are characteristic for most student families: low cash income; difficulties of combining study and family obligations; difficulties associated with the birth and upbringing of children. Young people are well aware of the difficulties that the student couple will have to face. Now only the children of wealthy parents can create their own hearth, because virtually every second student family receives more than fifty percent of the family funds from the parent wallet. At the same time, it would be wrong to deny the influence of the social origin of spouses on behavior in everyday life, on the nature of family relations. People of different social groups have a distinction in their life orientations. The plans of the young spouses are adjusted, depending on the residence place of parents, their social status. Material assistance from parents living in a village or in a city is also various.

Natives from rural areas, nonresident students are more likely to face difficulties in solving housing problems compared to natives of the city where the university is located. Therefore, the severity of the housing problem of family students from different universities depends not only on the presence or absence of special hostels, but also on the number of nonresident students at the institute. Many universities try to solve this problem, give out hostel rooms to student families, but they are not enough compared to the number of families. Young spouses have to rent apartments or rooms and it has been worsening the already difficult financial situation of the family. Concernment and initiativeness in solving problems, the desire and ability to equip your life will contribute to the successful functioning of the student's family to a large extent.

Thus, it should be noted that: the student family is a special kind of young family; The student family is characterized by greater stability than any other young family, because spouses are united by common interests and views, their actions are

aimed at learning; the student family is characterized by a greater dependence on parents (the main source of income is a scholarship); The student family faces the same material and domestic problems as any young family. A special position is the housing issue. Not all educational institutions provide an opportunity to get a place in a family hostel. Rare student family has its own apartment. The most preferred option is living with parents. Unfortunately, it has been formed an installation in modern society according to which separation from parents is almost a guarantee of a successful marriage. In some cases, cohabitation with the parental family in the first years of life is simply necessary for the young spouses. In some cases, cohabitation in the parental family in the first years of life is simply necessary for the young spouses. Living with parents gives young spouses the opportunity not only to complete their education and to spend their time more rationally and interestingly, but also to have a child timely, which is good for a woman's health and the student family's moral climate.

The specifics of student marriage also consists of the spouses' activity - learning, the temporality of their social status. Graduation, distribution to work position, favorite work in perspective - these are components of the spirituality of the student marriage. Young people, regardless of their place of living, should form an orientation towards the indivisibility of the family, the fullness of its structure, the presence of two or three children, conscious and responsible parenthood, continuity of family experience, preservation and strengthening of moral traditions and cultural heritage of previous generations. It should be noted that we do not have another country and other young people. A young family as the most active and mobile subject at the social and group levels requires constant close attention of researchers and social politicians.

СИСТЕМА МАРКЕТИНГОВОЇ ІНФОРМАЦІЇ В УПРАВЛІННІ ЗАКЛАДОМ ОСВІТИ

Олексін Ю.П.

м.Рівне

Національний університет водного
господарства та природокористування,

доктор педагогічних наук, професор,

завідувач кафедри суспільних дисциплін, +380673625123,

oleksin_roippo@ukr.net

Якубовська С.С.

м.Рівне

Національний університет водного
господарства та природокористування,

кандидат педагогічних наук, доцент

кафедри суспільних дисциплін, +380677294617,

yakubovskasvitlana@ukr.net

В умовах сьогодення, для забезпечення ефективної діяльності закладу загальної середньої освіти, створення його позитивного іміджу, актуальність налагодженої системи отримання інформації не викликає сумнівів.

Умови ринкових відносин, в яких існують навчальні заклади сприяли появі та розвитку системи маркетингової інформації. Питанням теоретичної та практичної сутності маркетингової інформації присвячені роботи таких авторів як Т. Амблер, А. Балабаниць, Є. Голубков, І. Губайдулліна, І. Дейнека, О. Дейнека, Карен Ф. А. Фокс, Ф. Котлер, Є.

Крикавський, Г. Міщенко, О. Панкрухін, Р. Патора, В. Решовский, І. Шахіна, Л. Шепюк та ін.

Система маркетингової інформації (marketing information system), за словником, це постійно діюча структура взаємозв'язку людей, обладнання та методичних прийомів. Вона призначена для збору, класифікації, аналізу, оцінки і поширення актуальної, своєчасної і точної інформації, з метою покращення планування і контролю за виконанням маркетингових заходів [7].

В основу системи покладено такий елемент як інформація. Це цифри, факти, відомості, чутки, оцінки та інші дані, які необхідні для аналізу і прогнозування діяльності.

Інформація (англ. Information) означає тлумачення, повідомлення, роз'яснення, викладання. До інформації належать усі види відомостей, повідомлень (усні, письмові, графічні тощо) і знань, потрібних для реалізації функцій управління.

Успішність прийняття ефективного управлінського рішення залежить від функціонування певних інформаційних потоків, які забезпечують отримання інформації про стан об'єкта управління.

Ключовим моментом в управлінні соціально-педагогічними системами є процес отримання та переробки інформації. Це пов'язано з тим, що інформація потрібна для формування управлінських впливів та рішень, а наявність регулярного аналізу інформації (що надходить каналами зворотного зв'язку) необхідно для формування наступних впливів та рішень, що забезпечить ефективність управління.

Під інформацією, за визначенням у Законі України «Про інформацію», розуміється документовані або публічно оголошені відомості про події та явища, що відбуваються у суспільстві, державі та навко-лишньому природному середовищі [2].

Інформація в управлінні соціально-педагогічними системами, за визначенням науковців, це та частина знань, повідомлень, даних, яка

використовується для управління, для збереження якісної визначеності та удосконалення складної соціально-педагогічної системи [4].

Використання інформації в управлінській діяльності – має назву інформаційного забезпечення прийняття управлінських рішень. Таке забезпечення в своїй основі має певні потоки інформації.

За тлумачним словником з основ інформаційної діяльності, інформаційне забезпечення – це спеціально організована система відбору, переробки, зберігання і подальшого використання чітко визначеного комплексу інформації, що відображає основні напрями навчально-виховного процесу [9].

Інформаційне забезпечення систем управління – це поєднання усієї інформації, що використовуються, специфічних засобів і методів її опрацювання, а також діяльності фахівців з її ефективного удосконалення й використання [3].

Найчастіше інформаційне забезпечення визначають як комплекс організаційних, правових, технічних і технологічних заходів, засобів та методів, які забезпечують в процесі управління і функціонування системи інформаційні зв'язки суб'єктів і об'єктів шляхом оптимальної організації інформаційних масивів баз даних і знань [8].

Інформаційне забезпечення управління в освіті розглядається як сукупність організаційно-технічних дій щодо забезпечення зустрічного руху управлінської інформації, яка відображає стан освітнього процесу, і сутність соціального замовлення суспільства з наступним діалогічним узгодженням цієї інформації й поточним коригуванням діяльності об'єктів [4].

Спираючись на роботи науковців, можна виділити інформаційні потоки, що забезпечують ефективність прийняття управлінського рішення. Це такі потоки: нормативно-правова інформація, маркетингово-моніторингова інформація, оперативна (зовнішня і внутрішня) інформація, проектна (зовнішня і внутрішня) інформація, консультативно-освітня інформація [6].

Використання інформації, що надходить за цими потоками сприяє отриманню вичерпного знання про стан об'єкта управління. Тобто, відбувається отримання інформації: повної, об'єктивної, релевантної, адекватної, точної. Інформації, яка дозволяє приймати ефективні управлінські рішення.

Одним з основних шляхів отримання такої інформації є організація та проведення маркетингово-моніторингових досліджень.

Під маркетингом в освіті розуміють вид ринкової діяльності, який спрямовано на вивчення, постачання та задоволення потреб споживачів в освітніх послугах.

Ми повністю підтримуємо точку зору Б. Братаніча, що для системи освіти маркетинг має принципове значення, насамперед у двох аспектах: формування критеріїв соціальної та індивідуальної цінності освіти в контексті соціокультурних характеристик інформаційного суспільства (визначення ціннісних параметрів якісної освіти) і забезпечення зростання ролі освіти як соціальної цінності в системі його ціннісних пріоритетів [1].

Провідним фактором у маркетинговій діяльності є орієнтація на споживача, тому що в умовах ринку заклад загальної середньої освіти тільки тоді може досягти своїх цілей, коли найкращим чином задовольнить потреби споживачів. Для забезпечення цього необхідно: постійно вивчати виклики ринку та освітні потреби споживачів; прогнозувати попит й управляти його формуванням; регулювати виробництво і постачання освітніх послуг; формувати позитивний імідж закладу.

Комплекс маркетингових заходів являє собою вид соціальної технології, спрямованої на виявлення ефективних засобів управління ринком на основі об'єктивного розуміння ситуації на ньому. Така технологія виступає як відповідний цикл маркетингового управління: аналіз (інформація за результатами маркетингових досліджень), планування (стратегічне, оперативне), організація виконання, мотивація, контроль за проведеними заходами й отриманим прибутком, регулювання, інформаційне

забезпечення. Як бачимо, ця технологія містить функції управлінського циклу [6]. Тому доречно, на наш погляд, говорити про маркетингове управління.

Отже, пріоритетним завданням маркетингу є координація діяльності та використання інформації про зовнішнє і внутрішнє середовище з метою задоволення освітніх потреб споживачів. Для цього необхідно: сформулювати мету діяльності закладу освіти здійснити певні дії маркетингового управління: провести аналіз внутрішнього та зовнішнього середовища, виявити сильні та слабкі сторони закладу, потенційні зовнішні загрози й сприятливі можливості діяльності закладу загальної середньої освіти.

Використання саме маркетингової інформації забезпечить ефективність управління та сприятиме більш якісному наданню навчальним закладом комплексу освітніх послуг.

Список літератури:

1. Александров В. Освітня послуга / В. Александров. – 2007. – № 3. – С. 53 – 60.
2. Бакуменко В. Д. Формування державно-управлінських рішень: Проблеми теорії, методології, практики: моногр. / В. Д. Бакуменко. - К.: Вид-во УАДУ, 2000. - 328 с.
3. Белая К. Ю. 200 ответов на вопросы заведующей детским садом: Руководителям детских садов, методистом, воспитателям, студентам, слушателям ИПК, родителям, работникам образования / К. Ю. Белая. – М.: АСТ, 1997. – 394 с.
4. Боднар О. С. Менеджмент педагогічного персоналу загально-освітнього навчального закладу: навч.-метод. посіб. / За заг. ред. О. С. Боднар. – Тернопіль: Астон, 2011. – 320 с.
5. Боднар В. І. Управлінський аспект плану роботи школи. І. Боднар // – Підручник для директора. – 2006. - № 1. – С. 4 - 6.
6. Братаніч Б. В. Маркетинг в освіті як предмет філософського аналізу: автореф. дис. на здобуття наук. ступеня доктора філософських наук:

09.00.10. – «філософія освіти» / Б. В. Братаніч. – К.: Інститут вищої освіти АПП України, 2006. – 20 с.

7. Вдовиченко Р. П. Управлінська компетентність керівника школи / Р. П. Вдовиченко. – Харків: Основа, 2007. – 112 с.

8. Вознюк В. С. Маркетинг освітніх послуг: навч. посіб./ В. С. Вознюк. – Луцьк: Волинська книга. 2007. – 64 с.

9. Гаркавенко С. С. Маркетинг: підручник. – 5-те вид. доп. / С. Гаркавенко. – Київ: Лібра, 2007. – 720 с.

Педагогічні науки

ДОСЛІДНИЦЬКА КУЛЬТУРА ЯК НЕВІД'ЄМНА СКЛАДОВА ДОСЛІДНИЦЬКОЇ КОМПЕТЕНТНОСТІ МАЙБУТНІХ ДОКТОРІВ ФІЛОСОФІЇ

Олійник І.В.

кандидат педагогічних наук, доцент кафедри педагогіки та психології

ВНЗ «Університет імені Альфреда Нобеля»

(м. Дніпро)

Загальновідомим є факт, що освіта працює на майбутнє, визначаючи особистісні якості кожної людини, її знання, уміння і навички, світоглядні та поведінкові пріоритети, що у кінцевому результаті формує економічний, моральний, культурний та духовний потенціал суспільства і цивілізації в цілому.

Інтелектуальний потенціал нації в першу чергу залежить від системи освіти і є визначним потужним фактором прогресивного розвитку країни. В останні роки освітня парадигма рясніє різноманітним підходами до організації навчального процесу у закладі вищої освіти, однак при будь-якому обраному

варіанті кінцевий результат має бути обернений до досягнення головної мети – створення оптимальних умов для розвитку особистості й досягнення високого рівня її освіченості та культури.

Вагомого значення у межах означеної проблеми набувають дослідження С. Гончаренка, В. Загвязинського, І. Зимньої, М. Князян, В. Краєвського, О. Семенов, Л. Сущенко, М. Труфкіної, Г. Щедровицького та ін.

Система вищої освіти в Україні на сьогодні має полівекторний характер. Необхідність реформування вищої освіти головним чином пов'язана з тим, що на даному етапі розвитку суспільства постає потреба у висококваліфікованих, конкурентноспроможних фахівцях, які можуть самостійно визначати траєкторію професійної діяльності, вміють обробляти великий обсяг інформації, мають нестандартне мислення, демонструють високий рівень адаптивності до змінних соціальних умов і запитів сучасного ринку праці.

Формування дослідницької культури у майбутніх педагогів є одним із актуальних завдань освітнього процесу в закладі вищої освіти, що детермінує забезпечення пізнавальної активності особистості, якості професійної підготовки, формування критичного мислення, нестандартного підходу до вирішення наукових та соціально значущих практичних завдань, формування науково-дослідницької та загально-професійної компетентності.

Зазначене вище вимагає забезпечення повноцінної ефективної підготовки педагогів, що у свою чергу, на наш погляд, є неможливим без формування у них дослідницької культури.

Якщо розглядати дефініцію «культура» в загальному, широкому розумінні, то, наприклад, у філософському словнику вона характеризується як певний рівень розвитку соціуму, творчих сил та здібностей особистості в типах і формах організації життя та діяльності людей у їх взаємостосунках, а також у створених нею матеріальних і духовних цінностях [6].

Дослідницька культура постає як частина загальної культури та інтегративна якість особистості.

Так учена М. Труфкіна дослідницьку культуру визначає як особистісне явище, тобто складну, динамічну якість особистості, що характеризує готовність фахівця до вирішення професійних проблем засобами наукового пізнання [4].

У монографії С. Бризгалової дослідницька культура постає в якості узагальненої характеристики дослідницької діяльності як процесу створення, освоєння і використання педагогічних інновацій, як якісна характеристика, високий рівень різних проявів цієї діяльності [1].

У дослідженні В. Тушевої дослідницьку культуру репрезентовано як якість особистості, яка визначає її саморозвиток, самовизначення, самодетермінацію, саморегуляцію й самоактуалізацію у науково-дослідницькій діяльності, яка є за своєю сутністю творчо-пізнавальною діяльністю [5].

Інша дослідниця Т. Дерев'янка розглядає дослідницьку культуру як міру й спосіб творчої самореалізації особистості в педагогічній діяльності, що відображає інноваційну спрямованість його дослідницької діяльності й творче професійне мислення, педагогічну творчість і методологічну культуру [2].

Цікавими та влучними виявилися для нас погляди О. Дмитришин, яка науково-дослідницьку культуру визначає як різновид професійної культури педагога та спосіб оформлення буття конкретної людини як суб'єкта суспільних відносин, що склалися у сфері науки. Крім того, вчена наголошує на такій якості педагога-дослідника як наукова толерантність, що постає з дотримання етичних норм, цінностей, правил поведінки та взаємовідносин із зовнішнім оточенням (колегами, підлеглими, партнерами) [3].

Систематизація наукових поглядів щодо визначення феномену «дослідницька культура» дозволила генерувати власний погляд на трактування даної дефініції.

Дослідницьку культуру майбутніх докторів філософії розглядаємо як складне інтегративне, динамічне особистісне утворення, що характеризується соціально зумовленим рівнем розвитку особистості, активною позицією до вирішення особистісних та професійних завдань за допомогою наукового

пізнання та наукового дослідження, креативністю, наявністю діалектичного мислення, володіння методами проведення наукових експериментів та способами моделювання дослідження (прогнозування, планування тощо), дотриманням принципів академічної доброчесності у процесі науково-дослідницької діяльності. Зазначена якість є результатом процесу засвоєння освітніх практик закладу вищої освіти, що визначає розвиток дослідницької свідомості й пізнавального досвіду педагога в особистісній, науковій та професійній діяльності.

У структурі дослідницької культури розглядаємо 3 складові: соціокультурна, генетична та особистісна (рис. 1).



Рис. 1. Структура дослідницької культури

Отже, дослідницька культура майбутнього доктора філософії є потужним фактором, що сприяє розвитку науково-дослідницьких умінь здобувачів, створенню системи теоретичних знань і практичних умінь, дозволяє сформулювати ставлення до науки як до важливого засобу діагностики, проектування, прогнозування й самовдосконалення педагогічної практики.

Дослідницька культура володіє потужним потенціалом для майбутніх докторів філософії в процесі акумуляції пізнавального досвіду, що відтворюється в освітньому просторі закладу вищої освіти, та дозволяє ефективно функціонувати у всіх сферах життєдіяльності.

Список літератури:

1. Брызгалова С.И. Формирование в вузе готовности учителя к педагогическому исследованию: теория и практика: монография / С.И. Брызгалова. – Калининград, 2004. – 151 с.

2. Дерев'янку Т.Є. Структура дослідницької культури вчителя загальноосвітнього навчального закладу / Т. Є. Дерев'янку // Педагогіка та психологія. - 2016. - Вип. 52. - С. 48-59. - Режим доступу: http://nbuv.gov.ua/UJRN/znpkhnpu_ped_2016_52_8

3. Дмитришин О.Б. Формування культури науково-дослідницької діяльності у майбутнього педагога / О. Дмитришин // Науковий вісник Ужгородського національного університету. Серія : Педагогіка. Соціальна робота. - 2013. - Вип. 27. - С. 46-48. – Режим доступу: http://nbuv.gov.ua/UJRN/Nvuuped_2013_27_15

4. Труфкіна М.В. Дослідницька культура як важлива складова загальної культури майбутніх філологів / М.В. Труфкіна // Науковий вісник Кременецького обласного гуманітарно-педагогічного інституту ім. Тараса Шевченка. Сер. : Педагогіка. - 2013. - Вип. 2. - С. 105-111. - Режим доступу: http://nbuv.gov.ua/UJRN/nvkogpth_2013_2_22.

5. Тушева В.В. Науково-дослідницька культура майбутнього вчителя: сутність поняття та теоретичні аспекти її формування / В. В. Тушева // Наукові записки ТНПУ ім. В. Гнатюка. Сер. Педагогіка / редкол. : Л. Вознюк, В. Кравець, В. Мадзігон [та ін.]. – Тернопіль, 2010. – № 2. – С. 18-23.

6. Философский энциклопедический словарь / [под ред. Б.М. Прокофьева]. – М.: БСЭ, 1997. – 300 с.

**РОЗПІЗНАВАННЯ ЗМІН НАВКОЛИШНЬОГО СЕРЕДОВИЩА
БЕЗПІЛОТНИМ ЛІТАЛЬНИМ АПАРАТОМ І ІСНУЮЧІ АЛГОРИТМИ
РІШЕННЯ ЦІЄЇ ПРОБЛЕМИ**

Олійник О.О.

ХНУРЕ кафедри ІІІ асистент

Олійник О.В.

ХНУРЕ кафедри ІІІ асистент

Зибіна К.В.

ХНУРЕ кафедри ІІІ асистент

Настає епоха машин і проблема їх орієнтації в просторі стає все більш актуальною. Особливо для машин здатних до переміщення не тільки по землі, але і в повітрі. Метод вирішення даної проблеми існує тільки один – програмно-апаратний комплекс. Дану задачу неможливо вирішити виключно програмними або виключно апаратними засобами. Тут розглянуті існуючі комплекси для вирішення даної проблеми.

Найбільш актуальна ця проблема для рухливих машин. Найперспективнішими з них є безпілотні літальні апарати (БЛА), здатні пересуватися, а значить і виконувати різні завдання, в трьох вимірах.

Сьогодні безпілотні машини будуються з використанням різноманітних аеродинамічних схем. Залежно від застосовуваної системи управління БЛА поділяються на три класи:

- 1) дистанційно пілотовані (з радіокомандним управлінням і по проводах);
- 2) програмно пілотовані;
- 3) з комбінованими системами управління.

Особливістю апаратів з дистанційним управлінням (1 класу) є участь у процесі польоту людини-оператора, який розташовується, як правило, в

наземному пункті управління. Програмно пілотовані літальні апарати (2 класу) – автономні повітряні роботи, здатні здійснювати політ і вирішувати завдання по заздалегідь складеній програмі, без участі в процесі управління людини-оператора. Однак, більшість сучасних апаратів відносяться до першого і третього класів. Це багато в чому пов'язано з недосконалістю програм-пілотів, особливо в частині реакції на зміну навколишнього оточення.

Для орієнтування в просторі і управління польотом більшість безпілотних комплексів використовують американську систему GPS або російський аналог ГЛОНАСС, які забезпечують достатню на поточний момент, точність позиціонування. Однак, мало того, що існує багато місць де сигнали цих систем або недоступні, або обмежені і мають недостатню якість прийому сигналів, так вони ще не дозволяють програмній частині комплексу швидко реагувати на несподівану зміну обстановки. Виникає необхідність у розробці та застосуванні засобів управління, навігації, наведення літаючих роботів жодним чином не прив'язаних до супутникових систем. Дане завдання вирішується за допомогою використання машинного зору.

Далі розглянемо кілька підходів для вирішення заявлених раніше проблем.

Машинний зір – це науковий напрямок в області штучного інтелекту, зокрема робототехніки, і пов'язані з ним технології отримання зображень об'єктів реального світу, їх обробки і використання отриманих даних, для вирішення різного роду прикладних задач без участі (повного або часткового) людини.

Для вирішення поставленого завдання слід звернутися до такої сфери машинного зору як оцінка руху. Цифрове відео являє собою упорядкований набір кадрів. Саме тому стосовно нього часто використовують термін відеопослідовність. Інформацією про рух в обробці відео називають двовимірний масив векторів руху. При цьому під вектором руху в заданій точці розуміють вектор зміни координат цієї точки між двома заданими кадрами.

Існують такі підходи блокової оцінки руху, як повний перебір, шаблонні методи, метод ієрархічного пошуку і методи, які використовують вектора-кандидати.

Алгоритм повного перебору. Оскільки область пошуку кінцева, то найбільш очевидним методом мінімізації функції співвідношення блоків є повний перебір всіх значень.

Алгоритми ієрархічного пошуку. Основна ідея полягає в наступному. Перед початком пошуку проводиться обчислення $N-1$ зменшених «копій» поточного і попереднього кадрів, при цьому кожна чергова копія в 2^n (n – натуральне число) разів менше попередньої. Пари кадрів однакового розміру це рівні. На одному рівні поточний кадр і попередній кадр – однакового розміру. Обробка йде від кадрів меншого розміру до кадрів більшого розміру. На кожній ітерації виробляється оцінка руху (ОР) будь-яким з відомих методів, наприклад, шаблонним пошуком. При цьому в якості стартової точки на кожній ітерації вибирається векторне поле, отримане з попередньої ітерації. Кожна наступна ітерація уточнює вектори, обчислені на попередній. При переході за ітераціями розміри області пошуку і блоки збільшують так, щоб число блоків у кадрі не змінювалося.

Для більшості відеопослідовностей справедливим є твердження, що вектори руху сусідніх блоків дуже схожі, так як ці блоки найчастіше належать одному об'єкту, що рухається. Це твердження призвело до появи цілого класу методів ОР, що використовують вектори-кандидати.

Розглянемо кілька більш складних і комплексних підходів до орієнтування машини в мінливому оточенні.

Метод одночасної локалізації і побудови карти (SLAM від англ. Simultaneous Localization and Mapping) – метод, який використовується в мобільних автономних засобах для побудови карти в невідомому просторі або для оновлення карти в заздалегідь відомому просторі з одночасним контролем поточного місцезнаходження і пройденого шляху.

Метод одночасної навігації і побудови карти (SLAM) – це концепція, яка пов'язує два незалежних процеси в безперервний цикл послідовних обчислень. При цьому результати одного процесу беруть участь в обчисленнях іншого процесу.

В даний час існує декілька основних підходів до вирішення цього завдання: EKF-SLAM, FastSLAM, DP-SLAM тощо.

В робототехніці EKF-SLAM є класом алгоритмів, який використовує розширений фільтр Калмана (EKF) для одночасної локалізації і відображення (SLAM). Як правило, алгоритми EKF-SLAM засновані на характеристиках і використовують алгоритм максимальної правдоподібності для об'єднання даних. За останнє десятиліття EKF-SLAM був де-факто методом SLAM, до введення FastSLAM.

FastSlam – один з підходів вирішення завдань SLAM (англ. Simultaneous Localization And Mapping). В основі алгоритму лежить так званий фільтр частинок і застосування Байєсової мережі. У FastSLAM одна велика карта розглядається як сукупність локальних підкарт, що дозволяє прибрати залежність орієнтирів один від одного і таким чином значно скоротити час перерахунку оцінки стану системи. Метод був розроблений в 2002 році студентами Карнегі-Меллона і Стенфордського університетів.

DP-SLAM (від англ. Distributed Particle – Simultaneous Localization And Mapping) – один з підходів вирішення завдань SLAM, який реалізує простий фільтр частинок над картами і положеннями робота. Даний метод заснований на застосуванні технології, що використовує відображення розподілених частинок – distributed particle mapping (DP-Mapping). Метод був розроблений студентами Університету Дьюка (Austin Eliazar and Ronald Parr). Даний метод зручно застосовувати, коли в досліджуваному середовищі немає можливості знайти яскраво виражені орієнтири.

ORB-SLAM – універсальне і точне рішення SLAM для монокулярних, стереофонічних і RGB-D камер. Він здатний обчислювати в реальному часі траєкторію камери і розріджену 3D-реконструкцію сцени в самих різних

середовищах, починаючи від невеликих ручних послідовностей столу і закінчуючи автомобілем, що рухається навколо декількох міських кварталів. Він здатний закривати великі цикли і виконувати глобальну релокалізацію в режимі реального часу і з широких базових ліній. Включає автоматичну і надійну ініціалізацію з планарних і непланарних сцен.

Безпілотні літальні апарати несуть в собі величезний потенціал, який просто вимагає бути реалізованим. Вони можуть стати вирішенням багатьох викликів, що стоять перед людством. Однак на даному етапі це все ще досить сирий продукт, що вимагає значного доопрацювання: ці апарати все ще не можна назвати повноцінно безпілотними (вони потребують нехай і дистанційне, але управління людиною), їх комплектація все ще не оптимальна і для неї необхідне проведення подальших експериментів, програмне і математичне забезпечення все ще недостатньо досконале. Однак, навіть володіючи перерахованими вище недоліками, дані об'єкти виконують поставлені перед ними завдання і, як мінімум, спрощують життя людини, а то і рятують його.

Економічні науки

ОДНОФАКТОРНА МОДЕЛЬ ПЕРЕФОРМАТУВАННЯ БАНКІВСЬКОГО КРЕДИТУ

Онiкiєнко С.В.

ДВНЗ «Київський національний економічний університет імені Вадима Гетьмана», д.е.н., доцент, професор кафедри корпоративних фінансів і контролінгу, +380 503565592, onikiiien@gmail.com

Упродовж усієї історії існування банків питання роботи з проблемними кредитами завжди визначалося як таке, що потребує максимуму уваги як зі сторони банків, так і зі сторони органів державного регулювання і нагляду.

У більшості існуючих підходів до роботи з проблемними кредитами банки послуговуються індивідуальним практичним доробком до переформатування проблемних кредитів або ж користуються нормативними рекомендаціями, що надаються органами державного регулювання і нагляду, зокрема, положеннями і рекомендаціями НБУ[1]. Розгляд цих положень і рекомендацій дає змогу зробити висновок, що при їх розробці автори не приймають до уваги вартісні аспекти оцінки кредиту, які можуть суттєво впливати на зміну ринкової вартості кредитного портфеля банку.

У цьому дослідженні нами пропонуються теоретичні засади вирішення задачі економічного переформатування (реінжинірингу) банківських кредитів у випадку коли позичальник не в змозі виконати свої зобов'язання перед комерційним банком стосовно обслуговування позики в окремо взятому платіжному періоді.

На відміну від існуючих підходів, ми виключаємо з переліку засобів, що традиційно використовуються в цих випадках, такі інструменти мінімізації ризиків як застава, гарантія, поручительство та інші – розглядаючи кредит як бланковий - і акцентуємо увагу лише на двох формальних параметрах, що описують банківський кредит: процентна ставка та тривалість кредиту. Звісно, залишається ще і сума кредиту, але у найгіршому з випадків - кредит вже отриманий позичальником і вплинути на його величину банк-кредитор не в змозі. За таких припущень, банк має можливість змінити формат існуючого кредиту за двома факторами: процентна ставка по кредиту і/або строк кредиту.

Слід зауважити, що у національній практиці такі підходи не набули поширення оскільки офіційне визнання погіршення якості кредитного портфеля призводить до погіршення нормативних показників комерційного банку, що встановлюються центральним банком. Тому банкам простіше і безпечніше припиняти існуючу кредитну угоду і укласти з позичальником нову, створюючи видимість покращення якості кредитного портфеля.

Найпростішим (емпіричним за своєю природою) припущенням у випадку невиконання позичальником зобов'язання по обслуговуванню кредиту, є його

подовження (продлонгація) - якщо це можливо – і, таким чином, доотримання пропущеного платежу з урахуванням втрати вартості пропущеного платежу у часі. Іншим гіпотетичним компенсаційним варіантом є збільшення процентної ставки по кредиту для компенсації недоотриманого банком платежу упродовж періодів, що залишилися до закінчення терміну кредиту. Проте, ці припущення, які по своїй природі є інтуїтивно зрозумілими, мають знайти теоретичне обґрунтування у рамках положення стосовно збереження чистої теперішньої вартості банківського кредиту. Така постановка питання, на нашу думку, є суто економічною, оскільки саме максимізація вартості активів банку (а в нашому випадку - збереження запланованої величини приросту багатства банку від кредитної операції) є однією з стратегічних цілей його власників – акціонерів.

Отже, при переформатуванні банківського кредиту кожен з таких його параметрів як відсоткова ставка та тривалість має бути змінений таким чином, щоб забезпечити банку очікувану за вихідних (тих, що закладалися в кредитний договір) умов кредиту чисту теперішню вартість. В основу дослідження нами покладено дослідження існуючих схем кредитування з урахуванням грошових потоків, які формують графік грошових потоків по кредиту.

Для прикладу візьмемо класичну схему кредитування, яка передбачає єдиний відтік грошових коштів у момент видачі позики комерційним банком позичальнику, регулярні процентні платежі, що нараховуються на усю суму позики, та фінальний платіж незмінної основної суми боргу на момент погашення кредиту.

Для цього випадку нами виведена формула для розрахунку модифікованої процентної ставки (r') для періодів, що залишилися від моменту пропущеного платежу по кредиту (T') і до планового терміну погашення позики (період T):

$$r'_{|T';T|} = r \times \left[\frac{WACC}{\left(1 - \frac{1}{(1+WACC)^{T-T'}}\right)} + 1 \right], \quad (1)$$

де, $r'_{T';T}$ – модифіковане значення процентної ставки по кредиту для періодів, що залишилися до погашення; r – оригінальна процентна ставка по кредиту; T – кількість платежів передбачена у графіку погашення кредиту; T' – порядковий номер періоду у якому пропущено платіж - $WACC$ – ціна капіталу для банку (тут - середньозважена вартість капіталу банку).

У випадку коли компенсувати втрату вартості кредиту планується за рахунок його пролонгації, кількість додаткових періодів (N) може бути розрахована за наступною формулою:

$$N = \frac{\ln\left(\frac{WACC - r}{WACC \times (r \times (1 + WACC)^{T-T'} + 1) - r}\right)}{\ln(1 + WACC)}. \quad (2)$$

Аналогічні формули можна вивести і для інших схем кредитування як, наприклад, кредит з рівномірним погашенням суми основного боргу і нарахуванням процентів на суму залишку основного боргу або кредит з ануїтетним погашенням боргу.

Кожна з двох формул може розглядатися як ілюстрація реалізації однофакторної моделі модифікації кредиту з пропущеним платежем. Очевидно, що можливий і третій шлях – двофакторна модель - коли змінюється як процентна ставка, так і строк кредиту. Для реалізації такого підходу необхідно лише розв'язати систему рівнянь, що складається з уже розглянутих нами рівнянь: 1) розрахунку модифікованої процентної ставки по позиції (r'); 2) розрахунку терміну пролонгації (N). Очевидно, що результатом розв'язку такої системи буде певна множина розв'язків – лінія графіку функції $NPV_{очік} = f(N, r')$ (рис.1). На самій лінії графіку знаходяться ті комбінації факторів r' і N , які забезпечують втрату NPV кредиту від пропущеного у періоді T' платежу.

Причому, кількість комбінацій елементів цієї множини (комбінацій підвищення ставки - r' і пролонгації – N періодів) є теоретично необмеженою. Проте, при внесенні в систему рівнянь обмеження, що обумовлюється практичними потребами, стосовно отримання цілочислених значень строку пролонгації (N) для платіжних періодів (місяць, квартал, півріччя, рік –

відповідно до умов існуючої кредитної угоди), перелік доступних комбінацій звужиться до прийнятної кількості.



Рис. 1. Використання двофакторної моделі переформатування кредиту за умови отримання цілочисленних рішень при пролонгації кредиту

До обмежень запропонованого підходу слід, насамперед, віднести припущення стосовно того, що ціна капіталу для банку (в нашому випадку WACC) є сталою величиною; крім того ми умисно спростили ситуацію припустивши, що, по-перше, позичальник лише разово пропускає платіж по кредиту, і по-друге, у позичальника не має можливості сплатити хоча б частину платежу. Розраховані за нашими рекомендаціями нові значення процентної ставки або строку пролонгації, загалом, мають забезпечити банку збереження величини чистої теперішньої вартості кредиту, що планувалася на момент його видачі і не можуть забезпечити її зростання, оскільки мають на меті лише компенсувати втрату NPV кредиту від разового неплатежу. Якщо за умовами кредитної угоди платежі по кредиту здійснюються частіше ніж один раз на рік, базова процентна ставка має від початку бути перерахована на період платежу. Крім того, при постановці задачі ми зробили припущення, що позичальник не виконав зобов'язання перед банком лише в одному платіжному періоді і надалі буде ці зобов'язання сумлінно виконувати. Для підтвердження такого сценарію

подій банку необхідно створити новий довгостроковий прогноз оцінки кредито– та платоспроможності позичальника і регулярно його переглядати.

Список літератури:

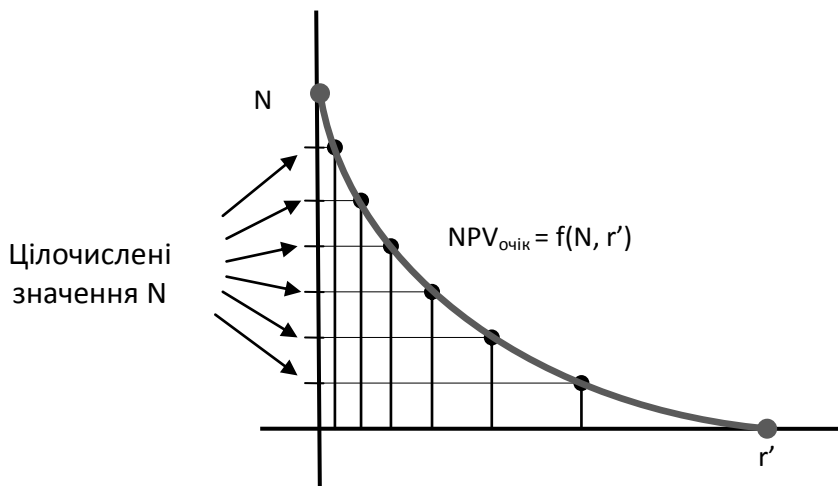
1. Болгар Т. М. Розвиток науково-методологічних підходів до управління проблемними кредитами банку: монографія / Т. М. Болгар — Кременчук: Видавництво П.П. Щербатих О. В., 2014. - 268 с.

Філологічні науки

ПОСТАТЬ МИТЦЯ І ЙОГО ВПЛИВ НА ФОРМУВАННЯ «НАЦІОНАЛЬНОГО» ЯК КУЛЬТУРНО-ІСТОРИЧНОГО ФЕНОМЕНУ

Онуфрієнко Олена Петрівна

Особливим явищем української культури, що формувало нове світобачення і світосприйняття, було формування модернізму на межі епох із ключовою і визначальною постаттю Митця. Саме на межі ХІХ-ХХ століть відбувається конфлікт в українській культурі між народницьким і модерністським дискурсами. Тут зауважимо, що українська культура займала особливе місце у суспільно-історичному процесі, адже їй відводилась виняткова суспільна роль у народницькому дискурсі. Як відомо, наприкінці ХІХ століття епоха народництва завершувалась, за словами Т. Гундорової, «в оформленні культури (як культу) з допомогою міфологічного мислення» [1, с. 16].

Саме тут формується думка про відповідальність митця за свою творчість перед народом. Згадаймо «скричені голови» Лесиних ідей, образів задля праці на громаду, її гостру критику народництва за архаїчність, традиціоналізм та популізм.

Але саме в нетрях народництва уже з 60-х років XIX століття формуються засади нової естетичної платформи, платформи модернізму. Це період, коли українські митці беруться до перекладатства, що сприяє формуванню нових світоглядних засад, нових естетично-філософських поглядів. Потужна перекладацька діяльність цього періоду І. Франка сприяє залученню до перекладів і інших українських митців: Лесі Українки, Ольги Кобилянської, Якова Щоголіва, Миколи Вороного. Разом з тим починається критичний аналіз народницьких спрямувань та традиційної народницької естетики, інтелектуалізація критики. З появою делікатної критики народництва, а особливо з активною діяльністю Михайла Дрогоманова (зокрема його працями «Література російська, великоруська, українська і галицька» (1873 р.), «Листи на Наддніпрянську Україну» (1893 р.)) формується анти народницький світогляд, а значить закладаються підвалини модерних устремлінь. Соломія Павличко зазначала, «що там, де в ролі головного читача висувається інтелігенція, там, де починаються переспіви й переклади із західних літератур, відкривається естетичний простір для формування художніх принципів та систем іншого ненародницького спрямування й відповідно ненародницького дискурсу» [3, с. 37].

Формується нова якість мислення з ключовою постаттю Митця, Митця-медіума, Митця-пророка через яку розкривається складність мистецько-культурної ситуації *Fin de siècle* в Україні, що втілюється у творчому «Я» особистості, якою, зокрема, і була Леся Українка. Яскрава і виразна модель самоідентифікації творчої особистості Лесі Українки особливо продуктивна в її художній практиці. Її позиція Митця в процесі набуття свого імені виражає філософсько-культурний і художньо-естетичний досвід народу — нації. Відбувається акт ідентифікації Митця з національним як культурно-історичним феноменом.

Специфіка розвитку української літератури цього періоду полягає в новосформованих естетичних концепціях творчості. Таким чином народжується нова свідомість, яка втілюється в індивідуально-авторських

концепціях творчості: О. Кобилянська, М. Коцюбинський, М. Вороний, В. Стефаник, Леся Українка. Але філософсько-естетичні погляди Лесі Українки вирізняються з-поміж інших як найбільш яскраві, оригінальні і продуктивні.

У співвіднесеності з часом, що їх формував, вони дозволяють, з одного боку, вписати творче надбання поетеси в певний історико-літературний і культурний контекст, а з іншого — поповнити і конкретизувати уявлення про шляхи розвитку української художньої свідомості ХХ століття, її духовні надбання і втрати.

Тут слід зауважити, що творчі пошуки і осягнення Лесі Українки вписуються у основні світоглядні парадигми, які продукують розвиток чинників феномену української національної ідентичності, суперечливий шлях пошуків якої передбачав певну етапність, зумовлену становленням національної самосвідомості і форм її вираження, відношення архетипів української ментальності, формування світоглядних констант.

Наприкінці ХІХ століття Україна включилась в процес, про який М. Грушевський зазначав, що історія людства повертається до історії народів, в якій культурні та економічні чинники часом мають більше значення, ніж політичні. Українська національна свідомість стає могутнім потоком, в якому важливе місце належить українській літературі. Діяльність М. Коцюбинського, Лесі Українки, В. Винниченка та інших письменників виводить літературу за межі селянсько-етнографічної тематики, завдяки чому вона набуває значення та функції загальнонаціональної, здатної задовольнити духовні потреби всіх станів та верств суспільства.

Тим часом в Україні активізується орієнтація на новаторські пошуки сутності людського буття. Це імпресіонізм М. Коцюбинського, експресіонізм В. Стефаника, символізм Олександра Олеся та П. Карманського і, звичайно, новромантизм О. Кобилянської та Лесі Українки. Всі ці творчі спрямування відбувались у руслі новітньої літературно-естетичної течії, яку Леся Українка і назвала модернізмом. Адже вона першою вжила слово «модернізм» до нового художнього напрямку наприкінці 1899 р. у своїй доповіді в Київському

науковому товаристві, згодом оформлену у статтю «Малорусские писатели на Буковине» надруковану російською мовою 1900 року в журналі «Жизнь».

Перші кроки до модернізму як культурного дискурсу, нового стилю мислення, вона робить сама, помітивши це явище у творчості О. Кобилянської, і окреслює його як ново романтизм, розкриваючи сутність нового напрямку: «Протест личности против среды и неизбежно сопровождающие его порывы *ins Vlau* составляют необходимый момент в истории литературы каждого народа» [2, с. 7]. Якщо для європейського неоромантизму характерним було відтворення почуття духовної втоми в епоху індустріалізації, намагання втекти від її реалій в умовний світ естетичної досконалості, то для Лесі Українки несприйнятними були як позитивіське «знищення» художньо-образного відображення світу, так і песимізм європейського та російського неоромантизму. Її твори підпорядковані настроям віталізму, життєлюбства. Шопенгауерська концепція волюнтаризму, «очищена» від песимізму, органічно входить в неоромантичні заклики Лесі до особистої відповідальності за свою власну долю, за долю України. Ніцшеанська ідея «надлюдини», не набуваючи у Лесі того антигуманного відтінку, який характеризує її у Фрідріха Ніцше, значною мірою впливає на героїчні образи її поезії.

Це були перші кроки на шляху модернізації культурного, літературного процесу в Україні. Ідеї новітньої філософії Ф. Ніцше та А. Шопенгауера визначають і творчі пошуки Лесі Українки. Її активна життєтворча позиція шліфується на шляху від романтизму до неоромантизму з рішучим доланням народницьких тенденцій. Цьому підпорядковане осмислення мистецького волевиявлення О.Кобилянської, яка цілком свідомо опановувала новітнє європейське бачення людини, водночас зберігаючи його історико-культурну традиційність — біполярність людської сутності, що виражалась поєднанням непоєднуваного — її зовнішніх і внутрішніх орієнтацій. Започаткований О. Кобилянською новий тип творчості дозволяв досягнути розвиток загальнолюдських ідеалів (уже на українському ґрунті) як вільний розвиток і нації, і окремої індивідуальності. Її концепція людини виражає прагнення до

вершин самовдосконалення, до людиноартистичності, що відзначено назвами її повістей «Людина» і «Царівна». Ознаки феноменального для української літератури явища в листі до М. Павлика Леся Українка обґрунтувала як неоромантизм. Зміст цього поняття поповнився глибоким аналізом мистецько-естетичних набутків зникаючого позитивістського спрямування. Леся Українка, відмовляючись від позитивістських ідейних загальників, відтворення *wie es eigentlich gewesen war* («як це в дійсності було»), укладає власну світоглядну систему, яку теж визначає як неоромантизм. Виокремлені його специфічні особливості є вже феноменами її власного світорозуміння і світовідчуття.

Світобачення поетеси було результатом титанічної діяльності її духу і інтелекту, засвоєнням гармонійного синтезу модерністських типів творчості. Думка і слово поетеси були спрямовані проти тенденційності в літературі, яка, на її думку, знищує саму сутність художньої творчості. Так, у її естетизуванні типове витісняється ірраціональним, яскравим, вражаючим, не стільки алогічним, скільки таким, що виходить за межі загальноприйнятого, вивищується над ним. Це, власне, і складає поетологічну особливість неоромантизму, котрий, як і класичний романтизм, спирався на принцип героїзму, на героїчну особистість. Але героїчна особистість у Лесі наповнюється новим змістом. Якщо у Т. Шевченка, П. Куліша, М. Костомарова героїчні риси притаманні особистості з високим соціальним статусом, політичним та державним діячам, то у Лесі Українки соціальне нівелюється, а героїка, подвижництво є вже способом життя, світобаченням, що руйнує стандартизуючу, омасовляючу буденну свідомість. В усій її творчості домінує співвідношення романтичного героїзму та тверезого прагматизму, їх взаємодія і протистояння. Саме крізь призму творчого надбання поетеси цей дуалізм набуває ознак національної ментальності.

Найсуттєвішим для Лесі Українки було віднайдення тих естетичних засад, що визначають виборювання вищих життєвих ідеалів. У відповідно до неоромантичних ідеалів вона суттєво доповнює поняття духовності, зміщуючи акценти з будь-якої ідейності, у тому числі й національної, в її чистому вигляді,

на естетику слова. Така концепція відповідає пошукам Лесі Українки, яка в слові бачить непереможну силу духу і тому возвеличує. Теоретично сформульована О. Потебнею світоглядна позиція могутності слова в поезії Лесі Українки набуває практичної програмної реалізації.

Якщо зважити на те, що в українському культурному житті переважали реалістично-натуралістичні тенденції, то на противагу цьому, екзистенціальний порив Лесі Українки був зумовлений неоромантичним світовідчуттям, абсолютно самостійним, хоча у протиставленні натуралізму він спирався на українські літературно-мистецькі традиції, для яких провідним завжди був внутрішній світ людини, її індивідуальне неповторне екзистенційно спрямоване буття.

Список літератури:

1. Гундорова Т. Погляд на «Марусю» // Слово і час. 1991. № 6. С. 16.
2. Леся Українка. Твори: В 10 т. Т. 8. С. 74.
3. Павличко С. Дискурс модернізму в українській літературі: Монографія. — 2-ге вид., переробл. і доп. — К.: Либідь, 1999. — 447 с. С. 37.

Сільськогосподарські науки

ДОСЛІДЖЕННЯ ДИНАМІКИ УРОЖАЙНОСТІ ОЗИМОГО ЖИТА ТА ЇЇ КЛІМАТИЧНОЇ СКЛАДОВОЇ В СТЕПУ

Орлик Дмитро Володимирович

аспірант

Вольвач Оксана Василівна

к.геогр.н., доцент

Одеський державний екологічний університет

м. Одеса

Для аналізу динаміки урожайності озимого жита використовувалися середньообласні дані по урожайності культури на території трьох степових областей України – Одеської, Миколаївської та Запорізької - за період з 1999 по 2018 роки, за даними обласних управлінь статистики. Розрахунок трендів здійснювався за методом гармонійних вагів, запропонованим в агрометеорології А.М. Польовим.

Результати цієї роботи представлені на прикладі Одеської області на рис. 1 та 2. На першому рисунку плавна лінія характеризує тренд урожайності, а ламана лінія - щорічні коливання урожайності за рахунок різних факторів, основу яких становить клімат.

Як видно з рис. 1, на протязі всього періоду досліджень відбувалось поступове збільшення трендової компоненти, що свідчить про підвищення рівня культури землеробства. Так, на початку періоду дослідження урожайність за трендом складала 17,0 ц/га, а до кінця періоду зросла до 27,2 ц/га, тобто на 60%.

Середня за роки досліджень урожайність склала 21,1 ц/га. Тенденція урожайності, визначена за допомогою методу гармонійних вагів, складає 0,63 ц/га, кліматична складова мінливості урожаїв (c_m) становить 0,2 ц/га.

Для виявлення в чистому виді впливу погодних умов окремих років на формування врожаю озимого жита у Одеській області розглянемо відхилення фактичних урожаїв від лінії тренду (рис. 2). За 20 років у 9 випадках спостерігались від'ємні відхилення, які досягали -9,5 -7,2 ц/га.

Найбільш несприятливими для вирощування озимого жита були 2003, 2007 та 2018 рр., саме у ці роки спостерігались найбільші від'ємні відхилення від лінії тренду – -9,5, -5,8 та -7,2 ц/га відповідно. Найбільш сприятливим для вирощування озимого жита був 2016 р., коли додатне відхилення від лінії тренду склало 8,1 ц/га. Також сприятливі для вирощування озимого жита погодні умови спостерігались у 2001, 2004 та 2008 рр., коли додатні відхилення від тренду склали 6,6, 4,9 та 4,8 ц/га відповідно.

У, ц/га



Рисунок 1 – Динаміка урожайності зерна озимого жита та лінія тренду в Одеській області

У, ц/га

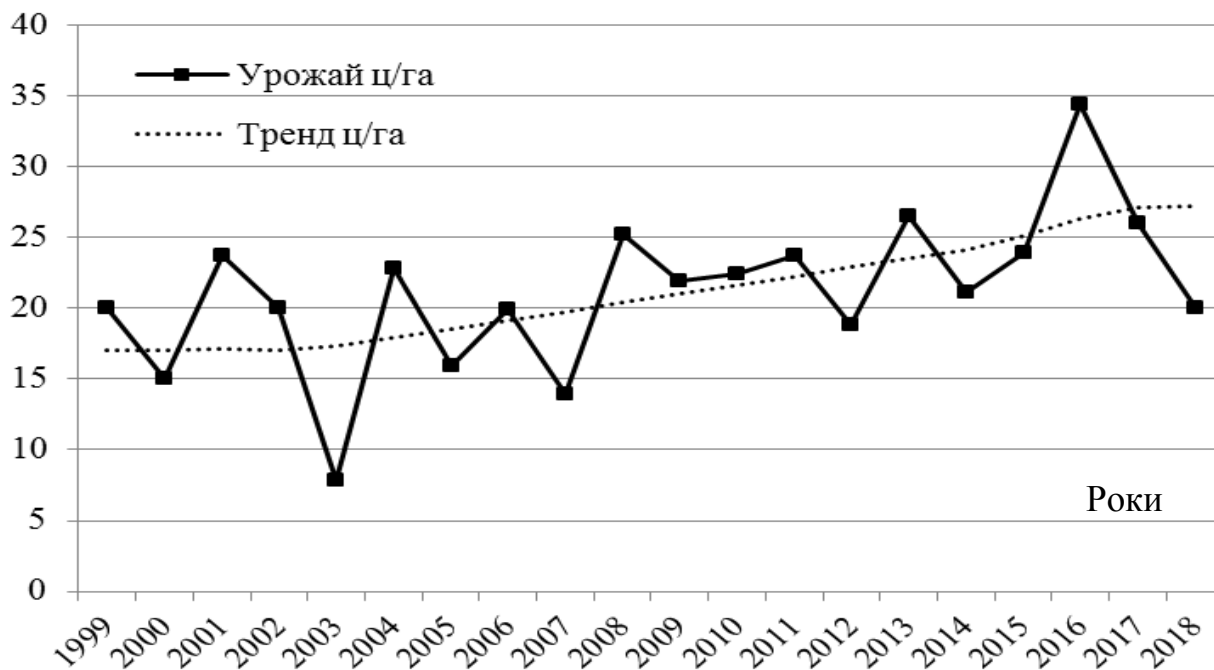

Рисунок 2 – Відхилення урожайності зерна озимого жита від лінії тренду у Одеській області

В.М. Пасов стосовно кліматичної складової мінливості урожаїв озимої пшениці та озимого жита для характеристики території вирощування культури пропонує такі градації: зона найменшої мінливості урожаїв або стабільних урожаїв ($c_m \leq 0,20$); зона помірно стійких урожаїв ($c_m = 0,21 - 0,29$); зона нестійких урожаїв ($c_m \geq 0,30$); зона дуже нестійких урожаїв ($c_m \geq 0,50$).

За результатами наших досліджень, кліматична складова урожаїв озимого жита в Одеській області є дуже незначною і складає 0,20, це свідчить про те, що територію області можна віднести до території дуже стабільних урожаїв. В Миколаївській кліматична складова становить 0,22, це свідчить про те, що територію цієї області можна віднести до зони помірно стійких урожаїв. Запорізька область відноситься до зони нестійких урожаїв так, як кліматична складова урожаїв озимого жита дорівнює 0,30.

Бібліографічний список

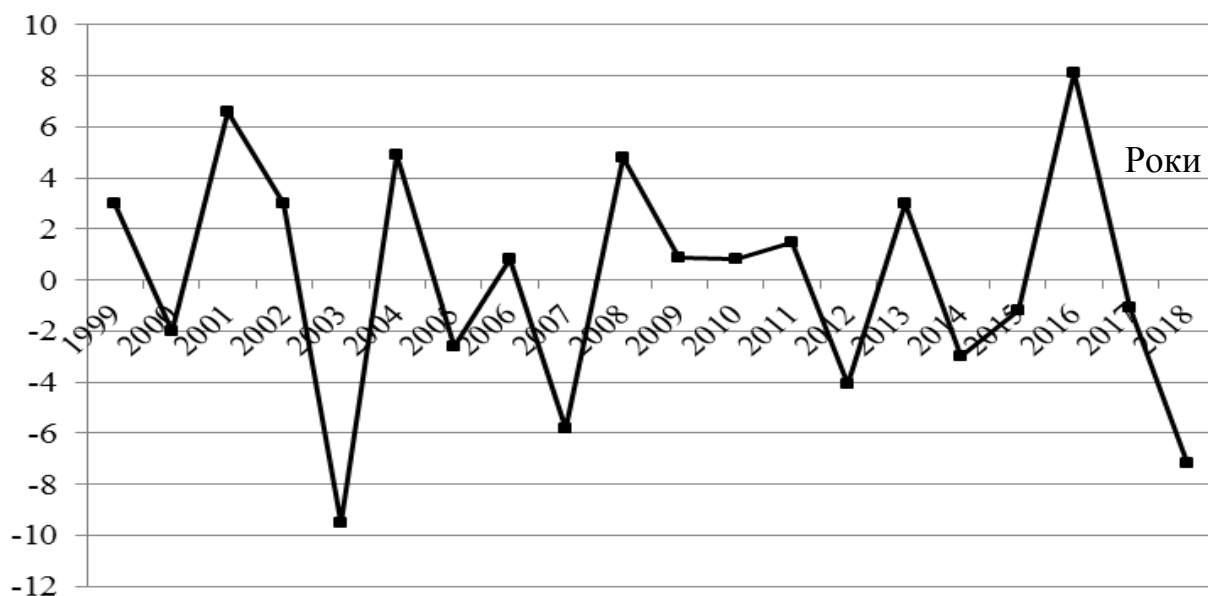
1. Рослинництво: Підручник / О. І. Зінченко, В. Н. Салатенко, М. А. Білоножко; За ред. О. І. Зінченка. - К.: Аграрна освіта, 2001. - 591 с.
2. Пасов В.М. Изменчивость урожаев и оценка ожидаемой продуктивности зерновых культур. Л.: Гидрометеиздат, 1986. – 115 с.

Сільськогосподарські науки

ВІДТВОРЕННЯ КОРИННИХ ДУБОВИХ НАСАДЖЕНЬ НАСІННЄВИМ ШЛЯХОМ

Остапчук О.С.

к. с.-г. н., доцент

Уманський національний університет садівництва

Ліс – це характерне угруповання деревних та інших рослин що здатні до самовідновлення. Старе покоління лісу відмирає, залишаючи замість себе

молоде і цей процес може продовжуватися вічно, якщо його не порушать серйозні катаклізми або необдумані вчинки людей [8].

Природне поновлення лісу відбувається стихійно і має ряд переваг, воно скорочує термін лісовирощування, особливо коли виникає під наметом материнського насадження. При природному насінневному поновленню лісу молоде покоління генетично і екологічно краще відповідає конкретним лісорослинним умовам, клімату, ґрунту тощо. За сприятливих умов успішне природне поновлення вимагає менших зусиль і витрат коштів [7].

Теперішньою основою наших дібров, їхнім основним генетичним фондом вважаються лісостани природного походження. Вони зростають на своїх площах тисячі років і за цей період внаслідок багатовікового природного відбору настільки пристосувалися до конкретних лісорослинних умов, що мають з цими ґрунтово-кліматичними умовами нерозривний зв'язок і в кожному лісостані віддзеркалюється максимально можлива продуктивність та якість конкретних лісорослинних умов, найвищий потенціал природного лісорослинного середовища. Природні дубові насадження формувалися в конкретній місцевості протягом багатьох тисячоліть і внаслідок безперервного діючого природного відбору і виживання найбільш пристосовані до конкретних лісорослинних умов. Ці насадження настільки пристосувалися до найменших змін ґрунту, рельєфу місцевості та клімату, що становлять реально майже одне ціле з лісорослинними умовами і тому вважаються максимально можливим потенціалом продуктивності лісу, біологічних властивостей та стійкості до несприятливих факторів у конкретних лісорослинних умовах. Дубові насадження природного походження в усіх можливих лісорослинних умовах є найкращим генетичним фондом наших лісів та національним багатством України [1].

Вступивши в вік змужнілості дуб плодоносить не щорічно. Такі роки, що спостерігаються з рясним плодоношенням називаються насінневим. Насінневі роки дуба в умовах грабової діброви Лісостепу наступають тільки через 6–8 років. Дослідження природного насінневого відновлення в дубових лісах

України показали, що самосів і підріст дуба під наметом насадження з'являються в значній кількості відразу після насінневого року (рис. 1).



Рис. 1. Однорічний самосів дуба звичайного під наметом насадження в свіжій грабовій діброві ДП «Уманське лісове господарство» (фото автора)

Але в наслідок зниження повноти деревостанів прохідними рубками, масовим випасом худоби, рекреаційним навантаженням на продуктивні дубняки спостерігається послаблення їх плодоношення. Широке застосування суцільних рубок без обліку і збереження самосіву дуба під наметом лісу сприяло тому, що сьогодні на значних територіях України переважають штучно створені дубові лісостани. В сучасному лісовому фонді України тільки менше половини лісів мають природне поновлення, решта ж створена людиною [2].

Самосів дуба знаходяться під наметом зімкнутого насадження і росте при недостатньому сонячному освітленні до 2 років, потім відмирає і перетворюються в так звані «сторчки». Вже наступної весни пробуджується

кілька сплячих бруньок і самосів оживає, а до осені може знову відмерти. Так продовжується до 4–9 років [2]. Якщо такі «сторчки» попадають в умови достатнього освітлення, то за рахунок сплячих бруньок дубки можуть повністю оправитися і утворити нормальний дубовий молодняк [1]. При дослідженні на Тростянецькій лісовій дослідній станції виявлено, що тривалість життя самосіву під наметом зімкнутого насадження складає 2–4 роки. В перший рік відмирає до 78 % всього самосіву, на другий рік до 84 % і на третій – до 94 % [6].

Докорінний перелом у переконаннях про можливість або неможливість насінневого природного поновлення на суцільних зрубках у дібровах був зроблений на початку ХХ століття лісничим Телерманівського лісництва Г.А. Корнаковським [5]. Він вказував на можливість насінневого природного відтворення дібров при суцільних рубаннях за рахунок самосіву дуба і ясена, що завжди є в заглушеному вигляді під наметом стиглих насаджень, призначених в рубку. Цей самосів оправляється після суцільного рубання і при подальшому догляді за ним створює прекрасні насінневі молодняки з дуба і ясена. Корнаковський Г.А. [5] науково обґрунтував можливість насінневого природного поновлення дібров за рахунок самосіву дуба та ясеня, які завжди є під наметом материнського насадження. Цей самосів після суцільної рубки швидко виправляється і при відповідному догляді створює насінневі молодняки даних порід. Дослідження багатьох науковців показали, що самосів дуба звичайного під наметом насадження характеризується хорошим розвитком і природною стійкістю. Вони відзначають достатню кількість самосіву дуба під наметом і водночас незадовільний стан відновлення дібров на лісосіках після суцільної рубки. Так А.Б. Жуков [4] вважав, що в лісах України можна розраховувати на природне поновлення дібров у Західному і Центральному Поліссі, Лівобережному Лісостепу в свіжих та вологих дібровах, в інших регіонах України розраховувати на природне відновлення, як основу лісокультурних заходів, не можна. Проте, насінневе відновлення дуба, де воно є, треба використовувати в повній мірі. Подальші роботи А.Б. Жукова

підтвердили, що Г.А. Корнаковський мав рацію. Виявилось, що можливість насіннєвого природного поновлення дібров при суцільних рубаннях забезпечена в усіх умовах місцезростання, окрім сухих і в Степовій зоні. Плодоношення дуба в спроможності забезпечити природне насіннєве поновлення дібров, але без проведення мір сприяння цього зробити практично неможливо. До числа мір сприяння природного поновлення дуба під наметом лісу А.Б. Жуков [4] відносить: заборону випасу худоби за 5–10 років до головного користування; проведення мір захисту урожаю; рихлення ґрунту після опадання жолудя; вирубку підліску в рік випадання жолудя; вирубування 2-го ярусу деревостану через 1–2 роки після появи сходів; залишення галявин на виходах до полів; заборону полювання на лисиць і створення умов для гніздування сов. Для відновлення дібров насіннєвим способом крім того необхідно вносити добрива і інші стимулятори, які забезпечують хороше цвітіння і плодоношення, проводити заходи по збереженню урожаю шляхом боротьби з шкідниками та хворобами, знешкодження гризунів.

За даними Чернявського М.В. [9] кількість підросту дуба в усіх типах дубових лісів Лісостепу коливається в границях від 0,7 до 18,6 тис. шт. на 1 га. На Поліссі дуб краще відновлюється в вологій грабовій діброві, свіжій грабово-сосновій судіброві, а в Лісостепу – свіжій і вологій грабовій судіброві, свіжій ясенєво-липовій діброві. Велика кількість самосіву і підросту дуба спостерігається на 2 та 3 рік після врожайних літ.

Природне відновлення дуба під наметом лісу може лише певною мірою забезпечити відновлення його на суцільних вирубках. Ефективність лісовідтворення після рубки насадження залежить не тільки від кількості і стану підросту дуба, що сформувався під наметом лісу, а й від умов середовища на суцільній вирубці. Вживання, стійкість і ріст молодих екземплярів дуба на вирубці визначається взаємодією дуба з іншими деревними породами, трав'янистою рослинністю та підлісковими породами. Самосів дуба, що з'являється на свіжій лісосіці після вирубки лісостану росте і розвивається краще, ніж створені лісові культури [3].

При наявності урожаю дуба минулого року, при попаданні на поверхню ґрунту, жолуді прикриваються листям і одразу ж кільчаться і проростають, заглибивши свій корінь в ґрунт. Використовуючи осіннє тепло та вологу, ці корінці дуба до настання холодів встигають заглибитися в ґрунт на глибину 25–30 см і більше, успішно зимують, а з настанням весни їх ріст знову відновлюється і до настання літнього вегетаційного періоду вони досягають значної глибини, внаслідок чого їм не загрожує посуха. В кінці весни – на початку літа, вже після достатнього розвитку коріння жолудь дає невеличкий росток над поверхнею землі висотою 8–12 см з кількома листочками. Дуб вважається посухостійким тому, що внаслідок попереднього розвитку своєї глибокої кореневої системи він досягає глибинних горизонтів ґрунту і живиться запасами вологи, не відчуваючи літньої посухи [1]. Весною першого вегетаційного періоду на лісосіці після звільнення від материнського насадження з'являється велика кількість рослинності. Це широколисті трави, сходи деревних видів та кущів, велика кількість різних видів бур'янів. Вся ця рослинність споживає значну кількість поживних речовин і за один-два вегетаційних періоди різко знижує родючість ґрунту. Тому для кращого використання лісорослинних умов звільнену від насадження лісосіку не слід лишати на природне поновлення, а першої ж весни ввести на цій площі висівом чи садінням ряди головної породи – дуба звичайного. В такому випадку молоді дубки будуть краще забезпечені поживними речовинами, добре приживаються і дають до кінця вегетаційного періоду значний приріст.

Список літератури:

1. Білоус В. І. Продуктивність чистих та змішаних культур дуба на Поділлі // Ліси Хмельниччини та їх народногосподарське значення / В. І. Білоус. – Львів : Каменяр, 1974. – С. 56–81.
2. Бондаренко В. Д. Природне поновлення дуба в Західному Лісостепу УРСР / В. Д. Бондаренко, Р. Ф. Кузів, Л. І. Копій // Лісовий і мисливський журн. – 1988. – № 3. – С. 20.
3. Генсірук С. А. Ліси України / Генсірук С. А. – К. : Наук. думка, 1992. –

408 с.

4. Жуков А. Б. Дубравы УССР и способы их восстановления / А. Б. Жуков // Дубравы СССР. – Т. 1. – М.-Л. : Гослесбумиздат, 1949. – 352 с.

5. Корнаковский Г. А. О возобновлении дубовых насаждений в Теллермановской роще / Г. А. Корнаковский // Лесопромышленный вестник. – 1904. – № 43. – С. 649–653; № 44. – С. 665–670; № 46. – С. 693–695.

6. Новосельцев В. Д. Дубравы / Новосельцев В. Д., Бугаев В. А. – М.: Агропромиздат, 1985. – 216 с.

7. Свириденко В. Є. Лісівництво: [підруч.] / В. Є. Свириденко, О. Г. Бабіч, Л. С. Киричок ; за ред. В. Є. Свириденка. – К. : Арістей, 2004. – 544 с.

8. Ткаченко Б. В. Дубравы УССР и их современное состояние / Ткаченко Б. В. – К. : Урожай, 1986. – С. 322.

9. Чернявський М. В. Наближене до природи ведення лісового господарства в Україні / М. В. Чернявський, Г. Т. Криницький, В. І. Парпан // Наук. пр. Лісівничої академії наук України. – 2011. № 9. – С. 29–35.

Економічні науки

ОСНОВИ ПЛАНУВАННЯ В СУЧАСНІЙ ОРГАНІЗАЦІЇ

Острогляд О.Г.

Харківський національний університет міського господарства імені О.М. Бекетова, асистент кафедри менеджменту та публічного адміністрування

Планування є однією з основних функцій управління. Воно представляє собою процес прийняття управлінських рішень відносно стратегічного передбачення (формування стратегій), розподілу ресурсів, адаптації компанії до зовнішнього середовища, внутрішньої організації. Воно забезпечує основу для

всіх управлінських рішень, функції організації, мотивації і контролю, орієнтовані на розробку стратегічних планів. Процес планування забезпечує основу для управління членами організації.

Планування має на меті довгострокове забезпечення результативності підприємства і освоєння його нових можливостей. Для цього необхідно, перш за все, найбільш повно враховувати зміни в навколишньому середовищі, які являють собою потенційні загрози і майбутні можливості для підприємства. Потрібно передбачити невідконтрольні сили, критичні тенденції з боку оточення та обмежити їх можливий вплив на підприємство.

За існуючих обставин процес планування в Україні, як і вся система фінансово-господарського управління окремо взятого підприємства, повинні бути побудовані з врахуванням новітніх теоретичних й практичних досягнень [1].

Планування здійснюється за допомогою спеціальних методів. У сучасній практиці розрізняють такі методи планування: балансовий, нормативний, техніко-економічний. Крім того, виділяють: програмно-цільовий, багатоваріантних розрахунків і економіко-математичний. Кожен з методів спрямований на досягнення певних цілей планування [2].

Найбільш застосовуваним є балансовий метод, коли співставляються потреби в будь-якому ресурсі з джерелами їх постачання. Підприємства складають баланси наступних видів [3]:

- 1) матеріальні (баланс палива, обладнання, електроенергії, будівельних матеріалів);
- 2) трудові (баланс робочої сили, баланс робочого часу);
- 3) фінансові (баланс грошових доходів і витрат, бухгалтерський баланс, баланс касових операцій тощо);
- 4) комплексні (баланс виробничої потужності).

Нормативний метод використовує для планування спеціальні норми та нормативи, які встановлюються самим підприємством, або застосовуються на рівні галузі, регіону, економіки в цілому.

Це норми витрат сировини і матеріалів, норми виробітку та обслуговування, норми чисельності, трудомісткості, нормативи використання машин і устаткування, тривалість виробничого циклу, запаси сировини, нормативи організації виробничого процесу, матеріалів і палива, незавершеного виробництва, фінансові нормативи тощо.

Техніко-економічний метод планування застосовується для визначення планових показників щодо обсягів готової продукції, витрат виробництва, виробничої програми тощо.

Фактори, які враховуються при техніко-економічному методі планування [4]:

- 1) технічні впровадження новітньої техніки, технологій, нових матеріалів, реінжиніринг і технічне переозброєння підприємства;
- 2) удосконалення організаційної структури, виробництва і праці;
- 3) динаміка обсягів виробництва, номенклатури та асортименту продукції;
- 4) ринкові фактори (інфляція, рівень конкуренції);
- 5) особливі фактори, що впливають зі специфіки підприємства, виробництва, регіону.

Виділяють також планування оперативне, поточне та техніко-економічне.

Техніко-економічне планування покликане направляти і здійснювати організацію виробничої діяльності, напрямів сталого розвитку.

Оперативне планування здійснюється у вигляді календарних планів або бюджетів від однієї доби до кварталу. Поточне планування здійснюється в бюджетному періоді, рівному одному року з розбивкою по кварталах, місяцях. Таким чином всі три види планування пов'язані між собою і витікають один з одного, що визначає принцип єдності, безперервності і комплексності процесу планування в цілому.

З шістдесятих років двадцятого сторіччя з'явився новий метод планування – контролінг, яке від традиційного планування відрізняється

тим, що на етапі планування (поточного, стратегічного) здійснюється повний комплекс аналізу ефективності всього комплексу планів. Тільки за умови доведеної економічної ефективності планів, вони затверджуються і втілюються у життя.

Список літератури:

1. Смачило В. В. Особливості бюджетування на основі виділення центрів обліку та відповідальності / В. В. Смачило // Актуальні проблеми економіки. – 2004. – № 4. – С. 148-155.
2. Пересада А. А. Управління інвестиційним процесом: посібник / А.А. Пересада. – К.: Лібра, 2002. – 472 с.
3. Інвестування : підручник. Затверджено МОН / за ред. Л.О. Омелянович. – К., 2012. – 278 с. 15.
4. Горбонос Ф. В., Черевно Г. В., Павленчик Н. Ф., Павленчик А. О. Економіка підприємств: Підруч. - К.: Знання, 2010. - 463 с.

Інші професійні науки

ЗАСТОСУВАННЯ БАГАТОКОМПОНЕНТНИХ СИЛОВИМІРЮВАЛЬНИХ ПЕРЕТВОРЮВАЧІВ В АВТОМАТИЗОВАНОМУ ВИРОБНИЦТВІ

Павлов А.О.

Національний технічний університет України

«Київський політехнічний інститут імені Ігоря Сікорського»

кафедра приладобудування, аспірант

Для реалізації повного потенціалу ріжучих можливостей верстатів з числовим програмним керуванням (ЧПК) вирішальне значення мають надійні та ефективні системи зчитування з можливістю контролю сили різання в

машинних операціях в реальному часі. Сучасні вимоги до більш високої якості, продуктивності, надійності та ефективності виробничих процесів потребують надійних вимірювальних систем для верстатів з ЧПК для контролю та перевірки процесу різання та стану ріжучих інструментів.

Автоматизовані обробні центри, такі як верстати з ЧПК, зазвичай використовуються в обробній промисловості та забезпечують більш точне і швидке виробництво, що дозволяє підвищити ефективність використання обладнання та значно скоротити виробничі витрати. Серед різноманітності інформації, яку необхідно контролювати, сила різання має найважливіше значення для досягнення елементарної фізичної механіки та динаміки процесів різання.

Силувимірювальні системи почали з'являтися в великому різноманітті обладнання промислової автоматизації з кінця 1970-х років. В останні роки широко використовувалися системи вимірювання сил різання як найбільш ефективний метод для виявлення або контролю динамічної поведінки процесів різання та стану ріжучих інструментів. Як правило, силувимірювальні системи, що використовуються в автоматизованих процесах обробки, можуть бути розділені на такі категорії відповідно до їх функцій:

- Характеристика, моделювання та оптимізація процесу різання. Розуміння механізму різання металу, наприклад впливу змінних різання на силу різання, що дозволяє планувальнику процесу вирішити оптимальні умови різання, такі як швидкість різання і швидкість подачі.

- Контроль стану різального інструменту, наприклад, його відхилення та поломка. Прогнозування зносу інструменту в реальному часі та відмови інструменту. Аналіз напружень різача та верстата. Перевірка відповідності розмірів, похибки розташування поверхні і обробки поверхні до її геометричних допусків.

- Виявлення вібрацій і стабільності процесу різання, надання інформації, корисної для механічного проектування різців, верстатів та їх шпиндельних підшипників.

Багатокомпонентні силовимірювальні перетворювачі можуть вимірювати сили різання по декількох осях, використовуючи різні методи або принципи вимірювання. Деякі методи базуються на теоретичних моделях, датчиках струму, тензометричних, ємнісних, оптоелектронних і п'єзоелектричних методах. Вибір відповідної техніки для системи вимірювання сили різання залежить від переваг і недоліків методу:

- Підхід до визначення сили різання на основі датчика струму передбачає багатокомпонентну силу за допомогою моделей прогнозування, таких як математичні, аналітичні та експериментальні моделі з сигналами струму, що виникають у приводному двигуні верстата.

- Тензорезисторні вимірювальні системи широко використовуються як прямі вимірювальні підходи для оцінки сили різання в процесах обробки за рахунок їх переваг, таких як проста конструкція, висока надійність, а також висока і регульована розподільна здатність.

- Ємнісні системи вимірювання сили різання є одним з найбільш чутливих підходів до вимірювання сил різання і моментів. Багато з останніх досліджень і розробок, пов'язаних з системами вимірювання сил різання, залучають ємнісні датчики, які забезпечують точне вимірювання переміщення. Переваги цих систем - широка смуга пропускання, висока роздільна здатність, безконтактні вимірювання та довговічність. На жаль, ємнісна система зчитування сил різання страждає від деяких недоліків, таких як складна інтеграція в верстат, температурна залежність, електростатичний крайовий ефект і т.д.

- Виробництва з жорсткими виробничими середовищами можуть отримати вигоду від використання багатокомпонентних оптоелектронних систем вимірювання сил різання. Перевагами оптико-електронних систем вимірювання сил різання є їх широкий діапазон вимірювання, висока надійність, малі розміри і вага, більша адаптивність і здатність зменшувати електромагнітні перешкоди.

- Більшість комерційних систем вимірювання сил різання, що виявляють багатоосьове зусилля різання при фрезеруванні, точінні, свердлінні або шліфуванні ґруновані на п'єзоелектричному методі, через його широкий динамічний діапазон, високу пропускну здатність, хорошу точність з кращою роздільною здатністю, високу жорсткість, менші розміри і т.д. Однак п'єзоелектричні системи вимірювання сили різання страждають від високої вартості, характеристик запізнювання, монтажних обмежень, чутливості до динамічних характеристик інструменту і деталі. Ще одним недоліком способу вимірювання сили різання є те, що система є негнучкою і потребує повторного калібрування за рахунок часто змінюваних деталей.

Незважаючи на те, що в останні десятиліття було проведено багато досліджень і розробок, необхідно провести значну роботу, перш ніж точні, надійні та економічно ефективні багатокомпонентні системи вимірювання сили різання будуть широко використовуваними в сучасних верстатах. За останнє десятиліття було спроектовано та розроблено різні багатокомпонентні силовимірювальні системи, спрямовані на вимірювання сили в робототехнічних маніпуляціях і автоматизованих операціях обробки. Для майбутніх напрямків та завдань багатокомпонентної системи вимірювання сили різання можна зробити наступні висновки та зауваження:

- Багатокомпонентні методи вимірювання сил різання: поява нових технологій вимірювання сили, таких як вимірювальні системи на основі MEMS, оптико-електронні пристрої та датчики на основі плівок дозволять вимірювати багатокомпонентну ріжучу силу з більш високою продуктивністю. Зокрема, п'єзоелектрична система вимірювання сили різання ідеально підходить для виявлення багатокомпонентної сили різання завдяки високочастотній характеристиці і високому динамічному діапазону. Інші методи вимірювання можуть бути використані в різних областях обробки. Наприклад, основана на комп'ютерному погляді, технологія вимірювання сили для операцій мікрообробки.

- Смуга пропускання: система вимірювання сили різання основана на тензодатчиках обмежена для застосування в операціях високошвидкісної обробки через обмежену смугу пропускання. Динамічна поведінка оброблювальної системи залежить від типу верстатів, умов різання, заготовки та ріжучого інструменту. Таким чином, багатокomпонентна система вимірювання сил різання з покращеними динамічними характеристиками дозволяє досягти стабільної довгострокової частотної поведінки і буде використовуватися як загальна система вимірювання для різних операцій обробки.

- Від одного компонента до багатьох компонентів: все більше і більше систем вимірювання сил різання для сучасних верстатів можуть вимірювати силу з кількома компонентами. Вже зараз загальнодоступні системи, які мають два або три компоненти сили. Очікується надзвичайна модернізація системи, за рахунок вимірювання трьох додаткових компонентів крутного моменту.

- Захист від перевантаження: щоб уникнути фатального пошкодження через надмірну силу різання, захистити від перевантаження як в механізм, так і в програмне забезпечення є доречним проектування та розробки багатокomпонентних систем вимірювання сили різання. Крім того, захист від перевантаження здатний запобігати змінам точності операцій обробки при надмірних умовах різання. Проте, досі не існує постійного захисту від перевантаження для багатокomпонентної системи вимірювання сил різання або автоматизованих операцій обробки.

- Системи вимірювання сили різання з більшою жорсткістю: жорсткість оброблювальної системи залежить від компонента з мінімальною жорсткістю. Для прямих методів вимірювання сили різання система чутливих елементів є найслабшою складовою оброблювальної системи. Тому для сучасних верстатів може бути виправданим використання системи вимірювання сил різання з більш високою жорсткістю. Модельний дизайн та багатоцільова

оптимізація можуть бути використані для проектування та розробки більш жорстких систем вимірювання сили різання.

- Мультисенсорна система об'єднання даних: окрім систем вимірювання сил різання, інші типи датчиків, такі як акселерометри, просторові датчики, датчики наближення, вібрації і акустичної емісії та їх сигнали можуть використовуватися для збору більш цінної та точної інформації, а процеси вилучення ознак і способи прийняття рішень використовуватимуться для отримання корисних функцій і підвищення ефективності перевірки.

- Сучасні верстати та інтелектуальна обробка: рівень інтелекту виробничого процесу може бути підвищений за рахунок використання адаптивного контролю сили різання, он-лайн моніторингу зносу та поломки інструменту в реальному часі, компенсації похибок тощо.

Інші професійні науки

THE CONCEPT OF KINESIOTHERAPY

Panasenko I.

Student of Medical Institute

Sumy State University

Scientific advisor *Liashenko I.V.*

Associate Professor of Foreign Languages Department

Education & Research Institute for Business Technologies "UAB" Sumy State

University

Kinesiotherapy is the application of based exercise principles adapted to enhance the strength, endurance, and mobility of individuals with functional limitations or those requiring extended physical conditioning. (A registered

Kinesiotherapist can administer treatment only upon receipt of a prescription from qualified physician, nurse practitioners, and/or physician's assistants who have been privileged to make such referrals.)[1].Kinesiotherapy has always utilized a holistic, educationally oriented approach to health care. It brings to medicine a perspective that involves psychosocial sciences, and educational principles, tools, techniques, and objectives. The kinesiotherapist appreciates the totality of the individual patient and the need to treat the whole person: physical and mental. Kinesiotherapy enriches the totalistic approach to the management of persons with physical and/or mental illness and disability. General rehabilitation involves evaluation and intervention at all levels: medical, physical, psychosocial, educational, vocational, economic, recreational, etc. Kinesiotherapy specifically and exclusively utilizes therapeutic exercise and education to maintain or improve the total fitness and functional capacity of patients. Although preventive exercise may prolong the life span, the greatest potential benefit of exercise is its ability to restore and preserve functional capacity, abilities, and independence. In Kinesiotherapy, kinesiological principles are applied to the kinetic chain of the neuromusculoskeletal system to restore function, taking into consideration other support functions that may involve the metabolic, cardiovascular, pulmonary, endocrine, and other organ systems. The goal of restoration of function is never met with a one-dimensional approach. No single system is considered without its interaction with other systems. After individual functions have been restored to the patient, the next phase of the therapeutic program is to reintegrate the newly restored function into the movement patterns of whole body. When necessary, therapeutic programs build progressively through a sequence of developmental stages. Affected, as well as unaffected parts of the body, must be integrated into the functional whole. Thus, Kinesiotherapy utilizes the rigorous application of the multidisciplinary kinesiological sciences to evaluate and treat motor dysfunction in order to optimize total-body physical performance and functional capacity..

The Kinesiotherapist is a health care professional competent in the administration of musculoskeletal, neurological, ergonomic, biomechanical,

psychosocial, and task specific functional tests and measures. The Kinesiotherapist determines the appropriate evaluation tools and interventions necessary to establish, in collaboration with the client, a goal specific treatment plan.

The intervention process includes the development and implementation of a treatment plan, assessment of progress toward goals, modification as necessary to achieve goals and outcomes, and client education. The foundation of clinical-client rapport is based on education. The foundation and mentoring of therapeutic techniques and behaviors to restore, maintain and improve overall functional abilities[2].

The kinesiotherapist obtains detailed information from the client and the clinical record regarding the specific history that resulted in the referral for treatment. This is followed by an appropriate physical assessment pertaining to the reason for referral. The kinesiotherapist then record and analyzes the data, develops an appropriate treatment plan in conjunction with the client, and communicates with the referring practitioner regarding the proposed.

1. Physical components:

- muscular strength and endurance
- functional stability and mobility
- neuromuscular coordination
- kinesthesia, proprioception, and sensory deficits
- flexibility/joint range of motion
- aerobic fitness
- reaction time

2. Psychosocial components

- appropriateness of behavior
- enhancer/barriers to learning
- capability of task planning and goal-directed behavior
- orientation affect social interaction
- motivation

For example, we show the use of kinesiotherapy in medicine. For the experiment, individuals with genetic disorders, such as sickle cell anemia, were involved. But used kinesiotherapy along with aqua rehabilitation.

A kinesiotherapy/aquatic rehabilitation plan was developed; it consisted of exercise in warm water, stretching, aerobics, and relaxation. The sessions were performed in a swimming pool heated to a temperature of 34°C for 45 min, twice a week, for 10 sessions; the evaluation methods described above were applied before the first session and after the 10th session. Changes in the composition of hemoglobin lead to complications characteristic of sickle cell disease. These changes have significant negative effects on the quality of life of the patients, which we also observed in the responses to the questionnaires. The pain experienced by the patient was reduced after the first therapy session. The patient's quality of life also improved. This proves the benefits of physical activity in water, particularly the patient's newfound ability to move in ways that she was initially unable to. Among the pain index parameters from the McGill questionnaire, we also calculated the percentages in the reduction of pain symptoms using the descriptors evaluative and miscellaneous, which improved approximately 40%. In the responses to the Wisconsin questionnaire, relief from pain and relations with other people improved most. Only mood did not change from pre- to post-treatment. The maximum expiratory pressure was 81.3 and 85.4 cmH₂O, before and after treatment, respectively. This level of improvement was important to the patient, who reported that she could walk for longer distances without experiencing fatigue. Intense physical exercise produces physiological changes that induce the formation of hemoglobin polymers in sickle cell anemia patients, due to the presence of Hemoglobin S. This process, which is caused by physical exertion, occurs as a result of dehydration, increased body temperature, hypoxia, and acidosis, which are also evident at times of stress. Once this process occurs, the chances of complications increase for sickle cell anemia patients. In light of this, the kinesiotherapeutic exercises that were proposed for this patient were based on exercise physiology (Campion, 2000; Becker and Cole, 2000), with low intensity and velocity and

intermittent breaks. The patient reported a decrease in fatigue (with a reduction in the frequency of the symptom) in both overt physical exertion and day-to-day activities. Improvement in the social relation responses were also observed . The patient reported more availability for events and activities. Initially, the patient had reported feelings of embarrassment and fear of not being taken seriously when she complained of her pain and limited movement, because there was no visible evidence for the cause of her limited movement and because she had previously experienced scolding and disregard when she sought help for her suffering. Based on the results with this sickle cell anemia patient, we suggest that kinesiotherapy (more specifically, aquatic rehabilitation), at low intensity and in heated pools, can improve respiratory muscle strength and quality of life, and it can decrease pain.[3]

In conclusion, we can say that health and fitness consists of a continuum from critical illness/functional dependence to high-level wellness/independence. While primary health care should focus on health promotion, disease prevention, prevention of secondary disabilities, and maintenance of wellness, disease and disability frequently create a need for rehabilitation (restoration of lost function) that is not achieved within the period Clinical Kinesiology of acute hospitalization. Chronic conditions may require extended treatment periods and professional care beyond the return of basic function. Each individual has an optimum level of fitness that can be attained. Kinesiotherapy shares the primary goals of rehabilitation—to maximize functional independence through its modalities—therapeutic exercise and education. The kinesiotherapist is accountable to the public. As part of the health care team, the kinesiotherapist (a) utilizes quantitative assessment to measure physiological, psychosocial, and functional changes and rehabilitation outcomes, and (b) uses unit and systems planning and management to maximize costeffectiveness of its services[2].

References:

1. Koehler, R., Wilhelm, E., & Shoulson, I. (Eds.). (2012). Cognitive rehabilitation therapy for traumatic brain injury: evaluating the evidence. National Academies Press.

2. Figoni, S. F., Edwards, B. G., Smith, W. C., & Center, V. W. L. A. H. (2003). Introduction to the profession of Kinesiotherapy: definitions, history, and philosophy. *Clinical Kinesiology*, 57(2), 15.

3. Tinti, G., Somera, R., Valente, F. M., & Domingos, C. R. B. (2010). Benefits of kinesiotherapy and aquatic rehabilitation on sickle cell anemia. A case report. *Genetics and Molecular Research*, 360-364.

Економічні науки

ОСОБЛИВОСТІ ДЕПОЗИТНИХ ОПЕРАЦІЙ БАНКІВСЬКИХ УСТАНОВ

Панасюк І.С.

магістр факультету економіки та підприємництва

Вінницький національний аграрний університет

м. Вінниця, Україна

Сьогодні в Україні особливого значення набуває підвищення ефективності функціонування ринкової інфраструктури, яка вимагає кардинальних якісних перетворень у банківській сфері, а відповідно, реалізації адекватної депозитної політики комерційними банками. Особливе місце в організації депозитної політики займає комплекс заходів щодо формування різних форм і методів залучення коштів з метою забезпечення стійкості і надійності депозитної бази для забезпечення конкурентних переваг комерційних банків на фінансовому ринку.

Залучення ресурсів для банку є основою його діяльності, пріоритетним завданням, яке історично відіграє первинну і визначальну роль відносно його активних операцій. Вкладні кошти є найбільш вагомою частиною ресурсної бази банків, яка в кілька разів перевищує його власні кошти. Частка залучених коштів в різних банках коливається від 75% і вище. Одним із пріоритетних

напрямів стратегії розвитку діяльності банків та вітчизняної економіки в цілому на сучасному етапі є підтримка ресурсної бази банків на достатньому для їх ефективного функціонування рівні. При цьому дуже важливим залишається питання залучення оптимального обсягу депозитних ресурсів на оптимальний строк [3].

Для того щоб залучити кошти клієнтів для відкриття депозитів, банки дотримуються певних принципів організації депозитних операцій [4]:

- депозитні операції здійснюються таким чином, щоб сприяти отриманню банківського прибутку або створювати умови для отримання прибутку в майбутньому;

- у процесі організації забезпечується різноманітність суб'єктів депозитних операцій та поєднання різних форм депозитів;

- особлива увага в процесі організації депозитних операцій приділяється строковим депозитам, які найбільше підтримують ліквідність балансу банку;

- проводячи свої депозитні та кредитні операції, банк повинен зменшувати свої вільні ресурси; банк повинен приймати міри по розвитку банківських послуг, що передбачає залучення депозитів.

Ринок депозитів знаходиться у постійному русі, тому банк повинен аналізувати економічні явища, процеси, а також фактори, які впливають на можливість залучити максимальний обсяг вільних грошових коштів фізичних та юридичних осіб. Стратегічні інструменти управління депозитами банку включають заходи, спрямовані на зміцнення його позицій на депозитному ринку, що передбачає врахування всього комплексу чинників, які створюють зовнішнє середовище для банківської діяльності. Тактичні інструменти управління депозитними операціями у банку включають заходи поліпшення внутрішньої організації депозитної діяльності банків.

Тому характерною рисою депозитних операцій є активна роль клієнта банку, який самостійно визначає розмір вкладу, тобто частину своїх доходів, яку він спрямовує на заощадження. Тому вагоме місце в процесі управління депозитними операціями комерційного банку мають займати заходи впливу на

економічну поведінку потенційних вкладників. Очевидно, що порядність та чесність банку відносно клієнтів повинні бути нормою, навіть у найбільш несприятливих ситуаціях для банківської діяльності [4]. На формування термінових депозитів також можуть впливати ряд факторів, зокрема кількість клієнтів, кількість рахунків, зміна валютних курсів. У свою чергу, можна виділити фактори, що впливають на кількість клієнтів банку і згодом визначають величину залишків коштів на рахунках. До таких факторів належать макроекономічні показники розвитку країни (наприклад, рівень інфляції, доходів населення). Таким чином, особливості формування залишків на рахунках клієнтів пояснюються впливом як кількісних, так і якісних факторів. При цьому необхідно відзначити, що не всі фактори, які впливають на рівень залишків коштів на рахунках клієнтів, піддаються кількісному оцінюванню. Так, ризик репутації банку, юридичний ризик, якісні фактори (наприклад, зміна керівництва банку) такій оцінці не піддаються [1].

Управління процесом залучення коштів на рахунки в банку відбувається в кілька етапів [1]:

1. Вибір стратегії банку на ринку депозитних послуг. До стратегій залучення коштів на поточні і депозитні рахунки юридичних осіб належать: пріоритетна орієнтація на елітних клієнтів; пріоритетна орієнтація на вузьку галузеву спеціалізацію клієнтури; орієнтація банку на розширення загального переліку клієнтури, що обслуговується в ньому.

2. Визначення оптимальної структури депозитної бази та управління нею. Важливим є визначення оптимальної структури депозитної бази й підтримання її на належному рівні.

3. Розробка заходів з формування депозитних ресурсів банку. Кожен комерційний банк як суб'єкт депозитного ринку намагається реалізувати свої інтереси за умови врахування впливу депозитної політики центрального банку та базуючись на конкретних умовах функціонування депозитного ринку.

Для створення привабливіших умов для збільшення обсягів залучення депозитів у банківську систему України та нормалізації функціонування банківських установ, першочерговими є наступні кроки:

1) відміна обмежень щодо обсягів готівкових коштів, які можуть отримувати клієнти зі своїх валютних рахунків в банківських установах, оскільки це стримує відкриття нових валютних депозитів та залучення валютних коштів банками України в умовах їх гострого дефіциту.

2) тимчасове призупинення норми законодавства щодо оподаткування доходів за банківськими вкладками, оскільки це сприяє відтоку депозитів із системи та створює додатковий тиск на ліквідність як окремих банків, так і всієї банківської системи. На даний момент ми можемо бачити фактично ситуацію коли з січня 2015 було збільшено оподаткування депозитів до 20%, а також введено додатковий військовий збір у розмірі 1,5%. Сумарно це дає нам 21,5 % в порівнянні з попереднім показником 15%.

3) підвищення рівня капіталізації українських банків, у т. ч. і збільшення капіталу державних банківських установ, а також зростання вимог до мінімального розміру статутного капіталу.

4) впровадження банками України виваженої депозитної політики, направленої на стабілізацію депозитного портфеля, у т. ч. і за рахунок впровадження нових депозитних продуктів. Позитивним є досвід банків, які розробили конвертаційні депозитні продукти. Деякі банки також впроваджують акційні депозитні продукти, які передбачають підвищенні депозитні ставки, а деякі дають обіцянки клієнтам, що податки з їхній депозитів будуть оплачувати саме вони, а не клієнти.

Крім того, сучасні банки повинні реалізовувати гнучку депозитну політику, в тому числі пропонувати клієнтам різноманітні акційні депозитні продукти. Деякі банки вже сьогодні пропонують клієнтам – фізичним особам стати учасниками різних депозитних акцій.

Отже, щоб залучати кошти від громадян необхідно розробити сприятливі умові та різноманіття додаткових послуг поряд з депозитними операціями.

Ефективна робота в галузі розробки депозитних продуктів неможлива без взаємодії з іншими напрямками банківського бізнесу. Така взаємодія не тільки допоможе налагодити внутрішньобанківські комунікації, але і надасть можливість кожному фахівцю підвищити свою кваліфікацію в банківській справі. Банківським установам України необхідно звернути увагу на ефективне депозитне залучення коштів, оскільки приплив депозитів забезпечує банківському бізнесу необхідну динаміку, і є тим джерелом, завдяки якому такий бізнес існує.

Список літератури:

1. Аванесова Н.Е., Івашкіна К.М. Особливості управління депозитними операціями у банку. Молодий вчений. 2016. №1 (28). С.8-11.

2. Довгань Ж.М. Удосконалення депозитної політики банківських установ. Наука молода: зб. наук. праць молодих вчених ТНЕУ. 2015. № 23. С. 46–53.

3. Ігнатишин М.В. Ресурсна база комерційних банків та її роль у механізмі розвитку банківського бізнесу. Науковий вісник Мукачівського державного університету. Серія «Економіка». 2017. Випуск 1 (7). С. 205–209. URL: <http://www.msu.edu.ua/vsn/wp-content/uploads/2017/05/1-7-1-2017-34.pdf> (дата звернення 17.03.18).

4. Співак С. І. Депозитна політика вітчизняних банків. URL: www.nbu.gov.ua

РЕАЛІЗАЦІЯ ПРОЕКТУ «СПОРТ ДЛЯ ВСІХ» В УКРАЇНІ – ЗАПОРУКА ПЕРСПЕКТИВНОГО МАЙБУТНЬОГО КРАЇНИ

Панус І.М.

Хасамутдінова О.Т.

Кам'янський коледж фізичного виховання

Актуальність теми. На сьогодні в Україні склалася критична ситуація зі станом здоров'я населення і одним із шляхів його покращення, досягнення високого рівня працездатності та довголіття громадян можна зазначити підвищення рівня залучення населення до регулярних фізкультурно-оздоровчих занять та пошук резервів подальшої активізації названої діяльності. До регулярних занять масовим спортом, оздоровчим фітнесом та фізичною рекреацією в Україні залучена досить мала кількість груп населення, що актуалізує необхідність здійснення різних досліджень, спрямованих на розв'язання даної проблеми [2]. З метою забезпечення залучення населення України до рухової активності на гуманістичних засадах з урахуванням потреб громадян в оздоровчих послугах за місцем проживання та в місцях масового відпочинку із 2003 року реалізується соціальний проект з формування мережі центрів фізичного здоров'я населення «Спорт для всіх» - закладів фізичної культури і спорту [3].

Метою дослідження є проаналізувати ефективність функціонування сучасної мережі центрів фізичного здоров'я населення «Спорт для всіх» (на прикладі діяльності Центру фізичного здоров'я населення «Спорт для всіх» м. Кам'янського).

Матеріал і методи дослідження: аналіз наукової літератури та документів, передового вітчизняного та зарубіжного досвіду; узагальнення даних науково-методичної літератури та документальних матеріалів.

Результати дослідження та їх обговорення. Вперше поняття «Спорт для всіх» з'явилося у 1966 році, коли Рада Європи прийняла конценцію розвитку спорту, фізичного виховання і рекреації на природі і включила його до своєї культурної програми. Виступаючи як орган, що здійснює загальну координацію і формування спільної програми, Рада Європи створює умови для обміну інформацією з питань розвитку руху «Спорт для всіх» між країнами-учасницями, надає консультативну допомогу та ініціює здійснення спільних європейських акцій у різних аспектах цього руху [3].

В Україні під гаслом «Спорт для всіх – здоров'я для кожного» також функціонує та розвивається мережа центрів фізичного здоров'я населення «Спорт для всіх», до якої входить Всеукраїнський центр фізичного здоров'я населення «Спорт для всіх», 25 обласних, 150 міських, 70 районних, 6 районних у містах та 21 селищний центр фізичного здоров'я населення [3].

Також в Україні сформована система проведення загальнодоступних спортивних заходів, що одночасно проводяться відповідними центрами в різних населених пунктах держави. Більшість із цих заходів мають всеукраїнський масштаб та присвячуються конкретним міжнародним або державним визначним датам.

З метою реалізації прав громадян на заняття фізичною культурою та спортом, задоволення їх потреб у фізкультурно – оздоровчих і фізкультурно – спортивних послугах, пропаганди ведення здорового способу життя у Кам'янському був створений Міський центр фізичного здоров'я населення «Спорт для всіх». На думку міського голови Андрія Білоусова, «заняття спортом і фізичною культурою – невід'ємна складова гармонійного розвитку сучасної людини та запорука перспективного майбутнього міста і країни».

Влітку в рамках відзначення Олімпійського дня в нашому місті проводиться «Фестиваль вуличних видів спорту», програма якого складається зі змагань з футбольного фрістайлу, стрітболу, кросфіту, волейболу, шахів, шашок та вело змагань на памп-треку. Приємно зазначити, що спортсмени нашого коледжу зважилися перевірити себе в такій дисципліні, як CrossFit, під

час проведення у місті чемпіонату «CrossFit Games Open 2». З великим бажанням мешканці міста беруть участь у «Фестивалі пляжних видів спорту», під час якого проводяться комплексні естафети із плавання серед спортсменів, пляжний футбол та волейбол, спортивний водний туризм, академічне веслування, кросфіт і різноманітні конкурси, а також майстер – класи з йоги і танцювальної аеробіки.

Спортивно – масовий захід «Чемпіон Фест» під гаслом «Я обираю спорт» зібрав декілька тисяч кам'янчан, серед яких були учасники легкоатлетичного пробігу для любителів та професіоналів, представники спортивних федерацій міста, спортсмени Street Workout. Наприкінці свята на кам'янчан чекав флешмоб за здоровий спосіб життя та загальноміське тренування. Під патронатом Кам'янського міського голови Андрія Білоусова в місті проводився спортивно – масовий захід «Фестиваль спортивно – патріотичного виховання «Хвиля пам'яті». До програми заходу входили змагання з гирьового спорту, страйкболу, розбирання та збирання зброї на час, перетягування канату та надання першої невідкладної допомоги, участь у яких брали вихованці шкіл міста [1].

Для учнів шкіл проводиться спортивно – масовий захід «Спорт для всіх – здоров'я нації». Організаторами змагань виступили департамент з гуманітарних питань міської ради та Центр фізичного здоров'я населення «Спорт для всіх». Також комунальний заклад «Спорт для всіх» став організатором акції відкритого уроку «Здоровим бути модно!», в якій взяли участь міський голова Андрій Білоусов, відомі спортсмени Кам'янського, а також представники громадськості. Серед них – чемпіон світу з плавання Дмитро Краєвський, керівник клубу зі спортивного туризму Дмитро Котов, тренер з тхеквондо ДЮСШ №3 Євген Свіжевський, керівник комунального закладу «Спорт для всіх» Світлана Наволочко і радник міського голови з питань спорту та молодіжної політики Олег Орлов.

З метою формування у мешканців міста мотивації до оздоровчої рухової активності та залучення їх до систематичних занять для збереження здоров'я у

2017 році за програмою масового спорту «Здоровий спосіб життя» на спортивних майданчиках міста під керівництвом вчителів фізкультури загально – освітніх шкіл, методистів виробничих практик та студентів коледжу фізичного виховання проводилися фізичні заняття, рухливі та спортивні ігри, комплексні естафети, «Веселі старти», танцювальні флеш – мобі. Населення районів, зокрема батьки з дітьми, школярі із задоволенням брали участь у таких заходах, що свідчить про необхідність продовження проведення просвітницької пропаганди здорового способу життя із врахуванням інтересів та мотивів різних вікових груп.

Висновки. Аналіз роботи міського Центру фізичного здоров'я населення «Спорт для всіх» показав, що на сьогодні у місті проводиться величезна кількість масових змагань і різноманітних спортивних фестивалів здорового способу життя, реалізовувалися наступні функції: організація, проведення фізкультурно-оздоровчих заходів, проведення фізкультурно-оздоровчої діяльності з населенням, пропаганда і реклама фізкультурно-оздоровчої діяльності, проведення інформаційно-просвітницьких заходів з метою популяризації серед дітей та молоді здорового способу життя, занять фізичною культурою та спортом, досягнень видатних українських спортсменів, утвердження патріотизму, зміцнення і розвиток матеріально-технічної бази, співпраця з зацікавленими організаціями. Спостерігаються певні ознаки позитивних тенденцій щодо зростання кількості мешканців міста, що використовують різні види та форми рухової активності під час дозвілля, поступово зростає ефективність діяльності міського центру фізичного здоров'я населення «Спорт для всіх» щодо виконання ними одного з головних завдань: підвищення рівня залучення населення до систематичних фізкультурно-оздоровчих занять та пошук резервів подальшої активізації названої діяльності. Важливим і актуальним є формування у громадян України переконання у необхідності регулярного використання різноманітних форм фізичного виховання та масового спорту.

СТАВЛЕННЯ ЄВРОПЕЙСЬКИХ КРАЇН ДО ЛГБТ-СПІЛЬНОТ: СОЦІАЛЬНИЙ АСПЕКТ ІНСТИТУТУ ОДНОСТАТЕВИХ ПАР

Панченко Ю.В.

Стрельченко Є.

Сумський державний університет

Теми присвячені ЛГБТ-спільнотам у даний час є актуальними, так як це проблема і якщо не говорити про неї, вона не буде вирішуватися, а тільки збільшуватись. Про ЛГБТ-спільноти говорять журналісти, політики, бізнесмени і суспільство в цілому. Що таке ЛГБТ-спільнота? Кого вона об'єднує, які взаємини між її представниками, які проблеми їх спіткають?

Країни Європейського Союзу прийняли закон про легалізацію одностатевих пар. За цим рішенням слідували як позитивні, так і негативні наслідки. Тому цю проблему варто обговорювати, для того, щоб бути обізнаним у цій сфері, бо представники ЛГБТ-спільнот – це люди, які знаходяться не десь у інших країнах, а поряд з нами, в нашому суспільстві і про них потрібно більше говорити для формування особистої позиції, щодо даної проблеми. ЛГБТ-спільнота – це аббревіатура, що пояснює соціальну сукупність лесбійок, геїв, бісексуалів і трансгендерів, які об'єднуються за спільними інтересами, проблемами і цілями. Щоб дізнатися більше про права, ставлення інших людей, позитивне і негативне у легалізації ЛГБТ-спільнот, можна розглянути такі країни ЄС як Нідерланди, Франція, Велика Британія. Також важливо звернути увагу на аналітику, заходи самих країн, що здійснюються для вирішення даної проблеми.

Нідерланди – перша країна, що легалізувала одностатеві шлюби і дозволила всиновлювати дітей. Якщо говорити про те, як привчають суспільство до толерантності щодо представників ЛГБТ-спільнот, то для цього

були розроблені спеціальні курси з даної теми для дітей різного віку, де їм розповідають про повагу до статі, сексуального контакту. Також вже з 8 років діти дізнаються про гендерну ідентичність про гендерні стереотипи, з 11 - про сексуальну орієнтацію. Також в Нідерландах обов'язковим є надання інформації щодо терпимості та гомофобію (збірна характеристика для різних форм негативної реакції на прояви гомо сексуальності, а також на пов'язані з нею суспільні явища). У 2015 році був прийнятий закон, який позбавляв батьківських прав гомофобні сім'ї. На нашу думку, такі впровадження є перебільшенням, адже змінити своє ставлення до представників сексуальних меншин важко, а іноді неможливо, а також це вибір кожної людини. Також позбавлення батьківських прав у таких ситуаціях породить таку проблему як соціальні сироти та небажання батьків-гомофобів взагалі заводити дітей. Аналізуючи відношення до ЛГБТ-спільнот у Нідерландах можна зазначити, що вони майже не підлягають дискримінації на відміну від інших країн, тому багато представників сексуальних меншин емігрують саме сюди. В школах існують гей-клуби, проводяться гей-паради, тут можна не перейматися з приводу думки батьків, суспільства.

Францією було прийнято пакт громадянської солідарності, що дозволяє не лише одностатевим парам вступати в офіційні відносини через спрощений договір, але і гетеросексуальним парам. Проти цього пакту виступає Католицька церква, особливо проти за всиновлення дітей одностатевими парами. Обговорення в парламенті закону щодо легалізації одностатевих шлюбів призвело до хвилі насилля гомофобно налаштованих громадян.

Велика Британія – країна, яка також легалізувала одностатеві шлюби і проводить найбільшу кількість заходів, акцій для підтримки або вирішення проблеми ЛГБТ-спільнот. Офіційний Лондон висловив думку, що шлюб – це найбільший суспільний інститут, що повинен бути доступний для всіх і те, що кожен може створити сім'ю піде на користь країні. Цей закон діє лише на території Англії і Уельса. Із прийняттям закону були введені такі обмеження як

пропаганда гомосексуалізму, але його відмінили у 2003 році, та донорство для тих хто має одностатеві стосунки.

Європейські країни ставляться до одностатевих шлюбів по-різному. Одні ставляться толерантно і закріплюють таке ставлення на законодавчому рівні, а інші повільно просуваються до тотального визнання інституту одностатевих шлюбів. Сама ж пропаганда ЛГБТ-відносин, має позитивну сторону і негативну, адже насадження ідей того, що це добре і правильно, з однієї сторони погано, адже таким чином ризик збільшення одностатевих пар більший, а з іншого боку – це деяким чином вчить людей толерантно ставитись до цієї проблеми.

Крім того представники сексуальних меншин дуже активно демонструють свої інтимні зв'язки з іншими особами та іноді нав'язують свою думку людям, що оточують їх - це є негативним проявом, бо відбувається таке собі вербування у ЛГБТ-спільноту. Але з іншого боку серед представників сексуальних меншин є досить цікаві люди. Вони не кричать про те, що надають перевагу одностатевим зв'язкам і не вважають це за потрібне.

Отже, у країнах ЄС досить широкого значення набула проблема ЛГБТ-спільнот, тому вживаються заходи, які спрямовані на підтримку цієї категорії населення, боротьба з гомофобією та прийняття закону, щодо легалізації одностатевих шлюбів. Представники ЛГБТ-спільнот є досить різними, так як і люди традиційної орієнтації. На нашу думку не потрібно вішати ярлики на всіх одразу, а спочатку спробувати знайти спільну мову з людиною, адже внутрішній світ не залежить від того, кого людина обирає собі, як сексуального партнера, але реклама ЛГБТ-спільнот не є гарною ідеєю, адже це не подолання проблеми, а розширення її меж.

МЕТОДОЛОГІЧНІ ПРИНЦИПИ ДОСЛІДЖЕННЯ ПОЛІТИЧНОЇ МЕТАФОРИ

Парахневич А.О.

Викладач НТУУ «Київський Політехнічний Інститут ім. Ігоря
Сікорського»,
Кафедра англійської мови технічного спрямування №1

Протягом останніх десятиліть найбільш перспективні наукові напрями досліджень виникають на стику різних сфер пізнання. Одним з таких напрямів стала політична метафорологія, що сформувалась на перетині політичної лінгвістики та теорії метафори. Наближення цих двох напрямів зумовлене як бурхливим розвитком досліджень, присвячених політичній комунікації, так і у результаті переосмислення самого явища метафоризації, новим розумінням її ролі в організації ментальних процесів та мовної картини світу [3, с.48]. Виникнення політичної метафорології – один з засобів виявлення новітніх тенденцій в лінгвістиці.

Функціонування метафори в політичному тексті доволі складний феномен, тому не дивно, що як об'єкт політична метафора розглядається з різних методологічних позицій і в різних дисциплінах.

Політична метафора та когнітивна лінгвістика

Когнітивна лінгвістика – сучасний напрям, в центрі уваги якого знаходиться мова, що розглядається як загальний когнітивний механізм. Основою когнітивної теорії метафори є припущення, що метафора – це феномен не лінгвістичний, а ментальний: мовний рівень відображає процеси мислення.

Метафори в мові – це не засіб прикрашання думок, а лише поверхнєве відображення концепцій, що структурують сприйняття, мислення та діяльність

людини та закладених у понятійній системі мислення. Основою явища метафоризації є процес взаємодії структурами знань двох концептуальних доменів – сфери-джерела та сфери-мети. У результаті метафоричної проекції зі сфери-джерела до сфери-мети, елементи першої сфери структурують менш зрозумілі концепції в останній. Саме це і є сутністю когнітивної метафори.

У когнітивістиці метафора визначається як основна ментальна операція, що об'єднує дві поняттєві сфери, як засіб пізнання, структурування і пояснення світу. Перспективи застосування когнітивних метафор у політичному дискурсі були запропоновані зарубіжними вченими Дж. Лакоффом та М. Джонсоном [3, с. 7-10]. На сучасному етапі дослідження політичної метафори вчених особливо цікавлять два типи взаємодії метафоричних виразів та свідомості людини:

- З одного боку, свідомість (а інколи й підсвідомість) людини визначає метафори, виходячи з цього аналіз метафор – це аналіз концептуальних структур, які людина звикла розрізняти та сприймати.

- Разом з тим, прагматичний потенціал метафор свідомо використовується у політичному тексті задля перетворення вже існуючої концептуальної картини світу реципієнта, тобто метафори визначають чи змінюють світогляд людини.

Згідно з цим розподілом можна зазначити, що перший аспект має безпосереднє відношення до стертих метафор, які сприймаються реципієнтом як звичайні лексичні одиниці та мають мінімальних вплив; другий аспект – до яскравих, новоутворених та образних метафор, що здатні здійснювати величезний вплив на людину [2, с.10].

Когнітивна метафора має подвійну природу функціонування: з одного боку вона є важливим інструментом в процесі пізнання світу, створення гіпотетичних припущень, відображення реальності, з іншого ж – під час буквального сприйняття метафори, вона може виявитися логічною помилкою, чи не бути в певній мірі зрозумілою реципієнту повідомлення [3, с.126].

Сучасні розробки когнітивної теорії метафори викликані необхідністю вивчення практичного мовлення і тих сфер, що звернені до мислення, пізнання

та свідомості, до концептуальних систем, способів функціонування метафоричних моделей як особливого виду «дискурсивних практик» [2, с.5-6]. Йдеться про створення «емпіричного підґрунтя» метафори, тобто узагальненого досвіду взаємодії людини з навколишнім світом – зі світом об'єктів та соціумом [3, с.43].

Резюмуючи суть, можна стверджувати, що в нас час найпродуктивнішою є теорія концептуальної метафори, яка напряду відображає зв'язок між свідомістю людини та метафоричним уявленням світу, а не тільки представляє метафору як засіб прикрашання мови, чи поповнення її словникового складу.

Дослідження політичної метафори у когнітивно-дискурсивній парадигмі

При когнітивному дослідженні концептуальної метафори увага науковця спрямована на метафоричній моделі як ментальному феномені. Крім того, дослідники, спираючись на концептуальний підхід прагнуть виявити взаємозв'язки між метафорами і факторами, які впливають на їх появу та необхідність вживання у тексті [3, с.170-178]. В межах когнітивно-дискурсивного підходу можна виділити наступні напрямки дослідження метафори у політичних текстах:

1. Дослідження метафор використання яких є характерним у певний політичний період.

Якщо за початкового періоду становлення когнітивного підходу до вивчення політичної метафори основна увага науковців приділялась перевірці теорії концептуальної метафори на прикладі аналізу окремих метафор та невеликих проміжків часу, то в 90-х роках, коли ця теорія отримує широкого визнання та застосування, в наукових публікаціях з'являються узагальнені дослідження, що спираються на певний період використання тих чи інших метафор [2, с.38].

2. Дослідження метафор, що пов'язані з певною воєнною кампанією.

Ціла серія наукових публікацій присвячена метафорам, що застосовувались у дискурсі війни, яку США та її союзники вели проти Іраку.

Яскравим прикладом є публікація зарубіжного дослідника Дж. Лакоффа «Metaphor and War. The Metaphor System Used to Justify War in the Gulf». У процесі дослідження науковець виділяє провідні метафоричні моделі, що як засуджують, так і виправдовують дії американців та їх супротивників [2, с.39]. Крім того, ще до початку військових дій Дж. Лакофф проаналізував метафори, що актуалізуються у політичному дискурсі США в цілому.

3. Дослідження метафор, що пов'язані з тим чи іншим політичним процесом.

Ціла низка публікацій як у західній, так і в російській лінгвістиці присвячена вчиненню метафор, що пов'язані з певним політичним процесом, що описують певні політичні процеси та явища. У цій групі публікацій визначне місце займають дослідження метафор, що пов'язані з певною виборчою кампанією [2, с.40-41]. З точки зору цього підходу, дослідники звертаються до вивчення специфічних рис метафоричного уявлення політичної дійсності.

4. Дослідження метафор, що відображають певну політичну позицію.

У цій групі досліджень слушно зазначити, що дослідники звертаються до аналізу метафори у передвиборних промовах кандидатів у президенти, оскільки останні вважають за необхідне повідомити своїм виборцям чим їхня політична позиція відрізняється від решти, який політичний курс буде обрано у разі перемоги тощо. В цьому випадку використання метафори у промові робить її емоційно-забарвленою, допомагає правильно аргументувати свою позицію, а також привертає більшу увагу широкого загалу [2, с.41-42]

5. Дослідження специфічних рис метафор, які застосовують окремі політичні лідери.

Беручи до уваги величезний прагматичний потенціал метафор, їх здатність змінювати поняттєву сферу індивіда та впливати на поведінку широкого загалу, зацікавленість дослідників у вивченні концептуальної метафори, що використовується у політичних промовах, є цілком зрозумілою. У цій групі досліджень варті уваги спроби знайти практичне підтвердження

тому, як метафори впливають на свідомість людей і в певній мірі спонукають соціум до прийняття певних політичних рішень [2, с.42].

6. Зіставний аналіз політичних метафор.

Зіставний аналіз метафоричних конструкцій, виокремлених з політичних промов певних політиків, допомагають чіткіше диференціювати схожі та відмінні риси в мовленні політиків, випадкове та закономірне використання метафор у промовах. Зіставні дослідження метафоричного світосприйняття дозволяють глибше проникнути у менталітет певного народу, зіставити загальнолюдські настрої і ті, що властиві лише окремим політичним дискурсам [2, с.42-43].

Беручи до уваги усю відмінність вищезазначених та розглянутих підходів, слід зазначити, що когнітивно-дискурсивна парадигма об'єднує дослідження для яких, з одного боку, є характерним розуміння метафори як феномену мислення, що відіграє неабияку роль в процесі осмислення, усвідомлення та перетворення політичної картини світу, а з іншого – прагнення до урахування специфіки дискурсивних факторів, що детермінують використання тих чи інших метафоричних моделей.

Список літератури:

1. *Арутюнова Н.Д.* Теория метафоры: Сборник: Пер. с англ., фр., нем., исп., польск. яз. / Вступ. ст. и сост. Н. Д. Арутюновой / ред. Н. Д. Арутюнова и М. А. Журина. – М.: Прогресс, 1990. – 512с.
2. *Будаев Э.В.* Когнитивно-дискурсивный анализ метафоры в политической коммуникации / Э.В. Будаев, А.П. Чудинов // Политическая лингвистика. – ГОУ ВПО Урал. гос. пед. университет. – Екатеринбург, 2008. – № 26. – С. 37–47.
3. *Чудинов А.П.* Очерки по современной политической метафорологии: Монография / Урал. гос. пед. ун-т. – Екатеринбург, 2013. – 176с.

ФОРМУВАННЯ ПРОФЕСІЙНОЇ ОРІЄНТАЦІЇ УЧНІВСЬКОЇ МОЛОДІ

Педаченко Дарина Ігорівна

студентка

кафедра соціальної роботи

факультет медичних технологій, діагностики та реабілітації

Дніпровський національний університет імені Олеся Гончара

м. Дніпро, Україна

Науковий керівник: *Пісна Юлія Володимирівна*

кандидат філософських наук

доцент кафедри соціальної роботи

факультет медичних технологій, діагностики та реабілітації

Дніпровський національний університет імені Олеся Гончара

м. Дніпро, Україна

В умовах посилення тенденцій глобалізації світової економіки та зростання конкуренції у світовому економічному просторі, проблема ефективної підготовки та використання людського потенціалу набуває для суспільства першочергового значення.

У визначенні концептуальних підходів до проектування сучасних систем професійної орієнтації основними є наукові роботи Дж. Голанда, Д. Кассі, А. Маслоу, Д. Сьюпера та інших дослідників. У США широко використовується методика самоспрямованого пошуку майбутньої професії. Ґрунтовні дослідження з проблем професійної орієнтації молоді в умовах ринкового середовища із розробкою відповідних технологій психологічного супроводу здійснюються у країнах близького зарубіжжя, в першу чергу у РФ

(Є. Климов, Е. Зеєр, М. Пряжніков, С. Чістякова та ін.), а також у Республіці Білорусь.

Суттєвий внесок у створення теоретичних передумов дослідження вказаної проблеми зробили такі українські вчені, як: Г. Балл, І. Бех, О. Бондаренко, Є. Єгорова, І. Зязюн, О. Ігнатович, З. Кісарчук, О. Киричук, Г. Костюк, О. Кульчицька, С. Максименко, О. Мельник, І. Маноха, В. Моргун, Н. Ничкало, О. Отич, В. Панок, П. Перепелиця, Н. Побірченко, Е. Помиткін, В. Рибалка, О. Самойлов, Д. Закатнов, В. Синявський, В. Семиченко, Л. Хомич, Б. Федоришин та ін.

Значна увага, останнім часом, приділяється дослідженню практичних аспектів професійної орієнтації особистості в сучасних соціально-економічних умовах, зокрема, в наукових працях Р. Гуревича, В. Лозовецької, Н. Ничкало, В. Радкевич, О. Щербак та ін.

Однак, варто наголосити, що професійна орієнтація молоді в сучасних умовах праці пов'язана з певними труднощами у виборі професії. Брак знань щодо вимог і потреб ринку праці, необізнаність із сучасними видами професійної діяльності, особистісна не готовність до самостійного професійного вибору та подальшого професійного саморозвитку є причинами не вдалого професійного самовизначення особистості, її невпевненості у своєму професійному майбутньому.

Для покращення глобалізації світової економіки та зростання конкуренції у світовому економічному просторі, проблема ефективної підготовки та використання людського потенціалу стає більш важливою для суспільства. Якість людського та трудового потенціалів суспільства визначається становленням та реалізацією професійного потенціалу кожного громадянина. Саме ці процеси обумовлюються значущістю професійного вибору, реалізацією кожної особистості своєї професійної траєкторії, яка може передбачати неоднократну зміну професії протягом життя. Система специфічних психолого-педагогічних засобів, що характеризуються як професійна орієнтація,

впливають на усвідомлений вибір майбутньої професії та реалізацію реалістичних професійних планів на віддалену перспективу.

Питання пошуку та вибору професії є одним із ключових етапів у житті кожної людини, а саме в її професійній кар'єрі. Ринок праці особливо потребує професійно мобільних працівників, які готові швидко приймати самостійні професійні рішення, нести відповідальність за їх втілення, ефективно та успішно знаходити і реалізовувати себе у мінливих соціально-економічних умовах через планування, вибір та розвиток своєї професійної кар'єри.

Започаткована в Україні на початку ХХ століття система професійної орієнтації молоді пройшла складний шлях становлення та змін теоретичних і методологічних засад. Професійна орієнтація розглядається як науково-практична система підготовки особистості до свідомого професійного самовизначення. Таким чином, професійне самовизначення розуміється як пролонгований дискретний процес, який триває впродовж всього трудового життя людини і передбачає неодноразове прийняття рішення щодо професії (підвищення кваліфікації, перепідготовку, зміну професії тощо). Через такий підхід профорієнтаційна підтримка повинна надаватися особистості на всіх етапах її професійного становлення та розвитку, в тому числі і в процесі професійної освіти та навчання [2, с. 44].

Найбільш ефективною системою професійної орієнтації є «консультування для кар'єри», започатковане у США. Розвинуті системи профорієнтаційної підтримки на етапі професійного самовизначення особистості були створені у Великій Британії, Франції, Німеччині, Польщі та інших країнах Європи [2, с. 30].

Важливим складовим елементом системи професійної орієнтації учнів є професійне просвітництво, тобто повідомлення школярам відомостей про актуальні професії та їх значення, умови праці, вимоги, що висувуються професією до психофізіологічних якостей особистості, про способи і шляхи набуття професійних навичок та специфіку оплати праці [3, с. 68].

Також учні мають орієнтуватися в основних загально-трудовах та загальновиробничих термінах та поняттях: що таке культура праці, трудова дисципліна, принципи планування, структура підприємства і т. п.

Професійна орієнтація включає в себе профінформацію, профпропаганду і профагітацію.

Планувати роботу з професійної орієнтації в школі, слід відповідно до попередньої профдіагностики. На основі такого підходу можна проводити роботу зі школярами, спрямовану на формування свідомого ставлення до вибору професії.

Виходячи з того, що професійна просвіта – процес активний, слід більше спиратися на такі методи роботи, які вимагають безпосередньої участі школярів в самому процесі отримання інформації [3, с. 69].

Соціальна роль школи як провідного навчально-виховного закладу з формування всебічно розвиненого, готового до трудової діяльності підростаючого покоління обумовлює провідну позицію педагогічних колективів в єдиному багатогранному процесі професійної орієнтації, здійснюваної школою, сім'єю, всією громадськістю. Вчитель сприяє тому, щоб школярі усвідомили свої схильності та здібності, спрямовує розвиток їх професійних інтересів. Він також допомагає батькам порозумітися з труднощами правильного вибору професії їхньої дитини. Також вчитель повинен уміти незалежно від педагогічної ситуації, від своїх власних можливостей, інтересів і здібностей школярів підібрати комплекс педагогічних засобів, методів впливу на особистість, щоб досягти мети профорієнтації, реалізувати те широке коло завдань підготовки молоді до вибору професії, які покликана вирішувати школа.

Професійна орієнтація сприяє раціональному розподілу трудових ресурсів суспільства разом з інтересами, схильностями, можливостями особистості і потребами країни в кадрах певних професій. Це державна за масштабами, економічна за результатами, соціальна за змістом, педагогічна за методами складна багатогранна проблема [2, с. 12].

Отже, для кожної людини вибір майбутньої професії є важливим питанням та ключовим етапом в становленні професійної кар'єри. Провідною ланкою професійної орієнтації для підростаючого покоління – учнівської молоді – є школа. Започаткована в Україні на початку ХХ століття система професійної орієнтації молоді пройшла складний шлях становлення та змін теоретичних і методологічних засад. Професійна орієнтація розглядається як науково-практична система підготовки особистості до свідомого професійного самовизначення. Підсумовуючи усе вище написане, варто зазначити, що проблеми стосовно продуктивної реалізації професійної орієнтації серед молоді залишаються не вирішеними до кінця. Особливої уваги заслуговує психолого-педагогічний аспект даної проблематики та питання професійного самовизначення молоді в сучасних умовах праці. Фундаментальні дослідження, спрямовані на вивчення технологій профорієнтаційної роботи у системі професійно-технічної освіти, яка б передбачала обґрунтування психолого-педагогічних засад психологічної підтримки і допомоги, визначення змістовних та процесуальних особливостей відповідної профорієнтаційної роботи у формуванні ринкових професійних цінностей особистості ще не достатньо здійснюються. Це ще раз підтверджує актуальність і доцільність вивчення вищеозначеної проблеми дослідження.

Список літератури:

1. Кулагіна, І.Ю. Вікова психологія / І.Ю. Кулагіна. – Видавництво: «Сфера», 2001. - 464 с.
2. Максимов, В.Г. Професійна орієнтація школярів / В.Г. Максимов. - Чебоксари: Школа, 1988. - 301 с.
3. Мельничук О.П. , Суходольська А.С. Професійна орієнтація. Конспект лекцій /О.П.Мельничук , А.С. Суходольська, Житомир, 2017.
4. Райгородський, Д.Я. Практикум з психодіагностики / Д.Я. Райгородський. - Самара: Бахрах-М, 2007. - 667 с.
5. Урусський В.І. Професійна орієнтація учнів. Опорний конспект/В.І. Урусський: Дніпропетровськ, 2013.

6. Чернявська, А.П. Психологічне консультування з професійної орієнтації / А.П. Чернявська. - М.: Владос-Прес, 2001. - 96 с.

Економічні науки

УПРАВЛІННЯ МІЖНАРОДНИМИ ОПЕРАЦІЯМИ НА ПІДПРИЄМСТВІ В НЕСТАБІЛЬНИХ УМОВАХ

Пермінова С.О.

канд. пед. наук, доцент кафедри менеджменту

Національний технічний університет України

«Київський політехнічний інститут імені Ігоря Сікорського»

Загострення кризових явищ в економіці України, нестабільність зовнішнього середовища, недостатність ефективних економічних стимулів чинять деструктивний вплив на розвиток та функціонування підприємств, які здійснюють виробництво товарів промислового і споживчого призначення, надають послуги, формуючи тим самим основу вітчизняної економічної системи у довгостроковій перспективі.

Загрози, які несе нестабільне середовище для підприємств численні та різноманітні. Для України – це, в першу чергу, військові дії на Донбасі, політична нестабільність та корупція, дефіцит кваліфікованих працівників, зростання вартості енергоресурсів, сировинна обмеженість вітчизняного виробництва, наслідком чого є зростання постійних витрат підприємства, транспортних витрат. Нестабільними стають відносини з партнерами, постачальниками і клієнтами, що створює ризики для міжнародної діяльності підприємства та негативно впливає на його конкурентоспроможність. Останні політичні й економічні події, які вплинули на вітчизняну банківську систему, і наслідком чого стали проблеми з ліквідністю банківського сектору, збільшили

ставки за кредитами та посилили вимоги по забезпеченню кредитів. Суттєва девальвація гривні спричинила зростання собівартості продукції. Хоча практика укладання зовнішньоекономічних договорів і передбачає поправки на інфляцію, нестабільність в економічному житті країни не дозволяє закласти в контракт адекватний рівень збільшення цін.

Для реалізації економічних цілей в нестабільному середовищі підприємствам доводиться аналізувати ризики міжнародних операцій та використовувати відповідні управлінські заходи (табл. 1).

Таблиця 1 - Ризики міжнародних операцій та заходи їх мінімізації на підприємстві

Вид ризику	Наслідки	Організаційні заходи по усуненню ризиків
1	3	4
Політичні	Надмірне втручання в регулювання ринку	Пошук нових постачальників, зниження постійних витрат, збільшення випуску продукції з метою зниження собівартості продукції
Економічні	Настання економічного застою (спаду) призводить до зниження доходів	Створення резервів грошових коштів на покриття постійних витрат у разі збиткової діяльності підприємства протягом певного періоду
Фінансові	Інфляція та зміни валютних курсів	Для попередження негативного впливу інфляційних процесів згідно з договором постачання можливо сплачувати наперед окремі майбутні витрати

Ефективне управління міжнародних операцій на підприємстві передбачає [1]:

- детальне вивчення вітчизняного і зарубіжного ринків;
- аналіз переваг і недоліків продукції в порівнянні з аналогами;
- впровадження нових, розширення/зняття та вдосконалення існуючих видів продукції;
- розробку і впровадження системи заходів щодо вдосконалення продуктового ряду;
- моніторинг ходу реалізації стратегії.

Щодо фінансової складової, використовуються такі заходи:

- аналіз потреби підприємства в обігових коштах, банківських кредитах;
- аналіз кредиторської заборгованості та доцільності надання дебіторської в існуючих розмірах;
- розробка стратегії використання тимчасово вільних коштів з метою максимізації прибутку;
- розробка стратегій узгодження надходжень та видатків;
- моніторинг та аналіз цільового й раціонального використання обігових коштів.

Ефективність міжнародних операцій в значній мірі залежить від безперервності поставок та правильного вибору транспортного засобу, які забезпечує відділ логістики, укладаючи угоди з іноземними партнерами, виконуючи зобов'язання з постачання продукції, проводячи облік та звітність на складах, здійснюючи контроль за товарними та інформаційними потоками. Для зниження ризиків в логістичній діяльності підприємства доречним є збір та аналіз інформації щодо міжнародного досвіду вирішення проблем в сфері логістики, а також планування, організація і контроль за здійсненням міжнародних поставок на всіх етапах.

Для підприємств, що здійснюють міжнародні операції одним із методів зменшення загроз є: співпраця з місцевими партнерами, які знають бізнес-середовище, мережі збуту, закони та особливості культури; активне залучення іноземних інвестицій; використання кредитних програм міжнародних банків чи кредитних установ.

Нестабільне зовнішнє середовище науковці характеризують як сукупність трьох рівнів якісного опису [2]:

- динаміка, яка визначається шляхом порівняння темпів і частоти змін у зовнішньому середовищі з реакцією підприємства на ці зміни;
- складність, що характеризується кількістю сучасних подій, які впливають на підприємства, порівняно з минулими подіями;

– невизначеність, яка характеризується звичністю подій порівняно з подіями, які відбулися в минулому, та передбачуваністю майбутнього на підставі минулого досвіду і навичок.

Ці особливості диктують підприємствам необхідність використання різних моделей в системі стратегічного управління (табл. 2).

Таблиця 2 – Моделі управління підприємством в нестабільних умовах (систематизовано автором за джерелом [1])

Назва моделі управління	Характеристика моделі
Модель управління на основі планування міжнародних операцій	Здійснення систематичного порівняльного аналізу, розробка стратегії
Адаптивна модель управління	Здійснення обережних заходів реагування на проблеми і окреслення варіантів їх вирішення
Модель управління на основі вибору стратегічних позицій	Аналіз перспектив підприємства, визначення пріоритетів і розподіл ресурсів; аналіз можливих варіантів диверсифікації; прогноз динаміки чинників нестабільності; планування нових стратегій, що відповідають очікуваним рівням нестабільності середовища; передбачення організаційних змін і можливостей підприємства
Модель управління на основі ранжирування стратегічних задач	Реалізується шляхом категоризації задач за ступенем терміновості і важливості з переглядом стратегічних цілей
Модель управління за слабкими сигналами	Аналіз сигналів, які попереджають про несприятливі події та явища
Модель управління в умовах стратегічних несподіванок	Використовується в ситуації раптової появи проблем

Вибір будь-якої моделі управління підприємством в екстремальних і мінливих умовах передбачає творчий підхід до пошуку засобів удосконалення міжнародних операцій. Приймаючи рішення щодо вибору та реалізації міжнародних операцій, керівництву підприємства необхідно проаналізувати відповідність стратегічного потенціалу вимогам зовнішнього середовища, швидко оцінити зміни економічної ситуації, вчасно відреагувати на них, що забезпечить ефективну міжнародну діяльність та стабільність розвитку.

Список літератури:

1. Шатілова О. В. Стратегічне управління підприємством у нестабільному ринковому середовищі [Електронний ресурс] / О.В. Шатілова. – Режим доступу : <http://www.sedu.com.ua/wp-content/uploads/2015/07/17.pdf>

2. Станкова Л. І. Чинники розвитку виробничого підприємства в умовах нестабільного середовища [Електронний ресурс] / Л. І. Станкова. – Режим доступу : http://economics.opu.ua/files/science/2014/20.05/s_2/16.pdf

Інші професійні науки

**ЛЮДСЬКИЙ КАПІТАЛ: ПІДВИЩЕННЯ
КОНКУРЕНТОСПРОМОЖНОСТІ НА ОСНОВІ СОЦІАЛЬНИХ
ІННОВАЦІЙ**

Перникоза Д.В.

студентка 1 курсу магістратури

Науковий керівник: Нагорний В.В.

к.е.н, доцент кафедри економіки праці та соціального розвитку

Національний університет біоресурсів і природокористування України

Актуальність проблеми визначається тим, що конкурентоспроможність країни визначає її місце у світовій економіці. Нещодавно вирішальне значення у розвитку мала конкурентоспроможність товарів та послуг. У 90-ті рр. ХХ ст. питання конкурентоспроможності підприємств, галузей та національних економік отримало нове значення, що визначається насамперед якістю робочої сили. Найважливішою умовою підвищення конкурентоспроможності національної економіки будь-якої країни на початку ХХІ сторіччя є формування високорозвиненого людського капіталу (ЛК), здатного

продукувати не тільки нові знання, а й конкурентні переваги у будь яких сферах діяльності.

Проблемні питання розвитку і використання людського капіталу сьогодні є предметом дослідження багатьох учених-економістів. Висвітленню даної теми присвячено праці зарубіжних дослідників: Г.Бекера, Е. Денісона, П. Друкера, Р. Капелюшнікова, Ю. Корчагіна, Р. Мінцера, Т. Шульца та ін.

В Україні цю проблематику вивчають В. Антонюк, М. Ведерніков, І. Гнибіденко, О. Грішнова, Ю. Зайцев, Л. Ємельяненко, А. Колот, І. Кравченко, Т. Костишина, Г. Назарова, Л. Лісогор, О. Левченко, С. Лучик, Д. Мельничук, В. Никифоренко, І. Петрова, М. Романюк, В. Савченко, У. Садова, Л. Семів, М. Семикіна, Л. Шаульська, Л. Шевчук, Л. Червінська та ін.

Метою дослідження є висвітлення і узагальнення теоретико-методичних засад та аналіз механізму підвищення конкурентоспроможності людського капіталу на основі соціальних інновацій.

Результати дослідження. Сучасні дослідження доводять, що стійкість розвитку економіки України залежить від якісного зростання трьох складових сукупного капіталу – фізичного капіталу (зароблені активи), природного капіталу та людського капіталу, які разом формують основу конкурентоспроможного розвитку економіки країни загалом.

Узагальнюючи та розвиваючи сучасні наукові уявлення, пропонуємо розуміти людський капітал як сукупність якісних характеристик людини, колективу працівників, зайнятого населення, які відображають здатність до продуктивної праці, освітньо - професійного розвитку, реалізація яких у трудовій діяльності забезпечує отримання доходу, сприяє підвищенню конкурентоспроможності суб'єктів господарювання, країни загалом, а на цій основі – досягненню цілей якісного людського розвитку. Якість людського капіталу розуміємо як сукупність таких характеристик: здоров'я, тривалості життя, трудової активності, наявності освіченості, сучасних знань, умінь і навичок, здібностей до перенавчання, адаптації до змін, мобільності і т.д., які дозволяють найкращим чином реалізувати трудові потенції населення на ринку

праці, забезпечуючи прогресивні зміни у розвитку економіки, доходах населення.

В умовах системної кризи, сучасних викликів і загроз відбувається погіршення умов розвитку та функціонування людського капіталу в Україні, що обмежує можливості підвищення його конкурентоспроможності. Водночас для молоді незалежної держави, яка обрала шлях вступу до Євросоюзу, питання підвищення конкурентоспроможності людського капіталу набувають доленосного значення, адже у новому конкурентному середовищі мають знаходитися як підприємства, товари, послуги, так і українські працівники, яким треба відповідати високим вимогам європейського ринку праці до рівня освітньо-професійної підготовки, мобільності, трудової та інноваційної активності. Українське суспільство перебуває на етапі очікування кардинальних змін у різних сферах життєдіяльності людини, однак вибір, розробка та впровадження соціальних інновацій гальмується не лише нестачею джерел фінансування, а й нестачею наукової інформації про сутність таких інновацій та підходи до управління ними в умовах обмежених ресурсів і кризового стану економіки.

Вихід з такої ситуації можливий, на нашу думку, за умов інноваційних змін у соціальній політиці, розробки відповідного механізму підвищення конкурентоспроможності людського капіталу з важелями управління соціальними інноваціями.

За визначенням К.Макконнелла і С.Брю: "Інвестиції в людський капітал – це будь-яка дія, що сприяє підвищенню кваліфікації і здібностей і, тим самим, продуктивності праці робітників. Витрати, які сприяють зростанню продуктивності, можна розглядати як інвестиції, тому що поточні витрати здійснюються з тим розрахунком, що вони будуть багаторазово компенсовані збільшеним потоком доходів у майбутньому" [3].

Виходячи з різних видів інвестицій в людський капітал економісти виділяють його різні складові частини. Так, І.Ільїнський правомірно пропонує виділяти такі складові: капітал освіти, здоров'я, культури [2].

Ф.Нойманн до основних складових людського капіталу відносить комбінацію таких чотирьох компонентів: культурно-етнічні особливості, загальна освіта, професійна освіта, ключові кваліфікаційні якості [4].

Е.Ванкевич: освіту та професійну підготовку, поінформованість, фізіологічні характеристики особистості та стан здоров'я; професійну та географічну мобільність, психологічні характеристики особистості, мотивацію, цінності [1].

Для окремої людини впровадження соціальних інновацій може виявлятися через покращання умов праці, стимулювання індивідуальної трудової та інноваційної активності, інтелектуалізацію робочого місця, змісту трудової діяльності, що веде до зміни способу мислення, можливостей задоволення актуальних соціальних потреб, розвитку творчих здібностей, формування певних рис характеру (наполегливості, ринкового мислення, адаптації до змін, готовності до швидкого оволодіння новими навичками, знаннями, сприйняття мобільності (професійної, трудової, територіальної) як звичайної вимоги до конкурентоспроможності на ринку тощо), ціннісних орієнтирів, що особливо цінуються у суспільстві (порядність, надійність, відповідальність, чесність, патріотизм), дотримання певних моральних і культурних норм поведінки [5].

Для окремої групи (колективу) людей впровадження соціальних інновацій виявлятиме себе зміною форм та способу взаємодії, комунікацій, організації життєдіяльності, управління працею тощо [5].

Для населення та створюваних ним можливих угруповань впровадження соціальних інновацій проявляє себе в результаті зміни соціально-трудовак відносин, відносин власності, способу виробництва, сфери життєдіяльності, поширенням доступу до якісної освіти, якісних медичних та соціальних послуг, розвитком соціальної інфраструктури, інформатизації, культури суспільної поведінки тощо. Усе це врешті-решт має впливати на задоволення пріоритетних соціальних потреб [5].

Аналіз наукової літератури засвідчив неоднозначність трактувань категорії «конкурентоспроможність людського капіталу». Найбільш, на нашу думку, підходить визначення А. В. Семикіна, який визначає «конкурентоспроможність людського капіталу» як затребувану якість людського капіталу, сформовану і накопичену навчанням, вихованням, оздоровленням, освітньо-професійним розвитком, переваги якої, у поєднанні з прийнятною ціною трудових послуг, забезпечують власникам людського капіталу розширення можливостей для трудового вибору, ефективної зайнятості, отримання більшого доходу та інших соціально-економічних зисків [5].

Такий підхід дає змогу зосередити увагу на формуванні конкурентоспроможності людського капіталу та пошуку шляхів її підвищення.

Вибір соціальних інновацій, необхідних для підвищення конкурентоспроможності людського капіталу, має ґрунтуватися на її оцінюванні для визначення сфер відставання за певними параметрами та напрямками залучення соціальних інновацій.

Список літератури:

1. Ванкевич В.Е. Экономические отношения занятости: закономерности развития и регулирования. – Мн.: БГЭУ, 2000. – С.15, с. 15
2. Ильинский И.В. Инвестиции в будущее: образование в инновационном производстве. – СПб.: Изд. СПбУЭФ, 1996. – С. 30., с. 30
3. Макконел К.Р., Брю С.А. Экономикс: В 2 т. / Пер. с англ. – Баку: Изд. "Азербайджан", 1992. – Т.1. – 399 с., с. 171
4. Нойманн Ф. Методика экономической оценки человеческого капитала // Тезисы докладов международной научно-практической конференции. Государственное управление: трансформационные процессы в современном мире. Ч.2. – Мн.: Академия управления при Президенте Республики Беларусь, 2002. – С. 98., с. 98

5. Семикіна, А.В. Людський капітал: підвищення конкурентоспроможності на основі соціальних інновацій [монографія] / А.В. Семикіна. – "Атлант" ВОИ СОИУ, – Одесса. – 272 с.

Педагогічні науки

ІННОВАЦІЙНЕ ВИКЛАДАННЯ МАТЕРІАЛУ В ЗАКЛАДАХ ВИЩОЇ ОСВІТИ

Петров І.В.

Світловодський політехнічний коледж
Центральноукраїнського національного технічного університету,
спеціаліст вищої категорії, викладач-методист, директор коледжу,
ORCID 0000-0002-9810-0696

Темп життя сучасного суспільства вимагає нової організації будь-якої діяльності: економічної, правової, громадської. Активізація запитів суспільства щодо інновацій та інноваційної діяльності пояснюється необхідністю майже миттєвого втілення нових ідей, нових товарів, нової техніки, нових знань та оригінальних думок. Тому, цілком зрозуміло, що саме інновації стали основною рушійною силою існування, діяльності та розвитку суспільства. Основна маса науковців збігаються в думках, що саме новації та нововведення мають призвести людство до нових звершень, до наступного ступеню розвитку. Ті ж самі, якщо не більш досконалі, підходи, методи та цілі мають застосовуватись і в освіті. Потрібні нові способи та технології для підготовки студентів, що дозволить майбутнім спеціалістам в усіх сферах економіки відчувати себе потрібними та конкурентоздатними. «Інноваційні методики викладання» є полікомпонентними, оскільки об'єднують всі ті нові й ефективні способи освітнього процесу (здобуття, передачі й продукування знань), які, власне,

сприяють інтенсифікації та модернізації навчання, розвивають творчий підхід і особистісний потенціал здобувачів вищої освіти [2].

Слід зазначити, що питанням інноваційної діяльності в освіті присвячено чимало робіт відомих вітчизняних та закордонних науковців: Артикуца Н., Берестова А., Бистрова Ю., Бургіна М., Ващенко Л., Журавльова В., Ілюхіна Л., Пехоти О., Шестопалюка О. та інших. Втім, не до кінця опрацьовані не тільки методи впровадження, а навіть, єдиний підхід до самого поняття «інновація в ВНЗі» та «інноваційна освіта». Тож, дана стаття присвячена пошуку форм сучасного, інформаційно-насиченого, інноваційного викладання матеріалу в закладах вищої освіти, в коледжах та технікумах зокрема. Розглянуті та опрацьовані сутність поняття «інновація» та «інноваційне викладання матеріалу», визначена їх роль, вплив на результат освітнього процесу, визначені основні функції інноваційного процесу та його роль в розбудові сучасної вітчизняної вищої освіти.

Так, зокрема, слід зазначити, що нині в Україні процес напрацювання нововведень, і особливо в освіті, нарощує темпи. Втім, процедура їх впровадження та активного використання, нажаль, стикається з інертністю та нерозумінням не тільки їх користі, але й їх сутності. Отже, країна має достатній науковий потенціал, розуміє і прагне до змін. Однак, для забезпечення конкурентоспроможності випускників вишів на європейському та світовому просторі поки що, цього вкрай недостатньо. З метою гарантування стовідсоткової нострифікації дипломів за кордоном і підвищення якості освіти в нас необхідно не лише залучати «чужі», розробляти «власні», а й забезпечити сприйняття та адекватне, ефективне використання нових технологій викладання матеріалу та освітнього процесу в цілому.

Відсутність системних та комплексних підходів до вирішення цих питань не дозволяє конкретизувати пріоритетні напрями інноваційного розвитку освітньої сфери; розробити «єдиний банк (базу даних)» освітніх інновацій; підвищити ефективність управління інноваціями в освітній сфері, зокрема, організації їх експертизи; запровадити більш раціональні форми фінансування

інноваційних проектів у галузі освіти; здійснювати організацію правового захисту освітніх інновацій як інтелектуальної власності, тощо [5].

В наш час визнано, що освітні інновації поділяються на:

- психолого-педагогічні (нововведення в навчальний, виховний та управлінський процеси);
- науково-виробничі (комп'ютерні та мультимедійні технології, сучасне матеріально-технічне обладнання);
- соціально-економічні (юридичні, правові, економічні нововведення) [4].

А от освітні інновації у вищому навчальному закладі розглядають, як спосіб навчання, заснований на новаціях: організаційних (заснованих на порядку розробки і реалізації, впровадженні інновацій) і методичних (заснованих на певних освітніх стандартах з підвищення якості освітнього процесу), що дозволяють учасникам навчального процесу:

- студентам: ефективно використовувати навчально-методичну літературу та матеріали; засвоювати професійні знання; розвивати проблемно-пошукове мислення; формувати професійне міркування; активувати науково-дослідницьку роботу; розширювати можливості самоконтролю отриманих знань;
- викладачам: оперативно обновлювати навчально-методичну літературу; впроваджувати модульні технології навчання; використовувати імітаційні технології навчання; розширювати можливості контролю знань студентів;
- у цілому: удосконалювати якість наявних технологій підготовки спеціалістів [3].

Також важливим є те, що як і будь-яке нововведення освітня інновація має ґрунтуватися на певному плані її реалізації, на організаційних заходах. Бути гнучкою, передбачати можливість регулювання, періодичний аналіз та оцінку її результатів, виправлення помилок та стимулювання для її подальшого розвитку і ефективного використання. Таким продуктом в ВНЗах мають стати: нові ідеї, концепції, методичні розробки, теорії, моделі, технології тощо. Тобто все те, що

гарантуватиме конкурентоспроможність не тільки фахівців, що випускає заклад, а й самого закладу та його напрацювань в цілому.

Отже, запровадження будь-яких інновацій в навчальний процес повинен мати на меті конкретний «інноваційний проект», що визначає процедуру і комплекс усіх необхідних заходів (у тому числі інвестиційних) щодо створення і реалізації інноваційного продукту і (або) інноваційної (у нашому випадку освітньої) продукції [1].

Список літератури:

1. Закон України «Про інноваційну діяльність» від 04.07.2002 № 40-IV [Електронний ресурс] // Відомості Верховної Ради України ; Верховна рада України. – 2002. – № 36. – Режим доступу : <http://zakon1.rada.gov.ua/laws/show>
2. Бистрова Ю.В. Інноваційні методи навчання у вищій школі України / Ю.В. Бистрова // Право та інноваційне суспільство. – 2015. - №1 (4). – С. 27-33.
3. Шестопалюк О.В. Інноваційні моделі навчання в діяльності вищих навчальних закладів / О.В. Шестопалюк // Теорія і практика управління соціальними системами. – 2013. - №3. – С. 118-124.
4. Економіка і фінанси підприємства [Текст] : навчальний посібник для студентів вищих навчальних закладів / Л. М. Степасюк, Н. М. Суліма, О. В. Величко ; За ред.: В. К. Збарського, В. І. Мацибори ; Національний університет біоресурсів і природокористування України. - К. : ЦП "Компринт", 2013. - 300 с. - ISBN 978-966-2719-50-5
5. Яровенко Т.С., Вісник Дніпропетровського університету, Серія "Економіка", Наукове видання УДК 336:519 ISSN 9125 0912 [Електронний ресурс]. – Режим доступу: <http://vestnikdnu.com.ua/archive/201264/yarovenko.htm>

ДОСЛІДЖЕННЯ КРИТИЧНИХ ПОДІЙ ПРИ ПОЇЗДКАХ МІСТОМ ТРАНСПОРТОМ ЗАГАЛЬНОГО КОРИСТУВАННЯ І ПРИВАТНИМ АВТОМОБІЛЕМ

Петровська С.І.

Національний транспортний університет

Кафедра економіки, старший викладач

Найважливішою для соціуму критичною подією стала тиснява у міському транспорті (Impact Score = 0,98). Очевидно, що без суттєвого поліпшення якості поїздки за цим атрибутом, переключити водіїв на міський транспорт неможливо.

Наступна за важливістю проблема – відсутність транспортного засобу на маршруті (Impact Score = 0,84) – підтверджує тезу, що основа послуги з перевезень пасажирів у місті має надаватися з нулем дефектів.

Якщо частота спізень через затор при поїздках міським транспортом буде значно меншою, ніж для приватного автомобіля, це буде додатковою мотивацією переключення водіїв. Так, наприклад, відбувається при виборі способу перетину р. Дніпро, коли людина віддає перевагу метрополітену, а не поїздам через мости, що з'єднують правий і лівий береги. Для соціуму спізнення через затор виявилось третьою за важливістю критичною подією.

Четвертою стала неможливість скористатися послугою міського транспорту через відмову в посадці при заповненому салоні (Impact Score = 0,50). Особливої ваги така критична подія набуває на проміжних зупинках.

Критичні події, що супроводжують паркування автомобіля в Києві, виявилися порівняно з іншими мегаполісами світу не настільки важливими. Дається взнаки порушення засадничих принципів управління транспортною системою в контексті існування автомобіля в місті:

1. Кожен клопоть міської землі має власника. Несанкціоноване паркування є правопорушенням.

2. Паркування є платним. Плата зростає по мірі наближення місця паркування до центру міста.

Дотримання цих принципів дозволить створити потужні стимули переключення водіїв на користування міським транспортом.

Задля наочності приведем значення Impact Score критичних подій при поїздках містом на рис. 1.



Рис. 1. Важливість критичних подій при поїздках містом транспортом загального користування і приватним автомобілем

Беручи до уваги рис. 1 можна зробити висновок, що для респондентів, думка яких досліджувалась, важливішою є сукупність критичних подій, що пов'язана з використанням міського транспорту. Критичні події, при поїздках автомобілем спричиняють менший вплив на реакцію аудиторії, яка досліджувалась.

Далі продовжимо аналіз результатів досліджень (табл. 2.), яке було присвячено вимірюванням в ланцюгу «якість – задоволення – інтенція до збільшення частоти користування міським транспортом».

У табл. 1 представлено оцінки атрибутів якості, процесу і результату поїздки містом приватним автомобілем, а в табл. 2 – транспортом загального користування. В інтерв'ю респондентів питали про думку щодо якості поїздок власним автомобілем та тим міським транспортом, яким доводиться користуватися найчастіше. Їхні відповіді оцінювалися за шкалою Лікерта та оцифровувалися за п'ятьма балами (від 1 – «Не погоджуюсь» до 5 – «Погоджуюсь»). Всі тези-твердження в шкалі Лікерта формулювались як позитивні. Якість процесу і результату поїздок містом, а також загальна якість є сумами оцифрованих оцінок за відповідними атрибутами. З метою порівняння вони були нормовані за максимально можливою кількістю балів. Порівнювались оцінки якості, які давали водії і пасажери.

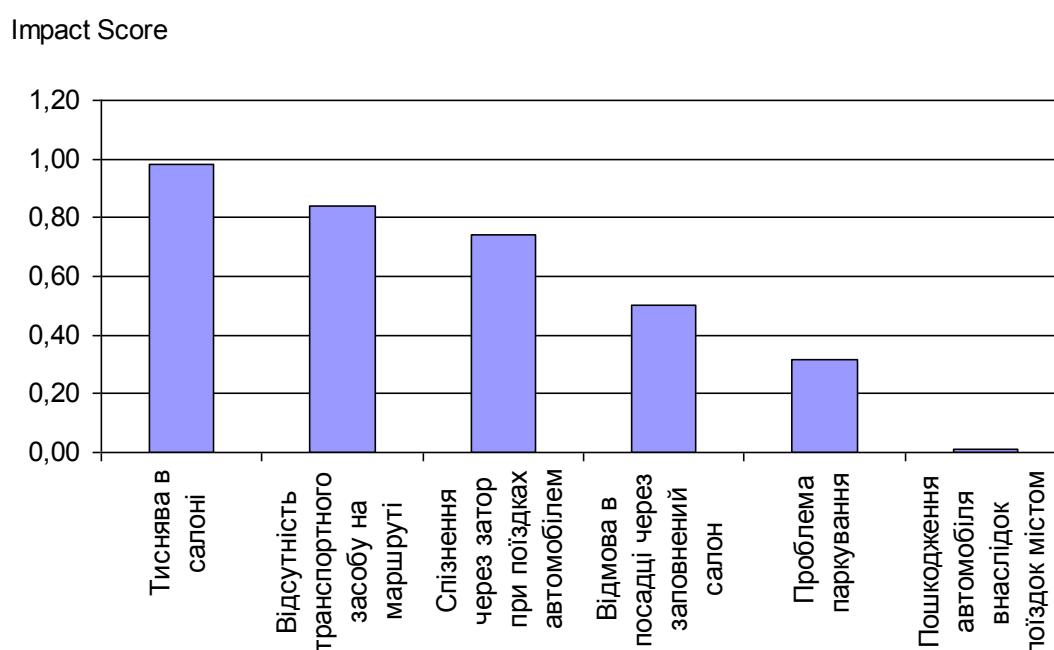
Таблиця 1

Оцінки атрибутів якості, процесу і результату поїздки містом приватним автомобілем

Напрямок оцінювання якості поїздки містом	Атрибут якості	Оцінка, середні бали за шкалою Лікерта
Комфорт	Температура повітря	4,1
	Неприємний запах	3,6
	Зручність облаштування сидінь	3,8
	Можливість безпечно користуватись телефоном	2,4
	Можливість слухати музику	4,9
	Стан дорожнього покриття	1,9
Доступність	Щільність дорожньої мережі	3,5
	Відстань до і від парковки автомобіля	3,9
Процес поїздки	(нормована за максимумом величина)	0,70
Витрата часу	Тривалість поїздки	3,7
Надійність	Можливість спізнитися через затор	2,3
Безпека	Дорожньо-транспортні пригоди	2,1
Транспортна втома	Фізична втома	2,5
	Психологічна втома	3,7
Результат поїздки	(нормована за максимумом величина)	0,57
Загальна якість поїздки	(нормована за максимумом величина)	0,65

Оцінки атрибутів якості, процесу і результату поїздки містом
транспортном загального користування

Напря́м оцінювання якості поїздки містом	Атрибу́т якості	Оцінка, середні бали за шкалою Лікерта
Комфорт	Температура повітря	1,80
	Неприємний запах	2,40
	Зручність облаштування сидінь в салоні	2,90
	Зручність місць стояння	2,80
	Чистота в салоні	3,10
	Чистота місць очікування	1,70
	Можливість користуватись смартфоном	3,10
	Можливість слухати музику	2,90
	Привабливість інтер'єру	2,10
	Шум і вібрація	2,70
Доступність	Щільність маршрутної мережі	3,90
	Відстань до і від зупинки	3,70
Транспортна інформація	Читабельність розкладу	2,10
	Зрозумілість схем руху	3,70
	Зрозумілість об'яв про зупинку	2,70
Робота персоналу	Ввічливість персоналу	3,30
	Охайність персоналу	2,80
	Готовність персонала допомагати	4,20
Процес поїздки	(нормована за максимумом величина)	0,58
Витрата часу	Тривалість поїздки	3,30
	Інтервал руху	1,90
Надійність	Дотримання розкладу	1,30
Безпека	Зазіхання на безпеку особи пасажира та його майно	2,90
	Дорожньо-транспортні пригоди	4,10
Транспортна втома	Фізична втома	3,40
	Психологічна втома	2,70
Результат поїздки	(нормована за максимумом величина)	0,56
Загальна якість поїздки	(нормована за максимумом величина)	0,57

З приведених у табл. 1 і 2 результатів випливає, що найбільший внесок у комфорт поїздок автомобілем роблять можливість слухати музику, підтримувати бажану температуру повітря (кондиціонер і обігрівач) та зручність сидінь, а найменший – стан дорожнього покриття. Попри існування проблем з паркуванням в центрі Києва, відстані до паркування автомобіля водії вважають прийнятними. На якість результату поїздки автомобілем найбільше впливає її невелика тривалість і зменшення фізичної втоми. Проте ризик ДТП,

психологічна транспортна втома та затори є чинниками, що зменшують якість результату.

Список літератури:

1. Черчилль Г. А. Маркетинговые исследования – СПб. : Питер, 2000. 752 с.
2. Сигел Эндрю. Практическая бизнес-статистика [Пер. с англ.] / Эндрю Ф. Сигел. – М. : Издательский дом «Вильямс», 2002. 1056 с.

Соціологічні науки

ROLE OF MASSAGE IN PHYSICAL REHABILITATION

Pesotska I.V.

Student of Medical Institute of Sumy State University

Background. Massage is a popular treatment choice of athletes, coaches, and sports physical therapists. Despite its purported benefits and frequent use, evidence demonstrating its efficacy is scarce.

Purpose. To identify current literature relating to sports massage and its role in effecting an athlete's psychological readiness, in enhancing sports performance, in recovery from exercise and competition, and in the treatment of sports related musculoskeletal injuries.

Methods. Electronic databases were used to identify papers relevant to this review. The following keywords were searched: massage, sports injuries, athletic injuries, physical therapy, rehabilitation, delayed onset muscle soreness, sports psychology, sports performance, sports massage, sports recovery, soft tissue mobilization, deep transverse friction massage, pre-event, and post exercise.

Results. Research studies pertaining to the following general categories were identified and reviewed: pre-event (physiological and psychological variables), sports performance, recovery, and rehabilitation.

Discussion. Despite the fact clinical research has been performed, a poor appreciation exists for the appropriate clinical use of sports massage.

Conclusion. Additional studies examining the physiological and psychological effects of sports massage are necessary in order to assist the sports physical therapist in developing and implementing clinically significant evidence based programs or treatments.

Introduction. Massage has been utilized in the treatment of illness and injury for thousands of years by health care practitioners [5]. Chinese writings dating back to 2500 BC describe the use of this modality for a variety of medical purposes [5, 2, 6].

Massage has been promoted as a treatment of choice for numerous conditions such as musculoskeletal injuries, cancer, stress, relaxation, and pregnancy [2, 6, 10].

Physical therapists who specialize in sports medicine often utilize massage techniques to aid an athlete's recovery from intense exercise or as a treatment option when performing clinical rehabilitation [4]. Sports massage has been suggested as a means to help prepare an athlete for competition, as a tool to enhance athletic performance, as a treatment approach to help the athlete recover after exercise or competition, and as a manual therapy intervention for sports-related musculoskeletal injuries [2,6,4]. While massage is frequently performed by physical therapists (and other healthcare or alternative medicine practitioners) and is popular with athletes and coaches, its actual efficacy is questionable [4,7].

As burn injuries heal, hypertrophic scarring, pruritus, and depression are principal problems [3]. In particular, deep burns (partial- and fullthickness) frequently form hypertrophic scars, characterized by elevation, redness, and rigidity, and these may persist for several months [1].

Scar management is an important aspect in the rehabilitation of burn survivors because scar tissue causes deformity and loss of function. Early use of massage therapy is effective in decreasing scar vascularization. It can also minimize the adverse effects of hypertrophic scars, including soft tissue contracture and irreversible disfigurement [9].

Massage therapy was defined as the manipulation of the skin and underlying tissues with varying degrees of hand pressure so as to reduce pain, produce relaxation, or improve circulation. Classic massage comprises effleurage (stroking and gliding), petrissage (kneading), and tapotement (percussion). Various kinds of massage are often used in burn rehabilitation centers in abroad. Manual massage may be used and often the various approaches are combined [8].

Although massage therapy is often advocated for treating burn scars, solid evidence of benefit is still lacking. Three studies have examined the effects of massage on burn survivors, and statistically significant physiological and psychological effects were found [3]. Massage therapy for burn survivors seems to provide benefits in terms of reducing anxiety, depression, and pain. However, it failed to demonstrate any appreciable effect on the vascularity, pliability, or elevation of the hypertrophic scar [3]. The problem is that the outcomes of each study differ because there is considerable variability in the duration of treatment, type of massage administered, amount of pressure applied to the body, approach of the therapist, and apparatus used in treatment [11]. It has been reported that skin rehabilitation massage therapy (SRMT) is useful in improving the healing process of disfigured burn survivors [5]. SRMT is defined as the manipulation of the skin and underlying tissues with light palm stroking, acupressure, and an occlusive dressing by the certificated skin rehabilitation nurse and home management by the primary caregiver to provide benefits in physiological and psychological effects.

In terms of depression, massage helps patients feel cared for. Patients may be more ready to discuss and deal with difficult psychological issues once they are less anxious and have come to trust their care providers. This is the one way in which massage can be an important adjunct to manage mental health problems [10].

There is consistent and conclusive evidence that massage therapy is generally safe.

Implications for practice This review highlights the volume and significant growth of massage-related evidence over which in turn reflects growing interest in the effectiveness of massage as a therapeutic modality. This growing evidence base should aid clinicians in recommending massage as a therapeutic modality. While numerous indications for massage therapy are yet to be supported by research, massage may still be recommended based on its excellent safety profile as well as anecdotal evidence. In the context of integrative medicine, clinicians are encouraged to collaborate with professional massage practitioners in the interest of the best management of their patients.

References:

1. Bray, R., Forrester, K., Leonard, C., McArthur, R., Tulip, J., & Lindsay, R. (2003). Laser doppler imaging of burn scars: a comparison of wavelength and scanning methods. *Burns*, 29(3), 199-206.
2. Cassar MP. *Handbook of Clinical Massage: A Clinical Guide for Students and Practitioners*. 2nd ed. Edinburgh: Churchill Livingstone; 2004.
3. Field, T., Peck, M., Scd, Hernandez-Rief, M., Krugman, S., Burman, I., & Ozment-Schenck, L. (2000). Postburn itching, pain, and psychological symptoms are reduced with massage therapy. *J Burn Care Rehabil*, 21(3), 189-193.
4. Galloway SD, Watt JM. Massage provision by physiotherapists at major athletics events between 1987 and 1998. *Br J Sports Med*. 2004;38:235-237.
5. Goats GC. Massage – the scientific basis of an ancient art: Part 1. The techniques. *Br J Sports Med*. 1994;28:149-152. 1
6. Holey E, Cook E. *Evidence-Based Therapeutic Massage. A Practical Guide for Therapists*. 2nd ed. Edinburgh: Churchill Livingstone; 2003.
7. Nichols AW, Harrigan R. Complementary and alternative medicine usage by intercollegiate athletes. *Clin J Sport Med*. 2006;16:232-237.
8. Roques, C. (2002). Massage applied to scars. *Wound Repair Regen*, 10(2), 126-128.

9. Serghiou, M. A., Evans, E. B., Ott, S., Calhoun, J. H., Morgan, D., & Hannon, L. (2002) Comprehensive rehabilitation of the burned patient. In D. Herndon (Eds.), Total burn care: (2nd ed., pp. 563-592). London: Saunders.
10. Vickers A, Zollman C. ABC of complimentary medicine: Massage therapies. BMJ. 1999;319:1254-1257.
11. Willebrand, M., Low, A., Dyster-Aas, J., Kildal, M., Andersson, G., Ekselius, L., & Gerdin, B. (2004). Itching, personality traits and coping in long-term follow-up of burn-injured patients. Acta Derm Venereol, 84, 375-380.

Державне управління

СКЛАДОВІ КОНЦЕПЦІЇ ІНФОРМАЦІЙНОЇ БЕЗПЕКИ ОРГАНІВ ПУБЛІЧНОГО УПРАВЛІННЯ

Пігарєв Ю.Б.

Одеський регіональний інститут державного управління Національної академії державного управління при Президентіві України, кандидат фізико-математичних наук, доцент, завідувач кафедри електронного урядування та інформаційних систем, 050-490-46-51, pigarev51@gmail.com

Необхідність розробки концепція інформаційної безпеки (далі Концепція) обумовлена стрімким розширенням сфери застосування цифрових технологій (ЦТ) у тому числі цифрової трансформації освіти та публічного управління. Інтенсифікація інноваційних процесів, розвиток ЦТ, їх проникнення в усі сфери життєво важливих інтересів зумовило, крім безперечних переваг, і появу низки стратегічних проблем. Посилюється небезпека несанкціонованого втручання в роботу комп'ютерних, інформаційних і телекомунікаційних систем. Проблеми захисту інформації потребують комплексного підходу, тобто створення комплексної системи захисту інформації (КСЗІ) з підтвердженою відповідністю

за результатами державної експертизи в порядку, встановленому законодавством та забезпечення інформаційної безпеки органу публічного управління (ОПУ) [1-7].

Концепція розглядається як офіційний документ, який визначає системний підхід до проблеми інформаційної безпеки (ІБ). Основна мета даного документу полягає у визначенні мети, завдання та ключові проблеми забезпечення ІБ ОПУ.

Концепція розглядає: стратегію забезпечення ІБ; основні принципи визначення переліку електронних інформаційних ресурсів (ЕІР), які потребують захисту [8]; політики безпеки (перелік правил) для побудови системи забезпечення ІБ; моделі порушника та загроз ІБ; оцінку ризиків від порушення ІБ; завдання та шляхи забезпечення ІБ; відповідальність співробітників за порушення вимог ІБ.

Концепція виступає базовим документом та служить основою для створення КСЗІ у вигляді єдиної системи нормативних, організаційних, технічних та інших заходів, які забезпечують захищеність ОПУ в інформаційній сфері. Концепція ІБ ОПУ можна розглядати як методологічну основу для: проведення інституційної політики у сфері забезпечення ІБ ОПУ; формування та проведення єдиної політики у сфері захисту інформації у тому числі з обмеженим доступом (ІзОД); прийняття управлінських рішень, методів та практичних заходів щодо виявлення, запобігання, парировання та нейтралізації загроз; ліквідації наслідків різноманітних видів загроз; розробки єдиних підходів до побудови програмно-технічних систем захисту об'єктів інформаційної діяльності (ОІД); розробки пропозицій щодо вдосконалення нормативного, методичного, організаційного та технічного забезпечення ІБ; координації дій структурних підрозділів ОПУ при впровадженні та експлуатації автоматизованих (АС) та інформаційно-телекомунікаційних систем (ІТС). Складові Концепції ІБ ОПУ наведено на рис.1.



Рис. 1. Складові Концепції ІБ органу публічного управління.

Цілю Концепції є визначення стратегії розбудови, реалізації та подальшого розвитку системи захисту інформації (СЗІ) та забезпечення ІБ ОПУ, формуванню вимог до захисту інформації в АС та ІТС.

Загальне завдання ІБ полягає у мінімізації збитку від випадкових, зловмисних або надзвичайних внутрішніх / зовнішніх впливів природного або штучного характеру і збоїв та прогнозі і безперервному запобіганню таких впливів. ІБ, як важлива компонента забезпечення стійкості функціонуванню ОПУ, забезпечується комплексом організаційних, технологічних, програмних і технічних рішень.

Забезпечення ІБ ускладнюються постійним протистоянням фахівців у сфері ІБ та зловмисників. Для системного дослідження об'єктів та процесів забезпечення ІБ розробляється концептуальна модель ІБ.

Основою для проведення аналізу ризиків та формування вимог до КСЗІ є розробка моделі загроз інформації та моделі порушника.

Розробка моделі загроз здійснюється на основі типового положення [9], яке визначає перелік суттєвих загроз та яким з можливих способів можуть

здійснюватися загрози в АС та ІТС. Розрізняють загрози витоків інформації технічними каналами та можливі загрози за результатами впливу на інформацію.

Модель загроз за результатами впливу на інформацію (модель порушника ІБ) розробляється з метою захищення інформації від ознайомлення, модифікації чи знищення. Модель порушника ІБ представляє собою опис можливих дій порушника, який складається на основі аналізу типу зловмисника, рівня його повноважень, знань, теоретичних та практичних можливостей.

Загроза ІБ - сукупність факторів і умов, що створюють небезпеку для нормального функціонування інформаційно-телекомунікаційної інфраструктури ОПУ. Джерела загроз ІБ ОПУ поділяються на зовнішні і внутрішні.

До основних напрямків забезпечення ІБ відносяться:

- правове забезпечення ІБ - діяльність в цьому напрямку спрямована на створення і підтримання в актуальному стані системи інституційних нормативних актів, що регламентують діяльність ОПУ із забезпечення ІБ;
- організація діяльності щодо забезпечення ІБ - діяльність у цьому напрямку спрямована на створення документованих процесів забезпечення ІБ, скоординованих між структурними підрозділами ОПУ;
- забезпечення ІБ при управлінні ЕІР - діяльність в цьому напрямку спрямована на ідентифікацію, класифікацію ЕІР і їх власників, формування та підтримання необхідного рівня ІБ ЕІР;
- забезпечення ІБ, пов'язане з персоналом - діяльність в цьому напрямку спрямована на мінімізацію ризиків, викликаних діями працівників щодо ЕІР, шляхом створення системи безперервного навчання та підвищення кваліфікації, тренування та перевірки обізнаності всіх працівників з питань забезпечення ІБ;
- фізична безпека ЕІР - діяльність в цьому напрямку спрямована на мінімізацію і запобігання шкоди, викликаного загрозою фізичного знищення ЕІР;

□ забезпечення ІБ на етапах життєвого циклу інформації в інформаційно-телекомунікаційній інфраструктурі - діяльність в цьому напрямку спрямована на мінімізацію ризиків, що виникають в процесі створення, обробки, обміну та знищення інформації в інформаційно-телекомунікаційній інфраструктурі;

□ управління доступом до ЕІР - діяльність в цьому напрямку спрямована на формування системи доступу до ЕІР, контроль і моніторинг доступу;

□ управління інцидентами ІБ - діяльність в цьому напрямку спрямована на створення процесу щодо своєчасного виявлення та реагування на інциденти ІБ;

□ відповідність вимогам - діяльність в цьому напрямку спрямована на відповідність вимогам законодавства, інституційним нормативних актів щодо забезпечення ІБ.

Список літератури:

1. Закон України від 31.05.2005 року № 2594-IV «Про захист інформації в інформаційно-телекомунікаційних системах» [Електронний ресурс]. – Режим доступу URL: <https://zakon2.rada.gov.ua/laws/show/80/94-%D0%B2%D1%80> - Назва з екрана.

2. Закон України від 05 жовтня 2017 року, № 2163-VIII «Про основні засади забезпечення кібербезпеки України» [Електронний ресурс]. – Режим доступу URL: <https://zakon.rada.gov.ua/go/2163-19> - Назва з екрана.

3. Указ Президента України від 13 лютого 2017 року № 32 «Про рішення Ради національної безпеки і оборони України від 29 грудня 2016 року "Про загрози кібербезпеці держави та невідкладні заходи з їх нейтралізації» [Електронний ресурс]. – Режим доступу URL: <https://www.president.gov.ua/documents/322017-21282> - Назва з екрана.

4. Указ Президента України від 30 серпня 2017 року № 254 «Про рішення Ради національної безпеки і оборони України від 10 липня 2017 року «Про стан виконання рішення Ради національної безпеки і оборони України від

29 грудня 2016 року «Про загрози кібербезпеці держави та невідкладні заходи з їх нейтралізації», введеного в дію Указом Президента України від 13 лютого 2017 року № 32» [Електронний ресурс]. – Режим доступу URL: <https://www.president.gov.ua/documents/2542017-22502> - Назва з екрана.

5. Захист інформації на об'єктах інформаційної діяльності. Створення комплексу технічного захисту інформації. Основні положення. НД ТЗІ 1.1-005-07. Захист інформації на об'єктах інформаційної діяльності. Створення комплексу технічного захисту інформації. Передпроектні роботи. НД ТЗІ 3.1-001-07. Типове положення про службу захисту інформації в інформаційно-телекомунікаційних системах. НД ТЗІ 1.4-001.

6. Порядок проведення робіт із створення комплексної системи захисту інформації в інформаційно-телекомунікаційній системі. НД ТЗІ 3.7-003-2005.

7. Методологічні вказівки щодо розробки ТЗ на створення КСЗІ в АС. НД ТЗІ 3.7-001-99.

8. Постанова Кабінету Міністрів України від 29 березня 2006 року № 373 «Про затвердження Правил забезпечення захисту інформації в інформаційних, телекомунікаційних та інформаційно-телекомунікаційних системах» [Електронний ресурс]. – Режим доступу URL: <https://zakon.rada.gov.ua/laws/show/373-2006-%D0%BF> - Назва з екрана.

9. Типове положення про службу захисту інформації в автоматизованій системі. НД ТЗІ 1.4-001-2000.

ВДОСКОНАЛЕННЯ ПРЕСІВ ПАПЕРОРІБНОЇ МАШИНИ

Пінчук Ю.А.

Студентка

Марчевський В.М.

к.т.н., професор

Національний технічний університет

«Київський політехнічний інститут ім. Ігоря Сікорського»

+380671386781, pinchuk.y02@gmail.com

Значною проблемою в виробництві паперу є руйнування гумової оболонки гарячих пресових валів, що працюють в парі з лоцильним циліндром, поверхня яких нагрівається до 170°C.

Розрахунок теплопередачі від лоцильного циліндра до охолоджуючої води вала пресу показує, що такий процес охолодження гумового покриття пресового валу є не ефективним [1, с. 1].

Більш ефективним може бути охолодження гумової поверхні пресового валу потоком повітря. В процесі пресування в захваті валів пресу зростають тиск і температура. Відпрацьована вода з температурою до 100°C частково поглинається сукном, а решта стікає по поверхні валу плівкою, нагріваючи гуму, внаслідок чого прискорюється руйнування гумового покриття вала пресу. Крім того, в результаті зростання температури поверхні валу і пресового сукна зменшується градієнт температури в захваті валів пресу. А це негативно впливає на фільтраційне перенесення водяної пари від гарячої поверхні лоцильного циліндра до поверхні гумованого валу.

За подачі підігрітого повітря на мокру гарячу поверхню гумованого валу починається інтенсивне випаровування води, причому температура плівки води

і поверхні валу знизиться до температури мокрого термометра. Швидкість процесу такого випаровування описується рівнянням:

$$\frac{dW}{d\tau F} = \beta (P_s - P_n)$$

де P_s і P_n тиск насичення і парціальний тиск водяної пари, відповідно;

β – коефіцієнт масовіддачі;

F – поверхня випаровування .

Коефіцієнт масовіддачі вираховується з критеріального рівняння:

$$Nu = 2 + A \cdot Re^m \cdot Pr^n \cdot Gu^p$$

Число Nu виражається через коефіцієнт масовіддачі:

$$Nu = \frac{\beta \cdot \delta}{D}$$

Де δ – характерний розмір об'єкта сушіння;

D – коефіцієнт дифузії пари в повітряному середовищі.

$$D = D_0 \frac{P_0}{P} \left(\frac{T}{273} \right)^{\frac{3}{2}} \quad [2, \text{с. 2}]$$

Де D_0 – коефіцієнт дифузії пари в повітряне середовище

P – тиск повітря

$P_0 = 760$ мм рт. ст. – атмосферний тиск

Для впровадження вказаного процесу на діючій папероробній машині

рис. 1 на важілях нижнього валу гарячого пресу 1 закріплено колектор повітряного сплиску 2.



Рисунок 1. – Схема пресу папероробної машини

1 – верхній вал гарячого пресу (лощильний циліндр); 2 – колектор повітряного сплиску; 3 – нижній вал гарячого пресу

Висновок: розроблено процес і пристрій для охолодження гумованого валу гарячого пресу та методику його розрахунку.

Список літератури:

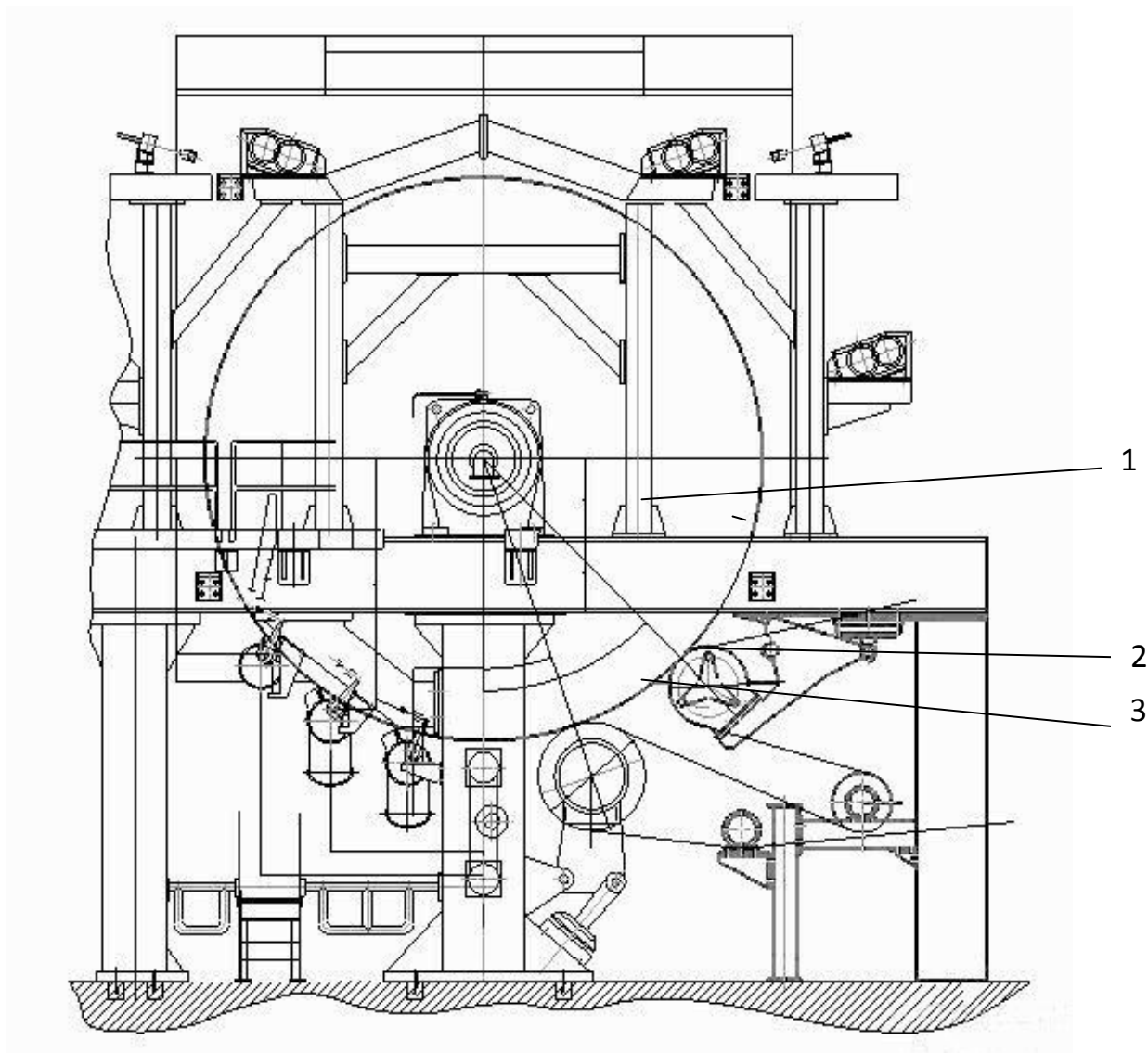
1. Чичаев В. А. Оборудование целлюлозно-бумажного производства. Том 2. Бумагоделательные машины. - М.: Лесная промышленность. 1991- 264 с.
2. Муштаев В. И., Ефимов М. Г., Ульянов В. М. Теория и расчет сушильных процессов. Москва. 1974 – 152 с.

КОНСТИТУЦІЙНО-ПРАВОВЕ РЕГУЛЮВАННЯ ПРАВ ЛЮДИНИ В ЖИТЛОВО-КОМУНАЛЬНІЙ СФЕРІ

Піть І.Ю.

студент Національного університету «Одеська юридична академія»

В сучасному житті суспільства найвагоміше значення має права і свободи людини. Саме вони складають базис сучасної правової та соціальної держави, якою намагається стати Україна. Превалювання концепції прав людини в сучасному законотворенні проводить до диференціації таких прав.

В кінці 2018 р. в Україні актуалізувалася проблема прав власників житла. Як правильно зазначає І. В. Гаверська, кожна особа тим чи іншим способом все своє життя стикається з необхідністю брати участь у житлових правовідносинах [1, с. 265]. Особливою складністю ці відносини характеризується в сучасних багатоквартирних будинках.

В ст. 47 Основного Закону України гарантується право кожного на житло [2]. Важливою складовою цього права є право власності на квартиру. Однак реалізація такого права має свої особливості, адже така власність технічно та юридично зв'язана з багатоквартирним будинком. Цей зв'язок проявляється через наявність внутрішньобудинкової інфраструктури, нежитлових приміщень та прибудинкової території, які необхідно утримувати в порядку, і якими можуть користуватися всі співвласники цього будинку.

У наведеній вище ситуації виникає низка проблем, пов'язаних із реалізацією права власності, оскільки права окремого власника квартири обов'язково «зачіпають» права інших власників. Наведемо найбільш розповсюджений приклад – власник квартири на п'ятому поверсі не палить, а власник квартири поверхом нижче – має таку звичку, дим від цього часто потрапляє через відкритий балкон до власника квартири на п'ятому поверсі,

чим порушуються його права. Або ж особа, яка палить, робить це в процесі підняття по сходах і цим самим порушує конституційне право на здоров'я інших осіб, які проживають у цьому під'їзді. Подібних прикладів можна навести безліч, проте видається можливим згрупувати їх за однією ознакою, а саме - пов'язаністю з використанням інфраструктури, адже окремі права неможливо здійснювати незалежно від інших суб'єктів.

Постає питання: чи може свобода людини, яка проживає у соціумі, бути безмежною? Кожна окрема особа проживає у суспільстві — сукупності людей, що об'єднані історично обумовленими соціальними формами спільної життєдіяльності, спільністю інтересів і формами взаємодії. Іноді інтереси та прагнення конкретної особи можуть суттєво відрізнятися або суперечити інтересам суспільства в цілому [3].

Однак є і інший аспект проблеми, яка з цим пов'язана. Право власності на квартиру в багатоквартирному будинку тісно корелюється з наданням різних житлово-комунальних послуг. У цьому випадку власник квартири та особи, які у ній проживають, вважаються споживачами, і їх статус характеризується системою прав та обов'язків. Так, наприклад, базовим в цьому випадку є право на отримання житлово-комунальних послуг.

В 2017 р. в Україні було прийнято новий закон «Про житлово-комунальні послуги», який регулює відносини щодо надання чи споживання житлово-комунальних послуг. В цьому законі ст. 7 присвячена правам і обов'язкам споживачів, а ст. 8 – правам та обов'язкам виконавців комунальних послуг. Окрім того, вона передбачає і статус управителів [4]. Зрозуміло, що цим нормативно-правовим актом не вичерпуються права власника чи користувача квартири в багатоквартирному будинку. Вони також регламентуються нормами Цивільного кодексу України та Житлового кодексу Української РСР, а також низкою інших нормативно-правових актів. Важливо і те, що права та обов'язки власника квартири багатоквартирного будинку можуть бути встановлені законом, статутом ОСББ, договором або ж рішенням суду [5, с. 15].

В Законі України «Про житлово-комунальні послуги» передбачено досить широкий перелік прав споживачів послуг (в 13 пунктах наводиться перерахування цих прав). Вони збалансовані і обов'язками (перелік їх складає близько 12 пунктів). Ці права розширюють права, що передбачені в ст. 6 Закону України «Про особливості здійснення права власності у багатоквартирному будинку» [6]. Слід зазначити, що Законом України «Про житлово-комунальні послуги» введено поняття колективного споживача, під яким розуміється відповідна юридична особа, яка об'єднує споживачів у багатоквартирному будинку та укладає договір про надання комунальної послуги в їхніх інтересах. Поява такої правової категорії обумовлена фіксацією двох моделей організації договірних відносин: укладення індивідуального або колективного договору про надання комунальних послуг. Хоча іноді в обговореннях вказується про три моделі організації таких відносин: індивідуальний або колективний договір та договір з колективним споживачем. В п. 2 ст. 12 Закону України «Про житлово-комунальні послуги» вказується «для різних моделей організації договірних відносин (індивідуальний договір та колективний договір про надання комунальних послуг) та для різних категорій споживачів (індивідуальний споживач, колективний споживач)». При чому законом обмежено право споживачів щодо укладення договорів на постелення послуг з електропостачання та газопостачання лише за індивідуальними договорами. Однак, якщо споживачі самостійно вибір не зробили, то за замовчуванням будуть застосовуватися саме індивідуальні договори через один рік.

В середині 2018 р. до Закону України «Про житлово-комунальні послуги» було внесено зміни [7]. З того часу найбільш масове обговорення серед юристів та населення отримало таке нововведення, як введення нарахування пені власникам квартир за несвоєчасну оплату послуг в розмірі 0,01% від суми боргу за кожен день прострочення. При цьому право на отримання житлово-комунальних послуг балансується не тільки обов'язком сплатити вартість таких послуг, а й відповідно до п. 47 ст. 26 цього Закону наділенням виконавця

комунальної послуги правом обмежити або взагалі припинити надання цієї послуги. Виключення зроблено тільки послуг з постачання та розподілу природного газу та електричної енергії.

Слід зазначити, що законодавець дуже лояльно підійшов до цього питання. По-перше, сплата пені пов'язується з укладеними новими договорами. Тобто за відсутності такого договору пеня не нараховується. По-друге, розмір пені є суто символічним. По-третє, така пеня не застосовується до вже накопичених боргів за комунальні послуги. Таким чином, спостерігається занадто велика перевага в сторону прав споживачів, чим порушуються права надавачів житлово-комунальних послуг. Адже станом кінець березня 2019 року населення заборгувало за житлово-комунальні послуги (природного газу, постачання гарячої води та централізоване опалення) біля 69,2 млрд. грн. [8].

З іншої сторони, у надавачів комунально-житлових послуг є можливість обмеження надання послуг за умови наявності боргів через 30 днів після повідомлення попередження. Виникає питання – як таке відключення має бути зроблено у випадку обрання моделі колективного договору? Однозначно таке обмеження має стосуватися конкретного боржника.

Законом України «Про житлово-комунальні послуги» не віднесено до переліку житлово-комунальних послуг послуги з використання ліфтів. Це питання вимагає поглибленого дослідження.

Таким чином, на сьогодні права людини в комунально-житловій сфері закріплюються цілою низкою нормативно-правових актів, однак практика їх реалізації дуже незначна і вимагає підвищеної уваги.

Список літератури:

1. Гаверська І. В. Цивільно-правові проблеми забезпечення житлових прав людини та шляхи їх вирішення / І. В. Гаверська // Актуальні проблеми держави і права. - 2010. - Вип. 56. - С. 295-299.

2. Конституція України : Закон України від 28.06.1996 р. № 254к/96-ВР.
URL: <http://zakon5.rada.gov.ua/laws/show/254к/96-вр> (дата звернення: 15.05.2019).

3. Віткова В. С. Деякі проблеми реалізації прав людини при забезпеченні національної безпеки (в контексті боротьби із тероризмом). Конституція України в контексті сучасних конституційних парадигм. X Тодиківські читання : Збірка тез наукових доповідей і повідомлень Міжнародної наукової конференції (Харків, 27-28 жовтня 2017 року). Харків: ТОВ «Видавництво «Права людини», 2017. С. 109-110.

4. Про житлово-комунальні послуги: Закон України від 09.11.2017 року 2189-VIII. URL: <https://zakon.rada.gov.ua/laws/show/2189-19> (дата звернення: 15.05.2019).

5. Блошко В. В. Право приватної власності на квартиру у багатоквартирному будинку : автореф. дис. ... канд. юрид. наук : 12.00.03 / Вікторія Володимирівна Блошко ; наук. кер. О. Є. Аврамова ; офіц. опон.: М. К. Галянтич, В. П. Маковій ; Харків. нац. ун-т внутр. справ. – Харків, 2014. – 20 с.

6. Про особливості здійснення права власності у багатоквартирному будинку : Закон України від 14.05.2015 р. № 417-VIII. URL: <https://zakon.rada.gov.ua/laws/show/417-19> (дата звернення: 15.05.2019).

7. Про внесення змін до розділу IV «Прикінцеві та перехідні положення» Закону України «Про комерційний облік теплової енергії та водопостачання» щодо термінів застосування фінансових санкцій за порушення законодавства у сфері комерційного обліку теплової енергії та водопостачання та до розділу VI «Прикінцеві та перехідні положення» Закону України «Про житлово-комунальні послуги» щодо уточнення порядку введення в дію Закону : Закон України від 07.06.2018 р. № 2454-VIII. URL: <https://zakon.rada.gov.ua/laws/show/2454-19> (дата звернення: 15.05.2019).

8. Держстат назвав середній розмір платіжки за ЖКП. РБК-Україна. URL: <https://www.rbc.ua/ukr/news/gosstat-nazval-sredniy-razmer-platezhki-zhku-1554130826.html> (дата звернення: 15.05.2019).

*Науковий керівник – к.ю.н., доцент кафедри конституційного права
Віткова В. С.*

ПРИВІЛЕЙОВАНІ СКЛАДИ ЗЛОЧИНІВ: СУТНІСТЬ ТА ПІДСТАВИ ЗАКОНОДАВЧОГО ЗАКРІПЛЕННЯ

Плітка Аделіна

Студентка V курсу, групи ЮП–52

юридичного факультету

Харківського національного університету

імені В. Н. Каразіна

Науковий керівник: професор кафедри,

доктор юридичних наук, професор *Харченко В. Б.*

На сьогодні не має сумніву щодо актуальності даної теми, оскільки в судовій практиці допускається багато помилок, які зумовлені перш за все потребами розв'язання даного питання. При кваліфікації діяння дуже важливо проводити детальний аналіз фактичних даних та враховувати всі обставини його вчинення, адже це впливає на визначення виду та розміру покарання. Досі існує багато дискусійних питань про співвідношення привілейованих складів злочину з іншими засадами, що пов'язанні з призначенням покарання. Щодо законодавчого закріплення, нормативну базу даного питання складає Конституція України, Кримінальний кодекс України [1; 2], інші закони та підзаконні акти.

Привілейований склад злочину утворюється за рахунок додавання до диспозиції відповідні норми пом'якшуючих обставин, що зменшують характер суспільно небезпечного діяння, що внаслідок цього тягне за собою більш м'яке покарання.

Чинне кримінальне законодавство України передбачає відповідальність за умисні вбивства при пом'якшуючих обставинах, а саме умисне вбивство, вчинене в стані душевного хвилювання (ст. 116 КК України); умисне вбивство

матір'ю своєї ново народженої дитини (ст. 117 КК України); умисне вбивство при перевищенні меж необхідної оборони або у разі перевищення заходів, необхідних для затримання злочинця (ст. 118 КК України) [2].

Як інститут кримінального права, кримінально-правова характеристика умисних вбивств при пом'якшуючих обставинах не є новим та має достатню кількість науково-теоретичних опрацювань.

У кримінальному праві злочин вчинений у стані душевного хвилювання, зумовленому протизаконним насильством, систематичним знущанням або тяжкою образою з боку потерпілого, вважається менш небезпечним, ніж злочини, які вчиняються в звичайному стані. Умисне вбивство, передбачене ст. 116 КК України, відноситься до привілейованих складів злочину, а пом'якшення відповідальності за такий злочин передбачає сукупність таких обставин:

1) суспільно небезпечне діяння особи зумовлено протизаконним насильством, систематичним знущанням або тяжкою образою з боку потерпілого;

2) особливий емоційний стан особи, як суб'єктивна сторона складу такого злочину, а саме стан сильного душевного хвилювання, що значно знижує здатність суб'єкта усвідомлювати свої дії та керувати ними, а умисел на позбавлення життя виникає раптово та негайно реалізується.

Кримінальне законодавство не дає визначення поняття «стан сильного душевного хвилювання», а теорія кримінального права характеризує стан сильного душевного хвилювання як афект, тобто особливий емоційний стан особи, що визиває короткочасне сильне емоційне збудження, спалах емоцій гніву, люті, відчаю, а також характеризується раптовим виникненням, значним ступенем змінення свідомості та порушення вольового контролю над діями [4, с. 132].

Стаття 117 Кримінального кодексу України встановлює кримінальну відповідальність за умисне вбивство матір'ю своєї ново народженої дитини. Посягання на життя новонародженої дитини може бути як активною

поведінкою (побиття, отруєння тощо.) так і пасивною поведінкою (бездіяльність – відмова у годуванні тощо) [2]. Даний склад злочину передбачає спеціальний суб'єкт, а саме осудна мати, яка досягла 14 літнього віку на момент вчинення злочину.

Особливий психофізичний стан жінки під час пологів або відразу після пологів виникає у зв'язку з гормональними та фізичними змінами в організмі жінки, внаслідок чого відбувається трансформація її психічного стану. Результатом такої зміни стану є нездатність суб'єкта повною мірою усвідомлювати свої дії та керувати ними під час пологів та одразу після них [5, с. 58–60].

Стаття 118 Кримінального кодексу України передбачає відповідальність за умисне вбивство при перевищенні меж необхідної оборони або у разі перевищення заходів, необхідних для затримання злочинця [2]. Право на необхідну оборону є природним правом, що закріплено у Конституції України (ч. 3 ст. 27 Конституції України) [1].

Умисне вбивство за цією статтею підлягає кваліфікації у таких випадках:

- 1) перевищення меж необхідної оборони;
- 2) перевищення меж захисту в обстановці уявної оборони;
- 3) перевищення заходів необхідних для затримання злочинця.

Щодо статті 123 КК України, вона має привілейований склад умисного заподіяння тяжких тілесних ушкоджень. Даному злочину притаманні деякі особливості об'єктивної сторони, такі як час, обстановка та специфічний характер умислу – афективний та раптовий. Вчинення тяжкого тілесного ушкодження в стані афекту кваліфікується при пом'якшуючих обставин за таких умов:

- 1) сильне душевне хвилювання особи і умисел вчинити злочин виникнули раптово;
- 2) вони виникли внаслідок протизаконного насильства або тяжкої образи з боку потерпілого.

При кваліфікації умисного злочину за ст. 124 КК України, обов'язковою умовою є перебування винного у стані необхідної оборони, уявної оборони або в умовах необхідності затримання злочинця при вчиненні цього діяння [3, с. 65].

Так чи інакше законодавство передбачає покарання за вчинення наведених злочинів, але робить виключення у виді пом'якшених обставин, опираючись на ті особливості, які притаманні певному злочину. Тому, дуже важливо детально аналізувати всі обставини протиправного діяння для правильної його кваліфікації та призначення покарання винному.

Список літератури:

1. Конституція України: Закон від 28.06.1996 № 254к/96-ВР. URL: <http://zakon.rada.gov.ua/laws/show/254к/96-вр>.
2. Кримінальний кодекс України: Закон від 05.04.2001 № 2341-III. URL: <https://zakon.rada.gov.ua/laws/show/2341-14>.
3. Кримінальне право України: Особлива частина: підручник / ред. М. І. Бажанов. Київ–Харків : Юрінком Інтер–Право, 2010. 544 с.
4. Кримінальне право України. Загальна частина: підручник / відп. ред. Кондратьєв Ю. А. Київ : Правові джерела, 2002. 352 с.
5. Старко О. Л. Проблемні питання суб'єкта злочину за ст. 117 КК України // Наук. вісн. Львів. юрид. ін-ту МВС України. 2005. № 3. с. 58–60.

Педагогічні науки

МІЖКУЛЬТУРНА ОСВІТА В НІМЕЧЧИНІ: ХАРАКТЕРИСТИКА ОСНОВНИХ КОНЦЕПТУАЛЬНИХ ПІДХОДІВ

Подковиркоф Н.

старший викладач кафедри іноземних мов гуманітарних факультетів
Одеський національний університет ім. І.І. Мечникова, Україна

Початок нового тисячоліття характеризується кардинальними політико-економічними та соціокультурними змінами в країнах Європи, серед яких центральне місце займає Німеччина. Її вплив на міжнародній арені безупинно зростає не тільки через потужний економічний потенціал, але й через успішне впровадження демократичних традицій у всіх інститутах соціального забезпечення, державні гарантії соціальної справедливості, як для національної більшості, так і для етнічних меншин й іммігрантів, що зумовили формування інтеркультурного суспільства.

Як засвідчують німецькі науковці (H. Berger, H. Essinger, I. Gogolin, M. Kriger-Potratz), проблема іммігрантів та соціального забезпечення їх сімей, починаючи з 60-х років ХХ ст., а також об'єднання Німеччини у 1989 р., вимагала від німецького суспільства відповідних політичних та соціально-педагогічних дій, зокрема, спрямованих на розробку і впровадження концепції інтеграції переселенців та адаптації іммігрантів, що спочатку сприяло появі інтеграційної педагогіки. В межах настанов інтеграційної педагогіки, наявність іноземних дітей в німецьких школах вважалось явищем короткочасним, через що стосовно них застосовувалась подвійна стратегія:

- зберегти культурну ідентичність іноземних дітей (у випадках їх подальшого повернення на батьківщину);
- сформувати іншомовну комунікативну компетенцію до рівня німецьких дітей в класах інтенсивного викладання німецької мови [3, с. 72].

Мета інтеграційної педагогіки полягала в тому, щоб досягти інтеграції дітей з міграційним підґрунтям у німецьку школу та суспільство через «нормалізацію» та «гомогенізацію» шляхом асиміляції, тобто прискореного набуття знань з державної німецької мови, інших відповідних аспектів акультурації в німецькому суспільстві, яке розуміють як національно-державну культурно-гомогенну монолінгвальну цілісну спільноту. Оскільки «педагогіка для іноземців» передусім була спрямована на компенсацію німецькомовного дефіциту в дітей мігрантів задля того, щоб зробити з них якнайшвидше «нормальних» німецьких школярів, то майбутні вчителі у процесі професійної

підготовки мали передусім навчатися застосовувати організаційні заходи їх зовнішнього виокремлення у тимчасові групи, підготовчі або допоміжні класи. На педагогічній практиці майбутні вчителі залучалися до тренування у проведенні додаткових уроків для учнів з міграційним підґрунтям, допомагаючи їм у виконанні домашніх завдань. Часто це було не завжди успішним, оскільки «педагогіка для іноземців» своїми цілями та методами дуже нагадувала спеціальну педагогіку, розраховану на учнів-інвалідів. Через це вона часто підлягала критиці з боку прогресивно налаштованих науковців [1, с. 48].

Описуючи способи реалізації ідей «педагогіки для іноземців», I. Diem описав її сутність таким чином: «місто, великий дім, натовп різних національностей, з однієї території, але без спільних інтересів та бажання обміну життєвим досвідом. Вони живуть у повної взаємної байдужості» [3, с. 38]. Віддаючи належне цій моделі з огляду на важливість освіти, що поважає та визнає права інших, серед ризиків у концепції «педагогіки для іноземців» визнаються: статична та негнучка ідея культури (представленої часто у народному або екзотичному стилі), соціальна стратифікація, а також ієрархічні групи. Через це, настанови цієї концепції часто підлягали критиці як небажані з педагогічного погляду засоби сегрегації дітей мігрантів до спецкласів та спецустанов, тому що в німецьких школах, мультикультурна педагогіка (за неможливості поваги до всього різноманіття) перетворилася на педагогіку асиміляції меншості.

Натомість, оскільки з протягом часу стало зрозумілим, що імігранти здебільшого не збираються залишати Німеччину, а німецьке суспільство поступово набирає ознак багатонаціонального й полікультурного, із постулатів інтегративної педагогіки почали виникати нові педагогічні концепції, які обґрунтовували доцільність інтеркультурної освіти. При цьому, у 80-х рр. найбільшу популярність набули два напрями інтеркультурної освіти, означені як:

– підход, орієнтований на прийняття (*begegnungsorientierter Ansatz*), який передбачав, що знайомство з іншою (німецькою) культурою збагачує життєвий

досвід, дозволяючи побачити інших та, в першу чергу, себе (усвідомити свою культуру та цінності) з їх боку [4];

– підхід, орієнтований на конфлікт (*konfliktorientierter Ansatz*), який, враховуючи факти й соціальні явища, які утруднювали успішну інтеграцію іноземних дітей в німецьке суспільство, їх приховану маргіналізацію, розробляв шляхи і засоби такої просвітницької роботи, що сприяла попередженню й мирному вирішенню соціально-психологічних конфліктів: «Ситуація в мультикультурному класі не повинна створюватись як проблематична, а діти мігрантів не повинні сприйматися більше як носії дефіциту, їх присутність, навпаки, повинна сприяти збагаченню досвіду та можливостей навчання. Це стосується як мови, яку вони привносять, так і їхньої літератури, музики, релігійних поглядів, культурних традицій, традицій харчування. Через культурний контакт у класі, підтриманий педагогом, а також тематизацію різних культурних практик на уроці повинні прищеплюватися толерантність, взаємна повага та визнання» [3, с. 31].

Загалом, мета німецької концепції «інтеркультурної педагогіки» полягала в сприянні співіснуванню різних норм та цінностей, збереженню культурного різноманіття Німеччини як «багатонаціональної республіки» в умовах формального рівноправ'я шляхом навчання всіх дітей, як тих, хто проживає у країні, так і мігрантів, а також їх батьків, вихователів та вчителів, які знайомляться з культурним різноманіттям, розрізняють «своє» та «інше» і виховуються у взаємоповазі та толерантності [6, с. 87]. Означена модель базується на положеннях, що перебудова діяльності навчальних закладів повинна проводитися із врахуванням інтеркультурної освіти та включати орієнтацію виховально-освітньої роботи на «життєві ситуації», тих кого навчають, перехід до «відкритого планування» та апробації педагогічних технологій з урахуванням їх різноманітних потреб і можливостей, введення білінгвізму та ін. Вчителі, засвоюючи ідеї інтеркультурної педагогіки, змушені були практикуватись у таких класах, де присутня невелика кількість або навіть немає жодної дитини з міграційним підґрунтям. Спостерігаючи за дітьми різного

походження, вони повинні навчати та виховувати їх разом, реалізуючи принцип полікультурності, зумовлений «цивілізаційним зсувом», внаслідок якого «чуже» та «чужі» не мають більше сприйматися як «щось таке, що дратує та вимагає асиміляції, а як шанс до взаємного збагачення різних соціокультурних груп населення» [5, с. 112].

Таким чином, вивчення унікального досвіду Німеччини в адаптації мігрантів і надання їм соціально-педагогічної підтримки та допомоги дозволяє виділити основні способи вирішення даної проблеми і в нашій країні.

Список літератури:

1. Булгаков Р.Ю. Професійна підготовка майбутнього вчителя іноземної мови на засадах мультикультурного підходу : дис. ... канд. пед. наук / Р.Ю. Булгаков. – Одеса, 2015. – 273 с.
2. Лаврова Т. Б. Концепции интеркультурного образования в современной Германии : дис. ... канд. пед. наук /Т.Б. Лаврова. – Екатеринбург, 2003. – 226 с.
3. Berger H. Die Welt vor meiner Tür / H. Berger // Kinder erforschen ihre Umgebung. – Weinheim–Beltz, 1989. – S. 20–31.
4. Diem I. Erziehung und Migration / I. Diem, F.-O. Radtke // Grundriß der Pädagogik. – 1999. – Bd. 3. – S. 78–89.
5. Essinger H. Interkulturelle Erziehung in multikulturellen Gesellschaften: Schule in der multikulturellen Gesellschaft: Ziele, Aufgaben und Wegeinterkultureller Erziehung / H. Essinger. – Frankfurt/M: Verlag für interkulturelle Kommunikation, 1991. – 125 s.
6. Leggewie C. Multi-kulti. Spielregeln für die Vielvölkerrepublik / C. Leggewie. – Berlin, 1991. – 103 s.

ОСОБЛИВОСТІ ЗВІЛЬНЕННЯ НЕПОВНОЛІТНІХ ВІД КРИМІНАЛЬНОЇ ВІДПОВІДАЛЬНОСТІ

Пододворний О.Б.

Чупринський Б.О.

Результати узагальнення наукових даних, зіставлені із суспільною потребою підвищити ефективність кримінально-правових засобів боротьби зі злочинними які скоюють неповнолітні особи, приводять до висновку, що однією з центральних проблем сучасної теорії є проблема механізму кримінально-правового регулювання, щодо неповнолітніх злочинців. Поняття цього механізму об'єднує всі основні категорії науки кримінального права: норму права; об'єкт кримінально-правової охорони; злочин як юридичний факт; саме правовідношення; його особливих (неповнолітніх) суб'єктів з належними їм суб'єктивними правами і обов'язками; його об'єкт; кримінальну відповідальність, звільнення від кримінальної відповідальності.

Неповнолітній, який вчинив злочин, є особливим суб'єктом кримінально-правових відносин, бо це особа, у якої ще не сформувалися світогляд, психіка, внаслідок чого підлітки частіше дорослих вчиняють злочини, тому законодавець встановлює певні особливості притягнення їх до кримінальної відповідальності, які передбачені у Розділі XV Загальної частини Кримінального кодексу України. Аналізуючи норми чинного Кримінального кодексу України, слід визначити, що законодавець обрав диференційований підхід щодо кримінальної відповідальності неповнолітніх – з урахуванням положень психології, яка визначила особливості, які притаманні неповнолітнім на певному етапі їхнього фізичного та духовного розвитку [2, с. 118].

Окремі питання, пов'язані з особливостями звільнення від кримінальної відповідальності неповнолітніх, досліджували такі науковці: В.М. Бурдін, Ю.В. Баулін, Л.В. Головка, О.О. Житний, М. І. Мельник, В.О. Навроцький, М.І.

Хавронюк, О.О Ямкова., та ін. Проте зважаючи на неоднозначність у вирішенні проблемних питань є необхідність у поглибленому вивченні зазначеного питання.

Вітчизняне кримінальне законодавство у правовому регулюванні особливостей кримінальної відповідальності та покарання пройшло довгий та складний шлях. Починаючи з Основ 1958 р., які закріпили юридичний термін звільнення від кримінальної відповідальності і стали самостійним кримінально-правовим інститутом, а згодом і у в кримінальних кодексах радянських республік, які було створено на їх основі (у тому числі й КК України від 28.12.1960 р.), а в подальшому і закріплення самостійного розділу про особливості кримінальної відповідальності та покарання неповнолітніх, бо неповнолітні мають певні особливості інтелектуальної, емоційно-вольової сфер, світогляду, формування мотивів та цілей злочину, які обумовлені віком, а у деяких випадках – станом здоров'я, які неможливо не враховувати. Деякі з цих особливостей врахував і законодавець.

Саме поняття «звільнення від кримінальної відповідальності» виникло і закріпилося за цим правовим явищем тільки у ХХ ст. На протязі всього свого розвитку людству були відомі норми, які заохочували певну позитивну посткримінальну поведінку винної особи, що вчинила злочин або сприяли її відмові від доведення злочину до кінця. Одними з перших таких форм заохочення були амністія, помилування, примирення. Основною метою їх застосування було вирішення кримінально-правових конфліктів без притягнення винної особи до кримінальної відповідальності та покарання. До середини ХХ ст. ці форми знайшли своє відображення в інституті звільнення від кримінальної відповідальності, який є альтернативним заходом реалізації завдань кримінального законодавства та відповідною реакцією держави за вчинений винною особою злочин. Теоретично звільнення від кримінальної відповідальності можна визначити як передбачена законом відмова держави від застосування до особи, яка вчинила злочин, обмежень її прав і свобод, визначених у КК України, то закон завжди передбачає лише повну таку відмову [4, с. 75].

Особливих підстав притягнення неповнолітніх до кримінальної відповідальності законодавець не виділяє, вони є загальними для всіх осудних осіб, що досягли певного віку та вчинили злочин. Ці особливості стосуються лише диференціації злочинів відносно віку, з якого може наставати кримінальна відповідальність неповнолітніх. Існування певних особливостей кримінальної відповідальності та покарання неповнолітніх, визнаних законодавцем, свідчить про наявність у Кримінальному кодексі України особливих видів звільнення від кримінальної відповідальності, які застосовуються до особливого суб'єкту кримінальної відповідальності – неповнолітнього.

Головною з особливостей кримінальної відповідальності даної категорії осіб є застосування щодо неповнолітніх примусових заходів виховного характеру. Тим самим законодавець підкреслює диференціацію кримінальної відповідальності неповнолітніх. Це обумовлено, по-перше, соціально-психологічними особливостями осіб у віці від 14 до 18 років; по-друге, специфікою кримінально-правових заходів, які застосовуються до неповнолітніх; по-третє, необхідністю точно встановити правову регламентацію відступів від загальних правил кримінальної відповідальності.

До особливих видів звільнення від кримінальної відповідальності відноситься звільнення на підставі ч. 1 ст. 97 «Звільнення від кримінальної відповідальності із застосуванням примусових заходів виховного характеру» КК України та на підставі ч. 1, 2 ст. 106 КК України «Звільнення від кримінальної відповідальності у зв'язку із закінченням строків давності» На існування певних особливостей звільнення від кримінальної відповідальності неповнолітніх вказується також у працях В.М. Бурдіна [20, с. 175], Т.О. Гончара [3, с. 12] тощо.

На неповнолітніх поширюються і загальні види звільнення від кримінальної відповідальності, передбачені у IX розділі Загальної частини. А саме, неповнолітні можуть бути звільнені від кримінальної відповідальності зв'язку із: дійовим каяттям (ст. 45 КК); примирення винного з потерпілим (ст.

46 КК); передачею особи на поруки (ст. 47 КК); зміни обстановки (ст. 48 КК); закінчення строків давності (ст. 49 КК); виданням акту амністії (ст. 86 КК) [4, с. 67].

Особливими видами звільнення від кримінальної відповідальності, з нашої токи зору, слід вважати ті, які застосовуються тільки до неповнолітніх [8, с. 12] або якщо застосовуються до повнолітніх і до неповнолітніх, відносно останніх мають свої особливості, у зв'язку з чим вони передбачені у Розділі XV чинного Кримінального кодексу України.

Звільнення від кримінальної відповідальності із застосуванням примусових заходів виховного характеру здійснюється судом у разі, якщо суд дійде висновку, що неповнолітній не потребує призначення покарання. При розгляді справи про злочин неповнолітнього суд з'ясовує: вік неповнолітнього, стан здоров'я та загального розвитку неповнолітнього. При наявності даних про розумову відсталість неповнолітнього, не пов'язану з душевним захворюванням, з'ясовується, чи міг він повністю усвідомлювати значення своїх дій і в якій мірі міг керувати ними, характеристику особи неповнолітнього. З'ясовує умови життя та виховання неповнолітнього, обставини, що негативно впливали на виховання неповнолітнього, наявність дорослих підмовників та інших осіб, які втягнули неповнолітнього в злочинну діяльність. Главою 38 КПК України передбачається, що у необхідних випадках для встановлення стану загального розвитку неповнолітнього, рівня його розумової відсталості та з'ясування питання, чи міг він повністю усвідомлювати значення своїх дій і в якій мірі міг керувати ними, повинна бути проведена експертиза спеціалістами в галузі дитячої та юнацької психології (психолог, педагог) або зазначені питання можуть бути поставлені на вирішення експерта-психіатра [8, с. 17] Примусові заходи виховного характеру є формою реалізації кримінальної відповідальності тільки щодо неповнолітніх, які досягли віку кримінальної відповідальності та були звільнені від покарання з їх застосуванням. Для осіб, які вчинили суспільно небезпечне діяння, передбачене Кримінальним кодексом України, до досягнення віку, з якого може наставати кримінальна

відповідальність, примусові заходи виховного характеру є заходом соціального захисту суспільства від протиправних посягань [2, с.216]. Останнє твердження обумовлене тим, що особи, які не досягли віку кримінальної відповідальності та вчинили суспільно небезпечне діяння, не визнаються суб'єктом злочину, у зв'язку з чим кримінальна відповідальність щодо них не може бути реалізована ні в якій формі.

Примусові заходи виховного характеру втілюють реакцію держави за вчинене суспільно небезпечне діяння, вони спрямовані першочергово на виховання або перевиховання неповнолітніх з урахуванням особистості (малолітнього або неповнолітнього), але все ж примусово. На цю ознаку названих заходів звертала увагу Н.П. Грабовська, яка вказувала, що примусовість їх полягає у тому, що вони можуть бути застосовані тільки судом, незалежно від бажання або згоди неповнолітнього, до якого вони застосовуються або його законних представників.

Таким чином, фундаментальною особливістю звільнення неповнолітніх від кримінальної відповідальності є примусові заходи виховного характеру, які на нашу думку, є найбільш ефективною альтернативою покаранню. Суди не повинні допускати застосування кримінального покарання до неповнолітніх, які вчинили злочини, якщо виправлення неповнолітніх може бути досягнуто шляхом застосування примусових заходів виховного характеру.

Список літератури:

1. Баулін Ю.В. Звільнення від кримінальної відповідальності : монографія / Ю.В. Баулін. – К.: Атіка, 2004. – 296 с.
2. Бурдін В.М. Особливості кримінальної відповідальності неповнолітніх в Україні : монографія / В.М. Бурдін. – К.: Атіка, 2004. – 240 с
3. Гончар Т.О. Неповнолітній як суб'єкт відповідальності за чинним Кримінальним кодексом України : автореф. дис. ... канд. юрид. наук : спец. 12.00.08 / Т.О. Гончар ; [Одес.нац. юрид. акад.]– О., 2005. – 20 с.

4. Житний О.О. Звільнення від кримінальної відповідальності у зв'язку із дійовим каяттям : монографія / О.О. Житний. – Х.: Вид-во Нац. ун-ту внутр. справ, 2004. – 152 с.

5. Мельник М., Навроцький В. Злочин без покарання / М. Мельник, В. Навроцький // Право України. – 2004. – №7. – С. 150–152.

6. Про практику застосування судами України законодавства у справах про злочини неповнолітніх від 16.04.2004 р. № 5 : постанова Пленуму Верховного Суду України // Вісник Верховного Суду України. – 2005. – № 5.

7. Про практику застосування судами України законодавства про звільнення особи від кримінальної відповідальності від 23.12.2005 р. № 12: постанова Пленуму Верховного Суду України [Електронний ресурс]. – Режим

8. Ямкова О.О. Примусові заходи виховного характеру: Правова природа і види : автореф. дис. ... канд. юрид. наук : спец. 12.00.08 / О.О. Ямкова ; [Одес. нац. юрид. акад.] – Одеса, 2004. – 20 с.

Інші професійні науки (Біологічні науки)

ПОКАЗНИКИ ДІЯЛЬНОСТІ СЕРЦЕВО-СУДИННОЇ СИСТЕМИ ПРАЦІВНИКІВ ШКІДЛИВИХ ПРОФЕСІЙ З УРАХУВАННЯМ ВІКОВОГО ТА СТАТЕВОГО АСПЕКТІВ

Покотило О.О.

Східноєвропейський національний університет імені Лесі Українки
студентка 4 курсу біологічного факультету, кафедра фізіології людини і
тварин

Поручинський Б.А.

Східноєвропейський національний університет імені Лесі Українки
студент 3 курсу біологічного факультету, кафедра фізіології людини і
тварин

Постановка проблеми. Найважливішою цінністю в житті людини є її здоров'я, оскільки це провідна умова для самореалізації особистості, для виконання нею своїх біологічних та соціальних функцій [3, с.160].

Сьогодні вплив людини на зовнішнє середовище досяг велетенських масштабів, а саме: відбувається тотальне забруднення природного середовища, біосфера насичується речовинами, що не асимілюються біотою; технічними спорудами; технічними предметами і новими процесами – фізичними, хімічними і змішаними [2].

Здоров'я людини, може зберігатися і за певних змін факторів навколишнього середовища. Такі зміни зумовлюють появу в організмі людини відповідних біологічних реакцій, але завдяки процесам адаптації вони не призводять до негативних наслідків для здоров'я в певних межах зміни цих факторів [2].

Підвищений вміст у навколишньому середовищі шкідливих хімічних сполук призводить до формування віддалених наслідків, тобто розвитку хвороботворних станів. Найчастіше спостерігаються захворювання серцево-судинної системи, особливо атеросклероз, який спричиняють сірковуглець, свинець і флорити. Особливо небезпечними є вродженні пороки, що виникають унаслідок дії хімічних мутагенів [1, с.184].

Численні дослідження свідчать про те, що вагомими причинами зростання захворюваності на серцево-судинні хвороби є прискорені темпи життя, ускладнення трудових процесів й у зв'язку з цим – зростання нервово-емоційного напруження, а також зменшення фізичної активності населення та низка інших факторів.

Метою дослідження було вивчення показників електрокардіограми працівників шкідливих професій з урахуванням статевого і вікового аспектів. До експерименту було залучено 43 працівники шкідливих професій (водій рятувальник, електрогазозварювальник, електрик, кранівник, лаборант, оператор АЗС, оператор котельні, слюсар), яких було розділено на дві вікові (I вікова група – 23 особи віком від 18 до 34, II вікова група – 19 осіб віком від 36

до 66) та дві статеві групи (34 чоловіків, 9 жінок). Вікові та статеві відмінності встановлювали шляхом порівняння середніх величин та їх похибок за Т-критерієм Стюдента, відмінності вважали статистично достовірними при $p \leq 0,05$.

Результати дослідження. За отриманими результатами середня величина кута відхилення електричної осі серця (ЕВС) досліджуваних становила $50,90 \pm 6,00^\circ$, у чоловіків середня величина була $46,70 \pm 7,45^\circ$, у жінок – $66,33 \pm 3,15^\circ$. Порівняльний аналіз середніх величин виявив статеві відмінності ЕВС, проте значення даного показника не виходили за межі фізіологічної норми.

Частота серцевих скорочень (ЧСС) досліджуваних у середньому дорівнювала $72,53 \pm 1,85$ уд/хв. Статевих та вікових відмінностей, відхилень від норми не простежувалося. Коливання тривалості інтервалу RR у середньому становило $9,07 \pm 0,74$ %, у чоловіків – $8,76 \pm 0,79$ %, у жінок – $10,22 \pm 1,9$ %. У жінок ми спостерігали незначне перевищення даного показника, проте порівняльний аналіз на виявив статистичних відмінностей. Інтервали RR, PQ, QT та зубець Р у всіх досліджуваних групах перебували у межах фізіологічної норми та статистично не відрізнялись. Під час дослідження комплексу QRS виявили, що у всіх групах він дещо перевищує норму і в середньому становить $0,11 \pm 0,00$ сек.

Відповідно до віку, досліджуваних розділили на дві вікові групи – I і II. Кут відхилення ЕВС у другій віковій групі був дещо більшим, порівняно з першою: $51,80 \pm 9,44^\circ$ та $50,09 \pm 7,80^\circ$ відповідно, при цьому результати перебували у межах фізіологічної норми ($p \geq 0,05$).

Виявлено статистичні вікові відмінності коливання тривалості інтервалу RR, яке у I віковій групі становило $10,96 \pm 1,04$ %, у II віковій групі – $6,90 \pm 0,85$ % ($p \leq 0,05$). Значення показників I вікової групи мали відхилення від фізіологічної норми. Коливання інтервалу RR свідчить про ритміку серцевих скорочень, отже у досліджуваних є порушення у ритмічності роботи серця. Порівняння середніх показників тривалості інтервалу RR також виявило вікові особливості, але дані

показники не мали значних відхилень від норми. Інших вікових відмінностей у показника ЕКГ не виявлено

Висновки. Середні значення ЕКГ мали деякі відхилення від норми. Встановлені деякі статеві відмінності, зокрема коливання тривалості інтервалу RR є достовірно вищим у жінок, та при цьому дещо перевищує норму. Виявлені вікові відмінності у коливанні тривалості інтервалу RR, який був вищим у осіб I вікової групи і незначно виходив за межі фізіологічної норми.

Список літератури:

1. Залеський І. І. Екологія людини / І. І. Залеський, М. О. Клименко. – Рівне: Національний університет водного господарства та природокористування, 2013. – 385 с. – (2-ге видання).
2. Олійник Я. Б. Основи екології / Я. Б. Олійник, П. Г. Шищенко, О. П. Гавриленко. – Київ: Знання, 2012. – 558 с.
3. Швайко С. Є. Адаптаційні можливості серцево-судинної системи дітей молодшого та середнього шкільного віку / С. Є. Швайко, О. Р. Дмитроца, О. А. Журавльов. // Науковий вісник Східноєвропейського національного університету імені Лесі Українки. – 2016. – С. 160–166.

Економічні науки

АНАЛІЗ БАНКРУТСТВА КОРПОРАЦІЙ ЗА МОДЕЛЛЮ ЛІСА НА ПРИКЛАДІ ПАТ «МОТОР СІЧ»

Поліщук М.В.

Студентка ф-ту ОПМ, 5 курсу, спец.071 «Облік і оподаткування»

ДВНЗ КНЕУ імені Вадима Гетьмана,

Науковий керівник — *Самборська-Музичко Ю.О.*

Нестабільний стан економіки країни, що спостерігається в останні роки, негативно позначився на роботі багатьох підприємств. У ринковій економіці

банкрутство підприємств є досить поширеним явищем. Проте через відсутність достовірних методик діагностики та недосконалий фінансовий менеджмент багато із потенційно перспективних підприємств України стають потенційними банкрутами. Одним із головних завдань управління в конкурентному ринковому середовищі є виявлення загрози банкрутства і розробка контрзаходів, спрямованих на подолання на підприємстві негативних тенденцій. Банкрутство для підприємства означає, що воно не може виконувати свої фінансові зобов'язання. Оскільки, банкрутство будь-якого підприємства призводить до порушення макроекономічної рівноваги, тому в економіці оцінці банкрутства підприємства приділяють значну увагу.

Для оцінки фінансового стану оцінює схильність підприємства до банкрутства на основі показників ділової активності та рентабельності використовується модель Ліса. Вона є більш збалансованою, чим інші моделі такого типу, вона також акцентує увагу на рівень прибутковості діяльності та рентабельність активів підприємства, а також на структуру активів та джерел їх фінансування. Загалом модель має такий вигляд:

$$Z = 0.063 * X_1 + 0.092 * X_2 + 0.057 * X_3 + 0.001 * X_4$$

Де X_1 – відношення оборотних активів до загальної вартості активів;

X_2 – відношення операційного прибутку до загальної вартості активів;

X_3 – відношення нерозподіленого прибутку до загальної вартості активів;

X_4 – відношення власного капіталу до позикового капіталу.

На основі отриманого результату здійснюється висновок про ймовірність банкрутства підприємства: якщо $Z > 0,037$, то банкрутство не загрожує. У випадку, якщо $Z < 0,037$, то фінансова стійкість порушена та існує загроза банкрутства.

Було здійснено аналіз за даною моделлю на прикладі ПАТ «Мотор Січ», як одного з провідних підприємств у світі з випуску авіаційних двигунів для літаків і вертольотів, а також промислових газотурбінних установок (табл. 1). Продукція підприємства експлуатується на літаках та вертольотах різного призначення більш ніж у 120 країнах світу. Розробка та впровадження у виробництво сучасних технологій, що спираються на найновіші досягнення науки та техніки, професійний, висококваліфікований та згуртований колектив, унікальна виробнича база, ресурси, ефективна управлінська стратегія – все це є плацдармом для успіху та постійного розвитку.

Таблиця 1

Розрахунок ймовірності банкрутства за моделлю Ліса для ПАТ «Мотор Січ» [3] для 2017 р.

Показник	Ум. поз-ня	Економічний зміст	Розрахунки	З-ня пок-ка	Нормативне значення
1	2	3	4	5	6
Частка оборотних виробничих фондів	X_1	Відношення оборотних активів до загальної вартості активів	21607202/ 29243457	0,738	-
Рентабельність активів	X_2	Відношення операційного прибутку до загальної вартості активів	5586913/29243457	0,191	-
Рентабельність активів, обчислена за нерозподіленим прибутком	X_3	Відношення нерозподіленого прибутку до загальної вартості активів	1844060029243457	1,844	-
Співвідношення позикового капіталу і власного	X_4	Відношення власного капіталу до позикового капіталу	19381433/(3742269+6119755)	1,965	-
Модель Ліса	Z	Характеризує ймовірність банкрутства	$0,063 X_1 + 0,092 X_2 + 0,057 X_3 + 0,001X_4$	0,171	Фінансовий стан є стійким при значенні 0,037 і нестійким – меншому за 0,037

Отже, проаналізувавши ПАТ «Мотор Січ» за моделлю Ліса можна сказати, що підприємству не загрожує банкрутство та керівництву підприємства не потрібно хвилюватися на цей рахунок. Також, модель Ліса є

досить простою для розрахунку і за цією моделлю можна оцінити схильність підприємства до банкрутства на основі показників ділової активності та рентабельності. Однак дана методика не є досконалою і має свої недоліки, дана модель не пристосована до українських підприємств, оскільки розроблена для Англії. Модель Ліса створювалася з урахуванням західного розвитку. Під час застосування моделі Ліса необхідно звертати увагу на те, що модель надає дещо завищену оцінку, так як великий вплив на кінцевий результат відіграє прибуток від реалізації, без врахування фінансової діяльності та податкового режиму [2]

Отже, у моделі Ліса ключова орієнтація під час визначення банкрутства спрямована на фактори ділової активності та рентабельності не завжди виправдана. Хоча збитковість фінансово-господарської діяльності підприємства свідчить про загрозу банкрутства, однак, це не означає, що будь-яке збиткове підприємство обов'язково повинне збанкрутувати. Збитковість може бути тимчасовою, і завдяки ефективним діям керівництва підприємство може доволі швидко відновити прибутковість. З іншого боку, висока рентабельність не виключає можливості банкрутства. За наявності високої рентабельності в певний момент на підприємстві можуть бути незадовільними показники ліквідності та фінансової стійкості, що свідчить про небезпеку банкрутства [1].

Список літератури:

1. Білик М. Д. Сутність і оцінка фінансового стану підприємств / М.Д. Білик // Фінанси України № 3. – 2005.
2. Модель Ліса [Електронний ресурс]. – Режим доступу: – <http://afdanalyse.ru/>
3. Офіційний сайт ПАТ "Мотор Січ" [Електронний ресурс] – Режим доступу до ресурсу: <http://www.motorsich.com/ukr/profile/>.

СОЦИАЛЬНЫЕ МЕДИА И ИХ ВЛИЯНИЕ НА ПОЛИТИЧЕСКУЮ АКТИВНОСТЬ

Польская Т.Д.

кандидат философских наук,

доцент, доцент кафедры теории и практики

управления Национального технического университета

Украины «Киевский политехнический институт им. Игоря Сикорского»

potomka@ukr.net

Понимание новой информационно коммуникативной ситуации и тенденций ее эволюции вызывает много вопросов как в философском, так и политологическом аспекте. Новые измерения коммуникации касаются как сущностных проявлений сознания и эмоциональной сферы человека, так и влияют на общественную жизнь, особенно в политической сфере.

Переосмысление и критический анализ средств массовой информации и коммуникации приводят к пониманию разрушения барьера между СМИ и потребителем информации, будь то зритель или слушатель. Возникает новая модель коммуникабельности в Интернете, коммуникации, которая имеет не столько информационные или диалогические измерения, а чисто социальные (сетевые), так называемые «фатические», то есть поддержание контакта с партнерами по коммуникации. Переоценке в контексте возникновения новых виртуальных технологий коммуникации подвергается понимание традиционных способов участия общественности, внимание смещается на активность политического участия в Интернете.

Усиление политической активности при одновременном облегчении доступа к информационным ресурсам и мобилизации на активное политическое участие отмечается многими исследователями. Хотя существуют разные точки

зрения при анализе политической сферы, иногда амбивалентные, но все же большинство исследователей подчеркивают революционную роль Интернета в пробуждении политической активности. Блоги, сайты социальных сетей и микроблоги, которые западные исследователи называют термином новые медиа, «социальные медиа» (термин «социальные медиа» впервые был использован около 1994 года Джоном Берковичем) усиливают влияние на культурную и социально-политическую сферы. Рост социальных медиа во всем мире просто беспрецедентен. Социальные медиа стали основным каналом информации для общественности и общественных дел для общественности. Они также стали платформой, на которой появляются новые участники общественной коммуникации.

Украинский исследователь Даниленко С. І. подчеркивает уникальную роль новых медиа в становлении гражданского общества в Украине. «Мережа перетворилася на інструмент соціально-політичної революційної дії, принципово відмінної від простого реагування на повідомлення медіа (меседжі) чи участі у створенні інформаційного потоку. Політика, церква, творчість, наука та освіта – всі сфери з царини політикокультурного життя змушені змінювати форми політичної участі з врахуванням вимог Мережі та мобільних інформаційно-комунікаційних стандартів» [1, с.4 2]. Исследователь А Третьак также считает «соціальні мережі ... чинником політизації і збільшення публічності соціального виміру спілкування» [2].

Огромное внимание уделяют социальным сетям такие зарубежные исследователи как Francis LF Lee, Nancy K. Baum, Papacharissi Zizi, Tamara L. Gillis, Kirsten Johnson, Josh Braun, Lincoln Dahlberg, Mark Deuze, Anne Helmond, Bernie Hogan, Thomas Poell, Dan Mercea, Laura Iannell, Kaplan A. M. И другие, освещая различные аспекты функционирования социальных медиа. Исследовательница Нэнси К.Бейм отмечает противоречивую сущность социальных медиа, с одной стороны, они действительно выражают социальную ценность, с другой, Нэнси К. Бейм пишет о том, что "социальные медиа" представляют собой поглощение социального корпоративным, монетизацией

социального и « частью более крупного экономического бесправия, которое процветает промеж молодых творческих работников, готовых участвовать в их собственной эксплуатации » [3, р. 1].

Simon Lindgren, исследуя Digital Media, затрагивает проблематику изменения Интернетом способа формирования идентичности а также вопрос, затрагивающий политическую сферу - могут ли социальные сети активизировать политическую активность? [4, р. 152].

Американская исследовательница Jessica T. Feezell анализирует детерминанты политического участия в Интернете, вопросы избирательного воздействия и влияние различных типов информации. В то время, как традиционные формы политического участия проявляются в голосовании и концентрации вокруг выборов, политическая активность в Интернете, социальные движения, освещают уровень осведомленности во время и между выборами [4, р. 496]. Исследование показывает, что информационное использование Интернета усиливает политические взаимодействия в Интернете. Кроме того, сетевой аспект в Интернете может обеспечить более эффективную мобилизацию по сравнению с предыдущими усилиями.

Многие исследователи политическую активность в Интернете квалифицирует как политическое участие в кратчайшие сроки, а интернет-доступность часто усиливает влияние социальных движений. Исследование T. Feezell также доказывает, что политически заинтересованные люди, как правило, проявляют как активность онлайн, так и политическую активность автономно, политическое участие в Интернете отличается и при этом не вытесняет оффлайн традиционное политическое участие [4, р. 498]. Исследуя влияние разноплановой информации на уровни политической активности Jessica T. Feezell отмечает, то большинство людей не различают конкретную информацию, усиливающую их установки, и разноплановую политическую информацию с другими точками зрения, воспринимая информацию как целостный объект. В то же время исследователь приходит к заключению, что влияние политически подтвержденной информации в Интернете положительно

связано с участием в политической жизни в Интернете, и солидаризуется с мнением Diana Mutz С [4, р. 506] о том, что влияние разносторонней политической информации, влияние политических разногласий в межличностной среде приводит к снижению уровня политического участия через механизмы социальной ответственности.

Список литературы:

1. Даниленко С. І . Соціальні медіа як інструмент суспільних трансформацій у країнах нестабільних демократій:Український досвід /Даниленко С. І.// Актуальні проблеми міжнародних відносин. Випуск 121 (частина І). – 2014. – С.40-61.
2. Третьяк О. А. Вплив новітніх комунікаційних інтернет-мереж на розвиток публічної сфери політики [Електронний ресурс]. – Режим доступу:<http://dspace.nbuiv.gov.ua/bitstream/handle/123456789/48089/10-Tretyak.pdf?sequence=1>
3. Baym Nansy K. Social Media and the Struggle for society/ Nansy K Baym //Social Media & Society. April-June 2015.-Vol:1-2-P.1-DOI:0.1177/2056305115580477
4. Simon Lindgren. Digital Media and Society. SAGE Publications. – 2018. – p.328.
5. Jessica T. Feezell. Predicting Online Political Participation: The Importance of Selection Bias and Selective Exposure in the Online Setting. Political Research Quarterly 2016, Vol. 69(3) 495–509.

ЕНЕРГЕТИЧНА ОЦІНКА ВИРОЩУВАННЯ ЯЧМЕНЮ ЯРОГО ЗА ВНЕСЕННЯ МІНЕРАЛЬНИХ ДОБРИВ І ПОЗАКОРЕНЕВИХ ПІДЖИВЛЕНЬ НА ТЕМНО-СІРОМУ ОПДЗОЛЕНОМУ ГРУНТІ

Полюхович М.М.

к. с.-г. н., доцент

Вега Н.І.

к. с.-г. н., ст. викладач Львівський національний аграрний університет

(vega_natali@ukr.net)

Аграрне виробництво, на даному етапі господарювання, функціонує в умовах фінансової нестабільності. За таких умов вартість засобів виробництва і продукції рослинництва постійно змінюється, тому економічне обґрунтування технологічних прийомів вирощування культур не дає повномасштабної характеристики ефективності технології [3, с. 200]. Виникає необхідність пошуку додаткових методів оцінки.

Енергетичний аналіз дозволяє визначити ефективність впроваджених заходів та кількісно оцінити енергетичну вартість отриманого врожаю. Його показники можуть бути переведені у грошові одиниці [2, с. 123; 5, с. 1].

Ячмінь ярий є важливою культурою в зерновому балансі України. Проте, середня врожайність зерна залишається невисокою. Необхідним є науково-обґрунтований аналіз кожного агротехнічного прийому за вирощування культури з метою підвищення продуктивності зерна та зростання ефективності впровадженої технології [1, с. 26; 4, с. 159].

Враховуючи вагомість енергетичної оцінки та застосовуючи обґрунтований підхід до впроваджених заходів, завданням наших досліджень було провести енергетичну оцінку вирощування ячменю ярого за проведення

позакореневих підживлень посівів добривом органічного походження Фрея-Аква на фоні мінеральних добрив.

Дослідження проводили на темно-сірому опідзоленому ґрунті Західного Лісостепу України. Схема досліду двофакторна. Згідно з фактором А вносили різні норми мінеральних добрив: 1) без добрив (контроль), 2) $N_{30}P_{30}K_{30}$, 3) $N_{45}P_{30}K_{30}$, 4) $N_{45}P_{45}K_{45}$, 5) $N_{60}P_{60}K_{60}$. Фактор В передбачав варіант без підживлення та з позакореневим підживленням посівів добривом Фрея-Аква, в складі якого міститься органічна речовина та мікроелементи. Вирощували сорт ячменю ярого дворядного Сонцедар. Технологія вирощування була загальноприйнятою для зони Західного Лісостепу. Енергетичну ефективність розраховували за методикою Медведовського О. К.

В результаті проведення розрахунків енергетичної ефективності встановлено, що сумісне застосування мінеральних добрив та позакореневих підживлень ячменю ярого є доцільним з енергетичної точки зору.

Сформована структура витрат енергії на вирощування ячменю ярого показала, що на варіанті без внесення мінеральних добрив отримано найнижчу суму витрат енергії, яка складала 13849 МДж/га. Позакоренева обробка рослин добривом Фрея-Аква на цьому фоні забезпечила її підвищення до 14176 МДж/га. Внесення мінеральних добрив у нормі $N_{45}P_{45}K_{45}$ обумовило зростання енерговитрат до 19186 МДж/га, на фоні $N_{60}P_{60}K_{60}$ – до 20235 МДж/га. За листового підживлення на внесених фонах мінерального живлення показники, відповідно, становили 19525 МДж/га та 20588 МДж/га, і були найвищими в досліді.

Енергоємність урожаю також змінювалася залежно від норми застосування добрив. На контролі без проведення підживлення вона складала 21544 МДж/га, за внесення Фрея=Аква – 26907 МДж/га. Найвищий показник енергоємності врожаю був за проведення підживлення на фоні мінеральних добрив у нормі $N_{45}P_{45}K_{45}$ – 72059 МДж/га, він перевищував фон (внесення тільки мінеральних добрив) на 12265 МДж/га. Це пояснюється підвищенням рівня урожайності внаслідок застосування вказаної норми мінеральних добрив.

Коефіцієнт енергетичної ефективності є кінцевою ланкою енергетичного аналізу, який відображає доцільність застосовуваних заходів. Як показують результати наших досліджень, у варіанті без внесення мінеральних добрив цей показник був найнижчим – 1,56. Внесення мінеральних добрив у кількості $N_{30}P_{30}K_{30}$ та $N_{45}P_{30}K_{30}$ супроводжувалося зростанням коефіцієнта енергетичної ефективності до 2,63 та 2,77 відповідно. У варіанті, де мінеральні добрива вносили у нормі $N_{45}P_{45}K_{45}$ зазначений показник характеризувався найвищим значенням і складав 3,12, що пов'язано з високою енергоємністю урожаю. Застосування вищої норми мінеральних добрив ($N_{60}P_{60}K_{60}$) призвело до зниження коефіцієнта енергетичної ефективності, він становив 2,84.

Включення в систему заходів позакореневого підживлення добривом органічного походження на різних фонах мінеральних добрив характеризувалося вищою ефективністю. На фоні з застосуванням норм мінеральних добрив $N_{30}P_{30}K_{30}$, $N_{45}P_{30}K_{30}$ і $N_{60}P_{60}K_{60}$ отримано показники, які відповідно складали 2,86, 3,04 і 3,08. За внесення $N_{45}P_{45}K_{45}$ – 3,35, що було найвищим показником у проведених дослідженнях.

Таким чином, позакореневе підживлення посівів ячменю ярого добривом Фрея-Аква на фоні $N_{45}P_{45}K_{45}$ забезпечує отримання найвищого коефіцієнта енергетичної ефективності на рівні 3,35.

Список літератури:

1. Васько Н. І., Козаченко М. Р., Наумов О. Г., Важеніна О. Є. Технологія та ефективність вирощування ячменю ярого, придатного для пивоваріння. Вісник ЦНЗ АПВ Харківської області. 2014. Вип. 16, С. 26–38.
2. Горщар В. І. Енергетична та економічна оцінка ефективності вирощування ячменю ярого при використанні стимуляторів росту і гербіциду. Бюлетень Інституту сільського господарства степової зони НААН України. 2012. № 3. С. 123–127.
3. Дем'янюк О. С. Економічна та енергетична ефективність вирощування ярого ячменю при різних системах застосування добрив і біопрепарату.

Науковий вісник Національного аграрного університету. 2000. № 32. С 200–203.

4. Лень О. І. Ефективність технології вирощування ячменю ярого в умовах Східного Лісостепу України. Вісник Полтавської державної академії. 2008. № 1. С. 159–161.

5. Erechko A. S., Hronyuk V. B., Tarkin S. V. Economic and bioenergetic efficiency of winter barley sorts on different backgrounds of mineral fertilizers. Scientific magazine KubGAU. 2012. № 75 (01). P. 1–11.

Інші професійні науки

БОЗОН ХИГГСА – БЛЕФ, ПРОДЛЕВАЮЩИЙ АГОНИЮ СТАНДАРТНОЙ МОДЕЛИ ФИЗИКИ

Поляков С.П.

Черкаський державний технологічний університет д.т.н., проф.

Стандартная модель физики создана на основе физико-химических законов (Кулона, Ньютона, Максвелла и др.), выведенных путем математической интерпретацией гипотез следствий явлений естествознания, которые подтверждены инструментальными измерениями. Однако причины явлений естествознания находятся за пределами инструментальных измерений, и их может открыть только креативное мышление, использующее гипотетические законы физики как окна для проникновения в тонкий мир. Гипотетические законы не дают возможности проникнуть в тонкий мир причин, а потому объяснение на их основе строения ядер атомов и всех видов полей являются ложными. Ускорители-коллайдеры дают мгновенную информацию об энергиях осколков столкнувшихся ядер атомов, что не дает возможности проникнуть в тонкий мир причин. Понятие термоядерный синтез

противоречит *основному закону Вселенной*: ВНУТРЕННЯЯ ЭНЕРГИЯ ВСЕХ ЯДЕР СТОМОВ, ИХ ВНЕШНИЙ ДИАМЕТР И ПЕРИОДЫ ЦИКЛИЧЕСКИХ КОЛЕБАНИЙ АТРИНОВ ОСТАЮТСЯ ВЕЛИЧИНОЙ ПОСТОЯННОЙ НЕЗАВИСИМО ОТ СКОРОСТИ ДВИЖЕНИЯ АТОМОВ И ИОНОВ В ЭФИРЕ. Энергия ионов в ускорителе является величиной постоянной. Увеличивается только их кинетическая энергия, которая не влияет на повышение температуры (энергии).

Избыточное финансирование государствами фундаментальных наук породило армию «специалистов-ускорительщиков», которые более 60 лет доказывают свою «необходимость» экзотическими «открытиями» несуществующих новых частиц, атомов и полей. Вот и сейчас «открыли Бозон Хиггса», теоретическим истоком которого является ошибочная теория относительности Эйнштейна, гипотетический закон Кулона и представление об электрическом заряде, как вечном источнике энергии (заряды создают энергетическое поле, движущееся от зарядов со скоростью света). Заряды черпают энергию из эфира и генерируют поля (atrisov.narod.ru).

Я уверен, что в среде ученых, собравшихся в большом зале штаб-квартиры Европейской организации по ядерным исследованиям CERN (Conseil Européen pour Recherche Nucleaire), большинство не поверило в «открытие бозона Хиггса», однако во спасение Стандартной модели, они аплодировали провозглашению блефа.

Профессор Фабиола Джанотти, глава коллаборации ATLAS – группы ученых, работающих на одном из детекторов Большого адронного коллайдера, объявила, что 4 июля 2012 года «открыт бозон Хиггса». Эксперимент заключался в том, чтобы в момент столкновения встречных ионов, разогнанных до световых скоростей, от протонов (почему не от нейтронов?) отделить от них «прилипших к ним бозоны Хиггса». Ионы ускоряются в коллайдере до световых скоростей, при этом внутренняя энергия всех ядер атомов, их внешний диаметр и периоды циклических колебаний атринов остаются величиной постоянной независимо от скорости движения атомов и ионов в

эфире. Встречные потоки ионов заранее определяют точку столкновения и рассчитывают необходимое количество нейтронов, которое они должны создать в результате взаимного столкновения при синтезе из эфира нейтронов. Для этого каждый ион синтезирует дополнительно из гравитонов *яритисы*. В момент столкновения ионов размеры радиусов билтонов не изменяются, а внутри ядер ионов возникает силовое напряжение, под действием которого *вистры* новых яритисов синтезируют из эфира нейтроны. Если кинетическая энергия недостаточна для синтеза серий полного иона, то синтезируются будущие фотоны. Новые нейтроны захватываются ядрами встречных ионов и приводят их к радиоактивному распаду. В этот момент может возникнуть любое излучение, которое определяется избыточной кинетической энергией ионов.

Но для интерпретации эксперимента необходимо было предварительно установить вид свечения, которое создается бозонами Хиггса. Что это? Фотоны большой энергии??? А как синтезируются фотоны?

Для исследователей столкновений ионов в коллайдере следовало бы знать, что происходит с ионами при накачке им энергии, а затем, как возникают фотоны при столкновении. Утверждение, что красные линии – след от фотонов, а желтые – след от бозонов Хиггса – это фантазия авторов доклада.

Если бы бозон Хиггса существовал, то его можно было бы зарегистрировать в процессе аннигиляции позитрония. Но при аннигиляции позитрония ни в одной лаборатории мира бозон Хиггса не регистрировали.

Процессы столкновения ионов в коллайдере автор может описать подробно (сайт atrisov.narod.ru), однако фундаментальной науке это ничего не даст.

Открытие «бозона Хиггса» – это страстное желание ученых коллайдерщиков–реакторщиков сохранить гранты государств до собственной кончины.

Авторы стандартной модели физики объявили, что все вещество состоит из 12 «фундаментальных частиц» фермонов: шесть лептонов, шесть кварков да

еще 5 бозонов – переносчиков взаимодействия. Реальность Атрисной физики показала, что абсолютно все во Вселенной состоит из двух элементарных частичек: магнитного и электрического *атрисиков*. Кварков в природе не существует. Из лептонов в природе имеется только электрон и электронное нейтрино, а из бозонов – только фотон. Каждая из этих трех частиц имеет сложную внутреннюю структуру. В каждой из них атрисики пульсируют со строго заданной частотой, серии квантонов частиц совершают циклические колебания со своей собственной частотой. Бозон Хиггса – это химера господина Хиггса, которая заарканена пожирателями грантов для продления агонии стандартной модели.

Следует повторить, что масса – это не состояние вещества, а результат силового действия сторонних гравитонов на синтезируемые телом собственные гравитоны. Если тело не будет синтезировать собственные гравитоны, то и стороннее гравитационное поле на него действовать не будет (левитация).

Надо же было теоретикам и экспериментаторам так долго думать, чтобы придумать мнимые кварки, лептоны, бозоны, ускорители-коллайдеры и термоядерные реакторы, которые открыли доступ к неограниченным грантам государств.

На первом этапе автор получил от Бога открытие тонкого мира. На втором этапе Бог понуждает меня работать для получения открытий систем мышления и внутреннего управления биовидами. Работы впереди очень много: необходимо уточнять и корректировать Атрисную физику и одновременно открывать систему памяти всего сущего, а также систему управления биовидов, растений, вирусов.

Термины

Атрисик - одна из половин атриса, проявляющая магнитные или электрические свойства. Вдоль атрисика могут формироваться уплотнения – изостраты, количество которых определяется внутренними и внешними условиями. Длина атрисика может изменяться от 10^{-9} до 10^{-110} м.

Билтон - набор рейкисов в виде кольца, являющихся продолжением вистр наружных серий яритиса.

Вистра – составная неделимая частица систем управления и памяти материальных и духовных объектов, имеющая энергию равную энергии кванту действия. Вистра состоит из $1,84 \cdot 10^{33}$ серий, в каждую из которых входит $1,84 \cdot 10^{33}$ квантонов. Крайние серии вистр выходят из полюса под углом $12'00''$.

Яритис – система управления перемещениями серий атринов пульсэда по замкнутым траекториям, которая состоит из 3600 вистр, объединённых попарно в бивистры, а бивистры объединены попарно в дивистры. Яритис, состоящий из коренных вистр, представляет собой диск, серии которого направлены от полюса, колеблются в противофазе и устанавливают силовую связь между собой. Толщина серий яритиса порядка 10^{-66} м. Яритис синтезирует серии, которые направлены в диаметрально противоположном направлении сериям яритиса, создавая параллельный диск – ладу.

Інші професійні науки

ДО МАТЕМАТИЧНОГО МОДЕЛЮВАННЯ КРИВОЛІНІЙНОГО РУХУ АВТОПОЇЗДА ПРИ КОМБІНОВАНОМУ СПОСОБІ УПРАВЛІННЯ ПОВОРОТОМ

Поляков В.М.

кандидат технічних наук, доцент
професор кафедри «Автомобілі»

Національний транспортний університет, м. Київ

Гірман Д.К.

аспірант

Національний транспортний університет, м. Київ

Момент, що повертає формується поздовжніми реакціями

$$M_{\Pi} = 0,5B(R_{x3} - R_{x0}) \quad (1)$$

де R_{x3} и R_{x0} – сумарна поздовжня реакція коліс відповідно забігаючого і відстаючого бортів.

Момент опору повороту залежить від сумарних бічних реакцій R_{y1} та R_{y2} , що діють на колеса з боку дороги, і при зміщенні центру повороту на величину $x = 0,5L$ визначається виразом

$$M_c = 0,5L(R_{y1} - R_{y2}) \quad (2)$$

Використання еластичних шин дозволяє управляти поворотом АТС динамічним способом завдяки бічній деформації без великого ковзання. При такому русі радіуси повороту точок АТЗ залежать від бічної еластичності шин і їх зчеплення з опорною поверхнею. Збільшуючись, бічні деформації шин розвивають бічне ковзання коліс. При такому способі управління поворотом спостерігаються значні кути відведення і ковзання.

Складна система сил і моментів, що діє на рушій причіпної ланки автопоїзда під час його руху викликає значні навантаження в плямі контакту між колесом та опорною поверхнею. Ці навантаження значно впливають на траєкторію руху автотранспортного засобу [5]. Одним із шляхів підвищення маневреності автопоїзда є утворення моменту, що повертає його ланки. Такий момент забезпечується зміною співвідношень кутових швидкостей коліс різних бортів автотранспортного засобу. Цього можна досягти керуванням гальмівними силами на колесах причіпної ланки при криволінійному русі.

В даний час на автотранспортних засобах (АТЗ) застосовують системи динамічної стабілізації (ESP, DSC, ESC, ASC, PSM в залежності від фірми-виробника), одна з функцій яких, по суті є – регулювання кутових швидкостей

коліс. Підвищення маневреності автопоїзда шляхом реалізації динамічного способу повороту, перш за все можливо при доповненні алгоритмів дії виконуючих елементів електронних систем стабілізації руху.

Список літератури:

1. Поляков В.М. Порівняльний аналіз схем управління поворотом причіпної ланки автопоїзда / Поляков В.М., Гірман Д.К. // Стратегия качества в промышленности и образовании. – Матеріали. – Варна 2018. Том 2. С. 153-157.
2. Чайковский И.П., Саломатин П.А. Рулевые управления автомобилей. – М.: Машиностроение, 1987.– 176 с:
3. Чудаков Е.А. Теория автомобиля / Е.А. Чудаков. – М. : Машгиз, 1950. – 343
4. Чудаков Е.А. Циркуляция паразитной мощности в механизмах без дифференциального автомобиля / Е.А. Чудаков. – М.: Машгиз, 1950. – 79 с.
5. Тарасик В. П. Теория движения автомобиля: Учебник для вузов. – СПб: БХВ-Петербург, 2006. - 478 с.

Інші професійні науки (медицина)

RISK FACTORS ANALYSIS OF DIABETES MELLITUS TYPE 1 DEVELOPMENT IN TODDLER AND PRESCHOOL CHILDREN

Pomazunovskaya E. ^{2,1}

Senatorova A. ²

Kharkiv National Medical University, Ukraine¹

Kharkiv Regional Children's Clinical Hospital²

Introduction. Diabetes mellitus type 1 is a common pathology of the endocrine system, including among the children's population. In addition to the increase in morbidity, type 1 diabetes is "rejuvenation". Causes of diabetes aren't

well-known, major and minor risk factors continue to be studied. The biochemical or genetic markers were designed to predict type 1 diabetes. The autoimmunity factors to pancreatic cells (pancreatogenic antibodies) are several of their varieties. At present, there are a few studies of antibodies to glutamic acid decarboxylase (GAD) in toddler and preschool children. Studies on prediction and the factors of the appearance of the above antibodies. Therefore, we have not been find in the literature individual risk factors of developing diabetes, diagnostic tactics and preventive measures for type 1 diabetes in children.

Numerous studies have shown that one of the risk factors in the development of type 1 diabetes in children with virus and atypical infection, which the trigger mechanisms of autoimmune aggression against pancreatic β cells are considered. Among the studies, researchers identify individual factors. There is artificial breastfeeding the first weeks after birth. It is suggested that the cow's milk proteins produce antibodies by cross reacting with the beta-cell proteins. However, questions regarding the risk of autoimmune pancreas damage depending on the timing of the artificial feeding remain unclear.

The quality and duration of breastfeeding at an early age determines the child's development pattern. It is know that breastfeeding is optimal for children of the first year of life. At the same time, mothers with chronic diseases, smoking, drinking can contribute to the development of endocrine pathology.

Recently, the concept of food programming has emerged. The food programming depends of a child's nutrition at an early age and the enzymatic activity of the pancreas. Identification of risk factors for pancreas dysfunction and timely preventive measures can improve not only the prognosis and incidence rates of type 1 diabetes in young children, but also reduce disability.

Thus, the role of irrational nutrition and viral infections in the development of diabetes mellitus type 1 in children has not been sufficiently study, but it can be assume that they was based on disruption of the connection between the endocrine and exocrine structures of the pancreas.

Key words: children, diabetes mellitus type 1, viral infection, non-rational diet, markers of pancreatic damage

Purposes, Subjects & Methods: 125 children, aged 1 month to 6 years of age, with manifestations of acute respiratory viral infection were examined: 1) I group - children haven't diabetes mellitus type 1 (n = 99), 2); II group - with newly diagnosed diabetes mellitus type 1 (n = 26). To determine the relationship between risk factors and markers of prostate injury, the study group was divided into subgroups by the presence of antibodies GAD: Ia group - with positive antibodies GAD (n = 8) and Ib group - negative antibodies GAD (n = 91), but without signs of diabetes mellitus type 1; Iia group children with newly diagnosed diabetes mellitus type 1 with antibodies GAD (n = 7) and Iib group - without antibodies GAD (n = 19).

This study was conducted to create a model for predicting the risk of developing diabetes in children, including non-invasive and invasive methods, from the position of high sensitivity and specificity of mathematical analysis. To implement the prognosis of antibodies GAD appearance and development of diabetes mellitus type 1, a procedure of multiple logistic regression analysis was performed.

There is a high risk of developing diabetes mellitus type 1 in children with a history of obstetrical anamnesis (spontaneous abortions, inefficient nutrition: low-alcohol drinks, fast-food products, acute respiratory infection after 12-24 weeks), a hereditary diabetes mellitus type 1th and 2th types. The marker role of body weight (less than 2500 g or more than 4000 g) is proven at birth in the formation of diabetes mellitus type 1 at an early age.

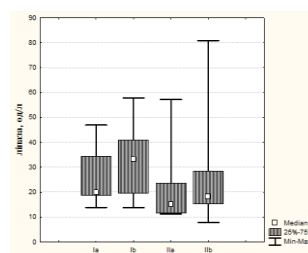
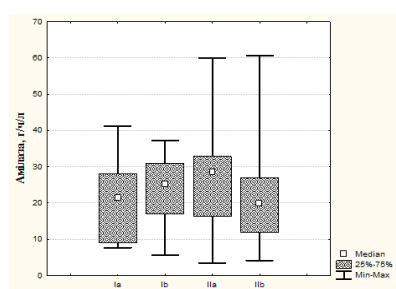

The role of enzymes in blood of the examined children: a - amylase: B - lipase

The content of pancreatic autoimmune pancreatic

damage has been confirmed by using unmodified cow's milk in nutrition. It was fine that the period of administration of artificial mixtures was significantly different in children with diabetes mellitus type 1: in the group with hyperactive production, antibodies GAD (18.8 ± 10.0 days) and without antibodies GAD (1.5 ± 0.5 months). The predicted role of the amount of cow milk consumed by a woman during pregnancy and lactation in the development of diabetes mellitus type 1. The use of milk by mothers was significantly different in subgroups of children diabetes mellitus type 1 compromised by the presence of antibodies GAD ($V = 1000.0$ ml / day), without antibodies GAD (volume = 500.0 ml / day), in the group without diabetes mellitus type 1 with antibodies GAD (volume = 500.0 ml / day), not compromised by antibodies GAD ($V = 200.0$ ml / day), which reflects the relationship between the volume of milk consumed and autoimmune pancreatic damage.

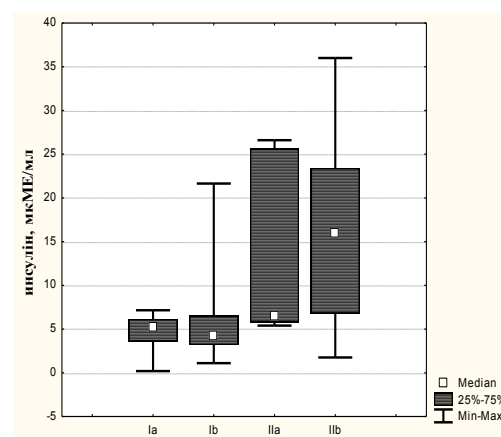
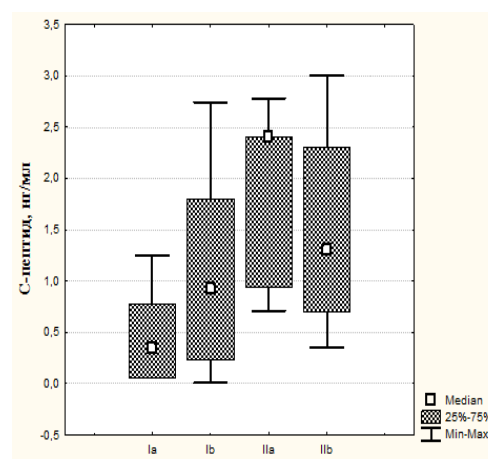

The content of pancreatic enzymes in blood of the examined: a - C-peptide; B - insulin

It has been established that the risk of developing diabetes mellitus type 1 is higher in children who has unscientific artificial feeding, under the condition of hyperactive production of IgE and antibodies GAD. Biochemical predictors of autoimmune pancreatic damage were revealed: according to the lipase data nonparametric test Mann–Whitney (MW) ($p_{Ib-IIb}=0,0097$; $p = 0,0219$) and insulin (MW $p_{Ib-IIb}=0,00025$; $p=0,0001$), which had a median tendency to the minimum values. More frequent occurrence of specific antibodies GAD in blood serum in children is noted with a combination of cytomegalovirus and adenovirus infections (odds ratio = 25,609). The herpesvirus of type 6 is a trigger for production of antibodies GAD (odds ratio = 8,456) in children of early and preschool age.

In order to construct a mathematical model for predicting the appearance of antibodies GAD in young children, 99 patients from the total number of patients were randomly select. Binary dependent variable (y) was choose: with positive antibodies GAD (y = 1), with the absence of antibodies GAD (y = 0) in the serum. Quantitative (the presence of antibodies to the herpes virus type 6, adenovirus infection and caloric deficit in the daily diets) and qualitative signs (early artificial feeding) are select as independent variables. Each quality attribute was accepting as "1" if the child has this sign, or "0", in his absence. The statistical significance of the results obtained (the probability that the patient would be assigned to a particular observation group based on the characteristic to be evaluated) was assessed by the Wald criterion (the higher the modulus of this coefficient, the stronger its influence on the dependent variable). The quality of the created model is check with the percentage of concordance. This indicator is equal to the proportion of observations that were correctly distribute into individual subgroups of the dependent indicator using the logistic regression equation. The closer this indicator is to 100%, the higher the quality of the model obtained. The probability of occurrence of the case is calculated by the formula: $P = \frac{1}{1 + e^{-z}}$, where $z = a + b_1 \cdot X_1 + b_2 \cdot X_2 + \dots + b_n \cdot X_n$, X_1, X_2, \dots, X_n - the value of the independent variables, b_1, b_2, b_n are the coefficients whose calculation is the binary logistic regression problem, and is a constant. $p > 0,5$ indicates a significant probability of an event (B), $p < 0,5$ about insignificant probability).

Table1

Statistical characteristics of multiple logistic regression factors that are potentially capable of influencing the appearance of antibodies GAD in blood

Variable	K	Standard error	Criterion Wald	p	OR [CI95% for OR]
Constant	-8,497	2,152	15,592	<0,001	0,000204 [0,00000301;0,0139]
Early artificial feeding	3,243	1,216	7,107	0,008	25,609 [2,360; 277,869]
Calorie Deficiency / Daily Diet	2,589	1,254	4,262	0,039	13,321 [1,440; 155,678]
Antibodies to herpes virus type 6	2,789	1,258	4,879	0,032	8,456 [1,718; 99,565]
Adenovirus infection	2,346	1,238	3,183	0,044	5,843 [1,340; 43,473]

Note. K - Coefficient, OR - odds ratio, CI - confidence interval

The quality of the model created was checked with the help of percent Concordant, 92 cases out of 99 were correctly recognized, which is 92.9% (probability of forming antibodies GAD). Based on the results of the analysis, the multiple regression equation was created: $\text{Logit } P(z) = 8,497 - (3,243) - (2,589) - (2,789) - (2,346) = 2,47$.

To assess the method of predicting the risk of developing diabetes mellitus type 1 in children of early and preschool age. By independent qualitative variables, the presence of antibodies CMV and adenovirus infections, serum lipase levels, excess carbohydrate intake in the diurnal daily diet of the studied group of children.

Table 2

Statistical characteristics of multiple logistic regression of factors that are potentially capable of influencing the development of diabetes mellitus type 1 in the presence of antibodies GAD in blood

Variable	K	Standard error	Criterion Wald	P	OR [CI95% for OR]
Constant	33,222	11,358	5,643	0,01	0,000232 [0,00000511;0,0166]
Antibodies CMV	-6,598	1,345	5,839	0,01	25,609 [2,765; 231,114]
Antibodies adenovirus infection	-10,511	3,227	4,171	0,032	13,321 [1,375; 127,324]
Excess carbohydrates in the daily diet	-4,427	2,137	5,887	0,0094	6,766 [1,921; 87,362]
lipase level	-0,400	0,285	6,227	0,0089	5,843 [1,398; 37,652]

This symptom complex was detected in 12 patients out of 15, which is 80.0%. Based on the results of the analysis, the multiple regression equation was created: $\text{Logit } P(z) = 33,222 - (6,598) - (10,511) - (4,427) - (0,700) = 2,65$.

Conclusions: Thus, each of the individual criteria cannot be regarded as a diagnostically significant factor, but their combination significantly increases the accuracy of the prognostic potential of the risk factors for diabetes mellitus type 1 in children. A comprehensive assessment of the relationship between clinical and

functional potentials (hormone and pancreatic enzyme levels) will allow not only to determine the clinical significance of these indicators in children at the donor stage of diabetes mellitus type 1, but also to develop an algorithm for early diagnosis of its complications.

Сільськогосподарські науки

СУЧАСНЕ ОБЛАДНАННЯ ДЛЯ СУШІННЯ ОЛІЄВМІСНИХ КУЛЬТУР

Поп'як Олександр Геннадійович

Процес сушіння використовується в багатьох технологічних процесах промисловості. Об'єктами сушіння можуть бути різноманітні матеріали на різних стадіях їх переробки (сировина, напівфабрикати, готові вироби) [1].

В Україні вирощують такі олійні культури: соняшник, льон-кудряш, озимий і ярий ріпак, гірчицю, рижій, рицину і мак олійний, арахіс тощо.

Мета роботи: Зробити огляд і порівняльний аналіз сучасного обладнання для сушіння олієвмісних культур.

Насіння олійних культур завдяки щільній оболонці витримує високі температури при нагріванні. Для його сушіння використовують шахтні сушарки. Насіння з високою вологістю сушать за кілька пропусків з проміжним (6...7 год.) відлежуванням, під час якого оболонка поглинає вологу ядра, а при черговому пропуску легко видаляється, оскільки високі температури призводять до розтріскування оболонок. [2].

Широке поширення отримали належні типи сушильного обладнання: сушарки шахтного типу з рециркуляцією (наприклад, зерносушарки ДСП виготовлення КМЗ) і рекуперацією тепла (PETKUS, Shmidt-Zeeger, STELA і ін.), А ще сушарки модульного типу: Sukup, Farm Fans, Delux і ін.

Сучасну продукцію зерносушарок запрошує KМZ Industries - основний виробник елеваторного обладнання, виробничі потужності якого присутні в мегаполісі Карлівка Полтавської області (ВАТ «Карлівський машинобудівний завод»).

З 2012 року, коли KМZ Industries купив британську фірму Brice-Baker - євро виробника оснащення для зерносховищ - підприємство почало виготовляти цілий модельний ряд зерносушарок Brice-Baker (115 моделей) з продуктивністю від 9,5 до 300 т / год. Brice-Baker - це високотехнологічні та достовірні зерносушарки нового класу. Вони забезпечують не менше 15% економії пального агента сушіння і від 40% економії на електроенергії, що використовується для руху агента сушіння. Це комплексне прилад з персональної системою управління технологічним ходом транспортування і сушки зерна.

Автоматична система управління технологічним ходом гарантує дотримання характеристик сушки зерна згідно технологічного рецептом. Підтримка раціонального режиму сушки виповнюється за рахунок постійного контролю датчиками температури, вологи, максимально нагріву агента сушіння, контролю спалаху, і що аналогічне.

Дієві газові пальники нового покоління дають можливість втілити в життя автоматичне плавне регулювання потужності. Відеокамера згоряння виділяє ймовірність влаштувати наладку, власне що гарантує абсолютну згоряння пального, а система і конфігурація коробів сушильної камери ручається мірний потік повітря, що проходить крізь насіння, формуючи умови для його ефективного сушіння. Завдяки цьому в зерносушарках Brice-Baker знижений витрата енергоносіїв. [3].

Корпус зерносушарки проводиться з оцинкованого металу європейських виробників. Високоякісне програмне забезпечення і електронні схеми відповідають всім стандартам ISO, DIN. Цілий модельний ряд зерносушарок оснащується системою пиловідділення. При потребі зерносушарки можуть

оснащуватися як пальниками в замкнутих вертикальних відеокамерах згорання, наприклад і безкамерними.

З іноземних виробників розглянемо ще шахтну зернову сушарку NDT від німецького виробника Neuge. Дана модель містить вищу енергоефективність і здатна якісно висушити основна маса не лише тільки зернових, а й олійних культур (пшениця, ячмінь, кукурудза, рапс, соняшник і т.д.) без переобладнання і переоснащення. Продуктивність їх має можливість бути в межах від 8 до 280 т / год. Необхідною високоякісної відмінністю даних агрегатів вважається те, власне що ця сушарка має можливість без зміщення в гіршу сторону високоякісних даних зерна знизити вологість кукурудзи з 35% до 15% за раз прохід з одночасним заморожуванням зерна. Крім такого, йде по стопах позначити, власне що сушарки NDT мають досить невисоке енергоспоживання до 0,89 кВт на кг/л випаруваної вологості.

Ще, опціонально, в сушарку NDT пропонується система автоматичної опції часу перебування товару в шахті сушарки в залежності від необхідної конфігурації вологи входить продукту. Досягнувши критичної температури в сушильній колоні, пальник і вентилятори системи механічно вимикаються. Крім такого, пальник з витяжним вентилятором облаштовані електронним системним блокуванням – при позаштатному урізанні розмірів повітря, що подається на ступінь, менше встановленого мінімального кількості, трапляється автоматичне вимикання пальника.

Під час вирішення практичних питань організації зберігання зерна дуже важливо знати, при якому вмісті вологи зерно переходить у стан активної життєдіяльності. Зона цього переходу характеризується різким підвищенням інтенсивності дихання в результаті появи невеликої кількості вільної вологи. Стан зерна, при якому вода в ньому перебуває у зв'язаному стані (до появи вільної вологи), називають критичною вологою. Вільна волога з'являється в зерні, якщо його вологість перевищує критичну на 0,5...1 %. Для різних культур критична вологість різна: для зернових злакових – 14...16 %, зернобобових – 15...17 %, олійних – 6...8 %. [4].

Добре зберігається сухе зерно, тобто таке, яке має вологість, нижчу від критичної на 1...2 %. При зберіганні середньо-сухого зерна з'являється небезпека посилення інтенсивності дихання і розвитку мікроорганізмів, комах та кліщів. Тобто можливість зберігання такого зерна, а тим більше вологого, обмежена. Зерно, вологість якого перевищує критичну на 2...3 %, зберігати дуже важко.

Величину вологості зерна зернових, зернобобових та олійних культур визначають повітряно-тепловими стандартними методами. Для швидкого визначення вологості зерна (протягом декількох хвилин) використовують прилади – вологоміри, в основу яких покладено принцип електропровідності. Точність цього методу залежить не тільки від налагодження приладу, але й від досвідченості лаборанта. На показання приладів істотно впливає рівномірність розподілу вологи в зерні і наявність різних домішок у наважці.

Висновки. Отже, розглянуто різні зерносушарки для олієвмісних культур. Наведено основні важливі показники вологості при їх сушінні.

Список літератури:

1. Ткаченко С. Й. Сушильні процеси та установки/ С. Й. Ткаченко, О. Ю. Співак – Вінниця,: ВНТУ.2008. – 98с.
2. referat.com/ Ринок_олійних_культур [Електронний ресурс] – Режим доступу: <http://ua-referat.com/>. – Назва з екрану.
3. buklib.net/ Електронна бібліотека [Електронний ресурс] – Режим доступу: <http://buklib.net/books/23048/> – Назва з екрану.
4. Fermer.in.ua/ Продажа бытовых и промышленных сушилок в Украине [Електронний ресурс] – Режим доступу: <http://sushim.org.ua/>. – Назва з екрану.

ВПЛИВ ПОМІРНИХ ФІЗИЧНИХ НАВАНТАЖЕНЬ НА СЕНСОМОТОРНІ РЕАКЦІЇ ОСІБ ПІДЛІТКОВОГО ТА ЮНАЦЬКОГО ВІКУ

Поручинська Т.Ф.

Остапчук В.І.

Правильна організація навчальної діяльності, систематичні вправи і тренування сприяють вдосконаленню та автоматизації навичок розумової роботи, що, в свою чергу, полегшує перебіг навчального процесу. Враховуючи вищевказане, актуальним вважаємо дослідження впливу помірних фізичних навантажень на нейродинамічні реакції людини.

Мета роботи: дослідження впливу помірних фізичних навантажень на нейродинамічні реакції осіб підліткового та юнацького віку.

Досліджували 30 осіб, добровольців, праворуких, здорових за самооцінкою, які були розділені на дві вікові групи. I вікова група (20 осіб) – особи підліткового віку – віком 15 років. II вікова група (10 осіб) – особи юнацького віку – віком 17–18 років.

Дослідження нейродинамічних реакцій та частоти серцевих скорочень проводили у стані спокою та після впливу помірних фізичних навантажень (20 присідань). Прості та складні нейродинамічні реакції реєстрували за методикою М. В. Макаренка на приладі «Діагност-1» з використанням предметних подразників, у режимах нав'язаного ритму та зворотного зв'язку. Частоту серцевих скорочень реєстрували пальпаторно, протягом однієї хвилини у стані спокою та безпосередньо після впливу помірних фізичних навантажень. Визначали середні значення показників та їх похибки. Здійснювали порівняльний аналіз середніх показників у різних вікових групах та експериментальних ситуаціях за допомогою Т-критерію Стьюдента, а також

застосовували кореляційний аналіз за Пірсоном, відмінності вважали достовірними при $p \leq 0,05$.

У результаті проведених досліджень встановили, що в обох вікових групах спостерігається спільна тенденція до прискорення нейродинамічних реакцій після впливу помірних фізичних навантажень. Це проявляється у скороченні всіх латентних періодів простих зорово-моторних реакцій та реакцій вибору, збільшенні кількості опрацьованих подразників під час визначення функціональної рухливості нервових процесів та збільшенні кількості подразників, на які відповідали досліджувані під час реєстрації сили нервових процесів.

Зокрема, у молодшій віковій групі латентний період простої зорово-моторної реакції (ЛП ПЗМР) у стані спокою в середньому становив $294,65 \pm 8,88$ мс, після виконання 20 присідань він істотно скоротився – до $254,98 \pm 10,93$ мс. Схожі тенденції виявлені і у показниках реакцій вибору. У реакції вибору одного подразника з трьох (РВ1-3) у стані спокою він дорівнював $405,52 \pm 16,88$ мс, а після навантаження зменшився до $379,28 \pm 14,52$ мс. У реакції вибору двох подразників з трьох (РВ2-3) у стані спокою: $467,82 \pm 15,70$ мс, після навантаження: $427,07 \pm 11,11$ мс. Дещо покращились функціональна рухливість нервових процесів (ФРНП) (з $70,68 \pm 1,90$ с до $68,00 \pm 1,44$ с) та сила нервових процесів (СНП) (з $585,68 \pm 19,23$ до $580,89 \pm 18,99$ подразників).

Виконували кореляційний аналіз нейродинамічних показників у першій та другій тестових ситуаціях. У молодшій віковій групі відмінності вважали достовірними при $r \geq 0,46$, у старшій – при $r \geq 0,64$, ($p \leq 0,05$). Встановили значимі кореляційні зв'язки реакцій вибору одного подразника з трьох, двох подразників з трьох, функціональної рухливості та сили нервових процесів у першій та другій тестовій ситуаціях.

Для встановлення залежності нейродинамічних реакцій організму після впливу фізичних навантажень від частоти серцевих скорочень, проводили кореляційний аналіз показників % відхилення ЧСС та відсотка відхилення ЛП ПЗМР, РВ 1-3, РВ 2-3, ФРНП, СНП. При цьому за 100% приймали показник у

стані спокою. Кореляційний аналіз із показниками частоти серцевих скорочень достовірних відмінностей не виявив ($r \leq 0,46$; $p \geq 0,05$).

У досліджуваних юнацького віку ЛП ПЗМР у стані спокою в середньому становив $317,01 \pm 10,21$ мс і дещо зменшився після виконання навантаження: $305,83 \pm 10,46$ мс. Тривалість РВ1-3 в середньому становила $455,44 \pm 17,38$ мс у стані спокою і значно зменшилась після виконання присідань ($408,94 \pm 14,68$ мс). Показник РВ 2-3 також покращився: $492,12 \pm 12,77$ і $458,8 \pm 13,14$ мс відповідно. Як і в молодшій віковій групі, у юнаків функціональна рухливість та сила нервових нервових процесів дещо покращились: з $66,5 \pm 1,31$ до $65,8 \pm 1,90$ с та з $632,8 \pm 16,45$ до $667 \pm 17,99$ подразників відповідно.

Кореляційний аналіз показників % відхилення ЧСС та % відхилення нейродинамічних реакцій у досліджуваних юнацького віку свідчить, що інтенсивність змін нейродинамічних реакцій від ступеня тренуваності організму не залежить ($p \geq 0,05$; $r \leq 0,64$).

Дослідження вікових особливостей нейродинамічних реакцій у стані спокою та після виконання фізичних навантажень виявило, що у стані спокою латентні періоди простої зорово-моторної реакції та реакцій вибору одного подразника з трьох та двох подразників з трьох є меншими у досліджуваних підліткового віку. Водночас, функціональна рухливість та сила нервових процесів є вищими у досліджуваних юнацького віку ($p \leq 0,05$). Після виконання фізичного навантаження ці тенденції зберігаються. Зокрема, достовірно коротшим є ЛП ПЗМР у підлітків та вищою сила нервових процесів у досліджуваних юнацького віку.

Отже, можна зробити висновок про позитивний вплив помірних фізичних навантажень на нейродинамічні реакції підлітків та осіб юнацького віку. Цей вплив може бути зумовлений підвищенням тонуусу клітин кори головного мозку за рахунок поліпшення в них обмінних процесів. Встановлено також, що інтенсивність змін нейродинамічних показників не залежить від тренуваності організму, тому помірні фізичні навантаження можуть бути однаковою мірою

рекомендовані усім. Виявлено вікові особливості нейродинамічних реакцій: так у підлітків швидшими є прості нейродинамічні реакції, а у юнаків – функціональна рухливість та сила нервових процесів.

Економічні науки

РИНОК БАНКІВСЬКИХ КРЕДИТІВ ЯК СЕКТОР ФІНАНСОВОЇ СИСТЕМИ УКРАЇНИ

Потапов Сергій Олександрович

Університет ДФС України,

Група ОБР-16-3

Науковий керівник:

Климчук Наталія Яківна

Університет ДФС України,

старший викладач

Фінансова система - це той економічний механізм який при злагодженій роботі генерує прибуток державі, сприяє прояву економічного прогресу, збільшенню доходів населення, інноваціям та іншим зрушенням. З огляду на швидкоплинні технологічні ноу-хау, на більш ефективні інноваційні продукти які з року в рік стають ще досконалішими треба зазначити що фінансова система досить стрімко розвивається і спрямовує свій потенціал глобально, таким чином впливаючи на мікроекономічне та макроекономічне середовище, таке явище є сучасною економічною реальністю яка потребує наукового підґрунтя і досліджень.

Ринок кредитів як сектор фінансової системи України є дуже важливим, оскільки залучення підприємствами кредитних грошей сприяє підвищенню

ефективності їх діяльності і таким чином збільшенням ВВП, залученням кредитних коштів фізичними особами сприяє підвищенню купівельної спроможності, залучення державним сектором кредитних коштів сприяє реалізації планових або позапланових проєктів. Тому питання надання кредитних ресурсів банківськими установами є актуальним.

Надання кредитів є однією з головних функцій банків, і здійснюється вона для фінансування споживчих та інвестиційних цілей підприємств, фізичних осіб і державних організацій. Від того, яка процентна ставка по кредитах і наскільки добре банки реалізують свої функції, залежить економічне становище країни, банківське кредитування сприяє створенню нових підприємств, а також нових виробничих можливостей у підприємств і збільшенню числа робочих місць та забезпечення економіки грошима [1]. Результати кредитування банками економіки України у 2018 році наведені на рисунку 1.



Рис. 1. Показники кредитування банками економіки за період 01.02.2018 – 01.12.2018 рік.

Джерело: складено автором на основі даних [3].

Аналіз рисунку 1 свідчить про значний попит на кредити зі сторони суб'єктів господарювання. Кредити, що надані органам державної влади становлять в сумі 20 775 млн. грн. Кредити, що надані суб'єктам господарювання становлять в сумі 9 957 096 млн. грн. Кредити, що надані фізичним особам становлять в сумі 2 045 947 млн. грн. Отже, основними

користувачами кредитними послугами є суб`єкти господарювання і фізичні особи про що свідчать показники кредитування.

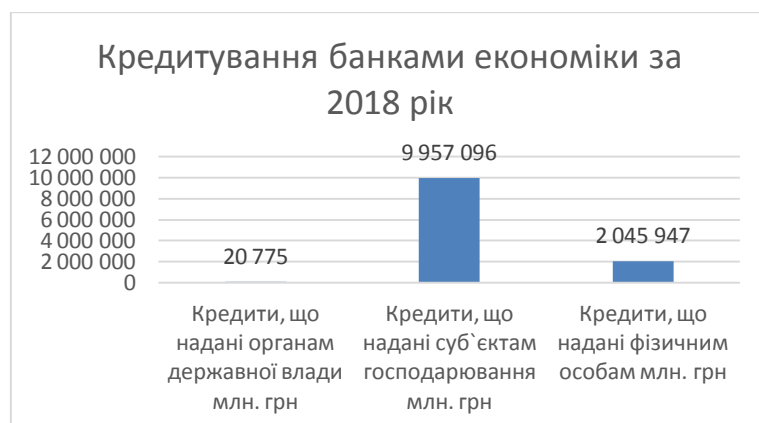
Можливості розвитку економічної потужності країни залежать від рівня багатьох факторів: кредитування, інвестування, зовнішньої торгівлі та взагалі від ефективності функціонування фінансової системи.

Важливість кредитування для України є високою, кожне підприємство для переходу на новий рівень економічних відносин, для збільшення виробничих потужностей, модернізації обладнання, впровадження нових технології і всіх цих процесів потребує коштів, а кошти підприємство може залучити шляхом взяття банківських кредитів, залучення інвестицій і шляхом емісії власних цінних паперів та інше. Однак вартість кредитів в Україні висока, облікова ставка з кожним роком зростає і станом на кінець 2018 року становить 18%, геополітична ситуація в країні не стабільна, високий рівень корупції – ці явища впливають на те що Україна не є інвестиційно привабливою і фінансова система враховуючи всі перераховані явища працює не ефективно. З рисунку 1 ми можемо бачити, що незважаючи на високу облікову ставку по кредитах підприємницький сектор, сектор фізичних осіб і державних підприємств потребує кошти і залучає їх навіть за такої високої ставки. Зробивши дорогі кредити дешевими можна вплинути на стрімкий розвиток підприємницького сектору і підвищену зацікавленість фізичних осіб в отриманні кредитів.

Кредитування є однією з традиційних банківських функцій. Можна говорити про виняткове значення таких функцій для банку, адже прибутки від їх здійснення не лише займають одну з провідних місць у структурі банківських доходів, а й формують загальну стратегію розвитку банку. Зазначимо, що банківський кредит відіграє значну роль у розвитку економіки країни і залежить від рівня розвитку економічних відносин. Лише в умовах ринкової економіки всі прояви ролі банківського кредиту розкриваються в повному обсязі [2].

Отже, ринок банківських кредитів в фінансовій системі України відіграє значну роль надаючи в користування додаткові гроші підприємствам, фізичним

особам і державному сектору, що сприяє підвищенню їх виробничих і купівельних можливостей та впливу на зріст ВВП який є основним показником оцінки ефективності фінансового і економічного механізму країни.

Список літератури:

1. Роуз Питер С. Банковский менеджмент / Питер С. Роуз - М.: Дело Лтд, 1995. - 768 с.
2. Кузнєцова Л. В. / Роль банківського кредитування у фінансовому забезпеченні розвитку реального сектора економіки України / Л. В. Кузнєцова // Економічний простір. – 2008. – № 20/1. – С. 107–115.
3. Интернет ресурс НБУ. URL: <https://bank.gov.ua/statistic> (дата звернення: 08.03.2019)

Інші професійні науки

HYDROTHERAPY, BALNEOTHERAPY, AND SPA TREATMENT IN PAIN MANAGEMENT

Prakh Denys

Student of Medical Institute of Sumy State University

The use of water for medical treatment is probably as old as mankind. Until the middle of the last century, spa treatment, including hydrotherapy and balneotherapy, remained popular; but this went into decline, especially in the Anglo-Saxon world, with the development of effective analgesics. However, no analgesic, regardless of potency, is capable of eliminating pain, and reports of life-threatening adverse reactions to the use of these drugs led to a renewal of interest in spa therapy. Confusion persists regarding hydrotherapy and balneotherapy. The former employs simply water, while the latter uses natural thermal mineral water. Spa therapy employs a number of different treatment modalities, including hydrotherapy and balneotherapy, and creates a special therapeutic atmosphere of its own through the

change in environment and lifestyle. Because of methodologic difficulties and lack of research funding, the effects of water treatments in pain relief have rarely been subjected to rigorous assessment by randomised, controlled trials. However, the few which have been done indicate that pain can be relieved in inflammatory and noninflammatory rheumatic diseases, chronic low back pain, and fibromyalgia. Pain relief in several trials has lasted 3 to 9 months.

According to the law of Archimedes, some exercises in water are made easier, while others such as walking are more difficult. Pain may be relieved due to the effects of pressure and temperature on nerve endings and as a result of muscle relaxation. Recently, Geytenbeek reviewed more than 500 papers, 34 of which fulfilled criteria for further analysis. Eighteen of them assessed pain relief, ten of which provided moderate- to high-quality evidence. Four trials were on patients with osteoarthritis of the hip, two on rheumatoid patients, two on patients with low back pain, and one each on patients with ankylosing spondylitis and fibromyalgia. In all but one trial, the pain was significantly reduced compared to control groups. The trials suffered by not being double-blind, since the patients receiving hydrotherapy exercised in pools while controls exercised on dry land. In one of the trials, the control group sat in the pool but did not exercise, and it showed no improvement. Water immersion for 60 min reduced proximal interphalangeal joint circumference in patients with rheumatoid arthritis as well as controls. Balneotherapy uses natural thermal mineral waters. The definitions of these waters is based on the sum of the cations of Na, K, Ca, and Mg and the anions of SO₄, Cl, and HCO₃ exceeding 1 g/l. The amounts of NH₃, NO, and NO₂ must be negligible, and the waters must be bacteria-free. Some elements, such as iodine, require contents of 1 mg/l or more. It was presumed that most mineral ingredients would be absorbed through the skin, which is an active immune organ and may play an important role in the mechanism, but to date this has not been confirmed. The word *spa* comes from the name of a Belgian town where a thermal spring was discovered in the fourteenth century. The problem in assessing the value of *spa* therapy is its complexity. Patients receive treatment not only with thermal mineral water but also other modalities such as

massage, electrotherapy, and exercise. Spa treatment usually consists of a health holiday lasting some 2–3 weeks. The placebo effect is therefore considerable and if it pleases, the pain is reduced, and the patient's general well-being improves, then arguably it is of value irrespective of trial results from randomised, controlled trials. Such trials of balneotherapy at spas have indicated significant improvements in osteoarthritis, fibromyalgia, chronic low back pain, psoriatic arthritis, ankylosing spondylitis, and rheumatoid arthritis. The authors in these studies were fully aware of the difficulties in defining control groups, but overall it appears that patients treated with balneotherapy did have advantages over controls, especially in the long term. In one trial of patients with rheumatoid arthritis, balneotherapy proved somewhat inferior to cyclosporin therapy after 2 months. The satisfaction of both patients (93.9% vs 40%) and doctors (90% vs 44%) favoured spa treatment. Pleasure seems to indicate overwhelming objective improvement! In none of the studies was balneotherapy at spas associated with any serious side effects. Buoyancy, immersion, resistance, and temperature all play important roles. According to the gate theory, the pain relief may be due to the pressure and temperature of water on the skin [16]. Water immersion induced an increase in methionine-enkephalin plasma levels and, conversely, suppressed plasma β -endorphin, corticotropin, and prolactin levels. Muscle relaxation and reduced joint swelling may also play a role. Significant improvements in mood and tension may contribute to the results. Reilly and Bird found that group therapy in a community swimming pool was more effective than individual treatment in the pool of a hospital. This was probably due to concentrating on health improvement and well-being, instead of disease, and to encouraging social interaction. One might expect that minerals are absorbed through the skin with balneotherapy or application of mud packs, but there is little evidence of this. Shani et al. in Israel noted, however, increased serum concentrations of bromine, rubidium, calcium, and zinc in psoriatic patients after bathing in the Dead Sea. Whether these chemicals have any biologic effect is not known. There are data, however, that sulphur can be absorbed through the skin and may have an analgesic effect. Gutenbrunner et al. found that sulphur baths reduced pressure-induced, temperature-

induced, and spontaneous pain in both normal subjects and patients with rheumatoid arthritis. In Freund's adjuvant-induced chronic arthritis of rats, swelling was reduced by sulphurous baths better than in tap water, although the difference did not reach the level of significance. Radon also penetrates the skin and

even can be inhaled during radon bath treatment. This substance might have anti-inflammatory and analgesic effects. It has been reported that plasma levels of β -endorphin are raised after 2 hours of bathing in mineral water at 39 C and that mud packs reduce serum concentrations of PGE2 and LTB4. Perhaps the most important aspect of spa therapy is the psychologic effect of removal from the stress of home and work. This effect has long been recognised in patients after admission to hospital, and in rheumatoid arthritis the benefit of hospitalisation in terms of pain relief far exceeds that of antirheumatic drugs, with the exception of large doses of corticosteroids. Spa therapy undoubtedly has a strong placebo effect. It has been noted that pain is relieved more in patients admitted in October and November than in April and June [54]. This may just reflect more severe pain in the former, with greater delta values of response.

A number of Anglo-Saxon authors regard spa resorts as excellent places for rehabilitation encouraging the self-efficiency and self-advocacy of the patients. Those receiving spa therapy experienced not only reduced pain and improved function but also experienced greater physical and mental quality of life and less anxiety and depression. The mechanism of action of these effects may be adaptive modifications in regulatory systems, especially of autonomous functions, and behavioural changes.

It is our belief that hydrotherapy, balneotherapy, and spa resort treatment should be considered separate entities, similar to the classification of simple, nonsteroidal anti-inflammatory, and opioid analgesics or to different classes of antidepressants.

References:

1. Genesis 14–24, Chap. 3. The New American Bible. Fireside, Wichita
2. Stevens MJ, Heise RA, Pfof KS (1989) Consumption of attention versus affect elicited by cognition in modifying acute pain. *Psychol Rep* 64:284–286

3. Andersson HI, Ejlertsson G, Leden I, Rosenberg C (1993) Chronic pain in a geographically defined general population: studies of differences in age, gender, social class and pain localisation. *Clin J Pain* 9:174–182
4. Macfarlane GJ (1999) Generalized pain, fibromyalgia and regional pain: an epidemiological view. *Baillieres Best Pract Res Clin Rheumatol* 13:403–414
5. van Tubergen A, van der Linden S (2002) A brief history of spa therapy. *Ann Rheum Dis* 61:273–275
6. Verhagen AP, de Vet HC, de Bie RA, Kessels AGA, Boers M, Knipschild PG (1997) Taking baths: the efficacy of balneotherapy in patients with arthritis. A Systematic review. *J Rheumatol* 24:1964–1971

Психологічні науки

ЗМІСТ ДУХОВНОЇ СКЛАДОВОЇ В ЕМОЦІЙНОМУ ІНТЕЛЕКТІ ЛЮДИНИ

Приймаченко О.М.

Університет митної справи та фінансів,
ст.. викладач кафедри правоохоронної діяльності та
кримінально-правових дисциплін

Перша згадка про існування двох окремих типів інтелекту – внутрішньо-особистісного та міжособистісного, у складі так званого «множинного інтелекту» з'явилась у роботі Н. Gardner «*The Frames of Mind*» (1983р.). Детальне тлумачення та діагностичні засоби запропоновані у роботах Р. Salovey, J. Mayer, D. Goleman, K.V. Petrides і А. Furnham, R. Bar-On, N. Shutte та інших. Науковці України, Росії та Білорусії здійснили свій вагомий внесок у розуміння змісту емоційного інтелекту, його структури, функцій, гендерних особливостей, впливу на успіх життєдіяльності, можливості розвитку,

розширили діагностичний інструментарій (Е.Л. Носенко, Н.В. Коврига, С.П. Дерев'янка, О.І. Власова, Д.В.Люсін, І.Н. Андреева; 2003 – 2012р.р.).

З роками концепція емоційного інтелекту не втрачає актуальності, про що свідчать нещодавно захищені вітчизняні та зарубіжні дисертаційні дослідження: Е. Pluskwik (2010р.), О.М. Амплеева (2013р.), Ю.В. Бреус (2015р.), А.Г.Четверик-Бурчак (2015р.), О.О. Бантишева (2017р.), І.Н. Андреева (2017р.), тощо. Проте, дискусійним залишається питання про зв'язок емоційного інтелекту з моральним розвитком людини: деякі автори підтверджують таку взаємодію (Т.В. Корнілова, А.Е. Воробйова, Л.М.Даукша, Л.Л. Купреєва, V. S. Athota, P. J.O'Connor), тоді як інші спростовують (Seon-Young Lee, P.Olszewski-Kubilius, A.Grant). Підкреслимо, що розробники зарубіжних моделей емоційного інтелекту також не вносили моральний компонент до його структури (P. Salovey, J. Mayer, D. Goleman, K.V. Petrides і A. Furnham, R. Bar-On).

Українські вчені Е.Л. Носенко та Н.В. Коврига, досліджуючи феномен емоційного інтелекту, довели значущість морального підґрунтя для можливості функціонування останнього на вищому рівні. Вони дійшли висновку про те, що лише керуючись власними настановами й ідеалами, розуміючи зміст ситуації чи події відносно понять добра і зла у загально-людській системі цінностей, людина спроможна проявляти найвищий рівень розвитку емоційного інтелекту та здійснювати життєдіяльність на «надситуативному» рівні психічної активності [2]. Уявлення про певний «порядок у світі» – про те, що є розумним і допустимим у поведінці, а що – ні, як раз і містяться в інтелектуальному компоненті емоційного інтелекту. У цьому розумінні автори спираються на категорію «логос», яка входить до мережі ієрархічно і лінійно впорядкованих психологічних понять, що розкривають систему психологічного знання (А.В. Петровський, М.Г. Ярошевський) [3]. Самі розробники ієрархічної мережі пояснюють категорію «логос» як «здійснення об'єктивного духовно-раціонального порядку людського буття» [3].

Зазначений підхід до тлумачення конструкту «емоційний інтелект» з уведенням до його змісту духовного компоненту «логос» покладено в основу нашого дослідження. Отже, мета даної статті полягає в аналізі змісту духовного компоненту в структурі емоційного інтелекту людини.

Інструментом для здійснення наукового аналізу ми обрали категоріальну мережу 35 понять психології Петровських А.В та В.А. [3]. мал1.

Соціоцентричний рівень логічний	Людина	Ідеал	Свобода	Логос	Зміст	Співучасть	Ойкумена
Метапсихологічний рівень	Особистість	Цінність	Діяльність	Свідомість	Почуття	Спілкування	Персоносфера
Базисний рівень	Я	Мотив	Дія	Образ	Переживання	Інтеракція	Ситуація
Протопсихологічний рівень	Індивід	Потреба	Рефлекс	Сигнал	Афективність	Співіснування	Предметність
Біоцентричний рівень	Організм	Нужда	Метаболізм	Подразливість	Вибірковість	Синергія	Середа

Мал. 1. Категоріальний устрій психології

У зазначеній категоріальній мережі – найвищий рівень розвитку індивіда визначається категорією «людина», яка співвіднесена з категоріями: «ідеал», «свобода», «розум», «зміст», «співучасть», «ойкумена» [3]. Людина тут – це форма існування особистості, яка містить відтворення стосунків з іншими людьми, що забезпечують взаємне суб'єктне відображення їх один в одному. Автори у своєму останньому тлумаченні категоріального устрою психології прослідковують принципову різницю між тим, що собою являє індивід досягнувши рівня «особистості» і тим, ким він є, піднявшись до найвищого рівня «людини» [3]. Індивід виявляє себе як «особистість» в усвідомленні свого «Я» на фоні уявлення про «Я» інших та у співставленні з ними. Це його власне відображення у собі; відображення іншого в собі; відображення себе в іншому. На особистісному рівні власне «Я» з боку його унікальності відтворюється в просторі «Я» іншого. Тут мова йде швидше про «персоналізацію», про потребу у виявленні себе як особистості у суспільстві [3]. Таким чином, ми вважаємо,

що говорячи про «особистість» - перш за все ми маємо на увазі *унікальність власного «Я» та розкриття цього «Я» для суспільства в можливості самореалізації*.

Рівень «людини» автори категоріальної мережі коротко називають – «особистістю в любові». Це прагнення бути продовженим в іншому індивіді найкращими своїми якостями. Це підтримка і розвиток один одного як особистостей. Це співучасть у житті один одного. «Бути людиною», «почуватися людиною» - це бути особистістю люблячою та любимою [3]. Отже, сутнісною рисою цього рівня, на наш погляд, є *вираження себе найкращого у прагненні до співучасті у житті іншого*.

Отже, як бачимо, у даній ієрархії психологічних категорій людина представлена такою, яка у своєму психологічному розвитку піднімається вище за особистісний рівень і у феноменологічному плані виходить за його межі. Погляд на людину як на «особистість у любові» безпосередньо розкриває в ній наявність духовного. Про духовний рівень як найвищий у становленні «людини людиною» також зазначає український вчений В.Татенко. Ці новітні погляди в інтерпретації потенціалу розвитку індивіда до рівня вищого за особистість – людини, дають нам підстави виокремлювати в емоційному інтелекті духовний компонент, що суттєво розширює зміст самого поняття.

На підтвердження висловленої ідеї наведемо результати емпіричного дослідження, проведеного зі студентами 4-го курсу юридичного факультету Університету митної справи та фінансів. Студентам для аналізу були запропоновані гіпотетичні ситуації з моральним контекстом [4], в яких їм необхідно було висловити свій варіант поведінки або здійснити вибір. Зміст ситуацій передбачає здійснення вибору відповідно моральних категорій «добра» і «зла». Для здійснення аналізу в якості концептуальної основи ми застосували два основних принципи психології морального розвитку, які лежать в обґрунтуванні морального вибору: принцип справедливості, орієнтований на когнітивні складові моральної свідомості, і принцип піклування, заснований на співчутті і співпереживанні іншій людині.

Для діагностики ЕІ застосовувалась методика, розроблена під керівництвом Власової О.І. «Емоційне самоусвідомлення» [1]. Основою розробки даної методики виступали англomовні матеріали авторів-засновників теорії ЕІ (Р. Бар-Она, П. Саловейя та Дж.Д.Мейера).

Вибірку склали студенти 4-го курсу юридичного факультету УМСФ у кількості 82 особи.

Узагальнені результати дослідження здійснення морального вибору відповідно категорій «добро/зло»

Група; ЕС ср. (загальний рівень)	Добро (% від загальної кількості ситуацій)	Зло (% від загальної кількості ситуацій)	Ухиляюча відповідь (% від загальної кількості ситуацій)
1 – ЕС ср. 15	62%	32%	6%
2 – ЕС ср. 26	67%	28%	5%
3 – ЕС ср. 30	67%	29%	4%

Мал. 2.

Відповідно результатам дослідження за методикою «Емоційне самоусвідомлення» студенти були розподілені до 3 груп: 1 група склала 8 осіб, середній рівень ЕС яких – 15 бал. (нижчий за середній за даною методикою); 2 група – 39 осіб з середнім показником ЕС – 26 бал. (середній рівень); 3 група склала 35 осіб, з середнім показником ЕС – 30 бал (вищий за середній за даним методичним інструментарієм).

Обробка та аналіз результатів за методикою Л.М. Попова «Ситуації морального вибору» здійснювалась відповідно до розподілу студентів за вказаними групами (Мал 2.). Так, студенти всіх трьох груп у більшості ситуацій (62%, 67%, 67%) здійснили вибір у напрямку «добра», тобто визначали свою ймовірну поведінку чи реакцію, керуючись принципами справедливості та піклування. При чому, як видно з таблиці 1, відсоток ситуацій з добродійною поведінкою зростає із зростанням рівня розвитку ЕС (с низьким рівнем ЕС – 62%, з середнім – 67%, з високим – 67%). Прояв егоцентричної поведінки (категорія «зло») зменшується у групах з середнім рівнем ЕС (28%) та високим рівнем ЕС (29). У групі з низьким рівнем ЕС кількість ситуацій з вибором егоцентричної поведінки вища за решту (32%).

Упевненість у своєму виборі також зростає у представників середнього та вищого рівнів розвитку ЕС, про це свідчить зменшення кількості ситуацій, у котрих студенти висловлювали сумніви або ухилялись від однозначної відповіді (з 6% у групі з низьким рівнем ЕС до 5% і 4% у наступних двох групах).

Висновок: У даному дослідженні позитивна залежність морального вибору від рівня розвитку емоційного інтелекту спостерігається з помітною відсотковою перевагою. Помічена пряма залежність зростання кількості здійснених моральних виборів у бік «добра» від зростання рівня розвитку емоційного інтелекту. Студенти з високим рівнем емоційного інтелекту здійснили вибір у бік «добра» в усіх запропонованих ситуаціях та суттєво перевищили кількість вибору альтруїстичної поведінки у стосунках зі знайомими, ділових трудових стосунках та ситуаціях з ризиком для життя.

Список літератури:

1. Власова О.І. Психологія соціальних здібностей: структура, динаміка, чинники розвитку. Київ, 2005. 308 с.
2. Носенко Е.Л., Коврига Н.В. Емоційний інтелект: концептуалізація феномену, основні функції. Київ, 2003. 126 с.
3. Петровский А.В., Ярошевский М.Г. Основы теоретической психологии: учебн. пособие. Москва, 1998. 528с.
4. Попов Л.М., Голубева О.Ю., Устин П.Н. Добро и зло в этической психологии личности. Москва, 2008. 240с.

АСПЕКТИ СУТНІСНОЇ ХАРАКТЕРИСТИКИ ПОНЯТТЯ «ПРОФЕСІЙНА ПОЗИЦІЯ МАЙБУТНЬОГО ВЧИТЕЛЯ ПОЧАТКОВОЇ ШКОЛИ»

Пріма Д.А.

Волинський інститут післядипломної педагогічної освіти,
кандидат педагогічних наук, доцент кафедри методики викладання
шкільних предметів

Предметом нашого дослідження є професійна позиція майбутнього вчителя початкової школи. Зміст поняття «професійна позиція» визначається певним колом суміжних категорій, зокрема, таких, як: «професія», «позиція». Відтак, передусім, розглянемо поняття «професія». Так, Є. Климов пропонує чотири підходи до визначення цього терміна:

- 1) галузь докладання зусиль людини, тобто галузь, в якій людина здійснює свої трудові функції;
- 2) спільність людей, зайнятих певного роду трудовими функціями;
- 3) підготовленість, тобто знання, вміння, навички, завдяки якій він може виконувати певні трудові функції;
- 4) діяльність, робота професіонала, тобто розподілений у часі процес реалізації трудових функцій [1].

У контексті окресленої проблеми відзначимо, що педагог – не лише професія, суть якої транслювати знання, а й, що найголовніше, висока місія творення особистості, утвердження людини в людині.

Основою професії вчителя є педагогічна діяльність, яка «.....є видом соціальної діяльності, спрямованої на передачу від старших поколінь молодшим накопичених людством культури і досвіду, створення умов для їх

особистісного розвитку і підготовку до виконання певних соціальних ролей у суспільстві» [2, с. 24].

Щодо поняття «позиція», то у довідкових виданнях його трактують як твердження, погляд, оцінку певного факту, події, явища; дію, поведінку, зумовлену ставленням людини, оцінкою нею певних подій і явищ [3]. В.М'ясищев стверджує, що позиція віддзеркалює домінуючі й вибіркові ставлення людини до того, що є для неї суттєвим [4].

Відзначимо, специфіка педагогічної професії визначає своєрідність професійної позиції вчителя. Так, А.Маркова характеризує професійну педагогічну позицію як стійку систему ставлень учителя (до учня, до себе, до колег), що визначає її поведінку. Професійна позиція виражає також професійну самооцінку, рівень домагань учителя, його ставлення до того місця у системі суспільних відносин у школі, яке він обіймає, і те, на яке він претендує.

Звертаємо увагу на те, що професійна позиція тісно пов'язана з професійною мотивацією і особистісним смыслом професійної праці. Суттєво, що залежно від обраної педагогічної спеціальності розрізняють загальну професійну позицію і конкретну професійну позицію.

На думку В. Сластьоніна, професійна педагогічна позиція - це система інтелектуальних, вольових та емоційно-оцінних ставлень до світу, педагогічної дійсності і педагогічної діяльності, котрі є джерелом його активності у сфері виховання підростаючого покоління [2]. При цьому автор вважає, що однією з найважливіших вимог, що ставить педагогічна професія до вчителя, є чіткість соціальної і професійної позиції її представників, і саме в ній учитель, і зокрема початкової школи, виражає себе як суб'єкт педагогічної діяльності.

Конструктивним нам видається твердження А.Гуторової щодо визначення професійної позиції майбутнього вчителя як «інтегративної характеристики його особистості, що виражає суб'єктивну систему ставлень, теоретико-методологічних знань, ціннісних орієнтацій та визначає рефлексивно-особистісний спосіб педагогічної діяльності» [5, с. 12]. Автор цілком слушно відзначає, що процес формування професійно-педагогічної

позиції орієнтований на розвиток критеріальних проявів професійної позиції, а внутрішній механізм процесу будується на розвитку суб'єктивних начал у педагогічній діяльності. До основних критеріальних проявів професійної позиції вчена відносить, зокрема, такі: особистісний смисл педагогічних цінностей і пізнавальних інтересів до педагогіки і педагогічної діяльності, рівень методологічних знань і рефлексію в пізнанні як головний прояв концептуальності мислення, спосіб здійснення педагогічної діяльності.

Отже, узагальнюючи наукові бачення щодо змісту поняття «професійна позиція» в науковій літературі, можна відзначити, що, незважаючи на відмінності у визначенні цього поняття різними авторами, загальним є те, що позиція у контексті окресленої проблеми визначається як ставлення майбутнього вчителя до професії і себе у ній, що виявляється у педагогічній діяльності. Таким чином, цілком правомірно стверджувати, що професійна позиція майбутнього вчителя є особистісно-професійною якістю, котра формується у процесі навчання у педагогічному закладі вищої освіти і базується на розвитку ціннісно-сміслових ставлень до педагогічної професії та визначає індивідуальний стиль професійної діяльності педагога.

Список літератури:

1. Климов Е.А. Введение в психологию труда: Учебник. – М.: ЮНИТИ, 1998. – С. 182
2. Педагогика: учебное пособие для студентов педагогических учебных заведений / В. А. Сластенин, И. Ф. Исаев, А. И. Мищенко, Е. Н. Шиянов. – М. : Школа-Пресс, 1998. – 512 с.
3. Великий тлумачний словник сучасної української мови / уклад. і голов. ред. В. Т. Бусел. – К.: Ірпінь, ВТФ Перун, 2004. – 1440 с.
4. Мясищев В. Н. Психология отношений: избр. психол. тр. / В. М. Мясищев. – М. : Изд-во Ин-т практ. психол., 1995. – 335с.
5. Гуторова А.В. Формирование профессиональной позиции у студентов педагогического ВУЗа: автореф. дис. ... канд. педаг. наук. – Волгоград, 1996. –20 с.

КОНСТИТУЦІЙНА РЕФОРМА В УКРАЇНІ ЯК ПЕРЕДУМОВА РОЗВИТКУ СУЧАСНОГО КОНСТИТУЦІОНАЛІЗМУ

Проць І.М.

кандидат юридичних наук,
доцент кафедри адміністративно-правових дисциплін,
Львівського державного університету внутрішніх справ

Хронологія та аналіз етапів конституційної реформи дозволяють відстежити ступінь її послідовності та системності, закономірності розвитку, показати її об'єктивні й суб'єктивні чинники.

У науковій літературі слушно звертається увага на відмінність періодів і етапів конституційної реформи. Періоди є більш масштабними. Вони визначаються з урахуванням сукупності перетворювальних заходів і досягнутих результатів реформування. На відміну від цього, етапами позначають розвиток подій у межах кожного напрямку, а їх характеристика ґрунтується на поєднанні подій і хронологічних показників. Події кожного етапу фіксуються відповідними конституційно-правовими актами, на їх основі розкривається зміст кожного етапу [1, с. 12].

Ключовим фактором, який визначив перебіг конституційної реформи в Україні необхідно вважати прийняття Конституції України в 1996 р. Цю історичну подію можна рахувати основною віхою в оцінці періодів, етапів і напрямів сучасної конституційної реформи. Відповідно, можемо розмежовувати періоди конституційної реформи. Було створено необхідну правову основу функціонування та розвитку держави та суспільства. Ця подія стала на той час найбільш значущим здобутком українського конституціоналізму. Конституція України стала першим загальновизнаним у всьому світі вітчизняним Основним Законом суверенної Української держави, що визначила основи суспільного та

державного ладу, права і свободи людини та громадянина, порядок організації й функціонування органів державної влади і органів місцевого самоврядування. Нова Конституція України визначили й основні напрями розвитку конституційного права України.

Конституція України 1996 р. отримала високу позитивну оцінку Венеціанської комісії. Так, у висновку Венеціанської комісії (1997 р.) зазначалося, що «хоча Конституцією запроваджується сильна виконавча влада під керівництвом потужного Президента, разом з тим присутні стримування і противаги, що має запобігти зверненню до авторитарних рішень. Принцип верховенства права також чітко відображено в тексті Конституції. Створення демократичного місцевого самоврядування, а також важлива роль, відведена Конституційному Суду, має сприяти створенню демократичної культури в Україні». Комісія також вказала на певні недоліки низки положень Конституції України зазначила, що «Конституція повинна пройти перевірку на практиці, а складна економічна ситуація в Україні може затримати повне здійснення нових принципів і поставити під загрозу реалізацію позитивних досягнень тексту. Тож, на думку Венеціанської комісії, особлива увага влади повинна бути приділена прийняттю законодавства, яке забезпечить, що перехідні положення Конституції не призведуть до використання елементів старої системи протягом значного періоду часу» [2, с. 152-154].

Отже, у період 1990-1996 рр. конституційна реформа в Україні відбувалася у двох напрямках — удосконалення Конституції 1978 р. та вироблення проекту нової Конституції України. Другий напрям конституційної реформи, на відміну від першого, мав більш публічний характер. Але як першому, так і другому напрямках конституційної реформи явно бракувало демократичності. Народ України, фактично, був усунений від конституційного процесу. Основними акторами конституційної реформи по обох напрямках були політичні сили, уособлювані Президентом України та представлені у парламенті. Перший напрям конституційної реформи реалізовувався поза будь-яким впливом суспільства та його інституцій. А в процесі підготовки нового

проекту Конституції, хоча до нього і була залучена громадськість, та низка її слухних пропозицій, спрямованих на забезпечення демократизації державної влади, не дуже бралася до уваги офіційними інституціями та поступово від проекту до проекту їх залишалося все менше. Як результат, принцип народного суверенітету та народовладдя в Конституції України (1996 р.) має значною мірою декларативний зміст. Прийняття Конституції України стало основним здобутком першого періоду конституційної реформи в Україні [3, с. 141].

Завданням чергового її етапу стала необхідність реалізації її положень через новостворені правові акти та систему органів державної влади й органів місцевого самоврядування і, таким чином впровадження Конституції в правову систему держави.

Протягом 1996-2004 рр. було загалом сформовано нормативно- й організаційно-правові механізми реалізації Конституції України 1996 р., відбувалася конституціалізація законодавства в цілому. Отже, другий період конституційної реформи, як і перший, розвивався у двох напрямках — завершення конституційної реформи шляхом розвитку законодавства на реалізацію положень Конституції України 1996 р. та розвиток ідеї нової конституційної реформи. При цьому другий напрям спочатку розвивався переважно у політичній риторичі та в науці конституційного права, проте вже у 2000 р. відбувся перший фальстарт офіційної конституційної реформи. Мова йде про Всеукраїнський референдум 2000 р.

Соціально-економічна криза та змагання між Президентом України й парламентом за верховенство в державі призвели до виникнення на початку 2000 р. у суспільстві ідеї проведення конституційного референдуму. Референдум відбувся 16.04.2000 р. У ньому взяли участь близько 80 % громадян-виборців. Усі винесені на референдум питання (про додаткові підстави для дострокового припинення повноважень Верховної Ради України, обмеження депутатської недоторканності, зменшення конституційного складу парламенту, створення двопалатного парламенту в Україні) були підтримані громадянами України. Зважаючи, що Конституційний Суд України визнав рішення

Всеукраїнського референдуму 2000 р. імперативним, можна було б вважати, що в Україні відбулася конституційна реформа. Та специфічність її форми й поглиблення політичної та соціально-економічної кризи зумовили неможливість її практичного втілення [4, с. 830].

Однак практика реалізації Конституції 1996 р., що призвела до концентрації влади в руках президента та постійної конфронтації між законодавчою і виконавчою гілками влади все більше сприяла розвитку ідеї конституційної реформи. Починаючи з 2003 р. на необхідності конституційної реформи в Україні наголошувала Венеціанська комісія. На думку цієї поважної міжнародної інституції, в той час Україні необхідна була всеосяжна конституційна реформа, котра мала б посилити повноваження парламенту й одночасно забезпечити чітку систему розподілу влади.

А завершився цей період Помаранчевою революцією та внесенням змін до Конституції України згідно із Законом України від 08.12.2004 р. № 2222 «Про внесення змін до Конституції України» проте на даний час він втратив чинність.

Цей Закон України, як відомо, вніс суттєві зміни щодо розподілу повноважень між Президентом, Верховною Радою та Кабінетом Міністрів України, а також щодо переходу до найбільш поширеної в демократичних країнах Європи парламентсько-президентської республіки.

Наступний етап конституційної реформи в Україні мав стати періодом становлення оновленої Конституції України 2006 р. Та вже у 2008 р. проявилася закладена в Конституції України конфліктність механізму здійснення державної влади. Тож знову постала проблема системного оновлення конституційного регулювання суспільних відносин і підготовки чергового проекту Конституції України. Для її вирішення тодішнім Президентом України В. Ющенком була створена Національна конституційна рада. Результатом роботи цієї Конституційної ради став проект Закону України «Про внесення змін до Конституції України» від 31.03.2009 р. № 4290, внесений Президентом України В. Ющенком як суб'єктом законодавчої

ініціативи до Верховної Ради України. Цей законопроект був винесений на всенародне обговорення [5, с. 152].

У висновку Венеціанської комісії по цьому проекту, зокрема, зазначалося, що законопроект більш чітко (порівняно з чинною на той час редакцією Конституцією України) визначає повноваження державних органів і ліквідує певні джерела напруженості у відносинах між ними. Проте, не можна прогнозувати, чи досягне він своєї мети з припинення постійних конституційних конфліктів між головними державними органами.

Політична криза була основною характеристикою того періоду. У цьому контексті не можна обминути увагою Рішення Конституційного Суду України від 30.09.2010 р. № 20-рп/2010 р., яким було відновлено первинну редакцію Конституції України. Цей період конституційної реформи закінчився визнанням Конституційним Судом України Закону № 2222 неконституційним «через порушення конституційної процедури його розгляду і прийняття», тобто фактичним скасуванням змін до Конституції України та поновленням попередньої редакції.

Тож цей період можна визначити «конституційною реформою з нульовим ефектом» як для становлення українського конституціоналізму, так і для розвитку суспільства та держави. Необхідність конституційної реформи знову постала гостро. Про це зазначалось і в рішенні Венеціанської комісії, яка, зокрема, наголошувала, що поточна конституційна ситуація не повинна використовуватися як причини, щоб уникнути всеосяжної конституційної реформи, до якої закликають зокрема, Парламентська Асамблея Ради Європи і ЄС. На думку Венеціанської комісії, всеосяжна конституційна реформа в Україні має зміцнити стабільність, незалежність та ефективність державних інститутів за допомогою чіткого розподілу повноважень та ефективних стримувань і противаг. Вона також має запровадити додаткові механізми і процедури парламентського контролю за діями й намірами виконавчої влади.

Отож, у другий і третій періоди перетворення Конституції, конституційна реформа так само, як і в попередні, відбувалась у двох напрямках: реалізація

конституційних змін і розвиток конституційної правотворчості. І жоден з цих напрямів не отримав логічного завершення, тож конституційна реформа не могли досягнути своєї мети.

Четвертий період конституційної реформи найбільш драматичний можна визначити часовими межами 2011-2014 рр. Його характеризують такі основні події: формування Конституційної асамблеї, революційні події на Майдані, повернення редакції Конституції України 2006 р. та нові ініціативи парламенту щодо внесення змін до Конституції України. Цей період, як і два попередні, не отримав логічного завершення, водночас став початком наступного періоду конституційних реформ.

У 2012 році ідея конституційної реформи отримала оформлення у вигляді Конституційної асамблеї, започаткованої указами тодішнього Президента України В. Януковича Конституційній асамблеї вдалося розробити Концепцію внесення змін до Конституції України, що була запропонована до громадського обговорення. Однак широкому громадському обговоренню цієї Концепції відбутися не судилося через драматичні події 2013-2014 рр [3, с. 143].

Кінець четвертого, початок п'ятого, новітнього періоду конституційної реформи можна пов'язати з укладенням Коаліційної угоди депутатських фракцій 2014р., в якій передбачалася необхідність проведення конституційної реформи, що має бути спрямована на досягнення європейської якості життя громадян України, подолання бідності, розбудову конкурентоспроможної економіки, сталого розвитку суспільства тощо.

Подальший перебіг цього періоду визначили ініціативи Президента України. Перша пов'язана з внесенням до Верховної Ради України проекту Закону України про внесення змін до Конституції України щодо повноважень органів державної влади та місцевого самоврядування (від 26.06.2014 р. № 4178а). Надалі курс на здійснення конституційної реформи в Україні був означений у Стратегії сталого розвитку «Україна- 2020» та Плані законодавчого забезпечення реформ в Україні. Зазначені документи передбачають здійснення конституційної реформи, що включає розвиток парламентаризму,

удосконалення виборчого законодавства, реформу Кабінету Міністрів України та системи центральних органів виконавчої влади й державного управління загалом, а також здійснення реформ судової системи та правоохоронних органів; реформи адміністративно-територіального устрою й місцевого самоврядування [6, с. 155].

Сучасні внутрішні та зовнішні виклики роблять досить складним прогнозування перспектив конституційної реформи на цьому історичному етапі розвитку Української держави. Та важливо винести уроки з попередніх періодів конституційної реформи в Україні.

Список літератури:

1. Мартинюк Р. С. За яким сценарієм розвиватиметься конституційний процес в Україні [Текст] / Р. С. Мартинюк [Електронний ресурс]. – Режим доступу : <http://naub.org.ua/?p=431>.
2. Мелешенко В.Ф. Основи конституційного права України: Курс лекцій; для студентів. – К.: Вентурі, 2015. – 240 с.
3. Мучнік О. Г. Конституційна реформа: цілі, алгоритм, форми реалізації [Текст] / О. Г. Мучнік // Стратегічні пріоритети. – 2016. – № 2(7). – С. 141–144.
4. Шаповал В.Н. Фактор конституции в постсоветской стране: из опыта Украины / В.Н. Шаповал // Проблемы методологии правовых научных исследований и экспертиз : материалы XI междунар. науч.-практ. конф. (г. Москва, 2-3 декабря 2010 г.) : в 2-х т. / Юридический ф-т МГУ им. М.В. Ломоносова. - М. : Юрист, 2011. - Т. 1. - Вып. 11. - С. 829-833.
5. Крусян А. Р. Сучасний український конституціоналізм : монографія / А. Р. Крусян. - Київ : Юрінком Інтер, 2016. - 560 с.
6. Шевчук С. В. Основи конституційної юриспруденції. - К.: Український центр правничих студій, 2015. - 302 с.

АКТУАЛЬНІ ПРОБЛЕМИ ФУНКЦІОНУВАННЯ СИСТЕМИ НОТАРІАТУ В УКРАЇНІ

Проць І.М.

кандидат юридичних наук,
доцент кафедри адміністративно-правових дисциплін,
Львівського державного університету внутрішніх справ

Ямкова Т.І.

здобувач вищої освіти 3 курсу юридичного факультету,
Львівського державного університету внутрішніх справ

Правоохоронна діяльність нотаріату реалізується шляхом учинення лише тих нотаріальних дій, які передбачені законом. Нотаріус виступає органом превентивного (попереджувального) правосуддя, захищаючи права та інтереси учасників правочину, щоб їхня необізнаність не могла бути використана їм на шкоду [1, с.101].

Слід наголосити на певних обмеженнях здійснення нотаріальної діяльності, які передбачено в ст. 9 Закону України «Про нотаріат». Нотаріус і посадова особа місцевого органу самоврядування, які вчиняють нотаріальні дії, не мають права вчиняти нотаріальні дії: на своє ім'я і від свого імені, на ім'я і від імені свого чоловіка чи своєї дружини, його (її) та своїх родичів (батьків, дітей, онуків, діда, баби, братів, сестер), а також на ім'я і від імені працівників цієї нотаріальної контори, працівників, які перебувають у трудових відносинах із приватним нотаріусом, або працівників цього виконавчого комітету. Посадові особи органу місцевого самоврядування не мають права вчиняти нотаріальні дії також на ім'я і від імені такого виконавчого комітету. У зазначених випадках нотаріальні дії вчиняються в будь-якій іншій державній

нотаріальній конторі, у приватного нотаріуса чи в іншому місцевому органісамоврядування [2, с. 76].

Посадові особи, перелічені у ст. 40 зазначеного Закону, не мають права посвідчувати заповіти та доручення на своє ім'я і від свого імені, на ім'я і від імені свого чоловіка чи своєї дружини, його (її) та своїх родичів (батьків, дітей, онуків, діда, баби, братів, сестер). Нотаріальні і прирівняні до них дії, вчинені з порушенням установлених цією статтею правил, є недійсними. Правочин, укладений та посвідчений в нотаріальному порядку, гарантує набувачу майна захист від несподіванок, є правомірним і сталим.

На думку С. Я. Фурси та Є. І. Фурси, нотаріату властива правоаналізуюча функція. Тобто нотаріус має право визначати межі дозволеної поведінки в тих правовідносинах, що врегульовані законом, а також, коли така регулятивна функція надає змогу для декількох альтернативних варіантів правової поведінки, які не мають прямої заборони закону і не порушують права інших суб'єктів, крім того, коли навіть такі правовідносини не мають аналогів [3, с. 532].

Тобто, вчиняючи нотаріальні дії, нотаріус, установлюючи дійсні наміри сторін, визначає межі дозволеної поведінки сторін правочинів. Зокрема, нотаріус, аналізуючи норми чинного законодавства, робить висновки щодо можливості або неможливості застосування аналогії із законом за вчинення нотаріальних дій, які відповідають волевиявленню сторін, дотримуючись законодавства.

Як слушно зауважують В. Комаров і В. Баранкова, щодо нотаріуса установлюються досить високі вимоги і як до професійного юриста, і як до людини, з точки зору її особистих якостей. Так, відповідно до статті 3 Закону України «Про нотаріат», у редакції Закону України «Про внесення змін до Закону України «Про нотаріат» щодо державного регулювання нотаріальної діяльності від 6 вересня 2012 року № 5208-VI, нотаріус – це уповноважена державою фізична особа, яка здійснює нотаріальну діяльність у державній нотаріальній конторі, державному нотаріальному архіві або незалежну

професійну нотаріальну діяльність, зокрема посвідчує права, а також факти, що мають юридичне значення, та вчиняє інші нотаріальні дії, передбачені законом, з метою надання їм юридичної вірогідності. Нотаріус не може займатися підприємницькою, адвокатською діяльністю, бути засновником адвокатських об'єднань, перебувати на державній або службі в органах місцевого самоврядування, у штаті інших юридичних осіб, а також виконувати іншу оплачувану роботу, крім викладацької, наукової і творчої діяльності [4].

Можна погодитися з думкою М. М. Дякович про те, що об'єднувальним фактором для нотаріусів – як державних, так і приватних – є порядок доступу до професії.

Діяльність нотаріату є різновидом правозастосовної, юрисдикційної діяльності, регламентує найбільш важливі аспекти здійснення прав громадянами й юридичними особами і тому має здійснюватися в процесуальній формі, що забезпечує єдність і адекватність правового змісту та юридичної форми договору чи іншої юридично значущої дії; виявлення дійсного волевиявлення сторін; баланс публічних і приватних інтересів.

Слушною є думка українських дослідників нотаріату О. Неліна та В. Черниша про те, що в новому Законі України «Про нотаріат та організацію нотаріальної діяльності в Україні» треба дозволити нотаріусам, як самостійний напрям нотаріальної діяльності, надання консультацій з питань забезпечення оформлення прав на нерухоме майно; участь нотаріусів у врегулюванні конфліктних ситуацій шляхом процедури медіації; збір необхідних документів на реєстрацію прав і юридичних осіб; участь у зборах органів управління юридичних осіб з питань виборності (призначення) органів управління, розпорядження майном тощо [5, с. 73].

Відповідно до статті 8 Закону України № 2258–17 від 18.05.2010 р. «Про внесення змін до Закону України «Про запобігання та протидію легалізації (відмиванню) доходів, одержаних злочинним шляхом», на нотаріуса покладено виконання обов'язків суб'єкта первинного фінансового моніторингу. Зауважимо, що, відповідно до частини п'ятої статті 3 Закону України «Про

державну реєстрацію речових прав на нерухоме майно та їх обтяжень» в редакції Закону № 1878-УІ від 11 лютого 2010 року, лише з 1 січня 2012 року державна реєстрація прав у результаті вчинення нотаріальної дії з нерухомим майном, об'єктом незавершеного будівництва проводиться нотаріусом, яким учинено таку дію.

Отже, нотаріус, реалізуючи нотаріальну діяльність, не лише вчиняє нотаріальні дії, але й здійснює інші, передбачені законом, повноваження.

Нотаріус, як юрист і правозахисник, насамперед, повинен зосереджуватися виключно на юридичних аспектах своєї роботи, а саме на договорі, питаннях медіації у певних ситуаціях, законодавчому врегулюванні правочину тощо. Сьогодні український нотаріус на перших етапах запровадження електронного нотаріату користується та працює з великою кількістю незручних електронних реєстрів, що змушує постійно відволікатися на технічні аспекти роботи з ними. Це створює купу проблем та підстав для зауважень з боку клієнтів та державних органів. Робота цих електронних реєстрів повинна бути набагато простішою, без технічних збоїв та проблем із функціонуванням, що давало б змогу нотаріусам більше часу для вчинення нотаріальної дії, а не її фіксації та перевірки даних з реєстрів. Крім того, достовірність та повнота відомостей, внесених в окремі реєстри, є далекими від об'єктивної інформації [6, с. 225].

Навіть вибірково розглянувши проблематику сучасного стану нотаріату в Україні, можна дійти висновку, що нотаріальна практика потребує подальшого реформування, а саме: вжиття заходів щодо зменшення кількості підзаконних нормативно-правових актів, що регулюють питання діловодства, архівної справи, ведення реєстрів нотаріальних дій та їхньої узгодженості між собою; визначення критеріїв для оптимального забезпечення населення нотаріальними послугами.

Для цього всім юристам, що безпосередньо мають стосунок до нотаріату (науковцям, нотаріусам-практикам, чиновникам, які визначають політику у галузі нотаріату), потрібно сісти за стіл перемовин і виробити єдину для всіх

концепцію подальшого розвитку нотаріату, скласти план дій і переходити до його реалізації. Необхідно припинити конкурувати різними круглими столами, робочими групами всередині галузі, а працювати спільно, злагоджено та на благо суспільству.

Нотаріусів віднесено не просто до суб'єктів первинного фінансового моніторингу, а до спеціально визначених суб'єктів первинного фінансового моніторингу.

Нотаріуси як спеціально визначені суб'єкти первинного фінансового моніторингу не зобов'язані забезпечувати у своїй діяльності управління ризиками щодо легалізації (відмивання) доходів, одержаних злочинним шляхом, або фінансування тероризму та розробляти критерії ризиків; повідомляти Спеціально уповноважений орган про фінансові операції, що підлягають обов'язковому фінансовому моніторингу; надавати на запит Спеціально уповноваженого органу інформацію щодо відстеження (моніторингу) фінансових операцій клієнта, операції якого стали об'єктом фінансового моніторингу; виявляти фінансові операції, що підлягають обов'язковому фінансовому моніторингу відповідно до законодавства.

Список літератури:

- 1 Нотаріат в Україні: навч. посібник / за ред. В. М. Бесчастного. К.: Знання, 2008. 494 с.
- 2 Нор В. Т. Судові та правоохоронні органи України : підручник / В. Т. Нор, Н. П. Анікіна, Н. Р. Бобечко ; Львів. нац. ун-т ім. І. Франка. К. : Ін Юре, 2010. 240 с.
- 3 Фурса С. Я. Нотаріат в Україні. Теорія і практика: навч. посіб. для студ. вищ. навч. закл. / С. Я. Фурса, Є. І. Фурса. К.: А. С.К., 2003. 978 с.
- 4 Про нотаріат: Закон України від 02.09.1993 <https://zakon.rada.gov.ua/laws/show/3425-12>
- 5 Марочкін І. Є. Організація судових та правоохоронних органів: Навч. посібник./ за ред. І.Є. Марочкіна, Н.В. Сібільової, О.М. Толочка. Харків: Право, 2007. 272 с.

6 Карнарук Н. В. Організаційно-правові принципи державного контролю за нотаріальною діяльністю в Україні / Н. В. Карнарук // Науковий вісник Національної академії Державної податкової служби України. 2005. № 3(30). С. 225–230.

Інші професійні науки (Філологічні науки)

SYNTACTICAL HOMONYMY AS A PART OF THEORETICAL ENGLISH GRAMMAR

Pukaliak M.V.

lecturer at the department of foreign languages

Lviv Polytechnic National University

Syntactical homonymy has drawn attention of linguists more than morphological homonymy has, especially since the last decades of the 20th century due to the development of machine translation.

Homonymy of syntactical construction has a special status in the methodological aspect. Beginning with Ch. Friez's works syntactical homonymy has been used to distinguish classes of words and other syntactical objects [49, p.45]. Later this method was used by N. Chomsky with analogous aims [31, p.186]. Similar usage of syntactical homonymy has firm theoretical foundations, though at first it was used intuitively. Syntactical constructions that are homonymous in form but differ in content appear very often in Modern English. In speech phrases of the pattern: V1 – that – N/proN – V2, which are ambiguous when taken out of a broader context, are often used. Loktionova V. G. considers this ambiguity to be the result of syntactical homonymy: two different sets of deep structure correspond to one surface structure [10, p.75].

Sentences and word combinations are units of the syntactical structure of the language. Subsequently, investigation of syntactical homonymy must be conducted within the limits of those units. Syntactical units have their own paradigm.

Syntactical homonymy is more complicated in its general features than morphological homonymy: identity of homonymous structures is not of absolute, all-embracing character and along with the prevailing identity there are also some differences, which are explicit indicators of deep non-identity of syntactical constructions. If we deal with syntactical homonyms, then their structural non-identity has to reveal itself in the process of their formation. For instance: *the man to do it; a book to read*. These words combinations are substantival ones with identical surface structure N to V; their expansion by means of adverbial words does not reveal any difference between them (*the man to do it quickly; a book to read quickly*); introduction of adjective adjunct does not give anything for their possible differentiation (*the right man to do it; the right book to read*). But revealing internal semantic relations between components with the help of transformation of denominalization proves clearly that units marked by homonymy are hidden below N to V:

the man to do it – the man will do it;
a book to read – x will read the book.

Mauler F. I. states that syntactical homonyms are such units in which surface structures coincide but deep semantic structures are different. Grammatical homonyms on the syntactical level have the same surface structure. If those units have differences in separate positions of syntactical paradigm; these differences are discovered by means of lexical feeling [11, p.85].

It is the syntactical paradigm that makes it possible to reveal homonymy of the structure. If paradigmatic connection is considered to be a connection of a language element with other elements, then besides usual paradigmatic connections inside their syntactical paradigm, homonymy of syntactical units has connections with other members of homonymous row. These connections can be called homonymous collisions.

Homomodels are divided into synonymous variants for the sake of elimination of syntactical homonymy. Those variants differ from homomodel of that type, because they have a formal factor, which is characteristic of a single homonymous construction. This variant can exclude one of several homomodels while accepting others. In this case subvariant is the factor, and it is based on the aggregate rows of features.

Vasylevskiy A. B. considers that transformational analysis helps to differentiate homonymous constructions, but after we found them, we should find formal factors for building synonymous variants of an ambiguous model [1, p.18]. Synonymous variants differ from homomodels in:

- presence or absence of models of definite units, which belong to definite classes in definite place;
- variants that can differ in expression or realization of members of the model by definite subclasses.

Syntactical homonyms are such units in which surface structures coincide but deep semantic structures are different. It is the syntactical paradigm that makes it possible to reveal homonymy of the syntactic structure. If paradigmatic connection is considered to be a connection of a language element with other elements, then besides usual paradigmatic connections inside their syntactic paradigm, homonymy of syntactical units has connections with other elements of homonymous row. These connections are called homonymous collisions. It is transformational analysis that helps to differentiate homonymous constructions.

References:

1. Charles C. Fries linguistics and corpus linguistics [Электронный ресурс] / Peter H. Fries, Central Michigan University. ICAME Journal No. 34. - p. 94. – Режим доступа до журналу: <http://clu.uni.no/icame/ij34/Fries.pdf>
2. Chomsky N. Aspects — Aspects of the Theory of Syntax / Noam Chomsky. - Cambridge, Mass. 1965. – 247 p.
3. Локтионова В.Г. О применении идей контенсивной лингвистики в функционально-понятийном анализе предложения / Локтионова В.Г //

Лингвистика. Перевод. Межкультурная коммуникация: Межвуз. сб. науч. тр. —
Пятигорск: Издво ПГЛУ. Вып. 3. - С. 70-80.

4. Маулер Ф.И. Грамматическая омонимия в англ. языке / Маулер
Ф.И. - Ростов, 1983. - 136 с.

5. Василевский А.Л. Полисемия и омонимия конструкций с
субстантивным сказуемым в современном английском языке: Автореф. дисс
канд. филол. наук.: спец. 10.02.04 «Германские языки» / Василевский А.Л. - М.,
1962. - 23 с.

Економічні науки

ОЦІНКА ЗОВНІШНІХ ФАКТОРІВ, ЯКІ ВПЛИВАЮТЬ НА ПРОВЕДЕННЯ ПУБЛІЧНИХ ЗАКУПІВЕЛЬ

Пустовіт А.І.

студентка Донбаської національної академії будівництва і архітектури

Єфременко В.В.

к.н.держ.упр., доцент кафедри економіки Донбаської національної
академії будівництва і архітектури

Двигуном економічного зростання країни, безперечно є ефективні
публічні закупівлі, тому, що це створює не тільки високий потенціал для
розвитку підприємств, але і як наслідок робочі місця для населення.

Слушні правила і процедури здійснення державних закупівель
сприяють забезпеченню суспільства товарами, роботами та послугами в
потрібній кількості і належної якості своєчасно та на прийнятних договірних
умовах. Проте, в ринкових умовах на сучасному рівні розвитку держави, все
важче стало контролювати державні витрати та забезпечити прозорість
проведених торгів [1].

Публічні закупівлі – закупівлі замовником товарів, робіт і послуг за державні кошти від імені публічної установи [2].

Для забезпечення мінімізації ризиків, які можуть вплинути на функціонування установ, доцільно проводити PEST-аналіз, який покаже оцінку впливу кожного фактора (політичного, економічного, соціального, технологічного) і допоможе визначити фактори, на які потрібно звернути увагу, та мінімізація яких, позитивно вплине на якість державних закупівель шляхом проведення публічних торгів. Тому на прикладі Управління капітального будівництва та перспективного розвитку міста Краматорської міської ради проведемо аналіз.

PEST-аналіз – це метод дослідження макроекономічного середовища. Метою проведення аналізу буде моніторинг за чотирма напрямками і виявлення тенденцій, та слабких місць, невідконтрольних підприємству, але здійснюючих вплив на прийняття рішень. Дані наведені в табл. 1.

Таблиця 1 – PEST-аналіз оцінки впливу на публічні закупівлі

Опис фактора	Вплив фактора	Експертна оцінка					Середній рейтинг	Корекція ваги
		1	2	3	4	5		
1	2	3	4	5	6	7	8	9
Політичні фактори								
Не прогнозовані зміни законодавства	3	4	3	2	4	3	3,2	0,11
Зміни у процедурі здійснення операцій	3	2	4	3	4	1	2,8	0,10
Законодавча підтримка	3	4	2	4	3	2	3	0,11
Економічні фактори								
Курс валюти	3	4	5	4	3	4	4	0,14
Своєчасність графіків оплат	4	5	4	5	3	3	4	0,19
Виконання обсягів зобов'язань	3	3	2	3	4	2	2,8	0,10
Додаткові витрати замовника	4	5	4	4	3	5	4,2	0,20
Рівень інфляції	4	5	4	4	4	3	4	0,19
Коливання закупівельної ціни товарів	4	3	1	2	2	2	2	0,10
Зміни витрат обігу	4	3	2	1	2	2	2	0,10
Підзвітність і дотримання процедур	3	3	2	5	3	2	3	0,11

Вибір оптимальної ціни	4	3	4	3	2	3	3	0,14
Робота в системі публічних закупівель	5	4	5	4	5	5	4,6	0,27
Соціальні фактори								
Прозорість	3	3	2	3	4	3	3	0,11
Конкуренція	5	4	5	4	5	5	4,6	0,27
Кваліфікація кадрів	5	5	5	5	5	3	4,6	0,27
Технологічні фактори								
Впровадження системи Prozzogo	3	2	3	3	2	1	2,2	0,08
Підтримка тех. Частини системи	3	3	1	2	3	2	2,2	0,08
Скасування процедури	5	4	5	4	4	4	4,2	0,25
Процедура не відбувається	5	4	4	4	4	4	4	0,24
Оскарження процедури	5	5	4	5	4	5	4,6	0,27
Внесення зміни ціни в договір в системі	3	5	4	4	4	5	4,4	0,16
Всього	84							

Наступним кроком вже можна розрахувати оцінку впливу фактора з урахуванням імовірності його змін. Це реальна значимість кожного фактора для майбутнього установи серед усіх факторів, що впливають на ефективність.

Реальна значимість фактора дозволяє оцінити, наскільки слід звертати увагу і контролювати даний фактор зміни зовнішнього середовища. Вона розраховується як імовірність зміни фактора, зважена на силу впливу цього фактора на діяльність в загальній сумі впливу факторів.

Чим вище реальна значимість фактора, тим більше уваги і зусиль слід приділяти для зниження негативного впливу фактора.

Отже, проводячи аналіз можна сказати, що чим вищий коефіцієнт корекції ваги, тим більше уваги слід приділити цьому фактору-ризик, адже саме мінімізація ризиків приведе до покращення стану проблем публічних закупівель.

З аналізу бачимо, що найбільший вплив мають такі фактори: робота в системі публічних закупівель, кваліфікація кадрів, конкуренція, а також скасування процедури, процедура не відбувається, оскарження процедури.

4,2 має показник скасування процедури, 4 – процедура не відбувається, 4,6 – оскарження процедури. Саме це впливає як на проведення державних

закупівель, так і на зменшення подання заявок, а отже і зниження конкуренції (4,6), що за даних умов у випадках коли участь у тендері стає можливим, якщо беруть участь не менше двох виконавців, ускладнює процес. Це є значним недоліком системи публічних закупівель і впливає на рівень конкуренції.

Також слід звернути увагу на показник роботи в системі публічних закупівель – 4,6 та кваліфікацію кадрів – 4,6.

Отже, виходячи з проведеного аналізу, було виявлено ряд показників зовнішнього середовища, які мають значний вплив на функціонування публічних закупівель не лише в управлінні, але і в країні загалом. Тому зниження цих показників значно вплине на більш ефективне функціонування публічних закупівель.

Список літератури:

1. Державне управління: підручник: у 2 т. / Нац. акад. держ. упр. при Президентові України; ред. кол.: Ю. В. Ковбасюк (голова), К. О. Ващенко (заст.голови), Ю. П. Сурмін (заст. голови) [та ін.]. Київ; Дніпропетровськ : НАДУ, 2013. Т. 2. 324 с.

2. Закон України «Про публічні закупівлі URL: <https://zakon.rada.gov.ua/laws/show/922-19> (дата звернення: 25.05.2019).

ДОСЛІДЖЕННЯ ПРОЦЕСІВ РЕГЕНЕРАЦІЇ ХРОМАТМІСТКИХ ЕЛЕКТРОЛІТІВ

Радовенчик В.М.

Національний технічний університет України
"Київський політехнічний інститут імені Ігоря Сікорського", д. т. н.,
професор, професор кафедри екології та технології рослинних полімерів

Крисенко Т.В.

Національний технічний університет України
"Київський політехнічний інститут імені Ігоря Сікорського", к. т. н.,
доцент, доцент кафедри екології та технології рослинних полімерів

Сучасне промислове виробництво важко уявити без масштабних процесів хімічного чи електрохімічного нанесення на металеві вироби різноманітних захисних та декоративних покриттів. В більшості випадків в цих процесах під загальною назвою "гальванічне виробництво" використовуються надзвичайно токсичні розчини у вигляді розчинів ціанідів, хроматів, кислот та лугів. Як і для будь-яких технологічних процесів, для гальваніки характерні виробничі втрати. Відповідно до сучасних розрахунків, у гальванічному виробництві в результаті процесів підготовки поверхні, нанесення покриття та промивання готового виробу втрачається біля третини усіх використовуваних у технологічних процесах металів і допоміжних речовин [1, с. 3-6]. З огляду на токсичність застосовуваних у гальванічному виробництві реагентів і обмеженість запасів сировини для їхнього одержання, діяльність зазначених виробництв завжди супроводжується гострими екологічними й економічними проблемами. У більшості випадків втрати реагентів у гальванічних виробництвах спостерігаються внаслідок виносу з оброблюваними деталями й в результаті утилізації висококонцентрованих відпрацьованих електролітів. Якщо

врахувати, що винос електролітів в залежності від форми оброблюваних деталей коливається в межах $0,06 - 0,75 \text{ дм}^3/\text{м}^2$ [2, с. 3], а загальна концентрація компонентів в електролітах рідко менше $100 \text{ г}/\text{дм}^3$, то кількість безповоротно втрачених речовин, що скидаються в навколишнє середовище, складає в масштабах країни досить значну цифру. Особливу загрозу складають висококонцентровані відпрацьовані електроліти.

В процесі експлуатації необхідність заміни електроліту виникає з таких основних причин:

- насичення електроліту сполуками і речовинами, що погіршують якість покриття чи роблять технологічну операцію неможливою;
- зниження в електроліті концентрації вихідних речовин до рівня, що ускладнює одержання якісних покриттів;
- одночасне виснаження вихідних речовин з нагромадженням в електроліті сторонніх речовин у значних концентраціях.

Тому регенерація відпрацьованих електролітів, у більшості випадків, передбачає відновлення вихідного складу при виснаженні чи видалення шкідливих домішок, чи те і інше одночасно. Очевидно, що розробка технологій регенерації відпрацьованих електролітів є обов'язковою умовою зниження викидів токсичних речовин у навколишнє середовище і втрат дефіцитних речовин.

Досить поширеними в гальванічному виробництві є процеси нанесення на вироби покриттів із хрому, що забезпечує їх стійкість в різних умовах та привабливий зовнішній вигляд. При цьому в якості електроліту використовується розчин, що містить біля $300 \text{ г}/\text{дм}^3$ хромового ангідриду та $1,7 - 4,0 \text{ г}/\text{дм}^3$ сірчаної кислоти. В процесі покриття хромом деталей із заліза в електроліті накопичуються іони Fe^{3+} та Cr^{3+} і знижується вміст іонів Cr^{6+} , що перешкоджає його подальшому використанню. Тому регенерація електролітів цього типу передбачає видалення сполук заліза (III) та хрому (III) і коригування вмісту іонів Cr^{6+} шляхом додавання хромового ангідриду.

Сьогодні існує кілька методів для видалення домішок з електроліту. Наприклад, пропонується пропускати електроліт через катіоніт в H^+ -формі та аніоніт в OH^- -формі для видалення іонів металів та хроматів відповідно [3]. Така технологія досить складна, дорога та характеризується значною кількістю відходів, які потребують окремої технології знешкодження. Більше того, як показали наші дослідження (рис. 1), вона потребує обов'язкового розбавлення чи коригування рН. Використання найбільш поширеного сильнокислотного катіоніту КУ – 2 – 8 для регенерації хроматмістких електролітів пов'язано із значними труднощами. В дослідженнях використовували відпрацьований електроліт одного з підприємств м. Києва з наступними характеристиками:

- рН – - 0,25;
- хромовий ангідрид – 220 г/дм³;
- іони Fe^{3+} - 25,9 г/дм³;
- іони Cr^{3+} - 6,7 г/дм³.

Встановлено, що в такому сильнокислому та агресивному середовищі процес іонного обміну взагалі не відбувається. Більше того, спостерігається відновлення іонів Cr^{6+} за рахунок окислення органічних сполук іонообмінної смоли.



Рис. 1. Вплив ступеню розведення електроліту на залишкові концентрації іонів металів в оброблених розчинах

Як видно з рис. 1, навіть при семикратному розведенні вдається підвищити рН лише до 0,52, що далеко недостатньо для ефективного процесу іонного обміну. І хоча після розведення за рахунок зменшення концентрації хроматів вдається уникнути руйнування катіоніту, процес розведення не може вважатися ефективним, оскільки потребує подальшого упарювання.

Існують технології регенерації хроматмістких електролітів шляхом нейтралізації розчином NaOH [4]. При цьому рН встановлюється на рівні 8,0 – 10,0, що гарантує випадання в осад іонів заліза (III) та хрому (III) у вигляді гідроксидів та дозволяє їх відділення від рідкої фази. Негативним наслідком такого методу є необхідність іонообмінного видалення іонів натрію та заміни їх на іони водню. Як і в попередній технології, це реалізується з використанням сильнокислотного катіоніту КУ – 2 – 8 в H^+ -формі. Зважаючи на високе значення рН та високі концентрації іонів металів, об'єм катіонітових фільтрів та обсяги регенераційних розчинів при цьому досить значні, що робить технологію досить затратною.

Дещо знизити затрати дозволяє порційна нейтралізація електроліту, яку ми пропонуємо проводити при його регенерації. Суть пропозиції полягає в наступному. Розчином NaOH електроліт нейтралізується до рН 1,5 – 4,1 в залежності від того, які залишкові концентрації іонів Fe^{3+} прийнятні в конкретному технологічному процесі. Згідно [5, с. 453], при концентрації іонів заліза (III) 1М початок осадження $Fe(OH)_3$ спостерігається при рН 1,5, при 0,01 М – 2,3, а при встановленні рН 4,1 залишкові концентрації іонів заліза (III) в розчині складають менше 10^{-5} М. Далі рідка та тверда фази розділяються і оброблений електроліт пропускається через катіоніт КУ – 2 – 8 в H^+ -формі, де іони хрому (III), яких значно менше в порівнянні із кількістю іонів заліза (III) та іони Na^+ замінюються на іони H^+ . Це дозволяє суттєво зменшити необхідний об'єм іонообмінників та регенераційних розчинів, що утворюються при відновленні їх обмінної ємності. Проведені дослідження на електроліті з приведеними вище характеристиками показали (рис. 2), що із зміною рН кількість іонів заліза (III), що залишаються в розчині, також суттєво

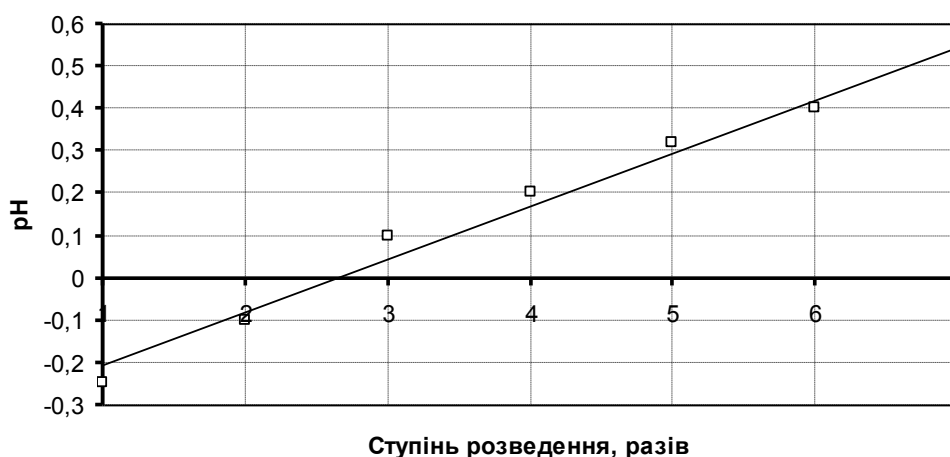
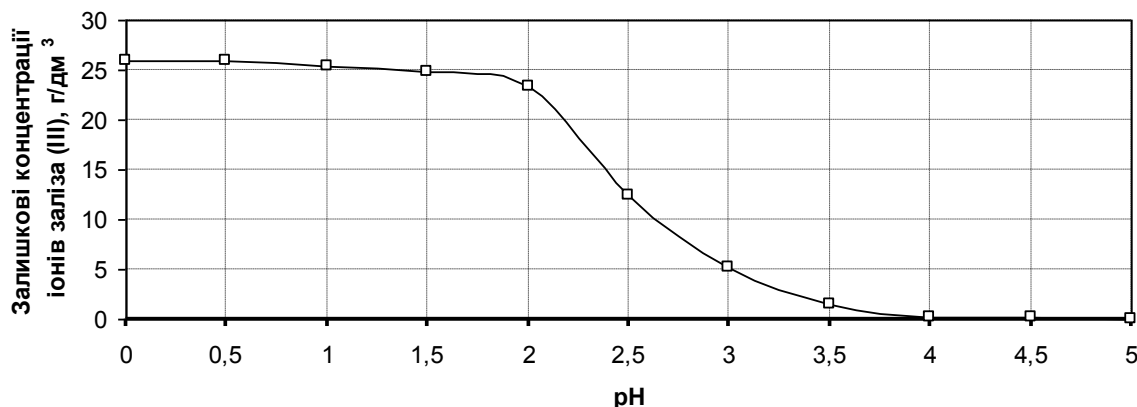

змінюється. Причому, при низьких значеннях рН (0 – 1,5) утворена на стадії коригування тверда фаза досить нестабільна і з часом починає руйнуватися з переходом іонів заліза в розчин. Разом з тим, якщо ми передбачаємо застосовувати на наступному етапі іонообмінник, то очевидно, що необхідно намагатися відділяти тверду фазу як можна ретельніше, щоб не "отруювати" іонообмінну смолу.

Рис. 2. Вплив рН на залишкові концентрації іонів заліза (III) в обробленому розчині

В цілому проведені дослідження дозволяють стверджувати, що з використанням іонообмінників можливо проводити регенерацію хроматмістких електролітів без попереднього їх розведення, а після обробки в іонообмінниках - без коригування повертати в технологічний процес.

Список літератури:

1. Шалкаускас М. Проблемы отходов гальванотехники / Малоотходные и ресурсосберегающие процессы в гальванотехнике – Материалы семинара. – М.: МДНТП, 1988. – С. 3 – 6.
2. Гольберг И.Г., Титов Я.Ф., Яремич О.А. Ступенчатая противоточная промывка деталей в гальванических цехах. – ЛДНТП, 1969. – 23 с.

3. Регенерация хромсодержащих растворов и электролитов <http://kvantmineral.com/stati/regeneraciya-xromsoderzhashhix-rastvorov-i-elektrolitov.html> (дата звернення 24.04.2019).

4. А.с. 247773, ЧССР. МКИ С 25 Д 21/18. Способ регенерации отработанных электролитов хромирования, содержащих катионы железа(III) и хрома(III) / В. Румл, М. Сокин. – Опубл. 16.05.88.

5. Гороновский И. Т., Назаренко Ю. П., Некряч Е. Ф. Краткий справочник по химии. – Изд-во АН УССР, 1962. – 659 с.

Інші професійні науки (Біотехнологія; біологічні науки)

ЗАСТОСУВАННЯ БІОПЛІВКОВИХ РЕАКТОРІВ ДЛЯ ОТРИМАННЯ ЦІННИХ РЕЧОВИН

Разгонова Є.С.

Зінченко О.Ю.

Одеський національний університет імені І.І. Мечникова,
пров. Шампанський, 2, м. Одеса, 65058, Україна,
e-mail: e.razghonova@ukr.net

Людство завжди було зацікавлене в отриманні цінних речовин для різноманітних сфер діяльності швидким та економічним шляхом. Саме тому в останні роки біотехнологічні процеси синтезу цільового продукту в ході життєдіяльності клітин мікроорганізмів є актуальними. Відомо, що основною формою існування бактерій в природних умовах є прикріплені до поверхні в екосистемі біоплівки, а не окремі планктонні клітини. У зв'язку з цим виникає інтерес дослідити можливість отримання цінних речовин за допомогою біоплівкових реакторів.

Біоплівковий реактор – це апарат, в якому здійснюються біохімічні перетворення сировинних компонентів з метою накопичення біомаси, синтезу цільового продукту за рахунок іммобілізації біологічних агентів на поверхні твердих речовин. Носії можуть бути виготовлені з різних матеріалів, наприклад: полікарбонат, порцеляна, м'яка сталь або технічне залізо, нержавіюча сталь, полівінілхлорид (ПВХ), скло та інші. Тільки в сприятливих для себе умовах мікроорганізми зможуть повноцінно жити і розмножуватися, відповідно, виробляти корисний продукт. Тобто, концепція аналогічна: забезпечити максимум іммобілізованої біомаси при створенні безперервного промислового процесу з відповідними просторово-часовими умовами. (табл. 1).

Незважаючи на те, що конструкцій біоплівкових реакторів є досить велика кількість, в цілому, їх можна розділити на дві категорії: реактори з нерухомим фіксованим шаром і з розширеним шаром. Перші являють собою закриту систему, що використовується більш широко. Останнім часом найбільше уваги приділяється використанню для синтезу цільового продукту пластичної композитної підкладки (PCS трубки), розробленої в університеті штату Айова, екструзійний продукт з поліпропілену і сільськогосподарських продуктів. Це забезпечує можливість використання у складі біореакторів відходів сільськогосподарського виробництва. Наприклад, стебла кукурудзи, які є легкодоступними, дешевими, високо пористими та мають здатність до утримання води.

Таблиця 1

Приклади отримання цінних продуктів за допомогою біоплівкових реакторів

Продукт	Організми	Допоміжні матеріали/типи реакторів	Джерело літератури
Етанол	<i>Saccharomyces cerevisiae</i>	PCS трубки прикріплені до валу мішалки	[Izmirlioglu, 2016]
Розчинники (ацетон, бутанол, етанол)	<i>Clostridium beijerinckii</i>	Біореактор кукурудзяним стеблом ³	[Zhang et al., 2009]
Гліколева кислота	<i>Pseudomonas diminuta</i>	Струменевий	[Li X. Z, 2013]

		реактор; нержавіюча сталь	
1,3-пропандіол	<i>Citrobacter freundii</i> , <i>Pantoea agglomerans</i>	Пінополіуретан, реактор з ущільненим шаром	[Casali, 2012]
Целюлаза	<i>Aspergillus terreus</i>	Підкладка із нейлону	[Hui et al., 2010]
Пероксидаза лігніну і пероксидаза марганцю	<i>P. chrysosporium</i>	PCS трубки прикріплені до валу мішалки	[Khiyami et al., 2006]
Пулулан	<i>Aureobasidium pullulans</i>	PCS трубки прикріплені до валу мішалки	[Cheng et al., 2010]
Людський лізоцим	<i>Kluyveromyces lactis K7</i>	PCS трубки прикріплені до валу мішалки	[Ercan, 2013]
Біомаса грибів	<i>Rhizopus microsporus</i>	PCS трубки прикріплені до валу мішалки	[Jasti et al., 2009]
Вітамін К	<i>Bacillus subtilis natto</i>	PCS трубки прикріплені до валу мішалки	[Mahdinia, 2018]

Однією з основних проблем перенесення біоплівкового реактору з лабораторії до більшого масштабу є те, що будова біоплівки залежить від багатьох факторів (наявність та дифузія поживних речовин, температура, рН, гідрофобність, властивості поверхні та інші). Формування структури і обмін речовин у біоплівці також пов'язаний з силами гідродинамічного відриву в реакторі, яка визначає рівновагу між товщиною і густиною (щільністю) біоплівки. Оптимізуючи вище наведені фактори впливу, швидкість реакції може бути збільшена шляхом збільшення концентрації клітинної маси в реакторі.

Біоплівкові реактори мають багато переваг: висока щільність біомаси, скорочення лаг-фази при культивуванні та стабільність роботи. Біоплівкові реактори здатні утримувати в 5 або 10 разів більше біомаси у порівнянні з простим біореактором на одиницю об'єму реактора, тим самим збільшуючи продуктивність. Крім того, матриця біоплівки сприяє підвищеній стійкості

мікроорганізмів при екстремальних умовах рН і температури, забруднення, гідравлічних ударів, антибіотиків і токсичних речовин.

Для використання найбільш відповідного реактора для промислової експлуатації швидкість реакції повинна бути високою, а конфігурація реактора повинна бути простою.

Відповідно до їх працездатності та довготривалої стабільності, застосування біоплівкових реакторів є дуже перспективним.

Список літератури:

1. Casali S. Development of a biofilm technology for the production of 1,3-propanediol (1,3-PDO) from crude glycerol / S. Casali, M. Gungormusler, L. Bertin et al. // *Biochem Eng J.* – 2012. – V. 64. – P. 84-90.
2. Cheng K. Enhanced pullulan production in a biofilm reactor by using response surface methodology / K. Cheng, A. Demirci, J. M. Catchmark // *J Ind Microbiol Biotechnol.* – 2010. – V. 37. – P. 587-594.
3. Ercan D. Production of human lysozyme in biofilm reactor and optimization of growth parameters of *Kluyveromyces lactis* K7 / D. Ercan, A. Demirci // *Appl Microbiol Biotechnol.* – 2013. – V. 97(14). – P. 6211-6221.
4. Hui Y. S. Cellulase production by free and immobilized *Aspergillus terreus* / Y. S. Hui, A. A. Amirul, R. M. A. Yahya, M. N. M. Azizan // *World J Microbiol Biotechnol.* – 2010. – V. 26. – P. 79-84.
5. Izmirlioglu G. Ethanol production in biofilm reactors from potato waste hydrolysate and optimization of growth parameters for *Saccharomyces cerevisiae* / G. Izmirlioglu, A. Demirci // *Fuel.* – 2016. – V. 181. – P. 643-651.
6. Jasti N. Influence of selected operating parameters on fungal biomass production in corn-ethanol wastewater / N. Jasti, M. L. Rasmussen, S. K. Khanal, A. L. III Pometto, H. van Leeuwen // *J Environ Engineer.* – 2009. – V. 135. – P. 1106-1114.
7. Khiyami M. A. Lignolytic enzyme production by *Phanerochaete chrysosporium* in PCS biofilm stirred tank bioreactor / M. A. Khiyami, A. L. III Pometto, W. J. Kennedy // *J Agric Food Chem.* – 2006. – V. 54. – P. 1693-1698.

8. Li X. Z. Catalytic biofilms on structured packing for the production of glycolic acid / X. Z. Li, B. Hauer, B. Rosche // J Microbiol Biotechnol. – 2013. – V. 23(2). – P. 195-204.
9. Mahdinia E. Implementation of fed-batch strategies for vitamin K (menaquinone-7) production by *Bacillus subtilis natto* in biofilm reactors / E. Mahdinia, A. Demirci, A. Berenjian // Appl Microbiol Biotechnol. – 2018. – V. 102(21). – P. 9147-9157.
10. Zhang Y. Continuous acetone–butanol–ethanol production by corn stalk immobilized cells / Y. Zhang, Y. Ma, F. Yang, C. Zhang // J Ind Microbiol Biotechnol. – 2009. – V. 36. – P. 1117-1121.

Педагогічні науки

ВИКОРИСТАННЯ МОБІЛЬНИХ ТЕХНОЛОГІЙ У ПРОЦЕСІ НАВЧАННЯ ВИЩОЇ МАТЕМАТИКИ СТУДЕНТІВ ТЕХНІЧНИХ УНІВЕРСИТЕТІВ

Рендюк С.П.

Полтавський національний технічний
університет імені Юрія Кондратюка

Сучасний стан навчання вищої математики студентів технічних спеціальностей характеризується протиріччями між недостатнім рівнем базової математичної підготовки студентів і складною логічною структурою та високим рівнем абстрактності навчального матеріалу; необхідністю збільшення частки самостійної роботи студентів і суспільним замовленням на посилення міжпредметних зв'язків та прикладної спрямованості навчання вищої математики.

У той же час у багатьох країнах спостерігається стійкий інтерес до проблеми фундаменталізації вищої інженерної освіти, оскільки основою прикладних наук є фундаментальні навчальні дисципліни, а вища математика є, зокрема, невід'ємною частиною фахової підготовки майбутнього інженера.

На часі доцільною є інтеграція у методику навчання вищої математики студентів технічних університетів такої інформаційно-комунікаційної технології як мобільне навчання. На сьогодні у кожного студента є мобільні пристрої, якими вони користуються не тільки для розваги або отримання різноманітної інформації, але і для вирішення різних навчальних завдань. Поява спеціалізованих програм для навчання останнім часом стала розглядатися як можливість використання таких мобільних додатків в загальноосвітньому процесі, наприклад у організації віддаленого доступу до загально мережевих і спеціалізованих ресурсів та сервісів навчальних закладів. Своєчасність застосування мобільних технологій в освітньому середовищі перш за все обумовлена стійким інтересом серед студентів технічних університетів до застосування мобільних пристроїв та високим рівнем і динамікою їх поширення. Тому розвиток мобільних технологій спонукає до дослідження особливостей використання цих пристроїв у процесі навчання вищої математики студентів технічних університетів.

Термін «мобільне навчання» (mobile learning) у навчальному процесі відноситься до використання мобільних і портативних ІТ- пристроїв, зокрема кишенькових комп'ютерів PDA (Personal Digital Assistants), мобільних телефонів, смартфонів і планшетних ПК, що працюють під управлінням операційної системи (наприклад, iOS, Android, Windows Phone), що підтримують роботу в мобільних мережах і технологію Wi-Fi [1, с. 353-362].

За допомогою мобільних пристроїв можна відкривати та створювати мультимедійні файли, одержати доступ через мережу Інтернет до адаптованих навчальних та довідникових ресурсів, спеціалізованих сайтів, що містять онлайн тести, практичні завдання, а також обмінюватися інформацією в освітніх цілях тощо.

Разом з поширенням мобільних «девайсів» росте і популярність різноманітних мобільних додатків. Мобільний додаток - це автономний програмний продукт, розроблений спеціально для мобільних пристроїв з метою оптимізувати вирішення якоїсь проблеми або завдання в житті користувача. Мобільні додатки повинні бути компактними й активізуватися з того місця, на якому було перервано роботу і бути доступними в Інтернеті, а також бути синхронізованими з мобільними засобами навчання [3]. Вони повинні надавати можливість пройти навчання самостійно в зручний час, вибрати залежно від складності завдань зміст навчання з урахуванням інтересів студентів, забезпечувати цілеспрямованість і системність засвоєння матеріалу, вільний доступ до навчальної інформації та програм за допомогою мобільних технологій [2, с. 31-34].

Що стосується безпосередньо предметної області «Вищої математики», то студентам пропонується завантажити на мобільний пристрій Java-додатки («Mathlab: інженерний калькулятор», «Вища математика, довідник», «Вища математика в розв'язках», «MalMath», «Математичний аналіз», «Диференціальні рівняння» та ін.), які містять не тільки довідникову інформацію, а й дають змогу отримати розв'язки для деяких типів рівнянь, досліджувати математичні моделі, швидко побудувати необхідний графік, що дозволяє ефективніше використовувати аудиторні години, особливо для гуманітарних спеціальностей або спеціальностей за скороченою формою навчання.

Таким чином, стрімкий розвиток сучасного інформаційного суспільства вимагає значних змін та модернізації системи вищої математичної освіти в Україні. Одним із шляхів покращання якості процесу навчання в технічних університетах, активізації пізнавального інтересу і мотивації до вивчення вищої математики є впровадження інформаційно-комунікаційних технологій електронного, дистанційного та мобільного навчання. Організація навчального процесу з вищої математики за рахунок залучення мобільних засобів навчання (мобільні телефони, смартфони, планшети, мобільні додатки тощо) та переходу

до змішаного навчання (поєднання традиційного та інноваційного навчання) забезпечує підвищення ефективності навчальної діяльності студентів та стимулювання їх до активної систематичної самостійної роботи.

Список літератури:

1. Білоус В.В. Мобільні навчальні додатки в сучасній освіті / В.В. Білоус // Освітологічний дискурс. – 2018. – № 1-2 (20-21). – С. 353-362.

2. Горбатюк Р.М., Тулашвілі Ю.Й. Мобільне навчання як нова технологія вищої освіти [Електронний ресурс] / Р.М. Горбатюк, Ю.Й. Тулашвілі // Науковий вісник Ужгородського університету: Серія: Педагогіка. Соціальна робота/ гол. ред. І.В. Козубовська. – Ужгород: Говерла, 2013. – Вип. 27. – С. 31–34. - Режим доступу: <http://dspace.uzhnu.edu.ua/jspui/handle/lib/1815>.

3. Пэйн Н. 10 элементов мобильного обучения [Електронний ресурс]. Дистанционное обучение: информационный портал. – URL: <http://www.distancelearning.ru/db/el/C89AA03833448937C32577660010ACF1/doc.html>.

Економічні науки

ОСОБЛИВОСТІ ЗАСТОСУВАННЯ СОЦІАЛЬНО-ПСИХОЛОГІЧНИХ МЕТОДІВ УПРАВЛІННЯ ГОТЕЛЬНО-РЕСТОРАННИМИ КОМПЛЕКСАМИ В УМОВАХ ЗМІН

Рєпка Вікторія Олександрівна
магістр кафедри менеджменту

Науковий керівник:

Бондар-Підгурська О.В.

к.е.н., доцент кафедри менеджменту

Полтавський університет економіки і торгівлі

Полтава, Україна

На сучасному етапі розвитку туризму в Україні важливу роль відіграють готельно-ресторанні комплекси, які відносяться до сфери гостинності і забезпечують емоційну складову подорожі. Незалежно від мети подорожі, виду туризму заклади розміщення та харчування забезпечують можливість задоволення фізіологічних потреб. Для їх ефективного функціонування стратегічну роль відіграє персонал як висококваліфікований, так і малокваліфікований, які постійно взаємодіють із туристами задля забезпечення комфортності перебування.

Тому важливого значення набувають соціально-психологічні методи управління готельно-ресторанними комплексами в умовах змін. Вони повинні забезпечити підвищення продуктивності праці, зменшення кількості міжособистісних конфліктів і сприятливий соціально-психологічний клімат. З цією метою варто виокремити та врахувати особливості управління готельно-ресторанними комплексами в умовах змін, а саме:

- 1) турист прагне отримати комфортні умови проживання, які залежать від чистоти і загальному стану матеріально-технічної бази готелю;
- 2) обслуговуючий персонал повинен працювати так, щоб не створювати незручності для туристів і підтримувати чистоту та порядок;
- 3) обслуговуючий персонал досить часто у великих готельно-ресторанних комплексах є малокваліфікований і має високий рівень плинності, що потребує застосування специфічних методів управління в умовах змін;
- 4) «зірковість» готелю обумовлює вимоги до персоналу та до його кваліфікаційних навичок. Наприклад, коли європейський турист бачить на фасаді готелю ряд зірок, то він порівнює рівень пропонованих цим закладом послуг із тим, що відповідає такій кількості зірок у середньому в Європі. Так, у п'ятизірковому готелі персонал повинен вільно володіти іноземною мовою, тоді як у трьохзірковому готелі такої вимоги немає.
- 5) «зірковість» як фактор впливає на кількісний склад працівників, зокрема прибиральниць, оскільки у стандартах чітко визначена кількість

номерів для прибирань, а також додаткові послуги, на які можуть розраховувати туристи. Це може створювати додаткову потребу у працівниках.

Наприклад, прасування потребує додаткового обслуговуючого персоналу через те, що працюють у вихідні дні. Одно- та тризіркові готелі зобов'язані надати клієнтам праску і дошку. У готелях рівня три–п'ять зірок передбачається наявність хімчистки. Дрібний ремонт одягу, відповідно до стандартів, виконують у всіх готелях. У чотири-, п'ятизіркових взуття чистить персонал, у тризіркових – або персонал, або спеціальний автомат. Послугами секретаря, стенографіста, перекладача, посильного можуть скористатися гості чотири-, п'ятизіркових готелів. За бажанням у готелях рівня три–п'ять зірок можуть надати у користування (самостійне або за участі обслуговуючого персоналу) комп'ютери, електронні засоби зв'язку, відео- та аудіообладнання. Отже, залежно від послуг визначається потреба у персоналі.

б) впровадження і використання автоматизованих систем управління, систем типу SMART у готельно-ресторанних комплексах передбачають високий рівень кваліфікації персоналу.

Разом із тим, керівництво готельно-ресторанних комплексів нині приділяє значну увагу виключно організаційній культурі, тоді як комфортні умови праці для самих працівників залишаються поза увагою. У зв'язку з цим, доцільно запропонувати навчання персоналу «хорошим манерам», який використовують у японських компаніях. Він ґрунтується на повазі до колег, усвідомленні єдності, цілісності персоналу організації [1-3]. Це дозволить зменшити кількість конфліктів, особливо у готельно-ресторанних комплексах, де працюють інтернаціональні колективи.

Список літератури:

1. Рудінська О.В., Ленська І.В. (2018) Сучасна структура та ефективність методів управління. Market economy: modern management theory and practice. Vol. 15. Issue 2 (33). P. 105-122.

2. Національний стандарт України «Послуги туристичні. Засоби розміщення» ДСТУ 4527:2006 [Електронний ресурс]. – Режим доступу: <https://hihostels.com.ua/sites/default/files/hostely/dstu4527.pdf>

3. Бондар-Підгурська О. В. (2016) Науково-методологічні засади сталого інноваційного соціально орієнтованого розвитку економіки: монографія. Полтава: РВВ ПУЕТ. 531 с.

Сільськогосподарські науки

СТУПІНЬ ВАРІЮВАННЯ КІЛЬКІСНИХ ОЗНАК У СОЇ

Рибальченко А.М.

асистент кафедри селекції, насінництва і генетики

Полтавська державна аграрна академія

stryzhak.am@gmail.com

Проблема отримання сталих врожаїв гостро стоїть і для такої культури, як соя. Відомо, що зміна умов вирощування рослин сої може суттєво позначитися не тільки на формі прояву конкретної кількісної морфологічної ознаки, але й на характері зв'язку її з іншими ознаками, що може спричинити суттєві відмінності між сортами за кінцевою урожайністю зерна. Слід зазначити, що зменшення негативного впливу чинників зовнішнього середовища, що лімітують рівень урожайності сої, є добір сортів, пластичність яких найбільшою мірою відповідає конкретній зоні вирощування [1].

Мінливість, як норма реакції на зміну умов середовища, ступінь її успадкування є основою для адаптивних пристосувань організму, які в процесі природного добору зберігаються в поколіннях. Зміни, що успадковуються в тих чи інших умовах, можуть виражати ступінь адаптивного пристосування до

зміни умов вирощування. Чим більший діапазон мінливості, тим більш ефективним є добір, направлений на адаптацію до нових умов середовища [2,3].

Генофонд сої характеризується значною гетерогенністю форм за здатністю пристосовуватися до умов вирощування, про що свідчить різний ступінь мінливості кількісних ознак. Знання закономірностей мінливості прояву господарсько-цінних ознак є важливим моментом при створенні нових сортів, так як дозволяє виявити екологічно стійкі форми зі стабільним проявом ознаки в різних умовах вирощування [4].

Дослідження ступеню варіабельності ознак – елементів структури врожаю в конкретних ґрунтово-кліматичних умовах має велике значення для створення високопродуктивних сортів [5].

У зв'язку з цим були проведені дослідження по вивченню мінливості кількісних ознак у генотипів сої в умовах Лівобережного Лісостепу України.

Полеві дослідження проводились в 2013-2015 рр. на дослідному полі Полтавської державної аграрної академії, що за зональним розподілом належить до зони Лівобережного Лісостепу України. Агротехніка вирощування сої – загальноприйнята для зони. Зразки сої вивчали згідно загальноприйнятих методик [6, 7, 8]. Матеріалом для проведення досліджень слугували 145 колекційних зразків, які відрізнялися за біологічними, морфологічними та господарськими ознаками.

Методи досліджень: польовий – проведення фенологічних спостережень і обліків; лабораторний – визначення структурних показників рослин; статистичний (аналіз та оцінка достовірності одержаних експериментальних даних). При вивченні мінливості визначали коефіцієнт варіації ($V, \%$). Мінливість прийнято вважати незначною, якщо коефіцієнт варіації не перевищує 10 %, середньою, якщо V вище 10 %, але менше 20 %, і значною, якщо коефіцієнт варіації більше 20 %.

Важливою селекційною ознакою, що пов'язана з основними морфологічними і біологічними характеристиками сої, є висота рослин. В селекційній практиці дуже важливо знати характер мінливості цієї ознаки. Від

висоти рослини залежить продуктивність в цілому. Ознака «висоти рослини» слабомінлива ($V=13,4\%$). В ультраскоростиглій групі стиглості коефіцієнт варіації становив $11,3\%$; скоростиглій – $12,9\%$; середньостиглій – $10,8\%$; пізньостиглій – $8,0\%$.

Висота прикріплення нижнього бобу є ознакою, що визначає придатність сорту до механізованого збирання. Втрати врожаю досягають $15-20\%$ в разі низького прикріплення нижнього бобу. Ознака «висота прикріплення нижнього бобу» слабомінлива. Генотиповий коефіцієнт варіації – $17,1\%$. Коефіцієнт варіації в ультраскоростиглій групі стиглості становив $14,8\%$; скоростиглій – $17,5\%$; середньостиглій – $13,5\%$. В середньому за роки досліджень в пізньостиглій групі коефіцієнт варіації був найменшим і становив $9,9\%$

За ознакою «кількість бобів на рослині» коефіцієнт варіації в ультраскоростиглій та скоростиглій групі стиглості був значним і становив відповідно $23,9$ та $21,2\%$. В середньостиглій та пізньостиглій – $17,3$ та $15,1\%$ Генотиповий коефіцієнт варіації – $22,9\%$.

Ознака «кількість насіння з рослини» слабомінлива ($V=16,4\%$). В середньому, за роки досліджень, в пізньостиглій ($V=8,7\%$) та середньостиглій ($V=9,9\%$) групах стиглості коефіцієнт варіації був найменшим. В ультраскоростиглій та скоростиглій групах становив відповідно $13,5$ та $16,4\%$

Маса насіння з рослини є однією із головних ознак в структурі рослини, від якої залежить продуктивність сорту. Генотиповий коефіцієнт варіації становив $22,8\%$. За результатами дослідження ознаки «маса насіння з рослини» в ультраскоростиглій групі коефіцієнт варіації становив – $19,6\%$; в скоростиглій – $18,2\%$; середньостиглій – $16,3\%$; пізньостиглій – $16,4\%$.

Ознака «маса 1000 насінин» слабомінлива. ($V=11,1\%$). В ультраскоростиглій групі стиглості коефіцієнт варіації – $9,6\%$; скоростиглій – $10,0\%$; середньостиглій – $8,9\%$; пізньостиглій – $7,1\%$

Результати дослідження показали, що високий рівень мінливості мають ознаки «маса насіння з рослини» ($V=22,8\%$) і «кількість бобів на рослині» ($V=22,9\%$). Середньомінливі: «кількість насіння з рослини» ($V=16,4\%$), «маса

1000 насінин» ($V=11,1\%$), «висота рослини» ($V=13,4\%$), «висота прикріплення нижнього бобу» ($V=17,1\%$). З метою успішного добору цінного вихідного матеріалу в селекційному процесі слід орієнтуватися на стабільні показники кількісних ознак. На основі детального вивчення мінливості кількісних ознак у генотипів сої можливо більш ефективно проводити селекційну роботу зі створення нових високопродуктивних сортів. Вивчення мінливості кількісних ознак сої забезпечує результативне ведення селекції.

Список літератури:

1. Мазур О.В., Шерепітко В.В. Генотипні відмінності сортів рослин сої за мінливістю кількісних ознак в умовах дослідного посіву ВНАУ. Збірник наукових праць ВНАУ, 2011. № 9 (49). С. 159-165.

2. Бабич А.О., Іванюк С.В., Коханюк Н.В. Ідентифікація рослин за вегетативними ознаками в селекції сої. Корми і кормовиробництво, 2013. Вип. 76. С. 3-7.

3. Білявська Л.Г., Рибальченко А.М. Мінливість тривалості вегетаційного періоду колекційних зразків сої. Вісник ПДАА, 2018. № 2 (89). С. 85-92.

4. Білявська Л.Г., Корнєєва М.О. Фенотиповий прояв кількісних ознак у гібридних комбінаціях F1 сої. Сортовивчення та охорона прав на сорти рослин, 2012. № 1. С. 28-31.

5. Білявська Л.Г., Рибальченко А.М. Формування насіннєвої продуктивності у колекційних зразків сої в умовах Лісостепу України. Вісник ПДАА, 2018. № 3 (90). С.87-94.

6. Широкий уніфікований класифікатор роду *Glycine* max. (L). Метг. Кобизєва Л. Н., Рябчун В.К., Безугла О.М. [та ін.]. УААН, Ін-т рослинництва ім. В.Я. Юр'єва. Харків, 2004. 37 с.

7. Корсаков Н.И., Адамова О.А., Будакова В.И. и др. Методические указания по изучению коллекции зерновых бобовых культур. Л.: ВИР, 1975. 59 с.

8. Доспехов Б.А. Методика полевого опыта (с основами статистической обработки результатов исследований). Москва: Агропромиздат, 1985. 351 с.

АКТУАЛЬНІ ПРОБЛЕМИ РОЗВИТКУ СІМЕЙНОГО БІЗНЕСУ

Романенко В.

Трач В.

студенти 3 курсу ННІ ФБС

Науковий керівник: **Нечипоренко А.В.**

к.е.н., доцент кафедри фінансів імені Л.Л.Тарангул

Згідно з інформацією Міжнародної фінансової корпорації (IFC), сімейні компанії – найпоширеніша форма організації бізнесу в світі. У багатьох країнах вони становлять понад 70% загального числа підприємств і відіграють ключову роль у зростанні країни та створенні робочих місць. Серед найбільш відомих – Fiat Group у Італії, L'Oreal у Франції, Samsung у південній Кореї, BMW і Siemens у Німеччині. Проте, приблизно 90% таких компаній не виживають після переходу у власність представників третього покоління. Причина – недостатня підготовка молодших поколінь до вимог бізнесу, що зростає [1].

В умовах сучасного стрімкого розвитку усіх сфер життя в Україні розвиток сімейного бізнесу за підтримки держави є одним з головних напрямів шляху України до кола країн, які займають провідні місця в сучасному світі.

В Україні сімейний бізнес, за умови правильно підтриманої системи малого та середнього бізнесу, стане одним з локомотивів розвитку економіки, а саме наповнення громадських бюджетів.

Розвиток сімейного бізнесу напряму пов'язаний з розвитком домогосподарств. Успішно вести та зміцнювати сімейний бізнес зможе лише та людина, яка може навести лад у своєму приватному господарстві, яка регулює функціонування домогосподарства: слідкує за витратами, намагається весь час удосконалювати частинку всесвіту навколо себе.

Проте багато людей середнього та старшого віку ставляться до власного домогосподарства як до чогось, що їм не належить. Вони чекають від держави проведення ремонтів, благоустрою території, проведення заходів з підвищення енергоефективності житла, тощо. Майже кожного дня телебачення демонструє сюжети, в яких власники житла розводять руками та запитують: хто зробить їм ремонт в їх власних помешканнях. Не можна звичайно заперечувати той факт, що держава повинна всіляко підтримувати розвиток як домогосподарств, так і сімейного бізнесу.

Ідеальна сімейна компанія передбачає спільні кошти і розуміння усіх членів, як ними управляти. Та, перш за все, спільну мету [2]. Для втілення спільної мети, як основи сімейного бізнесу необхідна підтримка ззовні – підтримка держави.

Основними сферами застосування сімейного бізнесу визначені: торгівля, сфера послуг, ІТ, сфера розваг, сільське господарство, виробництво товарів широкого вжитку, нішеві товари, освіта, консалтинг, кадровий бізнес, аудит мету [2]. Якщо держава зможе підтримувати стрімкий розвиток сімейного бізнесу, хоча б по вказаних сферах, у найближчому майбутньому Україна зможе конкурувати з іншими країнами в розробці передового сучасного програмного забезпечення, у виробництві сільськогосподарської продукції, у виробництві товарів широкого вжитку та в ефективному наповненні громадських бюджетів, що сприятиме розвитку країні в цілому. Але, на даний момент, держава намагається з одного боку ускладнити ведення сімейного бізнесу низкою бюрократичних процедур, а з іншого – полегшити його ведення.

Верховна Рада України прийняла у другому читанні та в цілому законопроект 6490-д, завдяки якому сімейні фермерські господарства будуть віднесені до 4 групи платників єдиного податку.

Завдяки змінам до Податкового кодексу та деяких законодавчих актів України, сільські мешканці та члени сімейних фермерських господарств (в тому числі і його голова) зможуть отримувати статус фізичної особи-підприємця – виробника сільськогосподарської продукції та, відповідно, сплачувати у

встановленому пільговому порядку єдиний податок та єдиний соціальний внесок [3].

Дуже вдалою для розвитку сімейного бізнесу видається ідея «податкових канікул», яка доволі часто з'являється на сторінках друкованої преси та в інтернет-виданнях. Зменшення податкового тиску на сімейний бізнес неодмінно призведе до збільшення числа суб'єктів підприємницької діяльності, збільшення вироблених товарів та наданих послуг, до покращення життєвого рівня членів кожного домогосподарства України, та покращення функціонування громадських бюджетів.

Отже, можна зробити висновки, що держава, підтримуючи сімейний бізнес, інвестує у своє майбутнє: у розвиток та стає існування, у розбудову економіки та зростання України.

Список літератури:

1. Тріпутень С. В Україні сімейний бізнес стане одним з локомотивів розвитку економіки // Газета Кабінету міністрів України «Урядовий кур'єр» [Електронний ресурс] / С. Тріпутень. – Режим доступу : <https://ukurier.gov.ua/uk/articles/sergij-triputen-v-ukrayini-simejnih-biznes-stane-o/>. – Назва з титул. екрану.

2. Сімейний бізнес: за і проти // Райфайзен банк Аваль. Бізнес публікації. [Електронний ресурс]. – Режим доступу : <https://msb.aval.ua/news/?id=24778>. – Назва з титул. екрану.

3. Батогом і пряником : сімейні ферми заставляють плати податки, але дадуть пільги // Agro Day. [Електронний ресурс]. – Режим доступу : <https://agroday.com.ua/2018/07/10/vidnovyly-spravedlyvist-simejni-fermerskigospodarstva-teper-platytymut-podatky-chetvertoyi-grupy/>. – Назва з титул. екрану.

АВТОМАТИЗАЦІЯ ПРОЦЕСУ ІНВЕНТАРИЗАЦІЇ МАТЕРІАЛЬНИХ ЦІННОСТЕЙ

Романик Ю.О. ¹

Басюк Т.М. ²

^{1,2} Національний університет «Львівська політехніка»

²julinjka17@ukr.net

²Taras.M.Basyuk@lpnu.ua, ORCID 0000-0003-0813-0785

Інвентаризаційний процес проводиться на всіх підприємствах незалежно від сфери діяльності та є незмінною частиною моніторингу кількості та стану матеріальних цінностей. Явище інвентаризації зумовлене не лише необхідністю контролю за майном, а й визначене законодавством України (ст. 10 Закону від 16.07.99 р. № 996-XIV «Про бухгалтерський облік та фінансову звітність в Україні»). Під час еволюції людського суспільства розуміння та визначення інвентаризації видозмінювалось: з примітивної форми проведення дій із підрахунку, до виконання задач з виявлення фактичної наявності та кількості матеріальних цінностей з метою визначення розміру капіталу та складання фінансового результату підприємницької діяльності [1].

З стрімким розвитком технологій спостерігається тенденція до автоматизації всіх процесів, які виконуються мануально і процес інвентаризації при цьому не є винятком. Проведене дослідження свідчить, що наявне програмне забезпечення для автоматизації процесу інвентаризації має множини обмежень, серед яких можна виділити: відсутність локалізованих засобів, громіздкість функціонального наповнення, неможливість використання мобільних платформ та комерційність використання. З огляду на те, актуальною задачею є розробка системи автоматизації процесу інвентаризації матеріальних цінностей.

З метою всестороннього окреслення функціоналу програмної системи на початку дослідження було проведено системний аналіз предметної області та побудовано дерево цілей (рис.1) [2,3]. Генеральною ціллю є «Автоматизація процесу інвентаризації матеріальних цінностей». Після її декомпозиції було виділено такі підцілі першого рівня: «Збір даних та аналіз існуючих систем», «Проектування та програмна реалізація», «Автоматизація процесу інвентаризації».



Рис.1 Дерево цілей

Першою гілкою є «Збір даних та аналіз існуючих систем», даний етап надзвичайно важливий адже передбачає визначення функціоналу, який потрібно реалізовувати на основі аналізу переваг/недоліків систем-аналогів. «Проектування та програмна реалізація» – передбачає процедуру проектування/програмування майбутньої системи, розробку дизайну та здійснення тестування. Остання гілка «Автоматизація процесу інвентаризації», визначає особливості, які надаються конструйованою системою. Останнім

рівнем є відображення критеріїв оцінки, які в подальшому застосовуються для вибору однієї з можливих альтернатив виду системи яку необхідно реалізувати.

В процесі дослідження необхідно також вирішити задачу вибору способу представлення даних. З цією метою було здійснено аналіз різних типів відображень. Як результат порівняння, пропонуються діаграми, як найбільш якісний з точки зору оцінювання графічний елемент. Приклади відображення діаграм наведені на рис.2.



Рис.2 Подання даних за допомогою діаграм

Першою зображена гістограма, яку доцільно застосовувати з метою порівняння динаміки зміни величин чи процесів або наочного порівняння. Другою відображена кругова діаграма, що ілюструє числове співвідношення між однотипними категоріями аналізованих величин.

У статті проаналізовано сучасний стан проблеми автоматизації процесу інвентаризації матеріальних цінностей та наведено результати аналізу відображення статистичних даних. Розроблене дерево цілей створює підґрунтя для її подальшого проектування, а запропоновані способи графічного відображення подають дані у зручному вигляді для аналізу та порівняння.

Список літератури:

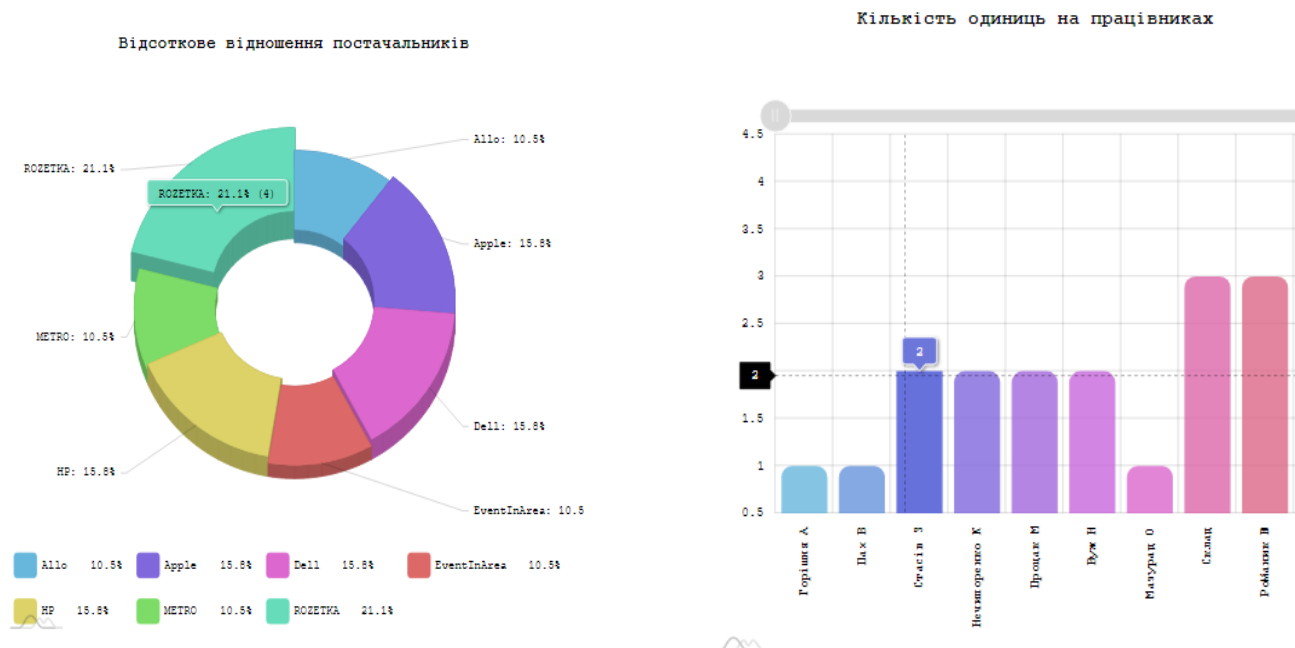
- [1] Хом'як Р. Л. Національні стандарти бухгалтерського обліку в Україні: Навчальний посібник / Р. Л. Хом'як, 2010. – 442 с.
- [2] Литвин В. В. Проектування інформаційних систем / В. В. Литвин, Н. Б. Шаховська. – Львів: Магнолія-2006, 2011. – 390 с.
- [3] Катренко А. В. Системний аналіз об'єктів та процесів комп'ютеризації: підручник з грифом МОН / А. В. Катренко – Львів: Новий світ 2000, 2003. – 424с.

Державне управління

**РОЛЬ ДЕРЖАВНОГО АДМІНІСТРУВАННЯ У ПРОЦЕСІ РОЗВИТКУ
КУЛЬТУРИ НА СУЧАСНОМУ ЕТАПІ В УКРАЇНІ**

Романюк Наталія Богданівна

головний спеціаліст управління культури і мистецтв Тернопільської міської ради, студентка магістратури держаної служби ТНЕУ за спеціальністю «Публічне управління та адміністрування»

Сучасний стан розвитку культури в Україні відображає ті буремні процеси, що відбуваються у суспільстві загалом. Однак, незважаючи на певні кризові явища, що супроводжують сьогодення українців, у розвитку культури вимальовуються позитивні тенденції та зрушення. Після здобуття Україною незалежності почали формуватися риси нової культурної реальності, розбудови незалежної держави, формування національної ідентичності.

Одним з провідних напрямків, котрим держава-Україна надає особливої уваги є питання розвитку та реорганізації освіти. Ухвалено національну програму «Освіта України в ХХІст.». Реформування освітньої сфери передбачає демократизацію, гуманізацію, індивідуалізацію навчально-виховного процесу,

безперервність освіти, можливість поєднання навчального процесу в нашій державі та за її межами – інтеграцію вітчизняного навчального процесу у Європейський освітній простір. Запорукою такої академічної мобільності стала повсюдна підтримка та стимулювання вивчення іноземних мов, зокрема англійської, що дає змогу використовувати досвід світової спадщини, та досягнення науки інших країн у навчальному процесі. Однак процеси демократизації у питаннях мови дещо змінили вектор розвитку власне української мови, що призвело за останні 10-12 років до загострення мовного питання у регіонах із компактним проживанням осіб інших національностей. Навчальні заклади України розширюють співпрацю із закордонними ВУЗами, є досить багато угод про обмін студентами та викладачами, різного роду стажування та курси, що стало можливим за рахунок сприятливої державної політики в сфері освіти. Досить активно розвивається наукова галузь, оскільки укладено ряд договорів про визнання вітчизняних дипломів у інших державах, гце дає змогу українським навчальним закладам бути більш автономними в плані фінансування, через залучення на контрактну форму навчання іноземних студентів.

Іншим напрямком, що значно впливає на розвиток культурної сфери є телебачення та радіомовлення. Дехто може заперечити, зокрема вплив радіо на стан культурного розвитку, однак у сільській місцевості, де досить мало розвинена гастрольна, театральна та музична ланки, цей засіб є чи не єдиним способом для людей похилого віку отримати інформацію про літературні новинки, сучасні театральні постановки, музичні композиції, тощо. Молоде покоління отримує значну частину інформації з «Всесвітньої павутини» - Інтернету, але дуже важливою є адекватна оцінка та правильне трактування цієї інформації, що не завжди під силу людям з небагатим життєвим досвідом.

Роль держави наших реаліях досить чітко проявляється у встановленні пріоритетних напрямків розвитку культури, а саме, національно-патріотичного виховання, ланками якого є затвердження на державному рівні таких свят, як «День матері», «День вишиванки», широке відзначення річниць з дня

народження корифеїв української літератури та театру. Окремого відзначення заслуговує організація цілої низки фестивалів, зокрема присвяченим певним національним особливостям українців: фестиваль ковальства, гончарства, вишивки, гастрономічні фестивалі (вареників, борщу, баношу і ін.), що регулярно відбуваються у багатьох куточках нашої країни. Ці заходи не лише згуртовують людей, сприяють передачі певного ментального досвіду, але і відображають старовинні українські традиції, передають їх у сучасних новітніх формах.

На державному рівні за останні 5 років зроблено досить багато у царині духовної сфери, що є невід'ємною ланкою культурної спадщини. Так надання Томосу Українській православної церкви є грандіозним досягненням сучасної управлінської ланки, що дозволяє по новому осмислити роль державного адміністрування у сфері культури. Організація фестивалів духовної музики, також є одним із сучасних способів популяризації цього напрямку культурного розвитку суспільства.

Однак є сфери, в яких на сьогодні недостатньо активізовано процеси модернізації. До них можна віднести музейну та бібліотечну справу, архівну справу, кінематографію. У цих напрямках, як раз, вирішального значення набуває роль держави, так як на законодавчому рівні закладено досить ґрунтовні підвалини для розвитку в цих сферах: Закон України «Про державну підтримку кінематографії в Україні» від 23.03.2017р., № 1977-УШ, «Про музеї та музейну справу» редакція від 24.02. 2016 року № 955-УШ та ін.. Але ці галузі вимагають, як правило, досить значних капіталовкладень, тому не завжди при розподілі бюджетних коштів та на місцевому рівні виділяється достатньо коштів, що призводить до їх поступового занепаду. Досить рідко можна побачити рекламу музею чи бібліотеки у інтернеті, газеті чи на білборді, оскільки такі заходи, зазвичай, себе не виправдовують у плані фінансових затрат. Однак потрібно змінювати суспільну свідомість і таким чином спонукати громадян до саморозвитку та самовдосконалення.

Таким чином роль державного адміністрування надзвичайно велика у культурній сфері, так, як дає їй законодавчі та фінансові основи для розвитку та безпосередньо впливає на загальний рівень стану культурного середовища загалом та кожної особистості зокрема.

Інші професійні науки

ДОСЛІДЖЕННЯ МЕТОДІВ ПРОГНОЗУВАННЯ ЗА ДОПОМОГОЮ МАШИННОГО НАВЧАННЯ ТА З ВИКОРИСТАННЯМ НЕЙРОННИХ МЕРЕЖ

Рубан А.С.

Харківський Національний Університет Радіоелектроніки

anton.ruban.cpe@nure.ua

Незважаючи на збільшення кількості програмного забезпечення прогнозування з використанням штучних нейронних мереж в минулому десятилітті, думки щодо їхнього внеску розрізняються. Оцінка досліджень в цій області складна у зв'язку з відсутністю чіткого критерію. За останні 10 років все більш активні зусилля досліджень були спрямовані на застосування нейронних мереж у бізнесі. Використовуючи вже існуючі програми, в яких за основу взято даний принцип, можливо перевірити додатки для бізнес прогнозу з використанням нейронних мереж. Для кожної такої програми можна оцінити наскільки ефективна запропонована методика у порівнянні з альтернативними (ефективність перевірки) і як добре методика реалізована (ефективність реалізації) [1]. Виходячи з отриманих результатів можна буде виділити успішні методи для використання в задачах прогнозу.

Необхідно розібратися як були обрані процедури навчання нейронної мережи. Потім необхідно описати критерії, які слід використовувати для оцінки

додатку. Наступній крок, зробити аналіз результатів після застосування критеріїв оцінки до навчальних процедур. Як підсумок, з'явиться можливість розробити деякі рекомендації для поліпшення досліджень в цій області.

На сьогоднішній день не існує загальноприйнятих критеріїв оцінки продуктивності нейронних мереж. Це пояснюється тим, що будь-які нейронні мережи мають вузьке цільове призначення і, відповідно, контекст роботи. Основним критеріями у світовій практиці зазвичай виступають емпіричні дані, тобто результати роботи за фактом застосування. Такі данні аналізують за наступними критеріями: продуктивність моделі, величина помилки на тестовій вибірці, знаходження стандартних відхилень (SD Ratio) помилки прогнозу і вихідних даних, а також кореляції Пірсона, що спостерігаються передбаченими моделлю показниками [2]. Нормальність розподілу вивчаємих показників може бути оцінена за допомогою тесту Шапіро–Вилка [3].

При визначенні ефективності з якою нейронні мережи розробляються також можуть бути використані принципи оцінки роботи мережі запропоновані Рефенсом:

- **Збіжність.** Збіжність пов'язана з проблемою здатності навчальної процедури до навчання класифікації певної в наборі даних. При оцінці цього критерію особливо цікаві результати на навчальній вибірці, оскільки вони визначають здатність мережі до збіжності і перевіряє здатність до узагальнення, тобто попередній результат. Якщо дослідження не показує результат на навчальній вибірці, то бажано з обережністю підходити до прийняття його результатів попередньої оцінки.

- **Узагальнення.** Узагальнення вимірює здатність нейронної мережи розпізнавати шаблони поза навчальної вибірки. Показники точності досягаються на фазі навчання та визначають межі для узагальнення. Якщо результат на новому зразку схожий на такий же на етапі збіжності, то можна вважати, що нейронна мережа навчена добре.

- **Стабільність.** Стабільність - це консистентність результатів під час етапу перевірки з різними зразками даних. Цей критерій оцінює чи є

конфігурація нейронної мережи визначеною на етапі навчання і що результати етапу узагальнення консистентне на різних зразках тестових даних. Дослідження можуть продемонструвати стабільність через використання ітеративних спроб на тих же даних або ж через використання множини образів для навчання та перевірки.

Критерії оцінювання носять досить загальний характер, щоб бути застосовними до будь-якої мережи або механізму навчання. Крім того, вони являють собою квінтесенцію кращих практик в літературі. Той факт, що дослідження не відповідає критеріям, не обов'язково вказує на його провал. Якщо плануємо використовувати емпіричні дослідження для того щоб висловитися за чи проти застосування нейронної мережи у прогнозуванні, то ми повинні бути в змозі визначити які з реалізацій підходять для цього.

У цілому дослідження мереж можна кваліфікувати по 3 типам. Ті, що добре реалізовані і можуть бути добре перевірені. Такі мережі чинять інтерес незалежно від результатів. Вони можуть бути використані як для аргументації «за» застосування мережі, так і «проти», в залежності від результату. Це, здавалося б, найцінніші дослідження. До другого типу відносяться дослідження, які можуть бути добре перевірені, хоча їх реалізація постраждала в деяких аспектах. Це важливо коли методика, яку вони пропонують, гарна незважаючи на обмеження реалізації. Вони можуть бути використані щоб стверджувати, що нейронні мережі можна застосувати й для того, щоб встановити нижню межу їх можливостей. Нарешті, є дослідження які не представляють інтересу з точки зору застосування нейронних мереж для прогнозування. Деякі з них мають невелике значення, оскільки їх перевірка страждає. Так само можливо виділити частину успішно перевірених з нульовими або негативними результатами. Оскільки неможливо визначити через що отримані негативні результати: від незастосовності методики або від складнощів реалізації, дослідження мають мале значення в якості досліджень прогнозування [4].

Найбільш поширеною проблемою з подібними дослідженнями є негативний результат нейронної мережі на тестових вибірках, що робить складним оцінку доцільності таких змін нейронної мережі. У цьому випадку також важко оцінити здатність нейронної мережі до узагальнення, оскільки немає точки відліку для порівняння.

Поки значення нейронних мереж для задач прогнозування не встановлено, потрібно проводити порівняння між нейронними мережами та альтернативними методами. Альтернативи, які використовуються для порівняння, повинні бути простими і визнаними. Література по прогнозуванню висловлює переваги простим моделям, крім випадку коли складність дає силу. Крім того, результати досліджень показують, що відносно прості моделі екстраполяції є надійними. Порівняння повинні бути засновані на роботі поза навчальних вибірок. Нарешті, щоб бути переконливим, істотний зразок прогнозу повинен згенерований і зрівняний.

Список літератури:

1. «Анализ возможностей нейронных сетей для прогнозирования задач легкой промышленности» [Текст] — Журнал «Экономика и экономические науки» — 4 с.
2. «Сравнение моделей с нейронной сетью и OLS-регрессией при построении стратегии управления риском от дохода по индексу» [Текст] — Журнал «Экономика и экономические науки» — 3 с.
3. Профессиональный информационно-аналитический ресурс, посвященный машинному обучению, распознаванию образов и интеллектуальному анализу данных. [Электронный ресурс] — Режим доступа: URL: http://www.machinelearning.ru/wiki/index.php?title=Критерий_Шапиро-Уилка (24.03.2019)
4. Monica Adya, Fred Collopy. «How Effective are Neural Networks at Forecasting and Prediction?» - Journal of Forecasting J. Forecast. 17, 481-495 (1998)

КОМПЛЕКСНА ОЦІНКА ЗАХИСНОЇ ЕФЕКТИВНОСТІ СКЛАДНОГО ЛАНДШАФТНОГО КОМПЛЕКСУ

Руда М.В.

Бойко Т.Г.

Національний університет «Львівська політехніка»

marichkarmv@gmail.com

Базуючись на гіпотезі, що складний ландшафтний комплекс (СЛК) можна представити як сукупність компартментів [1], які мають властивості цілого СЛК, виділимо деяку ділянку СЛК одиничної площі (рис. 1). За умовами, усі такі ділянки – еквівалентні [2]. Проведено верхню межу досліджуваної системи паралельно поверхні ґрунту на висоті H , приблизно рівній потроєній висоті дерев h . На деякій глибині R за межами шару розміщення кореневої системи проведено нижню грань. Утворений в такий спосіб паралелепіпед і буде розглянений як об'єкт моделювання. Через бокові грані обмін енергією і речовиною не відбувається, оскільки відсутні відповідні градієнти. У виділений об'єм через верхню грань проникає сонячна радіація і вуглекислий газ, а видаляються, наприклад, пари води. Так само означені обмінні процеси відбуваються через нижню грань. Попри це, все, що надходить у систему, відноситься до її вхідних впливів, а все що з неї видаляється – або до втрат, або до відчужуваного кінцевого продукту.

Під час математичного моделювання СЛК розглядають їх екологічний вплив, як деякий індекс, який приймається однорідним і ізотропним у горизонтальній площині, а площа СЛК – досить велика для того, щоб можна було знехтувати ефектом «краю поля» [3]. У цьому випадку всі перетоки енергії і речовини здійснюються тільки у вертикальному напрямку. Понад це, можна також нехтувати ефектом неоднорідності ґрунту, вважаючи, що описувані

процеси можуть бути віднесені до будь-якої частини СЛК. Зрозуміло, однорідних і ізотропних СЛК у природі не існує, однак прийнята ідеалізація дає змогу досягнути необхідну коректність математичних побудов. Отже неоднорідність модельованої системи проявляється при цьому тільки у вертикальному напрямку: у кожний момент часу існує деякий розподіл фітоелементів по висоті СЛК і по глибині ґрунтового профілю.

Спрямована вгору вертикальна координата позначена через x , помістивши її початок (точку 0) на поверхні ґрунту. Час позначено через t . У такому випадку всі змінні моделі будуть залежати від двох аргументів x і t . В кожен момент часу у системі існує вертикальний розподіл характеристик рослинного покриву, а також різних субстанцій – води у ґрунті, іонів амонію і нітратів у ґрунтовому профілі, температури ґрунту, забруднення поллютантами та седиментами і т.д. У надземній частині системи також існує вертикальний розподіл різних параметрів – антропогенного забруднення, радіації, температури і вологості повітря, температури листя, концентрації вуглецю і азоту у фітоелементах і т.д. Під дією сил різної природи ці величини змінюються.

У процесі побудови моделі екологічних процесів необхідно проводити уточнення характеру зв'язків між взаємодіючими компонентами, так само як і значень параметрів, які на початкових етапах можуть мати дуже орієнтовний характер. Подальша перевірка справедливості моделі полягає в такому варіюванні значень параметрів, яке максимально наблизило б поведінку моделі до оригіналу.



Рисунок 1 – Схематичне зображення компартменту СЛК, як об'єкту моделювання

Робиться припущення, що в нашій системі є n різних компонентів. Кожне i -та сполука з загальної їх кількості n характеризується значенням концентрації c_i ($i = 1, 2, \dots, n$), яке може змінюватися з часом $c_i = c_i(t)$ внаслідок взаємодії i -тої сполуки з будь-якою з решти $(n - 1)$ речовин. Такого припущення досить, щоб описану ситуацію можна було б подати математичною моделлю, яка є системою з n диференціальних рівнянь першого порядку [4]:

$$\begin{aligned} \frac{dc_1}{dt} &= f_1(c_1, c_2, \dots, c_n, t) \\ \frac{dc_2}{dt} &= f_2(c_1, c_2, \dots, c_n, t) \\ &\dots\dots\dots \\ \frac{dc_n}{dt} &= f_n(c_1, c_2, \dots, c_n, t) \end{aligned} \quad (1)$$

де $c_1(t), \dots, c_n(t)$ – невідомі функції від часу, а $\frac{dc_i}{dt}$ ($i = 1, \dots, n$) – швидкість зміни концентрації i -ї речовини.

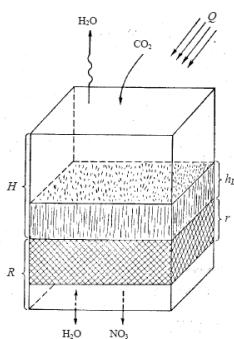
У моделі (1) кількість рівнянь n дорівнює кількості змінних $c_1, c_2 \dots c_n$, речовин, що змінюються внаслідок взаємодії. Кожна $f_i(c_1, \dots, c_n, t)$ є функцією аргументів $c_1(t), \dots, c_n(t)$, залежних від часу, і самого часу t та є алгебраїчною сумою швидкостей окремих реакцій утворення і видалення i -ї речовини в системі.

Здебільшого розглядатимемо системи рівнянь першого порядку, що містять перші похідні за часом від початкових функцій. Щодо виду правих частин (1), то залежно від характеру процесів, що проходять у системі, функції $f_i(c_1, \dots, c_n, t)$ можуть містити як лінійні, так і нелінійні члени відносно змінних c_1, \dots, c_n . Більша частина рівнянь, що розглядаються, матиме праві частини, явно не залежні від часу: $f_i(c_1, \dots, c_n)$. Це означає, що дані процеси відбуваються за сталих зовнішніх умов.

Для СЛК властивим є принцип вузького місця, згідно з яким загальна швидкість перетворення речовини у всьому ланцюзі реакцій визначатиметься найбільш повільною стадією [5]. Отже, якщо окремі стадії загального процесу володіють характерним часом T_1, T_2, \dots, T_n і найбільш повільна стадія має час T_k ,

такий, що $T_k > T_1, \dots, T_{k-1}, T_{k+1}, \dots, T_n$, то визначальною ланкою буде k -та, а загальний час процесу практично збіжиться зі значенням T_k цієї вузької ланки.

Одночасно швидкі стадії процесу характеризуються високими швидкостями зміни змінних, що можна записати у вигляді:

$$\frac{dc_p}{dt} = \frac{1}{\varepsilon} f_p(c_1, c_2, \dots, c_n), \quad (2)$$

де c_p – швидка змінна, $\varepsilon \ll 1$ – малий позитивний параметр.

Поява у правій частині множника $\frac{1}{\varepsilon} > 1$ визначає велике значення швидкості $\frac{dc_p}{dt} > 0$. Наявність часової ієрархії дає змогу істотно спростити початкову модель СЛК, по суті, звівши завдання кінетичного опису системи до вивчення поведінки найбільш повільної стадії. У цьому сенсі найповільніша ланка буде такою, що керує, оскільки дія саме на неї, а не на швидші стадії може вплинути на швидкість проходження всього процесу. Це об'єктивна властивість СЛК істотно полегшує проблему моделювання. Одночасно полегшується й управління цим процесом у межах самого компартменту. Насправді регулювання складного багатостадійного процесу легко здійснити шляхом дії на одну його ключову стадію, наприклад зміною параметрів найповільнішої ділянки всього ланцюга. Це підвищує надійність управління складними багатостадійними екологічними процесами і в цьому сенсі є одною з важливих переваг екологічних систем.

Отже, хоча екологічні процеси і містять велику кількість проміжних стадій, їх кінетична поведінка регулюється порівняно невеликою кількістю окремих ланок, а отже, їх динамічна модель містить істотно меншу кількість рівнянь.

Практика математичного моделювання показує, що дослідження таких спрощених систем рівнянь може дати точніше уявлення порівняно з повними моделями про загальні динамічні властивості системи, особливо в тих випадках, коли не виникає необхідності знаходження точного розв'язку рівнянь, але важливо передбачити характер поведінки системи під час зміни умов її функціонування. У системі СЛК це особливо важливо, оскільки

значення їх параметрів і початкових умов, як правило, варіюють і, зазвичай, не бувають точно заданими, так що надзвичайно вежливо встановити залежність поведінки системи від значень її параметрів.

Список літератури:

1. Покровский С.Г. Состояние геосистем и устойчивость регионального развития. Вест. Моск. ун-та. – Сер. 5, География. – 2001. – № 5. – С. 12-25.

2. Паславський М.М., Бойко Т.Г., Руда М.В., Тарас У.М. Екологічна стійкість складних ландшафтних комплексів. Сучасний стан і перспективи розвитку ландшафтної архітектури, садово-паркового господарства, урбоекотології та фітомеліорації. Матеріали Міжнародної науково-практичної конференції (з нагоди 80-ліття від дня народження професора В.П. Кучерявого), Львів, НЛТУ України, 2019. – С. 56-58.

3. Молчанов А.М. Об устойчивости экосистем. Всесторонний анализ окружающей природной среды. Л.: Гидрометеиздат, 1976. – С. 212-229.

4. Матвеева І.В. Проблеми надійності екологічних систем: монографія. К.: НАУ, 2014. – 192 с.

5. Криволуцкий Д.А., Федоров Е.А. Принципы экологического нормирования. Влияние пром. предприятий на окр. среду. Тез. докл. Пущино, 1984. С. 104-106.

THE ROLE OF NON-VERBAL MEANS OF COMMUNICATION WHILE TEACHING STUDENTS FOREIGN SPONTANEOUS SPEECH

Rudyk Natalya Mykolayivna

teacher of the Department of West and
Oriental Languages and Methods of their Teaching,
State institution "South Ukrainian National Pedagogical
University named after K. D. Ushinsky",
34 Staroportofrankivska Str., Odesa, Ukraine
ORCID 0000-0001-7511-4318

Language learning process still receives much more attention compared to the other fields in linguistics due to all the problems which learners and teachers have to deal with during the educational process. Any language has different interconnected levels, and, as a rule, some of them get more concentration in teaching than others, for example phonetics, lexis and grammar. Although all these aspects of language studying make a great part of speakers' language knowledge, they do not make the process of education complete.

Teaching foreign speech is a long and difficult process, especially it concerns teaching spontaneous speech. No matter where the conversation takes place and what the language of this conversation is, foreign or native, speakers should follow the next steps: they should use all the linguistic phenomena (phonetics, lexis, grammar) correctly, they should be able to support a discussion whether it is just a social conversation or business negotiations, and, speaking about spontaneous speech, they should give an immediate response, immediate reaction. The last step seems rather hard for the students even with high level of foreign languages. They can use foreign lexical and grammatical units in their own prepared speech without any mistakes, but it is really hard when it goes about spontaneous speech. They are afraid to make a

mistake, so they hesitate, cannot find the right word and it is difficult for them to give an immediate, spontaneous verbal reaction. It leads to the appearance of the awkward pauses and speakers start feeling embarrassed. To fulfill those unsuitable pauses it is relevant to use another type of communication – non-verbal.

The same thing happens when it is impossible to explain something to the other speakers or some participants of the conversation cannot find the right, correct word to describe the action or event. It is not a bad idea to use non-verbal forms.

In spite of that fact that language communication is primarily based on verbal media that is using words, phrases and sentences in order to transfer the intended meaning, there are plenty of situations in which non-verbal signs are used to fulfill it. Non-verbal aspect of communication may refer to “communication by means other than words” [4, p.266]. It means that every facial expression and every gesture contributes to the overall meaning of a statement. Our body language thus accompanies every speech act we make, and even if we do not speak, our non-verbal behaviour constantly transmits information that can be meaningful [6, p.12].

Birdwhistell, who can be named as one of the pioneers in research on non-verbal communication, estimates that in a conversation up to 65% of what is transmitted on the social, interpersonal level is conveyed non-verbally [1, p.15-16]. This implies that a considerable part of any message that we are sending and receiving is encoded and decoded non-verbally. Although only recently, non-verbal phenomena have become a focus of interest in various disciplines such as anthropology, psychology, sociology, and linguistics [3, p.43].

According to this, we can say that it is really important to teach students non-verbal means of communication especially while teaching them foreign spontaneous speech. But it does not matter that the teacher must teach the student how to use mimic or gestures in different moments of their foreign spontaneous conversation. It means that teachers must explain that the integrity of every communication consists of both verbal and non-verbal forms of communication. However, they should be aware about the importance of minding the correctness and culture not just of their

speech, but also they should be aware about the importance of minding the correctness and culture of their non-verbal forms of communication.

In this research we would like to regard just a few forms of non-verbal communication.

First of all, it is *mimic*. It is known that it is really hard to control mimic, especially for emotional and sensitive people, because this form of non-verbal communication completely depends on their emotional state. Showing bright emotions with the help of mimic can have both pros and cons. The good point is that your interlocutors know your attitude to the situation just looking at your face, but the bad point is that too bright mimic bothers them, so they can feel awkward and irritated. That is why the best way to solve the problem is to behave according to the situation and not to show too many emotions.

The second important non-verbal forms of communication are **gestures** and **postures**. The way you move, stand, sit and shake hands all these can tell a lot about the person. Psychologists spend a lot of time researching how people move. We will regard this aspect in details in our further works. In this article we just want to say that in practice, the interaction distinguishes several basic gestures that reflect the internal state of the human being. Movement of hands and body give us much information about the person.

1. Firstly, they reflect the state of the organism and emotional reactions. This allows us to judge human temperament (strong or weak reactions, fast or slow, inert or mobile).

2. Secondly, the postures and movements of the body express the features of the person's character, the degree of his self-confidence, stiffness or liberty, caution, or sagacity. Looking at the posture and movements of the person we can find out some information about his social status and psychological state at the moment of speaking.

3. Thirdly, in the postures and gestures there are cultural norms learned by a person. For example, a grown man will never talk sitting next to a woman standing, regardless of how he evaluates her personal qualities.

4. Fourthly, gestures and poses are attributed to purely arbitrary symbolic meanings. Thus, they are able to convey accurate information [5, p.367].

All these things show postures and gestures are very important. And too many gestures can distract people from the topic of your conversation. Also there are some cultural aspects of different gestures and movements. Going to the business negotiation with people from different countries, it is important to make a little research about some peculiarities of their culture, in order not to look rude or ignorant. For example, going to the meeting with Japanese partners, person must remember that business card plays very important role in their culture. The Japanese think that they are their faces. That is why it is important to take the business card with two hands and to bow down. After that you cannot remove it immediately into your pocket, you need to read the information on it, only after that the Japanese will understand that you are really interested in these negotiation and will respect you.

The third form of non-verbal communication is **proxemics**. This term was introduced by American anthropologist Edward T. Hall in 1963 and it means the distance between the communicators.

According to his theory scientists singled out four distances between the participants: 1) *intimate* (from 0 to 45 cm) – communication with children, wives and husbands, beloved, close friends; 2) *personal* (from 45 to 120 cm) – meetings, parties, conferences, etc.; 3) *social* (from 120 to 400 cm) – interpersonal communication with unfamiliar people; 4) *public* (from 400 to 750 cm) lecturer's speech in front of the audience [2, p.1005].

But proxemics is not only the distance between the communicators, but also the configuration that they make. Some psychologists prove that not just the distance between the communicators means a lot, but also the place and the angle to the other speakers.

According to all of the above, we can say that it is really important to teach students non-verbal means of communication, especially when it comes about teaching foreign spontaneous speech. During foreign spontaneous communication speakers can feel some tense or discomfort and using non-verbal means can release

this tension and make them feel more confident. Also non-verbal means are able to show their attitude to the other speakers. The correct combination of verbal and non-verbal means of communication helps students to break cultural barriers and to show their confidence and brilliant knowledge; it helps them to become competitive in the international labor market.

References:

1. Birdwhistell, Ray L. (1955): Background to Kinesics. In: ETC 13. P. 10-18. [in English]
2. Hall, Edward T. (1963). 'A System for the Notation of Proxemic Behaviour'. American Anthropologist. 65 (5): P. 1003-1026. [in English]
3. Kendon, Adam (2004): Gesture. Visible Action as Utterance. New York: Cambridge UP. ix+400 p. [in English]
4. Matthias, Bettina (2007): 'Show, don't tell!' Improvisational Theater and the Beginning Foreign Language Curriculum. In: Scenario 1/1, P. 56-69. [in English]
5. Piz, Allan (1995): Language of gestures: how to read the thoughts of other people by their gestures. – M.: IQ. 257 p. [in Russian]
6. Surkamp, Carola (2014): 'Non-Verbal Communication: Why We Need It in Foreign Language Teaching and How We Can Foster It with Drama Activities'. In: Scenario Volume 2014, Issue 2. P. 12-27. [in English]

Педагогічні науки

НЕЗАЛЕЖНЕ ОЦІНЮВАННЯ НАВЧАЛЬНОГО МАТЕРІАЛУ ЗА ДОПОМОГОЮ ТЕСТОВОГО КОНТРОЛЮ

Руснак В.Ф.

Малан Рахул

Вищий державний навчальний заклад України

«Буковинський державний медичний університет», м. Чернівці, Україна

асистент кафедри анатомії людини ім. М.Г. Туркевича

Однією з інноваційних форм інформатизованої системи освіти є тестування. Ця форма, надзвичайно популярна за кордоном, в останні десятиліття активно впроваджується в Україні і є одним із важливих кроків до реалізації Болонської конвенції, яка передбачає створення об'єктивної системи контролю отриманих знань і умінь, сформованості професійної та комунікативної компетентності [4]. Інформаційно-комунікаційні технології, технології й засоби інформаційно-комунікаційних мереж у поєднанні з педагогічними технологіями навчання сприяють формуванню і розвитку відкритого інформаційно-освітнього середовища навчання [1]. Процес контролю це одна з найбільш трудомістких і відповідальних операцій, пов'язана з гострими психологічними ситуаціями як для студентів, так і для викладача. З іншого боку його правильна постановка сприяє покращенню якості підготовки фахівців [5]. Безумовно, контроль, перевірка й оцінка результатів навчання – невід'ємні елементи навчально-виховного процесу, без яких неможливо уявити певний цикл педагогічної взаємодії між студентом і викладачем. Найбільш економічною формою контролю, а також об'єктивним показником засвоєння навчального матеріалу є тести [2]. Практика показала наступні переваги тестування над іншими формами контролю знань: упродовж досить обмеженого часу може бути перевірена якість знань, навичок у великій кількості студентів; реальним є самоконтроль; знання оцінюють об'єктивно; увага студента фіксується не на формуванні відповіді, а на осмисленні її суті; створюються умови для постійного зворотного зв'язку між студентом і викладачем; висока технологічність перевірки результатів тестування; незалежність результатів тестування від суб'єктивної думки тих, хто перевіряє [3].

Актуальність питань теорії і практики тестового контролю в теперішній час зумовлена вимогами модернізації вищої освіти в Україні в контексті Болонського процесу, коли новими концепціями освітнього процесу у вищій школі позначаються тенденції розвитку виміру навчальних досягнень за допомогою тестів.

Інтеграційна реформа освіти вимагає принципово нових педагогічних технологій. Успіх діяльності в умовах сьогодення визначається вмінням приймати нестандартні рішення, рішучістю, енергійністю. Ці якості важко сформувані без індивідуалізації і диференціації навчання. Рішення даних завдань викликає необхідність пошуку засобів, для розкриття індивідуальності особистості. Досвід західної системи освіти змушує звернутися до практики тестування, яка набула широкого поширення в навчально-виховному процесі. Тестовий контроль - це модернізована система визначення контролю знань, основним призначенням якого є введення відкритої, об'єктивної, незалежної процедури оцінювання навчальних досягнень.

Останнім часом з'явилися оригінальні методики розробки і застосування тестів. Великі перспективи перед тестами відкриваються в зв'язку з появою досить розвинених засобів діалогового спілкування людини з комп'ютером. Введення тестового контролю в процесі навчання підвищує мотивацію і зацікавленість до самовдосконалення. Тест являє собою швидке технічно порівняно просто складене випробування, проведене в рівних для всіх випробовуваних умовах і має вигляд такого завдання, рішення якого піддається якісному обліку і служить показником рівня набутих знань і практичних навичок. Тестування дає мотивацію до активізації роботи по засвоєнню навчального матеріалу та допомагає виявити і усунути прогалини в знаннях.

Тест складається з системи завдань, до кожного з яких додаються як вірні, так і невірні відповіді. З них вибирається той, який вважається вірним для даного питання. При цьому невірні відповіді містять таку помилку, яку можна допустити, маючи певні прогалини в знаннях.

Тестування є стандартизованою формою контролю в тому розумінні, що як процедура проведення тесту, так і оцінка рівня знань стандартні для всіх.

Таким чином перевагами тестового контролю можна рахувати такі чинники: оперативно виявляє знання, вміння і навички - це забезпечується тим, що завдання і питання підбираються в результаті аналізу матеріалу, дозволяє протягом короткого часу отримати уявлення про прогалини в знаннях, надає

керівнику можливість перевіряти знання, вміння і навички на різних рівнях і здійснювати диференційоване навчання, сприяє раціональному використанню часу, активізує мислення та дає можливість керівнику критично оцінити свої методи викладання.

Список літератури:

1.О.М. Соколюк Проблема оцінювання результатів освітнього процесу у відкритому інформаційно-освітньому середовищі навчання учнів / О. М. Соколюк // Інформаційні технології і засоби навчання. - 2017. - Т. 57, вип. 1. - С. 25-37.

2.Т.П. Танько Тестовий контроль знань студентів як умова модернізації освіти в Україні / Т. П. Танько // Витоки педагогічної майстерності. Серія: Педагогічні науки: зб. наук. праць Полтавського національного педагогічного університету ім. В. Г. Короленка. – 2010. - Вип. 7. - с.14-18.

3.І.М. Милютіна Тестування як ефективний метод перевірки професійної компетентності студентів / Милютіна І. М. [Електронний ресурс] // Форум педагогічних ідей «УРОК». – Режим доступу: http://osvita.ua/school/lessons_summary/edu_technology/15024/

4.А. Панков Болонський процес в Україні: pro et contra / А. Панков [Електронний ресурс] // Режим доступу: <http://www.software-testing.ru>

5.Д.Є. Швець Тестування як ефективна форма контролю та підвищення якості знань / Швець Д.Є. // Гуманітарний вісник ЗДІА. – Запоріжжя. – 2010. - випуск 41. - с.169-177.

ОБРИСИ МИТНОЇ ПОЛІТИКИ УКРАЇНИ НА ШЛЯХУ ДО ЄВРОІНТЕГРАЦІЇ

Савченко О.Р.

к.е.н., доцент кафедри менеджменту

Рівненський державний гуманітарний університет

Євроінтеграційний напрямок України як молодій, активно реформуючій країні є дуже складним і неоднозначним з точки зору переваг, проблем та викликів на цьому шляху. Перед Україною постає величезне коло складних та масштабних завдань, які вимагають рішучих та точних кроків від усієї системи державного управління, її єдиної злагодженої політики в різних напрямках. Особлива роль при цьому відводиться митній політиці.

Відповідно до статті 5 Митного кодексу України, *державна митна політика* являє собою систему принципів та напрямів діяльності держави у сфері захисту митних інтересів і забезпечення митної безпеки України, регулювання зовнішньої торгівлі, захисту внутрішнього ринку, розвитку економіки України та її інтеграції до світової економіки [1, с. 2].

У Європейському Союзі *митну політику* визначають як складову частину внутрішньої та зовнішньої політики держави, що здійснюється у рамках відповідних закріплених законом інституцій. Завданнями митної політики є забезпечення найефективнішого використання інструментів митного контролю та регулювання товарообміну на митній території, участі в реалізації торгово-політичних завдань щодо захисту внутрішнього ринку та стимулювання розвитку національної економіки [2].

Спільна митна політика Європейського Союзу спирається на митний союз, який передбачає поступову ліквідацію митних зборів та інших бар'єрів на шляху торговельних потоків між членами Союзу (кількісні обмеження, збори,

що стягують на тій же основі, що й борг, тобто тільки від іноземних продуктів і т. д.), а також створення загальної тарифної та митної політики між державами-членами Союзу та третіми країнами [2].

Аналіз останніх досліджень. Питання митної політики України досліджували вчені А. Дубініна, Ю. Дьомкін, П. Пашко, П. Дзюбенко, О. Білорус, Т. Ковальчук, Л. Деркач, В. Ващенко та ін. Поряд з цим, все ще недостатньою мірою досліджені питання митної політики України в контексті її активної євроінтеграційної спрямованості.

Оскільки з моменту підписання Угоди про асоційоване членство України в ЄС вже пройдено певний шлях та зроблено вагомі кроки, актуальним завданням є визначення митної політики в сучасному контексті зовнішніх змін.

Зважаючи на зазначене виклад поставленого завдання подано в наступній послідовності (рис. 1).



Рис. 1. Характеристика митної політики в контексті євроінтеграції України

З моменту підписання Угоди про асоціацію України та ЄС відносини сторін почали формуватися активніше у форматі економічної співпраці. Серед основних передумов варто відзначити: постійне зростання обсягів та розширення масштабів міжнародної торгівлі; ускладнення динамізму торговельних процесів; посилення вимог міжнародних організацій щодо

забезпечення вільного доступу іноземних товарів на внутрішні ринки та зниження національних торговельних бар'єрів тощо.

Процес євроінтеграції є неоднозначним з позиції вигод та загроз для України як партнера та члена ЄС (табл. 1). З одного боку, він формує сприятливі зовнішньоекономічні умови для країни, долає негативні процеси в зовнішній торгівлі, створює умови для ефективного захисту національних товаровиробників та зміцнює економічну безпеку держави, а з іншого боку – несе умови невизначеності торговельної політики, економічні ризики та витрати.

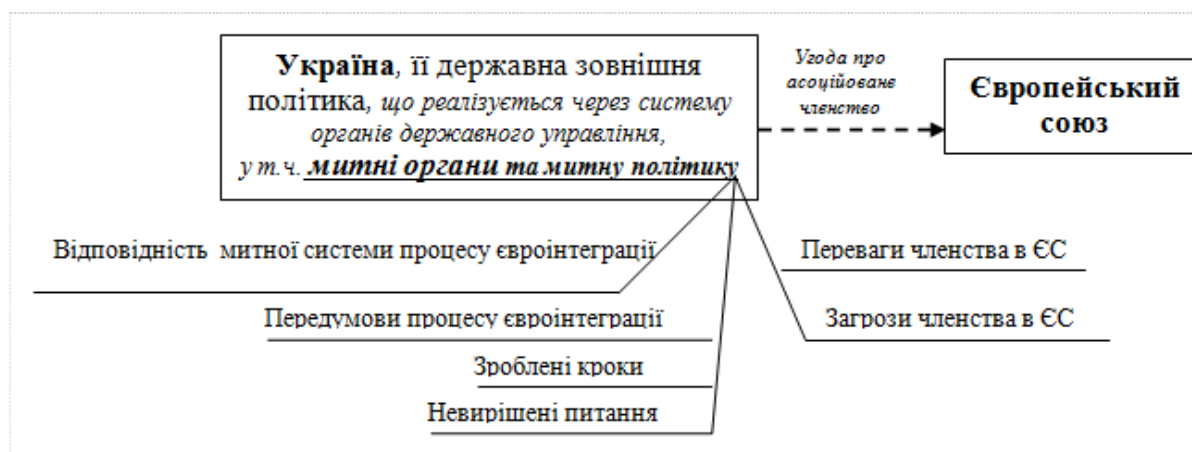
Таблиця 1

Переваги та загрози членства України в ЄС

<i>Переваги</i>	<i>Проблеми/недоліки</i>
<ul style="list-style-type: none"> - спрощення доступу до ринку збуту українських товарів у ЄС; - приплив іноземних інвестицій; - поліпшення економічного іміджу України у світі; - прискорене реформування економіки та вітчизняної митної справи відповідно до вимог ЄС; - застосування перехідного періоду для тарифної лібералізації; - забезпечення на перспективу можливості лібералізації торгівлі за умовами угод про вільну торгівлю у регіоні ПЄМ; - наближення до завершального етапу створення системи технічного регулювання, горизонтально гармонізованої з відповідною системою ЄС; - можливості уникнення антидемпінгових мит; - кращі торгові можливості для виробників автомобільних комплектуючих, деревообробної і текстильної промисловості, виробництва взуття та машинобудування; - можливості підвищення конкурентоспроможності с/г продукції шляхом адаптації до вимог ЄС; - декриміналізація товарної контрабанди; - забезпечення високого рівня безпеки продукції та послуг, витіснення з ринку дешевих товарів, захист прав споживачів тощо 	<ul style="list-style-type: none"> - складність процесу вступу; - загрози неконтрольованого відкриття національних ринків; - недостатня можливість застосування захисних механізмів ключових галузей економіки внаслідок лібералізації вітчизняного ринку для європейської продукції; - ризики зниження експортного потенціалу; - ризики створення конкуренції для українських товаровиробників; - ризики значного обсягу витрат на пристосування вітчизняних підприємств до нової системи технічного регулювання, горизонтально гармонізованої з європейською; - недостатнє урахування специфіки українського національного господарства при запровадженні тарифних квот на експорт українських товарів, що призводить до швидкого вичерпання річних обсягів безмитних квот за окремими групами товарів, а в інших – до їх незатребуваності [3]; - захист ЄС власних економічних інтересів в односторонньому порядку [4], інше

Досліджуючи поставлене завдання, актуально визначити головні «вузькі» місця системи митних органів, які одні з перших повинні впроваджувати законодавчі, структурно-функціональні, технічні та інші зміни.

Окремі проблеми діяльності митних органів України: невідповідність системи законодавчо-правового забезпечення регулювання системи державного управління митними органами; надмірна зарегульованість функціонування митної системи в цілому, що не сприяє активізації ЗЕД; невідповідність національної регуляторної політики України; витратність процесу митних процедур; корупція; відставання митного контролю від сучасних потреб пропускної здатності та світових стандартів контролю товарів через застарілість технічного оснащення, погана транспортна інфраструктура та бюрократія; недостатньо ефективне функціонування системи «єдиного вікна» в Україні як ключового елемента механізму спрощення процедур торгівлі (відсутність у деяких регіонах комп'ютерного забезпечення та мережі Інтернет, навичок персоналу, використання паперових носіїв, тощо); суттєві часові витрати на проведення митних процедур, застарілі механізми роботи, інше.

Зазначені проблеми свідчать, що митна справа в Україні потребує значного вдосконалення її системи та *реформування у напрямку наближення до європейських стандартів*. Поряд з цим, за короткий час досягнуто чимало. Серед важливих перших кроків зроблено наступне: укладено угоди про вільну торгівлю (УВТ) із такими учасниками ПЕМ, як ЄС, ЄАВТ, Грузія, Македонія, Молдова, Чорногорія та ін. Загалом, за участю України укладено 16 угод про вільну торгівлю, які включають 45 держав; призупинено режим вільної торгівлі з Росією; ратифіковано Угоду про спрощення процедур торгівлі, впроваджено систему «єдиного вікна», інституту УЕО; Україною набуто статусу учасниці Регіональної конвенції про пан-євро-середземноморські преференційні правила походження; створено систему технічного регулювання, горизонтально гармонізовану з відповідною системою ЄС; прийнято Стратегію СФЗ України; Україною отримано статус організації-компаньйона (CSB) зі стандартизації в CEN та CENELEC; підписано Меморандум про взаєморозуміння між

Національним органом стандартизації та ETSI; у ЄС визнано діяльність Національного агентства з акредитації України (НААУ); прийнято Стратегію управління державними фінансами на 2017-2021 рр. та Концепцію реформування Державної фіскальної служби України, інше.

Поряд із зазначеними досягненнями, серед *невирішених питань*, які все ще гальмують розвиток України як повноцінного партнера на міжнародній арені, а сучасну митну службу як таку, що не здатна забезпечувати інтеграційні та глобалізаційні процеси, залишаються потреби: зміни структури митних органів; вдосконалення системи регулювання митної діяльності, її напрямів та концепцій, принципів, методів, цілей та завдань, інструментів впливу; застосування вмілого менеджменту митної політики, використання сучасних інформаційних і комунікаційних технологій; нової кадрової політики; урегулювання чинного законодавства; модернізації національної регуляторної політики України, зокрема в секторі тарифного та нетарифного регулювання ЗЕВ; підвищення рівня захисту національних інтересів держави з одночасним упровадженням міжнародних вимог та стандартів, принципів ефективної логістики, чітких та зрозумілих правил торгівлі; аудиту та регламентування митних процедур і процесів відповідно до світових стандартів, їх спрощення; створення максимально сприятливого середовища для учасників ЗЕД; модернізації ІТ-системи митниці; безпеки митних даних; реформи системи оцінки митної вартості товарів; розвитку міжнародного митного співробітництва в частині: ефективної роботи в ЄС, засвоєння масштабного правового доробку ЄС, скорочення перехідного періоду, економічного та соціального зближення, спільного патрулювання державного кордону, посилення аналітичних можливостей ДФС щодо виявлення можливих ризиків та порушень митного законодавства, розвитку співпраці оперативних органів, розширення мережі та функцій контактних пунктів тощо.

Прискорення реформ у митній сфері дозволить Україні швидше набути статусу рівноправного партнера у міжнародному колі співпраці та як результат отримувати переваги від співробітництва та вільної торгівлі з ЄС.

Список літератури:

1. Митний кодекс України від 13.03.2012 №4495-VI : чинне законод. із змін. та допов. станом на 26 лютого 2018 р. / Офіційний сайт Верховної Ради України. - [Електронний ресурс]. – Режим доступу : zakon2.rada.gov.ua/laws/show/4495-17.
2. Договір про заснування Європейської Спільноти 1957 р. [Електронний ресурс]. – Режим доступу : http://zakon2.rada.gov.ua/laws/show/994_017.
3. Туніцька Ю.М. Національна митно-тарифна та нетарифна політика за умов євроінтеграції / Ю.М. Туніцька // Економіка і суспільство. – 2018. - № 17. – С. 74-84.
4. Устименко В.А. Економіко-правові ризики та можливості реалізації Угоди про асоціацію з ЄС : стенограма наук. доп. на засіданні Президії НАН України (11 жовтня 2017 р.). Вісник НАН України. 2017. № 12.

Інші професійні науки

ПРОБЛЕМА ІДЕНТИФІКАЦІЇ БЛОГОСФЕРИ ЯК ОКРЕМОГО ЖАНРУ ЖУРНАЛІСТИКИ ТА КЛЮЧОВІ ОСОБЛИВОСТІ СТВОРЕННЯ БЛОГІВ

Савчук Р.Л.

кандидат філологічних наук, доцент кафедри журналістики,
ДВНЗ «Прикарпатський національний університет
імені Василя Стефаника», м. Івано-Франківськ

Іванків Н.П.

студентка, ДВНЗ «Прикарпатський національний університет
імені Василя Стефаника», м. Івано-Франківськ

Постановка проблеми. Блогосфера – це новітнє явище, що стрімко розвивається. Воно виокремилася в окрему структуру, однак його жанрова

приналежність у журналістиці залишається невизначеною. Це й зумовлює актуальність нашого дослідження.

Аналіз останніх досліджень і публікацій. Популяризація блогів набула значних масштабів відносно нещодавно. Через невеликий вік блогосфери, кількість досліджень теми обмежена. Здебільшого над вивченням блогів працюють сучасні дослідники О. Голік, Л. Лазарева, О. Михайлова, Б. Потятиник, М. Рудик, Л. Ярошенко та ін. Дотичними до аналізу блогосфери є праці стосовно публіцистичних жанрів журналістики Д. Григораша, В. Здоровеги, І. Михайлина, А. Тертичного, В. Шкляра тощо.

Мета і завдання статті: проаналізувати процеси становлення та ідентифікації блогосфери через призму класичної журналістики, що сприятиме з'ясуванню її ролі та місця в сучасному інформаційному просторі; визначити ключові особливості створення блогів.

Виклад основного матеріалу. З кожним днем блоги набувають все більшої популярності та розповсюдженості. Передумовою цього став розвиток свободи слова у всесвітній мережі Інтернет наприкінці ХХ століття. У праці журналістикознавця Б. Потятиника, який вивчав феномен блогів у контексті новітніх медіа, знаходимо першу офіційну згадку про них: «Термін «блог» веде свій родовід від 17 грудня 1997 р., коли Джон Бергер вжив слово weblog (пізніше воно трансформувалося в іменник blog) стосовно свого мережевого журналу Robot Wisdom. Спочатку було дієслівне словосполучення logging the Web, що можна перекласти, як «вести в мережі щоденник» [7].

Саме поява блогів в інформаційному просторі зумовила виникнення назви для умовної площини їхнього розповсюдження – блогосфери. Л. Лазарева під названим терміном розуміє «сукупність усіх блогів як соціальну мережу і динамічну інформаційну оболонку» [2]. Ці фактори відповідно спровокували потребу в ідентифікації особи, що створює такі матеріали, оскільки, першочергово, їх не розглядали як прояв журналістики. З огляду на це, авторів стали називати блогерами (похідна форма від терміну «блог»).

З'ясовуючи місце блогосфери в журналістиці, варто окреслити характеристики, за якими визначається приналежність блогів до окремої жанрової категорії. Пояснення цьому знаходимо в структурі журналістських творів. У кожному з них можна простежити певні особливості: вони вирізняються за формою, розміром і словниковим навантаженням тексту. Власне ці відмінності й передували виникненню журналістських жанрів, які згрупували матеріали за їхніми ключовими характеристиками.

За визначенням І. Михайлина, «жанр – це певним чином окреслений зміст, що «відшукав» найбільш зручну форму для свого втілення» [4]. Слід зазначити: «найбільш зручну форму» кожен автор обирає самостійно, відповідно до своїх умінь та можливостей.

За класичною теорією виділяють три основні групи журналістських жанрів: інформаційні, аналітичні та публіцистичні. Кожен із них в інтерпретації різних науковців поділяється на підвиди. Наприклад, В. Шкляр представляє жанрову систему журналістики так: «Інформаційні жанри: замітка, звіт, репортаж, інтерв'ю. Аналітичні жанри: кореспонденція, стаття, коментар, рецензія, огляд. Художньо-публіцистичні жанри: нарис, фейлетон, памфлет, етюд, есе» [8].

Так, перші дві групи жанрів репрезентують ключовий принцип журналістики – об'єктивізм. Для інформаційних достатньо висвітлити відповідь на 5 запитань: «хто?» «що?» «де?» «коли?» «як?», а в деталізованій формі можна ще додати «чому?» і «навіщо?». Натомість аналітичні є більш розширеними, оскільки в них простежуються причинно-наслідкові зв'язки, які в ідеалі висвітлюються абсолютно об'єктивно, за допомогою достатньої кількості різних точок зору, залежно від ситуації.

Отже, блогосфера виступає повною протилежністю принципу «тримати своє бачення при собі». Суб'єктивізм – визначальна риса й феномен блогів. Саме вільна форма та свобода вираження власного світогляду, ймовірно, і є тією першопричиною їхньої популярності в сучасному інформаційному просторі.

Серед класичних жанрів окремо варто виділити художньо-публіцистичні, або просто публіцистичні. За особливостями написання вони найбільш наближені до блогів. За словами В. Здоровеги: «Публіцистика – це твори, в яких оперативно досліджуються й узагальнюються з особистих, групових, державних, загальнолюдських позицій актуальні факти та явища з метою впливу на громадську думку, суспільну свідомість, а відтак на соціальну практику» [1]. Дослідник пояснює, що для таких матеріалів важлива не тільки новизна фактів, а насамперед новизна думки, бо вміння оригінально мислити є однією із першорядних ознак публіцистичного таланту, хоча цим талант публіциста не вичерпується.

Таким чином, наведена характеристика підтверджує думку: пріоритетним для публіцистичних жанрів виступає авторське начало журналістських творів, тому вони найбільш дотичні за своїми особливостями до блогів. Однак не варто робити поспішних висновків про те, що блогосферу необхідно включати до цієї групи журналістських матеріалів, опираючись на класичну теорію. Щоб визначити вектор руху для ідентифікації блогів в інформаційному просторі, потрібно повернутися до пояснення терміну «блог». Зауважимо: кожен дослідник інтерпретує поняття по-своєму, проте більшість сходяться на тому, що найточнішим є ототожнення блогу з персональним щоденником.

Так, Л. Лазарева бере за основу визначення блогу як веб-сайту або його розділу, що містить датовані записи мультимедійного характеру, розташовані у хронологічному порядку, з можливістю їхнього оцінювання та коментування [2]. Натомість Р. Кухарчук подає більш стисле та узагальнене пояснення терміну: блог – це той самий щоденник, тільки створений онлайн, в Інтернеті. Іншими словами, якщо традиційний запис у щоденнику приховували за сімома замками, то запис у блозі навпаки призначений для найширшого кола читачів. До того ж, успішним вважається той блогер, що має найбільшу читацьку аудиторію [6].

Отже, через абсолютну відкритість блогів для суспільства, дискусії серед дослідників стосовно повноцінності цих матеріалів як журналістського жанру

тривають і досі. Адже завдяки доступності мережі Інтернет та можливості просування власних публікацій на різноманітних платформах, блогером зараз може стати кожен охочий. На наш погляд, все ж варто розмежовувати авторів на тих, хто створює блоги професійно, у рамках своєї журналістської діяльності, та аматорів.

Підсумовуючи визначення блогу в контексті саме журналістських жанрів, підтримуємо думку Б. Потятиника, що блоги під однойменними рубриками відомих інтернет-видань не доповнюють професійну журналістику чи становлять альтернативу до неї. Такі матеріали сьогодні є органічною і невід'ємною частиною професійної журналістики [7].

Таким чином, проведений аналіз дав змогу констатувати, що блоги – це не настільки нове явище, як добре забуте старе. Проте не слід помилково вважати цю спорідненість за абсолютну тотожність. Із цілковитою впевненістю можна стверджувати, що за своєю природою блогосфера має дотичності з класичним вченням про класифікацію журналістських творів, але не більше. Однак блоги не підпадають під жодні шаблонні рамки, оскільки апріорі не можуть бути віднесеними до традиційних жанрів журналістики. Сам факт їхньої появи – це сфера діяльності виключно новітньої журналістики, яка наразі знаходиться у процесі формування та встановлення.

Отже, блогосферу можна назвати своєрідним проявом еволюції авторського «я» в журналістиці. Блоги завжди актуальні й користуються попитом. Про успішні результати свідчать дані здійснених аналізів споживацької аудиторії, які яскраво демонструють затребуваність окресленого інформаційного продукту серед читачів. Наприклад, О. Михайлова зазначає: «Довіра аудиторії до такого інформаційного джерела, як блоги, зростає, тоді як традиційні ЗМІ її втрачають» [5]. За словами дослідниці, авторитетне інформаційне агентство Reuters навіть домовилося з великими співтовариствами блогерів, щоб його власні новини супроводжувалися їхніми коментарями та посиланнями на онлайн-ві дискусії.

Слід виокремити особливості написання блогів, де найкраще – нагода вести розмову із читачем від першої особи, а найгірше – неможливість створювати без натхнення. Якщо будь-яку статтю можна змусити себе написати в рамках редакційного завдання, то тут це не працює. Все дуже просто – читачі відчують щирість. Шаблонність давно не в моді, цінуються насамперед людські якості, які максимально наближують до аудиторії. Текст потрібно створювати так, щоб не було нудно і його не закинули після першого ж речення чи абзацу.

Оскільки публіцистика безпосередньо пов'язана з літературою, то блоги можна порівняти з хорошою книгою – вони повинні «затягувати». Це той випадок, коли опис відіграє особливу роль: потрібно словами розповісти про все так, щоб читач зміг собі це уявити. Журналіст фактично повинен бути провідником у своєму віртуальному мікросесвіті, вміти вибудовувати і структурувати його, щоб наступних історій чекали з нетерпінням.

Не менш важливою для блогів є тема. Тут найважливішим виступає світобачення автора та його обізнаність не тільки з актуальними проблемами суспільства, але й одвічними питаннями. Часто найважче обговорювати теми світобудови, адже багато було сказано до тебе. Таким чином, блогери намагаються висвітлювати не тільки власні переживання, адже читачі можуть оцінити це як егоїзм. Їм треба бути щирим і описувати справжні почуття. Однак блогерам не варто забувати про тих, для кого створюють текст, адже, щоб вибудувати довіру, потрібно дуже багато зусиль і так мало, щоб її втратити. Необхідно пам'ятати: журналіст несе відповідальність за написане перед читачами.

Аналіз особливостей блогів засвідчує, що традиційний підхід до створення журналістських матеріалів для них не актуальний. Все розпочинається із натхнення і по-іншому ніяк. Воно може «спіймати» автора вдома, на вулиці, в автобусі; вдень, чи, найчастіше, вночі. Виникає першим заголовком чи текст теж залежить від настрою, або від теми. Здебільшого, часу на те, щоб обдумувати назву, коли блогера переповнює потік думок, немає,

тому вона виникає вже як наслідок із написаного, як і задумано класичною теорією журналістики. Все ж бувають і такі ситуації, коли новостворений документ із готовою назвою може чекати декілька днів або тижнів, поки знайдуться відповідні слова, щоб проілюструвати потрібну думку. Головне, що потрібно пам'ятати створюючи блог – сучасний читач прагне стислості. Це стосується не тільки назви матеріалу, але й тексту загалом.

Як уже зазначалося, необхідно висвітлювати те, що на часі, або ж поза часом, тобто ніколи не втрачає своєї актуальності. Адже, якщо журналіст створює багато блогів, то швидко може вичерпати ідеї для спілкування із читачами. Саме тоді в нагоді стануть «вічні теми», яких об'єднує одне слово – стосунки: між людьми, між країнами, між людиною і суспільством, між людиною та її хобі тощо. Слід також пам'ятати, що кожен із зазначених проблем завжди можна окреслити з власного ракурсу.

З огляду на процес виникнення блогів, інколи виникає враження, що вони створюють себе самі. Це як голос зсередини, де журналіст виступає лише матеріальним провідником, що забезпечує текстове відтворення потоку думок. Варто відзначити й те, що автору не завжди вдається передати все, що хотілося б, оскільки часто життєві обставини заважають творчості. Блогеру доводиться абстрагуватися і знаходити час для концентрації і написання наступної історії, адже читачі не можуть півроку чекати нової публікації.

Висновки та перспективи подальшого розвитку. Отже, проведене дослідження дає змогу визначити: блоги мають ряд унікальних особливостей, серед яких доволі різноманітні форми викладу та оформлення матеріалу. Однак, у цій свободі вираження думок прослідковуються закономірності, тому найближчим часом блогосферу можуть повноцінно визнати окремим жанром. Наразі блоги знаходяться у площині досліджень та доведень, що свідчить про факт їх існування як новітньої форми подачі інформації. З огляду на дотичність із публіцистичними жанрами журналістики, залишається перспективним питання щодо можливого внесення блогів до наявної класифікації, хоча доцільнішим, на наш погляд, було б їхнє виокремлення не просто в контексті однієї з підгруп

публіцистичних жанрів, а все ж у рамках введення четвертої групи жанрів – новітньої.

Список літератури:

1. Здоровега В. Теорія і методика журналістської творчості [Електронний ресурс] / Володимир Здоровега // Електронна бібліотека України. – Режим доступу: <http://194.44.152.155/elib/local/sk682275.pdf>
2. Лазарева Л. Блог як надсучасний засіб масової комунікації [Електронний ресурс] / Лілія Лазарева // Бібліотека наукових статей. – Режим доступу: <http://www.stattionline.org.ua/obraz/33/2256-blog-yak-nadsuchasnij-zasib-masovo%D1%97-komunikaci%D1%97.html>
3. Михайлин І. Л. Основи журналістики [Електронний ресурс] / І. Л. Михайлин // TextBook. – Режим доступу: <https://textbook.com.ua/zhurnalistika/1473446937/s-17>
4. Михайлова О. Українська блогосфера як територія репрезентації моделей громадянської ідентичності [Електронний ресурс] / Ольга Михайлова // Інститут політологічних і етнонаціональних досліджень ім. І. Ф. Кураса НАН України. – Режим доступу: http://www.ipiend.gov.ua/uploads/pm/pm_57_58/mykhailova_ukrainska.pdf
5. Новый журналист. Как освоить медиапрофессию : научное пособие / под. общ. ред. Р. Кухарчука. – К. : Брайт Стар Паблшинг 2014. – 208 с.
6. Потятиник Б. Інтернет-журналістика: межі професії [Електронний ресурс] / Борис Потятиник // Медіакритика. – Режим доступу: <http://www.mediakrytyka.info/za-scho-krytykuyut-media/internet-zhurnalistyka-mezhi-profesiyi.html>
7. Шкляр В. Система жанрів [Електронний ресурс] / Володимир Шкляр // Електронна бібліотека Інституту журналістики. – Режим доступу: <http://journalib.univ.kiev.ua/index.php?act=article&article=417>

ВАЖЛИВІСТЬ ЕКОЛОГІЧНОГО ВИХОВАННЯ УЧНІВ ПОЧАТКОВИХ КЛАСІВ

Сасенко Ю.О.

Мелітопольський державний педагогічний університет імені Богдана

Хмельницького

асистент кафедри початкової освіти

ORCID 0000-0001-9174-7684

Шульга Ю.Р.

Мелітопольський державний педагогічний університет імені Богдана

Хмельницького

студентка

У наш час проблеми екологічного характеру загострюються настільки, що виникає необхідність в організації заходів щодо попередження недбалого ставлення до природи. Одним із значущих заходів в напрямку організації екологічної безпеки світу стало впровадження екологічного виховання в діяльність навчальних закладів.

Перш за все необхідно розібратися в тому, що таке «екологічне виховання». Екологічне виховання – це цілеспрямований розвиток у підростаючого покоління високої екологічної культури. Виникають безліч свіжих поглядів на принципи його здійснення, педагогічна теорія і практика рясніють широким спектром ідей і підходів до формування у молодших школярів активної екологічної свідомості. В ході екологічного виховання в свідомості дитини, по-перше, вистояється певна система наукових знань природознавчого характеру, і, по-друге, формується ціннісне ставлення до природи, виробляються навички гуманного, дбайливого ставлення до навколишнього світу.

Питаннями екологічного виховання та освіти займається досить багато педагогів. Величезна заслуга належить таким видатним ученим педагогам і методистам, як А.С. Макаренко, А.Я Герд, Ж.-Ж. Руссо, І.Г. Песталоцці, І.П. Підласий, М.Н. Скаткін, В.А. Сухомлинський та ін.

Екологічне виховання повинно бути орієнтоване на те, щоб учень, знаючи вимоги і норми поведінки в природному середовищі, не тільки формально виконував їх, але і усвідомлював об'єктивну необхідність цих вимог. Інтерес до природи є рушійною силою в процесі пізнавальної діяльності кожного молодшого школяра. Навколишнє середовище сприймається дитиною в усьому її різноманітті: як життєвий простір, естетична цінність, сфера прояву і реалізації його інтересів. Щодня спостерігаючи природні об'єкти і явища, школяр набуває базові знання про устрій світу.

Екологічне поведінка складається з окремих вчинків (сукупність конкретних дій, умінь і навичок) і відносин людини до вчинків, на які впливають цілі і мотиви особистості.

В екологічного виховання є дві сторони: перша – екологічна свідомість, друга – екологічну поведінку.

Екологічна свідомість виконує важливі функції:

- освітня функція допомагає школярам усвідомити природу як середовище проживання людини;
- розвиваюча функція реалізується в процесі формування у дітей вміння осмислювати екологічні явища, встановлювати зв'язки і залежності;
- виховна функція проявляється у формуванні в учнів морального і естетичного ставлення до природи;
- організуюча функція полягає в стимулюванні активної природоохоронної діяльності учнів;
- прогностична функція екологічної свідомості полягає в розвитку у дітей вміння передбачати можливі наслідки тих чи інших дій людини в природі;

Головним завданням початкового ступеня загальної освіти стає створення оптимальної педагогічного середовища для розвитку дітей в процесі діяльності

екологічного спрямування. В даному контексті дуже важливим є вибір ефективних форм і методів екологічного виховання. Ефективним методом ознайомлення з природними об'єктами і формування вміння встановлювати причинно-наслідкові зв'язки між ними є експериментування – проведення спільно з педагогом дослідів. Експерименти дозволяють дітям не тільки виявити властивості природних об'єктів, а й сформувавши ряд уявлень про можливості їх використання в людській діяльності.

В якості ефективного засобу екологічного виховання молодших школярів використовується дитяча література. Сучасні автори приділяють велику увагу темам взаємозв'язку людини і природи, від них дитина дізнається про те, навіщо потрібні ліси, гори, рослини і тварини.

Величезне значення для формування екологічної свідомості молодшого школяра має організація трудової діяльності в природі. У багатьох загальноосвітніх закладах діти отримують можливість практичного залучення до екологічної діяльності в процесі догляду за тваринами і рослинами. Праця в природі формує у маленької людини гуманність, почуття жалю, ціннісне ставлення до трудової діяльності.

Імітаційні екологічні ігри засновані на моделюванні екологічної реальності і предметного змісту екологічної діяльності. Наприклад, гра «Хто, де живе?» Розкриває залежність поширення тварин від умов середовища проживання.

Ігри – змагання екологічного змісту засновані на стимулюванні активності учасників у придбанні та демонстрації екологічних знань і умінь. До цього типу належать конкурси: кросвордів, загадок, проектів, подорожей і т.д. Вони широко використовуються в практиці роботи шкіл.

Проведення екскурсій створює сприятливі умови для з'ясування першокласниками естетичної цінності природи та виховання гуманного ставлення до неї. Буваючи з дітьми на природі, вчитель привчає їх все помічати навколо і висловлювати своє захоплення природою.

Отже, в епоху стрімкого технократичного і інформаційного розвитку

людської цивілізації, дуже важливо виховувати в дітях сприйняття себе як частини природного світу, екосистеми. Формування на самих ранніх етапах розвитку особистості відповідального і дбайливого ставлення до навколишнього середовища, поза якою неможливо її існування, є неодмінною умовою стабільного розвитку сучасної держави.

Список літератури:

1. Вороніна Л. Екологічне виховання: сучасні аспекти / Л. Вороніна // Шкільний світ. – 2002. – № 38.
2. Захмарна К.П. Формування в учнів відповідального відношення до природи // Початкова школа. – 2005. – № 3.
3. Шишкіна Ю.О. Готовність майбутніх учителів початкових класів до екологічного виховання // Науково педагогічний журнал «Педагогічні науки: теорія, історія, інноваційні технології» / Видавець: Сумський державний педагогічний університет імені АС Макаренка. – 2014 р. – Випуск 4. – стор. 392-400.
4. Шишкіна Ю.О. Професійна підготовки майбутніх учителів початкових класів до екологічного виховання учнів // Психолого-педагогічні проблеми сільської школи / Видавець: Уманський державний педагогічний університет імені Павла Тичини. – 2013 р. – Випуск 46. – стор. 263-267.
5. Янчук І. Проблема формування екологічного світогляду учнів / І.Янчук // Завуч. – 2003. – Груд. (№ 34).

Педагогічні науки

ІННОВАЦІЙНІ ТЕХНОЛОГІЇ У НАВЧАННІ ДРУГОЇ ІНОЗЕМНОЇ МОВИ МАЙБУТНІХ ФІЛОЛОГІВ

Сажко Л.А.

Київський університет імені Бориса Грінченка,
к.п.н, проф., професор кафедри германської філології

Однією з основних особливостей розвитку сучасної мовної освіти в Україні є полікультурність, яка досягається шляхом навчання та виховання, залучення до пізнання культур інших народів, формування у молодого покоління планетарної свідомості жити та співпрацювати у багатонаціональному середовищі. Явище полікультурності тісно пов'язане із плюрилінгвізмом або багатомовністю, адже мова є частиною культури, особистість пізнає культуру іншого народу завдяки оволодінню мовою цього народу. Зазначений фактор впливає на розширення спектра іноземних мов, якими оволодівають у середніх та вищих закладах освіти.

У процесі вивчення другої іноземної мови (ІМ) майбутні філологи мають можливість збагатити індивідуальну картину світу, підвищити свій загальний рівень освіченості і культури, прилучитися до духовної спадщини народів, мова яких опановується. У студентів синтезуються знання як про специфіку рідної мови та культури, так і першої та другої іноземних мов та культур, відбувається осмислення іншого способу життя, розуміння місця власної культури у глобальному світовому просторі.

Необхідно зазначити, що різними аспектами методики навчання другої ІМ займалися як вітчизняні, так і зарубіжні науковці. Серед них можна назвати І.Л. Бім, М.В. Баришнікова, Н.Д. Гальскову, Б.А. Лапідуса, Т.А. Лопарьову, М.І.Реутова, А.О. Анісімову, І.В.Дубко, Н.М.Чичеріну, А.В.Щепілову, G.Neuner, B.Hufeisen та ін. Однак, на нашу думку, існує ще ціла низка питань щодо удосконалення процесу навчання другої ІМ, які потребують свого вирішення. Так, наприклад, актуальною проблемою цього напрямку є використання *інноваційних педагогічних технологій*, адже для опанування другої ІМ як у середніх, так і вищих навчальних закладах відводиться менше годин у порівнянні з першою ІМ. У зв'язку з цим фахівці з методики викладання ІМ постійно здійснюють пошук нових шляхів удосконалення та інтенсифікації навчального процесу.

Звернімось до поняття *інноваційні педагогічні технології*. Як зазначають науковці, такими технологіями є поєднання новаторських способів, прийомів,

засобів навчання, використання яких сприяє активізації навчального процесу з ІМ та досягненню високих результатів [3]. У межах вирішення завдання формування у студентів іншомовної комунікативної компетентності (ІКК), володіння першою ІМ буде домінувати до того часу, поки фахівці не усвідомлять, що організація навчання другої ІМ потребує дещо інших підходів. Саме впровадження інноваційних технологій може стати тим імпульсом, який допоможе значно підвищити рівень володіння майбутніми філологами ІКК з другої ІМ.

Найбільш актуальними у зазначеному аспекті можна назвати такі технології: *навчання у співпраці, ігрова діяльність, проблемне навчання, програмоване навчання, інтегроване навчання, метод проектів* та інші. Метою технології *навчання у співпраці* є оволодіння студентами ІКК на такому рівні, який відповідає його індивідуальним здібностям. Ця мета досягається завдяки основній ідеї навчання у співпраці – навчання у колективі, виконання особистого завдання, робота в групі на спільний результат, який залежить від внеску кожного. Формами, в яких здійснюється навчання у співпраці, є: *«Навчання в команді», «Ажурна пилка», «Круглий стіл», «Інтерв'ю», «Навчаємось разом», «Дослідницька робота», «Кейс-метод».*

Актуальним також залишається використання *ігрових видів діяльності* на заняттях з другої ІМ. Хоча прийоми ігрової діяльності давно відомі, своєї привабливості та актуальності вона не лише не втрачає, а навпаки, розширює можливості удосконалення процесу оволодіння студентами ІКК. Використання ігрових елементів створює сприятливий психологічний клімат на занятті, наближає процес навчання до реальних умов спілкування, допомагає студентам розкрити свій інтелектуальний потенціал [4].

Проблемне навчання передбачає використання у навчальному процесі таких ситуацій спілкування, у яких виникають неочікувані моменти, що спонукають приймати нестандартні рішення [7]. Таке навчання стимулює студентів до відповідних мовленнєвих дій для вирішення проблеми. В даному контексті ми розглядаємо проблему як утруднення особистісного характеру,

що виникло в процесі спілкування. Ситуації, які містять певну проблему і потребують від її учасників виконання необхідних мовленнєвих дій для її вирішення, назвемо *проблемно-комунікативними*. В процесі навчання студентів мовних спеціальностей бажано використовувати саме проблемно-комунікативні ситуації, так як за таких умов студент шукає спосіб вирішення проблеми, активізує свої мисленнєві здібності для здійснення необхідних мовленнєвих дій, намагається реалізувати свій інтелектуальний потенціал.

Сучасне *програмоване навчання* пов'язане з комп'ютерними телекомунікаціями, використання яких дає змогу значно підвищити ефективність навчального процесу. Однак необхідно зауважити, що матеріал, який пропонується з метою опанування, має бути ретельно відібраним, інтерпретованим та структурованим для дидактичних цілей. Викладач повинен також навчити студентів здійснювати пошук необхідної інформації, організувати самостійну навчальну діяльність з допомогою Інтернет-ресурсів. Також треба підкреслити, що використання мультимедійних засобів має низку переваг для навчання ІМ. Серед таких можна назвати: одночасне використання декількох каналів сприйняття, організація нових форм взаємодії викладача та студентів в навчальному процесі, реалізація принципу індивідуалізації, здійснення диференціації в навчанні студентів з різним рівнем підготовки, використання додаткових способів мотивації до оволодіння ІМ, удосконалення механізмів керування навчальною діяльністю. Є.С. Полат зазначає також, що актуальною стає інтеграція очних та дистанційних форм навчання ІМ з використанням Інтернет-ресурсів [6, с.26].

Звернімось до такої технології, як *інтегроване навчання*. Е.Г. Азімов та А.М. Щукін визначають його як навчання, що заперечує розподіл знань за окремими дисциплінами; як навчання, яке пов'язане із цілісним сприйняттям світу, що повністю відповідає сучасним поглядам на процес навчання та його результати [1, с.93]. Враховуючи вищезазначене, можемо стверджувати, що інтегроване навчання ІМ є процесом взаємопов'язаного формування мовленнєвих, мовних, лінгвосоціокультурної та навчально-стратегічної

компетентностей на основі зразків іншомовної культури, із залучення навчальних матеріалів інших предметів, використанням різноманітних засобів і форм навчання та новітніх технологій. Інтегроване навчання дає можливість розширювати пізнавальні інтереси студентів, розвивати їхні здібності, стимулювати до самостійної та творчої діяльності.

Метод проектів набув широкого розповсюдження в практиці навчання ІМ як технологія дослідницької, пошукової діяльності. Створення проекту є самостійною, творчою роботою студентів, в якій мовленнєве спілкування органічно вплітається в емоційно-інтелектуальний контекст іншої діяльності (рольової гри, створення презентації тощо). Студенти активно взаємодіють один з одним, здійснюють пошукову діяльність із особистісно значущої проблеми, що дає можливість проявити власну ініціативу, фантазію, креативність та самостійність у вирішенні окресленого завдання [2,5,6,7].

Вищезазначене уможлиблює дійти такого висновку: використання інноваційних технологій у навчанні другої ІМ сприятиме як удосконаленню процесу формування ІКК майбутніх філологів, так і розвитку їхніх інтелектуальних здібностей, набуття особистісно значущих для кожного знань та вмінь. Наступним кроком нашого дослідження буде вивчення проблеми використання Інтернет-ресурсів у навчанні другої ІМ студентів мовних спеціальностей.

Список літератури

1. Азимов Э. Г., Щукин А. Н. Новый словарь методических терминов и понятий (теория и практика обучения языкам). – М. : Издательство ИКАР, 2009. – 448 с.
2. Арванітопуло Е. Г. Навчальні проекти з іноземної мови для учнів старшої школи // Іноземні мови. – 2007. - №1. – С. 14-18.
3. Дичківська І. М. Інноваційні педагогічні технології : [навч. посіб.] / І. М. Дичківська. – К. : Академвидав, 2004. – 352 с.
4. Конышева А.В. Игровой метод в обучении иностранному языку. – СПб.: КАРО, Мн.: Издательство «Четыре четверти», 2006. – 192с.

5. Копылова В.В. Методика проектной работы на уроках английского языка: Методическое пособие. – 2-е изд., стереотип. – М.: Дрофа, 2004. – 96с.

6. Новые педагогические технологии в системе образования: Учеб. Пособие для студ. пед. вузов и системы повыш. квалиф. пед. кадров / Е.С.Полат,

М.Ю. Бухаркина, В.М.Моисеева, А.Е.Петров; Под ред. Е.С.Полат. – М.: Издательский центр «Академия», 2002. – 272с.

7. Сучасні технології навчання іноземних мов і культур у загальноосвітніх і вищих навчальних закладах : Колективна монографія / С. Ю. Ніколаєва,

Г. Є. Борецька, Н. В. Майер, О. М. Устименко, В. В. Черниш та інші; [за ред.. С. Ю. Ніколаєвої; техн. Ред.. І. Ф. Соболевої] . – К. : Ленвіт, 2015. – 444 с.

Сільськогосподарські науки

ВПЛИВ ТЕБУКОНАЗОЛУ НА ВМІСТ РІЗНИХ ФОРМ ВУГЛЕВОДІВ В ОРГАНАХ РОСЛИН БАКЛАЖАНІВ

Салюк О.С.

Вінницький державний педагогічний університет імені Михайла Коцюбинського, магістрант,

Рогач Т.І.

Вінницький державний педагогічний університет імені Михайла Коцюбинського, к.с.-г.н., старший викладач

Для багатьох регуляторів росту притаманна вибірковість їх впливу не лише на різні види, сорти, але і на різні органи та тканини рослинного організму [2, 3]. Дослідження впливу стимуляторів та інгібіторів росту на фізіолого-біохімічні процеси, що відбуваються у рослинні, різноманітні. Вони спрямовані переважно на вивчення впливу препаратів на ріст організму,

кількість та площу листя, концентрацію хлорофілу, врожайність та якість продукції [1, 5, 6]. Однак зміни, які відбуваються у біохімічному складі різних органів рослини, і пасльонових зокрема, залишаються ще мало вивченими. Тому метою нашої роботи було з'ясувати вплив тебуконазолу на вміст вуглеводів у вегетативних та генеративних органах баклажанів.

Матеріалом дослідження були рослини баклажанів сорту Алмаз, вирощені у фермерському господарстві с. Горбанівка Вінницького р-ну Вінницької обл. Для обприскування рослин у фазу бутонізації ретардантом тебуконазол використовували концентрацію 0,025%, контрольні рослини обробляли водою за допомогою ранцевого обприскувача ОП-2. Вміст цукрів і крохмалю в сухому матеріалі, взятому у фазу формування пдлів, визначали за Починком [4]. Статистичну обробку результатів досліджень здійснювали за допомогою програми Statistica 6.0. На рисунку представлено середні значення та їх стандартні похибки.

Результати наших досліджень свідчать, що триазолпохідний інгібітор гібереліну – тебуконазол суттєво впливав на вміст різних форм вуглеводів в органах рослин баклажанів сорту Алмаз. За обробки баклажанів препаратом спостерігалось зростання сумарного вмісту вуглеводів у надземних органах дослідних рослин на 7,0-33,9% та зниження в підземних на 22,9% (рис.).

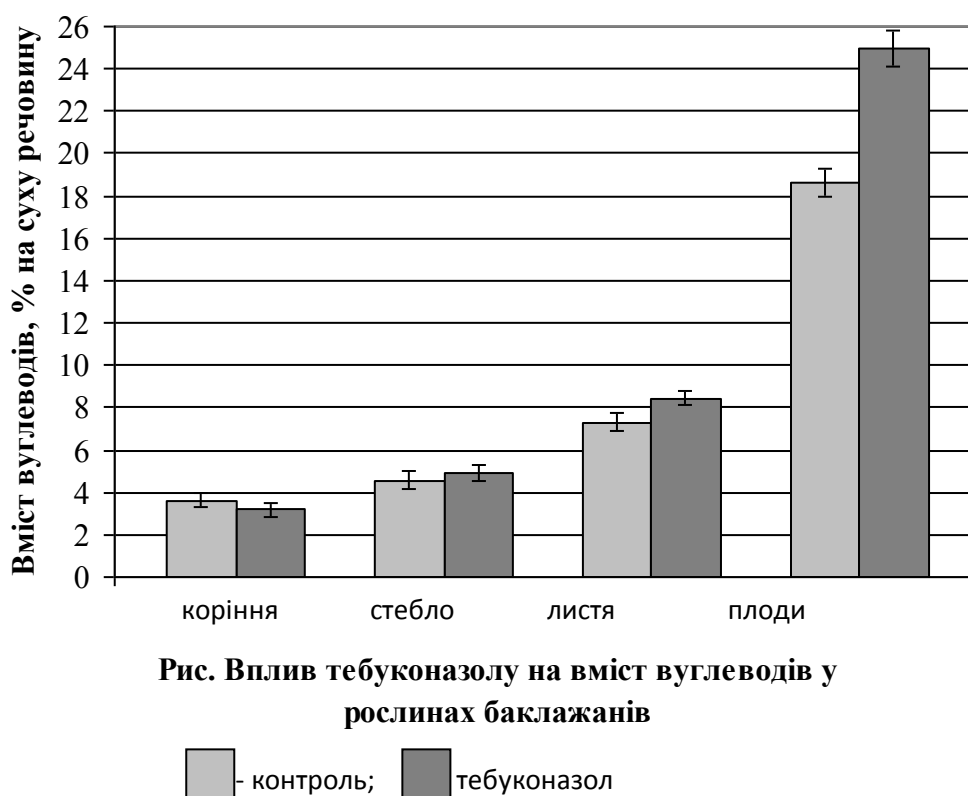

Зокрема, в корінні контрольних рослин через 40 діб після обробки ретардантом крохмалю було в 2,5 рази більше, а сума цукрів була у 1,3 рази меншою, ніж в дослідному варіанті, що можна пояснити процесами накопичення запасуючого полісахариду.

Серед надземних вегетативних органів найбільший вміст вуглеводів зафіксовано у листках, що пов'язано з їх фотосинтетичною активністю. Ретардант інтенсифікував фотосинтетичні процеси, що супроводжувалося зростанням вмісту цукрів в листі до $5,88 \pm 0,19\%$ на суху речовину проти $4,11 \pm 0,10\%$ у контролі.

Також встановлено, що в результаті інгібуючої дії ретарданту в рослинах баклажанів відбувалося пригнічення активності меристем і, як наслідок, зниження відтоку фотоасимілятів до них. Це, в свою чергу, сприяло накопиченню вуглеводів у листках з подальшим використанням їх на процеси карпогенезу.

Досліджено, що під впливом тебуконазолу урожайність баклажанів зростала і на 25,85% переважала контроль (42,3 т/га). Плоди з рослин, оброблених рістрегулятором, були крупнішими та містили більше редуруючих цукрів і крохмалю в 1,6 та 1,7 рази відповідно. Одночасно вміст сахарози в них знижувався до 4,91% на суху речовину порівняно із 6,32% в контролі.

Отже, за дії ретарданту тебуконазолу в баклажанів відбувався більш інтенсивний перерозподіл різних форм вуглеводів між органами рослини, що призводило до підвищення продуктивності культури.

Список літератури:

1. Дія ретардантів на морфологічні показники, продуктивність та період спокою картоплі / В. В. Рогач, І. В. Попроцька, Т. І. Рогач, В. Г. Кур'ята // Вісник Уманського національного університету садівництва. – 2015. – № 1. – С. 51-54.
2. Кур'ята В. Г. Регуляція морфогенезу, перерозподілу асимілятів, азотовмісних сполук та продуктивності томатів за дії гібереліну й ретарданту

фолікур / Кур'ята В. Г., Кравець О. О. // Физиология растений и генетика. – 2018. – Т. 50, № 2. – С. 95-104.

3. Пида С. В. Накопичення вуглеводів в онтогенезі люпину білого за застосування ризобіофіту і рістрегуляторів / Пида С. В, Тригуба О. В. // Агробіологія : зб. наук. праць. – Біла Церква. – 2013. – Вип. 11 (104). – С. 145-148.

4. Починок Х. Н. Методы биохимического анализа растений / Починок Х. Н. – К. : Наук. думка, 1976. – 334 с.

5. Рогач Т. І. Продуктивність та якісні характеристики олії соняшнику за дії хлормекватхлориду / Рогач Т. І., Кур'ята В. Г. // Агробіологія : зб. наук. праць. – Біла Церква. – 2010. – Вип. 4 (80). – С. 37-41.

6. Features of leaf photosynthetic apparatus of sugar beet under retardants treatment / O. A. Shevchuk, O. O. Tkachuk, V. G. Kuryata, O. O. Khodanitska, S. V. Polyvani // Ukrainian Journal of Ecology. – 2019. – Vol. 9(1). – P. 115-120.

Юридичні науки

ФАКТОРИ ТА КРИТЕРІЇ ЕФЕКТИВНОСТІ НОРМ ТРУДОВОГО ПРАВА

Самойлова Катерина Юріївна

студентка 4 курсу

Університету митної справи та фінансів, м. Дніпро

Ефективність права безпосередньо залежить від різних факторів, основним із них є результативність державного механізму правового регулювання: здатність законотворчих органів вчасно виявити суспільні потреби і досконало їх врегулювати нормами права. Іншим фактором є рівень професійних навичок виконавчих органів, які реалізують і дбають про виконання норм права, тим самим забезпечують ефективну їх дію.

Ефективність норм права також залежить від сприйняття самим суспільством регулюючого фактору – впливу норм права на поведінку учасників, тобто здатності суспільства сприймати правові ідеї, відповідності цих ідей правилам суспільної моралі, від економічних, організаційних здібностей суспільства реалізовувати правові норми, від відповідності цих правових ідей основним потребам і закономірностям суспільного розвитку[1, с.187].

Що ж стосується досліджень ефективності норм трудового права, то варто відзначити, що науковцями¹ висловлюється позиція про те, що застосування законодавства у сфері трудових відносин залежить від багатьох факторів або умов. Серед них можна виділити: особистість того, хто застосовує закони, його кругозір, обізнаність з чинним законодавством, наявність юридичної служби на підприємстві, в установі, організації, рішучість профспілкової організації, наявність правового механізму, який забезпечує виконання закону, взаємодія закону з іншими соціальними нормами тощо[2, с.152]..

Вказане підтверджує нашу позицію про те, що до визначення умов ефективності норм трудового права можна застосувати загальні уявлення про ефективність норм права, зважаючи на особливості, притаманні саме трудовим правовідносинам.

Таким чином, дослідження ефективності норм трудового права передбачає обов'язкове встановлення умов (факторів), що її забезпечують. Ми дотримуємося тієї позиції, що умови ефективності норм трудового права можна поділити на три великі групи: умови, які характеризують рівень розвитку та досконалості самої системи трудового права, оскільки тільки науково обґрунтовані, зрозумілі та актуальні, викликані потребами поточного рівня розвитку суспільства та трудових відносин, норми трудового права можуть бути ефективними; умови, які характеризують стан правозастосовної діяльності, який визначається найбільшою мірою моральними якостями керівного складу підприємств, установ, організацій та професійних спілок, оскільки тільки при визнанні, з одного боку, працівниками авторитету

представників роботодавця та профспілкових організацій, та при визнанні, з іншого – роботодавцем та профспілковими організаціями прав та інтересів працівників, готовності їх забезпечити та не порушувати можна говорити про ефективне застосування норм трудового права; умови, які характеризують стан правової свідомості та правової культури учасників трудових правовідносин, оскільки трудове право може бути ефективним тільки там, де працівники обізнані в своїх правах та обов'язках, сумлінно їх виконують та готові захищати їх від порушень правовими засобами.

Також варто відзначити, що юридична думка виробила досить всебічну і гнучку систему показників оцінки правової ефективності законодавчих приписів і правових дій. Вони, в дещо зміненому вигляді, можуть бути використані також при аналізі і судженнях про соціальну ефективність права.

Значення слова «показник» у тлумачних словниках подається як свідчення, доказ, ознака чого-небудь; наочні дані про результати якоїсь роботи, якогось процесу; дані про досягнення в чому-небудь; дані, які свідчать про кількість чого-небудь.[3, с.152]

У доктринальних джерелах зазначається, що показниками ефективності норм права є: ознаки, за допомогою яких можна сформулювати уявлення про ефективність або неефективність; ознаки, на підставі яких можна сформулювати уявлення про досягнення поставлених цілей. Показник дозволяє вести мову про розвиток явища, розкриває його сутність, виступає як форма, що наповнює його змістом.

Загальними показниками ефективності у доктринальних джерелах із теорії права радянського періоду вважали стан законності, рівень (стійкість) правопорядку, які мають вираження у кількісних показниках, тобто чіткий кількісний вимір ефективності [4, с.86].

На думку С. С. Алексєєва, саме безпосередня (або найближча) мета правової норми є масштабом, еталоном оцінки результативності, і коли зіставити таку мету з реальним результатом, можливим є отримання кількісних параметрів фактичної ефективності норми. Такий кількісний показник може

мати полярні значення: як позитивні, так і негативні. Про негативну ефективність С. С. Алексєєв згадує як про ефективність зі знаком «мінус», тобто відсутність соціальної ефективності.

Заперечуючи таку позицію, П. М. Рабінович указує, що законів, які не дають зовсім ніякого ефекту, не існує. Будь-яка юридична норма, якщо вона оприлюднена, самим фактом свого існування, самою інформацією, яку вона несе, змінює індивідуальну й суспільну свідомість, здійснює виховний вплив.

Тобто йдеться про заперечення «нульової ефективності». Вказана думка є дискусійною, особливо стосовно виховного ефекту, адже не всі норми розраховані на виховання. З аналізу змісту понять «виховувати», «виховання», «виховний», які надаються у тлумачних словниках, складовою частиною усіх їх є систематичний вплив. Лише одним фактом існування будь-якої норми такий вплив навряд чи здійснюється. Отже, щодо виховання як «засобу систематичного впливу на культурний розвиток, світогляд, моральні принципи кого-небудь у певному напрямі» існування «нульової ефективності» є можливим [5, с.46].

Таким чином, якщо розглядати ефективність права в цілому, то потрібно говорити про спільну мету права та його стратегічну роль у регулюванні суспільних відносин з урахуванням різного роду факторів та показників. З цієї точки зору, ефективність норм трудового права виражається в тому, якою мірою досягається стратегічна мета права як регулятора, як забезпечуються організованість і порядок у суспільному житті, в тому числі точне і суворе виконання обов'язків суб'єктами трудових правовідносин, а також можливість повного здійснення суб'єктивного права.

Список літератури:

1. Теория государства и права / под ред. С. С. Алексеева. М. : Юридическая литература, 1985. С. 128.
2. Веремеенко И. И. Административно-правовые санкции : [монография] / И. И. Веремеенко. М. : Юридическая литература, 1975. С. 178, 181.

3. Великий тлумачний словник української мови / упоряд. Т.В. Ковальова. Х. : Фоліо, 2005. С. 488.

4. Рабінович П. Ефективність юридичних норм: загальнотеоретично-поняттєвий інструментарій дослідження / П. Рабінович // Вісник Академії правових наук України. 2008. № 1 (52). С. 19.

5. Коломоєць Т. О. Адміністративний примус у публічному праві України: теорія, досвід та практика реалізації : [монографія] / Т. О. Коломоєць ; за заг. ред. В. К. Шкарупи. Запоріжжя : Поліграф, 2004. С. 114.

Економічні науки

МОТИВАЦІЙНІ ФАКТОРИ КУПВЛІ ВИСОКОТЕХНОЛОГІЧНИХ ТОВАРІВ

Свіченюк Олег

Сучасні умови функціонування економіки створюють жорстку конкуренцію та вимагають активних дій з боку підприємців. В середовищі перенасичення торговими марками і брендами все важливішим стає фактор поінформованості та прихильності споживача до продукції підприємства. Тому маркетинг, як напрям роботи установи, з другорядної функції перейшов у категорію «особливо важливого». Це зумовило потребу в ґрунтовному аналізі ринку та вивченні мотивації до покупки, задля впливу на майбутні наміри покупця і направлення їх у потрібне русло.

Питанням споживчої поведінки і мотивації присвятили свої праці такі вчені маркетологи та психологи: Д. Аткинсон, Д. Блекуелл, Р. Голдсміт, Е. Донченко, Д. Енджел, В. Ільїн, Ф. Котлер, А. Маслоу, П. Мініард, В. Мельничук, Б. Скіннер та ін.

Фактори впливу на поведінку споживача традиційно поділяють на зовнішні та внутрішні.

До зовнішніх факторів впливу на споживчу поведінку Ф. Котлер відносить два чинника – культурні та соціальні фактори[1]. Проте, не варто забувати економічну складову, адже саме від купівельної спроможності найчастіше залежить кінцеве рішення про покупку (рисунок 1).

На купівлю високотехнологічних товарів (мобільної і комп'ютерної техніки) ці фактори переносяться наступним чином:

✓ культурні – цей фактор зумовлений усталеністю деяких торгових марок як показників належності до певних культурних і субкультурних груп. Вже традиційною стала боротьба між прихильниками операційних систем IOS і Android, які стверджують про зручність і продуктивність кожної із систем;



Рисунок 1. Фактори зовнішнього впливу на поведінку споживача (розроблено автором на основі[1; 2])

✓ соціальні – часто такі фактори є стереотипними і надуманими, але в певних колах і досі мають постійний характер. Наприклад, iPhone останньої моделі – показник статусу особи і певного місця в суспільстві;

✓ економічні – група факторів, що найбільш об'єктивно відображає купівельну спроможність покупця та стан цін на ринку. Хоча при умові важливості для споживача культурних чи соціальних факторів, він намагатиметься отримати бажане незважаючи на фінансові можливості (позика, кредит та ін.).

До внутрішніх факторів впливу на поведінку споживача відносять мотивацію, сприйняття, засвоєння, переконання і ставлення. Їх сукупність – це внутрішня позиція індивідуального споживача щодо придбання певного спектру товарів і послуг.

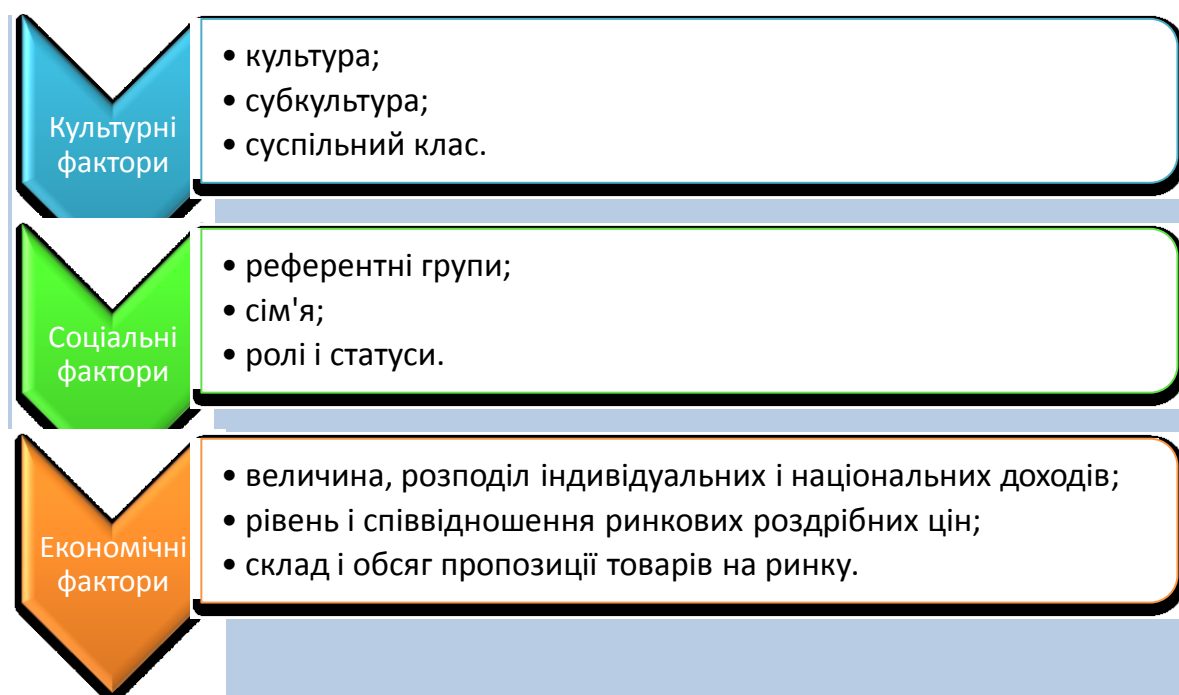
Мотивацію розглядають через різні спонукальні мотиви, які можуть мати раціональний (здійснення попередньої оцінки) або емоційний (купівля без попередніх роздумів) характер, бути економічними (вплив фактору ціни), інструментальними (вплив технічних характеристик), естетичними (вибір за зовнішнім виглядом, матеріалами) чи символічними (відображення статусу) та виходити з потреб і бажань покупців.

При проведенні маркетингових досліджень підприємствам варто враховувати безліч інших факторів: особливості цільової аудиторії (вік, стать, рід занять), мода та спосіб життя.

Отже аналіз та оцінка мотиваційних факторів споживчої поведінки покупців є важливим етапом маркетингової діяльності будь-якого підприємства. Особливо це актуально для сфери високих технологій, де нововведення відбуваються щодня і фактор потреб цільової аудиторії відіграє найважливішу роль в реалізації продукції.

Список літератури:

1. Котлер Ф., Армстронг Г., Сондерс ДЖ., Вонг В. Основы маркетинга: пер. с англ. – 2-е европ. изд.: К.; М.; СПб.: Вильямс, 2000 р.
2. Фактори, що впливають на поведінку споживачів [Електронний ресурс] – Режим доступу до ресурсу: <http://marketing-helping.com/konspekti-lekcz/21-konspekt-lekczj-qosnovi-marketinguq/398-faktori-shho-vplivayut-na-povednku-spozshivachv.html>

ВИСОКОШВИДКІСНЕ ФОРМУВАННЯ ПОРОШКОВИХ МАТЕРІАЛІВ**Свяцький В.В.**

Центральноукраїнський національний технічний університет,
м. Кропивницький, Україна, канд. техн. наук, доцент, доцент кафедри обробки
металів тиском та спецтехнологій, ID ORCID 0000-0002-5889-8875

Скрипник О.В.

Центральноукраїнський національний технічний університет,
м. Кропивницький, Україна, канд. техн. наук, доцент, доцент кафедри
матеріалознавства та ливарного виробництва, ID ORCID 0000-0002-5735-0648

Застосування високошвидкісних імпульсних методів обробки тиском є актуальним завдяки локалізації зони пластичної деформації оброблюваного матеріалу, зміні його фізико-механічних властивостей, забезпеченню можливості використання великого запасу енергії енергоносія при порівняно невеликому його обсязі [1].

Метою данної роботи є розробка нових технічних рішень по використанню газогідратів як джерела енергії в зазначених процесах обробки тиском, зокрема при формуванні порошкових матеріалів [2, 3].

Так, наприклад, схема гідравлічного формування [4] використовує безкомпресорне стискування газу, наприклад CO₂, до високого тиску шляхом переводу газу низького тиску в газогідрати при контакті з водою в замкнутому об'ємі при визначеній температурі, підігріванням і плавленням газогідратів з виділенням газу високого тиску та води в тому ж замкнутому об'ємі при температурі плавлення, що вища за температуру, при якій вони утворювались. Газ під високим тиском (від 40 МПа до 420 МПа) направляють на здійснення формування листового матеріалу в гідравлічну камеру, де через рідину тиск CO₂ рівномірно передається на заготовку, завдяки чому проводиться процес

пластичного формування листової заготовки на протязі технологічно обґрунтованого часу.

Пропонований нами спосіб виготовлення безпористих деталей шляхом гарячого газостатичного пресування [5, 6] здійснюється таким чином: попередньо підготовлений об'єм порошкового матеріалу розміщують в деформовній тонкостінній термопластичній оболонці, яку закорковують в газостаті. Утворені газові гідрати накопичують до наперед визначеної кількості в замкненому об'ємі, після чого проводять їхній підігрів та плавлення. В процесі нагрівання CO_2 в газостаті до температури T від 1473 К до 1673 К його тиск p підвищується приблизно до 420 МПа, завдяки чому відбувається процес газостатичного обтиснення оболонки з порошковим вмістом.

Запропоновано спосіб вибухового штампування з метою підвищення безпеки та збільшення економічної ефективності технологічного процесу за рахунок використання замість чутливих до зовнішніх впливів бризантних вибухових речовин стабільних газових компонентів [7 – 9]. Перед початком процесу вибухового штампування метан в реакторі переводиться в газогідрати при контакті з водою в замкненому об'ємі при температурі, після чого змішують у визначених пропорціях метан з повітрям з утворенням вибухової суміші газів і за допомогою детонатора підривають; при вибуху енергія ударної хвилі передається через передавальне середовище і, діючи на заготовку, деформує її, надаючи форму матриці.

Перевагами розроблених способів імпульсних процесів обробки тиском із застосуванням енергії газогідратів є висока економічна ефективність у результаті зниження капітальних витрат та скорочення термінів і вартості підготовки виробництва.

Список літератури:

1. Високошвидкісні методи обробки металів тиском / В. А. Тітов [та ін.]; за заг. ред. проф., д-ра техн. наук Тітова В. А. – К.: КВІЦ, 2010. – 304 с.
2. Скрипник О. В. Перспективні напрямки технологічного застосування гідратів двооксиду вуглецю / О. В. Скрипник, В. В. Свяцький //

Вісник Херсонського нац. техн. ун-ту. – Херсон: ХНТУ. – 2017. – № 2(61). – С. 114-118.

3. Скрипник О. В. Застосування у штампуванні газогідратних технологій / О. В. Скрипник, В. В. Свяцький // Прогресивна техніка, технологія та інженерна освіта: матеріали XVIII міжнар. наук.-техн. конф., 29 чер. – 1 лип. 2017 р., Київ, Україна. – К.: Політехніка. – С. 103-105.

4. Пат. на корисну модель 106106 Україна, МПК В21D 22/18 (2006.01) В21D 26/02 (2011.01). Спосіб виготовлення деталей гідравлічним формуванням / О. В. Скрипник, В. В. Свяцький. – № u201511588; заявл. 23.11.2015; опубл. 11.04.2016; Бюл. № 7. – 4 с.

5. Виготовлення безпористих деталей з використанням газогідратних технологій / О. В. Скрипник, В. В. Клименко, В. В. Свяцький, А. А. Віхтоденко // Scientific Horizons-2015: materials of the XI International scientific and practical conference, september 30 - october 7, Sheffield, UK. – Sheffield: Science and education LTD, 2015. – Vol. 11. Technical sciences. Construction and architecture. – P. 27-29.

6. Пат. на корисну модель 105728 Україна, МПК В21D 22/18 (2006.01) В21D 26/02 (2011.01). Спосіб виготовлення безпористих деталей шляхом гарячого гідростатичного пресування / О. В. Скрипник, В. В. Клименко, В. В. Пукалов. – № a201505612; заявл. 08.06.2015; опубл. 11.04.2016; Бюл. № 7. – 4 с.

7. Скрипник О. В. Штампування деталей тиском вибухової хвилі / О. В. Скрипник, В. В. Свяцький // Trends of Modern Science – 2016: materials of the XII International scientific and practical conference, may 30 - june 7, Sheffield, UK. – Sheffield: Science and education LTD, 2016. – P. 30-33.

8. Скрипник О. В. Виготовлення деталей тиском ударної хвилі / О. В. Скрипник, В. В. Свяцький // Металургія – 2017: матеріали VI Міжнар. наук.-техн. конф., 23-25 трав. 2017 р., Запоріжжя, Україна. – Запоріжжя: АА Тандем, 2017. – С. 404-406.

9. Пат. на корисну модель 107842 Україна, МПК В21D 22/18 (2006.01) В21D 26/06 (2006.01) В21D 26/08 (2006.01). Спосіб штампування деталей

тиском вибухової хвилі / О. В. Скрипник, В. В. Свяцький. – № u201512320; заявл. 14.12.2015; опубл. 11.04.2016; Бюл. № 12. – 4 с.

Інші професійні науки

МЕТОДИ СТИМУЛЮВАННЯ ПЕРСОНАЛУ ДО ПРОДУКТИВНОЇ ПРАЦІ

Семенова Л.Ю.

к.е.н., доцент, Університет митної справи та фінансів

Тупалова А.А.

Університет митної справи та фінансів

anastasiatupalova@gmail.com

Праця – одна з важливих умов життєдіяльності сучасного суспільства. Передумовою розвитку конкурентоспроможності працівника або підприємства, максимального економічного зростання є ефективне управління персоналом. Продуктивна віддача від працівників не відбувається без цілеспрямованого й якісного впливу на їх мотивацію.

Сьогодні, більшість із використовуваних систем оплати праці працівників на промислових підприємствах України не відповідає вимогам, які ставляться до матеріального стимулювання, як складової цілісної системи мотивації, спрямованої на досягнення максимальних результатів від господарської діяльності. Спроби часткового реформування системи оплати праці працівників у межах окремих підприємств не привели до сподіваних результатів, оскільки всі вони спричиняли суперечність між кількістю вкладеної праці, очікуваною винагородою та отриманою платнею.^[1]

Розглядаючи питання управління людськими ресурсами, можна виокремити наступні методи стимулювання працівників:^[2]

1. Можливість персоналу бути залученими в управління організацією.

2. Конкурентноспроможні оплата та умови праці. Низький рівень заробітної плати, відсутність соціальних гарантій приводить до відтоку кадрів.

3. Мотивуюча система компенсацій. Правильно підібрана підприємством система компенсацій стимулює високу зацікавленість працівників у досягненні показників, що відповідають цілям організації.

4. Справедлива оцінка трудового внеску працівників. Рівень оплати й надаваних працівникові пільг повинен адекватно відбивати той внесок, що він вносить у роботу свого підрозділу й організації в цілому.

5. Оптимальне співвідношення витрат на матеріальне стимулювання й на міри соціального захисту. Це співвідношення визначається головним чином двома факторами: тим, що пропонують своїм співробітникам основні конкуренти (місто, регіон), і фінансовими можливостями організації.

В умовах ринку перед будь-якими організаціями встає завдання оптимального використання людських ресурсів в обсязі збалансованих потреб і інтересів як організації, так і кожного працівника. [3]

Різні методи стимулювання персоналу, як правило, застосовуються одночасно, створюючи різні комбінації. Важливо використовувати в управлінні підприємством всі групи методів, для задіявання як матеріальної, владної так і творчої, духовної мотивації працівника.

Укрупнено всі методи стимулювання можна так само згрупувати в матеріальні та нематеріальні методи стимулювання.

Матеріальний метод спрямовується на задоволення фізіологічних потреб. До цього методу слід віднести заробітну плату, надбавки, премії, бонуси тощо. Нематеріальний метод задовольняє психологічні та соціологічні потреби людини. Існує думка, що нематеріальний метод впливає на мотивацію персоналу ефективніше, ніж матеріальний. Проте, така ситуація відбуватиметься лише тоді, коли працівник задовільнив всі базові фізіологічні потреби (тут слід згадати ієрархію потреб Маслоу: якщо одна потреба задовольняється, то на її місце стає інша – незадоволена. Задоволення соціальних і психологічних потреб неможливе без задоволення простих,

життєво необхідних фізіологічних потреб). Таким чином, нематеріальний метод мотивації дійсно дієвий і актуальний, але все ж матеріальний буде в пріоритеті, бо саме він потрібен для задоволення початкових фізіологічних потреб. Як казав Генрі Форд: «Тільки два стимули примушують працювати людей: спрага заробітної плати і боязнь її втратити». Як висновок до цього висловлення, можна зазначити, що гроші – один з найголовніших стимуляторів в роботі. Особливо цей вислів актуальний зараз в нашій країні, адже через нестабільну політичну і економічну ситуації, рівень фактичного доходу населення знизився, а тому на першому місці у людей буде задоволення першочергових потреб: їжа, одяг, житло і тд.

Методи мотивації класифікують на організаційно-адміністративні, економічні і соціально-психологічні. Дана класифікація заснована, на мотиваційній орієнтації методів управління.^[4]

- організаційно-адміністративні методи (засновуються на директивних вказівках). Ці методи базуються на владній мотивації, заснованій на підпорядкуванні закону, правопорядку, старшому за посадою й т.п., і, що опирається на можливість примусу. Вони охоплюють організаційне планування, організаційне нормування, інструктаж, розпорядництво, контроль.

В управлінні персоналом такий вид мотивації займає істотну позицію, адже передбачається дотримання законів і нормативних актів, визначення прав й обов'язків керівників і підлеглих, при яких виконання розпорядження керівництва обов'язково для підлеглих.

Владна мотивація створює необхідні умови для організації й взаємодії, а самі організаційно-розпорядницькі методи покликані забезпечити ефективну діяльність управління будь-якого рівня на основі його наукової організації;

- економічні методи (задієні економічні мотиватори). Ці методи включають в себе матеріальну мотивацію. Працівник за виконання певних показників/плану/завдань, отримує передбачену економічну винагороду. Використання цих методів пов'язане з прогнозування і плануванням економічних показників підприємства, контролем за їх здійсненням, а також зі

справедливою і раціональною системою оплати праці, що передбачає заохочення за певну кількість й якість праці й застосування санкцій за невідповідну його кількість і недостатню якість;

- соціально-психологічні методи (застосовуються з метою підвищення соціальної активності співробітників). За допомогою цих методів впливають переважно на психологію працівників, на соціальні, естетичні, релігійні й інші інтереси, і здійснюють соціальне стимулювання трудової діяльності. Для продуктивного стимулювання використовуються різні соціо-психологічні способи, що вивчають людину: анкетування, тестування, опитування, інтерв'ю й т.п.

Список літератури:

1. Семенова Л.Ю., Формування ефективної системи мотивації праці на промислових підприємствах / Семенова Л.Ю., Мірясов А.С. / Науковий журнал «Молодий вчений» № 1 (28) (січень 2016) ч.І с. 150-155 Режим доступу - Електронний ресурс: <http://molodyvcheny.in.ua/files/journal/2016/1/35.pdf>

2. Милашенко В. М., Підприємство в системі суспільного виробництва: механізм забезпечення конкурентоспроможності: автореф. дис. канд. екон. наук: 08.00.01 / У. М. Милашенко; Донецьк. нац. ун-т. — Донецьк, 2011. — 20 с.: рис. — укр.

3. Семенова Л.Ю. Маркетингові підходи в управлінні персоналом /Семенова Л.Ю. / Науково-практичний журнал «Інвестиції: практика та досвід» №2 січень 2014. С. 52-56 Режим доступу- Електронний ресурс: http://www.investplan.com.ua/pdf/5_2014.pdf#page=51

4. Петрик Н. А. Поняття системи стимулювання інноваційної праці виробничого персоналу [Електронний ресурс] / М. А. Петрик // Управління розвитком. - 2015. - № 2. - С. 129-131

МЕТОД ДІАЛОГІЗАЦІЇ У НАВЧАННІ ІНОЗЕМНІЙ МОВИ ЗА ПРОФЕСІЙНИМ СПРЯМУВАННЯМ

Семенюк О.Б.

Національна академія Служби безпеки України,
м. Київ, Україна, sem_ob@ukr.net

Постановка проблеми. Для того, щоб володіти навичками усного зв'язного мовлення, особливо в сучасному світі глобалізації інформаційних технологій та поступовому інтегруванні у Європейський простір, навички діалогічного спілкування іноземними мовами за професійним спрямуванням стають найнеобхіднішим здобутком для молодого фахівця. Роль викладача – навчати будувати та розвивати уміння ведення діалогу, формувати стратегії діалогічного навчання, що відбувається поетапно та відповідно до рівнів підготовки.

Отже, **метою моєї роботи** є дослідження етапів введення навчального діалогу у процес вивчення іноземною мови майбутніми фахівцями та дослідження особливостей перших двох рівнів діалогізації навчання.

Аналіз останніх досліджень. Роль діалогу у навчанні досліджують лінгвісти та педагоги в цілому світі у різних контекстах: як спосіб організації навчання; як організаційна форма навчальної діяльності; як ефективний дидактичний засіб формування суб'єктивного знання, тих чи інших навичок і умінь. Виходячи із основних підходів щодо визначення навчального діалогу, який розглядають як спеціальну діалогічну взаємодію, що виявляє суб'єктність позицій педагога та студента, активує та реалізовує особистісні функції суб'єктів діалогу (О. Абрамкіна); як ситуацію, що розв'язується у формі діалогічної взаємодії шляхом пошуку та відкриття студентами загального способу розв'язання навчального завдання (В. Серіков, Nick Bilbrough), як засіб

ефективного розвитку мовленнєвих навичок та умінь задля їхньої реалізації в комунікативних ситуаціях [1]; як спосіб реалізації проблемного навчання (Н. Песняєва); як компонент особистісно-зорієнтованого, діалогічного, проблемного, розвивального видів навчання (Г. Балл, Л. Виговський, Г. Цукерман), можемо стверджувати, що процес навчання іноземним мовам за професійним спрямуванням із використанням діалогічних засобів навчання у вищих навчальних закладах характеризується комунікативною спрямованістю, проблемністю дидактичного матеріалу; ситуативністю навчальної діяльності, активністю форм навчання.

Виклад основного матеріалу. Аналіз наукових доробок дидактичного потенціалу навчального діалогу доводить, що його освітні можливості насправді безмежні. В. О. Лапіна виокремлює чотири етапи діалогізації процесу іншомовної підготовки студентів технічних вищих навчальних закладів, які вирізняються видами та структурною складністю навчального діалогу (розпитування, домовленість, бесіда, диспут, дискусія тощо); організаційними формами (фронтальна, групова, парна робота, внутрішній діалог); завданнями (завдання-пастки, завдання без розв'язання, завдання із відсутніми даними тощо); форматом діалогічної взаємодії («викладач – студент/студенти», «студент – студент/студенти»); ступенем керованості з боку викладача та рівнем студентської автономності; методами й прийомами; навчальним контекстом тощо [2].

Розглянемо ряд окреслених особливостей організації навчального діалогу на заняттях з іноземної (англійської) мови в контексті іншомовної підготовки студентів. Мабуть, усі погоджуються із думкою, що для успішної реалізації комунікативної мети вивчення іноземних мов засобами навчального діалогу, студенти мають опанувати чотири види мовленнєвої діяльності на понад фразовому та текстовому рівнях (за максимального використання іноземної мови). Студенти навчаються спілкуванню у процесі самої комунікації на практичних заняттях, використовуючи автентичні матеріали, у яких зміст іноземної інформації відповідає сучасному етапу розвитку мови, що

вивчається. Ситуативне спрямування занять з іноземної мови на діалогічних засадах навчання сприяє усвідомленню студентами реальних соціальних і професійних умов, у яких може відбуватися іншомовне спілкування. Окрема ситуація розглядається як необхідна умова розширення лексичного діапазону студентів, тому доречно залучати ситуації, пов'язані із майбутньою професійною діяльністю студентів.

Перший етап (базовий рівень) діалогізації процесу навчання передбачає базову підготовку студентів, формування початкової стратегії ведення навчального діалогу, формування навичок і умінь діалогічного засвоєння матеріалу: ознайомлення із функціональними мовними зразками для організації продуктивної діалогічної взаємодії; формування вмій вільного висловлювання за допомогою нескладних за структурою діалогів з елементами навчального, навичок самостійного вживання діалогічних єдностей і об'єднання їх у діалог; складання власних діалогів з опорою і без опор; формування вмій слухати й чути свого співрозмовника [3, с. 78].

На цьому етапі діалог буде корисним і для студентів, що перебувають лише на початковому етапі формування навичок усного зв'язного мовлення, оскільки модель побудови діалогу за зразком показує їм, як використовувати ключові слова і мовленнєві структури, що вивчаються на занятті.

Запропонований діалог записується на дошці і викладач поступово стирає спочатку ключові (виділені) слова, а потім частини речення і репліки. Студенти повинні заповнити пропущені слова, частини речення, фрази, доповнюючи із активного словникового запасу ключові лексичні одиниці.

Основними різновидами навчального діалогу на другому етапі діалогізації навчання із вивчення іноземних мов є діалог-бесіда та діалог-диспут. Так під час колективного обговорення (диспуту) студентам пропонується розв'язання проблемного завдання, в процесі якого студенти висловлюються самі й розглядають усі наявні інколи антагоністичні точки зору (позиції), виконуючи ролі адресатів або адресантів. Відповідно, відбувається перетворення викладача з ролі помічника в діяча і навпаки. Викладач стимулює та координує активність

студента, спонукає до діалогу, окреслює студенту умови й обставини, сприяє узгодженню загальної стратегії у діях студентів (уточнює, робить резюме, коректує висловлювання студентів тощо).

Можна також запропонувати таку вправу на цьому етапі. Викладач записує репліки діалогу на паперові смужки різного кольору для обох співрозмовників. Перед прослуховуванням діалогу студентам пропонують відгадати порядок речень у діалозі відповідно за особами. Потім прослуховуючи діалог, студенти коректують порядок речень [4]. Після відпрацювання інтонаційного, фонетичного та лексичного наповнення діалогу, студентам пропонують перефразувати запитання, доповнити відповіді синонімічними лексичними одиницями та граматичними конструкціями, що вивчаються на цьому етапі, допускається в деякій мірі рольова імпровізація тощо.

Висновки. Отже, сподіваємося, що розглянута вище схема поетапної діалогізації навчання іноземним мовам, яка передбачає поступове формування відповідних навичок та умінь, необхідних знань і стратегій діалогічної взаємодії, сприяє підвищенню ефективності процесу формування іншомовної професійно – зорієнтованої мовленнєвої компетентності студентів.

Список літератури:

- 1 Балл Г. О. Парадигма діалогу і проблеми прилучення до наукової культури/ Г. О. Балл // Професійна освіта: педагогіка і психологія. – К., 1999. – С. 335.
- 2 Лапіна В. О. Навчальний діалог як засіб формування мовленнєвої компетентності студентів технічного вищого навчального закладу в процесі вивчення іноземних мов [Електронний ресурс]: дис...канд. пед. наук 13.00.09// В. О. Лапіна. – Кривий ріг, 2015. – С. 325. – Режим доступу: [https:// www.elibrary.kubg.edu.ua/](https://www.elibrary.kubg.edu.ua/)
- 3 Broughton G, Brumfit C. Teaching English as a Foreign Language / G. Broughton, C. Brumfit // Routledge Education Books. – London and New York, 1996. – С. 248.

4 Bilbrough N. Dialogue activities [Електронний ресурс]. / N. Bilbrough // Cambridge University Press, 2007. – С. 129 – Режим доступу: <https://www.cambridge.org/>

Географічні науки

ФОРМУВАННЯ ЕКОЛОГІЧНОЇ КУЛЬТУРИ В УЧНІВ НА УРОКАХ ГЕОГРАФІЇ

Сердюк А.М.

к. геогр. н., доцент

Мелітопольського державного педагогічного університету
імені Богдана Хмельницького

Кірчева Ю.О.

студентка 2 курсу ННІ СПМО

Мелітопольського державного педагогічного університету
імені Богдана Хмельницького

Стан сучасного навколишнього середовища, який має катастрофічний характер, що визначає тривалість життя людей, їх здоров'я, можливість стабільного існування, змушує зробити дослідження та роздумів усіх як науковців так і небайдужих людей. Проблеми природокористування цікавлять вчених-дослідників, письменників, політичних діячів, економістів, істориків та ін. Зрозуміло, що сфера природокористування, стану навколишнього середовища загалом служить об'єктом пильної уваги усього громадського суспільства.

У сучасному світі головне, щоб всі люди – і дорослі, і діти – завжди були на шляху взаємозв'язку до єдності та співробітництва з природою. Формування екологічної культури та свідомості суспільства є провідним розв'язанням проблем екологічного характеру. Тому першочергову роль у розв'язанні цих

завдань мають відігравати екологічне виховання й екологічна освіта.

Проблема взаємовідносин людини й природи була предметом вивчення багатьох учених різних галузей наукового знання: Ж.-Ж. Руссо, Г. Песталоцці, Ф. Діствера, В. О. Сухомлинського та ін. [1].

Зокрема Ян Амос Коменський стверджував, що природа розвивається за певними законами, а людина – це частина природи, отже, у своєму розвитку людина підкорюється тим же загальним закономірностям природи [2].

К. Д. Ушинський вважав, що екологічне виховання виконує важливу роль в розвитку логічного мислення, пам'яті, уваги. Вивчення існуючих у навколишньому світі зв'язків служить однією з основних ланок формування екологічної культури школярів, необхідною умовою становлення відповідального ставлення до природи [4].

У Концепції екологічної освіти в Україні зазначається, що основною метою екологічної освіти є формування екологічної культури окремих осіб і суспільства в цілому, формування навичок, фундаментальних екологічних знань, екологічного мислення і свідомості, що ґрунтується на ставленні до природи як універсальної, унікальної цінності [1].

Екологічна культура – це сформована система наукових знань, що спрямовані на пізнання процесів і результатів взаємодії людини, суспільства і природи; відповідальність за природу як національну і загальнолюдську цінність, основу життя; готовність охороняти природу.

Екологічна культура характеризується:

- наявністю світоглядних ціннісних орієнтацій щодо природи;
- різнобічними глибокими знаннями про навколишнє середовище (природне і соціальне);
- набуттям умінь і досвіду розв'язання екологічних проблем (насамперед на місцевому і локальному рівнях);
- екологічним стилем мислення і відповідальним ставленням до природи та свого здоров'я;
- безпосередньою участю в природоохоронній діяльності;

– передбаченням можливих негативних наслідків природоперетворювальної діяльності людини [6].

Екологічна культура виявляється у свідомості, мисленні, поведінці особистості. Вона формується у процесі екологічної освіти й виховання. Громадяни всіх вікових груп, категорій і галузей діяльності повинні оволодіти поглибленими екологічними знаннями, формуванням екологічного мислення, свідомості та культури. Раціональний, екологічно безпечний (гармонійний) розвиток має бути фундаментальною, вихідною ідеєю, методологічною основою екологічної освіти, яка має відповідати міжнародним вимогам.

Оволодіння екологічними знаннями – важливий етап у процесі навчання та виховання дитини. Вони формуються при вивченні багатьох шкільних предметів, та для оволодіння ними у шкільному курсі географії склалися найбільш сприятливі умови.

Завданням шкільного курсу географії є перш за все формування знань і вмінь, необхідних для раціонального використання природних ресурсів, охорони навколишнього середовища, оцінки природного і господарського становища у своїй місцевості; виховання норм і правил поведінки в природі. Цілі й завдання географічного й екологічного виховання тісно взаємозв'язані між собою і доповнюють одне одного [3].

Формування екологічної культури в учнів починається при вивченні курсу загальної географії. Уявлення про географію як науку про Землю і суспільство починає формуватися саме в цьому курсі. Вивчаючи цей курс в учнів закладаються базові основи екологічних цінностей, вони розуміють взаємозв'язки між окремими компонентами природи, людиною та довкіллям, необхідність дотримуватися правил поведінки у природі та її охорони в повсякденному житті.

Формування наукової картини світу в учнів є одним з головних завдань виховання культури особистості. Вона являє собою одну цілу систему наукових, філософських, соціально-політичних, моральних, естетичних поглядів на світ (а саме на суспільство, мислення і природу).

Наукова картина світу – цілісна система знань про загальні закономірності та властивості природи, суспільства і людини, техніки, що виникає в результаті узагальнення та синтезу основних знань, отриманих усіма науками на певному етапі розвитку людства. Наукові закони, принципи, поняття та теорії є частинками наукової картини світу.

Головні функції наукової картини світу наступні:

1) інтегративна – наукова картина світу спирається на достовірні знання і це не просто сума або набір фрагментів окремих дисциплін, а забезпечення синтезу нових знань;

2) системна – побудова уявлення про будь-яку частину світу на основі даних, відомих на поточний момент, якими б скромними вони не були;

3) нормативна – не просто описує світобудову, але задає системи установок і принципів освоєння дійсності, впливає на формування соціокультурних і методологічних норм наукового дослідження;

4) парадигмальна – парадигма – модель постановки й розв'язання наукових проблем [5].

Інформацію про навколишній світ діти отримують в дитячому садку, в родині, із засобів масової інформації, в школі, із літературних джерел тощо. Але така інформація доволі часто носить неупорядкований та уривчастий характер. Вона не формує цілісного наукового уявлення про навколишнє середовище. Наукова картина світу, втілюючи в собі досягнення світової цивілізації, відображає найбільш істотні сторони мислення і буття, суспільства й природи. Як результат формування екологічної складової наукової картини світу в учнів виступає їх світогляд як характеристика особистості, як сукупність екологічних переконань, знань, вмінь, навичок. В цьому і проявляється ставлення людини до суспільства й природи в цілому.

Рольові ігри у формуванні екологічної культури особистості грають велику роль. Вони розвивають світогляд, творчу уяву, культуру екологічного мислення, емоційність, самостійність, креативність, критичне мислення учнів. Все це дає змогу розвинути соціальний досвід у прийнятті екологічно

грамотних рішень. Саме у рольовій грі ми можемо побачити імітаційну модель реальності (експедиція, заповідник). Однією з базових особливостей рольової гри є її направленість міжпредметного і краєзнавчого характеру.

Формуванню екологічної культури учнів також сприяють дискусії. Вони можуть допомогти створити ситуацію "конфлікту" ідей, якщо поєднати проблемність із груповим обговоренням. Одним із видів дискусій є міжпредметні уроки-дискусії, які характеризуються тим, що учні бачать одну й ту саму проблему з різних сторін.

Основою для організації самостійної роботи на уроці та проведення взаємоперевірок є така форма навчання як робота в парах. Ця форма роботи дуже цінна на практикумах та факультативах, коли учні працюють в польових умовах та займаються науковими дослідженнями.

Слід зазначити, що необхідність у формуванні екологічної культури, екологічної свідомості учнів зумовлена потребою суспільства, для якого одна з найбільш актуальних проблем сучасності є збереження та охорона навколишнього середовища.

Екологічна освіта і виховання спрямовані на забезпечення потреб особистості у творчій самореалізації, формування особистості з високим рівнем загальнолюдської культури, підготовку до активної професійної та громадської діяльності. Школа повинна зробити все необхідне, щоб діти бачили природу як відкриту книгу та вміли нею користуватися.

Отже, існує безпосередній зв'язок екологічної складової наукової картини світу учнів з їх екологічною компетентністю, який здійснюється на основі засвоєння ними цілісних екологічних знань, пов'язаних із застосуванням загальних закономірностей природи, законів навколишнього середовища під час вивчення всіх навчальних дисциплін і сприяє вихованню громадян, які мають високий рівень екологічних знань, екологічної компетентності, культури й свідомості на основі нових критеріїв оцінювання взаємовідносин людей з природою.

Шкільна програма з географії побудована таким чином, щоб, закінчуючи

курс основної школи, у дітей та підлітків, на підставі знань про географічну оболонку, як про найбільший природно-територіальний комплекс на планеті, та завдяки практичній природоохоронній роботі, відбувалося поетапне становлення екологічної свідомості та екологічної культури, що надалі може стати визначальним чинником у ставленні до довкілля, а, можливо, і сприятиме вибору професії у майбутньому. Важлива роль у цій роботі відводиться вчителю географії. То ж саме від його знань, бажання та професійного вміння і залежить формування екологічної свідомості покоління, що підростає. У системі шкільної географічної освіти формування екологічної свідомості повинно бути безперервним і цілеспрямованим процесом, який підготує екологічно грамотну особистість.

Список літератури:

1. Голянич Т. І. Формування екологічної культури школярів на уроках географії / Н. І. Голянич // Географія (Осн.). – 2016. – №9/10. – С. 2-10
2. Горбатюк В. С. Формування екологічної культури на уроках географії: з досвіду роботи / В. С. Горбатюк // Географія та економіка в рідній школі. – 2014. – №11. – С.18-20
3. Копилець Є. Уроки географії, спрямовані на виховання екологічних ціннісних орієнтацій школярів: спроба класифікації / Є. Копилець // Географія та основи економіки в школі. – 2011. – №11/12. – С. 35-38.
4. Ушинский К. Д. Человек как объект воспитания / К. Д. Ушинский. – М.: Просвещение, 1982.
5. Філончук З. В. «Зелений пакет» на уроках географії / З. В. Філончук // Б-ка журн. «Географія» (Осн.). – 2014. – №7. – 76 с.
6. Формування екологічної компетентності школярів : наук.-метод. посібник / Н. А. Пустовіт, О. Л. Пруцакова, Л. Д. Руденко, О. О. Колонькова. – К., 2008. – 64 с.

СТАН РОЗВИТКУ СУЧАСНОГО ЛАНДШАФТОЗНАВСТВА

Сердюк А.М.

Носик Л.А.

Мелітопольський державний педагогічний університет імені Богдана Хмельницького; доцент кафедри фізичної географії і геології, магістр I року навчання

Сучасний етап характеризується різким зменшенням обсягу ландшафтних досліджень, зміною орієнтирів науки. Набувають популярності напрямки екологізації та еніологізації науки, переосмислення отриманих раніше даних польових досліджень, розширяється арсенал методів ландшафтного пізнання. У зв'язку з цим постає необхідність оновлення уявлення суспільства про ландшафтознавчу науку.

З початку століття, як результат вивчення результатів взаємовпливу оточуючого середовища і людства, (особливо після катастрофи на Чорнобильській АЕС) відбувається екологізація географії в цілому і, зокрема, ландшафтознавства.

В Україні з'являються роботи, присвячені геоекологічному аналізу та оцінці різних ландшафтів. Це праці Давидчука В.С., Гродзинського М.Д., Гуцуляка В.М., Волошина І.М., Гриневецького В.Т., Малишевої Л.Л., Маринича О.М., Мельника А.В., Некоса В.Ю., Черваньова І.Г., Шищенко П.Г. Пащенко В.М., Руденка Л.Г., та ін. Відбувається розвиток теоретико-методичихі основ геоекологічних досліджень, створюються схеми районування на ландшафтній основі та ін. Сформувалася самостійна наука - ландшафтна екологія [3].

Ландшафтознавство виступає як інтегруюча концепція століття. До ландшафту відносять не тільки природні компоненти, а й людину і продукти

його діяльності. Тобто ми живемо в цьому ландшафті. За класичним розумінням ландшафт - це частина земної поверхні з певним сполученням рельєфу, клімату, ґрунтів, рослинного і тваринного світу. Наразі під терміном «ландшафт» розуміють все, що нас оточує і системи, які створює людина. Відношення між природою і суспільством розглядається як цілісність. Ландшафт розглядається як поняття належить не тільки до географії, а й значно більшого поля культури [2, с. 444].

Екологізація ландшафтознавства. Розв'язання екологічних проблем виходить на перше місце. Формується ландшафтна екологія, в результаті взаємодії теоретичної екології та ландшафтознавства.

Гуманізація ландшафтознавства. Наука розв'язує проблеми пов'язані з інтересами людини: сприймання ландшафту, в тому стані, в якому йому найбільш зручно, питання облаштування ландшафту та ін. Антропоцентризм виступає з позитивного боку. Розвивається естетика, дизайн ландшафту.

Формується нова наука відеоекологія, що вивчає вплив естетичних властивостей ландшафту на людину. Було створено уявлення про причини й закономірності утворення еволюційно-динамічних рядів ландшафтів. Показано, що властивості нових Природно-територіальних комплексів (ПТК) залежать від особливостей їх попередників, виду і сили впливу, що призвів до утворення ПТК. З'ясовано, що ПТК мають широкий діапазон толерантності до одних факторів та вузький - до інших. Мінливість характеристик на «вході» (сонячна радіація, опади тощо) менше, ніж мінливість на «виході» (стік, фітопродуктивність тощо). Параметри функціонування ПТК в часі і просторі бувають синхронні, асинхронні, метахронність. Було показано, що стійкість ПТК залежить не тільки від інерційності і саморегуляції, але і від швидкості розвитку комплексу, від того, в якій фазі розвитку він знаходиться.

Розширився арсенал методів ландшафтних досліджень. Це фрактальний і багатовимірний аналіз аерофотознімків. Сформувалися методи математичного моделювання геосистем, створені ландшафтні геоінформаційні системи, початок яким було покладено В.С. Давидчуком і В.Г. Линником при

відновлювальних роботах в Чорнобильській зоні. Активно розвивалися космічні методи дослідження у другій половині XX століття. Ландшафтно-археологічні методи дозволили відновити картину антропогенної мінливості ландшафтів на різних етапах голоцену.

Формується самостійний розділ «Культурний ландшафт». У геоекологічному плані культурний ландшафт розглядається як природно-господарська геосистема, оптимально виконує поставлені їй соціально-економічні функції. Розробляється естетика і дизайн ландшафту. У культурологічному плані акцент робиться на вивченні відповідності сучасного ландшафту традиційних способів ведення господарства, особливостей фольклору, сакральних традицій, тощо.

Продовжуються робота щодо розвитку раціонального природокористування і рекреації. Але на перше місце вийшли дослідження, що мають екологічну спрямованість. Це ландшафтно-екологічне картографування, оцінка міст і забруднених територій, нормування навантажень. Цим питанням були присвячені монографії Т.В. Дзвінкової, Ю.Г. Пузаченко, К.М. Дьяконова, А.Г. Ісаченко. Все це дозволяє зробити припущення про становлення нового наукового напрямку - ландшафтно-екології [1, с. 125].

Вийшли численні монографії: умовами міграції радіонуклідів в ландшафтах Чорнобильської зони займався В.С. Давидчук; динаміку ландшафтів вивчав І.І. Мамай; питанням космічного ландшафтознавства займався В.А. Миколаїв. Оpubліковані підручники й навчальні посібники з геофізики ландшафтів, побудовою геоінформаційних систем займався В.Г. Лінник, методами ландшафтних досліджень (Н.Л. Беручашвілі, В.М.. Дьяконов та ін) [1, с. 116].

За останні роки ландшафтознавство не лише змінило своєї основної спрямованості, але й поглибило та розширило знання в галузях тих тем, які раніше не входили в коло проблем та інтересів науки. Так відбулася значна екологізація науки, оскільки в сучасному світі проблема збереження навколишнього середовища постає все більш гостро. Окрім того, відбувається

розвиток нових методик отримання знання, шляхом застосування новітніх технологій.

Список літератури:

1. Міхелі С.В. Основи ландшафтознавства: курс лекцій для студентів географічних спеціальностей педагогічних вищих навчальних закладів. - Київ - Кам'янець-Подільський: «Абетка-НОВА», 2002. - 184 с.
2. Словник української мови: в 11 томах. - Том 4, 1973. - С. 444.
3. https://studopedia.ru/7_36642_sovremennoe-landshaftovedenie-problemi-i-perspektivi.html

Філософські науки

ЄДНІСТЬ ТРІЙЦІ В КОНЦЕПЦІЇ С. БОЕЦІЯ

Симітко О.А.

Полтавська Державна Аграрна Академія
здобувач вищої освіти факультету ветеринарної медицини 211.2.2.

+380662764106

sansim298@ukr.net

Шенгерій Л.М.

Полтавська Державна Аграрна Академія
професор, професор кафедри вищої математики, логіки та фізики

liudmyla.shengerii@gmail.com

У цьому дослідженні ми зупинимося на аналізові десяти логічних категорій, що використовуються для з'ясування природи догмату про Трійцю у концепції С. Боеція. У главі четвертій догмату «Про Трійцю» С. Боецій приєднується до філософської традиції існування десяти логічних категорій, за допомогою яких можна логічно відобразити все, що існує у всесвіті. Стосовно всіх речей і предметів ці категорії можуть виступати як субстанціями, так і

акциденціями, тобто випадковими, минуцями, тимчасовими, неістотними властивостями. Зовсім іншим виглядає їх застосування до філософського аналізу поняття Бога.

Проаналізуємо категорію «відношення» стосовно Бога. Йому рівних немає, адже цілком очевидно, що відношення передбачає неодмінну наявність іншого. Те саме стосується й категорії “якість” стосовно Бога. Коли ми стверджуємо, що Бог є справедливим, зауважує С. Боецій, то це зовсім не адекватне висловлюванню: «Людина є справедливою». Справедливість стосовно людини є привхідною якістю, а відтак субстанція та її акциденція не співпадають. Справедливість може бути як притаманною людині, так і не притаманною. Стосовно Бога, його властивість бути справедливим є іманентно властивою самій божественній субстанції, органічно зливаю з нею: «Про Бога не можна сказати, що Він, оскільки Він є, є щось одне, а оскільки Він справедливий – щось інше. “Бути” і “бути справедливим” для Бога – одне й те ж» [Про Трійцю.- С. 151].

Виходячи з аналізу логічної природи категорії «відношення», С. Боецій робить висновок, що вона не може додавати чи змінювати щось у речі самій по собі, що включена в це відношення: «Воно сповна полягає не в тому, що є буття [речі], а в тому, як [річ] виступає в будь-якому порівнянні, причому не обов’язково з чимось іншим, але іноді і з самою собою» [Про Трійцю.- С. 155]. Відношення в жодному випадку не можуть ні змінити, ні похитнути, ані переінакшити сутності. Науковець вважає істинним правило, згідно якого у речах безтілесних відстані створюються відмінностями, а не місцями. Щодо Святої Трійці, то всі її складники, будучи безтілесними, жодним чином не можуть знаходитися на будь-якій ненульовій відстані один від одного. Різниця між ними теж немає ніякої, тому що Бог-Батько і Син-Бог, і Святий Дух – Бог, а Бог нічим не може відрізнятись від Бога. Але там, де немає відмінності, немає й множинності, а де немає множинності, там є єдність.

Завершує С. Боецій свій логічний доказ єдності Трійці тим, що аналізує логічну суперечність між субстанцією, яка зберігає єдність Бога, і відношенням,

яке «розмножує Бога в Трійцю». Вихід з такої суперечності він знаходить в тому, що стосунки в Трійці специфічні. Вони складають єдність відмінності і тотожності. Подібно до того, що «рівне рівне рівному», тотожне стосовно іпостасей Трійці завжди має бути тотожне тотожному. У видимих речах такого не може існувати, бо в цьому їм заважає їхня «іншість», що й визначає відношення між ними. А ось відношення в Трійці Батька до Сина, а їх обох до Святого Духа подібно відношенню тотожного до тотожного.

Отже, в концепції С. Боеція логічні аргументи стосовно десяти категорій застосовуються для доведення єдності Трійці: існування і сутність Бога органічно співпадають.

Список літератури:

1. Боеций С. Каким образом Троица есть единый Бог, а не три божества / С. Боеций // Боеций С. «Утешение философией» и др. трактаты. – М.: Наука, 1990. – С. 117-126

Інші професійні науки (Медичні науки)

ПАЙПЕЛЬ-БІОПСІЯ ЯК МЕТОД НАБОРУ МАТЕРІАЛУ ДЛЯ ДОСЛІДЖЕННЯ СТАНУ ЕНДОМЕТРІЮ

Ситнікова В.О.

Сивий С.М.

«Золотим стандартом» діагностики внутрішньоматкової патології являється фракційне вишкрібання стінок матки (ФВСМ) під контролем гістероскопії (ГС). [Лисенко, 2014]. Гістероскопія – це значне досягнення в діагностиці ВМП, але попри це має свої недоліки такі як: обов'язкове знеболення, обов'язкове розширення порожнини матки для якого в неї вводять різні речовини (газоподібні та рідкі), що відносить дане дослідження до

інвазивного методу [Лисенко, 2012]. Аспіраційна (Pipell) біопсія ендометрію в свою чергу являється однією з найбільш поширених в Європі діагностичних маніпуляцій. За показником точності діагностики гіперпластичних процесів ендометрію аспіраційна біопсія не поступається ФВСМ під контролем ГС [Лисенко, 2014]. Варто також відмітити, що пайпель біопсія може проводитись амбулаторно і являється малоінвазивним та швидким методом забору матеріалу, триває менше хвилини, знижує ризик запальних ускладнень, дозволяє проводити забір матеріалу з будь-якої ділянки порожнини матки, а також являється економічно вигідною. Цікаво оцінити інформативність в діагностиці стану ендометрію при використанні пайпель біопсії та порівняти її з ФВСМ під контролем ГС.

Мета:

Встановити доцільність використання пайпель біопсії та фракційного вишкрібання стінки матки для діагностики стану ендометрія в нормі та патології.

Матеріали і методи:

Було обстежено 60 жінок віком від 26 до 47 років. У першу групу увійшло 20 жінок з гіперпластичними процесами ендометрію віком від 27 до 37 років у яких забір матеріалу виконували за допомогою ФВСМ під контролем ГС. В другу групу увійшло 20 жінок з гіперпластичними процесами ендометрію віком від 26 до 47 років у яких забір матеріалу виконувався за допомогою пайпель біопсії. Третя (контрольна) група складалась з жінок віком від 26 до 36 років у яких забір матеріалу також виконувався за допомогою пайпель-біопсії. Пацієнтки першої та другої групи були госпіталізовані в гінекологічне відділення університетської клініки ОНМедУ через підозру на гіперпластичні процеси ендометрію виявлені під час рутинного УЗД. Пацієнткам третьої групи пайпель-біопсія виконувалась планово для оцінки стану ендометрія і виключення запальних процесів при чоловічому безплідді на базі відділення репродуктивної медицини клініки ОНМедУ (зав. відділення к.мед.н. Захаренко І.Л.). Отриманий ендометрій фіксувався у 10%

нейтральному формаліні і забарвлювався гематоксиліном і еозином (дослідження проводилось на базі патологоанатомічного відділення клініки ОНМедУ, зав. відділення доц. Роша Л.Г.).

Результати та обговорення:

За результатами гістологічного дослідження в першій групі у 16 жінок була виявлена вогнищева гіперплазія ендометрію серед яких у 11 жінок-ендометрій з багаточисельними нерівномірно розділеними залозами різної форми та величини, клітини залозистого епітелію з овальними темнозабарвленими ядрами і базофільною цитоплазмою, місцями наявні мітози, строма цитогенна, багата клітинами з овальними ядрами і бідною цитоплазмою, спіральні артерії розвинуті слабо, що відповідало простій неатиповій гіперплазії; у 5 жінок - залози щільно прилягали одна до одної з втратою строми між ними, підвищена структурна складність залоз з багаточисельними латеральними та внутрішньозалозовими виступами епітелію у просвіт залоз і строми, що відповідало комплексній неатиповій гіперплазії ендометрію. У 5 жінок першої групи серед вогнищ гіперплазії ендометрію (у 2 жінок з простою гіперплазією та у 3 жінок з комплексною гіперплазією) визначались фокуси ендометріюїдних гетеротопій, що характеризувалися залозистим епітелієм, який нагадував залозистий ендометрій фази проліферації, і цитогенною стромою, залози подекуди були заповнені секретом, фокуси ендометріюїдних гетеротопій за своєю будовою були епітеліально-стромальними, що свідчило про поєднання патологічних станів ендометрію. У інших 4 жінок залози мали вигляд прямих трубочок з вузьким просвітом, залози округлої форми, мономорфні, епітелій залоз стовпчастий, апікальний край повернутий у просвіт залоз, рівний чітко окреслений, ядра епітеліоцитів розташовані базально, що відповідало ендометрію середньої стадії фази проліферації. Аденоміоз виявився у 25% досліджуваних жінок що відповідало даним подібних досліджень [3,4], а також у 80% досліджуваних жінок гістологічно була підтверджена гіперплазія ендометрію, яка попередньо діагностувалась за допомогою УЗД, що статистично співпадало з даним

наведеними у літературі [5]. В другій групі після гістологічного дослідження у 14 жінок була виявлена гіперплазія ендометрія (проста та комплексна): серед підгрупи жінок від 26 до 36 років, що складалась з 8 жінок у 4 пацієнток зустрічались вогнища простої гіперплазії, і у 1 пацієнтки вогнища комплексної гіперплазії, і 3 пацієнтки у яких ендометрій відповідав середній стадії фази проліферації; серед підгрупи жінок від 37 до 47 років, що складалась з 12 жінок, у 7 пацієнток виявлені вогнища простої гіперплазії і у 2 пацієнток випадки комплексної гіперплазії, а також 1 випадок з ознаками аденоміозу в поєднанні з комплексною гіперплазією, і 2 випадки ендометрію що відповідали середній стадії фази проліферації менструального циклу. У другій групі (двох підгрупах) відсоток гістологічно підтвердженої гіперплазії ендометрія, яка попередньо діагностувалась УЗД методом, у першій підгрупі становить 62,5%, та 75% у другій підгрупі , що є нижчим порівняно з наведеними у літературі даними [5], тобто це може бути пов'язано з використанням пайпель біопсії при заборі матеріалу у підгрупах на відміну від ФВСМ під контролем ГС, використаного в дослідженні Корниенко С. М (2015) [5] . У другій групі аденоміоз був діагностований у 5% опрацьованого матеріалу, що на відміну від наведених у літературі даних являється дуже низьким показником при діагностиці патології ендометрію[3,4]. Це також може бути пов'язаним з використанням пайпель біопсії при заборі досліджуваного матеріалу у другій групі на відміну від ФВСМ. У пацієнток третьої групи ендометрій відповідав середній та пізній стадіям фази проліферації, відповідно до календарного дня менструального циклу, і виключно весь був гістологічно інформативним, на відміну від (94%)даних наведених у дослідженні Лысенко О.В. (2011)[1].

Висновки:

Пайпель-біопсія є актуальною, і може бути успішно використана як метод при наборі матеріалу для контрольної групи з визначенням функціонального стану ендометрія. Інформативність пайпель-біопсії в діагностиці патології ендометрія є дискусійною.

Список літератури:

1.Лысенко, О.В. Методика забора материала для исследования при аспирационной биопсии эндометрия. Инструкция по применению / О.В. Лысенко, С.Н. Занько, А.Г. Старовойтов. – Витебск, 2011. – 6 с.

2.Лысенко О. В. Использование цитологического и морфологического методов исследования при проведении аспирационной биопсии эндометрия: новый подход к диагностике гиперпластических процессов эндометрия / О. В. Лысенко, С. Н. Занько, Е. Д. Кожар. // Охрана материнства и детства. – 2014. – №2. – С. 19–22.

3.Агаджанян А. Г. Диагностика внутриматочной патологии в условиях поликлиники // Журнал Российского общества акушер. гинекол. 2006. № 3. С. 3–5.

4.Унанян А. Л. Эндометриоз и репродуктивное здоровье женщин // Акушерство, гинекология и репродукция. 2010. № 3. С. 6–11.

5.Корниенко С. М. Морфофункциональное состояние эндометрия у пациенток позднего репродуктивного возраста с бесплодием / С. М. Корниенко. // Здоровье женщины. – 2015. – №5. – С. 141–144.

Інші професійні науки

**ВИКОРИСТАННЯ СУЧАСНИХ МЕТОДИЧНИХ ІНСТРУМЕНТІВ
ВИКЛАДАННЯ ДИСЦИПЛІНИ « МАРКЕТИНГ» ПРИ ПІДГОТОВЦІ
ФАХІВЦІВ ЗА СПЕЦІАЛЬНІСТЮ «073» МЕНЕДЖМЕНТ»**

Сичова О.Є.

Харківський національний університет будівництва та архітектури,
канд.екон. наук , доцент

Сучасна реформа системи освіти, а саме орієнтація її на європейський вектор розвитку, висуває нові вимоги щодо підготовки майбутніх фахівців-

практиків. Це викликає оновлення освітніх програм, методів та методик викладання, що дає змогу не лише дати необхідні студенту знання, але й сформувати у нього зацікавленість вивчати предмет, розвивати його ініціативність та самостійність.

Дефіцит наукових розробок щодо викладання маркетингу, розрив між теорією, що викладається у ВНЗ і практикою, вимогами, що висуваються перед фахівцями з менеджменту з боку роботодавців – вимагають цілеспрямованої уваги до питання розробки концепції викладання маркетингу і маркетингових дисциплін [1]. За сучасних умов розвитку економіки України значною мірою актуалізується потреба у підготовці компетентних висококваліфікованих кадрів, що володіють глибокими знаннями у сфері маркетингової діяльності, здатних до творчих, нестандартних рішень, всебічно підготовлених до роботи в сучасному бізнес–середовищі [2]. Вирішення цієї проблеми залежить від дієвості системи підготовки професіоналів, які впроваджують сучасні методи маркетингу в практику господарювання та формують конкурентоспроможний підприємницький потенціал країни, починаючи з виробництва готової продукції і завершуючи її просуванням на ринок. Зростання обсягів виробництва, ділової активності, інвестиційної привабливості підприємств насамперед зумовлене рівнем професійності менеджерів та маркетингологів, функціональними обов'язками яких є забезпечення ефективної діяльності підприємств у поточній та стратегічній перспективі[3]. Одним з найважливіших факторів підвищення педагогічної майстерності викладачів є використання активних методів здобуття студентом необхідних компетенцій. У зв'язку з цим вважаю, що сучасна освіта може бути ефективною за умови вмілого поєднання базових (класичних) знань з новітніми інноваційними та креативними методиками, які спрямовані не лише на те, щоб навчити студента теоретичним основам дисципліни, але й на спілкування з ним[4]. Серед інтерактивних методів навчання найвагомніше значення мають такі методи: дискусії, метод кейсів (case-study), «мозкового штурму», ситуаційного аналізу, контент аналіз,

практичні та корпоративні тренінги, проведення майстер-класів та ділових ігор [4].

Одним з найбільш актуальних інструментів при викладанні «Маркетингу», на мій погляд, буде методика фокус-груп, яка передбачає проведення практичних занять з розподілом студентів на підгрупи [2]. Пропоную наступний алгоритм організації та функціонування студентських фокус - груп:

1. Студентам дозволено добровільно об'єднуватися на практичних заняттях в групи по 3-5 осіб та самостійно вибирати об'єкт дослідження та модератора. Завданням кожної підгрупи майбутніх менеджерів є аналіз, наприклад, бренду підприємства або вітчизняної чи закордонної торгової марки, яку вони будуть детально досліджувати.

2. Після цього визначається план маркетингового проекту групи. Структура проекту буде корегуватися залежно від обраного підприємства (бренду), виду його діяльності, тривалості праці на ринку, його пізнаваності на ринку .

3. Фокус-група повинна провести детальне й глибоке його дослідження, що базується на збиранні як «вторинної», так і «первинної» інформації.

4. Студенти можуть самостійно та поза навчанням (за бажанням) проводити соціометричні опитування, розробляючи при цьому анкету з теми дослідження та опрацьовуючи її результати.

5. Ключовим моментом є пошук слабких місць у діяльності компанії та розроблення майбутніми менеджерами власних пропозицій щодо удосконалення її маркетингової діяльності, яка може бути представлена у вигляді презентації, знятого рекламного ролику або власного бачення маркетингової стратегії розвитку фірми.

Таким чином, підвищення ефективності сучасної освіти вбачаю можливим за умови поєднання в процесі викладання класичних та інноваційних методів. Надзвичайно важливе місце в системі підготовки

конкурентоспроможних фахівців, затребуваних на ринку праці, відводиться формуванню професійної компетентності студента, яка передбачає оволодіння ним практичними навичками проведення маркетингового дослідження. Одним з ефективних інструментів при викладанні дисципліни є володіння сучасними інтерактивними методами, що формують вміння поставити мету дослідження, зібрати, систематизувати та опрацювати потрібні дані і, головне, вміти презентувати підготовлений матеріал. Такий рівень підготовки нині є актуальним та перспективним, оскільки він стає своєрідним підґрунтям для майбутнього фахівця на ринку праці, здатного оволодіти не лише теоретичними знаннями, але й практичними навичками роботи. Саме це робить майбутніх менеджерів потрібними для підприємств, що є надзвичайно важливим в сучасних кризових для більшості підприємств України умовах.

Список літератури:

1. Чорний О.О. Аналіз кандидатських дисертаційних досліджень в Україні за маркетингову проблематику.// Маркетинг в Україні. - №4. 2009. – С.48-53;
2. Репьев А.П. Маркетинговое мышление или клиент. [Електронний ресурс]. – Режим доступу: <http://www.repiev.ru/MarketThinking-TOC.htm>;
3. Реферативна база даних «Україніка наукова» Національної бібліотеки України ім.В.І.вернадського. [Електронний ресурс] – Режим доступу: <http://www.nbuv.gov.ua/db/ref.html>;
4. Різун В.В. Об'єкт і предмет дослідження: en passant. – Електронна бібліотека інституту журналістики [Електронний ресурс]. – Режим доступу:<http://journlib.univ.kiev.ua/index.php?act=article&article=1681>.

THE COMPUTER SIMULATION OF SINGLE-PHASE CIRCUITS CALCULATION IN NONSINUSOIDAL CURRENT

Sidelnykov Bohdan

Student Tavriya State Agrotechnological University
named after Dmytro Motornyi, Melitopol, Ukraine

Ishchenko O.A.

Senior Lecturer, Tavriya State Agrotechnological University
named after Dmytro Motornyi, Melitopol, Ukraine

Electromotive forces (EMF) and currents, which are used in the industry, quite often differ from a sinusoidal distribution. For example, EMF which occur in alternators are nonsinusoidal due to the fact that the induction is not distributed inside the stator according to the sine law.

The line circuit of alternating nonsinusoidal current was under consideration in context of the analytical model for inductive coil which contains active and inductive resistance. Phenomena occurring in linear circuits at periodic but nonsinusoidal EMF or current were investigated by expanding EMF or currents in a trigonometric Fourier series Euler-Fourier.

$$f(\omega t) = A^0 + A_m^1 \sin(\omega t + \psi^1) + A_m^2 \sin(2\omega t + \psi^2) + \dots = \\ = \sum_0^\infty A_k m \sin(k\omega t + \psi_k) \quad (1)$$

where A_0 is zero harmonic; A_1 is fundamental harmonic; A_2 is high-order harmonic; ωt is radial frequency, radian per second; ψ is initial phase of a harmonic; $(\omega t + \psi)$ is the argument of the sine, which determines the circuit angle of the function in a definite sampling time; m –crest value.

It was necessary to undertake sufficiently large volume of calculation to solve that problem. The actions of zero harmonic were calculated by the formulas from (2) to (4), fundamental and high-order harmonics were calculated by the formulas from

(5) to (10), effective value of nonsinusoidal current and voltage were calculated by the formulas from (11) and (12), circuit power was calculated by the formula (13), reacting and full capability power were calculated by the formulas from (14) and (15), distortion power was calculated by the formula (16).

The calculation of zero harmonic included the finding of the parameters [1, p.192]

$$I_0 = \frac{U_0}{r}; (2) U_{r0} = r \cdot I_0; (3) P_0 = U_0 \cdot I_0; (4)$$

where I_0 is the zero harmonic amperage, A; U_0 is effective value of zero harmonic electric potential, V; U_{r0} is voltage effective value in coil resistance, V; r is coil resistance, Ohm; P_0 – the active power of the zero harmonics, W.

The calculation of the fundamental and high-order harmonics was made according to the formulas [1, p. 196]:

$$U_k = \frac{U_{km} \cdot e^{j\psi_{uk}}}{\sqrt{2}}; (5) Z_k = r + jk \cdot x_l; (6) I_k = \frac{U_k}{Z_k}; (7)$$

$$S_k = U_k \cdot I_k^* = P_k + jQ_k; (8) U_{rk} = r \cdot I_k; (9) U_{lk} = jk \cdot x_l \cdot I_k; (10)$$

where k is multiplicity of harmonic ($k=1;3$); U_{km} is peak voltage, V; $e^{j\psi_{uk}}$ is epoch angle of the k -th harmonic voltage; Z_k is total circuit resistance, Ohm; x_l is inductance, Ohm; I_k is effective value of electric current, A; U_{rk} is voltage effective value in active resistance, V; U_{lk} is voltage effective value in inductive resistance, V; S_k is total capacity of the k -th harmonic, VA; Q_k is volt-amperes reactive of the k -th harmonic, VAR; I_k^* is conjugate value of the current in phase, A; j is imaginary unit.

In addition to the basic calculations, it was necessary to make a variety of validity checks for solution correctness, for example, the powers balance. The calculation of the values which characterized the circle was performed by formulas [2, p.35]:

$$I = \sqrt{I_0^2 + I_1^2 + I_3^2}; (11) U = \sqrt{U_0^2 + U_1^2 + U_3^2}; (12) P = P_0 + P_1 + P_3; (13)$$

$$Q = Q_1 + Q_2; (14) S = U \cdot I; (15) T = \sqrt{S^2 - P^2 - Q^2}; (16)$$

where I is effective value of nonsinusoidal current, A; U is effective value of nonsinusoidal voltage, V; P is active circuit power, W; Q is reactive circuit power, VAR; S is the active power of the circle, VA; T is distortion power, VA.

The application of Microsoft Excel enabled to obtain a numerical solution for the problems during studying nonsinusoidal EMF, currents and powers with the required degree of accuracy, to make a comparative analysis, to obtain an approximated function, to make a balance equation as well.

Table 1

Calculation of single-phase circuits parameters for nonsinusoidal current

Input		Angle Ψ_0	Zero harmonic		Fundamental harmonic		Angle Ψ_1	high-order harmonic		Angle Ψ_3
U0m, V	10	0	U0,V	7,09	U1,V	40	0	U3,V	30	0
U1m, V	56,4	0	I0,A	0,44	x11,Ohm	19,99		X31,Ohm	59,99	
U3m, V	42,3	0	P0,W	3,14	Z1,Ohm	25,61	51,33	Z3,Ohm	62,09	75,06
r, Ohm	16				I1,A	1,56	-51,33	I3,A	0,48	-75,06
L, H	0,063				S1,VA	62,47	51,33	S3,VA	14,49	75,06
					P1,W	29,83		P3,W	13,70	
					Q1,VAr	54,88		Q3,BAr	-4,70	

A graphical representation of the input voltage was presented in the form of several harmonics (Fig.1) and in the form of the voltage harmonics sum (Fig.2). It was obtained by means of a the provided program. The form of these harmonics in the circuits confirmed its nonsinusoidal nature.

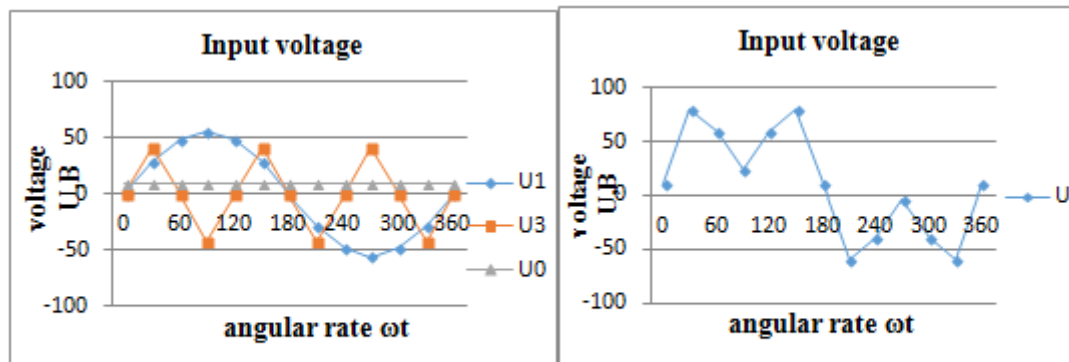

Figure.1 General view of harmonics

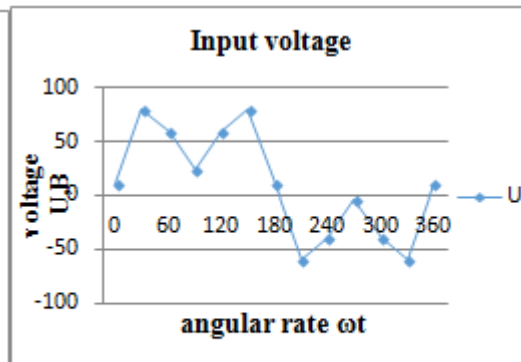

Figure.2 Graph of the harmonics' sum

The current flowing in the network is also nonsinusoidal. Its appearance and behavior will vary according to the change in voltage applied to the circuit. The current change in time is shown in figures (3) - (4).

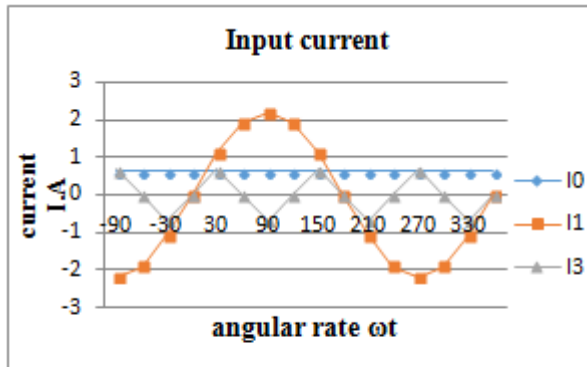

Figure.3 General view of current harmonics

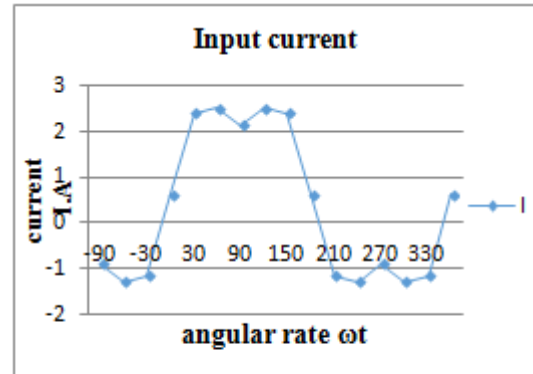

Figure.4 Graph of the current harmonics' sum.

Conclusion. An algorithm for computer simulation of single-phase circuits calculation for nonsinusoidal current was proposed. The algorithm allowed to optimize the computational algorithm for complex practical problems solving and to combine computational and graphical modes. Validation of calculations by matching the image characteristics of voltage and current change over time were carried out.

References (transliterated):

1. Ovcharov V.V. Teoreticheskiye osnovy elektrotekhniki (Theoretical foundations of electrical engineering) 2007. P. 215.
2. Bessonov L.A. Teoreticheskiye osnovy elektrotekhniki. (Elektrotekhnicheskiye tsepi : uchebnik). Moscva, 2007. P.701

РИНОК ПРАЦІ У ГЛОБАЛЬНОМУ ПРОСТОРІ

Січовий А.І.

студент економічного факультету
Черкаський державний бізнес-коледж

Важлива система суспільних відносин, пов'язаних із купівлею і продажем товару «робоча сила». Крім того, ринок праці є сферою працевлаштування, формування попиту й пропозиції на робочу силу. Його можна трактувати і як механізм, що забезпечує узгодження ціни та умов праці між роботодавцями і найманими працівниками.

Проаналізуємо сучасний ринок праці за такими критеріями як рівень безробіття та зайнятості населення, мінімальна заробітна плата.

Рівень безробіття та зайнятості населення (див. рис 1.1)[1].



Рис. 1.1 Рівень безробіття серед ЕАН (за методологією МОП) в Україні та окремих країнах світу у II кварталі 2018 року, у %

У II кварталі 2018 р. у країнах ЄС(28) безробітних серед економічно активного населення налічувалося 16,9 млн. осіб, а рівень безробіття склав 6,8%, тобто знизився на 0,8 відс. пункти порівняно з II кварталом 2017 р. Найвищий рівень безробіття серед країн ЄС-28 відзначається у Греції (19,0%), найнижчий – у Чехії (2,2%).

У США та Японії – країнах, що мають потужну економіку – рівень безробіття серед економічно активного населення складає 3,8% та 2,5% відповідно.

У Білорусі та Росії у II кварталі 2018 року показники безробіття становили 4,7% та 4,8% відповідно.

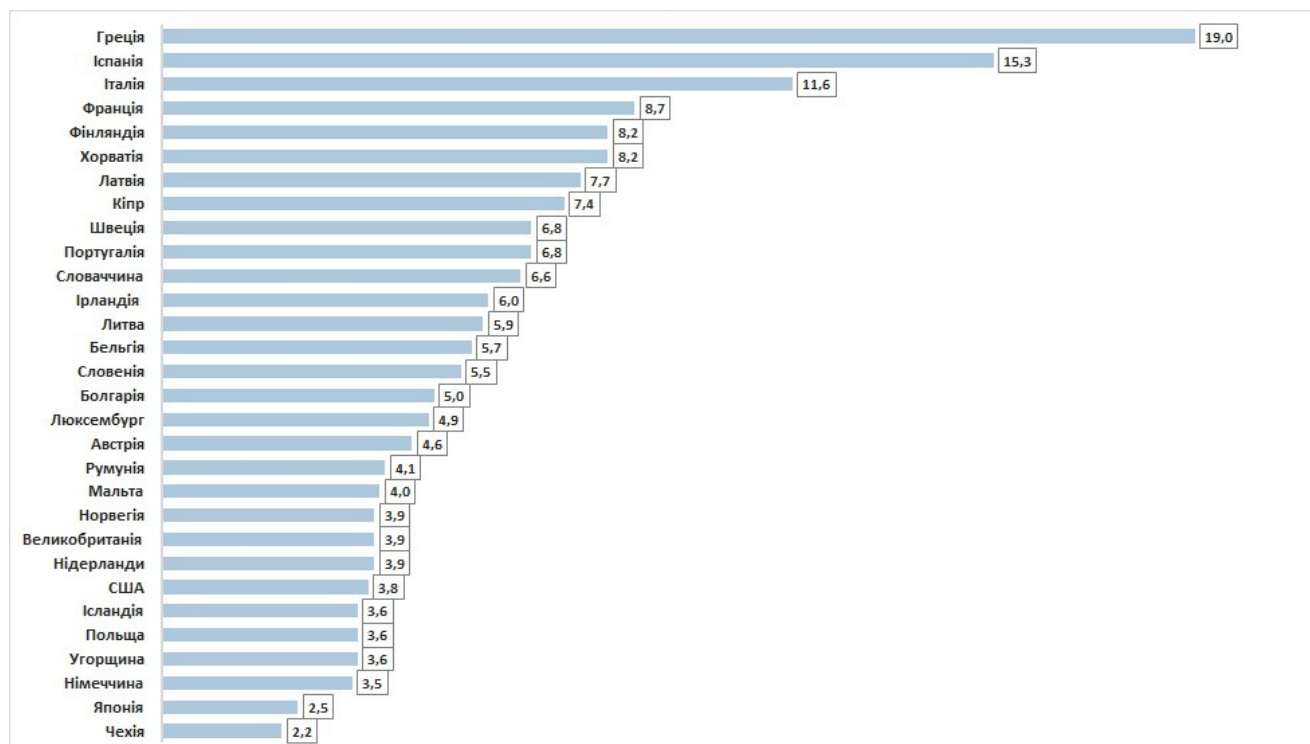
У I півріччі 2018 р. рівень зареєстрованого безробіття склав 2,0%, що у 4,5 рази менше, ніж рівень загального безробіття серед осіб працездатного віку.

За даними Національного банку України, незважаючи на економічне зростання у 2016-2017 роках, рівень безробіття в Україні також зріс. Особливо безробіття зросло серед молоді.

За даними Держстату, у 2018 році кількість безробітної молоді віком 15 — 24 роки становила більш ніж 15% усього безробітного населення (див. рис 1.2)[2].



Рис. 1.2 Рівень безробіття населення за віковими групами в Україні за 2018 р.

Достатньо високий рівень безробіття пояснюється тим, що більшість людей до 24 років навчаються, та що значна частина молодих людей у такому віці не має необхідних професійних навичок, досвіду роботи, котрі відповідають вимогам роботодавців.

Тривале безробіття має негативні наслідки як для окремих осіб, так і для економіки в цілому через втрату людського капіталу, скорочення приватного споживання, негативний вплив на майбутній рівень заробітної плати і численні соціальні наслідки.

За даними Державної служби статистики України, чисельність зайнятого населення у I півріччі 2018 року, у порівнянні з I півріччям 2017 року, зросла на 162 тис. осіб та становила 16,3 млн. осіб. За віковими групами: майже половину зайнятих громадян становили особи віком 40-59 років, 29% – особи у віці від 30 до 39 років, 19% – у віці від 15 до 29 років (див. рис 1.3)[2]

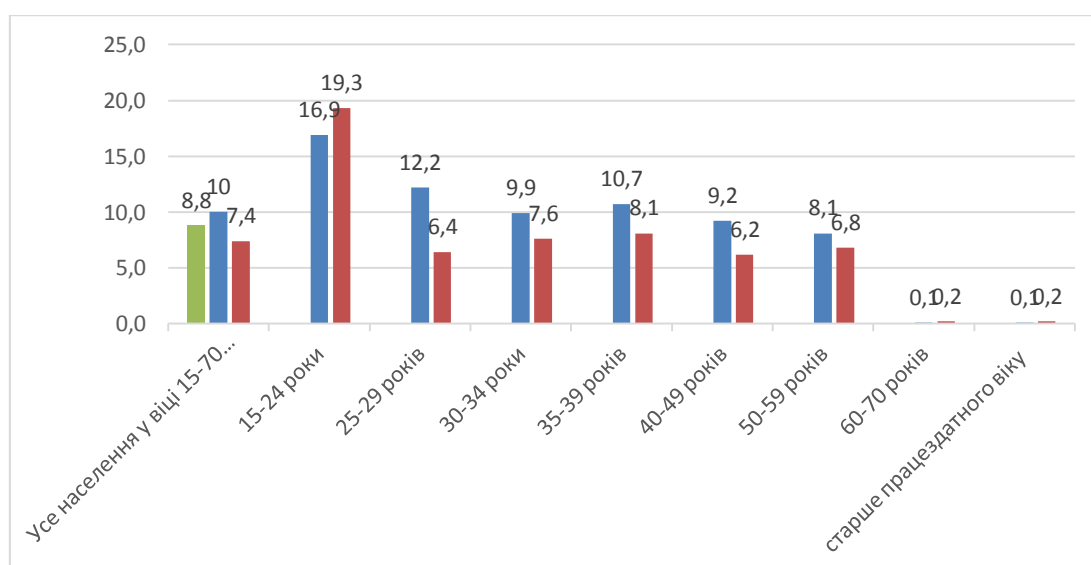

Рис. 1.3 Зайняте населення та рівень зайнятості

Мінімальна заробітна плата: у ЄС має досить широку варіативність: від 261 євро на місяць у Болгарії до 1999 євро у Люксембурзі (станом на 1 січня 2018 року). Мінімальна зарплата, як правило, є найнижчою у країнах,

розташованих на сході Євросоюзу, та набагато вищою у країнах північно-західної частини (див. рис 1.4)[3]



Рис. 1.4 Поточний рівень та темпи зміни мінімальної заробітної плати упродовж десятиліття в ЄС та Україні

Загалом, країни ЄС за розміром мінімальних зарплат можна умовно розділити на 3 групи:

перша група – національна мінімальна зарплата є нижчою за 500 євро на місяць. На сьогодні до складу цієї групи входять 8 країн (Болгарія, Литва, Румунія, Латвія, Угорщина, Хорватія, Чехія та Словаччина);

друга група – національна мінімальна зарплата від 500 до 1000 євро на місяць. Група нараховує 7 країн (Естонію, Польщу, Португалію, Грецію, Мальту, Словенію та Іспанію);

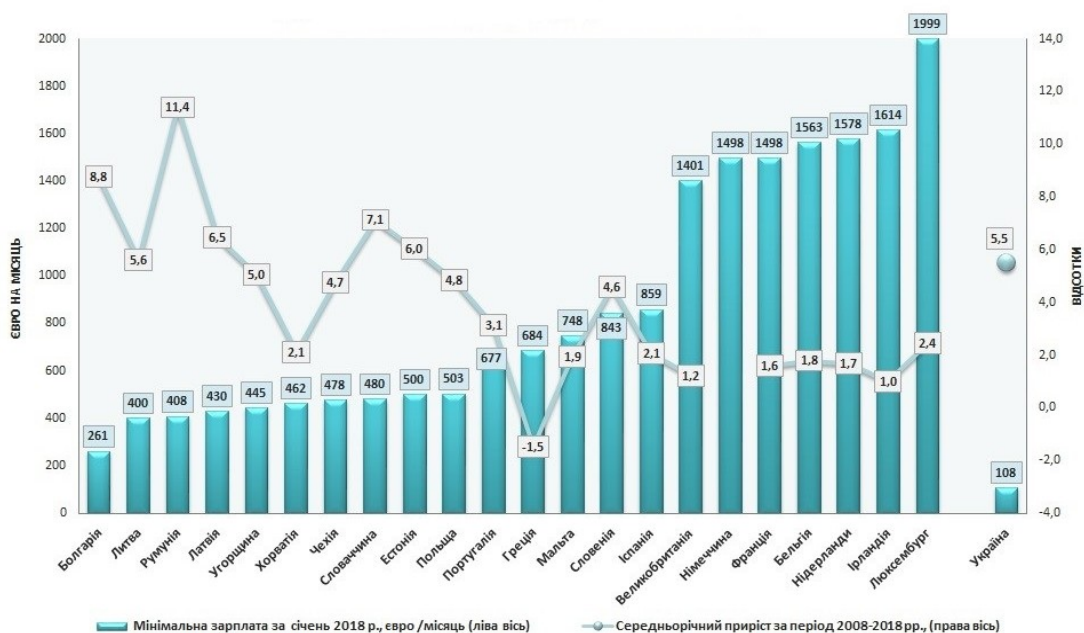
третья група, де національна мінімальна зарплата перевищує 1000 євро на місяць, включає 7 країн (Великобританію, Німеччину, Францію, Бельгію, Нідерланди, Ірландію та Люксембург).

Для порівняння, у січні 2018 року мінімальна зарплата в Україні, у перерахунку на євровалюту, склала 108 євро, що майже у два з половиною рази менше від найнижчого її рівня серед країн Європейського Союзу.

А федеральна мінімальна заробітна плата у США у січні 2018 року становила 1 048 євро, тобто була нижчою, ніж у найбагатших країнах ЄС (третья група).

Упродовж останнього десятиліття (з 2008 року) для всіх країн ЄС, за винятком Греції, характерним було підвищення рівня мінімальної заробітної плати.

За період з січня 2008 року по січень 2018 року середньорічні темпи зростання мінімальної заробітної плати були найвищими у Румунії (11,4%). Ще у п'яти країнах (Болгарії, Словаччині, Латвії, Естонії, Литві) середньорічний темп приросту перевищив 5%.

Корегування мінімальної заробітної плати з урахуванням відмінностей у рівнях цін шляхом застосування паритету купівельної спроможності (PPS – purchasing power standard) зменшує розбіжності між країнами ЄС щодо цього показника.

Наприклад, якщо розбіжність між найвищим та найнижчим рівнем фактично встановленої мінімальної зарплати у країнах ЄС становить майже 8 разів, то за перерахунку зарплати за паритетом купівельної спроможності таке співвідношення становить лише 3 рази (від 546 PPS у Болгарії до 1597 PPS у Люксембурзі).

Отже, проаналізувавши сучасний ринок праці за такими показниками як рівень безробіття та зайнятості населення, мінімальна заробітна плата, можна зробити такі висновки:

У сучасних умовах ринок праці є одним із найбільш важливих, складних та мінливих елементів економіки. Його специфічність пояснюється не лише тим, що саме тут переплітаються інтереси держави, бізнесу і соціуму, формуються умови праці, рівень зайнятості і заробітної плати, а ще і тим, що ринок праці є узагальненим індикатором широкого кола соціально-економічних явищ та процесів суспільного розвитку.

Список літератури:

1. Міжнародна організація праці (МОП) [Електронний ресурс] : - Режим доступу : <https://www.ilo.org>
2. Державний комітет статистики України [Електронний ресурс] : - Режим доступу : <http://www.ukrstat.gov.ua>
3. Eurostat [Електронний ресурс] : - Режим доступу : <https://ec.europa.eu>
4. Пономаренко І.В. Аналіз молодіжного ринку праці України / глобальні та національні проблеми економіки. - 2018 р. – Випуск 21, - с. 716-722.

Інші професійні науки

SCIENTIFIC PROBLEMS OF CREATING SPHERICAL TITANIUM POWDERS FOR ADDITIVE TECHNOLOGIES IN UKRAINE

Skrebtsov O.

National University "Zaporizhzhya Polytechnica".

Trylis I.

University of Economics, Prague.

Skrebtsov A.

National University "Zaporizhzhya Polytechnica", candidate of technical sciences, Associate Professor Department of Mechanics,
Tel.: +38 (066) 091-17-92, E-mail: nic_tz@ukr.net

Prospects for increasing the competitiveness of domestic alloys of titanium led to the development of powder metallurgy. In turn, this determined the emergence of fundamentally new methods of manufacturing blanks and semi-finished products. Increasing competitiveness is also possible with the use of new methods of billets production. First of all, it is necessary to include technologies of Additive Manufacturing. This type of parts production allows you to reduce the weight of the product, by providing a developed interior space. Another advantage of this

technology is that it takes a short time to manufacture the workpiece (no deformation technology, multi-stage machining process). Also, the cost of production preparing in comparison with the classical technologies (casting, deformation, mechanical, welding) is negligible. This technology is particularly relevant for the one-time models' production.

Spherical powders are used for manufacturing parts with Additive Manufacturing technology. However, these powders are not similar to the analogues used in Ukraine by chemical composition. Therefore, there is a need for powders of titanium alloys, which according to the chemical composition will meet the domestic requirements. This is possible in solving the material-science problem of obtaining the chemical composition of the titanium alloy for resource-saving technology of powder metallurgy. It should also be possible to regulate the chemical composition in the production of powders.

In recent years, there is a tendency to increase the load on the working elements of machines, where titanium and its alloys are used. The strength required to provide new alloys is 1000-1200 MPa. This led to the need to use titanium pseudo α - and $\alpha + \beta$ -alloys. It is possible to obtain strength up to 1000 MPa, using complex doping systems, but higher indices of strengths are achieved by changing the structure by introducing modifiers.

Traditional technologies for processing billets from fused titanium alloys, such as milling, allow you to maintain the original structure of the metal. When applying new Additive Manufacturing technologies, which are based on high-temperature processes of surfacing (welding), preservation of the initial structure of the metal is impossible. Therefore, there is a need to preserve, and in some cases, its formation, the original structure of the titanium alloy during the high-temperature influence during building-up of layers. It is classically used for modification, or for other influence on the structure of the alloy. In some cases, it is advisable to use complex modification complexes that combine several elements. Many scientific papers show the fundamental use of lanthanum, yttrium and boron. They allow you to form the necessary type of structure of titanium during remelting. The influence of modifiers,

or their complexes on sintered titanium alloys, is poorly investigated. Therefore, for the creation of new generation powders for the technology of uplift, which during the process will keep the original structure is an actual material science problem.

Thus, the solution of the aforementioned task lies in the aspect of the formation of the scientific basis for obtaining structural materials for Additive Manufacturing technologies. What needs to be addressed is a number of scientific and technical tasks:

- analyze existing equipment and requirements for consumables (titanium powders). Determine the required characteristics of the powders developed;
- obtain blanks from the experimental titanium alloy by powder metallurgy;
- to determine the chemical composition of the experimental alloys of titanium and to establish conformity of composition with the requirements of State Standard;
- to set the coefficients of transition of alloying and modifying elements during sintering of powder charge;
- to ensure uniformity of the distribution of alloying elements in the metal of billets from experimental titanium alloys;
- to investigate the effect of doping on the processes of structuring in sintered titanium;
- to investigate the influence of modification on the processes of the formation of sintered titanium;
- to obtain a powder of doped and modified titanium alloys of different morphology of particles;
- to investigate the processes of structuring during the build-up process (3D drawing) using developed alloys and determine the mechanical and operational properties of such materials;
- to investigate the processes of structuring when repairing parts by various methods.

A number of tasks are set out to solve problems in the development of titanium powders for Additive manufacturing technologies. Executions of which will allow to create the scientific basis for obtaining construction materials for Additive Manufacturing technologies.

Економічні науки

ТЕХНОЛОГІЧНА ПІДГОТОВКА ВИРОБНИЦТВА ЯК ОСНОВНИЙ ЕЛЕМЕНТ ОРГАНІЗАЦІЯ ІННОВАЦІЙНОЇ ДІЯЛЬНОСТІ ПІДПРИЄМСТВА

Сластьяникова Анжеліка Ігорівна

Українська інженерно – педагогічна академія,

кандидат економічних наук, ст. викладач

кафедри економіки та організації

діяльності суб'єктів господарювання

У сучасних умовах розвитку ефективної діяльності суб'єктів господарювання важливою для забезпечення конкурентоспроможності підприємств є ефективна організація їх інноваційної діяльності.

Під інноваційною діяльністю розуміють широкий комплекс взаємопов'язаних науково-дослідницьких і проектно-конструкторських робіт зі створення нової чи вдосконалення існуючої продукції та технологій впровадження інших змін, що забезпечують конкурентоспроможність і ринковий успіх підприємству [2].

Дані процеси характеризують звичайне функціонування підприємства, а інноваційний розвиток – це створення нової продукції, впровадження нових технологій, техніки, організаційних форм та методів господарювання на основі інноваційної діяльності.

Комплекс заходів, спрямованих на впровадження нових і вдосконалення діючих процесів при освоєнні нових виробів, подальшу механізацію та автоматизацію виробництва, поліпшення показників виробничо-господарської діяльності підприємства, є технологічною підготовкою виробництва (ТПВ) нових виробів (технологій тощо) [4].

Основні завдання ТПВ такі:

а) забезпечення високої якості виготовлення деталей, складання окремих вузлів (частин) та виробу в цілому;

б) найефективніше використання устаткування, виробничих площ (об'ємів) і технологічного оснащення;

в) підвищення продуктивності праці, зниження витрат матеріалів, технологічного палива та енергії.

До складу ТПВ включаються такі роботи:

– технологічний контроль конструкторської документації;

– коригування отриманої від організації-розробника технологічної документації стосовно конкретних умов підприємства, де виготовлятиметься продукція;

– розроблення прогресивних технологічних процесів, виготовлення деталей, вузлів і виробу в цілому з урахуванням операцій контролю, регулювання та випробування;

– проектування й випробування технологій, проектування і технологічного оснащення, нестандартного устаткування;

– складання норм витрат матеріалів, ресурсів, інструменту тощо;

– складання специфікацій на придбання необхідних матеріалів і комплектуючих виробів;

– розробка технологічних маршрутів, поопераційних технологічних карт, планування розміщення устаткування, робочих місць, потокових ліній;

– визначення потреб і складання замовних специфікацій на придбання стандартного обладнання та необхідного оснащення;

– організація навчання персоналу і виконання будівельно-монтажних робіт, що зумовлені необхідністю технічного переозброєння та реконструкції виробництва;

При здійсненні ТПВ необхідно :

- 1) прагнути до типізації та стандартизації технологічних процесів виготовлення і контролю виробів;
- 2) забезпечувати уніфікацію технічної документації;
- 3) передбачати групові методи обробки деталей;
- 4) по можливості уніфікувати обладнання та технологічне оснащення.

На стадії технологічної підготовки виробництва вирішується одне з головних питань: які технологічні процеси передбачити для виготовлення нової продукції[1].

Після вибору типу виробництва необхідно підібрати обладнання для його оснащення, враховуючи ряд факторів, перелічених у табл. 1.

Таблиця 1

Основні питання, які потрібно вирішити в процесі вибору обладнання

Показник	Фактор, що оцінюється
1	2
1. Первинні капіталовкладення	– вартість – потреба в допоміжному обладнанні
2. Продуктивність	– співвідношення використаної та номінальної потужностей
3. Вимоги до експлуатації	– простота використання – безпека – ергономічні показники
4. Якість продукції, що виготовляється	– стабільність виконання технічних умов – підготовка і навички персоналу
5. Гнучкість	– співвідношення універсального та спеціального обладнання – спеціальний інструментарій
6. Вимоги до налагодження	– складність – швидкість переналагодження
7. Технічне обслуговування	– складність – частота (ритмічність) – доступність запасних частин
8. Старіння	– можливість модернізації або модифікації для використання в інших цілях
9. Облік виробництва	– запаси і потреба в буферних запасах
10. Сумісність у масштабах усієї системи	– сумісність (взаємоузгодженість) з існуючими або створюваними системами – контроль функціонування – відповідність виробничим стратегії та тактиці підприємства

Управління технологічною підготовкою виробництва може бути:

–централізованим, що передбачає створення єдиної для підприємства технологічної служби – відділу головного технолога (ВГТ), який здійснює управління й організацію всього комплексу робіт із ТПВ. Ця система застосовується на заводах із серійним, масовим виробництвом;

–децентралізованим, характерним для одиничного та дрібносерійного виробництва У цьому випадку роботи із ТПВ виконуються в основному силами інженерно-технічних працівників і робітників цеху;

–змішаним, яке передбачає, що нові технологічні процеси розробляє та відповідає за їх створення відділ головного технолога, а окремі роботи щодо складу ТПВ виконуються в цехах силами цього підрозділу.

Таким чином, одночасно з технологічною підготовкою виробництва здійснюється опрацювання дослідного виробництва нової продукції, яке включає освоєння випуску дослідного зразка, налагодження нових технологічних процесів, перевірку та оцінювання життєздатності нової продукції.

Список літератури:

1. Алимов А. Н., Гончарова Н. П., Дражан М. Г., Черванев Д. Н. Управление инновационным циклом. – К.: Наук. думка, 1993. – 190 с.
2. Винокуров В. А. Организация стратегического управления на предприятии. – М.: Центр экономики и маркетинга, 1996. – 160 с.
3. Герасимчук В. Г. Развитие предприятий: диагностика, стратегия, эффективность. – К.: Вища шк., 1995. – 265 с.
4. Гришин І.Я. Національна ідея тотальних інновацій та інформаційна технологія клієнт-сервер // Вісник УАДУ. - 2005. - №2. - С. 205-208.
5. Стивенсон В. Дж. Управление производством: Пер. с англ. – М.: Лаборатория базовых знаний: БИНОМ, 1998. – 928 с.
6. Kathryn R. Harrigan. A Framework for Looking at Vartical Integtation / Jornal of Business Strategy. – № 3 (Winter 1983). – P. 30 – 37.

БІГ. ТЕХНІКА БІГУ ТА ЙОГО ВПЛИВ НА ОРГАНІЗМ ЛЮДИНИ

Слуднікова Т.Р.

Павлун Т.О.

Гомон Л.В

Університет митної справи та фінансів

Об’єкт дослідження: Біг та його вплив на організм людини.

Предмет дослідження: розвиток техніки бігу.

Мета дослідження: Визначити зміну показників ЧСС і розвиток витривалості м’язів.

Легка атлетика – навчальна і наукова дисципліна, що включає в себе знання про основні рухи і дії під час ходьби, бігу, стрибків і метань. Одночасно легка атлетика – це вид спорту. На факультетах фізичного виховання педагогічних інститутів та університетів вивчають теорію і методику викладання легкої атлетики в школі.

Біг – найпоширеніший вид фізичних вправ, що входить до багатьох видів спорту (наприклад, спортивних ігор). Перед стрибком чи метанням спортсмен звичайно робить розбіг. У легкій атлетиці біг поділяють на гладкий, з перешкодами, естафетний і в природних умовах.

За останнє двадцятиріччя наука про спорт, у тому числі і теорія і методика бігу, почала розвиватися швидкими темпами. Якщо раніше вона в основному займала пояснювальну функцію і мало допомагала практиці, то в даний час її роль істотно змінилася.

Дослідники аналізували стиль життя 55 тисяч людей упродовж 15 років і з’ясували, що **регулярні пробіжки продовжують життя на 3 роки**. За останніми дослідженнями, у людей, які регулярно бігають, ризик смерті від

серцевих нападів та інсультів знижується на 45%, а передчасної смертності – на 30%.

Техніку бігу можна описати як рухову дію, пов'язану з функціонуванням опорно-рухового апарату людини (розглядатимемо тільки скелет і м'язи поясу нижніх кінцівок), під управлінням центральної нервової системи (модель об'єкту дослідження). У техніці бігу прийнято виділяти опорну і махову ноги .

Махова нога після відриву від опори "складається", виноситься вперед, розгинається для початку взаємодії з опорою. М'язи-згиначі тазостегнового суглоба визначають швидкість (тривалість) винесення махової ноги вперед. Якщо збільшити силу тільки цих м'язів, то швидкість винесення ноги буде більша, час польоту повинен скоротитися, отже, можна буде зафіксувати зростання темпу бігу при деякому зменшенні довжини кроку (перша робоча гіпотеза). Опорна нога працює у фазах амортизації і відштовхування. Очевидно, що найбільше значення для досягнення високої спринтерської швидкості мають м'язи-розгиначі тазостегнового суглоба (велика сідниця, двохсуглобові м'язи

задньої поверхні стегна). Ці м'язи мають мале плече дії сили (від 0 до 5-7 см), а точка додатку зовнішньої сили (опорній реакції) знаходиться на відстані довжини ноги (80-95 см), тому навіть при малій швидкості скорочення м'язів (1 м/с) лінійна швидкість руху стопи або, навпаки, тіла по відношенню до стопи на опорі може доходити до 10 і більше м/с. Якщо збільшити силу тільки цих м'язів, то повинна вирости швидкість переміщення ЗЦМТ (загального центру маси тіла) і, отже, довжина кроку без істотного зростання темпу бігу (друга робоча гіпотеза).

Одночасне збільшення сили як згиначів, так і розгиначів тазостегнових суглобів повинне дати одночасне збільшення довжини кроків і темпу бігу (третья робоча гіпотеза) .

Для розвитку сили м'яза необхідно в м'язових волокнах збільшити кількість міофібрил. Чинниками, стимулюючими синтез міофібрил, є:

- пул амінокислот в клітці (забезпечується збалансованим харчуванням);

- підвищена концентрація гормонів анаболізму (зростання міофібрил і саркоплазматичного ретикулула відбувається при дії головним чином тестостерона і соматотропіна);

- вільний креатин (стимулює діяльність ДНК);

помірне підвищення концентрації іонів водню (проводить часткове руйнування білкових структур, що спричиняє за собою збільшення активності ферментів, пір в мембранах кліток, розкручування спіралей ДНК і ін.).

Параметри виконання вправи повинні забезпечити ці умови для синтезу міофібрил (четверта робоча гіпотеза). Визначимо їх:

- інтенсивність скорочення м'язів повинна бути більше 80% максимальною, тоді рекрутуватимуть всі м'язові волокна (МВ);

- інтенсивність вправи (перегони) повинна бути майже максимальною (80-95%);

- тривалість вправи - повністю (до вичерпання запасу креатинфосфора (КРФ), створення стресу, що викликає збільшення концентрації в крові гормонів анаболізму), біг повинен тривати 8-20 с;

- інтервал активного (1 л O₂/мин) відпочинку повинен складати 5-10 хв для усунення H⁺ і Ca, які в основному утворюються в м'язових волокнах гліколізу в ході першої хвилини відновлення при ресинтезі КРФ;

- кількість повторень залежить від підготовленості і може складати 3-15 разів;

- кількість тренувань в тиждень не повинна перевищувати два.

Очевидно, що таке тренування може привести до зростання сили (міофібрил) тільки в гліколізі МВ, оскільки в окислювальних м'язових волокнах (ОМВ) іони водню не накопичуються, вони поглинаються мітохондріями. Тому в ОМВ немає одного з основних чинників, стимулюючих синтез міофібрил.

Для цілеспрямованої дії на окремі м'язові групи бігуна можна скористатися системою полегшеного лідирування (СПЛ). Вона дозволяє тягнути бігуна спереду, що приводить до вимушеного зростання темпу бігу,

активізації м'язів-сгичів тазостегнових суглобів, або ззаду, що зменшує темп бігу і збільшує навантаження на м'язи, що проводять відштовхування.

Мета справжнього дослідження - вивчити вплив силової підготовки з допомогою СПЛ на параметри техніки бігу.

Основним методом тренування в бігу на середні дистанції є рівномірний метод, сприяючий розвитку загальної витривалості. Як тренувальний засіб в цьому випадку використовується безперервний біг в рівномірному темпі тривалістю 30-60 хв 2 рази на тиждень і 90—120 хв 1 раз на тиждень інтенсивність 65--75 %. Інтенсивність бігу залежить від його швидкості. Діапазон швидкостей в тренуванні коливається від 7 до 12 км/г, причому його верхня межа може використовуватися лише в групі бігунів до 40 років, з багаторічним стажем занять. У любителів бігу, що починають, швидкість зазвичай не перевищує 9-10 км., а у підготовленіших - 10-11 км/ч.

У бігунів середнього віку, що починають, на першому, підготовчому, етапі тренування використовується змінний метод - чергування коротких відрізків ходьби і бігу. Досвідчені бігуни з багаторічним стажем можуть використовувати як змінний метод тренування крос по помірно перетнутій місцевості (30 - 90 хв) не частіше за 1 раз на тиждень. Це найбільш Ефективний засіб розвитку можливостей аеробів і загальної витривалості, оскільки інтенсивність бігу на окремих відрізках може досягати змішаної зони енергозабезпечення із збільшенням ЧСС до «пікових» значень

(90-95 % від максимуму). Тривалий рівномірний біг з інтенсивністю 75 % МПК забезпечує розвиток витривалості у початківців і підтримку досягнутого рівня у підготовлених бігунів. Чергування відрізків ходьби і бігу (біг-ходьба) відповідає інтенсивності 50-60 % МПК і використовується як підготовчий засіб тренування для початківців.

Вибір оптимальної величини тренувального навантаження, а також тривалість, інтенсивності і частоти занять визначається рівнем фізичного стану того, що займається. Індивідуалізація тренувальних навантажень в оздоровчій

фізичній культурі є найважливішою умовою їх ефективності; інакше тренування може принести шкоду.

Залежно від рівня фізичного стану всі ті, що займаються можуть бути розділені на три групи: перша група (спеціальна) - УФІ низький і нижче середнього, друга (підготовча) - УФІ середній і третя (основна) - УФІ вище середнього. Приведемо зразкові тренувальні плани для цих груп в перший рік занять бігом.

У першій групі, де ті, що займаються мають, як правило, різні відхилення в стані здоров'я, використовується підготовча 6-тижнева програма оздоровчої ходьби з поступово зростаючою тривалістю і інтенсивністю. З цією метою як орієнтир (який слід співвіднести з можливостями кожного індивіда) можна скористатися програмою Купера для початківців .

За наявності протипоказань до бігу протягом наступних 6 тижнів дистанція збільшується до 5 км., а час ходьби - до 45 мін (4 рази на тиждень). Надалі це навантаження зберігається як основна тренувальна програма, що забезпечує мінімальний оздоровчий ефект. Інтенсивність навантаження в цьому випадку відповідає близько 50 % МПК, а ЧСС може коливатися в діапазоні 100-120 уд/хв.

Економічні науки

ГЕНЕЗА ЕКОНОМІЧНОЇ БЕЗПЕКИ З ПОЗИЦІЙ МЕНЕДЖМЕНТУ

Смірная С.М.

ХНУМГ ім. О.М. Бекетова, к.е.н., доцент,
доцент кафедри фінансово-економічної безпеки, обліку і аудиту

Салогубова В.М.

СНУ ім. В. Даля, к.е.н., доцент,
доцент кафедри публічного управління, менеджменту та маркетингу

Сучасний етап розвитку ринкових відносин характеризується подальшим ускладненням зовнішніх і внутрішніх економічних відносин суб'єктів господарської діяльності в міру подальшої глобалізації бізнесу. З огляду на це, в практиці господарювання вітчизняних підприємств все більшої актуальності набуває питання підвищення ефективності системи економічного управління підприємством з урахуванням ринкових позицій суб'єкта підприємництва, специфічних особливостей його діяльності та чинної системи менеджменту. Ретроспективний аналіз зарубіжного досвіду менеджменту дає підстави для висновку, що з його розвитком все більше уваги приділяється підсистемам управління функціональними складовими економічної безпеки підприємництва, оскільки здійснення підприємницької діяльності, адекватної економіці ринкового типу, відбувається за умов впливу різноманітних видів потенційних і реальних ризиків, джерелом яких є як зовнішнє, так і внутрішнє середовище [3, с. 31; 5, с. 82]. Саме тому дослідження концептуальних підходів до управління економічною безпекою вітчизняних підприємств з позицій теорії менеджменту та визначення сутності управління економічною безпекою як специфічного керованого процесу протистояння загрозам на основі взаємоузгодження економічних інтересів підприємства [4, с. 65], набувають першочергового значення на сучасному етапі економічного розвитку.

Передумови формування економічної безпеки та сутність процесу управління її окремими функціональними складовими досліджуються провідними зарубіжними і вітчизняними вченими. Найбільш відомими науковими доробками у царині безпеки є дослідження Варналія З.С., Данілової Е.І. Козаченко Г.В., Кавуна С.В., Ляшенко О.М., Мунтіян В.І., Ілляшенко О.В., Овчаренка Є.І., Пономарьова В.П., Тумара М.Б. та ін. Проте наукові погляди стосовно концепції управління економічною безпекою дещо відрізняються та потребують подальшого дослідження.

Метою дослідження є узагальнення методичних положень щодо забезпечення економічної безпеки, що ґрунтується на постулатах теорії менеджменту.

Деталізації статусу безпеки в контексті теорії менеджменту допомагає дослідження генези економічної безпеки, коли передумови її формування розглядаються як форма розвитку суб'єкта. Такий концептуальний підхід до управління економічною безпекою ґрунтується на положеннях теорії розвитку як поступального процесу і виділяє певні фази генези економічної безпеки [1, с. 15]. Проблема економічної безпеки бере початок з моменту появи людини, зародження суспільства та держави, а також із розвитком економічних систем. Як зазначають науковці [2, с. 90], «економічна система – це комплекс економічних підсистем, елементів та компонентів, які, взаємодіючи, формують нову інтегративну цілісність». Такими економічними системами з новою інтегративною цілісністю вважаються підприємства, регіональна та національна економіки. Система взаємовідносин між структурними елементами економічної системи мікрорівня (підприємств) має ознаки організованості, а, отже, характеризується спрямованістю розвитку, яка формується завдяки обраній концепції управління, що цілком узгоджується з теорією менеджменту. Функціонування самої економічної системи супроводжується коливаннями співвідношення «небезпека – безпека».

З позицій концепції безпеки як форми протистояння суб'єкта загрозам та небезпекам і як форми розвитку суб'єкта [4, с. 68], що ґрунтується на постулатах теорії розвитку як поступального процесу, можна дослідити генезу економічної безпеки, яка відбиває її трансформацію від «статичної» категорії до такої, що динамічно розвивається.

Слід зауважити, що безпеці завжди є притаманною рухливість, тому економічна безпека як категорія має розглядатись не тільки в якості іманентної властивості, а і як процес, і як результат. Отже, природа безпеки нерозривно пов'язана з розвитком, що дозволило в еволюції поняття «економічна безпека підприємства» зазначити перехід від статичної фази генези економічної безпеки до динамічної її фази. При цьому статична фаза генези економічної безпеки асоціюється зі стійкістю підприємства та характеризується станом захищеності пріоритетних економічних інтересів суб'єкта господарської діяльності від

реальних та потенційних загроз, котрі, насамперед, обумовлені значним впливом зовнішнього середовища на діяльність підприємства. Динамічна фаза генези економічної безпеки розглядається як гармонізація економічних інтересів підприємства з інтересами пов'язаних із ним суб'єктів, що діють поза межами підприємства, та розглядається як процес управління економічною безпекою на підвалинах теорії менеджменту.

Таким чином, узагальнюючи різноманітні концептуальні підходи до теорії управління економічною безпекою суб'єктів господарської діяльності, слід дійти висновку, що наукові погляди стосовно еволюції поняття економічної безпеки та сутності специфічного керованого процесу протистояння загрозам діяльності підприємств дозволили виділити відповідні фази генези економічної безпеки підприємства. Аналіз зазначених підходів засвідчив, що пріоритетним напрямком управління економічною безпекою за умов визнання визначального впливу зовнішнього середовища на діяльність підприємства та на рівень його безпекового стану, є динамічний концептуальний підхід, який тлумачить безпеку як форму розвитку суб'єкта та характеризує міру гармонізації економічних інтересів підприємства з суб'єктами зовнішнього середовища.

Отже, на відміну від статичної фази генези економічної безпеки, яка в безпекології ототожнюється із теоріями надійності, виділення динамічної фази переносить акцент на значущість процесу управління економічною безпекою на засадах теорії менеджменту.

Напрямами подальших досліджень в зазначеній царині безпеки уявляється аналіз переваг динамічного підходу в управлінні економічною безпекою підприємств за умов мінливого зовнішнього середовища як основи сталого й безпечного розвитку суб'єктів господарської діяльності при взаємоузгодженні їх економічних інтересів.

Список літератури:

1. Варналій З. С. Економічна безпека: [навч. посіб.] / за ред. З. С. Варналія. – К. : Знання, 2009. – 647 с.

2. Данілова Е. І. Системно-структурний підхід до формування економічної безпеки підприємства / Е. І. Данілова // Проблеми економіки. – 2018. – № 3. – С. 89-96.

3. Коваленко Л. О. Фінансовий менеджмент: [навч. посіб.] / Л. О. Коваленко, Л. М. Ремньова. – 3-тє вид., випр. і доп. – К. : Знання, 2008. – 483 с.

4. Козаченко Г. В. Економічна безпека підприємства: сутність та механізм забезпечення: [монографія] / Г. В. Козаченко, В. П. Пономарьов, О. М. Ляшенко. – К. : Лібра, 2003. – 280 с.

5. Мескон М. Х. Основы менеджмента: пер. с англ. / М. Х. Мескон, М. Альберт, Ф. Хедоури. – М. : «Дело», 1992. – 702 с.

Інші професійні науки (медицина, стоматологія)

ОСОБЛИВОСТІ КЛІНІЧНОГО ПЕРЕБІГУ ХВОРОБ ПАРОДОНТА У ДІТЕЙ НА ТЛІ НЕСПЕЦИФІЧНИХ ЗАХВОРЮВАНЬ ОРГАНІВ ДИХАННЯ

Смоляр Н.І.

Шило М.М.

Львівський національний медичний університет імені Данила Галицького

д.мед.н., професор; к.мед.н., асистент кафедри ортодонції, моб.тел.

0984516838,

e-mail: kaf_orthodontics@meduniv.lviv.ua

Аналіз стану здоров'я дітей України свідчить про його погіршення за багатьма показниками – зростанням загальної захворюваності хвороб органів дихання, крові, алергічних хвороб тощо. Стоматологічне здоров'я, яке є частиною загальносоматичного здоров'я, теж продовжує неухильно

погіршуватися [3, с.25; 7, с.77; 9, с.18]. Результати досліджень, проведені багатьма авторами, свідчать про залежність стану зубів і пародонту від екологічних і геохімічних умов регіонів проживання [1, с.44; 6, с.78].

До системних факторів, які можуть впливати на прогресування захворювань пародонта більшою мірою, ніж пародонтальні патогени, належать також соматичні захворювання [5, с.58; 8, с.166]. У сучасній медицині внаслідок більш широкого розуміння патогенетичних основ патологічних станів хворого значна увага клініцистів звернена на такі поняття, як коморбідні захворювання. Згідно даних наукових досліджень, загальносоматичні захворювання у 85 % випадків є супутними та активізують патологічний процес у пародонті, а при неспецифічних захворюваннях легень майже у 90 % хворих виявляють дистрофічні зміни в пародонті, що вказує на значну роль даної патології в етіології та патогенезі захворювань пародонта. У розвитку запально-дистрофічних захворювань пародонта певну роль відіграє цілий комплекс факторів, одні з яких є вирішальними, а інші – сприяючими, що вказує на взаємний зв'язок між захворюваннями пародонта і соматичною патологією [2, с.80; 11, с.46]. Супутні соматичні захворювання викликають зміни в різних органах і системах організму, негативно впливають як на загальну реактивність організму, так і на місцеві фактори ротової порожнини, що сприяє ураженню твердих тканин зубів та тканин пародонта [4, с.26]. Тому вплив соматичної патології на захворювання порожнини рота, зокрема, тканин пародонта, вимагає значної уваги лікарів різного фаху, в тому числі лікарів-стоматологів.

Метою даного дослідження було вивчення особливостей клінічного перебігу хвороб пародонта у дітей на тлі неспецифічних захворювань органів дихання.

Обстеження проведені у 63 дітей віком від 6 до 14 років з неспецифічними захворюваннями органів дихання, серед яких у 45 діагностовано гостру позашпитальну пневмонію (I-а група обстеження), у 18 – бронхіальну астму (II-а група обстеження). Контрольну групу склали 25 практично здорових дітей.

Стан тканин пародонта у групах обстежуваних дітей оцінювали на основі клінічних даних та допоміжних методів обстеження: індексу РМА, індексу СРІТН, проби Шиллера-Писарева. Додатково оцінювали стан гігієни ротової порожнини за допомогою індекса Федорова-Володкіної. Отримані результати дослідження аналізували за допомогою пакету програм "STATISTICA 7.0".

В результаті проведених досліджень встановлено, що частота ураження тканин пародонта у I-й групі зустрічалася у $64,56 \pm 0,07$ % дітей, що у 3,2 раза більше, ніж серед практично здорових дітей контрольної групи ($20,1 \pm 0,08$ %). У II-й групі обстеження частота ураження тканин пародонта незначно відрізнялася від даних I-ї групи і склала $55,56 \pm 0,12$ % дітей, що в 2,7 раза більше даних контрольної групи.

У обстежуваних дітей патологія тканин пародонта зустрічалася як у вигляді гінгівіту, так і локалізованого пародонтиту. Катаральний гінгівіт спостерігали у $57,78 \pm 3,14$ % дітей I-ї і $50,0 \pm 1,12$ % дітей II-ї груп. Пародонтит спостерігали відповідно у $7,34 \pm 2,11$ % і $6,31 \pm 2,17$ % обстежених. У більшості обстежених катаральний гінгівіт мав хронічний характер і лише у 20 % - гострий, але на фоні неспецифічної патології органів дихання у третини дітей спостерігалось загострення хронічного катарального гінгівіту, що майже у 3 рази перевищувало дані спостережень в групі контролю. Визначення інтенсивності ураження тканин пародонта за індексом РМА виявило його зростання більше, ніж у 2 рази у дітей обох групи обстеження порівняно з даними контрольної групи, причому його зростання визначалося як у хворих, так і здорових дітей з віком. При визначенні індексу потри у лікуванні захворювань пародонта встановлено, що у дітей обох обстежених груп індекс СРІТН становив в середньому 1 бал. У старшій віковій групі зростала кількість дітей з наявністю відкладень зубного каменю. Стан гігієни ротової порожнини за індексом Федорова-Володкіної був незадовільними у $33,34 \pm 1,14$ % дітей I-ї і $27,78 \pm 1,6$ % II-ї груп; поганим у $28,89 \pm 2,3$ % і $22,23 \pm 1,6$ % та дуже поганим – у $22,23 \pm 2,1$ % і $16,67 \pm 1,4$ % відповідно. Найбільшу кількість дітей з незадовільним, поганим та дуже поганим рівнем гігієни ротової порожнини

спостерігали у дітей 6-8 річного віку, а у більшості дітей 12-14 років констатували незадовільний та задовільний рівень гігієни ротової порожнини. Проведене вивчення показників індекса Федорова-Володкіної виявило, що середнє значення індексу у I-й групі становило $2,64 \pm 1,4$ бала і у II-й – $2,48 \pm 1,2$ бала. Наведені дані свідчать про загальний поганий стан гігієни ротової порожнини у обстежених групах дітей та відсутність санітарно-гігієнічних знань та навичок у них.

Таким чином, отримані результати проведених досліджень свідчать про високу поширеність патології пародонта у хворих на пневмонію і бронхіальну астму, що підтверджує дані про існуючий вплив загальносоматичної патології на стан ротової порожнини, зокрема, на стан тканин пародонта.

Подальше вивчення впливу неспецифічних захворювань органів дихання на стан ротової порожнини сприятиме розробці ефективних методів лікування та профілактики хвороб пародонта при неспецифічних легеневих захворюваннях у дітей.

Список літератури:

1. Безвушко Е. В. Стоматологічний рівень здоров'я дітей, які проживають у різній за екологічною ситуацією місцевості / Е. В. Безвушко, Т. Г. Гутор // Новини стоматології.- 2008.- № 3(56).- С. 42-46.
2. Дерейко Л. В. Взаємозв'язок між пародонти том і загальним станом здоров'я / Л. В. Дерейко, В. В. Плешакова // Імплантологія Пародонтологія Остеологія.- 2010.- № 3.- С. 76-83.
3. Епідеміологічні дослідження – основа планування заходів профілактики стоматологічних хвороб у дітей / Л. Ф. Каськова, Н. В. Левченко, О. Ю. Андріянова [та ін.] // Укр.стоматологічний альманах.- 2011.- № 2.- С.25-26.
4. Ємельянова Н. Ю. Склад імунокомпетентних клітин ясен у хворих з хронічним обструктивним ураженням легень / Н. Ю. Ємельянова // Туберкульоз Легеневі хвороби ВІЛ-інфекція.- 2019.- № 1.- С.24-28.

5. Кривенко Л. С. Взаємозв'язок стану проксидантно-антиоксидантного балансу ротової рідини і хронічного гінгівіту в дітей на тлі atopічних хвороб / Л. С. Кривенко // Укр.стоматологічний альманах.- 2017.- № 2.- С.57-59.

6. Лучинський М. А. Вплив несприятливих екологічних чинників на стан стоматологічного здоров'я дітей (огляд літератури) / М. А. Лучинський // Укр.стоматологічний альманах.- 2015.- № 6.- С.76-80.

7. Назарян Р. С. Комплексний аналіз стоматологічного статусу дітей, хворих на алергічні захворювання / Р. С. Назарян, Л. С. Кривенко // Укр.стоматологічний альманах.- 2016.- № 1.- С.76-78.

8. Проданчук А. І. Захворювання пародонта і соматична патологія / А. І. Проданчук, І. Д. Кіюн, М. О. Кройтор // Буковинський мед.вісник.- 2012.- Т.16, № 2.- С.164-168.

9. Смоляр Н. І. Санація порожнини рота у дітей із обтяженим соматичним анамнезом / Н. І. Смоляр, Г. М. Солонько // Новини стоматології.- 2012.- № 4.- С.16-20.

ИССЛЕДОВАНИЕ ВОЗМОЖНОСТЕЙ РЕШАТЕЛЯ chtMultiRegionFoam СИСТЕМЫ МАТЕМАТИЧЕСКОГО МОДЕЛИРОВАНИЯ OpenFOAM ДЛЯ ПОЛУЧЕНИЯ ТЕПЛОВОЙ МОДЕЛИ СВЕТОДИОДА

Собянин И.В.

магистрант

ID ORCID: 0000-0002-5444-602X

Научный руководитель:

Трофимов В.Е.

к.т.н., доцент кафедры ЭСИКТ

Одесский национальный политехнический университет

кафедра ЭСИКТ

Одним из сдерживающих факторов при разработке мощных светодиодов является жёсткое требование соблюдения их тепловых режимов. Одним из методов решения задачи считается установка тепловыделяющего объекта на радиатор. Однако, возникает необходимость верификации принятого конструкторского решения.

Эту задачу возможно решить с помощью компьютерного CFD (computer fluid dynamics) моделирования распределения температурного поля в заданной расчётной области (РО). РО представляет из себя конструкторскую реализацию светильника, разбитую на конечные элементы (КЭ).

Проведение соответствующего исследования возможно в проприетарном программном обеспечении (ПО), что влечёт за собой значительные финансовые потери на приобретение лицензии. С другой стороны, существует свободное ПО (СПО), обладающее открытым исходным кодом и распространяющееся на

безвозмездной основе. Отрицательной чертой СПО является острая нехватка документации [1] для работы с продуктом.

В настоящей работе рассматриваются вопросы построения тепловой модели светодиода на основе СПО в системе математического моделирования OpenFOAM. Для решения задачи используется решатель chtMultiRegionFoam, предназначенный для расчёта сложной геометрии, состоящей из множества различных материалов.

Модель представляет собой радиаторную пластину, на которую установлен светодиод. В данном случае, светодиод является источником теплового потока в соответствии с законом Фурье, который устанавливает величину теплового потока при теплопроводности, как механизме переноса тепла.

Первым шагом в проведении компьютерного исследования становится создание РО светильника. Для этого, воспользуемся СПО Salome. Помимо стандартных операций с твердотельными объектами, данный продукт может производить разбиение на КЭ.

Форма КЭ выбирается исходя из формы РО. В нашем случае, пластина и светодиод имеют прямоугольную форму. Следовательно, наиболее рациональной и быстрой для счёта формой КЭ будет форма прямоугольника. Произведя разбиение РО на КЭ, происходит синтез исходных данных для OpenFOAM.

При конвертации обработанной модели из Salome в OpenFOAM необходимо воспользоваться консольной командой ideasUnvToFoam. После сообщения об удачной конвертации, в файловой системе эксперимента в папке constant появится каталог polyMesh (рис.1). Производим проверку полученной РО командой checkMesh.



Рис.1 – Упрощённая файловая структура эксперимента в OpenFOAM

Задаем параметры эксперимента в файлах, находящихся в папках 0, constant, system. Папка 0 отвечает за исходные значения температурного поля T. Значения давления p в работе не используются, так как принудительное воздушное охлаждение не предполагается. Папка constant содержит тип рассматриваемых объектов модели regionProperties, PO в папках polyMesh и термофизические свойства материалов thermophysicalProperties. Папка system содержит конфигурации эксперимента controlDict (время счёта, частота записи информации в основную директорию), используемые алгоритмы дискретизации fvSchemes и решатели уравнений fvSolution.

После запуска эксперимента на счёт командой chtMultiRegionFoam, получаем временные срезы значений температурных полей. Для визуализации результатов используется СПО ParaView (рис. 2).

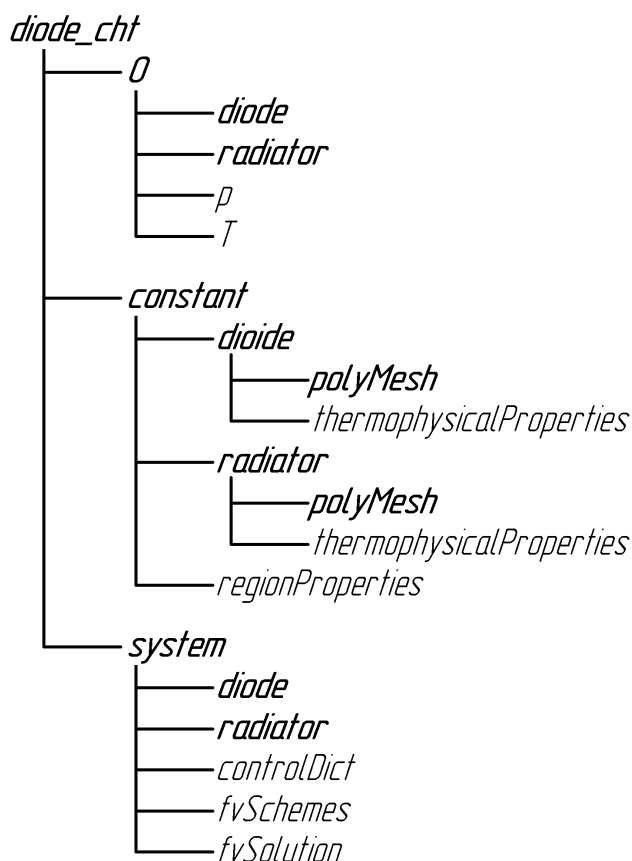

Рис.2 – Визуализация полученного результата

Полученные данные сравнивались с аналитическими [2] с целью проверки адекватности модели. Полученная модель может использоваться для дальнейших исследований тепловых режимов светодиодов. Точность получаемых результатов может быть повышена путём учёта большего количества факторов в эксперименте, вариации используемых решателей уравнений и повышении количества КЭ в РО.

Список литературы:

1. W. Ding, P. Liang, A. Tang, H. Van Vliet, M. Shahin, "How do open source communities document software architecture: An exploratory survey", 19th International Conference on Engineering of Complex Computer Systems (ICECCS). IEEE, pp. 136-145, 2014. DOI: 10.1109/ICECCS.2014.26
2. Дульнев Г. Н., Семяшкин Э.М. Теплообмен в радиоэлектронных аппаратах. – Л.: Энергия, 1968. – с. 89-95.

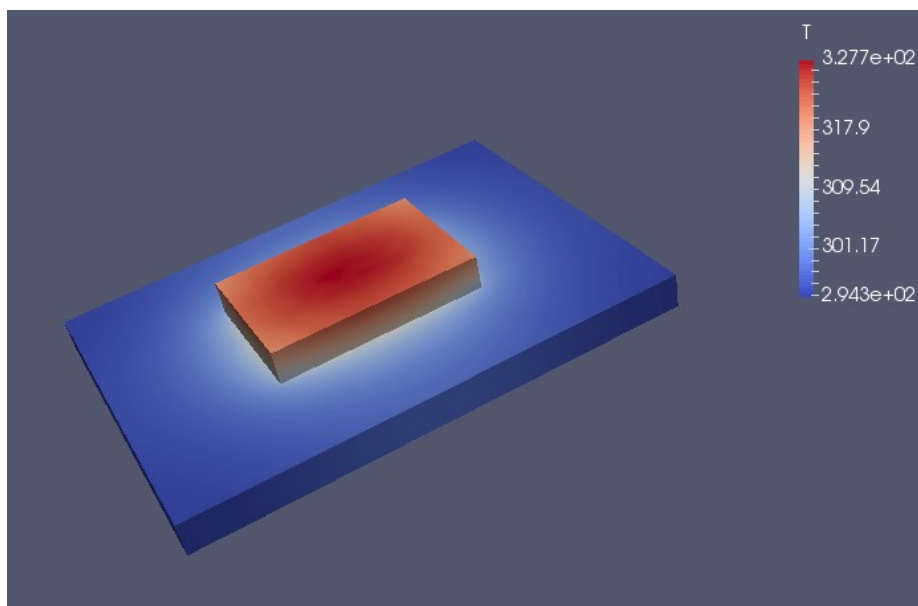
МОДИФІКОВАНИЙ АЛГОРИТМ ШИФРУВАННЯ ЗІ ЗМІННОЮ ФРАГМЕНТАЦІЄЮ БЛОКІВ

Соколов А.В.

к.т.н.

Корж А.О.

Лопуленко О.В.

Одеський національний політехнічний університет

Основним елементом сучасних систем захисту інформації є блокові симетричні криптоалгоритми, що дозволяють захистити дані від читання криптоаналітиком в разі відсутності у нього криптографічного ключа. Робота даного класу криптоалгоритмів заснована на двох запропонованих К. Шенноном фундаментальних принципах: дифузії і конфузії, якість реалізації яких забезпечує ефективність криптоперетворення [1].

В роботі [2] показано, що значного збільшення дифузії і конфузії можливо досягти шляхом застосування концепції змінної фрагментації блоків криптоалгоритма, що має на увазі застосування криптографічних примітивів різних розмірів в рамках одного раунду, а також динамічну зміну розмірів криптографічних примітивів в різних раундах криптоалгоритма.

Метою цієї роботи є модифікація алгоритму шифрування зі змінною фрагментацією блоку з Фейстель-подібною архітектурою.

На відміну від класичної мережі Фейстеля в запропонованому алгоритмі криптографічні примітиви застосовуються і до правої і до лівої частини вихідного блоку одночасно. Загальна схема основного кроку криптоперетворення запропонованого алгоритму представлена на рис. 1.

Опишемо запропонований симетричний алгоритм шифрування.

Загальна інформація:

Вхідний блок даних сегментується на фрагменти по 240 біт та подається на вхід основного кроку криптоперетворення. Після цього, кожен фрагмент із 240 біт сегментується на дві частини: L_i та R_i . У базовій версії криптоалгоритму основний крок криптоперетворення повторюється 7 разів.



Рис. 1. — Основний крок криптоперетворення

S-блоки:

Застосовуються різні S-блоки для парних та непарних ітерацій основного кроку криптоперетворення. Так, на 1,3,5,7 ітерації використовуються наступні набори S-блоків:

$S_{11} \dots S_{130}$ — набір із 30 нелінійних у двійковому та четвірковому сенсі S-блоків довжини $N=16$, метод синтезу яких розроблено у роботі [3]. Таким чином, для застосування даних S-блоків вихідний фрагмент довжини 120 біт розбивається на $120 / \log_2(16) = 30$ частин по $\log_2(16) = 4$ біта кожна.

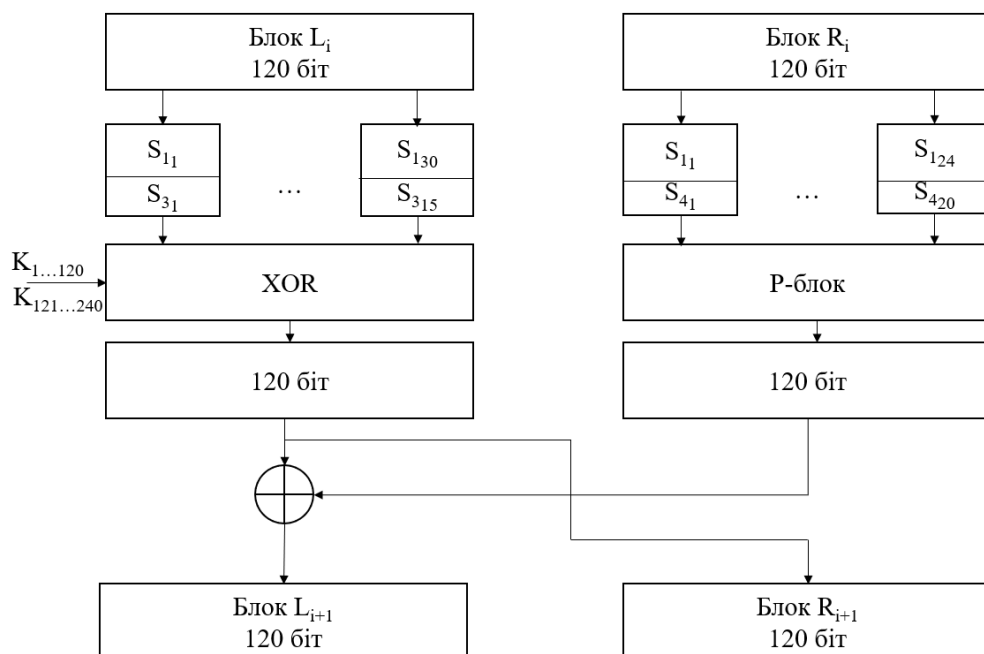
$S_{21} \dots S_{230}$ — набір із 24 S-блоків довжини $N=32$, що відповідають критерію нелінійності максимального порядку [4]. Для застосування даних S-блоків вихідний фрагмент довжини 120 біт розбивається на $120 / \log_2(32) = 24$ частини по $\log_2(32) = 5$ біт кожна.

З іншого боку, на ітераціях 2,4,6, використовуються наступні набори S-блоків [4]:

$S_3 \dots S_{3_{15}}$ — набір із 15 S-блоків конструкції Ніберг довжини $N = 256$. Для застосування даних S-блоків вихідний фрагмент довжини 120 біт розбивається на $120 / \log_2(256) = 15$ частин по $\log_2(256) = 8$ біт кожна.

$S_4 \dots S_{4_{20}}$ — набір із 20 S-блоків довжини $N = 64$, що володіють оптимальною матрицею коефіцієнтів кореляції. Для застосування даних S-блоків вихідний фрагмент довжини 120 біт розбивається на $120 / \log_2(64) = 20$ частин по $\log_2(64) = 6$ біт кожна.

Складання з ключем:

Складання з ключем виконується наступним чином: ключ має загальну довжину 240 біт та розділюється на дві частини: на парних ітераціях виконується складання з першою половиною ключа, на непарних — із другою. Операція складання являє собою побітове виключне АБО.

P-блок:

У базовій версії запропонованого алгоритму використовується випадковий P-блок довжини $N = 240$.

Розшифрування:

Операція розшифрування виконується подібно до операції шифрування із наступними особливостями:

1. порядок слідування ітерацій обирається зворотним;
2. порядок виконання дій у основному кроці криптоперетворення обирається зворотним;
3. в якості S-блоків використовуються послідовності, що є зворотними до S-блоків, використаних під час шифрування;
4. в якості P-блоку використовується послідовність, що є зворотною до P-блоку, використаному під час шифрування.

Проведемо серію показових тестів [5] для встановлення якісних характеристик розробленого нами криптографічного алгоритму. На рис. 2.

показано динаміку зміни розподілення на площині при шифруванні текстової інформації.



Рис. 2. — Динаміка зміни розподілення на площині при шифруванні текстової інформації (а) — вихідний текст, б) — перша ітерація)

На рис. 3. наведено динаміку зміни гістограми 3-грамного розподілу.

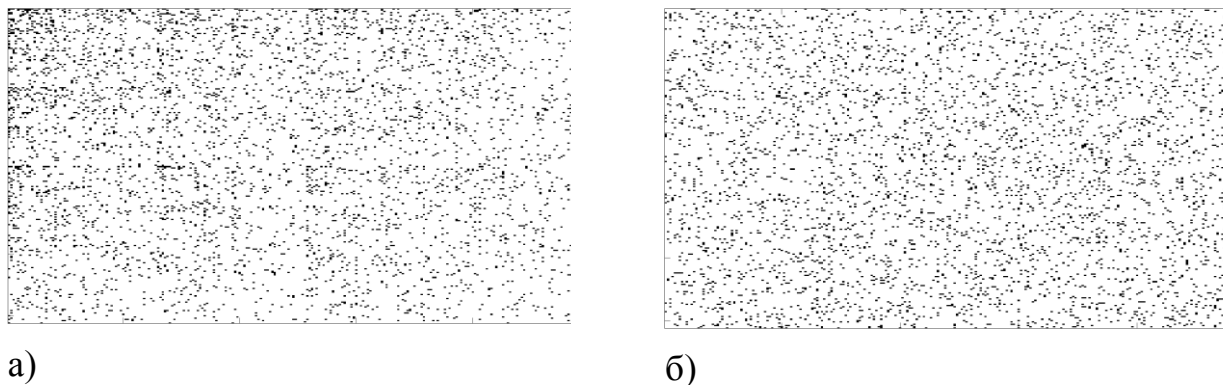

Рис. 3. — Динаміка зміни гістограми 3-грамного розподілу (а) — вихідний текст, б) — перша ітерація)

Результати чисельних проведених експериментів за іншими тестами також підтверджують високу ефективність запропонованого криптоалгоритму, яка проявляється вже на першому раунді шифрування.

Висновки: спільне використання криптографічних примітивів, що володіють високим рівнем криптографічної якості та їх об'єднання на основі сучасної концепції змінної фрагментації блоків дозволяє суттєво підняти ефективність блокових симетричних криптоалгоритмів, що доводиться експериментальними дослідженнями запропонованого криптоалгоритму.

Іншою позитивною ознакою запропонованого криптоалгоритму є простота його програмної реалізації. Так, під час виконання дослідження його реалізовано на мові програмування Java для використання у вигляді Android-додатку.

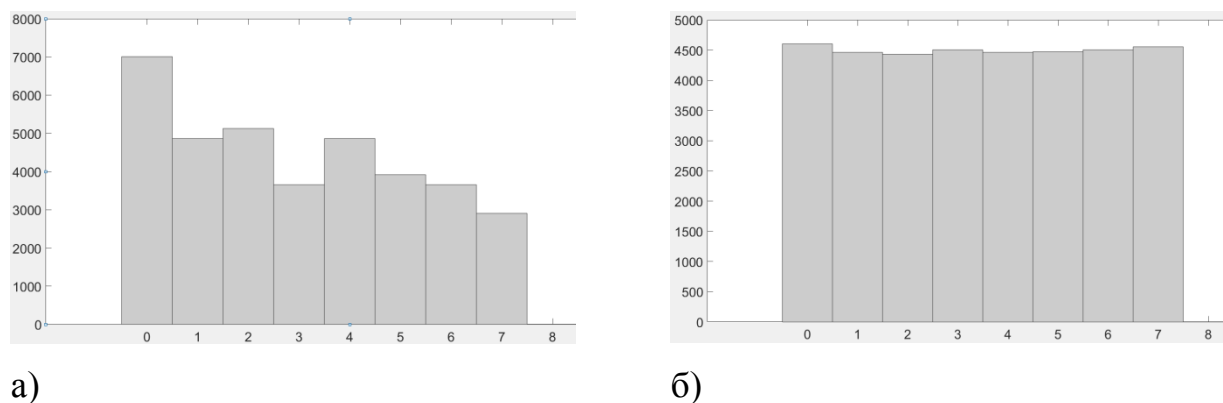
Список літератури:

1. Shannon, C.E. A Mathematical Theory of Cryptography / C.E. Shannon. — Bell System Technical Memo, 1945. — MM 45-110-02.
2. Жданов, О.Н. Алгоритм шифрования с переменной фрагментацией блока / О.Н. Жданов, А.В. Соколов. — Проблемы и достижения в науке и технике, 2015. — №2. — С. 153—159.
3. Соколов, А.В. Сильно нелинейные подстановки: метод синтеза S-блоков, обладающих максимальной 4-нелинейностью / А.В. Соколов, Н.И. Красота. — Наукові праці ОНАЗ ім. О.С. Попова, 2017, № 1. — С. 145—154.
4. Соколов, А.В. Новые методы синтеза нелинейных преобразований современных шифров / А.В. Соколов. — Lap Lambert Academic Publishing, Germany 2015. — 100 с.
5. Иванов, М.А. Теория, применение и оценка качества генераторов псевдослучайных последовательностей / М.А. Иванов, И.В. Чугунков. — М.: КУДИЦ-ОБРАЗ, 2003. — 240 с.

НАЦІОНАЛЬНА ГІДНІСТЬ СОЦІАЛЬНОЇ ТВОРЧОСТІ

Соколова О.М.

аспірантка, Національний університет
біоресурсів і природокористування України
(м. Київ, Україна)

Відмінністю соціальної творчості є, у першу чергу, визнання соціальної реальності як такої, що за своїми тенденціями розвитку та наслідками може й повинна удосконалюватися із врахуванням об'єктивно виправданих її цілей та завдань життєздійснення у єдності культурних форм буття і життєздійснення національної людини. Тому, по великому рахунку, соціальна творчість несумісна із ігноруванням специфіки соціально-культурної атмосфери, з одного боку, а з іншого, - і з не завжди передбачуваними суспільними подіями, національно-культурними процесами. У даному ракурсі особливості соціально-творчої активності могли б співставлятися із загальними спрямуваннями життєвого шляху людської особистості, із виробленням максимально толерантного життєвого кредо, вибором життєвої позиції. Прояви, реалізація соціальної творчості синтезують, зрештою, різноспрямовані тенденції національно-культурного, суспільного буття, рівень розвиненості культури, освітньої системи, політичної організації, здобутки демократії, міжконфесійні, міжетнічні і т. д. відносини у суспільстві.

Разом з тим негативними наслідками для соціальної творчості обертаються дегуманізації суспільних процесів, деформації індивідуально-особистісних можливостей життєздійснення людини в умовах обмеження свободи.

Особливо негативними наслідками в цьому відношенні позначене тоталітарне суспільство. Але ж при цьому не повинні ігноруватися національні

проблеми, від вирішення яких чи не в першу чергу залежать зазначені негативні наслідки політизації суспільної свідомості. Тому, починаючи, скажімо, від представників Кирило-Мефодіївського товариства, а також І. Франко, Леся Українка, В. Винниченко, В. Липинський наголошували на необхідності справедливого вирішення проблем звільнення української нації, вільного національного, національно-культурного розвитку. Українські мислителі переконані, що українська нація, як *гідна свого* тривалого і славного історичного минулого, здобутків сучасності, володіє необхідним потенціалом і реальними потребами творення й достойного майбутнього.

Але істини національного, національно-культурного буття ними поціновувалися як вищий ідейно-національний, національно-ментальнісний здобуток. Беззаперечно пріоритетні при цьому були потреби і завдання вільного національного утвердження – як визначальна спрямовуюча істина світоглядно-філософського дискурсу, зініційовуваного глибокою вірою українських мислителів в можливість та призначення своєї нації.

Глибинна ж віра тим і відрізняється, що вона є вже водночас і своєрідним, максимально по-людськи прийнятним способом її трансформації у свідомі знання проблем та шляхів їх вирішення, формування, розвитку вільної національної спільноти, національно-культурної дійсності, національної людини. Предметом пошуку, осмислення та аналізу українських мислителів на першому плані при цьому були формотворчі засади нації, національно-культурного розвитку, що, у свою чергу, концентрувалось самобутністю самоствердження повноти свого національного буття, історичними проявами демонструвати себе, як свою істину.

Наскрізним для вітчизняного національно-об'єднавчого дискурсу було принципово самозрозуміле право нації на самостійне існування, коли повнота процесів національно-культурного розвитку, у першу чергу, реалізується можливостями розвитку кожної людини та усіх без винятку культурних світів. Тому якраз у першу чергу якості національної гідності та відповідальності можуть і повинні розглядатися як виправдальні чинники соціально-творчої

активності. Скажімо, Леся Українка наголошувала: “Хто здатний почувати щастя й горе, боротьбу й перемоги “дального свого” на просторі всіх віків прийдешніх, хто тямить розпізнавати не тільки кристалі та скам’янілості людської психології, що зветься “мораллю”, але й живі індивідуальні форми її, хто має снагу на основі їх творити живі, не автоматичні образи, той нехай би не ховав світоча свого під накриття, а постановив його на високому місці просвічувати шляхи в прийдешнє” [1, с.198].

Але гідність людини, як і гідність національна, актуалізують особистісні здатності усвідомлювати, переосмислювати, життєзначимо концентрувати та зреалізовувати вимоги людяності за конкретних соціальних умов. Чи не в першу чергу це – стан піднесення людини на вищі рівні, не “завершені” здобутками, а зманіфестовані новими довершеннями по-людськи значущих індивідуальних життєпроявів, можливим практичним втіленням моральнісних інтенцій особистісного буття, сконцентрованими ідеалами внутрішнього самовдосконалення. У дійсності наскільки б вона не вивищувалася з-поміж інших її здібностями і т. д., людина поціновується, у першу чергу, за результатами її практичної самореалізації максимально людинозначущого життєздійснення – як гідна розвитком спрямованостей її особистості на реалізацію достойного життя на засадах оволодіння свободою в умовах національного, соціокультурного буття.

На наш погляд, антропологічний зміст виправдання соціальної діяльності – здатність сприймати і розуміти особливості й потреби людини, її ідеали та переживання за конкретних соціальних, національно-культурних умов. На цьому шляху і зміцнюється “велич гідної людини”, хоча тут не завжди можуть мати місце очевидно зримі здобутки. По справжньому гідна - людина життєздійсненнями, відзначеними особистісно стверджувальною спрямованістю її індивідуальної свободи в умовах і тенденціях соціокультурного, національного розвитку.

Список літератури:

1. Леся Українка. Утопія в белетристиці // Л. Українка. Збір. тв. у 12-ти т. – Т. 8. – К.: Наук. думка, 1977. – С. 155 – 198.

Сільськогосподарські науки

ТЕПЛО- І МАСООБМІН ПРИ СУШІННІ ДИСПЕРСНИХ МАТЕРІАЛІВ В АПАРАТАХ ЗІ СКЛАДНИМ ГІДРОДИНАМІЧНИМ РЕЖИМОМ

Соловей Віктор

студент магістратури

Підлісний Віталій

Грушецький Сергій

к.т.н., доценти, доценти кафедри машиновикористання в АПК

Подільський державний аграрно-технічний університет

м. Кам'янець-Подільський

У рухомому однокомпонентному середовищі тепло переноситься теплопровідністю і конвекцією. Цей процес називається конвективним теплообміном. По аналогії процес спільного молекулярного і молярного переносу речовини в рухомому багатоконпонентному середовищі називають конвективним масообміном. За наявності масообміну процес конвективного теплообміну ускладнюється. Перенесення тепла додатково здійснюється за рахунок дифузії.

Практичний інтерес представляють процеси теплообміну і масообміну при випарі, сублимації, конденсації, сорбції, десорбції і ін. В цьому випадку система тіл є гетерогенною. Під гетерогенною системою зазвичай розуміють неоднорідну систему, що складається з однорідних частин, розділених поверхнями розділу. Однорідні частини гетерогенної системи повинні мати розміри, чималі по зрівнянню з молекулами або середньою відстанню між

ними. При цьому мікроскопічна неоднорідність не береться до уваги. Поверхня рідкої (або твердої) фази в цьому випадку грає роль, аналогічну ролі твердої стінки в процесах тепловіддачі без супутньої дифузії. Наприклад, при випарі рідини пара, що утворюється, переноситься шляхом дифузії в довколишню парогазову суміш і одночасно має місце теплопередача між парогазовою сумішшю і поверхнею рідини.

Аналогічно тепловіддачі конвективний масообмін між рідиною або твердою поверхнею і довкіллям називають масовіддачею.

В реальних умовах процесу конвективного сушіння в вихрових камерах тепло- і масообмін не є еквівалентним, тому що частина тепла, що підводиться до частинки матеріалу витрачається на випаровування вологи, нагрівання матеріалу і подолання енергії зв'язку вологи з матеріалом, тобто з випаровуваною вологою теплота повертається в газову фазу частково. Таким чином, дійсні коефіцієнти тепло- і масовіддачі менше еквівалентних і визначаються деякими ефективними значеннями.

Зв'язок між еквівалентними і ефективними коефіцієнтами тепло- і масовіддачі встановлюється з балансу при обміні теплотою матеріалу і газу за нескінченно малий проміжок часу визначається наступними залежностями, отриманими авторами [1,2,3].

В результаті термодинамічного аналізу були отримані наступні рівняння зв'язку:

- для ефективних коефіцієнтів масовіддачі:

$$\beta_{\text{еф}} = \beta - \frac{\rho_V[(C_T + C_{Ж*}C)d\theta + \sigma * q_i * dX]}{p * S_Y(r_0 + C_{П}t - C_{Ж*}\theta)(X' - X)d\tau} \quad (1)$$

- для ефективних коефіцієнтів теплопередачі:

$$\alpha_{\text{еф}} = \alpha - \frac{\rho_V[(C_T + C_{Ж*}C)d\theta + \sigma * q_i * dX]}{S_Y(t - t')dt} \quad (2)$$

При використанні в розрахунках рівнянь тепловіддачі і масовіддачі:

$$dQ = \alpha(t - t')S' * d\tau \quad (3)$$

$$dw = \beta_{\chi}(X' - X)S * d\tau \quad (4)$$

Підставляючи в них відповідно значення ефективних коефіцієнтів тепловіддачі і масовіддачі з рівнянь (1) і (2), можна розраховувати тривалість процесу сушіння або необхідний робочий об'єм апарату.

Для апаратів із стисненими потоками дисперсної фази або при високій концентрації матеріалу в газі (напівзважений, зважений, вихровий шар) або при зміні структури матеріалу, що висушується, ефективні значення коефіцієнтів тепло- і масообміну виявляються також менше еквівалентних, що теж обумовлює нееквівалентний тепло- і масообмін.

На практиці ефективні коефіцієнти для випадків видалення вільної і зв'язаної вологи при високих концентраціях твердої фази в потоці, що також характерно для вихрових камер, розраховуються за критеріальними залежностями, отриманими в результаті обробки експериментальних даних.

Наприклад, в роботі [2,3,4] для апаратів з киплячим шаром в результаті узагальнення численних експериментальних даних отримані наступні рівняння для визначення коефіцієнтів тепловіддачі:

$$Nu = 0,016 \left(\frac{Re}{\varepsilon} \right)^{1,3} * Pr^{0,33} \text{ при } \frac{Re}{\varepsilon} < 200$$

$$Nu = 0,4 \left(\frac{Re}{\varepsilon} \right)^{0,67} * Pr^{0,33} \text{ при } \frac{Re}{\varepsilon} > 200$$

Ці рівняння можна використовувати для оцінки коефіцієнтів теплообміну в інших типах апаратів з відмінністю шару не менше 0,9.

Для більш точних розрахунків доцільно користуватися дослідними даними, отриманими для конкретних видів продуктів і конструкцій сушарок. Коефіцієнти тепло- і масовіддачі для умов сушки у вихровій камері істотно менше, ніж для умов спірального каналу. Це пояснюється тим, що матеріал, який входить в вихрову камеру, містить в основному пов'язану вологу, тому різко зростає нееквівалентний тепло- і масообмін. Крім того, у вихровій камері істотно вище скрутність потоку дисперсної фази і пов'язана з цим неоднорідність структури потоку газосуміші.

Виявляється, що при зміні конструкції вихрових камер, значення ефективних коефіцієнтів тепло- і масовідачі повинні визначатися по залежностях, які можна отримати обробляючи експериментальні дані по суті конкретних видів матеріалів в вихрових камерах.

На підставі проведеного аналізу можна зробити висновок про те, що ефективну і якісну сушку гречки можна здійснити в тепло- масообмінних апаратах з активним гідродинамічним режимом, в апаратах з закрученим потоком теплоносія. Це скоротить тривалість впливу на продукт підвищених температур і збереже поживну та біологічну цінність, зокрема незамінні амінокислоти, тобто підвищить якість готового продукту.

Список літератури:

1. Василенко С. М. , Українець А. І., Олішевський В. В. Основи тепломасообміну: Підручник [Текст] / За ред. акад. УАА Н І. С. Гулого. — К.: НУХТ , 2004. — 250 с.: іл.
2. Подлесный В.В. Обоснование процесса кондиционирования воздуха с использованием системы рециркуляции [Текст] / MOTROL. Commission of Motorization and Energetics in Agriculture – 2015. Vol. 17. № 5. – С. 58-61.
3. Підлісний В.В., Семенов О.М., Слива О.В., Якубов І.О. Регенерація теплової енергії в процесах стерилізації і пастеризації [Текст] / Вісник Львівського національного аграрного університету : агроінженерні дослідження. – 2017. – № 20. – С. 198 - 202.
4. Підлісний В.В., Солоненко І.О., Семенов О.М. Інтенсифікація масообміну в процесах замочування зернової маси при виробництві солоду [Текст] / Збірник наукових праць. Міжнародної наукової конференції присвяченої 117 річниці від дня народження академіка П.М. Василенка. - Тернопіль, Крок. – 2017. С. 192-193.

ЕЛЕКТРОННЕ УРЯДУВАННЯ: ПРОБЛЕМИ ТА ПЕРСПЕКТИВИ РОЗВИТКУ В УКРАЇНІ

Соломаха Богдан

студент другого курсу юридичного факультету
Львівського національного університету імені Івана Франка

В умовах сьогодення, коли відбувається бурхливий розвиток науки, техніки та високих технологій, у свою чергу формується сучасне інформаційне суспільство, якому властиві риси глибоких знань, передового виробництва, усебічного розвитку особистості. Саме тому інформаційні технології відіграють значну роль у функціонуванні держави і суспільства.

Важливою та невід'ємною складовою сучасного інформаційного суспільства є електронне урядування. Е-урядування є одним із головних пріоритетів розвитку передових країн світу, важливим фактором побудови української демократичної держави, оскільки покращує процедуру отримання громадянами послуг, сприяє відкритості та прозорості органів державної влади, місцевого самоврядування.

Опрацьовуючи юридичну літературу, можна дійти до висновку, що існує чимало підходів до розуміння поняття електронного урядування. Так, наприклад, Європейська Комісія визначила електронне урядування як «використання інформаційних і телекомунікаційних технологій у державних адміністраціях у сукупності з проведенням організаційних змін і набуттям нових навичок, спрямованих на поліпшення суспільних служб і демократичних процесів, а також посилення підтримки державної політики».

О. А. Баранов вважає, що електронний уряд – це уряд, в якому вся сукупність як внутрішніх, так і зовнішніх зв'язків і процесів підтримується та

забезпечується відповідними ІКТ - інформаційно-комунікаційними технологіями.

У своїх працях М. Вершинін визначає електронне урядування як систему інтерактивної взаємодії держави і громадян за допомогою Інтернету, нова модель державного управління, яка перебудовує традиційні відносини громадян і владних структур.

Початком електронного урядування в Україні можна вважати прийнятий в 1992 році Закон України “Про інформацію”, де були закладені концептуальні засади державної політики у сфері інформаційних відносин. Це стало першим і дуже важливим кроком для побудови сучасного інформаційного суспільства.

В історії розвитку електронного урядування в Україні можна виділити декілька етапів:

- перший етап розпочався в 2000 році, коли був виданий Указ Президента України “Про заходи щодо розвитку національної складової глобальної інформаційної мережі Інтернет та забезпечення широкого доступу до цієї мережі в Україні”. Із зазначеного Указу Президента України випливає те, що держава усвідомила потребу Інтернету в житті суспільства та його роль у взаємодії державних органів між собою та безпосередньо з громадянами;

- другий етап пов’язаний з реалізацією електронного уряду в Україні. Саме на цьому етапі в Україні почали активно використовуватися можливості інформаційної мережі Інтернет. Відповідно до Постанови Кабінету Міністрів України від 4 січня 2002 р. “Про Порядок оприлюднення у мережі Інтернет інформації про діяльність органів виконавчої влади”, від органів державної влади та органів місцевого самоврядування вимагалось створення власних веб-сайтів з постійним оновленням інформації. Згодом були встановлені вимоги для ведення веб-сайтів;

- третій етап характеризується потребою захисту інформації в інформаційних системах та конкретизацією нормативно-правових актів, які стосуються електронного урядування. На другому етапі ухвалено нормативно-правові акти “Про основні засади розвитку інформаційного суспільства в

Україні на 2007–2015 роки”, “Про захист інформації в інформаційно-телекомунікаційних системах”, в яких було сформульоване визначення інформаційного суспільства. На нашу думку, на цьому етапі законодавчо закріпилася потреба використання інформаційних технологій не тільки у публічній, але і у приватній сфері. Ми також вважаємо, що саме третій етап послугував основою для створення моделей електронного урядування;

- четвертий етап, основний етап розвитку електронного урядування в Україні, коли відбулося розгалуження розвитку електронного урядування на дві моделі. Також була схвалена Концепція розвитку електронного урядування та почалася робота над законопроектом про хмарні технології. Аналізуючи даний етап, можна зробити висновок, що Україна встановила ключові цілі, пріоритети та заходи для розвитку електронного урядування.

Запровадження електронного урядування в Україні здатне змінити саму природу влади, забезпечуючи прозорість її діяльності. Окрім цього формування технологій електронного урядування в країні є вагомим фактором підвищення конкурентоспроможності сучасної держави. Підвищення рівня інформаційної підтримки дозволить суттєво підвищити ефективність функціонування всіх гілок влади, зробить державні послуги простішими, дешевшими і доступнішими у використанні. Правильно впроваджене електронне урядування здатне зменшити рівень корупції, забезпечуючи здійснення контролю за діяльністю органів державної влади та органів місцевого самоврядування, а також вивести економіку з тіні.

Ми вважаємо, що Україні потрібна трансформація державного управління для подальшого розвитку технологій електронного урядування. На нашу думку найважливішим завданням для України є розвиток нормативно-правової бази відповідно до світових стандартів.

Цікавим прикладом для наслідування є Естонія, яка змогла розробити свою унікальну і дуже дієву систему електронного урядування. Естонській системі е-урядування властива розподілена природа, що робить її більш захищеною, ніж якби вона була централізована. Окрім цього вона є дуже

дешевою і дозволяє використовувати бази даних публічного та приватних секторів. Іншим ключовим елементом естонської системи електронного урядування є обов'язковість використання цифрової ідентифікації, яка дає можливість підписувати документи електронним підписом. Таким чином електронне урядування дозволило естонцям подавати податкову декларацію, голосувати, отримувати медичні рецепти та здійснювати більше 3000 інших функцій – і все це буквально за кілька хвилин і з єдиного веб-сайту. Завдяки своїй мережевій природі естонська система електронного урядування може бути масштабована до безкінечності. І завдяки тому, що Естонія розробила базову структуру, інші країни мають можливість впровадити свої версії таких систем навіть швидше і більш ефективно. Тим не менше, досі лише кілька країн зробили реальні кроки для цього.

Аналізуючи підхід до вирішення питання про запровадження електронної взаємодії в Україні, на наш погляд, доцільно було б надати декілька рекомендацій. Насамперед необхідно було б сформулювати досконалу нормативно-правову базу, що регулює сферу розвитку електронного урядування. Не менш важливим є підвищення комп'ютерної грамотності та поширення мережі Інтернет серед населення, особливо для похилого віку. Окрім цього запровадження технологій е-урядування потребує належного фінансування та інвестицій з боку держави. Ще одною важливою рекомендацією вважаємо грамотне інформування населення та належну освіту і навчання молодого покоління, яке буде відповідати сучасним суспільним відносинам в епоху інформації.

Отже, підсумовуючи, можна зробити висновок, що для створення розвиненого електронного урядування та реалізації всіх його можливостей нашій державі необхідно пройти складний шлях, частину з якого ми вже пройшли. Ми вважаємо, що будь-які реформи в тому числі впровадження електронне урядування повинні починатися з нас самих. В Україні недостатній рівень комп'ютерної грамотності серед населення, низький відсоток громадян України, які користуються Інтернетом та цілий ряд проблем. Проте, подібні

негативні явища не повинні перекреслити все прогресивне в електронній сфері, чого досягла Україна за останнє десятиліття і все те, що може досягнути в майбутньому.

Ефективне впровадження технологій електронного урядування в Україні суттєво підвищить рівень відкритості та прозорості органів державної влади для людини і громадянина, громадських організацій, бізнесу, відбудеться залучення громадян у демократичний процес, і цим самим знизить рівень корупції у державі. Вважаємо, що впровадження передового іноземного досвіду, адаптованого до умов сьогодення нашої держави, може стати запорукою визначення шляхів успішного удосконалення роботи електронного урядування в Україні.

Інші професійні науки (Біологічні)

БІОЛОГІЧНІ ВЛАСТИВОСТІ БАКТЕРІЙ, ВИДІЛЕНИХ ІЗ ЕНДОФІТНОГО СЕРЕДОВИЩА ПУХЛИН ВИНОГРАДУ ОДЕСЬКОЇ ОБЛАСТІ

Сороколат І.С.

Студентка 4 курсу, спеціальність «Біологія»

Одеський національний університет імені І. І. Мечникова

Науковий керівник: канд. біол. наук, доцент

Іваниця Т.В.

На виноградниках багатьох країн світу рослини уражуються бактеріальним раком – захворюванням, що призводить до утворення пухлин, що перешкоджають нормальному руху метаболітів й води у рослині. Площа виноградних насаджень у сільськогосподарських підприємствах України у 2010

р. скоротилася майже вдвічі порівняно з 1990 роком, і склала 93,0 тис. га (всі категорії господарств), а урожайність порівняно з потенційно можливою майже вдвічі нижча та значно коливається в окремі роки [1].

Бактеріальні ендofіти можуть стимулювати ріст рослин, пригнічувати розвиток патогенних мікроорганізмів і посилювати імунну відповідь рослин, проте також можуть викликати захворювання рослин [2-3]. Саме тому вивчення комплексів мікроорганізмів в фітосфері сільськогосподарських рослин є актуальним для розробки стратегії пошуку і виділення асоційованих з рослинами ендofітів з фіторегуляторними і біоконтрольними властивостями [4].

Мета дослідження – дослідити біологічні властивості штамів мікроорганізмів, виділених із ендofітного середовища пухлин винограду Одеської області.

Виділяли бактерії із ендofітного середовища пухлин винограду сортів «Аркадія» та «Молдова» за методикою виділення бактерій з тканин рослин. Для встановлення родової належності досліджували культуральні, морфологічні та деякі біохімічні властивості бактерій, виділених з ендofітного середовища пухлин винограду.

Бактерії роду *Pantoea* можуть пригнічувати ріст патогенних бактерій, посилювати імунну відповідь рослин, однак також можуть викликати і захворювання рослин [5]. Виділені бактерії роду *Pantoea* утворюють на поживному агарі жовті, округлі, гладкі, блискучі колонії. Ці бактерії грамнегативні палички із закругленими кінцями. Розміри клітин визначаються в межах $0,5 - 1,0 \times 1 - 3$ мкм. Всі виділені бактерії утилізували вуглеводи маніт та глюкозу з утворенням кислоти в анаеробних та аеробних умовах. Всі мікроорганізми мали здатність до продукування каталази, та не продукували оксидазу. Реакція Фогеса-Проскауера позитивна для всіх штамів, тобто відбулось бутанолове бродіння глюкози з утворенням діацетилу.

Виділені бактерії роду *Dickeya* зазвичай викликають захворювання різноманітних сільськогосподарських рослин [6]. Вони утворюють на поживному агарі невеликі круглі з рівними краями блискучі колонії жовтого

кольору з маслянистою консистенцією. Виділені бактерії грамнегативні, паличковидні, а розміри клітин визначаються в межах 0,7-0,1 x 0,9-1,5 мкм. Всі штами утилізували вуглеводи маніт та глюкозу з утворенням кислоти в анаеробних та аеробних умовах, арабінозу тільки в аеробних умовах. Всі виділені штами бактерій є каталазопозитивними та оксидазонегативними. Реакція Фогеса-Проскауера позитивна для всіх штамів.

Роль бактерій роду *Cedecea* в рослині до кінця ще не з'ясовано [7]. Виділені бактерії формували на поживному агарі бежеві або жовтуваті, округлі та гладкі колонії. Виділені бактерії грамнегативні палички, з розміром клітин 0,6 – 0,7 × 1,3 – 1,9 мкм. Всі мікроорганізми утилізували маніт та глюкозу в аеробних та анаеробних умовах, частково сахарозу та арабінозу. Тест на продукування каталази позитивний, на продукування оксидази негативний. Реакція Фогеса-Проскауера позитивна для всіх штамів.

Бактерії роду *Rhizobium* майже завжди викликають захворювання рослин, такі як бактеріальний рак і неконтрольоване розростання кореневої системи [8]. Виділені бактерії на агаризованих поживних середовищах утворюють опуклі, круглі гладкі непігментовані або слабо-бежеві колонії. Виділені бактерії грамнегативні, прямі або злегка зігнуті палички, з розміром клітин 0,6 - 1,0 × 1,5 - 3,0 мкм. Всі бактерії утилізували глюкозу та маніт в аеробних та в анаеробних умовах, причому при утилізації останнього у деяких бактерій спостерігалось виділення газу в обох умовах. Утилізували сахарозу та арабінозу частково, причому з газовиділенням в обох умовах. Тест на каталазу у всіх штамів позитивний, на оксидазу позитивний. Реакція Фогеса-Проскауера позитивна для всіх штамів.

Для визначення видового складу було проведено жирно-кислотний аналіз клітин виділених мікроорганізмів:

– для бактерій роду *Pantoea* домінуючими є гексадеканова (C16:0) та тетрадеканова (C14:0) кислоти, що характерними є для виду *Pantoea agglomerans*;

- для бактерій роду *Dickeya* домінуючими є гексадеканова (C16:0), октадеканова (C18:0) та гептадеканова (C17:0) кислоти, що характерними є для виду *Dickeya dadantii*;

- для бактерій роду *Cedecea* домінуючими є тетрадеканова (C14:0), додеканова (C12:0) та гексадеканова (C16:0) кислоти, що характерними є для виду *Cedecea davisae*;

- для бактерій роду *Rhizobium* домінуючими є тридеканова (C13:0), пентадеканова (C15:0), гексадеканова (C16:0) та ейкозанова (C20:0) кислоти, що характерними є для виду *Rhizobium radiobacter*.

Таким чином, виділили із ендоефітного середовища пухлин винограду (*Vitis vinifera*) та ідентифікували бактерії таких видів: *Pantoea agglomerans*, *Dickeya dadantii*, *Rhizobium radiobacter*, та *Cedecea davisae*. Це є важливим кроком для розробки методів захисту рослин від бактеріального раку, оскільки можна створювати колекції штамів, виділених з винограду Одеської області. На таких штаммах в подальшому можна буде перевіряти вплив нових різноманітних біологічних або хімічних препаратів.

Список літератури:

1. Галузева програма розвитку виноградарства та виноробства України на період до 2025 року [Електронний ресурс]: (Міністерство аграрної політики) / Режим доступу: <http://www.minagro.kiev.ua/page/?7531>. – Назва з екрана.

2. Иванченко В.И. Состояние виноградарства и повышение его эффективности для производства конкурентной винодельческой продукции [Електронний ресурс]: (Виноградарство и виноделие) / В.И. Иванченко, И.Г. Матчина // Виноградарство и виноделие. – 2009. – № 3. URL: http://www.nbu.gov.ua/Portal/Chem_Biol/Magarach/2009_3/mv_7-9.pdf. – С.7 - 9.

3. Маринова І.І. Чисельність ендоефітної мікробіоти пагонів винограду / І.І. Маринова, В.Ю. Іваниця, Н.В. Ліманська // Мікробіологія і біотехнологія. – 2016. – № 1. – С. 40-46.

4. Чеботарь В. К. Эндифитные бактерии как перспективный биотехнологический ресурс и их разнообразие / В. К. Чеботарь, А.В. Щербаков, Е.Н. Щербакова // Сельскохозяйственная биология. – 2015. – Т. 50, № 5. – С. 648-654.

5. Assessment of Environmental Factors Influencing Growth and Spread of *Pantoea agglomerans* on and Among Blossoms of Pear and Apple / K. B. Johnson, V. O. Stockwell, D. Sugar, T. L. Sawyer // Phytopathology. – 2000. – V. 90, №11. – P. 1285-1294.

6. Characterization of bacterial isolates from rotting potato tuber tissue showing antagonism to *Dickeya* sp. biovar 3 *in vitro* and in planta / R. Czajkowski, W. J. de Boer, J. A. van Veen, J. M. van der Wolf // Plant Pathology. – 2012. – V. 61. – P. 169-182.

7. Grimont P. *Cedecea davisae* gen. nov., sp. nov. and *Cedecea lapagei* sp. nov., New *Enterobacteriaceae* from Clinical Specimens / P. Grimont; F. Grimont; J. Farmer III; M. Asbury // Int J Syst Bacteriol. – 1981. – V. 31, №3. – P. 317-326.

8. Lai CC. Clinical and microbial characteristics of *Rhizobium radiobacter* infections / CC. Lai, LJ Teng, PR Hsueh // Clin Infect Dis. – 2004. – V. 38. – P. 149-43.

ПЕРСПЕКТИВИ РОЗВИТКУ ВОЛИНСЬКОЇ ОБЛАСТІ ЯК ПЕРЕФЕРІЙНОГО РЕГІОНУ УКРАЇНИ

Сосницька Ярослава Сергіївна

Кандидат географічних наук, доцент кафедри економічної та соціальної
географії

Боровець Марія Федорівна

Студентка 4 курсу географічного факультету

Східноєвропейський національний університет імені Лесі Українки,
м. Луцьк

yaroslava.sosnitska@gmail.com; maria.borovets29@gmail.com

Суспільний досвід свідчить про нерівномірність соціально-економічного, територіального розвитку країн і регіонів різного масштабу, об'єктивне існування географічних контрастів типу «центр – периферія». Існує і певна цілком універсальна циклічність подій, що впливають на виникнення, посилення або нівелювання цих контрастів. Явище поляризації всеохоплююче та ієрархічне: в процесі регіонального розвитку територіальна організація суспільства ускладнюється, відбувається поширення центр-периферійних процесів на всіх рівнях. Волинська область є однією із периферійних територій України і має чітко окреслені особливості депресивності. Дослідження і вивчення показників периферійності дозволить не лише подолати ці проблеми, а й виокремити пріоритетні шляхи розвитку території.

Питанням динамічних аспектів регіонального розвитку приділяли велику увагу вітчизняні та зарубіжні вчені. До дослідників географічних форм дифузії нововведень, результатом яких ми вважаємо відтворення і формування периферій, належить ціла низка відомих західних вчених – регіоналістів: Й.

Шумпетер, Т. Хегерstrand (яким була розроблена перша просторова модель цього процесу), Р. Моріл. Зауважимо, що теорії, концепції, моделі, представлені в їх роботах, змістовно взаємопов'язані з дослідженнями Ф. Перру, Ж.-Р. Будівля, Х. Р. Ласуена, Дж. Фрідмана, які зосереджували увагу на структуризації геопростору і його ієрархічності в результаті поляризації – процесів та станів, пов'язаних з розподілом певних об'єктів, переважно у просторі.

Волинська область є периферійною територією України. В такому положенні є багато недоліків, проте є і значні переваги, які створюють низку перспектив для подальшого розвитку області. Головною конкурентною перевагою Волині є вигідне географічне положення, на перехресті важливих міжнародних та національних туристичних маршрутів, що надає їй особливого статусу західних “воріт” до Європи. У поєднанні з тенденцією західних інвесторів розміщувати виробництва неподалік кордонів ЄС для скорочення транспортних витрат, транспортна система Волинської області є важливою передумовою для одержання значного економічного ефекту [1].

Наявність потужної транспортної мережі складає основу для спорудження трансєвропейських автомагістралей Берлін–Варшава–Люблін–Ковель–Київ–Москва, а також до створення спеціальної економічної зони «Інтерпорт Ковель», яка покликана активізувати зовнішньоторговельний обмін, шляхом надання транспортно-складських послуг на рівні сучасних світових та європейських стандартів. Будівництво Інтерпорту на базі Ковельського залізничного вузла (ст. Вербка), на перетині важливих залізничних напрямків з орієнтацією на обробку контейнерних вантажів, дасть змогу переорієнтувати до 15 % контейнерів [3], що зараз, як правило, відправляються більш довгим шляхом (через Брест) на Польщу й через неї – в інші країни Європи. Спеціалізація Інтерпорту дасть змогу створювати ефективну конкуренцію іншим залізничним станціям на українсько-польському кордоні, а також впливатиме на розширення зовнішньоторговельних зв'язків, підвищення

конкурентоспроможності місцевих товаровиробників і транспортних підприємств на світових товарних і фрахтових ринках .

Ще однією конкурентною перевагою периферійності Волині є те, що вона єдиний регіон України, який межує з країнами Європейського союзу та Республікою Білорусь. Близькість розташування кордону створює сприятливий інвестиційний клімат для регіону. Слід зазначити, що через своє периферійне положення Волинська область має своєрідну систему розселення з низькою щільністю. Даний фактор, в свою чергу, вплинув на наявність значної кількості вільних земельних ділянок для реалізації інвестиційних проектів, зокрема і міжнародних.

Близькість до державного кордону та зростання світового попиту на продовольство відкриває ще одну перспективу для розвитку. Вихід сільськогосподарських підприємств на європейський ринок прогнозовано підтримуватиме потенціал багатогалузевого сільського господарства Волинської області [2].

Через периферійне розташування області в ній слабо розвинена промисловість, що впливає на її екологічний стан. Територія є однією з найбільш екологічно чистих в Україні. А отже, регіон має значний потенціал у виробництві екологічно чистих продуктів харчування. На жаль, згадана перспектива часто не використовується. Собівартість виробництва не відрізняється від цін в інших країнах, проте високі проміжні витрати (велика кількість посередників, податки, відсутність належних приміщень для зберігання продуктів, центрів дистрибуції тощо) впливають на ціну товарної продукції.

Однією з перспектив, яку відкриває екологічно чисте середовище є умови щодо розвитку екологічного туризму (захист довкілля має бути невід'ємною складовою процесу розвитку туризму, інфраструктура туризму має поважати закони, які захищають довкілля), який можна розглядати за такими напрямками: здійснення екологічного туризму на природно-заповідних територіях; розвиток сільського туризму, більш відомого як «зелений туризм»;

розвиток молодіжного екотуризму. Вигідне географічне розташування області сприяє розбудові та модернізації туристичної інфраструктури, що відповідно підвищує частку надходжень від туризму в галузі економіки.

Загалом, Волинська область знаходиться в центральній частині європейської геополітичної системи. В Україні вона є прикордонним регіоном, причому, таким, що має свою специфіку і унікальність. Останнє полягає в тому, що Волинь – єдина з областей України межує одночасно і з країнами Європейського Союзу, і з країнами Митного союзу, що створює значні можливості для розвитку транскордонного співробітництва та зовнішньоекономічної діяльності.

Список літератури:

1. Басюк О. В. Сутнісна характеристика категорії «Економічний потенціал регіону» / О. В. Басюк // Вісник соціально-економічних досліджень. – Одеса : Одеський національний економічний університет, 2009. – № 36. – С. 244–249.

2. Іванух Р. А. Охорона і раціональне використання природно-ресурсного потенціалу сільського господарства / Р. А. Іванух. – К. : Урожай, 1985. – 285 с.

3. Стратегія розвитку Волинської області на період до 2020 року [Електронний ресурс]. – Режим доступу : <http://voladm.gov.ua/proekt-strategi%D1%97-rozvitku-volinsko%D1%97-oblasti-na-period-do-2020-roku/>

PECULIARITIES OF MASTER'S DEGREE PROGRAMMES

Ставицька І.В.

Національний технічний університет України
«Київський політехнічний університет імені Ігоря Сікорського»,
кандидат педагогічних наук, доцент

Nowadays, the development of education in Ukraine is in accordance with international standards and programs. An important aspect of the modernization of higher education is training of highly qualified graduates. The priority task is to train master's graduates with appropriate expertise who can speak foreign languages and are capable of professional self-improvement. Pressing issue is the introduction of competence-based approach. Particular attention should be paid to the competences that contribute adaptation to changing labor market of future professionals.

The Framework for Qualifications of the European Higher Education Area identifies typical ECTS credit values associated with qualifications at three cycles, which are identified by the end-of-cycle qualification: bachelors (first cycle), master's (second cycle) and doctorate (third cycle). Master's degrees typically have 90-120 ECTS credits, with a minimum of 60 credits at the level of the second cycle [5].

Masters programme (second cycle) – a second cycle higher education programme that follows a first degree or equivalent level of learning and that leads to a masters degree offered by a higher education institution and recognised as such by the relevant authorities of the country where the master degree is delivered.

Masters student (student in second cycle) – a person enrolled in a second cycle higher education programme and who has already obtained a first higher education degree or has a recognised equivalent level of learning according to national legislation and practices [3].

There are five levels of qualifications: Certificate (C), Intermediate (I), Honours (H), Masters (M) and Doctoral (D) in United Kingdom. In Great Britain master's degree is awarded to graduates who successfully complete 1 year of full-time or 2 years of part-time specialised study, taking taught courses, doing individual research or combining both. Degrees are designated *Master of Arts* (MA), *Laws* (LLM), *Science* (MSc), *Master of Business Administration* (MBA), etc. according to the field of study. A taught Masters degree is awarded on the basis of either written examinations or continuous assessment and requires a dissertation or short thesis, while a research Masters degree requires research and the presentation of a thesis. The thesis is usually read by a panel of examiners who may subsequently examine the student orally. Masters degrees may be graded, depending on the institution concerned. The form of degree certificates also depends on the awarding institution but the area of specialisation is generally indicated. Abbreviations: MA, LLM, MSc, MPhil, MBA, MEng.

In Germany master's degree is awarded since 1998 to students who successfully complete a *Master's* course of study as defined in article 19 of the *Hochschulrahmengesetz* (HRG, or Framework Act for Higher Education) after first obtaining the *Bachelor* (+) degree. The title obtained is *Master of Arts*, mainly in the arts and humanities. In the case of *Master* courses that are more application oriented, the degree awarded includes reference to the field of study, in the form *Master of* (+), e.g. *Master of Engineering*, *Master of Science* (abbreviation: M.Sc.). Traditionally, the degree is called *Magister* (+).

In Poland title *Magister* (+ field of study) is awarded to students who have obtained qualification at the end of long-term university education. It follows successful completion of 5 years of long university studies or two years of further study in the case of *Licencjat* title holders. This title is referred to different fields of science [4].

The importance and necessity of introducing information and communication technology (ICT) in teaching is justified by international experts and scientists. ICTs touch all spheres of human activity, but perhaps the strongest positive impact they

have on education since opening the possibility of introducing a completely new methods of teaching and learning.

Key areas shaping the perspective of education that are fundamentally important for Ukraine, which is at the stage of complex economic transformation are:

- Improving the quality of education through its fundamentalization, awareness of students about modern achievements of science to a greater extent and more rapidly;

- Providing orientation training to new technologies;

- Providing greater access to education for a diverse population;

- Increase of educational creativity.

The introduction of the computer in education was the beginning of the revolutionary transformation of traditional educational methods. ICT have played an important role at this stage: mobile communications, television, space communication which are mainly used in the process of learning management systems and additional training.

Accelerating the pace of technological development of the industry, current global economic conditions require a new approach to training social professionals. Today, there is a need for highly skilled sociologist with a new world view, capable of owning information and communication technologies, who can accumulate foreign language communication and international experience.

References:

1. Dublin Descriptors [electronic resource]. – Mode of access: http://www.tcd.ie/teaching-learning/academic-development/assets/pdf/dublin_descriptors.pdf.

2. Dudeney G. How to teach English with technology / Gavin Dudeney, Nicky Hochly. – Pearson Education Limited, 2007. – 192 p.

3. European Commission. Education, Audiovisual and Culture Executive Agency. Erasmus Mundus Glossary. [electronic resource]. – Mode of access: http://eacea.ec.europa.eu/erasmus_mundus/tools/glossary_en.php.

4. European Glossary on Education. Examinations, Qualifications and Titles. – Brussels: Eurydice, 2004. – 264 p.

5. Master's degree characteristics. – Gloucester: Quality Assurance Agency for Higher Education, 2010. – 19 p.

6. Stavyska I.V. Modernization of content of higher education and technical education in conditions of internalization: G.O. Kozlakova, T.V. Saenko, T.V. Samoilenko and others. Monograph. – K.: View of the "University of Management Education", 2015.

Інші професійні науки

**ДОСЛІДЖЕННЯ ТА РОЗРОБКА МАТЕМАТИЧНОГО ТА
ІНФОРМАЦІЙНОГО ПРОГРАМНОГО ЗАБЕЗПЕЧЕННЯ ДЛЯ ЗАДАЧІ
ОЦІНКИ РІВНЯ ЖИТТЯ НАСЕЛЕННЯ**

Старов О.В.

Харківський Національний Університет Радіоелектроніки
факультет комп'ютерних наук, кафедра програмної інженерії
студент

oleksandr.starov.cpe@nure.ua

Науковий керівник:

к.т.н, доцент *Вечур О.В.*

Народний добробут є одним з ключових об'єктів прогнозування. Зміст цієї категорії розкривається через такі поняття як "умови життя", "рівень життя", "якість життя".

Інтерес до майбутнього впливає з безпосередньої та гострої практичної потреби сьогоднішнього дня. Необхідність передбачення ймовірного результату подій в майбутньому ніколи раніше не була настільки актуальною, як зараз. Це перш за все пов'язано з бурхливим розвитком економіки, високими темпами науково-технічного прогресу і багатьма іншими явищами сучасності.

Передбачення подій дає можливість завчасно підготуватися до них, врахувати їх позитивні і негативні наслідки, а якщо це можливо - втрутитися в життя однієї з виявлених альтернатив майбутнього. Прийняті сьогодні, спираються на оцінки розвитку явищ в майбутньому в свою чергу, вони в більшій чи меншій мірі впливають на це майбутнє.

Постановка задачі складалася з таких пунктів:

- 1) Огляд кількісних і якісних показників рівня життя.
- 2) Огляд існуючих методів прогнозування і вибір тих, які ми можемо використовувати для прогнозування здоров'я населення.
- 3) Розробка математичного забезпечення задачі прогнозування.
- 4) Розробка інформаційного та програмного забезпечення.

Що ж таке здоров'я? Здоров'я - це такий стан будь-якого живого організму, при якому він в цілому і всі його органи здатні повністю виконувати всі покладені на них функції. Завдання роботи - спрогнозувати рівень здоров'я населення і провести оцінку отриманих результатів. Передбачення подій в майбутньому дає можливість своєчасно підготуватися, врахувати їх позитивні і негативні наслідки.

Були виділені 8 критеріїв, які можуть бути враховані при аналізі рівня здоров'я населення. Кожен з них описує якусь частину проблеми. Переді мною стояло завдання вибрати з них найбільш ефективні, тобто відповісти на питання: «Наскільки перший критерій більш повно характеризує рівень життя ніж другий?». Для вирішення цієї ситуації був використаний метод аналізу ієрархій.

Отримання результату змогли підтвердити, що найбільший вплив на рівень здоров'я населення мають:

- 1) Макроекономічні показники (до складу яких входять ВВП, ВНП, особистий дохід громадян)
- 2) Демографічні показники (загальна чисельність населення, загальний приріст населення, коефіцієнти народжуваності і смертності)

3) Рівень освіти населення (як один з чинників отримання високого прибутку для забезпечення благополучного життя)

Узагальнюючи всі ці показники, ми можемо говорити про розрахунок так званого індексу розвитку людського потенціалу, який є розрахунковим статистичним показником. У ньому враховуються не тільки обсяги споживання матеріальних благ, а й можливості для розвитку людини, що забезпечуються системами охорони здоров'я та освіти.

Відносно математичного забезпечення було проведено огляд існуючих методів прогнозування. Провівши аналіз існуючих методів був зроблений вибір статистичних методів прогнозування - методу, що використовує моделі Хольта і методу експоненціального згладжування. Вибір цих методів обумовлений тим, що ми використовуємо згладжування статистичної інформації, щоб уникнути різких розходжень, а після вже будувати прогноз на необхідний нам період.

Для реалізації мого програмного забезпечення була вибрана мова розробки - JavaScript. Кінцевий продукт - веб-додаток для розрахунку прогнозних значень з використанням методів прогнозування та побудови графіків на підставі отриманих результатів.

Обробка даних здійснюється у форматі JSON. Цей формат обміну даними стає дуже популярним серед використання статичної інформації в веб-індустрії.

В якості основного прикладу був розрахований рівень здоров'я населення для України. Програмне забезпечення може працювати з числовими даними будь-якого формату, розраховувати прогноз для будь-якого виду статистики.

Одним з найважливіших показників соціальної захищеності людей пенсійного віку, а також індикатором екологічної ситуації служить показник тривалості життя. У благополучній і стабільній країні, яка дбає про своїх громадян, тривалість життя перевищує 75 років. Очікувана тривалість життя при народженні в Україні в період з 2008-го по 2018 зменшилася на півроку - зараз цей показник становить 68,8 років. Це свідчить про те, що в країні величезна кількість соціально-економічних, політичних, культурних, екологічних та багатьох інших проблем. Розглянемо рівень грамотності

населення. Цей показник служить індикатором культури нації. Для пострадянського простору рівень грамотності громадян традиційно високий. Згідно зі статистикою, більше 90% громадян України відповідного віку вміють читати і писати. У порівнянні з минулими роками, середня тривалість навчання зросла на 3,9 року. У прогностичний період не передбачається різкої зміни в динаміці цього показника. Помітне невелике зростання в майбутньому, але в цілому рівень грамотності високий.

Проте, багато експертів зараз висловлюються з приводу зниження рівня освіти. Це в першу чергу відноситься до випускників вузів. Не завжди йде на користь контрактна форма навчання.

Розглянемо показник Валовий внутрішній продукт. Валовий внутрішній продукт (ВВП) - сукупна вартість всіх товарів і послуг, вироблених протягом року на території країни. Індекс фізичного обсягу ВВП характеризує зміну обсягів виробництва товарів і послуг в економіці за певний період. Згідно з даними статистики цей показник неухильно зростає.

Як видно в прогностичний період також збережеться ця тенденція. Зростання ВВП може бути обумовлений декількома факторами. Наприклад, зростання промисловості, а це надає позитивний ефект на загальне соціально-економічне становище в країні. Однак, зростання ВВП може бути обумовлений і іншими факторами. Як відомо ВВП розраховується на душу населення, а якщо чисельність населення падає, то показник ВВП сам по собі починає рости відповідно до зменшення чисельності населення. Ця закономірність, в тому числі, спостерігається і в Україні.

В результаті виконання роботи було розроблено інформаційне та математичне забезпечення задачі оцінки та прогнозування рівня життя населення, створено програмне забезпечення у вигляді веб-додатку.

Основною проблемою є відсутність деякої статистичної інформації у вільному доступі або отримання її з затримкою в 1-2 роки, тому в даній роботі були використані ті статистичні показники, яких достатньо щоб провести повноцінну оцінку і прогнозування здоров'я населення.

Результат прогнозування представлений індексом розвитку людського потенціалу. З 2008 по 2018 року значення цього показника виросло більш ніж на 4%. Цей показник потрапляє в середню категорію людського розвитку спираючись на Доповідь ООН «Забезпечення сталого прогресу людства», випущений в 2014 році.

Інші професійні науки

ROLE OF PHYSICAL REHABILITATION PROFESSIONALS

Storchaka V.V.

Student of Medical Institute of Sumy State University

Rehabilitation helps stroke survivors relearn skills that are lost when part of the brain is damaged. For example, these skills can include coordinating leg movements in order to walk or carrying out the steps involved in any complex activity. Rehabilitation also teaches survivors new ways of performing tasks to circumvent or compensate for any residual disabilities. Individuals may need to learn how to bathe and dress using only one hand, or how to communicate effectively when their ability to use language has been compromised. There is a strong consensus among rehabilitation experts that the most important element in any rehabilitation program is carefully directed, well-focused, repetitive practice—the same kind of practice used by all people when they learn a new skill, such as playing the piano or pitching a baseball.

Rehabilitative therapy begins in the acute care hospital after the person's overall condition has been stabilized, often within 24 to 48 hours after the stroke. The first steps involve promoting independent movement because many individuals are paralyzed or seriously weakened. Patients are prompted to change positions frequently while lying in bed and to engage in passive or active range-of-motion exercises to strengthen their stroke-impaired limbs. Depending on many factors—

including the extent of the initial injury—patients may progress from sitting up and being moved between the bed and a chair to standing, bearing their own weight, and walking, with or without assistance. Rehabilitation nurses and therapists help patients who are able to perform progressively more complex and demanding tasks, such as bathing, dressing, and using a toilet, and they encourage patients to begin using their stroke-impaired limbs while engaging in those tasks. Beginning to reacquire the ability to carry out these basic activities of daily living represents the first stage in a stroke survivor's return to independence.

For some stroke survivors, rehabilitation will be an ongoing process to maintain and refine skills and could involve working with specialists for months or years after the stroke.

Post-stroke rehabilitation involves physicians; rehabilitation nurses; physical, occupational, recreational, speech-language, and vocational therapists; and mental health professionals. Physicians have the primary responsibility for managing and coordinating the long-term care of stroke survivors, including recommending which rehabilitation programs will best address individual needs. Physicians also are responsible for caring for the stroke survivor's general health and providing guidance aimed at preventing a second stroke, such as controlling high blood pressure or diabetes and eliminating risk factors such as cigarette smoking, excessive weight, a high-cholesterol diet, and high alcohol consumption. Neurologists usually lead acute-care stroke teams and direct patient care during hospitalization. They sometimes participate on the long-term rehabilitation team. Other subspecialists often lead the rehabilitation stage of care, especially physiatrists, who specialize in physical medicine and rehabilitation.

Nurses specializing in rehabilitation help survivors relearn how to carry out the basic activities of daily living. They also educate survivors about routine health care, such as how to follow a medication schedule, how to care for the skin, how to move out of a bed and into a wheelchair, and special needs for people with diabetes. Rehabilitation nurses also work with survivors to reduce risk factors that may lead to a second stroke, and provide training for caregivers. Nurses are closely involved in

helping stroke survivors manage personal care issues, such as bathing and controlling incontinence. Most stroke survivors regain their ability to maintain continence, often with the help of strategies learned during rehabilitation. These strategies include strengthening pelvic muscles through special exercises and following a timed voiding schedule. If problems with incontinence continue, nurses can help caregivers learn to insert and manage catheters and to take special hygienic measures to prevent other incontinence-related health problems from developing.

Physical therapists specialize in treating disabilities related to motor and sensory impairments. They are trained in all aspects of anatomy and physiology related to normal function, with an emphasis on movement. They assess the stroke survivor's strength, endurance, range of motion, gait abnormalities, and sensory deficits to design individualized rehabilitation programs aimed at regaining control over motor functions. Physical therapists help survivors regain the use of stroke-impaired limbs, teach compensatory strategies to reduce the effect of remaining deficits, and establish ongoing exercise programs to help people retain their newly learned skills. Disabled people tend to avoid using impaired limbs, a behavior called learned non-use. However, the repetitive use of impaired limbs encourages brain plasticity and helps reduce disabilities. Strategies used by physical therapists to encourage the use of impaired limbs include selective sensory stimulation such as tapping or stroking, active and passive range-of-motion exercises, and temporary restraint of healthy limbs while practicing motor tasks. In general, physical therapy emphasizes practicing isolated movements, repeatedly changing from one kind of movement to another, and rehearsing complex movements that require a great deal of coordination and balance, such as walking up or down stairs or moving safely between obstacles. People too weak to bear their own weight can still practice repetitive movements during hydrotherapy or while being partially supported by a harness. A recent trend in physical therapy emphasizes the effectiveness of engaging in goal-directed activities, such as playing games, to promote coordination. Physical therapists frequently employ selective sensory stimulation to encourage use of

impaired limbs and to help survivors with neglect regain awareness of stimuli on the neglected side of the body.

Literature:

1. Deutsch, Anne, et al. "Poststroke rehabilitation: outcomes and reimbursement of inpatient rehabilitation facilities and subacute rehabilitation programs." *Stroke* 37.6 (2006): 1477-1482.

2. Kelly-Hayes, Margaret. "Stroke outcome measures." *Journal of Cardiovascular Nursing* 19.5 (2004): 301-307.

Педагогічні науки

МІЖПРЕДМЕТНІ ЗВ'ЯЗКИ У ПІДГОТОВЦІ МАЙБУТНІХ ВЧИТЕЛІВ ПОЧАТКОВОЇ ШКОЛИ ДО ЗБАГАЧЕННЯ СЛОВНИКА НАРОДОЗНАВЧОЮ ЛЕКСИКОЮ

Струк А.В.

кандидат педагогічних наук,
доцент кафедри фахових методик і технологій
початкової освіти,
Прикарпатський національний
університет імені Василя Стефаника

Одним із шляхів удосконалення навчально-виховного процесу в початковій школі на сучасному етапі можна вважати використання міжпредметних зв'язків, що робить процес навчання цікавішим, різноманітнішим, ефективнішим та допомагає сформувати активну, творчу особистість.

Міжпредметність – це сучасний принцип навчання, який впливає на добір і структуру навчального матеріалу цілої низки предметів, активізує методи

навчання, орієнтує на застосування комплексних форм організації навчання, забезпечуючи єдність навчально-виховного процесу.

Проблемі міжпредметності присвячено чимало наукових праць як методичного, так і загальнопедагогічного характеру. На важливість взаємозв'язаного навчання для забезпечення знань учнів наголошував Я. Коменський. Його ідею підтримали Дж. Локк, І. Песталоцці.

Необхідність міжпредметних зв'язків у навчанні і вихованні доводили М. Баранов, О. Беляєв, К. Ушинський та ін. Сутність та технологію реалізації міжпредметних зв'язків у навчальному процесі було досліджено Т. Архіповою, А. Єрьомкіним, В. Максимовою, використання інтегративної основи в навчальних курсах розглядалося Р. Арцішевським, В. Ільченко, Г. Тарасенко. Розв'язанням даної проблеми вітчизняні та зарубіжні педагоги почали займатися ще в 70-80-ті роки, проте це питання залишається і досі відкритим.

М. Фіцула визначає міжпредметні зв'язки як узгодженість між навчальними предметами, що дає змогу розглядати факти і явища реальної дійсності з різних точок зору, із позицій різних дисциплін. На думку науковця, використання міжпредметних зв'язків під час вивчення одного предмету сприяє кращому розумінню іншого [4].

З точки зору системного підходу міжпредметні зв'язки розглядають І. Зверев, Н. Лошкар'єв, В. Максимова. Учені пропонують класифікувати їх за об'єктом, на основі якого встановлюються зв'язки між навчальними предметами, виходячи зі спільності структури навчальних предметів і структури процесу навчання. Автори розрізняють такі типи зв'язків:

- за змістом навчального матеріалу (змістовно-інформаційні);
- за вміннями, що формуються (операційно-діяльнісні);
- за методами і засобами навчання (організаційно-методичні) [3].

У розподілі видів міжпредметних зв'язків за часовим критерієм більшість вчених виявились одностайними. Згідно з цим критерієм автори розрізняють:

1) синхронні й асинхронні зв'язки (П. Кулагін, Н. Лошкар'єва). Під час використання синхронних зв'язків відбувається взаємообмін і

взаємодоповнення дисциплін, що вивчаються в межах одного семестру, навчального року. Для ґрунтовного, всебічного вивчення певного явища, але уникнення повтору матеріалу, слід узгоджувати навчальні програми суміжних дисциплін;

2) попередні, супутні і перспективні. “Попередні міжпредметні зв’язки – це такі зв’язки, коли при вивченні матеріалу одного курсу опираються на раніше отримані знання з інших предметів. Супутні зв’язки – це зв’язки, що враховують той факт, що низка питань і понять одночасно вивчаються. Перспективні міжпредметні зв’язки використовуються, коли вивчення матеріалу з одного предмету випереджає його застосування в інших предметах ;

3) горизонтальні (зв’язки між дисциплінами одного року навчання), вертикальні (зв’язки між дисциплінами різних років навчання) [1].

Міжпредметні зв’язки щодо підготовки студентів до роботи над народознавчою лексикою тісно пов’язана з такими дисциплінами: методикою викладання української мови у початковій школі, сучасною українською мовою, методикою навчання освітньої галузі “Природознавство”, методикою трудового навчання, образотворчим мистецтвом з методикою викладання.

Так, методика викладання української мови у початковій школі включає в себе сукупність різних методів, технологій, прийомів, принципів, форм та засобів навчання, які спрямовані на збагачення, активізацію та уточнення словникового запасу учнів, у тому числі і народознавчою лексикою.

Зв’язок із сучасною українською літературною мовою, а саме з лексикологією, обумовлений тим, що для роботи над народознавчою лексикою у студентів необхідно сформувані знання про слово, словниковий склад мови, значення слова, види лексики, види словників; повинен бути наявний великий словниковий запас, який включає в себе як і активний, так і пасивний словник.

Методика навчання освітньої галузі “Природознавство” передбачає ознайомлення студентів із методами формування природничих уявлень і понять молодших школярів, а також може бути основою для розробки методів та прийомів формування уявлень і понять народознавчого характеру, що

стосуються рослинного і тваринного світу, традицій, звичаїв, предметів побуту, українських національних страв, одягу, тощо.

Методика трудового навчання – наука, яка може бути корисна при формуванні готовності майбутніх учителів початкових класів до збагачення словника молодших школярів народознавчою лексикою, адже під час конструктивно-художньої діяльності, при виготовленні тих чи інших предметів, назви яких є народознавчими словами, закріплюється семантика нових слів.

Образотворче мистецтво з методикою викладання теж може передбачати продукування різних зображень, чи виготовлення предметів різними техніками, що позначаються народознавчими словами.

У науковій літературі поняття “міжпредметні зв’язки” та “інтеграція” тісно переплетені. Розрізнення понять “міжпредметні зв’язки” та “інтеграція” подає Н. Лесняк, яка зауважує, що коли відомості з інших предметів додаються до основного предмета як допоміжні з метою повторення, інтенсифікації процесу навчання чи закріплення знань, умінь і навичок, мова йде про міжпредметні зв’язки. Якщо ж із різних, але однотипних частин і елементів формується нове, раніше не існуюче ціле, то слід говорити про інтеграцію [2].

Широко розповсюджене розуміння міжпредметних зв’язків як дидактичної умови, яке забезпечує не тільки систему знань студентів, але й розвиток їх пізнавальних здібностей, активності, інтересів, розумової діяльності. Існує вузькометодичне розуміння зв’язків як засобу, який забезпечує узгодженість навчальних програм і підручників різних предметів. Разом з тим прослідковується стійка тенденція до виділення міжпредметних зв’язків у самостійний дидактичний принцип.

У педагогічній літературі міжпредметні зв’язки розглядаються в розділі принципів дидактики, але не в якості одного з принципів, а в якості змістової частини (потреби, умови, прояву) дидактичного принципу систематичності та послідовності. Проте, К. Корольова вважає, що принцип систематичності передбачає встановлення міжпредметних зв’язків, включення знань за окремими предметами в єдину систему знань про світ. Міжпредметні зв’язки –

одна з особливостей змісту освіти, яка висловлюється в узгодженні навчальних програм [1].

Міжпредметні зв'язки передбачають взаємну систематизовану узгодженість: змісту освіти за різними навчальними предметами, відбір навчального матеріалу, його побудову, виходячи із загальних цілей освіти і специфіки кожного навчального предмета. Разом з тим міжпредметні зв'язки базуються на внутрішньопредметній послідовності навчальних дисциплін, а також на методах вивчення цих дисциплін.

Отже, розглядаючи сутність поняття “міжпредметні зв'язки”, можна зауважити, що встановлення зв'язків між предметами веде до формування системи знань студентів, оволодіння основами наук, розвитку пізнавальних здібностей та умінь, формування самостійності мислення студентів, підвищення ефективності та інтенсифікації навчального процесу.

У сучасній педагогіці міжпредметні зв'язки переросли в проблеми інтегрованого значення. У процесі інтегрованого навчання створюється цілісна система наукових знань, яким притаманний високий ступінь усвідомлення, мобільності та міцності. Систематичне використання міжпредметних зв'язків у навчальному процесі позитивно змінює діапазон застосування знань і вмінь, сприяє формуванню широких пізнавальних інтересів.

Список літератури:

1. Королева К. Межпредметные связи и их влияние на формирование знаний и способов деятельности учащихся / М., 1968. 217 с.
2. Лесняк Н. Міжпредметні зв'язки у формуванні мовленнєвих умінь майбутніх учителів початкових класів : дис. ...канд. пед. наук: Рівненський держ. педагогічний ін-т. Рівне, 1997. 181с.
3. Максимова В. Межпредметные связи в процессе обучения / М.: Просвещение, 1988. 189 с.
4. Фіцула М. Педагогіка : навч. посіб. для студ. вищ. пед. закладів освіти / К. : Академія, 2000. 544 с.

ТОЛЕРАНТНІСТЬ ЯК ПЕДАГОГІЧНИЙ ФЕНОМЕН

Стукаленко Зоя Михайлівна

Сучасна епоха характеризується значним зростанням ролі знань у всіх сферах життя суспільства, що вимагає нових підходів до їх усвідомлення, засвоєння та застосування. У житті світової спільноти і науковому її осмисленні глобального розгляду набуває феномен толерантності, що відповідає складним процесам міжнародного, міжконфесійного та міжкультурного спілкування народів. Толерантність стала своєрідним велінням часу, стратегії і тактики міжнародних, суспільних і міжособистісних відносин. Тому, феномен «толерантність» в реаліях сьогодення привертає увагу різні науки, галузі і області та обґрунтовано в працях видатних філософів, письменників, соціологів, політологів, педагогів та психологів. Актуальність даної проблеми як суспільного явища детермінується посиленнями процесами глобалізації світового цивілізаційного процесу. У зв'язку з цим на перший план висуваються цінності і принципи, необхідні для загального виживання і вільного розвитку такі як: етика, стратегія ненасильства, ідея терпимості до чужих поглядів і позицій, цінностей, культури тощо. Тому толерантність повинна віддзеркалювати норму соціального життя та є найважливішим утворенням духовного світу особистості, а значить, є основною складовою духовних цінностей.

На Міжнародній конференції під егідою ЮНЕСКО, яка відбулася 1996 року в Женеві були розглянуті глобальні питання щодо вироблення єдиної концепції освітніх процесів XXI століття, де проголошувалося гасло «Освіта для всіх». Доповідь видатного європейського діяча Жака Делора переконливо засвідчила про існування «міжнародної освітньої парадигми», яка наголошує на

розширенні та поглибленні соціальних зв'язків у просторі і часі. Тому, цей глобальний процес неможливий без толерантності.

Теорія сучасного наукового знання виокремлює різні підходи щодо розуміння феномену «толерантність», причиною яких очевидні різноманітні і позбавлені єдності контексти у визначенні його сутності та мають різні смислові відтінки. Так, з точки зору медико-біологічного контексту, автори під толерантністю розуміють, з одного боку, адаптацію організму до несприятливих впливів середовища, а з іншого, – витривалість організму до болю. В екологічному розумінні «толерантність» означає пластичність – здатність організмів витримувати відхилення чинників середовища від оптимальних для них та переносити несприятливий вплив того або іншого фактора середовища. В соціології – делікатність, вибачення, милостивість, співчуття, прихильність до іншого. Політична толерантність ґрунтується у прагненні до позитивної взаємодії, підпорядкування стосунків. Тож, політичні відносини у суспільстві спрямовані толерантно регулювати інтереси різних соціальних прошарків. Філософи інтерпретують зазначений феномен як готовність постійно і з гідністю сприймати особистість або річ, виявляючи при цьому терпіння, витримку, шляхетність.

З точки зору педагогіки толерантність трактується як «готовність прийняти інших такими, якими вони є, взаємодіяти з ними на засадах згоди через розвиток їхньої особистості, відкритої до сприйняття інших культур, здатної поважати багатогранність людської думки, запобігати конфліктам або розв'язувати їх ненасильницькими засобами». Толерантність в педагогіці має два аспекти. Перший – це терпимість педагога до емоційно не дуже приємних йому студентів. Саме на вироблення вміння бути терпимим повинна бути націлена методика підготовки педагога. Другий аспект – це виховання навичок толерантної поведінки у студентів [4]. Тому феномен «педагогічної толерантності» у межах запропонованого дискурсу слід розуміти як професійно важливу якість учителя, що характеризується здатністю сприймати без агресії інший спосіб життя, інші судження, характер поведінки, зовнішність і будь-які

інші особливості суб'єктів шляхом встановлення з ними відносин довіри, співпраці, компромісу, емпатії та психологічного комфорту. Проте толерантність, виступаючи насамперед як особливість світобачення, не притаманна людині від народження і може ніколи не проявитися, якщо не буде спеціально вихована, сформована. Тому, у цьому ракурсі особистість викладача вищої школи виступає своєрідним провідником толерантності в суспільство, стимулом для майбутнього вчителя. Тож, викладання у вищій педагогічній школі повинне відповідати низці вимог, що в своїй сукупності забезпечують створення і функціонування толерантного середовища взаємодії – засобу для виховання у майбутніх педагогів толерантності як вагової професійної якості. Основними дефініціями їх є: *варіативність* (зіставлення різних підходів до вирішення проблеми, де пропонуються завдання для виконання, котрі повинні розглядатися у сукупності його переваг і недоліків); *ситуативність* (вибір того чи іншого варіанту рішення, стратегії і тактики поведінки повинні оцінюватися з огляду на обставини, в яких вони застосовуються); *прогностичність* (результат певної дії повинен сприйматися як ланка у взаємодії, підґрунтям для подальшого розвитку ситуації); *конструктивність* (викладач повинен чітко усвідомлювати і контролювати свої емоції); *індивідуальний підхід* (педагог має не тільки передбачати і схвалювати вибір студентом певного індивідуального завдання та способу його вирішення. У цьому ракурсі він повинен бачити індивідуальність майбутнього вчителя, акцентувати увагу на його потенціалі та запобігати розвиток негативу, як-от: схильність до авторитаризму, бездумного й невмілого наслідування, формалізму тощо.

Отже, загальнопедагогічний контекст феномену толерантності декларує загальнолюдські якості особистості, які виражаються через послаблення її реакції на негативні фактори соціального середовища, вміння розуміти відмінний духовний стан чи інші погляди, терпимо ставитися до них і поважати гідність їх носіїв, переслідувати мету культурного з'ясування розбіжностей.

Список літератури:

1. Безюлева Г. В. Толерантность: взгляд, поиск, решение / Г. В. Безюлева, Г. М. Шеламова. – М. : Вербум – М, 2003. – 168 с.
2. Бех І. Д. Почуття цінності іншої людини як моральний пріоритет особистості / І. Д. Бех // Початкова школа. – 2001. – № 12. – С. 32 – 35.
3. Валитова Р. Р. Толерантность: порок или добродетель? / Р. Р. Валитова // Век толерантности. – 2001. – № 1. – С. 62–68.
4. Тодорцева Ю. В. Педагогіка толерантності: методичні рекомендації / Ю.В.Тодорцева. – Одеса: ПНЦАПНУ, 2004. – 90 с.
5. Педагогічна майстерність: Підручник / І. А. Зязюн, Л. В. Крамущенко, І. Ф. Кривонос та ін.; За ред. І. А. Зязюна. – К.: Вища шк., 2004. – 422 с.

Економічні науки

ГРУПУВАННЯ ВИТРАТ ЗА КОРЕСПОНДУЮЧИМИ РАХУНКАМИ

Сук Петро Леонідович

д.е.н., професор, професор кафедри обліку і оподаткування,
Відокремлений підрозділ Національного університету біоресурсів і
природокористування України “Ніжинський агротехнічний інститут”, Україна,
м. Ніжин, otmts@ukr.net

У процесі своєї діяльності підприємство здійснює витрати. Для групування, систематизації та узагальнення інформації про витрати використовують їх класифікацію.

Класифікація (з латинської мови означає classis – розряд, клас і facio – роблю, розкладаю) є системою розподілу об’єктів за відповідними ознаками на класи. Вона дає змогу формувати інформацію про витрати за окремими

групами, підгрупами і так далі залежно від потреб користувача. Витрати групують за різними ознаками. Вдало розроблена класифікація витрат дозволяє правильно їх обліковувати, аналізувати, шукати резерви їх зниження. На основі класифікації визначають склад і структуру витрат, які формують собівартість продукції, що є основою для визначення ціни продукції.

Витрати групують за елементами і статтями. Елементів витрат законодавчо встановлено п'ять: матеріальні витрати, витрати на оплату праці, відрахування на соціальні заходи, амортизація та інші операційні витрати [1]. Елемент витрат – це сукупність економічно однорідних видів витрат. Статей витрат може бути різна кількість залежно від потреб господарства.

Підприємства бувають різних типів, що впливає на класифікацію витрат в них. Існують промислові, сільськогосподарські, торгові, транспортні, будівельні та інші підприємства, які мають особливості у класифікації витрат. Так, для сільського господарства характерні такі специфічні статті витрат як насіння та посадковий матеріал, добрива, засоби захисту рослин та тварин, корми; у промисловості застосовують різні статті витрат, які пов'язані із специфікою промислових виробництв; на автотранспортних підприємствах для обчислення собівартості перевезень використовують статтю витрат “Автомобільні шини”, в будівельних організаціях – статтю витрат “Експлуатація будівельних машин та механізмів”. У торгових підприємствах – використовують статті витрат, які пов'язані з реалізацією продукції, її рекламою тощо.

У міжнародній практиці підприємства поділяють на три типи: виробничі торговельні, обслуговуючі. Так, якщо у виробничих підприємствах значна частина витрат пов'язана із запасами, у торговельних – із витратами на збут, то у обслуговуючих значну частину витрат складає вартість робочої сили, що надає послуги.

Витрати можуть групуватися за різними напрямками і ознаками: 1) для оцінки запасів та визначення фінансового результату; 2) з метою класифікації витрат для прийняття управлінських рішень; 3) для контролю і регулювання.

Під час класифікації витрат для оцінки запасів та визначення фінансового результату використовують п'ять ознак, які включають наступні витрати: вплив на фінансові результати (вичерпані і невичерпані), відношення до періоду (витрати на продукцію і витрати періоду), спосіб віднесення на собівартість продукції (прямі і непрямі), відношення до технологічного процесу (основні і накладні), сфера виникнення (виробничі і невиробничі).

З метою класифікації витрат для прийняття управлінських рішень використовують чотири ознаки: за відношенням до обсягу виробництва (постійні і змінні), за залежністю від впливу на прийняття рішень (релевантні і нерелевантні), для оцінки різних альтернативних варіантів рішень (дійсні (реальні) і можливі (уявні)), за способом визначення собівартості додаткової одиниці продукції (маржинальні і середні).

При класифікації витрат для контролю і регулювання витрати поділяють на контрольовані (регульовані) і неконтрольовані (нерегульовані).

Витрати можна класифікувати за видами діяльності. Відповідно до Плану рахунків [2] і Інструкції по його застосуванню [3] витрати відображають на рахунках 90 “Собівартість реалізації”, 91 “Загальновиробничі витрати”, 92 “Адміністративні витрати”, 93 “Витрати на збут”, 94 “Інші витрати операційної діяльності”, 95 “Фінансові витрати”, 96 “Втрати від участі в капіталі”, 97 “Інші витрати”.

У зарубіжній практиці витрати групують за трьома елементами: прямі матеріальні витрати, прямі витрати на оплату праці, виробничі накладні витрати [4, с. 27; 5].

Ефективною є класифікація витрат за кореспондуючими рахунками. У разі здійснення будь-які витрати в бухгалтерському обліку відображають за кредитом рахунків у дебет кореспондуючих рахунків.

Отож, витрати, записані з кредита рахунків 20 “Виробничі запаси” – означають матеріальні витрати, 13 “Знос (амортизація) необоротних активів” – суму амортизації, 66 “Розрахунки за виплатами працівникам” – оплату праці, 65 “Розрахунки за страхуванням” – відрахування на соціальні заходи, 372

“Розрахунки з підзвітними особами” – витрати по підзвітних сумах, 685 “Розрахунки з іншими кредиторами”, 63 “Розрахунки з постачальниками та підрядниками” – суму отриманих робіт і послуг від кредиторів, постачальників і підрядників.

Таким чином, інформація про витрати, записана з кредиту кореспондуючих рахунків, буде систематизована за статтями витрат на підприємстві. Тому не має необхідності групувати витрати декілька разів: спочатку їх відобразити на рахунках і субрахунках згідно Плану рахунків, а потім в облікових регістрах перегрупувати у статті або елементи витрат. Доцільно щоб статті витрат, відображені на рахунках, відповідали статтям в облікових регістрах. У разі необхідності витрати за статтями можна деталізувати виходячи з потреб підприємства. Субрахунки і рахунки аналітичного обліку дають можливість отримати в системі бухгалтерського обліку більш детальну інформацію про витрати.

Групування витрат за кореспондуючими рахунками дає змогу замінити класифікацію витрат за статтями та елементами витрат і видами діяльності, що сприяє спрощенню обліку, зниженню витрат на його ведення, забезпечує уніфікацію записів в облікових регістрах.

Список літератури:

1. Положення (стандарт) бухгалтерського обліку 16 “Витрати”, затверджено наказом Міністерства фінансів України від 31 грудня 1999 р. № 318, зареєстровано в Міністерстві юстиції України 19 січня 2000 р. за № 27/4248. – Режим доступу : www.rada.gov.ua.

2. План рахунків бухгалтерського обліку активів, капіталу, зобов’язань і господарських операцій підприємств і організацій, затверджено наказом Міністерства фінансів України 30 листопада 1999 р. № 291. – Режим доступу : <http://www.rada.gov.ua>.

3. Інструкція про застосування Плану рахунків бухгалтерського обліку активів, капіталу, зобов’язань і господарських операцій підприємств і

організацій, затверджено наказом Міністерства фінансів України від 30 листопада 1999 р. № 291. – Режим доступу : <http://zakon.nau.ua>.

4. Хорнгрен Ч. Т. Бухгалтерский учёт : управленческий аспект / Ч. Т. Хорнгрен, Дж. Фостер ; пер. с англ. ; под ред. Я. В. Соколова. – М. : Финансы и статистика, 1995. – 416 с.

5. Helmkamp J. G. Managerial accounting / J. G. Helmkamp. – 2 and ed. – New York etc. : Wiley, 1990. – XV – 826 p.

Педагогічні науки

МЕТОДИ ОЦІНЮВАННЯ СФОРМОВАНOSTІ ІНШОМОВНОЇ КОМУНІКАТИВНОЇ КОМПЕТЕНЦІЇ В РІЗНОРІВНЕВИХ ГРУПАХ

Супрун О.М.

Таврійський державний агротехнологічний
університет ім. Дмитра Моторного,
викладач кафедри «Іноземні мови»
ID ORCID 0000-0003-4369-712X

Сучасні тенденції розвитку вищої освіти та її переорієнтація на результат у межах компетентісного підходу, який є наслідком нового підходу до людських ресурсів, ставить нові вимоги до підготовки фахівців. Безперечно, володіння іноземною мовою на достатньому для професійного спілкування рівні залишається незмінним компонентом якісної освіти в умовах Болонського процесу. Ототожнення якості освіти із сумою знань, отриманих в процесі навчання, не відображає сучасних тенденцій освіти, адже компетентність – це інтегрована характеристика, яка є інструментом опису ефективності засвоєння конкретного виду діяльності, вона передбачає певний набір особистісних якостей, що виявляються під час реальної діяльності і стають частиною

особистого досвіду.

Аналіз досвіду викладання іноземної мови студентам немовних спеціальностей доводить, що навчальний процес ускладнюється певними чинниками, що вимагають від викладача осучаснення критеріїв та методів оцінювання досягнень студентів, адже студенти перших курсів часто мають різний рівень базової підготовки з іноземної мови. Як наслідок, сильніші студенти не мають умов для поглиблення знань, адже вони вигідно вирізняються на фоні тих, чия підготовка нижча за рівнем. Студенти ж недостатнім рівнем знань відчують дискомфорт, адже незалежно від докладених зусиль, вони не можуть отримати адекватної оцінки через те, що рівень сформованості їх комунікативних умінь залишається нижчим, ніж у інших.

Питання оцінювання комунікативної компетенції піднімалися в роботах багатьох дослідників. Серед них І. Архангельський, А. Границька, К. Інгекамп, І. Я. Лернер, Е. Пометун, К. Томлінсон., А. Хуторський. Інші дослідники вивчали особливості викладання іноземної мови в групах з різним рівнем підготовки, а саме Ю.В. Павловська, Н.В. Ломінська, К.М. Гавриленко, Л.М. Нікітюк, Дж. Белл, Дж. Скрівенер.

Варто зазначити, що викладання іноземної мови в різнорівневих групах має як недоліки, так і переваги. З одного боку, викладач стикається зі складнощами в організації процесу та в залученні всіх студентів до кожного виду роботи, адже всі студенти групи навчаються за однією програмою. Проте, саме в таких групах складаються сприятливі умови для диференціації навчання та реалізації особистісно-орієнтованого підходу. Початківці мають можливість звертатися до ширшого кола однолітків як до помічників, а не покладатися виключно на викладача, а більш обізнані студенти отримують задоволення від демонстрації своїх сильних сторін.

Кредитна система оцінювання у ВНЗ передбачає вимірювання трудомісткості студентів у просторі навчального часу [1]. Студенти досягають очікуваного викладачем результату на різних етапах, кожен зі своїми

показниками. Т.М. Канівець виокремлює такі моделі оцінювання: модель співставлення (або критеріально-орієнтоване оцінювання); модель норми (або нормо-орієнтоване оцінювання); модель розвитку (або формуюче оцінювання) [3]. В умовах викладання іноземної мови в різнорівневих групах доцільно використовувати саме модель розвитку, адже особистісно-орієнтоване оцінювання дозволяє оцінити прогрес сформованості вмінь та навичок кожного студента шляхом аналізу рівня його особистого розвитку в протягом певного відрізка часу.

Часто найбільш логічною відповіддю на питання, що саме викладач має оцінити, є мовна компетенція студентів, але насправді методи оцінювання мають враховувати набагато ширший круг питань. Звичайно, потрібно з'ясувати, що вміють студенти, але важливо також дізнатися, чого вони хочуть досягти, і чи прогресують вони у досягненні своїх цілей. Перш ніж визначати потреби тих, хто вивчає мову, необхідно врахувати вік, фонові знання, цілі навчання, соціально-культурні знання студентів тощо. Після того, як потреби студентів будуть ідентифіковані, виникає питання про те, яким методом буде вимірюватися прогрес. Перш ніж проводити поточне оцінювання, викладач повинен встановити відправну точку для студентів. Для цього найчастіше використовуються стандартизовані тести, розроблені з урахуванням вимог програми. На різних етапах навчання студенти можуть повторно скласти тест, і їхні оцінки будуть хорошим показником їхнього прогресу.

Але існує ряд недоліків таких тестів. Проблема для багаторівневого класу полягає в тому, що будь-який тест, який дозволяє сильним студентам проявляти повний спектр компетенцій, якими вони володіють, буде складним для тих, що знаходяться на нижчому рівні. Стандартизовані тести не дають відповіді на питання, чи вміє студент використовувати мову в реальній ситуації, і нічого не кажуть стосовно його соціокультурних знань.

Безперечно, оцінювання є невід'ємним елементом у навчальному процесі, проте функції оцінювання не обмежуються тільки констатацією рівня навченості. Оцінювання виступає також засобом стимулювання навчальної

діяльності, позитивної мотивації до навчання, а також впливу на особистість студентів. Саме завдяки об'єктивному оцінюванню у студентів формується адекватна оцінка власних досягнень, воно також стимулює їх критично ставитися до власних успіхів чи невдач в процесі вивчення іноземної мови [2].

У групах, де навчаються студенти з різними здібностями та, що не менш важливо, з різними потребами, виникає необхідність розробки таких інструментів оцінювання, що відповідатимуть їхнім особистим потребам, адже якість навчання суттєво підвищується, якщо викладання відповідає індивідуальним особливостям студентів, їх готовності поглиблювати власні знання та вдосконалювати навички.

Отже, визначення критеріїв сформованості компонентів комунікативної компетентності, їхнє уточнення під час навчання повинне забезпечити оцінювання та самооцінювання досягнутого рівня комунікативної компетентності студентів, визначити недоліки їх підготовленості до продуктивної комунікації та підвищити їх мотивацію до формування комунікативної компетентності.

Таким чином, правильно застосоване оцінювання може спонукати студентів працювати для досягнення навчальних цілей курсу, заохочувати до інтенсивнішої навчальної діяльності, спрямовуючи її на досягнення запланованих результатів та оперативно надаючи відображення результатів. Модернізація освіти має здійснюватися за об'єктивними, зрозумілими та особистісно значущими для студентів, викладачів та організаторів навчального процесу принципами і критеріями. Лише за умови інтеграції внутрішніх зусиль студента та зовнішньої дії цілеспрямованого навчального процесу можлива зацікавлена та ефективна діяльність учасників навчального процесу для отримання високої якості навчання.

Список літератури:

1. Добротвор О. В. Методи оцінювання комунікативної компетентності / Олена Вікторівна Добротвор. // Науковий вісник кафедри ЮНЕСКО Київського національного лінгвістичного університету. Філологія, педагогіка, психологія. –

2013. – Вип. 26. – С. 239-243.

2. Євтух М. Б. Інноваційні методи оцінювання навчальних досягнень : моногр. / М. Б. Євтух, Е. В. Лузік, Л. М. Дибкова. — К. : КНЕУ, 2010. — 248 с.

3. Канівець Т.М. Основи педагогічного оцінювання: [навчально-методичний посібник] / Т.М. Канівець. – Ніжин: Видавець ПП Лисенко М.М., 2012. — 102 с.

4. Лаптінова Ю. Процес навчання англійської мови у групах з різним рівнем мовленнєвої підготовки / Юлія Лаптінова. // Людинознавчі студії. Серія «Педагогіка». – 2017. – Вип. 5/37. – С. 79–88.

5. Лисак Г.О. Контроль навчальних досягнень студентів в умовах кредитно-трансферної системи навчання / Г.О. Лисак // Вісник Запорізького національного університету. – 2008. – № 1. – С. 157-162.

6. Treko N. The Big Challenge: Teaching Large Multi-Level Classes / Nevila Treko. // Academic Journal of Interdisciplinary Studies. – MCSER-CEM Sapienza University of Rome. – № 4. – Vol. 2. – P. 243-251.

Інші професійні науки (технічні науки)

ДОСЛІДЖЕННЯ ПРОЦЕСІВ ЗНЕСОЛЕННЯ СЛАБОМІНЕРАЛІЗОВАНИХ ВОД ПРИ ВИКОРИСТАННІ МЕТОДІВ НАНОФІЛЬТРАЦІЇ

Супрун А.С.

Трус І.М.

к.т.н.

Крисенко Т.В.

к.т.н., доцент

Національний технічний університет України «Київський політехнічний
інститут» пр. Перемоги, 37, Київ-56, 03056

e-mail: sup-sup@ukr.net

Наразі спостерігається погіршення якості води в природних джерелах, крім того встановлюються більш жорсткі вимоги до якості питної води. Внаслідок чого нанофільтраційні мембрани мають величезні перспективи при застосуванні їх у системах підготовки питної води [1]. Особливо ефективний процес нанофільтрації при обробці вод з високими показниками кольоровості. Для широкомасштабного застосування мембранних технологій зворотного осмосу і нанофільтрації необхідно спрощення і здешевлення технологій очищення води, підвищення їх надійності та ефективності.

В роботі було вивчено процеси очищення слабомінералізованих вод при використанні нанофільтраційної мембрани ОПМН–П в статичних умовах при перемішуванні розчину. При проведенні досліджень використовували київську водопровідну воду, яка мала наступні характеристики: $J = 4,1$ мг-екв/дм³, $C(\text{Ca}^{2+}) = 3,0$ мг-екв/дм³, $C(\text{Mg}^{2+}) = 1,1$ мг-екв/дм³, $L = 3,8$ мг-екв/дм³, $C(\text{SO}_4^{2-}) = 0,57$ мг-екв /дм³, $C(\text{Cl}) = 0,54$ мг-екв/дм³, $\text{pH} = 7,8$. В результаті проведених досліджень було встановлено, що продуктивність мембрани зменшується зі збільшенням ступеню відбору перміату та зростає при підвищенні робочого тиску в межах від 0,3 до 0,4 МПа. При фільтруванні водопровідної води при робочому тиску 0,4 МПа через нанофільтраційну мембрану ОПМН–П відбулось зниження продуктивності від 12,95 до 7,08 дм³/м² год, тобто на 5,87 дм³/м² год. При тиску 0,3 МПа при збільшенні ступеню відбору перміату від 10 до 70% ця різниця була значно менша і становила 3,77 дм³/м² год. Очевидно, що при підвищенні тиску від 0,3 до 0,4 МПа, підвищенні осмотичного тиску розчину та збільшенні в ньому концентрації солей відбувається значно більше ущільнення мембрани (табл. 1).

При очищенні водопровідної води при робочих тисках 0,30, 0,35 та 0,40 МПа відбувається зниження концентрації сульфатів, лужність та жорсткість води знижуються в першій пробі перміату при ступені відбору перміату 10 %. При збільшенні ступеню відбору перміату до 70 % дані параметри зростають в порівнянні з першою пробою перміату. Отже, при збільшенні концентрації гідрокарбонат аніонів та іонів кальцію і магнію

спостерігається зниження селективності мембрани при всіх тисках. Концентрація хлоридів в усіх пробах перміату становить 0,54 мг-екв/дм³, тобто така ж як і у вихідному розчині. Селективність мембрани ОПМН–П по сульфатах та іонах жорсткості при фільтруванні водопровідної води наведена в таблиці 2.

Таблиця 1 – Залежність продуктивності нанофільтраційної мембрани ОПМН–П від ступеню відбору перміату при фільтруванні водопровідної води (I) та модельного розчину (II)

Z, %	J, дм ³ /м ² ·год					
	I			II		
	P, МПа					
	0,30	0,35	0,40	0,30	0,35	0,40
10	10,01	11,80	12,95	4,58	5,59	8,17
20	7,92	10,41	10,83	4,42	5,36	7,58
30	7,37	9,15	9,83	4,35	5,26	7,27
40	7,08	8,43	8,85	4,21	5,15	7,17
50	6,63	7,92	8,43	4,15	4,96	6,89
60	6,40	7,58	7,92	4,11	4,87	7,08
70	6,24	6,80	7,08	4,08	4,78	6,80

Таблиця 2 – Залежність селективності мембрани по сульфатах (I) та іонах жорсткості (II) від ступеню відбору перміату

Z, %	R, %					
	I			II		
	P, МПа					
	0,30	0,35	0,40	0,30	0,35	0,40
10	78,2	81,7	87,1	38,5	39,7	41,0
20	69,5	71,4	74,0	25,0	26,3	27,7
30	66,0	67,2	68,8	20,1	21,5	23,0
40	62,6	64,1	65,1	19,6	21,1	22,0
50	62,6	64,6	65,5	20,3	22,0	22,5
60	64,4	66,7	68,1	21,3	24,2	25,8
70	68,7	69,2	70,1	24,2	26,6	28,4

Отже, селективність мембрани по хлоридах та гідрокарбонат аніонах близька до нуля. При цьому селективність по сульфатах при фільтруванні водопровідної води в першій пробі сягає 78 – 87 % і в подальшому зі збільшенням ступеню відбору перміату знижується до 63 – 70 %. По іонах

жорсткості селективність мембрани лише в першій пробі перевищує 40 %, а при збільшенні ступеню відбору перміату знижується до значень < 29 %.

Отже, при нанофільтраційному очищенні слабомінералізованих вод відбувається їх опріснення за рахунок вилучення сульфатів та часткового пом'якшення води. Хлориди та гідрокарбонати нанофільтраційною мембраною практично не затримуються.

Утворені концентрати доцільно очищати за рахунок висадження сульфатів та пом'якшення при застосуванні реагентних методів [2, 3].

Список літератури:

1. Гомеля М.Д. Нанофільтраційне опріснення слабомінералізованих вод / М. Д. Гомеля, І. М. Трус, В. М. Грабітченко // Вопросы химии и химической технологии. – 2014. – № 1. – С. 98-102.
2. Gomelya M.D. Application of aluminium coagulants for the removal of sulphate from mine water // M.D. Gomelya , I.M. Trus, T.O. Shabliy // Chemistry & Chemical Technology. – 2014. – 8 (2). – P. 197-203.
3. Gomelya, N.D., Trus, I.N., Nosacheva, Y.V. Water purification of sulfates by liming when adding reagents containing aluminum // Journal of Water Chemistry and Technology Volume 36, Issue 2, 2014, Pages 70-74.

Педагогічні науки

ВИКОРИСТАННЯ ЗАСОБІВ МАСОВОЇ ІНФОРМАЦІЇ НА ЗАНЯТТЯХ З ІНОЗЕМНОЇ МОВИ

Суровцова А.В.

Сумський державний університет

surovtsova.anet@ukr.net

Науковий керівник- канд. філол. наук, старший викладач *Куліш В.С*

Завдання: 1. Дослідити значення використання засобів масової інформації на заняттях. 2. Визначити види інформаційних технологій, які можуть використовуватись в навчальному процесі. 3. На наглядному прикладі виявити ефективність застосування ЗМІ.

Об'єктом дослідження є процес навчання та викладання іноземної мови, в свою чергу **предметом** дослідження є новітні технології, як засіб вдосконалення процесу та освоєння предмета.

На сучасному етапі, мова є найпоширенішим видом спілкування, без якого в принципі не існує людства. Через постійні зміни в науці змінюються вимоги до кожного сучасного вчителя, який в наші дні цінується не тільки майстерністю та гарним знання в області викладання, а й тим на скільки педагогічно та вміло він використовує новітні технології у викладанні [2, с.38-49].

Живучи в часи розвиваючих технологій, кожного дня люди можуть отримувати величезний потік інформації в сфері політики, мистецтва та науки. Та відомо, що найголовнішим джерелом є Інтернет, радіо, телебачення, газети та журнали, які можна назвати єдиним поняттям "ЗМІ".

Засоби масової інформації охоплюють «традиційні» мовні ЗМІ, на зразок телебачення, радіо, кіно, компакт-дисків або DVD-дисків; друковані ЗМІ та інші інформаційні ресурси, зокрема Інтернет разом з іншими віртуальними послугами на зразок World Wide Web. Засоби масової інформації є важливими і набули надзвичайної значущості в нашому суспільстві, тепер навіть важко уявити собі життя без телебачення, електронної пошти, сайтів обміну відео-інформацією, інтернет-порталів новин або блогів.

Головною причиною створення "Мас-медіа" стала необхідність в обізнаності інформації. Головною метою засобів масової інформації є вплив на суспільну думку. В свою чергу, С. Г. Корконесенко виокремлює 5 сфер діяння ЗМІ: педагогічну, економічну, політичну, духовно-ідеологічну та соціальну. В кожній із цих сфер засоби масової інформації виконують свою роль:

1. Розвиваючу; - перелік;

2. Виробничо-економічну;
3. Регулюючу;
4. Духовно-ідеологічну;
5. Інформаційно-комунікативну.

По способу передачі, засоби масової інформації поділяються на :

1. Візуальні (зорові) – преса;
2. Аудитивні (слухові) – радіо;
3. Аудиовізуальні (слухо-зорові) – телебачення, Інтернет [4].

Також ЗМІ можна поділити на печатні та електронні. До печатних відносяться: журнали та газети, а до електронних: Інтернет видання, радіо, телебачення. Усі ці види ЗМІ є необхідними для людського життя, через високу необхідність в інформуванні подій. Окрім базової інформації до функцій ЗМІ можна додати функцію формування громадської думки, здійснення ідеологічного впливу держави, а також встановлення зворотнього зв'язку. Найбільш популярним видом встановлення зв'язку є найпоширеніший та найсприйнятливіший серед суспільства - телебачення.

Застосування засобів масової інформації на заняттях з іноземної мови, збільшується з кожним днем. Завдяки інформаційним технологіям, вчителі можуть використовувати різноманітні медіа файли для більшого розуміння інформації, збільшення словникового складу мови, різноманітності викладання предмета та найголовнішою перевагою є підвищення інтересу до даної дисципліни [3, с.205]

Процес навчання в загальноосвітній школі – це цілеспрямована взаємодія вчителя і учня, що постійно змінюється, у ході якої розв'язуються задачі освіти, виховання та загального розвитку учнів. Використання спеціальних інформаційних технологій впливає на процес сприйняття навчального матеріалу та, врешті-решт, впливає на ефективність навчального процесу.

На сьогодні, впровадження комп'ютерної системи, технологій мультимедійного оснащення та глобальної інформаційної мережі Інтернет, має великий вплив на систему освіти, викликаючи різноманітні методи викладання

іноземних мов. Перед сучасним вчителем стоїть проблема пошуку нового навчального інструменту. У своїй педагогічній практиці, я дійшла висновку, що в сучасних умовах, враховуючи достатньо велику зацікавленість учнів до інформаційних технологій, це можна використовувати, як потужний інструмент для розвитку та мотивації на уроках іноземної мови.

Результат навчання залежить від вправного комбінування, використання методів та форм навчального та виховного процесу. Про це наголошував видатний український педагог та письменник А. С. Макаренко, він говорив: «Ніякий педагогічний засіб, навіть загальноприйнятий, яким зазвичай у нас вважається і навіювання, і пояснення, і розмова, і громадський вплив, не може бути визнано абсолютно корисним. Найкращий засіб обов'язково буде поганим» [5] Згідно з його словами в процесі проведення уроку, вчитель повинен впроваджувати різні прийоми у викладанні предмету, беручи до уваги персональні якості дітей, характер поведінки всього класу чи окремих учнів.

В останні роки все частіше піднімається питання про використання нових інформаційних технологій. До цього відносяться не тільки сучасні технічні пристрої, але й новий вид викладання та індивідуальний підхід до цього. Використання мультимедійних пристроїв допомагає індивідуально та унікально підійти до викладання, забезпечуючи широке розуміння та заохочення до предмету, що є дуже важливим. Вивчення іноземної мови за допомогою комп'ютерної техніки викликає великий інтерес у дітей.

Існуючі на сьогоднішній день записи дозволять виводити на екран комп'ютерну інформацію у вигляді тексту, звуку та відео зображення. Завдяки виведенню інформації чи завдання на мультимедійний екран, організує самостійну роботу кожного учня. Інтегрування звичайного уроку з комп'ютером, допомагає викладачу перекласти частину своєї роботи на електронній пристрій, створюючи при цьому хід уроку стає більш інтенсивним та ефективним. Але слід зауважити, що комп'ютер не замінює вчителя, а тільки доповнює його. Підбір учбової програми, перш за все залежить від поточної теми уроку, рівня підготовки учнів та їх можливостей [1, с.123].

Отже, модернізація сучасної освіти не може обійтися без впровадження інформаційних технологій навчального процесу. Використання комп'ютерних технологій дає поштовх до розвитку нових форм традиційних видів діяльності учнів, що веде до досягнення більш високого рівня. Робота з комп'ютером повинна бути організована так, що з перших же уроків початкового ступеня навчання, вона стала потужним педагогічним засобом формування мотиваційної діяльності школярів, засобом підтримки подальшого розвитку та інтересу до досліджуваного предмету. Правильно поставлена програма навчання дітей з комп'ютером буде сприяти розширенню самостійної роботи учня, як на уроці, так і в позакласний час. Окрім мультимедійного оснащення, комп'ютер є головним джерелом підготовки тестування, моніторингу та тренінгів, розробки власних комп'ютерних уроків та презентацій. Також необхідно зазначити, що використання новітніх технологій не виключає стандартну форму освіти, а тільки доповнює її та урізноманітнює.

Список літератури:

1. Андреева В. М., Григораш В. В. Настільна книга педагога / В. М. Андреева, В. В. Григораш - Х. : Основа, 2006. - 352 с.
2. Грецька О. О. Використання електронних енциклопедій у навчанні іноземних мов / О. О. Грецька // Іноземні мови. - 2002. - № 2. - С. 38-40.
3. Зубов А. В., Зубова И. И. Информационные технологии в лингвистике / А. В. Зубов, И. И. Зубова - М. : Академия. - 2004. – с.208
4. Корконосенко С.Г. Основи викладання журналістики . Електронний ресурс, режим доступу: https://edu.semgu.kz/ebook/umm/40df9059-da73-11e4-b960-f6d299da70ee1_osnovy_zhurnali.pdf.
5. Макаренко А.С. Педагогічні Роботи. Том1. Електронний ресурс, режим доступу: <http://www.klex.ru/icg>

АНАЛІЗ БАНКРУТСТВА КОРПОРАЦІЙ ЗА МОДЕЛЛЮ БІВЕРА НА ПРИКЛАДІ ПАТ «КИЇВХЛІБ»

Таранік Т.С.

студ. 5 курсу, спец.071 «Облік і оподаткування»

ДВНЗ КНЕУ ім. Вадима Гетьмана, м. Київ

Самборська-Музичко Ю.О.

к.е.н, доцент кафедри обліку в

кредитних і бюджетних установах та економічного аналізу

ДВНЗ КНЕУ ім. Вадима Гетьмана, м. Київ

Тема банкрутства та аналіз банкрутства стає все більш актуальною для українських підприємств. Актуальність полягає у тому, що через невміння передбачати кризові ситуації призводить до неспроможності підприємства здійснювати платежі, фінансувати власну господарську діяльність або своєчасно виконувати вимоги кредиторів, що стає причиною банкрутства. Крім того, Україна перебуває в умовах безперервних економічних змін, реформ, змін у внутрішньому ряду галузей. Саме тому було розроблено ряд методів аналізу та діагностики банкрутства, щоб допомогти підприємствам та компаніям контролювати, передбачати та запобігати кризові ситуації.

З метою визначення однозначних підходів під час аналізу фінансово-господарського стану підприємств на предмет виявлення ознак неплатоспроможності підприємства та дій з приховування банкрутства, фіктивного банкрутства чи доведення до банкрутства було розроблено «Методичні рекомендації щодо виявлення ознак неплатоспроможності підприємства та ознак дій з приховування банкрутства, фіктивного банкрутства чи доведення до банкрутства» від 17 січня 2001 року №10 [1]. Серед великої кількості показників, що розраховуються для визначення платоспроможності,

рекомендації пропонують застосувати коефіцієнт Бівера, для прогнозування можливого банкрутства.

П'ятифакторна модель Бівера містить наступні індикатори та відповідна нормативні значення: *коефіцієнт Бівера* (Благополучні підприємства: 0.4-0.45; для компаній, що збанкрутують протягом п'яти років: 0.17; для компаній, що збанкрутують протягом року: -0.15); *рентабельність активів* (Благополучні підприємства: 6-8; для компаній, що збанкрутують протягом п'яти років: 4; для компаній, що збанкрутують протягом року: -22); *фінансовий леверидж* (Благополучні підприємства: <37; для компаній, що збанкрутують протягом п'яти років: <50; для компаній, що збанкрутують протягом року: <80); *коефіцієнт поточної ліквідності (покриття)* (Благополучні підприємства: <3.2; для компаній, що збанкрутують протягом п'яти років: <2; для компаній, що збанкрутують протягом року: <1); *коефіцієнт покриття активів чистим оборотним капіталом* (Благополучні підприємства: 0.4; для компаній, що збанкрутують протягом п'яти років: <0.3; для компаній, що збанкрутують протягом року: <0.06).

Проаналізуємо дану модель на прикладі ПАТ «Київхліб», оскільки воно є найбільшим столичним виробником хліба, хлібобулочних та кондитерських виробів, що вже понад 85 років утримує провідні позиції у галузі вітчизняного хлібопечення (табл.1). Так як дана корпорація займається виробництвом соціально значущих продуктів харчування, то попит на дану продукцію не є суттєво еластичним. Проте ПАТ «Київхліб» виробляє і продукцію більшої категорії, від якої покупці можуть відмовитись в умовах значущих змін в економіці, що свідчить про чутливість до соціальних змін.

Найбільш вразливими показниками за даними 2017 року є рентабельність активів та фінансовий леверидж, що підпали під 3 групу. Для покращення рентабельності ПАТ «Київхліб» необхідно скоротити витратні статті шляхом зменшення можливо транспортних витрат, налагодження системи збуту, підвищення продуктивності праці, скорочення витрат на виробництво своєї продукції та реалізації. Показник фінансового левериджу показує, що

корпорації необхідно збільшити власні активи, для того, щоб мати змогу за потреби розрахуватись зі своїми зобов'язаннями, без порушення своєї господарської діяльності.

Таблиця 1

Модель банкрутства Бівера на прикладі ПАТ «Київхліб»

Коефіцієнт	2016	2017	Відхилення	Характеристика
Коефіцієнт Бівера	0.38	0.3	-0.08	2 група
Рентабельність активів, %	2.4	2.5	0.1	3 група
Фінансовий леверидж, %	76	78	2	3 група
Коефіцієнт поточної ліквідності (покриття)	1.27	1.08	-0.19	2 група
Коефіцієнт покриття активів чистим оборотним капіталом	0.02	-0.06	-0.08	2 група

Коефіцієнт Бівера свідчив що у 2016 року ПАТ «Київхліб» входив до 1 групи, тобто благополучних підприємств. Проте на 2017 рік цей показник трохи погіршився і потрапив до 2 групи. Це означає, що у підприємства зменшується доля власних коштів, у порівнянні із залученими. Якщо таке зменшення набиратиме тенденцію, то підприємству загрожує банкрутство.

Підсумувавши усі вищерозраховані показники, можна сказати, що ПАТ «Київхліб» знаходиться у зоні ризику банкрутства протягом п'яти наступних років. Управлінцям даного суб'єкта господарювання необхідно вжити управлінські реформи щодо діяльності підприємства та звернути особливу увагу на показники фінансового левериджу та рентабельності, щоб попередити негативні наслідки.

Список літератури:

1. Методичні рекомендації щодо виявлення ознак неплатоспроможності підприємства та ознак дій з приховування банкрутства, фіктивного банкрутства чи доведення до банкрутства: від 26.10.2010. [Електронний ресурс] – Режим доступу до ресурсу: <https://zakon.rada.gov.ua/rada/show/v0014665-06>.

2. Офіційний сайт «Агентства з розвитку інфраструктури фондового ринку України» [Електронний ресурс]. – Режим доступу: <https://smida.gov.ua>.

АНАЛІЗ ОСОБЛИВОСТЕЙ РОЗРОБЛЕННЯ ПРОГРАМНОГО ЗАСТОСУНКУ ДЛЯ СИСТЕМИ ДИСТАНЦІЙНОГО НАВЧАННЯ

Творошенко І.С.

кандидат технічних наук, доцент кафедри інформатики,
Харківський національний університет радіоелектроніки,
e-mail: iryna.tvoroshenko@nure.ua,

Матвійчук С.П.

студент групи ІНФ-15-1,
Харківський національний університет радіоелектроніки

Розроблення програмного застосунку системи дистанційного навчання закладу вищої освіти передбачає наявність сучасних процесів навчання, що розділяють на три складові [1]:

- отримання теоретичних знань;
- отримання практичних навичок;
- контроль отриманих знань і навичок.

Навчання включає аудиторні заняття (лекції, семінари, практичні та лабораторні заняття) та самостійну підготовку. Контроль отриманих знань і умінь здійснюється шляхом здачі заліків та іспитів, як проміжний контроль проводиться тестування. На сьогодні важливим етапом у розвитку освіти є оптимізація часу, відведеного на самостійну підготовку.

Сучасні студенти під час підготовки до занять все менше часу проводять в бібліотеках та читальних залах закладів вищої освіти, де вони мали б можливість поспілкуватися із викладачами. Все частіше використовується мережа Інтернет для отримання інформації з різних тем.

Таким чином, завданням розробника програмного застосунку для системи дистанційного навчання є поєднання традиційних способів навчання з

сучасними засобами отримання інформації, що значно полегшить роботу студентів та викладачів.

Аналізуючи особливості сучасної освіти, необхідно детально розглянути процес навчання студентів та формування навчальних дисциплін.

Навчальні дисципліни розробляються викладачами закладу вищої освіти на основі навчальних планів та освітніх програм.

У закладах вищої освіти практикують використання двох форм навчання: очну та заочну. Розробників програмного застосунку для системи дистанційного навчання, у першу чергу, цікавить відношення годин аудиторних занять до годин самостійної підготовки студентів при тій або іншій формі навчання. Очевидно, що застосування сучасних інформаційних технологій необхідно використовувати для заочної форми навчання.

В останні десятиліття з'явилася нова проблема розвитку освіти: знання старіють кожні три – п'ять років, а технологічні знання – кожні два – три роки. Обсяг знань випускників закладів вищої освіти подвоюється кожні три – чотири роки. Якщо не змінювати освітніх технологій, то якість підготовки фахівців буде об'єктивно відставати від вимог ринку праці. Засвоєння знань студентами за допомогою сучасних інформаційних технологій відбувається швидше, ніж із використанням звичайних технологій [2].

Сучасні комп'ютерні технології здатні забезпечити передачу знань та доступ до різноманітної навчальної інформації ефективніше, ніж традиційні засоби навчання. Крім того, застосування нових технологій підвищує зацікавленість молоді до процесу навчання.

Слід зазначити, що системи дистанційного навчання особливих вимог до комп'ютерного забезпечення не висувають, а налаштовані так, що навчально-методичні матеріали оновлюють автоматично за допомогою Інтернет.

Ще однією важливою перевагою дистанційних технологій є вартість навчання. Наприклад, керівництво компанії Microsoft вважає, що вартість мережевого навчання може знизитися як мінімум удвічі в порівнянні з традиційним навчанням, оскільки викладач має змогу проводити заняття,

перебуваючи, де завгодно. Таким чином, роль викладача має консультативне значення, звільняючи для педагога час для наукової діяльності.

Слід зазначити, що останнім часом особливу значимість набувають web-системи адаптивного навчання, що адаптуються до знань і здібностей студента, такі системи мають певні переваги [1]:

- дозволяють зменшити непродуктивні витрати праці викладача;
- стимулюють навчання студентів, що змінює провідну роль викладача;
- передбачають диференційований підхід до студентів, який ґрунтується на визнанні того факту, що у різних студентів початковий досвід та рівень знань в одній області різні (студент приходить до процесу оволодіння новими знаннями зі своїм власним інтелектуальним багажем, який і визначає ступінь розуміння ним нового матеріалу та його інтерпретацію);
- зводять на новий рівень контроль та оцінювання результатів навчання;
- гарантують безперервний зв'язок у відносинах «викладач – студент»;
- сприяють індивідуалізації навчальної діяльності;
- підвищують мотивацію отримання знань індивідуальним підходом;
- сприяють розвитку продуктивних, творчих функцій мислення, зростанню інтелектуальних здібностей, формуванню операційного мислення.

Серед найбільш поширених систем дистанційного навчання можна виділити такі [2]: IBM Lotus Learning Management System, IBM Lotus Workplace Collaborative Learning, WebCT Campus Edition; WebCT Vista 3.0, BlackBoard, Прометей, Moodle, eLearning 3000, WebTutor, Adobe Connect Training, Microsoft Learning Gateway, Віртуальний Університет.

Кожна із зазначених систем дистанційного навчання має свої переваги та недоліки. Наприклад, такі важливі для навчання функції, як підтримка формування звітності, розробка та модифікація розкладів, синхронізація календарів підтримуються не всіма програмними застосунками.

Для автоматизації системи дистанційного навчання дуже важливими є функції управління бюджетом, контроль оплати праці та навчання, інтеграція із платіжними системами, облік внутрішніх та зовнішніх транзакцій, інтеграція з

системами виставлення рахунків. Більшість із існуючих дистанційних систем не підтримують цих можливостей.

У час глобальної інформатизації усіх сфер життя особливо важливою є підтримка передових технологій та заохочення користувачів до роботи та навчання у дистанційних системах із організацією інтерактивної взаємодії. Наприклад, проведення on-line зустрічей, презентацій, переговорів, нарад, а також організація web-конференцій, доповідей, лекцій, навчальних семінарів та тренінгів. Слід зазначити, що чим більше функцій система здатна адекватно підтримувати, тим дорожча її вартість. Окрім цього, на ціну впливає також популярність компанії-розробника та розповсюдженість платформи.

Метою даної роботи є розроблення моделі програмного застосунку для управління процесом дистанційного навчання.

Програмна платформа повинна передбачати декілька рівнів доступу, а саме: студент, викладач, адміністратор, у повній мірі виконувати необхідний функціонал для цих користувачів, передбачати зручні можливості виконати ту чи іншу дію для кожного із користувачів, мати зрозумілий інтерфейс.

Загальний опис моделі, що має бути розробленою, такий: студент реєструється в системі та має можливість записатися на будь-яку дисципліну, переглянути інформацію про власні оцінки, надати особисту інформацію.

У свою чергу викладач повинен організувати все необхідне для зручного вивчення дисципліни студентами (завантажити необхідну літературу, розробити найбільш зручну структуру дисципліни, що вивчається) та мати можливість оцінити рівень студентів.

Адміністратор повинен виконувати організаційну роботу та управляти системою, відслідковувати існуючу інформацію в мережі, мати можливість видалити чи відредагувати її за необхідністю.

Детальний опис передбачених функцій для кожного користувача такий:

а) для студента:

- 1) можливість зареєструватися у системі;
- 2) можливість записатися на певну дисципліну;

- 3) сортування доступних дисциплін за певним критерієм;
- 4) переглянути перелік дисциплін (на яких студент навчається або навчався раніше), уточнити рівень своєї успішності;
- 5) можливість завантажити або переглянути матеріали дисципліни;
- 6) можливість завантажити вирішення певного завдання;
- 7) надати особисту інформацію;
- б) для викладача:
 - 1) можливість розділити дисципліну на теми;
 - 2) можливість завантажити завдання або літературу;
 - 3) можливість перевірити роботу, оцінити її та залишити коментарі;
 - 4) можливість переглянути успішність студента;
- в) для адміністратора:
 - 1) можливість зареєструвати викладача в системі;
 - 2) можливість створити нову дисципліну та закріпити її викладача;
 - 3) можливість оновити чи видалити існуючу дисципліну у системі;
 - 4) можливість заблокувати чи розблокувати студента.

Не менш важливою є можливість для усіх користувачів системи змінити мову інтерфейсу, що дозволить використовувати застосунок іноземцями.

У подальшій перспективі заплановано розширити та вдосконалити реалізовану функціональність, зокрема, реалізувати систему повідомлень для користувачів системи, яка буде спрацьовувати при виконанні тієї чи іншої дії, що є важливою для певного користувача системи, а також створити мобільну версію системи, що передбачить доступ до навчальних матеріалів в будь-якому місці географічного розташування, наприклад, у транспорті, на відпочинку, і дозволить максимально ефективно розподіляти час користувачам системи.

Список літератури:

1. Аузіна М.О., Голуб Г.Г., Возна А.М. Система комплексної діагностики знань студентів: навчальний посібник. Львів: Львівський банківський інститут НБУ, 2002. 38 с.

2. Психология дистанционного обучения [Электронный ресурс]. – Режим доступа: <http://www.distance-learning.ru>.

Інші професійні науки (Технічні науки)

ПРО РОЗРОБЛЕННЯ ПРОГРАМНОГО ЗАСТОСУНКУ ДЛЯ ЗАДАЧІ ЛОГІСТИКИ ЗАСОБАМИ ГЕОІНФОРМАЦІЙНИХ ТЕХНОЛОГІЙ

Творошенко І.С.

кандидат технічних наук, доцент кафедри інформатики,
Харківський національний університет радіоелектроніки,
e-mail: iryna.tvoroshenko@nure.ua,

Теслева К.О.

студентка групи ІНФ-15-1,
Харківський національний університет радіоелектроніки

Розвиток транспортної інфраструктури є однією з найбільш актуальних проблем в сучасному суспільстві. Інформаційна логістична система є складною інтегрованою системою, яка організовує облік, контроль, планування, закупівлі, постачання та розподіл матеріально-технічних ресурсів. Основною її метою є планування потреб в ресурсах та контроль за їх наявністю на складах.

Враховуючи, що геоінформаційні системи та технології мають необхідний набір інструментів та методів для аналізу та використання просторової інформації, то в транспортній галузі вони давно підтвердили свою ефективність завдяки можливості будувати оптимальні маршрути як для окремих перевезень, так і для цілих транспортних систем, в масштабі окремого міста або цілої країни. При цьому можливість використання найбільш актуальної інформації про стан дорожньої мережі та пропускної здатності дозволяє будувати дійсно оптимальні маршрути.

Слід зазначити, що логістичні та транспортні послуги – це класичні для геоінформаційних систем навігаційні задачі, пов'язані з оптимізацією маршрутів, моніторингом місцезнаходження транспортних засобів. Логістичні компанії, які керують великим парком в сотні і тисячі транспортних засобів не можуть ефективно управляти ними без заснованої на геоінформаційних технологіях системи диспетчеризації та планування перевезень.

Крім того, побудова та оптимізація маршрутів на існуючій дорожній мережі у великих містах це одне із основних завдання сьогодення.

Таким чином, управління парком транспортних засобів – це завдання, що стоїть перед комерційними перевізниками, які здійснюють замовлене транспортування вантажів і пасажирів (таксі), перед мережевими торговими компаніями, збутовими підрозділами нафтових компаній, а також компаніями, які торгують по каталогах і через інтернет-магазини. Його мета – знизити загальні витрати на транспортування і прискорити виконання замовлень.

Встановлено, що на ринку вантажоперевезень спостерігається значне посилення конкуренції. Постійно з'являються нові служби доставки та транспортні компанії, що пропонують свої послуги споживачам. Найбільше посилення конкуренції відбулося на ринку автомобільних вантажоперевезень, де спостерігаються найвищі темпи зростання серед всіх видів перевезень. При цьому не всі транспортні компанії можуть надавати послуги на належному рівні, в результаті чого на ринку залишаються найбільш професійні гравці або відбувається укрупнення та злиття служб доставки для того, щоб підвищити якість транспортно-експедиторських послуг.

Виявлено, що основним недоліком транспортних підприємств є те, що у системах управління вантажоперевезеннями не використовуються новітні інформаційні технології, немає електронної бази даних, у якій зберігаються документи, договори з клієнтами та інше.

Отже, застосування геоінформаційних систем на автотранспортних підприємствах зможе істотно підвищити ефективність, забезпечити швидкісний та більший обсяг перевезень.

Встановлено, що діяльність будь-якого підприємства або організації супроводжується обробкою та переміщенням великої кількості даних. І саме від швидкості обробки та передачі інформації безпосередньо залежить успіх діяльності підприємства. Геоінформаційна система допоможе підвищити ефективність роботи як малих підприємств, так і найбільших промислових і транспортних об'єктів.

Крім того, геоінформаційна система дає транспортним підприємствам набагато більше, ніж просто карти. Дана система є критично важливим компонентом діяльності та може використовуватися практично у всіх виробничих і управлінських процесах. Робота з просторовою інформацією допомагає отримати нові знання, виявити приховані причини тих або інших явищ та подій, моделювати та прогнозувати процеси і швидко приймати правильні рішення [1]. На сьогодні геоінформаційна система розглядається як платформа, що об'єднує такі процеси: управління технічним обслуговуванням та майном, проектування, диспетчеризацію. Логістичні компанії, які управляють великим або малим парком транспортних засобів не можуть ефективно управляти ними без системи диспетчеризації та планування перевезень розроблених на основі геоінформаційних технологій.

Слід зазначити, що класичною задачею знаходження найкоротшого маршруту є задача доставки вантажу з пункту А в пункт Б. Вона вирішується, наприклад, модулем Network Analyst. Для її вирішення необхідно мати зв'язну і топологічно коректну дорожню мережу. У програмних продуктах компанії ESRI ця задача вирішується за допомогою присвоєння кожній дузі та кожному вузлу мережі мережевої ваги. Це може бути як реальний параметр, наприклад, середній час проходження ділянки, так і значення вагової функції, що враховує пропускну здатність, витрати палива і будь-які інші параметри. Крім того, система дозволяє використовувати мережеві прапорці, що показують можливість проїзду по цій ділянці.

Іншою стандартною задачею є задача комівояжера. У ній потрібно об'їхати задане число пунктів за мінімальний час і/або при мінімальній довжині

шляху. Дана задача вирішується в модулі Network Analyst, і в ній можуть враховуватися всі ті ж критерії, що і в задачі пошуку найкоротшого маршруту, а також бажана послідовність об'їзду точок призначення.

Найбільш складна – транспортна задача (організація перевезень різних вантажів з багатьох джерел за багатьма адресами), геоінформаційна система вирішує її засобами ArcLogistics Route [2].

Крім названих класичних задач, для експедиторських та кур'єрських компаній ефективно мультимодальне перевезення, яке включає використання декількох видів транспорту. Саме геоінформаційні продукти є основою інформаційної системи компанії, оскільки вони здатні поєднувати інформацію про транспортні мережі в єдиній базі даних та/або на одній електронній карті.

Відомо, що підвищити ефективність та пошук оптимального маршруту руху вантажного транспорту можна розв'язавши задачу комівояжера.

Під час дослідження даної проблеми розроблено програмний застосунок для задачі логістики засобами геоінформаційних технологій із врахуванням зазначених обмежень:

- фінансові обмеження (враховувалось незначна вартість програмного забезпечення, яке забезпечило б візуалізацію карти та дозволило б вирішити транспортну задачу);
- територіальне обмеження (транспортна задача вирішувалась у межах міста Харкова та харківського кільцевого автомобільного шляху);
- обмежена кількість проаналізованих методів, що дозволяють вирішити задачу комівояжера (чотири методи).

Отже, одна із найвідоміших та важливих задач транспортної логістики – задача комівояжера. Суть завдання зводиться до пошуку оптимального, тобто найкоротшого шляху, який проходить через якісь пункти по одному разу. Наприклад, задача комівояжера може застосовуватися для знаходження найвигіднішого маршруту, що дозволяє комівояжеру об'їхати певні міста зі своїм товаром по одному разу і повернутися у вихідну точку. Мірою вигідності

маршруту буде мінімальний час, проведений в дорозі, мінімальні витрати на дорогу або, в найпростішому випадку, мінімальна довжина шляху.

Проблему комівояжера можна подати у вигляді моделі на графі, тобто, використовуючи вершини та ребра між ними. Таким чином, вершини графу відповідають містам, а ребра (i, j) між вершинами i та j сполучення між цими містами. У відповідність кожному ребру (i, j) можна зіставити вагу $c_{i,j} \geq 0$, яку можна розуміти як, наприклад, відстань між містами, час або вартість подорожі.

Слід зазначити, що маршрутом на цьому графі називається маршрут, до якого входить по одному разу кожна вершина графа. З метою спрощення задачі та гарантії існування маршруту, вважається, що модельний граф задачі є повністю зв'язним, тобто між довільною парою вершин існує ребро. Це можна досягти тим, що в тих випадках, коли між окремими містами не існує сполучення, вводити ребра з максимальною вагою (довжиною, вартістю тощо). Через велику довжину таке ребро ніколи не потрапить до оптимального маршруту, якщо воно існує.

Крім того, задача комівояжера може застосовуватись для широкого спектру задач, в основі яких лежить проходження певного об'єкту через множину пунктів так, щоб закінчення шляху збігалось з початком.

Таким чином, зважаючи на актуальність, існує багато алгоритмів розв'язування задачі комівояжера. Більшість із них не застосовують до задач великих розмірностей. Часто доводиться обирати між часом роботи алгоритму та якістю отриманого результату. Компроміс, зазвичай, знаходять, комбінуючи методи пошуку шляху та його послідовної оптимізації.

Отже, для підвищення якості транспортних послуг необхідно поліпшити якість транспортного сервісу за такими основними напрямками:

- створити і удосконалити інформаційні системи підтримки логістичного процесу для здійснення транспортування;
- вдосконалити системи документообігу та митні процедури оформлення вантажів;
- підвищити рівень взаємодії між учасниками перевізного процесу;

– впровадити сучасні логістичні технології транспортно-експедиційної діяльності.

Список літератури:

1. Сизоненко В.В., Рибіцький Л.Л. Тенденції розвитку управління дорожнім господарством на основі новітніх світових геоінформаційних технологій. Дорожня галузь України. 2008. №3. С. 62–63.

2. Андрианов В.Ю. ГИС на транспорте. ArcReview. 2003. № 1 (24). С. 1–3.

Інші професійні науки (Технічні науки)

ДО ПИТАННЯ ОБРОБКИ КОЛЕКТИВНИХ РІШЕНЬ ЗА ДОПОМОГОЮ ПРОГРАМНОГО ЗАСТОСУНКУ ВИБОРЧОЇ СИСТЕМИ

Творошенко І.С.

кандидат технічних наук, доцент кафедри інформатики,
Харківський національний університет радіоелектроніки,
e-mail: iryna.tvoroshenko@nure.ua,

Федченко М.А.

студент групи ІНФ-15-1,
Харківський національний університет радіоелектроніки

Процеси прийняття рішень лежать в основі будь-якої цілеспрямованої діяльності. Колективні рішення є засобом волевиявлення групи людей, тобто спробою знаходження рішення, яке відображає побажання усіх зацікавлених сторін. Практика колективного вибору має багато технологій обробки даних.

Відомо, що демократичний характер нашого суспільства передбачає прийняття особливо важливих рішень із застосуванням механізму голосування. Дебати про справедливість різноманітних методів голосування почалися ще із досліджень Борда та Кондорсе. Ерроу запропонував формальну модель, що

протягом багатьох років аналізувалася у роботах із колективного вибору [1].

Встановлено, що фундаментальними в теорії голосування є: аксіоми голосування, теорема Янга про властивості правил голосування з підрахунком очок, теорема Ерроу про неможливість «колективного вибору» тощо [1, 2]. Серед основних методів голосування можна виділити метод відносної більшості, правило Кондорсе, Борда, Компленда, Сімпсона [3].

Формально правило голосування вирішує задачу колективного ухвалення рішення, у якій декілька індивідуальних виборців повинні спільно вибрати один із декількох кандидатів, щодо яких їхні думки розходяться. Таким чином, соціальний вибір – це ситуація, коли група виборців колективно визначає свої пріоритети між альтернативами (певними кандидатами або партіями).

За принципом підрахунку голосів виділяють такі основні типи виборчих систем: мажоритарну, пропорційну, змішану.

В умовах мажоритарної системи перемагає кандидат, який одержав більшість голосів. Більшість може бути абсолютною (якщо кандидат отримав більше половини голосів) та відносною (якщо один кандидат отримав більше голосів, ніж інший).

Пропорційна виборча система передбачає голосування виборців за партійними списками. Після виборів кожна із партій отримує число мандатів, пропорційне набраному відсотку голосів. Крім того, зазвичай, встановлюється відсотковий бар'єр, який партії потрібно подолати для того, щоб провести своїх кандидатів до парламенту.

Змішана система передбачає комбінування мажоритарної та пропорційної систем: одна частина парламенту обирається за мажоритарною системою, а інша – за пропорційною.

Слід зазначити, що Кондорсе довів, що правило простої більшості, яке із найдавніших часів розглядалося як процедура демократичного волевиявлення, може призводити до ситуацій, коли прийняти рішення неможливо, тому з'явився «парадокс» голосування. Ерроу сформулював декілька умов, яким повинна задовольнити будь-яка процедура під час прийняття рішень. Результат,

названий теоремою Ерроу (парадоксом Ерроу), показав, що єдина процедура, яка задовольняє заданим умовам, – це диктаторська процедура. Інакше кажучи, із групи необхідно вибрати диктатора і далі всі рішення буде приймати він. Дуже важливим фактом є те, що теорема Ерроу не заперечує демократію.

Таким чином, суб'єктивний характер вхідних даних у задачах голосування передбачає можливість застосування апарату теорії нечітких множин для визначення колективної думки та «об'єктивізації» суб'єктивних оцінок виборців.

Розглянемо питання колективного прийняття рішень за допомогою поширених на практиці процедур голосування, а також деякі виникаючі при цьому проблеми [4].

Голосування у загальному вигляді має такі елементи:

- формується набір кандидатів на виборну посаду;
- учасник голосування формує свою думку та відображає її у бюлетені;
- відповідно до деякої формальної процедури по інформації, що надійшла від виборців, визначається колективне рішення.

Слід зазначити, що різні процедури голосування розрізняються тим, який сенс вкладається в кожен із цих трьох пунктів.

Наприклад, відповідно до правила відносної більшості перемагає той кандидат, який набрав найбільшу кількість голосів, тобто який посів перше місце в індивідуальних перевагах найбільшої кількості виборців. Як відомо, застосування такого підходу дозволяє врахувати волю більшості, однак, у деяких випадках, воно призводить до обрання кандидата, який при парному порівнянні програє будь-якому іншому кандидату.

Крім того, наприклад, правило відносної більшості з вибуванням забезпечує вигреш кандидату, який набрав абсолютну більшість голосів, тобто кандидату, який є на першому місці в індивідуальних перевагах абсолютної більшості виборців. У випадку, коли з початкових умов переможця встановити неможливо, відповідно до даного правила проводиться другий тур, в якому виборцям пропонується здійснити вибір з двох «кращих» кандидатів, які

набрали найбільшу кількість голосів у початковій задачі.

Слід зазначити, що за правилом Борда переможця визначають шляхом підрахунку очок: за останнє місце в індивідуальній перевазі виборця кандидату нараховують 0 очок, за передостаннє – 1, і так далі. Відповідно, за перше місце кандидат отримує максимально можливий бал. Переможцем визнається той кандидат, який в сумі отримав найбільшу кількість балів.

Виявлено, що за правилом Кондорсе переможцем є той кандидат, що перемагає всіх інших у парних порівняннях.

Існує ще багато інших методів голосування [4]. Деякі з них враховують тільки те, кого виборець вважає найкращим кандидатом, інші беруть до уваги індивідуальну перевагу виборця на всій множині кандидатів.

Під час даного дослідження проаналізовано результати, отримані під час вирішення задачі колективного вибору. Підрахунок голосів виконувався методами відносної та абсолютної більшості, Кондорсе, Борда, Компленда, Сімпсона та Хара. Слід зазначити, що вирішення задачі обробки колективних рішень продемонстровано без та з використання розробленого програмного застосунку, функціонал якого дозволяє швидко обчислити розглянуті приклади, отримавши достовірні рішення.

Спираючись на отримані під час роботи результати, зроблено декілька висновків, щодо обраних методів підрахунку голосів.

Наприклад, на політичних виборах метод Борда у чистому вигляді використовується рідко, можна стверджувати, що причиною цього можуть бути декілька фактів, але найбільш важливими є такі:

– підрахунок голосів за методом Борда спричиняє таку ситуацію: чим більше голосуючих та чим більше альтернатив вибору, тим складніше отримати результат. Отже, метод Борда при великих розмірах вибірки потребує досить багато часу та ресурсів для обчислення результатів, а також більше часу та зусиль від самих виборців;

– під час підрахунку голосів методом Борда може виникнути ситуація, коли переможцем стане кандидат, що на думку більшості виборців є гіршим за

інших. Такий переможець навряд задовольнить електорат, адже переважна більшість виборців хоче бачити на його місці іншого.

Незважаючи на надані вище докази, необхідно зазначити, що метод Борда є одним із методів підрахунку голосів, що більше за інші враховує переваги виборців, що не стоять на першому місці в бюлетенях. Тобто він один із найкращих з точки зору компромісу між усіма побажаннями виборців.

Аналізуючи метод Хара, встановлено, що він здобув визнання як складова системи єдиного переданого голосу:

– на першому кроці обчислень метод Хара дублює метод абсолютної більшості, роблячи переможцем альтернативу, що набрала більше 50% голосів за першими перевагами в бюлетенях.

Однак, виходячи з того, що враховуються саме альтернативи, що стоять на перших місцях, можна зробити висновок, що даний метод прискіпливо обирає переможця, спираючись на більш обдумані побажання виборців;

– метод Хара є складним у програмній реалізації, його обчислення за допомогою програмних застосунків при великій кількості виборців та кандидатів може займати більше часу, ніж обчислення за методом Борда. Даний метод потребує від виборців заповнення бюлетенів у вигляді списку переваг, що робить його складнішим та довшим для громадян, ніж популярні методи абсолютної та відносної більшості;

– обчислення методом Хара у випадках, коли на голосуванні присутні декілька кандидатів, що набирають рівну кількість голосів за першими позиціями ранжування переваг виборців у бюлетенях, може призвести до завершення обчислень занадто швидко. Однак, така ситуація скоріш притаманна голосуванням у малих групах і навряд чи можлива при великій кількості виборців та кандидатів.

Таким чином, досліджено основні механізми, що застосовуються під час голосування. Спираючись на наведені висновки, можна стверджувати, що саме методи Борда та Хара є найефективнішими під час обробки колективних рішень за допомогою розробленого програмного застосунку виборчої системи.

Список літератури:

1. Мулен Э. Кооперативное принятие решений: аксиомы и модели. Москва: Мир, 1991. 464 с.
2. Волошин О.Ф. Теорія прийняття рішень: навчальний посібник. Київ: Видавничо-поліграфічний центр «Київський університет», 2010. 366 с.
3. Миркин Б.Г. Проблема группового выбора. Москва: Наука, 1974. 256 с.
4. Творошенко І.С. Конспект лекцій з дисципліни «Технології підтримки прийняття рішень в геоінформаційних системах» для студентів 1 курсу денної форми навчання спеціальності 193 Геодезія та землеустрій спеціалізації «Геоінформаційні системи і технології». Харків: ХНУМГ ім. О.М. Бекетова, 2016. 79 с.

Економічні науки

**ДЕЯТЕЛЬНОСТЬ УКРАИНСКИХ БАНКОВ И ИСПОЛЬЗОВАНИЕ
ПРОГРАММНЫХ ПРОДУКТОВ ДЛЯ ПОВЫШЕНИЯ ИХ
КОНКУРЕНТОСПОСОБНОСТИ**

Тимохин С.Р.

студент

Научный руководитель:

Онищенко В.Е.

к.т.н., доцент кафедры учета, экономики и
управления персоналом предприятия

Приднепровская государственная академия строительства и архитектуры

г. Днепр, Контактный номер телефона - +380666171573

В данной теме хотелось бы рассказать про самый передовой и молодежный банк в Украине по моему мнению, на данный момент таким является - monobank.

С момента анонса основной целью и задачей стояло перед данным банком - привлечение молодежи, monobank – украинский интернет-банк, запущенный в ноябре 2017 году. 23 января 2017 года группа бывших топ-менеджеров национализированного «ПриватБанка» во главе с Дмитрием Дубилетом основали компанию Fintech Band. Для того, чтобы стать клиентом, всего лишь необходим смартфон на операционной системе Android или iOS. Приложение «монобанка» выполнено в высказывании Стива Джобса: постоянное упрощение.

Основные маркетинговые ходы были выполнены в самом начале запуска, такие как:

- Кешбек (раз в месяц выбираем две любые категории, по которым можно получаем фиксированный процент от покупки и если сумма на кешбеке достигает 100 грн. мы их можем вывести на основной карточный счет)
- Кредитная карта с лучшими условиями на рынке, если сравнивать ПриватБанк в условиях карт то получаем объективный вывод, необходим выпуск карты “Монобанка”.
- Считаю, что одно из преимуществ является, что нет отделений, вопрос всегда можно решить в мобильном приложении, т.к приложение вместит в себе множество функций, которые необходимы для пользования.

После последовали процентные ставки по депозитам, они также имеют свою особенность. В основном, это 16%, но, если клиент активно передвигается пешком, либо занимается бегом, то предлагается план «Спортивный». Каждый день необходимо пройти десять тысяч шагов, для того чтобы ставка была и выросла до – 21%. Допустимо пропустить 4 дня, для того чтобы не потерять рейтинг, в случае пропуска 4-х дней ставка сгорает до 11%. Таким образом монобанк мотивирует своих клиентов к здоровому образу жизни.

Хотелось бы упомянуть об уникальной возможности карты монобанка. В случае потери пластика, Вы в пару кликов можете заблокировать Вашу карту в приложении - тут ничего особенного, при этом даже с заблокированной картой

вы можете получать на неё деньги и даже совершать платежи из приложения. Так мы понимаем, что заблокированная карта не равняется к заблокированному счету и всегда можно совершать переводы через приложение и даже совершать покупки в магазинах, но только с условием поддержки смартфона NFC. С точки зрения безопасности - проблем нет.

С целью улучшения качества обслуживания, повышения эффективности работы служб информационной поддержки и усовершенствования программных комплексов Банка в июне 2019 года Банк инициировал переход системы управления центральной банковской системы на новую версию АБС SCROOGE. Проведение миграции Банк поручил своему партнёру - компании LimeSystems.

При начале изучения надобности данных процессов наши специалисты при помощи разработчиков компании LimeSystems провела анализ, который был направлен на минимизацию рисков и получение максимального результата по итогам миграции.

Сильные стороны LimeSystems и подсистемы АБС SCROOGE:

- Замена процессов, требующая помощь сотрудника на автоматизации без участия специалиста;
- Автоматическая выгрузка обязательной отчетности для быстрого реагирования и внедрения в продажу новых продуктов Банка
- Трехуровневая масштабируемая структура процессов, с помощью которых возможно распределение нагрузки и использование многопоточной обработки данных;
- Установка секторов данных: оперативные и архивные. С использованием прозрачного доступа для пользования клиентами;
- Получение собственной сертифицированной системы криптографической защиты информации, которая дает возможность более надежно защитить все необходимые данные по клиенту и оптимизировать процесс прохождения информации между подразделениями банка в ГО и ДС при заключении сделок с клиентами и акционерами;

- Регулярная помощь в оптимизации бизнес-процессов и возможность обновление ПО до последних версий, позволит обрабатывать и оперативно реагировать на оперирование с большими массивами данных с высокой скоростью. Данный факт был подтвержден регулярными тестами, которые проводились как и сотрудниками компании LimeSystems, так и по индивидуальным проектам Банка (системные показатели удивили конкурентов, т.к. затраты меньше, а результаты высоки);

- Гибкие встроенные механизмы создания и интеграции произвольных отчетов в систему;

- Низкая совокупная стоимость владения (ТСО).

Запланирован выход сотрудников Банка, в частности: ГО (Главный офис Банка); ОЦ (Операционный центр); ДС (ИТ-персонал).

В данный период могут наблюдаться сложности с авторизацией карт и работы программных комплексов, проведение регламентных работ запланировано на 2 - 3 дня, при возникновении сложности срок регламентных работ будет продлен до 7 дней (максимальный срок может быть продлен до 14 дней в случае отказа системы и “отката” на старые программные комплексы).

С целью лояльности к клиентам Банка до “миграции” будет отправлено уведомление о предстоящих работах, в период миграции клиентам будет доступен один канал обращения - клиентская поддержка и будет предоставлен речевой модуль.

На данный момент при успешном проведении работ можем учитывать отток клиентов близкий к 1%, в случае продления риски будут приближены к 5%, при этом в случае успешного проведения клиенты смогут:

- Масштаб АБС до прогнозируемого заказчиком уровня, основанного на планируемых темпах роста и увеличения прибыли для клиента (программы лояльности);

- Помощь юр. лицам в прогнозируемом времени выполнения операций и закрытия операционного дня, а также, времени работы отделений и решения вопроса клиента (при наличии мобильного банкинга);

- Усовершенствование системы для пользования;

Во время проведения работ, ведущие менеджера будут задействованы 24/7 в решении основных задач:

- Планирование графиков для выполнения суточного KPI;
- Помощь сотрудникам в решении задач;
- В случае массового сбоя, передача примеров и описание проблемы при их возникновении - сотрудникам ИТ
- Контроль работы сотрудников при высоком клиентопотоке на клиентской поддержке, в случае незапланированной эскалации, вывод сотрудников в дополнительные смены + для быстрого погашения очереди загрузка других департаментов в помощь
- Тестирование программных комплексов которые подлежат к использованию клиентами и сотрудниками Банка
- Логирование и анализ сетевых доступов вне списка сетевых доступов
- Помощь при настройке ПК, IVR меню и настройка собственных процессов в зависимости от надобности

По итогам вышеперечисленного можем сделать вывод, что переход на собственные программные комплексы дает преимущества как для клиентов так и для сотрудников. Для клиентов - возможность реализовать конкурентоспособные продукты (в условиях современных технологий - NFC оплата, улучшенные возможности интернет-кабинета, усовершенствованная технология работы карт, добавление виртуальных карт, скорость обслуживания). Для сотрудников - возможность доработки неких программных комплексов (доработать сбойные процессы, на которые повлиять не могли сотрудники ИТ, автоматическая переброска кассового отсека, разработка администрации сетей для успешного мониторинга сбоя и т.д.).

РОЗРОБКА СИСТЕМИ СИТУАТИВНОГО ІНФОРМУВАННЯ ПРО СТАН КІБЕР-ПРОСТОРУ ПІДПРИЄМСТВА

Тимошенко Л.М.

кафедра інформатики та управління захистом інформаційних систем

Одеського національного політехнічного університету,

доцент, к. е. н.

lmt0902@gmail.com

Єрмоєнко А.І.

Одеський національний політехнічний університет

студентка

anastasuha.ereima@gmail.com

Зі стрімким розвитком інформаційних технологій термін «ситуаційна обізнаність», що з'явився у військовій галузі ще під час Першої світової війни, набуває подальшого розвитку. Це означає можливість отримання досить повного і точного набору необхідної для прийняття рішення інформації про ситуації в реальному часі, у тому числі характер і особливості місцевості, дані про противника та свої війська тощо [1,2]. Такий комплексний підхід у володінні ситуацією актуальний в різних областях, де є великий обсяг інформаційних потоків і високий ступінь ризику, зокрема, в кібер-просторі. Побудова автоматизованого механізму виявлення загроз створить картину ситуаційної обізнаності в кібер-просторі для керівників різних рівнів підприємства.

Згідно моделі Ендслі (Endsley), стан ситуаційної обізнаності є результатом процесу аналізу та оцінки ситуації (рисунок 1) [3].



Рисунок 1 - Модель Ендслі

Він включає в себе:

- знання того, що відбувається навколо (Рівень 1);
- усвідомлення значення власних дій та дій інших учасників ситуації (Рівень 2);
- представлення сценарію розвитку ситуації (Рівень 3).

Сьогодні перед керівником відділу безпеки будь-якого підприємства чи організації стоять наступні основні ключові завдання:

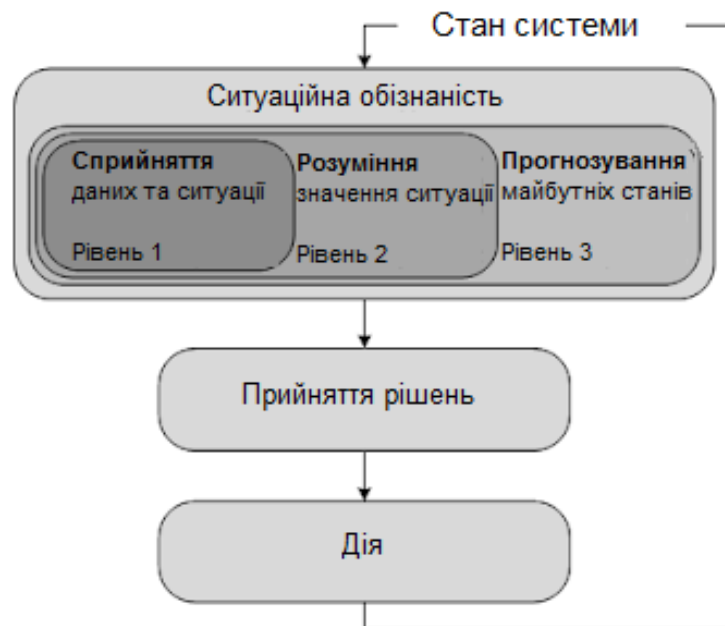
- визначення цілей і пріоритетних напрямків роботи по забезпеченню безпеки підприємства/організації;
- розробка і впровадження стратегії безпеки, що відповідає бізнес-задачам підприємства/організації;
- забезпечення дотримання політик безпеки [4].

Необхідною умовою ефективного вирішення цих завдань є глибоке володіння інформацією в реальному часі, тобто ситуаційна обізнаність. Інструментом фахівця для ефективного управління безпекою

підприємства/організації є системи ситуативного інформування про стан системи підтримки прийняття рішень. Базовий алгоритм реалізації даної системи включає таких три етапи (рисунок 2) [5].



Рисунок 2 – Алгоритм реалізації системи прийняття рішень

1. Підготовка даних. Процес швидкого та ефективного збору необхідних даних.
2. Аналіз даних. Процес злиття інформації від різних джерел, визначення важливого і неважливого для забезпечення безперервності бізнесу.
3. Візуалізація. Подання зібраних і проаналізованих даних в необхідній формі.

Результатом роботи такої системи є комплексне представлення різномірної інформації в єдиній системі з метою забезпечення ефективного управління. Керівникам служб безпеки немає необхідності знати технічні деталі, наприклад, кількість виявлених вірусів, але важливо розуміння, чи існують загрози щодо бізнесу в рамках допустимих меж. У будь-якій організації комплекс засобів забезпечення інформаційної безпеки дуже широкий. Тому складною і важливою задачею системи ситуативного

інформування є злиття різнорідних даних з метою підвищення якості оцінок стану і прогнозів. Особливість процесу злиття - отримання нової якості даних при скороченні їх об'єму. Для цього пропонується використати модель злиття даних, запропоновану робочою групою міністерства оборони США Joint Directors of Laboratories (JDL) [6]. Модель JDL включає п'ять рівнів обробки інформації. Результати злиття даних представляють у вигляді спеціальних діаграм, звітів, повідомлень про небезпечні ситуації згідно основних вимог моделі. Головні вимоги, які ставляться до систем ситуаційного інформування про стан мережі, такі:

- масштабованість і можливість інтеграції з існуючою інфраструктурою безпеки;
- можливість централізованого збору, кореляції, аналізу та відображення різнорідної інформації від всіх компонентів інфраструктури;
- можливість взаємодії фахівців різних служб;
- надання всебічних комплексних звітів в режимі реального часу, повідомлення про загрози, високий рівень візуалізації;
- можливість отримання даних із зовнішніх джерел.

Очевидно, що забезпечення ситуаційної обізнаності має стати важливим напрямком інтересів фахівців, які керують безпекою великих організацій. Для цього доцільно використати модель Ендслі для розробки системи кібер-ситуаційної обізнаності, зокрема моделювання критичних ситуацій, у тому числі виявлення можливих майбутніх нападів.

Список літератури:

1. Х.І. Микіч, Є.В. Буров. Дослідження причин виникнення невизначеностей у системах із ситуаційною обізнаністю та аналіз методів їх опрацювання // Восточно-европейский журнал передових технологий. - 2016. - N 1 / 4 (79). - С. 19-27.
2. Ian Murphy. Cyber Security Situational Awareness // Digital Forensic. - №6. - 2011. [Електронний ресурс]. - Режим доступу:

https://www.digitalforensicsmagazine.com/index.php?option=com_content&view=article&id=574&Itemid=99

3. Endsley M. R. Toward a theory of situation awareness in dynamic systems // Human Factors: The J. of the Human Factors and Ergonomics Society. – 1995. - № 1. - С. 32-64.

4. Jared Holsopple, Shanchieh Jay Yang. FuSIA: Future Situation and Impact Awareness // IEEE International Conference on Information Fusion – 2008. (July 1-3). - Cologne, Germany, 2008. [Електронний ресурс]. – Режим доступу: https://mafiadoc.com/fusia-future-situation-and-impact-awareness-citeseerx_59c5c2011723dd3dade29097.html

5. Тимошенко Л.М. Створення системи забезпечення інформаційної безпеки підприємства // Матеріали Міжнародної науково-практичної конференції «Інформаційна безпека та комп'ютерні технології», 24-25 березня 2016 р, м. Кіровоград: КНТУ, 2016. - 2016. - С. 74-75.

6. Erik P. Blasch, Susan Plano. JDL Level 5 fusion model: user refinement issues and applications in group tracking // Aerosense. - 2002. – С. 270-272. [Електронний доступ]. – Режим доступу: https://www.researchgate.net/publication/269071694_JDL_level_5_fusion_model_User_refinement_issues_and_applications_in_group_tracking

ВИКОРИСТАННЯ В УЧБОВОМУ ПРОЦЕСІ РЕДАКТОРА INKSCAPE І ЙОГО ПЕРЕВАГИ НАД ІНШИМИ ГРАФІЧНИМИ РЕДАКТОРАМИ

Тимченко І.В.

доцент кафедри графіки

Гречко Н.В.

доцент кафедри комп'ютерних наук та інформаційних технологій,

Коханська Т.Г.

завідуюча лабораторією кафедри графіки

Харківський національний університет будівництва та архітектури

В світі цифрового дизайну і комп'ютерного малюнка існує два напрями редагування зображення, що абсолютно відрізняються один від одного. Перший – растрова графіка. Растрова графіка використовується всюди: інтернет, поліграфія, фотографія, індустрія ігор, кіно і так далі. Представник цього напрямку – Adobe Photoshop вже давно асоціюється з редагуванням фотографії і малюнку. Adobe Photoshop найефективніше використовує можливості растрової графіки, надаючи користувачам якнайповніший асортимент інструментів для редагування зображень, які створюються незалежно від складності і плавності переходів тонів кольору. Але якість такого зображення строго обмежена рамками типу перенесення кольорів, розміру полотна, кількості використовуваних кольорів. Розмір файлу растрового малюнка зазвичай прямо пропорційний вищезазначеним обмеженням і це заважає створювати проекти з ультрависоким дозволом. На сьогоднішній день існує безліч способів і технологій стискування растрової графіки, але цього недостатньо, наприклад, для створення повнорозмірного і якісного рекламного щита, який вимагає високої чіткості пікселів.

У такій ситуації вигідно використовувати зображення у форматах векторної графіки, або, як її ще називають, – геометричне моделювання малюнка. Це дозволяє досягнути високої чіткості на великих дозволах зображення і при збільшенні не дає йому бути "розмитим". У поліграфії потрібне використання чітких ліній, яскравих кольорів і творчої компоновки геометричних фігур. Такі проекти краще створювати лише за допомогою математичних операцій і формул, правильним описом геометрії і, звичайно ж, зручним інструментарієм.

Міцне лідируюче місце серед подібних редакторів для операційної системи Windows займає програма Adobe Illustrator. Найбільш популярною, потужною і, як вважається, зручною в роботі є ще одна програма створення векторної графіки – Corel Draw. Програмою Corel Draw користуються в основному користувачі-професіонали. Найбільш швидкісною і красивою є система Xara Xtreme. Всі ці потужні пакети інструментарію є комерційними проектами. Їх популярність і функціональність виправдана роками. Але в 2003 році з'являється ще один проект, простіший у вивченні і користуванні, а також повністю підтримуючий відкритий формат SVG – повноцінний графічний редактор під назвою Inkscape, який зараз використовується багатьма професіоналами в різних областях цифрового дизайну. Поширюється він за ліцензією GNU GPL, тобто, доступний для безкоштовного скачування, а також кожен бажаючий користувач може прийняти участь в розвитку проекту. Inkscape поступово починає наздоганяти за можливостями Coreldraw і Adobe Illustrator, а також пропонує користувачам абсолютно інші формати збереження графічної інформації, які дозволяють добитися вищої якості і точності зображення з меншим розміром файлу. Не дивлячись на конкуренцію двох гігантів Corel Draw і Adobe Illustrator, можна порівняти можливості Corel з редактором Inkscape, і зробити висновки.

Графічний редактор Corel Draw, що становить основу сучасного набору інструментарію для редагування векторної графіки, є результатом багатолітніх розробок і володіє дивною універсальністю і функціоналом, які просто

необхідні в промисловому дизайні, в розробці рекламної продукції, в підготовці публікацій, а також в створенні зображень для web-сторінок. Будь-яке вивчення програми починається з призначеного для користувача інтерфейсу. У Corel Draw він побудований дуже раціонально, з високою мірою ергономіки і послідовним проведенням простої ідеї: якщо користувач не збирається працювати з яким-небудь інструментарієм програми, він може щось просто відключити. Це робить програму вельми привабливою як перший програмний засіб для студентів у вивченні машинної графіки в цілому або векторної графіки зокрема. Розглядаючи можливості інтерфейсу, відразу хочеться зробити висновок: непідготовленому користувачеві, наприклад студенту, буде досить важко розібратися зі всім інструментарієм програми.

В порівнянні з попередніми версіями Corel Draw помітно покращав. Старі інструменти знайшли нову функціональність, збільшена продуктивність і покращена стабільність в цілому. Для векторної графіки потрібно багато оперативної пам'яті, але в останній версії програму оптимізували. Не дивлячись на універсальність і функціональність Corel Draw – багато професіоналів обрали інший редактор векторної графіки – Inkscape.

Inkscape є улюбленим інструментом для дизайну багатьох професіоналів як серед користувачів платформи ОС Windows, так і Linux. Програма постійно тестується і удосконалюється, кожен бажаючий, наприклад студент, може прийняти участь в розвитку проекту, удосконалюючи не лише свої уміння, але і інструментарій. Inkscape доступний кожному – будь то малодосвідчений користувач-студент або професіонал, який звик працювати швидко і ефективно. Кожен знайде в цьому редакторі щось своє, знайде зручніші інструменти, інтерфейс, або функціональність, а що ще важливіше – якість отримуваної картини у результаті. Розглянемо стабільну останню версію **Inkscape 0.46**, доступну для скачування на офіційному сайті.

Інтерфейс Inkscape набагато простіший, ніж в Coreldraw, але функціональність Inkscape полягає в тому, що, не дивлячись на малий набір різних інструментів, його ефективність краща, ніж в Coreldraw. Потрібно

додати, що в операційній системі Linux Inkscape показує більш кращі результати в продуктивності і стабільності.

Перспективи Inkscape полягають в тому, щоб надати користувачеві альтернативний спосіб редагування векторної графіки у форматі SVG (Scalable Vector Graphics). Цей формат дозволяє зберігати інформацію про вектори, фігури, прозорість, кольори і інші можливості геометричного моделювання в тексті, що записується в XML-коді. Для зручності редагування параметрів SVG-файлу в Inkscape є вбудований XML-редактор, що відображує деревовидну структуру документа зі всіма об'єктами, їх властивостями, і навіть шарами. У будь-яку мить в ньому можна знайти потрібний об'єкт і встановити для нього параметри, якщо просто вписати потрібні цифри. Таким чином, об'єкти векторного зображення можна змінити не лише інструментами інтерфейсу візуально, але і редагуючи кожен об'єкт індивідуально з деревовидного списку. Так Inkscape знайшов своїх користувачів у всьому світі, які гідно оцінили його XML-редактор, що здійснює величезний крок вперед в редагуванні векторних зображень. Нічого подібного немає ні в CorelDraw, ні в Adobe Illustrator. Створення векторних зображень зараз доступно і в точному цифровому регулюванні параметрів модельованої геометрії.

Список літератури:

1. Adobe Illustrator 7.0 Практический курс. - М.: КУБК-а, 2012. - 336 с.
2. Adobe Illustrator CS4. Официальный учебный курс (+ CD-ROM). - М.: Эксмо, 2014.
3. Inkscape [Электронный ресурс] URL: <http://inkscape.paint-net.ru/>
4. Inkscape 0.48 <http://www.obrazovaniesaratov.ru/index.php/news/inkscape-048>.
5. Анцыпа В. А. Растровые и векторные графические изображения // Информатика и образование. - 2005. - № 8. - С. 56-63.
6. Жвалевский, А. Adobe Illustrator 10.0 в теории и на практике / А. Жвалевский, Ю. Гурский, Г. Корабельникова. - М.: Мн: Новое знание, 2014. - 592 с. 4.

- 7.Обработка и редактирование векторной графики в Inkscape. Учебное пособие. Москва: 2008. – 52 с.
- 8.С. Дженкинс. "Веб-дизайн". - М.: Эксмо, 2008. - 480с.
- 9.Федоров А. В. Corel Draw. Экспресс-курс. - СПб.: БХВ-Петербург, 2005. - 400 с.

Інші професійні науки

ВПЛИВ КОНСТРУКТИВНИХ ПАРАМЕТРІВ НА ПОКАЗНИКИ МАНЕВРНОСТІ ДВОЛАНКОВОГО МЕТРОБУСА З ПРИЧІПНОЮ ЛАНКОЮ

Тімков О.М.

Національний транспортний університет, к.т.н., доцент,
доцент кафедри автомобілів

Яценко Д.М.

Національний транспортний університет, к.т.н., доцент,
доцент кафедри автомобілів

Корпач О.А.

Національний транспортний університет, к.т.н., доцент,
доцент кафедри автомобілів

Босенко В.М.

Національний транспортний університет, асистент,
асистент кафедри автомобілів

Швидкісний автобус, також Метробус (англ. Bus rapid transit, BRT) – спосіб організації автобусного (або тролейбусного) сполучення, що відрізняється вищими експлуатаційними характеристиками у порівнянні зі

звичайними автобусними маршрутами (швидкість, надійність, провізна здатність). За деякими параметрами (зокрема, за швидкістю) системи швидкісного автобусного транспорту порівнянні з системами легкорельсового транспорту (швидкісного трамвая). BRT є результатом розвитку мережі автобусного громадського транспорту. Порівняно з метро цей проект має очевидні перевагами: менша вартість створення мережі, менша вартість рухомого складу, мобільність та інші. Директивою ЄЕК ООН №96/43 та Правилами №36 ЄЕК ООН регламентуються зовнішній (12,5 м) і внутрішній (5,3 м) габаритні радіуси повороту для вантажних автомобілів та автопоїздів, тобто нормується їх габаритна смуга руху (ГСР) величиною 7,2 м – один з показників маневреності транспортних засобів. Сьогодні для великих міст є актуальним використання в міському транспорті метробусів які можуть мати дві або три ланки (рис. 1). Тому вирішення питань, щодо покращення маневреності метробусів є актуальним.



Рис. 1 - Зовнішній вигляд дволанкового метробуса з причіпною ланкою

З метою вивчення експлуатаційних властивостей, за методикою запропонованої Лобасом Л.Г. [5], була створена математична модель руху метробуса. Запропонована ним коректна математична модель $n+1$ ланкового автопоїзда заснована на законах неголономній механіки, теорії матриць і стійкості по Ляпунову, а також на деяких ефективних критеріях стійкості, заснованих на аналізі характеристичного рівняння системи, яка описує рух багатоланкових механічних систем.

Метою роботи є теоретичне та експериментальне дослідження впливу параметрів компоновки метробуса з причіпною ланкою на показники маневреності та завантаженості бічними силами осей причіпа.

Проведеними на-сьогодні дослідженнями встановлено, що на попередньому етапі габаритні радіуси повороту і габаритну смугу руху (ГСР) можна визначати на жорстких у бічному напрямку колесах. Кінематична схема дволанкового метробуса наведена на рис. 2.

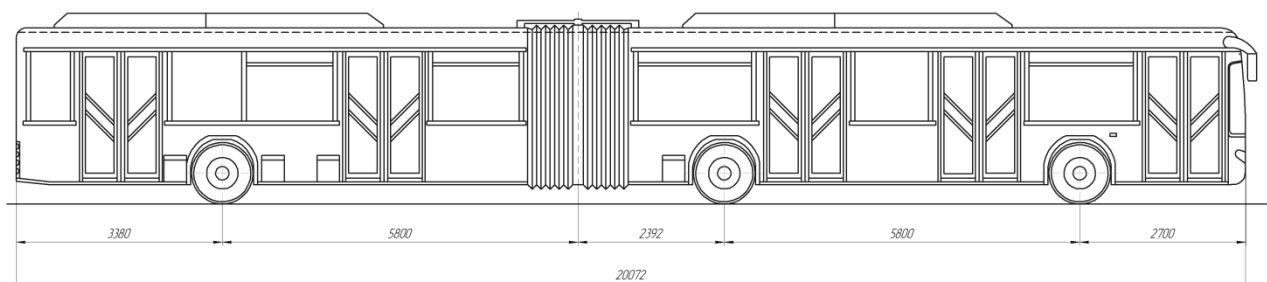
Експериментальні дослідження проведено на макеті модульного експериментального метробуса у складі автомобіля-тягача УАЗ-452 та одновісного причепа.



Рис. 2 - Схема автопоїзда з наближеними осями причепа.

Показники маневреності визначалась при виконанні повороту на 90° (такий режим руху в умовах експлуатації складає 80-90 % всіх маневрів, що здійснюють метробуси). Поворот на 90° є найбільш складним режимом повороту, тому що здійснюється з мінімальним радіусом повороту, що регламентується міжнародними нормами, до тогож відбувається неусталений рух метробуса, траєкторія якого має чотири ділянки:

1. Вхідна перехідна траєкторія, під час якої здійснюється рівномірний поворот керованих коліс тягача на кут $\Theta = \dot{\Theta}t$ до тих пір, поки зовнішня габаритна точка не почне рухатися по дузі кола постійного радіуса;

2. Рух автомобіля-тягача по колу радіуса $R_0 = const$ за умови, що кут повороту його керованих коліс становить $\Theta = \dot{\Theta}t = const$. Цей рух продовжується до тих пір, поки курсовий кут повороту тягача ψ (в нерухомій системі координат), не стане рівним $\psi = \alpha - \psi_1$ (α – заданий курсовий кут повороту метробуса; ψ_1 – курсовий кут повороту тягача в кінці першої ділянки траєкторії);

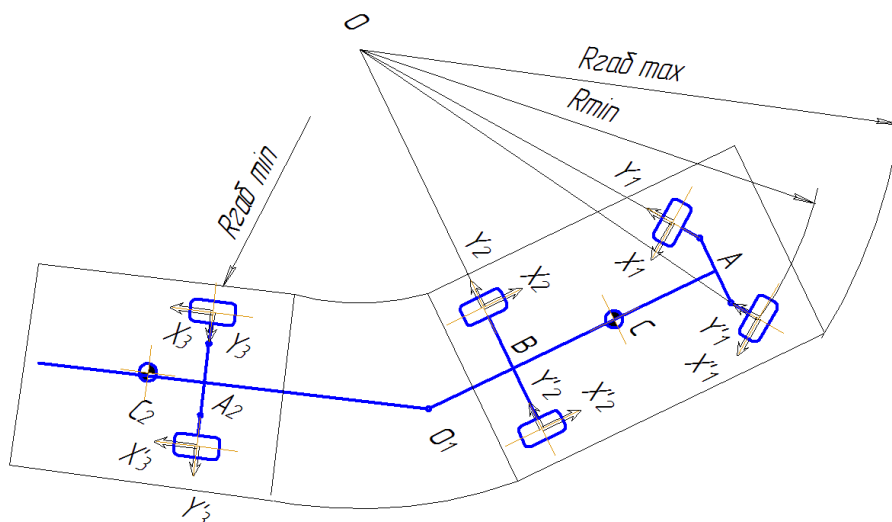
3. Вихідна перехідна траєкторія $\Theta = \Theta' - \dot{\Theta}t$ продовжується до тих пір, поки Θ не стане дорівнювати нулю;

4. Прямолінійних рух автомобіля-тягача (кут повороту керованих коліс складає $\Theta = 0$), в той час як причіп ще не закінчив поворот.

Характер зміни параметрів, що визначають маневреність метробуса (кут повороту керованих коліс тягача Θ та кута складання метробуса φ) при повороті на 90° з режимним коефіцієнтом повороту $K_{\Pi} = 0,115 \text{ м}^{-1}$ представлена на рис. 3.



Рис. 3 - Залежність кута повороту керованих коліс тягача Θ і кута складання метробуса φ при повороті на 90 град

Результати теоретичних та експериментальних досліджень зміни габаритної смуги руху метробуса представлені на рис. 4. За зазначених режимах руху вісь причепа навантажена на 27...40% більше.

Також отримані данні про вплив конструктивних параметрів метробуса, а саме положення точки зчїпки (c_0), довжини дишля причепа ($c_{ш}$) та величини бази причепа (L_2) на параметри руху метробуса: зміну кута складання (φ), ГСР.

Довжина дишля та положення точки зчїпки незначно впливають на ГСР від бази причепа L_2 , зміщенню тягово-зчїпного пристрою c_0 і звису дишля $c_{ш}$.

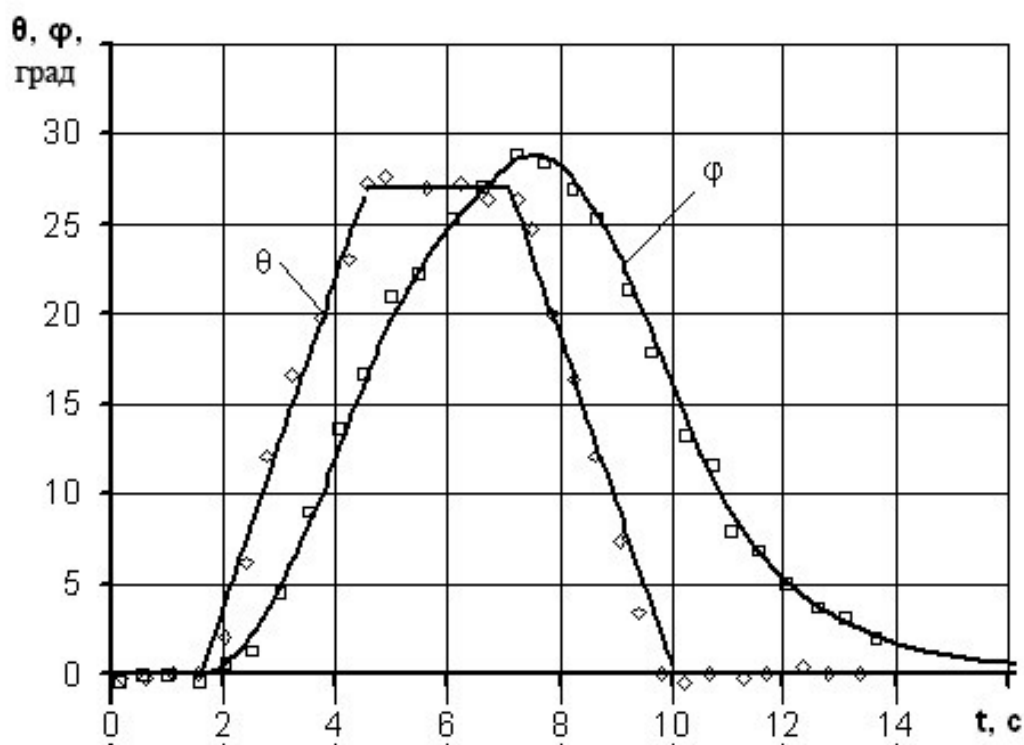

Рис. 4 - Залежність ГСР метробуса при повороті на 90°

З метою покращення маневреності метробуса необхідно зменшувати довжину дишля причепа та його базу і збільшувати величину зміщення тягово-зчїпного пристрою на автомобілі-тягачі. При цьому довжина дишля та база причепа мають значний вплив, а положення точки зчїпки на автомобілі тягачі – незначний.

Показано, що при реалізації системи BRT виникають труднощі, пов'язані, перш за все, з прокладенням траси, а саме з визначенням її ширини як на прямолінійних участках дороги, так і при заокругленнях, тобто з визначення габаритної смуги руху дво- і триланкових метробусів.

Визначено максимальне зміщення траєкторії причепів щодо траєкторії автобуса для дво- і триланкових метробусів, а відповідно до габаритної смуги руху. Для триланкових метробусів ГСР складає 9,9 м, що значно перевищує допустиму за DIRECTIVE 2002/7/EC [11]. Зменшити ГСР метробуса можна за рахунок керованих коліс (осі) причепа.

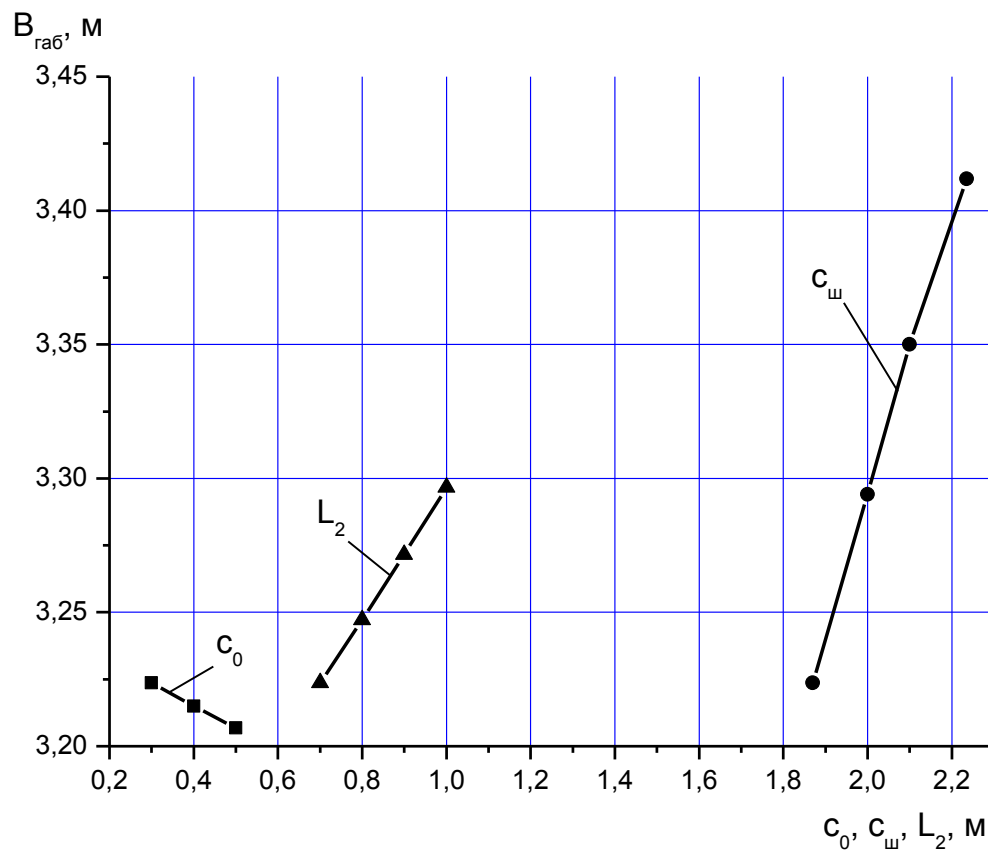
Історичні науки

ЕФЕКТИВНІСТЬ ДІЯЛЬНОСТІ КІННО-МЕХАНІЗОВАНИХ ГРУП РСЧА ПІД ЧАС ВИЗВОЛЕННЯ ТЕРИТОРІЇ УКРАЇНИ У 1944 РОЦІ

Тіняєв М.Є.

Харківський національний медичний університет, III медичний факультет, студент 1 курсу. Тел. 0936186276. E-mail: 8156gusi@gmail.com

Друга світова війна була оцінена її сучасниками як «війна моторів». З кінця 30-х рр. XX ст. армії провідних країн світу проводили механізацію своїх підрозділів і багатьом здавалося, що часи кінноти минули назавжди. Але, в ході війни кавалерія РСЧА продовжувала приймати активну участь у бойових діях і зайняла свою, особливу нішу в структурі збройних сил. Найбільш яскраво радянська кавалерія показала себе у складі кінно-механізованих груп – цього унікального явища війни на радянсько-німецькому фронті.

Кінно-механізована група – це військове з'єднання, яке формувалося з кавалерійських і танкових підрозділів для проведення активних дій у тилу ворожих військ в момент проведення наступальних операцій головних сил

фронту. Ідею використання кінно-механізованих груп одним з перших в РСЧА запропонував генерал-майор Лев Михайлович Доватор, який на основі отриманого досвіду війни в Іспанії запропонував використовувати кавалерію у поєднанні з мотопіхотою, бронемашинами і мотоциклами з кулеметами в ході рейдових операцій по тилах ворожих військ. Але загибель цього талановитого командира у грудні 1941 року і сам характер бойових дій у період 1941-1942 років не сприяли використанню таких підрозділів.

До реалізації цієї ідеї повернулися у 1943 році, коли Червона Армія заволоділа стратегічною ініціативою. Недостатнє оснащення армії танками, авіацією, транспортними засобами, а головне, досвідченим командним складом, призводило до значних втрат під час проведення наступальних операцій. За таких умов, зламати німецьку оборону можна було лише шляхом ослаблення стійкості тилових структур Вермахту. Діяльність партизанських загонів протягом 1943 року частково дезорганізувала глибокий тил німців, але прифронтна зона військ продовжувала функціонувати. Інший інструмент - радянська авіація, у той час ще не мала реальної переваги над Люфтваффе, і проблема дезорганізації прифронтної зони супротивника залишалася дуже актуальною. Тому, керівництво Червоної Армії вирішило застосувати кінно-механізовані підрозділи, як засіб полегшення наступальних дій військ у тих складних умовах.

Чому саме кавалерія була залучена до вирішення такого завдання? На цей час у штаті РСЧА збереглися 26 кавалерійських дивізій об'єднаних у 8 кавалерійських корпусів. Курсанти-кавалеристи отримували базові знання про всі роди військ, з якими взаємодіяли у ході війни. Командир-кавалерист міг командувати не лише кавалерією, а й стрілецьким підрозділом. У позиційній технічній війні кавалерійська дивізія поступалася загальновійськової дивізії, але у рухливих діях, завдяки надзвичайній маневреності, кавалерія була серйозною силою. Підрозділи, які передбачалося використати у таких операціях, повинні були здійснювати швидкі рейди в тил противника на великі

дистанції по будь-якій місцевості з можливістю нанесення потужних і несподіваних ударів.

Кавалеристам дуже не вистачало вогневої потужності, і цю роль повинні були відігравати механізовані підрозділи, які теж володіли достатньою мобільністю. За новим штатом 1943 року кавалерійський корпус, крім трьох кавалерійських дивізій, вже включав винищувально-протитанковий артилерійський полк; полк самохідно-артилерійських установок; зенітно-артилерійський полк; гвардійський мінометний полк «Катюші»; розвідувальний дивізіон; дивізіон зв'язку; тилові підрозділи і рухливий польовий госпіталь.

Невдалі спроби використання кінно-механізованих груп у тяжких боях 1943 року на Північному Кавказі та при визволенні Донбасу і Приазов'я змусили виробити відповідну тактику дій і організаційну структуру кінно-механізованих груп. І саме при визволенні України у 1944 році кінно-механізовані групи нового зразка (1-2 кавалерійські корпуси та 1 танковий або механізований корпус) були успішно випробувані у бойових діях. Багато зусиль до цього доклало керівництво III Українського фронту під командуванням маршала СРСР Р.Я. Малиновського та командувачі кавалерійських корпусів, особливо генерал-лейтенант І.О. Плієв. Останній був призначений командуючим кінно-механізованої групи під час проведення Березнеговато-Снегирьовської та Одеської наступальних операцій.

Зазвичай кінно-механізовані групи вводилися в битву на 2 чи 3-й день операції і через пробиту іншими військами ділянку ворожого фронту глибоко проникали в розташування противника, вели активні бойові дії в його тилу, сприяючи успішному наступу головних сил фронту. До складу групи І.О. Плієва входили: 4 гвардійський Кубанський козачий кавалерійський корпус, 4 гвардійський Сталінградський механізований корпус, кілька окремих танкових полків і полків самохідної артилерії. Оскільки групі необхідно було діяти в автономному порядку, до її складу було включено не лише танки і кавалерію, але й підрозділи інших родів військ. Вперше в практиці кінно-механізованих груп використовувалися такі великі сили, і це потребувало зміни організаційної

структури управління. Для участі у цих операціях кінно-механізована група перетворювалася на штатну одиницю фронту, а при командуючому групи створювався оперативний штаб з офіцерів тих військових підрозділів, які входили до складу групи. Оперативний штаб повинен був координувати дії всіх частин групи в процесі рейдової операції.

6 березня 1944 року кінно-механізована група генерала І.О. Плієва увійшла в прорив німецької лінії оборони і розпочала свій рейд. Протягом всього часу, окрім спротиву німецьких військ, серйозною перешкодою було весняне бездоріжжя. Дощі і танення снігу перетворили український степ на суцільне багно. У цій ситуації виявилися сильні сторони кінноти, яка з успіхом долала цю перешкоду і приковувала німецькі тилові підрозділи до того моменту, поки техніка подолає багнисту дорогу і застосує свою вогневу потужність. Кавалерія мала високу прохідність незалежно від місцевості, безшумність, маневреність, мобільність. Саме тут виявилася перевага радянської кінноти над технічно оснащеними німецькими військами. Німецька техніка буквально тонула в багні і не могла швидко маневрувати. Підрозділи групи не вступали у затяжні позиційні бої, проводили маневрену війну на оволодіння баз, транспортних вузлів і мостів, руйнували тилову інфраструктуру, не давали змоги фашистам використовувати залізничні шляхи Південної групи військ Вермахту. Глибокий прорив утиль противника, швидке маневрування по ходу операції дозволяли нападати на підрозділи противника там, де він цього не чекав, і в невигідній для ворога ситуації. Найбільшу проблему для підрозділів групи складала лише ворожа авіація, тому бойові дії доводилося проводити вночі, або у дощову погоду, через що темп наступу значно знижувався. Крім того, в ході боїв виявилися і інші слабкі сторони групи, а саме: залежність від успішних дій фронтових армій, оскільки при прориві в тил противника необхідно було дочекатися основні сили армії, нестача боєприпасів, пального і фуражу. Гострою була проблема виведення у тил поранених і полонених, але швидкий наступ радянських військ дозволяв не допускати до критичного рівня вплив наведених факторів.

До 16 березня 1944 року підрозділи групи з боями виходять на береги р. Інгул і перекривають шляхи відступу німецьких військ. Головне завдання групи було виконано – прифронтна зона німецьких військ була перетворена на хаос і спустошення, було дезорганізовано управління і постачання боєприпасів, взято під контроль шосейні і залізничні вузли. А головне - в рядах німецьких і румунських військ поширилася паніка, адже вони боялися повторення «сталінградського котла». Стійкість ворожих солдат помітно знизилася і під тиском радянських армій їх опір було зламано. Загинули чи потрапили в полон сотні тисяч німецьких і румунських солдатів, через р. Інгул вдалося переправитися лише невеликій частині армії ворога, а вся техніка і майно дісталися в якості трофеїв радянським військам.

Не даючи можливості прийти до тями німецькому і румунському командуванню, кінно-механізовану групу було поповнено військами і задіяно в Одеській наступальній операції, де їй передбачалося виконати таку саму роль. Дії кавалеристів і танкістів були сміливими і ефективними, вони повірили у свій успіх і стрімко просувалися по тилах ворожих військ. З виходом на береги Дністра завданням групи було максимально зашкодити виведенню німецьких і румунських військ з під удару радянських фронтових армій. Крім того, новим завданням було захоплення важливих об'єктів інфраструктури і не допустити їх знищення відступаючими ворожими військами. Наприклад, стрімким ударом кавалерія і танки захопили важливий пункт життєзабезпечення м. Одеси – селище Біляївку, де знаходилася насосна станція по забезпеченню міста прісною водою, і яка була підготовлена до знищення.

Результати Одеської операції були ще більш вражаючими, Південна група армій Вермахту припинила своє існування, а політична верхівка Румунії починає вести перемови про вихід із союзу з Німеччиною. Успішний досвід використання кінно-механізованої групи на території України активно поширювався радянським командуванням у практику дій подібних підрозділів на всьому радянсько-німецькому фронті протягом 1944-1945 рр. Група генерала І.О. Плієва продовжила свій шлях і прославилася у подальших військових

операціях з визволення Білорусії та на території Угорщини і Румунії. Дії на Півдні України змусили німецьке командування перевести основні сили з півночі у цей район, що внесло позитивний внесок у визволення Білорусії та подальшому наступі.

Таким чином, кінно-механізовані групи зразка 1944 року відіграли значну роль у процесі визволення території України. Поєднання техніки і кавалерії на основі їх здатності до маневреної війни, створення відповідної структури управління і тісної взаємодії з фронтовими арміями наступу дозволили створити унікальне явище часів Другої світової війни, з яким було важко боротися та яке не мало своїх аналогів в арміях ворогуючих країн.

Список літератури:

1. Плиев И. А. Разгром «армии мстителей». — Орджоникидзе: Северо-осетинское книжное издательство, 1967. — 236 с.
2. Плиев И. А. Под гвардейским знаменем / И.А. Плиев, ген. армии, дважды Герой Сов. Союза, Герой Монг. Нар. Республики; [Вступ. стаття А.М. Василевського, Маршала Сов. Союза]. — Орджоникидзе: Ир, 1976. — 327 с.;

Юридичні науки

ОСОБЛИВОСТІ ВИКОНАННЯ ПОВНОВАЖЕНЬ САНІТАРНО-ЕПІДЕМІОЛОГІЧНОЇ СЛУЖБИ В УМОВАХ СЬОГОДЕННЯ

Тітаренко Катерина Ігорівна

курсант 2 курсу 213 н.г.

Навчально-наукового інституту №1

Національної академії внутрішніх справ

Бухтіярова Ірина Геннадіївна

кандидат юридичних наук,

викладач кафедри публічного управління та адміністрування

Національної академії внутрішніх справ

Динамічна трансформація суспільних відносин зумовлює появу нових викликів та проблем, які потребують негайного вирішення в межах функціонуючого законодавчого розподілу повноважень публічної адміністрації. І тому з'являється нагальна необхідність проведення диверсифікації повноважень – наділенням владних суб'єктів певними повноваженнями публічної адміністрації (звісно, законодавчим шляхом), в свою чергу, дані повноваження потрібно видалити із переліку компетенцій інших владних суб'єктів.

У дослідженні даного питання, науковці приходять до висновків, що в залежності від того, як саме проходить розподіл повноважень органів (поєднується з процесом утворення (методом новостворення/реорганізації) і процесом припинення (методом реорганізації або ліквідації), або за умови відсутності таких процесів (наприклад, при процедурі передачі функцій від одного існуючого органу до іншого), вирізняють такі способи наділення функціями та повноваженнями органів:

1. відповідно до первісного способу, здійснюється передача функцій та повноважень, які ще не були змістовно визначені у законодавстві та/або не закріплені за певним органом державної влади;

2. відповідно до похідного способу, передача функцій та повноважень здійснюється від одного існуючого на момент передачі органу, до іншого органу (органів), – новоствореного, створеного через реорганізацію або вже існуючого [1].

Однак, варто зазначити, що наведені обставини передачі повноважень (первинність чи похідний характер) не можуть визначатися як спосіб. Доцільно розглядати види розподілу повноважень за означеним критерієм: надання та делегування.

Традиційно, процес передачі повноважень зумовлюється процедурою перерозподілу відбувається при реорганізації, ліквідації та створенні органів.

Процес передачі повноважень у центральних органах виконавчої влади, регулюється Порядком здійснення заходів, пов'язаних з утворенням,

реорганізацією або ліквідацією міністерств, інших центральних органів виконавчої влади [2], дія якого поширюється на центральні органи виконавчої влади та їхні територіальні органи, крім випадків, коли Конституцією та законами України, актами Президента України визначені інші особливості порядку їх утворення, реорганізації або ліквідації.

В наведеному порядку визначено, що орган виконавчої влади припиняється шляхом реорганізації (злиття, приєднання, поділу, перетворення) або ліквідації. А права та обов'язки органів виконавчої влади переходять: 1) у разі злиття органів виконавчої влади – до органу виконавчої влади, утвореного внаслідок такого злиття; 2) у разі приєднання одного або кількох органів виконавчої влади до іншого органу виконавчої влади – до органу виконавчої влади, до якого приєднано один або кілька органів виконавчої влади; 3) у разі поділу органу виконавчої влади – до органів виконавчої влади, утворених внаслідок такого поділу; 4) у разі перетворення органу виконавчої влади – до утвореного органу виконавчої влади; 5) у разі ліквідації органу виконавчої влади і передачі його завдань та функцій іншим органам виконавчої влади – до органів виконавчої влади, визначених відповідним актом Кабінету Міністрів України [2].

Рішення про реорганізацію Державної санітарно-епідеміологічної служби було скасоване, натомість дане питання було переглянуто та прийнято рішення приєднати її до Державної служби з питань безпечності харчових продуктів та захисту споживачів [3]. Основні завдання Держсанепідслужби України було розподілено між: Держпродспоживслужбою (функція контролю/нагляду за дотриманням санітарного законодавства), Міністерством охорони здоров'я (сфера епідеміологічного нагляду (спостереження) та Державною службою з питань праці (сфера гігієни праці й функції із здійснення дозиметричного контролю робочих місць і доз опромінення працівників).

У п.4 Рішення Рахункової Палати «Про результати аудиту ефективності використання коштів державного бюджету, спрямованих на реалізацію державної політики з питань безпечності харчових продуктів та захисту

споживачів» зазначено: «Стан законодавчого та нормативно-правового забезпечення питань діяльності Держпродспоживслужби не є достатнім для забезпечення її належного функціонування» [4]. А отже, потребують вдосконалення нормативно-правове, організаційне, фінансове, матеріально-технічне та кадрове забезпечення Державної служби з питань безпечності харчових продуктів та захисту споживачів.

Зважаючи на законодавчу неврегульованість змін у системі даного органу та неналежність внутрішнього контролю, збільшуються масштаби бюрократизації, замість її подолання, а також, з'являються ризики неефективного управління коштами загального фонду державного бюджету. Значно знижується рівень компетенції службовців, оскільки за неоднозначних умови працівники, найчастіше, змінюють місце роботи. І тому немає прогресу у продуктивності діяльності державного апарату.

Аналіз змісту ліквідації Санітарно-епідеміологічної служби та подальше набуття її повноважень Державною служби з питань безпечності харчових продуктів та захисту споживачів, дозволяє зробити такі висновки: інтеграція служби до окремого центрального органу виконавчої влади спричинила кадрове скорочення більш ніж на 60%, а також призвела до скорочення структурних підрозділів територіальних органів; пряме підпорядкування Кабінету Міністрів України сприяє спростуванню процедур узгодження питань, що потребують оперативного втручання; окремі організаційні заходи в новоствореній системі Держпродспоживслужби продовжуються і надалі, що посилює ризики недостатнього виконання визначених функцій та повноважень.

Список літератури:

1. Повар П. О. Правонаступництво при утворенні та припиненні центральних органів виконавчої влади // Вісник Вищої ради юстиції. – № 3 (11). – 2012. – С. 176.
2. Постанова Кабінету Міністрів України Про затвердження Порядку здійснення заходів, пов'язаних з утворенням, реорганізацією або ліквідацією міністерств, інших центральних органів виконавчої влади N 1074 від 20 жовтня

2011 р. [Електронний ресурс]. – Режим доступу: <https://zakon.rada.gov.ua/laws/show/1074-2011-%D0%BF>

3. Постанова Кабінету Міністрів України Деякі питання Державної санітарно-епідеміологічної служби № 348 від 29 березня 2017 р. [Електронний ресурс]. – Режим доступу: <https://zakon.rada.gov.ua/laws/show/348-2017-%D0%BF>

4. Рішення Рахункової Палати Про результати аудиту ефективності використання коштів державного бюджету, спрямованих на реалізацію державної політики з питань безпечності харчових продуктів та захисту споживачів № 24-4 від 28 листопада 2017 р. [Електронний ресурс]. – Режим доступу: http://www.ac-rada.gov.ua/doccatalog/document/16754024/R_RP_24-4_2017.pdf?subportal=main

Інші професійні науки

СИСТЕМА МОНІТОРИНГА СТАНУ ВУЛИКА

Тітков Д.В.

асистент каф. Звукотехніки та Реєстрації Інформації.

„КПІ” ім. Ігора Сікорького, Факультет електроніки

В Україні велику частину економіки складає аграрний сектор, і серед аграрних галузей не останню ланку займає бджільництво. Україна займає третє місце серед світових виробників меду. [1] Використання сучасних технологій дозволить пасічникам підвищити ефективність роботи.

Стрімкий розвиток мікропроцесорної техніки дозволяє виконувати звичайну роботу на абсолютно новому рівні, набагато краще, отримуючи більший прибуток з меншими витратами.

Останніми роками відбулася революція у електроніці, швидкодія мікропроцесорних систем зростає у тисячі разів. [2] З'явилися нові потужні та дешеві засоби зв'язку, які реально пронизують усі куточки земної кулі, це дозволяє будувати системи моніторингу і контролю з потужними характеристиками і прийнятною вартістю.

Пропонується платформа для контролю стану окремого вулика, вона базується на принципах Інтернету речей (IoT). Як правило, для пасіки достатньо контролювати показники одного вулика, інші вулики розташовані поруч і мають схожі показники. При необхідності контролю декількох вуликів, можна встановити декілька систем, або модифікувати запропоновану, змасштабувавши її на всю пасіку.

1. Особливості конструкції платформи.

На рис 1. представлена структурна схема системи. Вона складається з мікроконтролера, передавача, модуля вагів, модулів вимірювання температури, модулів вимірювання вологості, мікрофонних модулів, та модуля вимірювання освітленості.



Рисунок 1 – Структурна схема системи моніторингу показників вулика.

У якості мікроконтролера використано популярну плату-мікроконтролер Arduino Mega 2560 [3].

Характеристики:

- Робоча напруга 5В
- Напруга живлення (рекомендована) 7В-12В
- Напруга живлення (гранична) 6В-20В
- Цифрові виходи/входи 54 (із яких 15 можуть використовуватись в якості ШІМ-виходів)
- Аналогові входи 16
- Максимальний струм одного виводу 40 мА
- Flash-пам'ять 256 КБ з котрих 8 КБ використовуються завантажувачем
- SRAM 8 КБ
- EEPROM 4 КБ
- Тактова частота 16 МГц

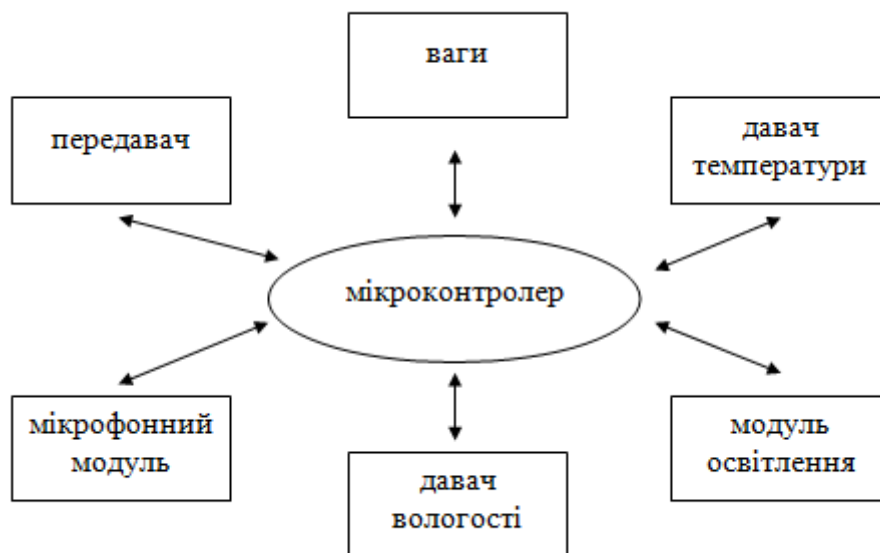

Рисунок 2 – Плата Arduino Mega 2560.

У якості модуля зв'язку вибрано модуль GSM/GPRS SIM900. [4] Це модуль, який дозволяє системі підключатися до звичайного стільникового зв'язку і передавати дані на телефон пасічника.

Давач температури DS18B20 [5] виконано у вологозахищеному вигляді. Його можна використовувати для вимірювання температури в твердих, рідких і газоподібних середовищах. Це цифровий давач, видає код температури і працює по інтерфейсу 1-Wire.

Давач рівня освітленості GY-302 BH1750FVI. [6] При потраплянні світла на чутливий фоторелемент на сигнальному контакті з'являється сигнал пропорційний рівню освітленості, інтерфейс I2C.

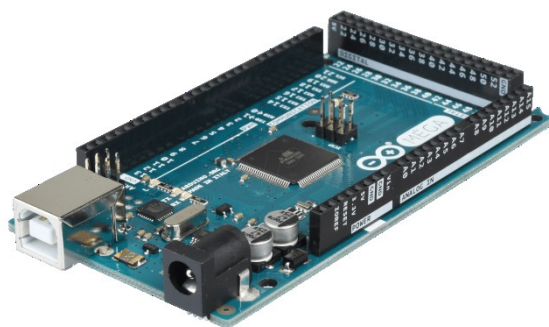
Давач вологості повітря DHT11. [7] Дозволяє визначати вологість у діапазоні 20-90% RH \pm 5% (макс.)

Ваги. Являють собою платформу з системою тензометричних давачів і модулів узгодження сигналу.

Мікрофонний модуль MAX9813. [8] Мікрофонний підсилювач з фіксованим коефіцієнтом підсилення 20 дБ. Використовується для вимірювання рівня звуку у вулику і за його межами.

Живиться платформа або від акумуляторної батареї, або від комбінованої автономної системи з використанням сонячної батареї.

2. Характеристики і можливості платформи.

Система моніторингу стану вулика дозволяє пасічнику контролювати вагу вулика, рівень температури всередині і зовні вулика, вологість всередині і зовні вулика, рівень освітленості зовні вулика і рівні шуму всередині і зовні вулика. Якщо система живиться від акумуляторної батареї то, в залежності від її ємності, батарею треба замінювати раз на тиждень, або рідше. Вимірювані параметри надсилаються за допомогою СМС на мобільний телефон пасічника. Також СМС повідомлення надсилаються у екстремальних ситуаціях (перевищення показників: підвищена або понижена температура, вологість, рівень звуку, різка зміна ваги).

Система має декілька режимів, які налаштовують з мобільного телефону за допомогою простих команд. Можна виділити два основних режими: автоматичного відсилання параметрів з певною періодичністю, та надсилання параметрів по запиті.

Система моніторингу стану вулика є комерційним продуктом, тому докладна схема складає комерційну таємницю і не наводиться.

Список літератури:

[1] Україна увійшла в ТОП-3 світових експортерів меду. [Electronic resource] URL: <https://ukr.segodnya.ua/economics/enews/ukraina-voshla-v-top-3-mirovyh-eksporterov-meda-1143814.html>

- [2] List of Intel microprocessors [Electronic resource] URL: http://en.wikipedia.org/wiki/List_of_Intel_microprocessors
- [3] Arduino Mega 2560 [Electronic resource] URL: <https://doc.arduino.ua/ru/hardware/Mega2560>
- [4] IComsat is a GSM/GPRS shield for Arduino and based on the SIM900 [Electronic resource] URL: <https://www.itead.cc/wiki/IComSat>
- [5] Температурный датчик водонепроницаемый DS18B20 [Electronic resource] URL: <https://arduino.ua/prod414-temperatyrnii-datchik-vodonepronicaemii-ds18b20>
- [6] Датчик освещенности цифровой GY-302 BH1750FVI [Electronic resource] URL: <https://arduino.ua/prod1116-datchik-osveshhenosti-cifrovoi-bh1750fvi>
- [7] Датчик влажности и температуры DHT11 [Electronic resource] URL: <https://arduino.ua/prod185-datchik-vlajnosti-i-temperatyri-dht11>
- [8] Подключение микрофонного модуля к Arduino [Electronic resource] URL: <https://geekelectronics.org/arduino/podklyuchenie-mikrofonnogo-modulya-k-arduino.html>

ОЦІНКА ВПЛИВУ СТОКІВ ЦЕНТРАЛЬНИХ КАНАЛІЗАЦІЙНИХ ОЧИСНИХ СПОРУД ПРАВОГО ТА ЛІВОГО БЕРЕГА М. ЗАПОРІЖЖЯ НА ЕКОЛОГІЧНИЙ СТАН ПОВЕРХНЕВИХ ВОД Р. ДНІПРО

Троїцька О.О.

Кравченко Г.В.

Полюляк А.В.

Запорізький національний університет «Інженерний інститут»
к. біолог. н, с. н. с., доцент кафедри прикладної екології та охорони праці,
ID ORCID 0000-0003-0214-5476, тел. 0684493917, e-mail
troitskaya2012@gmail.com

У ХХ-ХХІ століттях різко зросла кількість всіляких відходів антропогенного характеру, що призвело до масового інтенсивного забруднення річок, морів і океанів. Щорічно річковий стік виносить у Світовий океан 2,3 млн. т свинцю, 1,6 млн. т марганцю, 6,5 млн. т фосфору, 230 млн. т заліза. У ріки скидають сірчану кислоту та її солі, феноли, пестициди, пави, отрутохімікати, радіоактивні відходи. Якість природних вод у багатьох районах Землі погіршилася настільки, що їх неможливо використовувати для водопостачання. Забруднення поверхневих та підземних вод продуктами життєдіяльності суспільства призвело до їх важкого екологічного стану.

Численні дослідження науковців показали, що однією з основних причин забруднення поверхневих вод в світі та Україні є скиди неочищених та не досить очищених стічних вод комунально-побутових і промислових підприємств безпосередньо у водні об'єкти та через систему міської каналізації.

Якість води - це характеристика складу і властивостей води, яка визначає її придатність для конкретних видів водокористування. Екологічний стан води оцінюється комплексом різноманітних показників. Під забрудненням водою

розуміють потрапляння у значних кількостях і концентраціях забруднювачів, які послаблюють біосферні функції водойм та порушують нормальні умови середовища. Забруднення води проявляється у зміні фізичних, органолептичних властивостей (порушення прозорості, забарвлення, запаху, смаку), збільшенні вмісту сульфатів, хлоридів, нітратів, токсичних важких металів, зменшенні розчиненого у воді кисню повітря, появи радіоактивних елементів, хвороботворних бактерій тощо.

Виробничі та господарсько-побутові стоки змінюють кількість і якість природних вод, ускладнюють або зовсім виключають можливість використання водойм для пиття, потреб рибного і сільського господарства, для спортивно-культурних і санітарно-оздоровчих заходів, для виробничо-технічних процесів. Ступінь впливу стічних вод на водойми залежить від характеру забруднювачів, які скидаються, їх кількісних співвідношень. Забруднення водойм токсичними речовинами техногенного походження та біогенними органічними речовинами часто ускладнює або робить неможливим використання води для питних цілей.

Природна вода, забруднена виробничими і господарсько-побутовими стоками, стає непридатною для водопостачання населення головним чином тому, що вміст в ній багатьох забруднювачів негативно впливає на здоров'я людей і може стати причиною виникнення різних інфекційних захворювань. Особливо небезпечними в цьому відношенні є знезаражені господарсько-побутові стоки, оскільки в водному середовищі хвороботворні бактерії живуть і зберігають свою життєздатність порівняно довго (до 400 діб).

Отже, якість поверхневих вод, від яких залежить життя багатьох людей в усьому світі, погіршується внаслідок їхнього забруднення стічними водами антропогенного походження. Відходи діяльності людини - найнебезпечніші забруднювачі навколишнього середовища. За даними ООН, 4 із кожних 5 захворювань у країнах, що розвиваються, викликані або забрудненою водою, або антисанітарними умовами проживання. Щодня в цих країнах 25 тис. чоловік помирає від хвороб, викликаних неякісною водою.

У багатьох випадках природне середовище не справляється зі все

наростаючим потоком забруднення, і створюються умови для порушення екологічної рівноваги, обміну речовин в біосфері. У зв'язку з цим постало питання про удосконалення технологій очищення стічних вод, які б запобігали розповсюдженню екологічних збурень у природному середовищі.

Таким чином, питання впливу на поверхневі води стічних вод, які утворюються внаслідок функціонування очисних споруд, є невід'ємною частиною проблеми охорони природи, покращення екологічного стану і оздоровлення навколишнього середовища і забезпечення санітарного благоустрою міст і інших населених пунктів.

В м. Запоріжжя стічні води міста через систему каналізаційних колекторів і насосних станцій надходять на очисні споруди. Стічні води проходять механічну та біологічну очистку на Центральних очисних спорудах лівого берега - ЦОС-1 і Центральних очисних спорудах правого берега - ЦОС-2.

Механічну очистку на ЦОС-1 і 2 стічні води проходять на автоматизованих решітках тонкого очищення, де затримуються великі забруднення, далі стоки надходять на піскожироловки, що аеруються, де затримуються нерозчинні мінеральні домішки і речовини, що спливають на поверхню. Аерація забезпечує циліндричний і спіральний рух рідини і при цьому відмиваються важкі мінеральні фракції від легких органічних налипань.

При біологічному очищенні стічні води проходять двоступеневий каскад безкисневих і кисневих зон. Кисень, що утворився в азоті нітратному і нітритному використовується бактеріями для окислення органічних сполук в безкисневих зонах. Зміна аноксичних і аеробних зон дозволяє трансформувати фосфоровмісні сполуки всередину бактеріальної клітини з подальшим виведенням надлишкової біомаси з системи. Суміш води і мулу надходить у вторинні відстійники, де відбувається поділ її на освітлений шар (очищені стічні води) і осад (активний мул). Очищені стоки після знезараження хлором скидаються у водойму, основна частина мулу повертається в систему біологічного очищення, а надлишковий мул (приріст мулу) піддається подальшій обробці в мулоущільнювачах.

Екологічне оцінювання якості поверхневих вод за відповідними

категоріями передбачає обов'язкове включення трьох блоків показників: блок сольового складу, блок трофо- сапробіологічних (еколого-санітарних) показників та блок специфічних речовин токсичної дії. Конкретні гідрофізичні, гідрохімічні, гідробіологічні та інші показники є елементарними ознаками якості вод.

Інтегральні кількісні ознаки, що побудовані на інтегруванні елементарних ознак якості вод, є узагальнюючими ознаками якості вод. На основі елементарних і узагальнюючих ознак визначаються класи, категорії та індекси якості вод, зони сапробності та ступені трофності. Визначені за цими ознаками класи і категорії якості вод характеризують екологічний стан, а також ступінь антропогенного забруднення поверхневих вод суші та естуарій України.

На рис. 1 проілюстровані результати обчислень показників сольового складу води за п'ятирічний період.



Рисунок 1 - Порівняльна характеристика показників сольового складу води в контрольному створі р. Дніпро в районі скиду стічних вод з ЦОС-1 за середньорічними і за найгіршими величинами (2014-2018 р.р.)

На рис. 2 проілюстровані результати обчислень трофо-сапробіологічних (еколого-санітарних) показників за п'ятирічний період.

Для визначення екологічних індексів якості річкової води за показниками блоку специфічних речовин токсичної дії був проведений аналіз наступних

показників: вмісту цинку, міді, свинцю, хрому загального, марганцю, нафтопродуктів, фторидів, фенолів та вмісту СПАР (рис. 3).

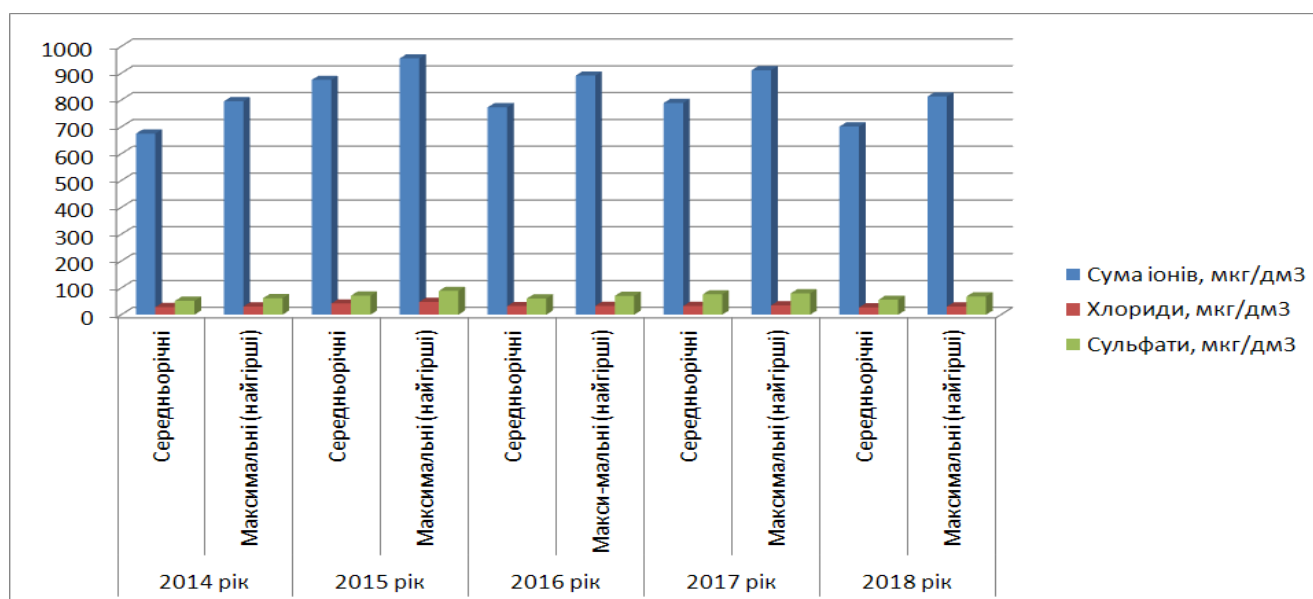
Ілюструвати результати аналізу блокових показників якості води в районі скиду з ЦОС-2 не має сенсу, тому що вони практично не відрізнялися від наведених.



Рисунок 2 - Порівняльна характеристика показників трофо-сапробіологічного (еколого-санітарного) блоку води в контрольному створі р. Дніпро в районі скиду стічних вод з ЦОС-1 за середньорічними і за найгіршими величинами (2014-2018 р.р.)



Рисунок 3 - Порівняльна характеристика показників блоку специфічних речовин токсичної дії у воді контрольного створу р. Дніпро в районі скиду стічних вод з ЦОС-1 за середньорічними і за найгіршими величинами (2014-2018 р.р.)

Об'єднана екологічна оцінка якості води в контрольному створі р. Дніпро в районі скиду стічних вод з ЦОС-1 і 2 за середніми значеннями інтегрального екологічного індексу I_E за 2014-2018 р.р. показала, що $I_{E \text{ сер.}} = 2,6$, а $I_{E \text{ макс.}} = 2,7$. Отже, екологічна характеристика якості досліджуваних вод відповідала III класу, 2-3 категорії якості (води перехідні за станом - від «добрих» до «задовільних», за ступенем чистоти - «слабко забруднені»).

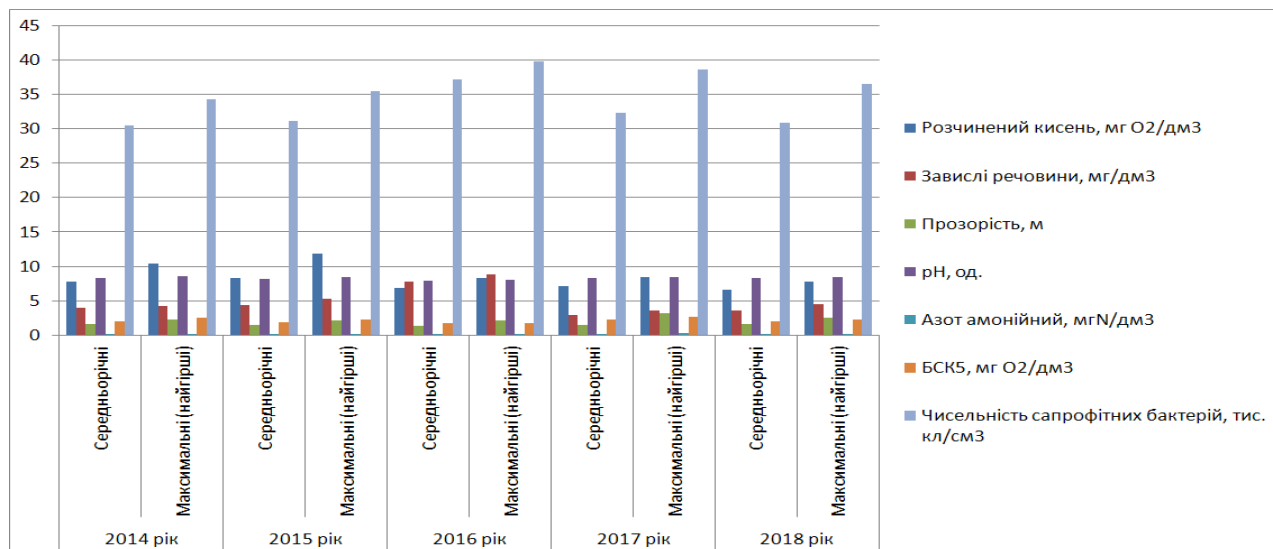
Педагогічні науки

ПЕДАГОГІЧНІ УМОВИ ВЗАЄМОДІЇ ЗДО І БАТЬКІВ В ЕКОЛОГІЧНОМУ ВИХОВАННІ ДІТЕЙ СТАРШОГО ДОШКІЛЬНОГО ВІКУ

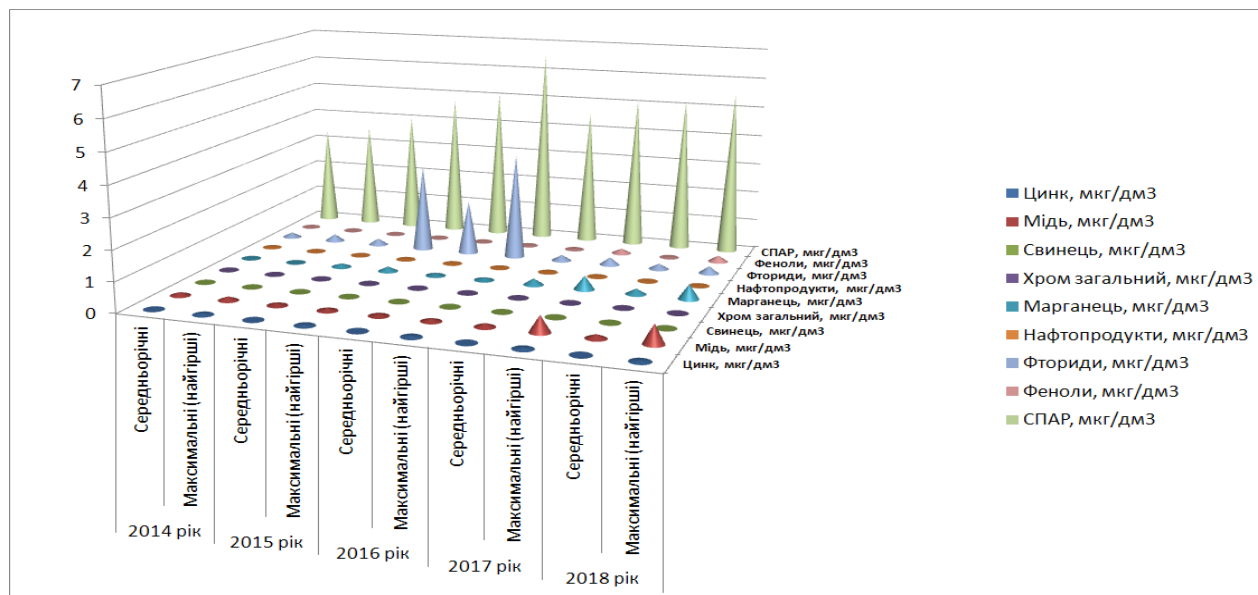
Тупчій О.С.

Київський університет імені Бориса Грінченка
студентка магістратури, кафедра дошкільної освіти

Постановка проблеми. Сім'я як соціальний інститут знаходиться сьогодні на досить складному етапі свого розвитку. Сьогодні дискутує про пріоритетність виховного процесу між інститутом сім'ї та суспільних установ. Але в Україні історично склалася своя система взаємодії сімейного і суспільного дошкільного виховання з урахуванням національних традицій нашого народу. На сьогоднішній день основними замовниками послуг дошкільного навчального закладу виступають родини дітей дошкільного віку, яким він має бути підзвітним з усіх питань організації життя дітей і навчально-виховного процесу.

Таким чином, педагогічна взаємодія між ЗДО та батьками для формування та розвитку екологічних компетенцій дітей є важливою складовою навчального процесу, і обійтися без її вивчення для подальшого розвитку

педагогічної теорії й практики неможливо.

Аналіз останніх досліджень і публікацій. Проблема взаємозв'язку суспільного й сімейного виховання, а також взаємної відповідальності педагогів, батьків й суспільства знайшла своє відбиття в ряді нормативно-правових документів - «Концепція дошкільного виховання», Закон «Про освіту», «Концепції модернізації освіти» тощо.

Ідея гуманізації стосунків між педагогами ЗДО і батьками знайшла своє втілення в Базовій програмі розвитку дитини дошкільного віку «Дитина». На жаль, в наш час суспільний авторитаризм проникає і в систему стосунків сім'ї і ЗДО, а це заважає формуванню особистості дитини, призводить до конфліктів в сім'ї, занапащає у дітей дошкільного віку ідеали добра і загальнолюдських цінностей.

Державний стандарт дошкільної освіти, яким є Базовий компонент дошкільної освіти в Україні (2012р.), окреслює таку функцію: «дошкільний заклад виступає своєрідним посередником між вузьким родинним колом, з якого виходить малюк, і незнайомим світом, до життя в якому він має незабаром прилучитися». «Тим часом не всі батьки спроможні оволодіти спеціальними знаннями, навичками, вміннями, щоб правильно здійснювати навчально-виховний процес в умовах сім'ї та послідовно розвивати своє педагогічне мислення», зазначається в Інструктивно-методичному листі Міністерства освіти і науки України [1].

На необхідність розв'язання різноманітних проблем, пов'язаних із розвитком ідеї педагогічної взаємодії, вказують сучасні українські вчені-педагоги О.Глузман, С.Вітвицька, О.Друганова, С.Золотухіна, М.Євтух, В.Курило, О.Микитюк, С.Микитюк, В.Майбородова, Н.Побірченко, Н.Пузиркова, О.Рацул, О.Рудницька та інші.

Різні аспекти проблеми екологічної освіти та екологічного виховання досліджували такі педагоги, як А.Волкова, Н.Горопаха, О.Захлебний, І.Зверев, Н.Кот, О.Кудрявцева, Н.Лисенко, В.Маршицька, С.Ніколаєва, З.Плохій, Г.Пустовіт, Н.Пустовіт, Н.Рижова, І.Суравегіна, Н.Яришева та інші.

Можливість і успішність формування початкових екологічних уявлень у дітей дошкільного віку доведено численними психологічними й педагогічними дослідженнями (Я.Коменський, Й.Песталоцці, Д.Локк, Ж.Руссо, С.Русова, Л.Міщик, С.Ніколаєва, З.Плохій, Н.Поддяков, Н.Рижова, П.Саморукова, О.Терентьєва, І.Хайдурова та ін.). Психологами (Л.Венгер, Л.Виготський, В.Давидов, О.Запорожець, В.Мухіна, М.Поддяков, С.Рубінштейн) також доведено, що система знань дітей дошкільного віку може існувати у формі уявлень, а не понять.

Мета і завдання статті. Уточнити сутність понять «педагогічна взаємодія», «екологічне виховання» стосовно ЗДО та батьків. Обґрунтувати організаційно-педагогічні умови співпраці педагогів ЗДО та батьків в екологічному вихованні дітей старшого дошкільного віку.

Виклад основного матеріалу. Екологічне виховання – це система педагогічної діяльності, спрямована на розвиток у дітей екологічної культури. Сьогодні є очевидним, що екологічне виховання дошкільнят – це не лише подання відповідних знань, а й формування у дітей екологічної компетентності, усвідомлення екологічної цінності природного середовища у єднанні з людиною. Екологічне виховання допоможе дитині пізнавати світ у всій його красі, співчувати живим істотам, що страждають, навчить дітей любити природу, дбайливо ставитися до навколишнього середовища, орієнтуватися в основних фактах забруднення природи, прихильно ставитися до тих, хто опікується природою. У малят сформується стійкий пізнавальний інтерес, здивування та захоплення красою, чарівністю, розмаїттям навколишнього світу [6].

Педагогічний процес повинен бути спрямований на формування таких психологічних властивостей особистості, як потреба у спілкуванні з природою, інтерес до пізнання її законів, мотиви поведінки й діяльності з охорони природи.

Але, сьогодні вирішити складні завдання екологічної освіти без сім'ї неможливо. Сім'я є тим ланцюжком, який з'єднує здобуті дитиною у

дошкільному навчальному закладі початкові уявлення про світ природи з її практичним досвідом у повсякденному житті, розширює, поглиблює педагогічний вплив на особистість дошкільника. Дуже важливим є переконання батьків продовжувати розпочату справу вдома, у сім'ї. Батьки повинні на власному досвіді показувати дітям, як треба шанувати все, що вони бачать навколо, берегти усе, що їх оточує, адже у природі все красиве та цікаве.

У педагогічній науці для позначення відносин суб'єктів навчального процесу використовують термін «педагогічна взаємодія». Термін «взаємодія» – філософська категорія, що відображає процеси впливу об'єктів один на одного, їх взаємну зумовленість і породження одним об'єктом іншого, а також процес взаємного впливу один на одного, будь-який зв'язок і відношення між матеріальними об'єктами і явищами. Взаємодія визначає існування і структурну організацію будь-якої матеріальної системи, її об'єднання, – співдія, співдіяння; взаємний зв'язок між предметами у дії, а також погоджену дію між ким, чим-небудь.

Взаємодію можна розглядати як широкий загальний термін, що позначає таку сумісну дію кількох об'єктів або суб'єктів, при якій результат дії одного з них впливає на інші. Виходячи з цього, можна стверджувати, що категорія «взаємодія» охоплює всі види соціальних процесів і людської діяльності (працю, пізнання, спілкування, виховання, навчання тощо), вказуючи на взаємний зв'язок соціальних явищ, як на рівні суспільства в цілому, так і на рівні функціонування його окремих груп та індивідів.

Однак кожна з наукових галузей в поняття «взаємодія» вносить свою специфіку, яка накладається на означене поняття. Наприклад, у педагогічній психології процес взаємодії розглядають як цілеспрямований взаємообмін та взаємозбагачення змістом діяльності, досвідом, емоціями, установками, різними позиціями [5]. У психології поняття «взаємодія» трактують як процес впливу об'єктів один на одного, що визначає їхню взаємозумовленість і зв'язок. У соціальній психології це поняття використовують для характеристики міжособистісних контактів людей у процесі спільної праці, опису взаємних

впливів, які вони чинять один на одного [1].

Сама педагогічна взаємодія – явище надзвичайно різнобічне, тому воно містить: контакт у діаді (два учасники, прямо або опосередковано залучені до навчального процесу), тріаді (й далі за збільшенням кількості учасників: педагог, батьки або психолог, методист тощо), групі як сукупному суб'єкті, що відрізняється за складом, характером виконуваної діяльності (педагогічний колектив, батьківський комітет тощо); складний взаємозв'язок суспільних явищ – системи освіти, суспільства, соціального замовлення тощо.

Педагогічна взаємодія супроводжується певною енергією, що виявляється з боку учасників, неможлива без процесів впливу (відкритим залишається питання, чи завжди виправдане їх застосування), відображається у вчинках і поведінці дітей, підлітків, педагогів, батьків, складається в пам'ятні події, іноді формує традиції, пов'язані з розвитком колективу, базується на конкретних навчальних діях.

Необхідно зазначити, що педагогічна взаємодія завжди є спеціальноорганізованим процесом, спрямованим на вирішення навчально-виховних завдань, а тому не може характеризуватися стихійністю [4].

Особливу увагу слід звернути на умови ефективної взаємодії з батьками, а саме запрошення батьків до співробітництва, дотримання позиції рівноправності, визнання важливості батьків у співпраці, вияв любові, захопленості

дитиною, пошук нових форм співпраці, використання заходів, спрямованих на підвищення авторитету батьків, довіра до виховних можливостей батьків, підвищення рівня їх педагогічної культури й активності у вихованні, педагогічний такт, неприпустимість необережного втручання в життя сім'ї,

життєстверджуючий, мажорний настрій при розв'язанні проблем виховання,

опора на позитивні риси дитини, орієнтація на успішний розвиток особистості.

Виходячи з цього, можна виділити такі етапи встановлення взаємодії сім'ї та закладу дошкільної освіти: ознайомлення учасників взаємодії з її метою (правами та проблемами дитини, правами і обов'язками сім'ї та ЗДО); виявлення можливостей і недоліків мети взаємодії, обговорення їх і вироблення спільного плану дій, залучення до його виконання; створення умов для взаємодії сім'ї і ЗДО; формування позитивного ставлення до взаємодії учасників; організація та здійснення взаємодії у різних формах; контроль за здійсненням взаємодії з усіх сторін, корекція цього процесу.

Відповідно до зазначених етапів організації методичної взаємодії ЗДО та сім'ї в екологічному вихованні дітей добираються педагогічні умови:

- 1) дотримання організаційного циклу діяльності (постановка мети, планування і контроль);
- 2) визначення спільних та розмежування специфічних функцій і засобів впливу закладу освіти та сім'ї в екологічному вихованні дітей;
- 3) диференціація організації методичної взаємодії закладу освіти і сім'ї залежно від фаху батьків, характеру впливу їхньої трудової діяльності на навколишнє середовище (згідно з міжнародною класифікацією професій за впливом на навколишнє середовище), а також індивідуальних особливостей, хобі тощо [2].

У роботі з батьками з екологічного виховання необхідно використовувати як традиційні форми (батьківські збори, консультації, бесіди тощо), так і нетрадиційні (ділові ігри, бюро педагогічних послуг, круглий стіл тощо). Перш ніж розпочинати роботу слід зрозуміти, з ким відбуватиметься співпраця (освітній рівень батьків, психологічний стан сім'ї, її мікроклімат).

Дуже, важливо проводити роботу диференційовано, підбираючи індивідуальний підхід. Традиційні форми роботи розраховані на велику кількість людей, але використовуючи їх, не завжди досягається мета, яку ми собі ставимо.

Вибираючи форми спілкування з батьками, необхідно відмовитись від настанов, залучати батьків до вирішення важливих питань, знаходження

спільних правильних відповідей.

Можливо запропонувати батькам такі форми і методи роботи з батьками:

1. Консультації та повідомлення екологічної спрямованості для батьківського куточка. Бесіди з батьками про важливість даної проблеми.

2. Оформлення папки «Люби і охороняй навколишню природу».

3. Виготовлення фотоальбому.

4. Залучення батьків до поповнення куточка природи.

5. Участь батьків у різних конкурсах на екологічні теми.

6. Участь батьків у суботниках.

7. Збір пластикових відходів.

8. Проведення спільних екологічних екскурсій.

9. Анкетування батьків з метою виявлення їх екологічної компетентності.

Але, педагогічному колективу закладу дошкільної освіти здебільшого дуже складно активізувати батьків. Ідеться насамперед про те, що педагоги часто не використовують або використовують недостатньо позитивний досвід сімейного виховання, не завжди здійснюють своєчасну підготовку батьків до різних форм роботи. Активність батьків підвищується, якщо педагоги:

– своєчасно доводять до відома батьків інформацію про захід (прохання розповісти про свій досвід, про проблеми, що виникають у вихованні дітей);

– забезпечують повсякденні контакти між педагогами та батьками;

– здійснюють індивідуальний підхід до самих батьків, враховують особливості особистості батьків і труднощі сімейного виховання [6].

З метою визначення рівня сформованості природничо-екологічної компетенції дітей дослідної групи було проведено експеримент з використанням таких методів, як спостереження за діяльністю дітей і вихователів, ігрову діагностичну методику «Я і Світ».

Природничо-екологічна компетенція - це складник життєвої компетентності дитини, що становить конкретні знання про природу, позитивне емоційно-ціннісне ставлення до її компонентів, обізнаність із правилами природокористування та їх дотримання (тобто відповідна діяльність і поведінка

у природі) і включає три компоненти: інтелектуальний (когнітивний), емоційно-ціннісний та діяльнісно-практичний [9].

Результати констатуючого експерименту показали, що розвиток екологічної компетенції у дітей сформовано на рівні від достатнього до мінімального. Вихідні рівні сформованості природничо-екологічної компетенції в експериментальній групі і контрольній приблизно однакові.

Визначення педагогічних умов екологічного виховання здійснювалось нами на основі вивчення теоретичних даних з наукових джерел. Найважливіші з цих умов такі:

- врахування вікових особливостей дошкільників, їх пізнавальних можливостей у процесі екологічної освіти та виховання;
- вибір форм, методів, прийомів екологічного виховання засобами дитячої книги;
- ігрові завдання з природничим змістом;
- організація праці дітей у природі.

З метою створення методичного забезпечення процесу екологічного виховання дітей старшого дошкільного віку було підібрано і систематизовано відповідні матеріали: окремо для батьків та дітей. Матеріали підібрані у відповідності до вимог діючих програм виховання та розвитку дітей дошкільного віку, забезпечує можливості подання інформації послідовно: від ознайомлення з окремими об'єктами та явищами природи до формування уявлень про цілісність природи, сприяє розвитку позитивного

емоційно-ціннісного ставлення до неї, мотивує екологічно доцільну поведінку та діяльність.

Аналіз результатів контрольного експерименту показав, що після проведення роботи з екологічного виховання дітей старшого дошкільного віку відбулося покращення результатів. Показниками результативності взаємодії можна вважати наявність у дошкільному закладі доброзичливої атмосфери між вихователями та батьками, високий рівень загальної та педагогічної культури батьків і педагогів, їх зорієнтованість на самовдосконалення і саморозвиток,

створення умов для повноцінного розвитку дошкільнят.

Висновки та перспективи подальшого розвитку. Таким чином, екологічну освіту й виховання треба здійснювати повсякденно в сім'ї та закладах дошкільної освіти. Тобто, відповідно спланована екологічна виховна робота всього педагогічного колективу та батьків значно підвищить рівень екологічної культури дітей. Ця робота вимагає від усіх учасників цього процесу мобілізації і постійного поповнення своїх знань екологічного змісту, введення інноваційних технологій виховання.

Проведене дослідження не вичерпує всіх аспектів проблеми. Однак подальшого дослідження потребують проблеми визначення та налагодження, урізноманітнення механізмів, розширення спектру методів педагогічної взаємодії ЗДО та батьків.

Список літератури:

1. Базовий компонент дошкільної освіти (нова редакція) // Дошкільне виховання. – 2012. – № 7. – С. 4-19.
2. Вороніна Л. Взаємодія школи й сім'ї в екологічному вихованні / Л. Вороніна // Шкільний світ. – 2005. – № 18–19. – С. 3–25.
3. Глухова Н. Емоційне спілкування дитини з природою як умова творчого осягнення світу // Дошкільне виховання – 2008. – №10. – С. 16–19.
4. Заброцький М. М. Педагогічна взаємодія: екологічний вимір / М. М. Заброцький // Актуальні проблеми психології. Екологічна психологія : зб. наук. праць Інституту психології ім. Г. С. Костюка АПН України. –К., 2006. Т. 7, вип. 9. –С. 77–84.
5. Концепція екологічного виховання в Україні // Інформаційний збірник МОН України. – 2002. – №7. – С. 10–11.
6. Лабій Ю. Педагогічні основи екологічного виховання/ Ю. Лабій// Вертикаль.– 1999. – №1. – С. 10–12.
7. Малей О. В. Формування екологічної культури та свідомості у дітей дошкільного віку/ О. В. Малей// Збірка матеріалів до науково-практичної

конференції «Шляхи забезпечення екологічної безпеки населених пунктів України». – Миколаїв, 2012. – С. 91–96.

8. Москаленко В. В. Соціальна психологія / В. В. Москаленко. –К. : Центр навчальної літератури, 2005. –624 с.

9. Плохій З. П. Формуємо екологічну компетентність молодшого дошкільника : навч. посібник / З. П. Плохій. – К. : Світич, 2010. – 144 с.

Педагогічні науки

СУЧАСНА ПОЧАТКОВА ОСВІТА В ФІНЛЯНДІЇ: СТРУКТУРА ТА ЗМІСТ

Тютюнник А.О.

Криворізький державний педагогічний університет,
студентка психолого-педагогічного факультету
спеціальності 013 Початкова освіта
at240499@gmail.com

Онищенко І.В.

Криворізький державний педагогічний університет,
кандидат філологічних наук, доцент,
доцент кафедри початкової освіти,
irina_onischenko@ukr.net

В умовах розбудови національної системи освіти та її інтеграції у європейський та світовий простір актуальним є аналіз стану та тенденцій розвитку освіти як в Україні, так і у світі. Лише зіставляючи результати цього аналізу, можна запропонувати напрямки адекватного розв'язання проблем, які виникають, і прогнозувати найбільш вірогідні шляхи розвитку освіти. Перед

Україною стоїть важливе завдання – прискорити запровадження європейських стандартів освіти, не втрачаючи при цьому найкращих власних традицій.

Розглянемо особливості фінського підходу до початкової освіти та на ті напрацювання, які було б доцільно використати в Україні. Фінська система початкової освіти є високоякісною, гармонійною і спрямованою на всебічний розвиток дитини. Фінляндія займає перше місце за показником рівня знань серед учнів не тільки шкіл, а й вищих навчальних закладів, друге місце у сфері природознавства та п'яте – стосовно математичних наук.

Варто зазначити, що фінська система освіти, за показниками низки досліджень, нині є однією з найефективніших у світі. Попри такий успіх, удосконалення освітніх програм не припиняється, а навіть навпаки, набирає все більших обертів. У це важко повірити, але колись дана країна мала дуже низькі показники у сфері освіти, що вели до поганої якості та великої нерівності між учнями. Справді, досвід такої розвиненої країни в освітянській сфері варто запозичити і Україні.

Особливості фінської системи освіти досліджували такі науковці, як В. Бутова, Я. Турянський, І. Жерноклеєв, Л. Загоруйко та ін. Їхні дослідження є важливими для майбутнього вдосконалення традиційної системи освіти. Так, В. Бутова присвятила свої праці історії освітньої політики Фінляндії та особливостям організації початкової освіти, І. Жерноклеєв – принципам підготовки вчителів у фінській системі освіти, а Л. Загоруйко – особливостям освіти іммігрантів у Фінляндії.

Шкільна програма Фінляндії структурована, і має деякі відмінності від вітчизняної. Я. Турянський, президент Асоціації керівників закладів освіти «Відроджені гімназії України», доступно та коротко розкриває структуру фінської системи освіти [1]. В той час як українська школа розподілена на початкову, основну і старшу, школа у Фінляндії складається з двох рівнів: перший рівень – 1-6 класи, а другий – 7-9. 10 клас є додатковим і впродовж цього року навчання діти мають можливість підвищити рівень своїх оцінок. За нашою системою освіти далі мали б йти 11-12 класи, але фіни у ці роки вже

вступають в ліцеї та професійні коледжі, причому перші заклади користуються дещо більшою популярністю, ніж другі. Так, у ліцеї йде 52% учнів і термін навчання складає 2 роки, а в професійні коледжі – 48% і термін навчання – 3 роки.

Варто зазначити, що у Фінляндії набагато менше шкільних предметів і всі вони пов'язані з життям. Тільки з 4 класу діти починають вивчати додаткову іноземну мову (російську, німецьку або французьку), а у 7 – другу державну мову – *rakkoruotsi*, при тому, що шведська є обов'язковою [2]. Діти усвідомлено вивчають матеріал, бо знають, що він знадобиться у реальному житті. Вчителі не змушують до навчання, бо в цьому немає потреби, адже кожен учень – свідомо особистість, яка несе відповідальність за свої вчинки. З цим пов'язана і система оцінювання. Вона побудована таким чином, щоб діти вчилися для себе і свого майбутнього, а не заради оцінок. Загалом це 10-бальна система, але до 3 класу оцінювання повністю відсутнє, а з 3 по 7 клас – тільки у словесній формі. Школи активно використовують електронні щоденники системи «Wilma». Вони досить зручні, адже містять інформацію не тільки про рівень навчальних досягнень, а і про відвідуваність, поведінку та інші коментарі психолога і вчителя [3]. Оцінки ніхто не занижує і не завищує, бо немає сенсу. Вчителю заборонено виділяти одних учнів над іншими. Кожна дитина стає освіченішою лише відносно самої себе в минулому та аж ніяк не свого однокласника. До речі, зазвичай у класі до 20 осіб, не більше, тоді як в українській школі є класи, де більше 30 учнів [2].

У Фінській системі освіти відсутні обов'язкові тести та іспити. Єдиним загальнонаціональним іспитом є марикуляційний іспит у кінці другого рівня навчання, до якого входять 4 дисципліни: рідна та іноземна мова, математика і природничі науки. Загалом контрольні роботи вчитель має право давати дітям з власного розсуду і тільки для того, щоб зрозуміти на чому необхідно акцентувати увагу. Дітей за погані результати ніхто не карає, іноді це стає лише приводом для призначення додаткових безкоштовних занять [4]. Варто зазначити, що діти вивчають такі предмети у початкових класах: у I-III – рідну

мову, читання, математику, природу, релігію, музику, малювання, працю, фізкультуру (заняття улюбленим видом спорту 1-3 рази в тиждень); з IV класу вводяться додаткові предмети за вибором: іноземна мова, комп'ютерна грамотність, робота з деревом, хоровий спів. Всі вищезазначені предмети у I-VI класах веде виключно один вчитель. Особливістю освітньої системи є те, що гра на музичних інструментах є обов'язковою для всіх дітей і протягом навчання кожен учень повинен спробувати на них грати.

Діти не можуть сидіти не тільки за партами чи столами, а й на підлозі, адже приміщення молодшої школи встелені килимами і килимками. У деяких школах класи також обладнані диванчиками та кріслами. У теплу погоду уроки часто проводяться на свіжому повітрі на території школи, прямо на траві, або на спеціально обладнаних лавочках у вигляді амфітеатру. Під час перерв учнів молодшої школи обов'язково виводять на вулицю. У фінській системі освіти «навчання коло дошки» відсутнє. У більшості випадків учитель коротко задає загальний тон уроку, потім ходить між учнями, допомагаючи їм і контролюючи виконання завдань. Цим же займається і помічник вчителя.

Звичних для нас домашніх завдань у фінських школах немає. Воно зазвичай задається рідко, а якщо і є, то розв'язати його можна хвилин за 10-15. Вважається, що діти повинні відпочивати, та й батьки не повинні займатися з дітьми шкільними завданнями, педагоги рекомендують замість цього сімейний похід в музей, ліс або басейн. Ніхто не зацікавлений забирати в учнів дитинство, особливо у молодших школярів.

Шкільна форма відсутня, а тому кожен може ходити у зручному одязі, єдиний нюанс – це змінне взуття, воно обов'язкове, але учні першого рівня навчання можуть перебувати у класних приміщеннях навіть у шкарпетках.

Фінська система навчання абсолютно безкоштовна. Це стосується не тільки підручників, а й наочного матеріалу та шкільного приладдя, включаючи навіть калькулятори, музичні інструменти, первинний матеріал для трудового навчання та необхідну канцелярію. Будь-який грошовий вклад батьків заборонений та карається.

Найважливішими принципами, які в повній мірі виражають зміст процесу навчання та слугують підґрунтям системи освіти Фінляндії, є такі:

- 1) довіра та відповідальність;
- 2) якість і кваліфікація;
- 3) простір для людей;
- 4) рівність;
- 5) індивідуальність;
- 6) практичність;
- 7) добровільність.

Фінляндія продовжує вдосконалювати систему освіти, не дивлячись на ті блискучі результати, яких вона вже встигла досягти. Відносно нещодавно країна зробила радикальний крок для покращення засвоєння навчального матеріалу шляхом заміни звичних предметів початкової школи на комплексне вивчення окремих тем, процесів та явищ з різних боків під час одного уроку. Ця реформа вже кілька років успішно впроваджена в освітній процес фінської столиці – Гельсінкі, а у всіх школах країни буде активно діяти до 2020 р. «Фінська модель» цікавить українських реформаторів у сфері освіти і, можливо, скоро ми побачимо впровадження деяких її принципів і у вітчизняну навчальну систему.

Висновки. Отже, фінська система освіти беззаперечно зазнала тільки вдалих реформ, які й забезпечили Фінляндії статус найуспішнішої країни світу, досвід якої безупинно переймають освітні системи багатьох країн. Вона побудована таким чином, щоб давати дітям тільки ті знання, які справді можуть їм знадобитись, а істинний сенс школи – це віднайти своє щастя, тобто навчатися тільки тому, що робить людину справді щасливою. У цих словах прихована досить глибока мудрість, адже нещасна людина навряд чи буде віддавати весь свій творчий потенціал на придбання знань та засвоєння навичок для їх застосування.

Список літератури:

1. Турянський Я. Система освіти в Фінляндії / Я. Турянський [Електронний ресурс]. – Режим доступу: <http://education-ua.org/ua/porivnyalna-pedagogika/929-sistema-osviti-finlyandiji>.
2. Кудрін О. Система освіти Фінляндії – у гонитві за лідерством / О. Кудрін [Електронний ресурс]. – Режим доступу: <https://www.ukrinform.ua/rubric-world/2239681-sistema-osviti-finlandii-u-gonitvi-za-liderstvom.html>.
3. Кіреєва Н. 7 принципів фінської освіти / Н. Кіреєва [Електронний ресурс]. – Режим доступу: <https://starylev.com.ua/club/article/7-pryncypiv-finskoji-osvity>.
4. Гринюк С. П. Сумлінна праця: як фіни побудували успішну систему освіти / С. П. Гринюк // Вісник післядипломної освіти. – 2011. – Вип. 5. – С. 57-64.

Сільськогосподарські науки

**ВПЛИВ ПОПЕРЕДНИКІВ ТА ПОГОДНО-КЛІМАТИЧНИХ УМОВ НА
ПРОДУКТИВНІСТЬ ГОРОХУ**

Усик С.В.

Уманський національний університет садівництва,
канд. с.-г. наук, доцент кафедри загального землеробства

Нині на ринку значним попитом користується зерно. Тому уряд розробив цілу державну програму «Зерно України», де згідно її останньої редакції у 2017 році було заплановано отримати до 80 млн тонн зернових [1, с 1]. І поряд з основними колосовими культурами важливе значення тут надають зернобобовим, зокрема гороху. Та навіть і не дивлячись на програми, що «йдуть з гори», українські аграрії з кожним роком все більші площі засівають

цією культурою [2, с 1]. І вже в 2017 році «горохові» площі становили 405 тис. га, що на 70% більше, аніж у 2016 році [3, с 1].

Горох досить чутливий до попередників. Із рекомендованих попередників у виробництві тривалий час перевагу надавали кукурудзі та бурякам цукровим. В окремих випадках горох розміщували після ячменю, гречки, соняшників та пшениці озимої, серед яких кращими були зернові колосові [4, с. 139; 5, с. 54; 6; 7, с. 121]. На сьогодні разом із відновленням позиції даної культури, й назріла необхідність оновити в науковій літературі результати дослідження в даному напрямку.

Більшість наукових періодичних видань публікують статті із результатами, що охоплюють відносно короткий термін досліджень. За збігом обставин погодно-кліматичні умови у ці роки можуть бути однаково сприятливими чи й несприятливими, що не завжди дозволяє різносторонньо оцінити вплив досліджуваного фактору. Тому ми поставили собі завдання проаналізувати урожайність гороху у короткоротаційних сівозмінах протягом тривалого періоду досліджень аби мати можливість встановити стабільні зв'язки між погодою і врожаєм культури.

Дослідження проводились на базі стаціонарного досліду кафедри загального землеробства. На період закладки схема досліду включала в себе 17 варіантів 5-пільних сівозмін в яких вирощувались ячмінь ярий, кукурудза, кукурудза на силос, горох, соя та пшениця озима з різним їх насиченням та чергуванням, маючи при цьому спільне заключне поле буряків цукрових. У 1995 соя була замінена на горох, а у 2010 р. її знову було повернуто та змінено набір і чергування зернових у окремих сівозмін за рахунок виключення кукурудзи на силос. Повторність досліду триразова, розміщення варіантів – послідовне. Посівна площа ділянок 168 м^2 , облікова – 80 м^2 . Агротехніка вирощування загальноприйнята для регіону.

Якщо порівняти річну кількість опадів протягом всього періоду досліджень із середньобаторічним показником у наших умовах (633 мм) та об'єднати в умовні групи за кількістю опадів, то виявиться, що в межах 401–

450 мм їх було лише у 2007 році; в межах 451–500 мм – у 1994 та 2006 рр.; від 501 до 550 мм – у 1995, 1999, 2003, 2008 і 2009 рр.; від 551 до 600 мм – у 1992, 1993, 2002, 2004, 2011, 2012 і 2013 рр.; від 601 до 650 мм – у 2005 та 2014 рр.; від 651 до 700 мм – у 1998, 2000, 2001 рр.; від 701 до 750 мм – у 1997 р.; від 750 до 800 мм – у 2010 р.; від 801 до 850 мм – у 1996 р. Тобто лише у 1996-1998, 2000, 2001 та 2010 рр. сумарна кількість опадів перевищувала багаторічне значення на 29,6–180,9 мм, а у всі інші роки відмічено недобір кількості опадів із коливанням від 21,3 мм у 2005 р. та до 217,1 мм у найбільш посушливому 2007 р. Звичайно, що зменшення опадів в межах 21,3–39,8 мм не можна вважати особливо критичним, оскільки в окремі роки (1994, 1995, 1999, 2003, 2006 –2009 рр.) воно сягало аж 82,3–217,1 мм. Найбільшу кількість опадів протягом вегетації гороху, за роки досліджень, було відмічено у 1992, 2001 та 2014 рр. – 263,4; 274,7 та 298,5 мм відповідно. Найменше атмосферної вологи за вегетацію випало у 2007, 2004 та 2009 рр. Різниці до середньо-багаторічного значення (190 мм) становили 138,2; 123,2 та 102,5 мм відповідно. Окремо можна також відмітити про недобір дощів впродовж вегетації гороху в 1999, 2003, 2006, 2008 і 2012 рр., коли недобір опадів до норми хоч був дещо меншим проте ще значним і коливався від 50,6 до 81,7 мм.

Виключивши поки що з поля зору вище вказані роки, умовно «сприятливими» за умовами зволоженням протягом вегетаційного періоду можна назвати 1993–1998, 2000, 2002, 2005, 2010, 2011 і 2013 рр., що й могло в свою чергу вплинути на продуктивність гороху протягом всього періоду досліджень.

Урожайність цієї культури значно коливалась по роках та різнилася своїм рівнем і між попередниками. У 1993 та 1994 роках, які за кількістю атмосферних опадів за вегетацію гороху відрізнялись від середньобагаторічного показника відповідно на 20,6 мм більшим та на 52,3 мм меншим показником, після одних і тих же попередників отримано практично однакову урожайність – на рівні 26,5–31,2 ц/га, та дещо гіршим попередником при цьому виявився ячмінь.

Наступні 1995–1998 рр. за кількістю опадів за вегетацію гороху були близькими до норми, тому й урожайність за ці роки була найвищою протягом усього періоду досліджень. Як уже було відмічено вище з 1995 року за рахунок виключення із структури посівних площ сої горох стали вирощувати ще й після буряків цукрових та кукурудзи на силос, які сприяли формуванню вищого урожаю на рівні 30,2–32,4 ц/га. Відмічено лише деяку тенденцію до зниження врожайності гороху у сівозміні № 5, де його висівали після кукурудзи, що мала собі попередником зернобобову культуру. Тобто, зернобобові тут повертались на попереднє місце через рік проти рекомендованих 3–4.

У наступному 1999 році відмічено досить низьку урожайність зернобобової культури і причиною цього, очевидно, є підвищення температури повітря та недостатня кількість опадів у другій половині вегетації гороху коли відбувається формування бобів. Зокрема в травні опадів випало на 26,3, а в червні – на 58,1 мм менше середньобагаторічного показника.

Подальші результати досліджень протягом 2000–2005 рр. можна віднести до таких, що були отримані у досить сприятливих умовах, оскільки не дивлячись на деякі коливання в кількості опадів, урожайність в цілому була відносно стабільною, з деяким варіюванням по попередниках. Як до виключення, на перший погляд, можна було б віднести 2003 та 2004 рр. оскільки за квітень–травень в ці роки випало 117,3 та 66,8 мм відповідно, проти середньостатистичних – 190 мм. Проте при детальному аналізі погодно-кліматичних умов виявилось, що у осінньо-зимовий період цього року вегетації кількість атмосферних опадів значно перевищувала середньо багаторічні показники, та й температура повітря під час вегетації була помірною, що дозволило рослинам ефективно використати ґрунтову вологу для формування урожаю.

Цього не можна було б сказати про критичний 2007 рік, коли за зимовий період випало 83,6 а за весняні місяці 29,3 мм проти багаторічної норми відповідно 134 та 142 мм, що в сумарному впливі з підвищеною температурою в березні, травні та червні не дало змоги утворити жодного боба на рослині.

Наступний 2008 рік за погоднокліматичними умовами виявився досить сприятливим для гороху, про що свідчать показники його урожайності, коли після кукурудзи на силос отримано 28,0–28,4 ц/га, а після буряків цукрових та кукурудзи лише на 0,4–1,9 ц/га менше. Подальшому зниженню урожайності до 25,7 та 23,9 ц/га зумовлювало розміщення гороху після ячменю та при поверненні його на попереднє місце вирощування через рік у сівозміні № 5.

Подібна закономірність щодо впливу відмічена і в 2009 році, проте рівень продуктивності посівів гороху в цілому був нижчим на 0,6–8,1 ц/га. Причиною цього очевидно стала повна відсутність опадів у квітні, при тому що в середньому їх в нашій зоні буває близько 48 мм.

Як уже було відмічено вище, у 2010 році в схему досліду була включена соя, через що із попередників гороху залишились лише ячмінь та кукурудза. Причому зернова колосова культура як попередник мала дещо не однозначний вплив, оскільки у 2010, 2011 та 2012 роках урожайність гороху після неї була відповідно на 1,2–2,4; 4,5–5,4 та 2,0–2,7 ц/га нижчою, ніж у ланці ячмінь–кукурудза та кукурудза–кукурудза, тоді як у 2013, 2014 рр. навпаки вищою на 2,6–3,4 та 5,1–5,5 ц/га. Стосовно ж вирощування гороху після ланок горох–кукурудза та соя–кукурудза, то тут, як уже раніше було зауважено, недотримання строку повернення на попереднє місце вирощування призводить до зниження урожайності зернобобової культури гороху. Що до стабільності продуктивності гороху в критичних умовах то як бачимо із останніх представлених п'яти років один (2012 р.) виявився не досить сприятливим для гороху за кількістю опадів за вегетацію (108,3 мм або менше норми на 81,7). Це привело до того, що середній урожай за різного розміщення гороху в сівозміні знизився до 13,9 ц/га, в той час як решта років, коли за вегетацію гороху випадало від 185,2 до 298,5 мм середня попередниках урожайність коливалась від 24,6 до 26,9 ц/га.

Список літератури:

1. [Електронний ресурс] www.naas.gov.ua/content/zerno.doc

2. [Електронний ресурс] *wl. c 1. rada. gov. ua / pls / zweb 2 / webproc 34 ?id= & pf 3511 = 14282 & pf35401 =30365*

3. [Електронний ресурс]
<http://energolife.info/ua/2017/Economy/3984Цьогоріч-в-Україні-планують-зібрати-найбільший-урожай-гороху-за-останні-15-років.htm>

4. Примак І.Д., Єщенко В.О., Манько Ю.П. Сівозміни в землеробстві України. Біла Церква, 2008. 384 с.

5. Єщенко В.О., Опришко В.П, Копитко П.Г. Сівозміни лісостепової зони Умань, 2007. – 176 с.

6. Хильницький О.М., П'ятківський М.К., Юрчак В.П. Горох у бурякових сівозмінах (попередники, основний обробіток ґрунту, удобрення). Цукрові буряки. 2002. №3. С.13–15.

7. Лебедь Є. М., Андрусенко І. І., Пабат І. А. Сівозміни при інтенсивному землеробстві. Київ: Урожай, 1992. – 222 с.

Інші професійні науки (журналістика)

МУЛЬТИМЕДІЙНІ ЛОНГРІДИ В СУЧАСНИХ ЗМІ

Харитоненко О.І.

Національний педагогічний університет імені М.П. Драгоманова,
 кандидат філологічних наук, доцент кафедри журналістики

З 2012 року мультимедійний лонгвід – різновид електронних публікацій, розрахованих на тривале читання, доповнених великою кількістю ілюстрацій, відео- чи аудіоматеріалів, зверстаних із застосуванням інструментів паралаксної (асиметричної, нелінійної) прокрутки, спрямованих на поглиблене і, разом із тим, емоційне сприйняття – став неодмінною ознакою «нової журналістики». Сьогодні технічні й творчі аспекти створення таких «статей-

сайтів» дедалі більше привертають увагу як журналістів-практиків, так і науковців. Увага дослідників переважно фокусується на питаннях означення поняття лонгріду (О.К. Євменова), його поетиці та можливостях впливу на читача (К. Дюжева, М. Кригель), засобах верстання і критеріях якості (В. Малинка) [1].

На думку adeptів використання лонгрідів у ЗМІ, такий тип представлення твору може повернути журналістам збайдужилого, розгубленого в морі інформаційного шуму читача. Такому читачеві не просто важко зорієнтуватися в масиві важливих і неважливих, «чесних» і маніпулятивних новин. На сьогодні він, на жаль, втрачає навички вдумливого, аналітичного читання і, що найважливіше, здатність сприймання прочитаного. За висновками закордонних дослідників, нові можливості подання інформації, хоча і не впливають на ефективність розуміння, однак посилюють емоційне тло рецепції [7, с. 626].

Нині вже названо чимало ознак мультимедійних лонгрідів і «правил» їх створення. На наш погляд, поки що недоречно «зв'язувати» журналістів чітким переліком рекомендацій і норм, адже редакції перебувають у творчому пошуку й самі випрацьовують нові методи презентації контенту. Варто якраз вивчати їхній досвід і накопичувати таким чином матеріал для майбутніх узагальнень.

Об'єктом цього дослідження є лонгріди «Укрінформу», які викладаються на сайті з 2017 року до сьогодні (загалом, 31 публікація) і виділені в окрему однойменну рубрику – «Лонгріди». Мета – продемонструвати інноваційні підходи до створення і представлення цього типу журналістських творів.

Обсяги тексту та ілюстрування. Це критерій, за яким найчастіше оцінюють лонгріди, адже саме поняття базується на уявленнях про довжину тексту і особливості його оформлення. Зазвичай до такого типу публікацій відносять твори від 1,5 тис. слів (близько 13 тис. знаків із проміжками).

Таблиця 1. Обсяги тексту і кількість зображальних елементів лонгвідів «Укрінформу»

Текст (тис. зн)	Іл./ відео	Текст (тис. зн)	Іл./ відео	Текст (тис. зн)	Іл./ відео	Текст (тис. зн)	Іл./ відео	Текст (тис. зн)	Іл./ відео
7 300	15 / 2	6 109	17	3 002	10	32 349	13 / 4	8 661	13
12 439	23	4 849	5	16 680	15	15 887	4	12 781	12
11 703	9	9 326	14	3 396	18	10 351	9	4 672	9
3 714	15 / 1	14 232	20	21 856	8 / 3	5 793	21	9 721	8

Як бачимо з таблиці, 15 публікацій із 31 суттєво менші за класичні лонгвіди. Так само близько половини матеріалів містять незначну (4-9) частку зображальних матеріалів. Тобто редакція вважає визначальними для цього типу творів критерії не кількісні, а якісні, зокрема, наявність великоформатних ілюстрацій, засобів мультимедіа, паралаксного скролінгу. Зазначимо також, що поряд із світлинами, заверстаними зазвичай на всю ширину макета документа, здебільшого у статтях і звітах використовуються вузчі елементи інфографіки (схеми, таблиці, презентаційні блоки), а також відео.

Поєднання тексту з великою кількістю зображальних і мультимедійних матеріалів одна з особливостей лонгвідів, яка визначає його поетику. Сьогодні є два підходи до побудови такого типу публікацій. Перший із них передбачає створення цілісного твору, який замислюється і сприймається лінійно. У межах другого лонгвід укладається як добірка різних текстів і різних аудіо- і відеофайлів, які сукупно допомагають максимально повно розкрити тему. За такого підходу всі матеріали не ілюструють один одного, а сприймаються «паралельно», «поліфонічно».

Більшість аналізованих лонгвідів побудовані саме за першим принципом. До другого типу можемо віднести публікації «Обличчя Укрінформу. Редактор...» (є відеоролик із презентацією фотовиставки самим фотографом), «Антонич» (містить відео з читаннями поезій і фільмом про письменника), «Сліпак» (подано відео виступів на сцені легендарного «Міфа»), «Обжинки» (світлини фоторепортажу мають абсолютно самостійний характер стосовно текстового етнонарису). Тут відео і зображення не унаочнюють текст

публікації, а створюють свій, особливий лейтмотив, який розвивається незалежно, і доповнюють сказане журналістом, не дублюючи змісту.

Тематична і жанрова палітра. Розгорнута доволі широка тематична палітра з очевидністю демонструє: більшість подій, явищ, проблем, можуть бути розкриті із застосуванням сучасних мультимедійних технологій. Доповнення тексту великою кількістю зображальних матеріалів найвдаліше «працює» у творах, де висвітлюються мистецькі події, різні заходи та розкриваються характери людей. Сформовано вже 2 цикли – «Обличчя нового Верховного суду» і «Клиновий к@тяг», у яких, за самовизначенням, редакція «мовою XXI століття» намагається розповісти своїм читачам про яскраві особистості минулого України і її сучасності.

Таблиця 1. Темати й жанри лонгвідів «Укрінформу»

Заголовок	Тема	Жанр
«Як обирали суддів Вищого антикорупційного суду»	Політика	Звіт
«Як обирали суддів нового Верховного суду»	Політика	Звіт
«27 рік Незалежності. Країна відновлює сили»	Економіка	Стаття
«Танцюристи, що перемогли силу тяжіння»	Мистецтво	Репортаж-коресп.
«Мистецтво сучасності на тиждень накрило Берлін»	Мистецтво	Репортаж-коресп.
«Редактор японської версії й майстер фотографії»	Мистецтво	Репортаж-портрет
«Колір екрю для “мімішних” модниць»	<i>Мода</i>	<i>Репортаж-замітка</i>
«Кухня, яка сама ходить по магазинах»	Технології	Репортаж-коресп.
«Пансіонат для літніх людей»	Соц. пробл.	Інтерв'ю з ел. репортажу
«Антонич. П'яний дівчак із сонцем у кишені»	Особистості	Портрет
«Сліпак. Неубієнний “Міф”»	Особистості	Портрет
«Обличчя нового Верховного суду»	Особистості	Портрет-моноінтерв'ю
«“Ігри нескорених”. Ті, що вже перемогли»	Особистості	Репортаж
«Спорт-2018: Що подарує нам цей рік?»	Спорт	Анонс
«Хокей для розумних жінок»	Спорт	Коллективний портрет
«Після того, як вибухнула ЧАЕС»	Історія	Інтерв'ю
«Проти Голяфа. До дня створення УПА»	Історія	Добірка мікропортретів
«Війна. Червоні сльози покинутих садів»	Війна	Есе (замальовка)
«Обжинки – свято врожаю і свято Єднання»	Нар. традиції	Етнонарис і фоторепорт.
«“Харві”, “Ірма”, “Хосе”: чим завинила Америка?»	Довкілля	Стаття

Жанрова палітра лонгріду формується зазвичай із репортажів, нарисів, портретів, інтерв'ю та моноінтерв'ю. У аналізованому виданні ми бачимо ще звіти, статті, замітку, анонс, етнонарис, колективний портрет, есе (замальовку). Тобто жанровий арсенал, як і тематичний, доволі широкий. Природним також можна визнати розмивання жанрових форм: оскільки кожен лонгрід доповнений власне фоторепортажем, то й будь-який твір неодмінно набуває «репортажного» характеру. Звідси репортаж-кореспонденція, репортаж-портретний нарис, репортаж-замітка, інтерв'ю з елементами репортажу.

Риси репортажу абсолютно природно вплітаються в лонгріди не тільки завдяки своїй ілюстрованості. Сама поетика жанру, яка базується на принципі побудови «ефекту присутності», тут органічна. Згадаємо, лонгрід виник, оскільки потрібно було повернути цікавість читача до публіцистики. Як і свого часу репортаж, він це завдання виконує, привертаючи увагу до долі конкретної людини і залучаючи засоби художньої образності, як-то: фокалізація (обирається точка зору, ракурс, кут подачі в розкритті теми); драматизація оповіді (діалогічність); вибудовування епізодів і сцен; характеристика, в тому числі і мовленнєва, персонажів; увага до художньої деталі; застосування тропів; створення образу автора; емотивність викладу; розповідь у теперішньому часі.

Цікавим також для характеристики жанрової палітри є майже тотальне перетворення інтерв'ю на моноінтерв'ю, діалогу на монолог. У цьому випадку запитання журналіста, поставлені ним «за кулісами», усуваються з тексту й замінюються на заголовки невеличких внутрітекстових рубрик («Про задоволення від роботи», «Про кар'єру»). Таке журналістське самообмеження продиктоване тим, що поетика лонгріду прив'язана до методик сторітелінгу [2], в межах якого важливими є «історія» і сама «розповідь». Інтелектуальні «мікроконфлікти діалогу, його фрагментарність і мозаїчність тут зайві.

Архітектоніка. Загальні елементи будови всіх аналізованих лонгрідів такі: фото-заставка, на тлі якого заголовок і дата; лід (виділений жирним накресленням перший абзац тексту); стрічка фрагментів тексту, світлин і відео, які динамічно, «напливами» змінюють один одного; відомості про автора.

Поділу на розділи і, відповідно, ілюстративних, відео- чи аудіо-заставок до розділів, які часто використовуються в західних творах такого типу, немає.

Лонгріди «Укрінформу» композиційно здебільшого однорідні й вибудовуються за трьома моделями. Перша: цілісний текст-розповідь розгортається лінійно, розбитий на невеликі фрагменти (абзаци, а інколи й речення), які перемежуються ілюстраціями, що виникають самовільно під час скролінгу. Порівняно невеликий обсяг текстів і значна кількість світлин на всю ширину макета призводять до того, що подеколи текстові блоки сприймаються просто як підписи під зображеннями. Другий тип побудови представлений, наприклад, у публікації «Проти Голіафа». Це низка мікронарисів, згрупованих за принципом добірки – доволі органічного для лонгрідів способу викладу пов'язаних темою різних історій. Третя композиційна модель властива публікаціям у циклі портерів-моноінтерв'ю «Обличчя нового Верховного суду»: великі текстові блоки поділені на рубрики, доповнені не лише мультимедійними вставками, а й цілком традиційними цитатами врізами. Це послаблює ефект динамічності, надаючи відчуття спокою, врівноваженості читання. До речі, це один із найтиповіших типів верстки лонгрідів.

Таким чином, помірність обсягів тексту, сталість верстки, динамічність, жанрова і тематична розмаїтість, репортажна поетика – основні риси лонгрідів аналізованого ресурсу.

Список літератури:

1. Дюжева К. Особливості моделювання лонгрідів / Катерина Дюжева // Вісник Книжкової палати. – 2017. – № 2. – С. 15-17; Євменова О.К. Лонгріди як новітній жанр журналістики / О.К. Євменова, Т.І. Дубровна // Освіта, наука та виробництво: розвиток і перспективи. – Суми : СДУ, 2017. – С. 63; Кригель М. Лонгріди – це рушниця, що вистрілює декілька разів / Михайло Кригель // European journalism observatory. – 25 жовтня 2016. – Режим доступу: <https://ua.ejo-online.eu/3276/etyka-ta-yakist>; Малинка В. Сам собі лонгріди, або Як зверстати довгі тексти в онлайн-сервісах / Володимир Малинка // Media sapiens. – 07 жовтня 2016. – Режим доступу: <https://ms.detector.media/mediaprosvita>;

Малинка В. Встигність у цьому році: розкішні лонгріди 2016-го // Media sapiens. – 07 жовтня 2016. – Режим доступу: https://ms.detector.media/web/online_media;

Патрікеєва Н.О. Гра в довгу: який лонгвід потрібен читачу // Медіалаб. – 22.05.2016. – Режим доступу: <http://medialab.online/news>.

2. Харитоненко О.І. Сторітелінг як жанр, наратив і засіб архітектоніки в журналістиці: зміст, різновиди, сучасні інтерпретації // Сучасний мас-медійний простір: реалії та перспект. розв. – Вінниця, 2018. – С. 243-250

3. Emde, Katharina; Klimmt, Chistoph; Schluetz, Daniela M. Does storytelling help adolescents to process the news? A comparison of narrative news and the inverted pyramid // Journalism Studies, 2016, Vol. 17, Issue. 8, p. 608-627

Економічні науки

ДЕЛЕГУВАННЯ ПОВНОВАЖЕНЬ ЯК ПЕРЕДУМОВА ЕФЕКТИВНОЇ ДІЯЛЬНОСТІ КЕРІВНИКА

Харчевнікова Л.С.

начальник відділу кадрів, старший викладач кафедри організації
виробництва, бізнесу та менеджменту Харківського національного технічного
університету сільського господарства
імені Петра Василенка

**"Виграв бій не той, хто дав добру пораду, а той, хто взяв на себе
відповідальність за його виконання і наказав виконати"**

(Наполеон Бонапарт)

Одноосібне виконання керівником управлінських функцій призводить до неефективного функціонування організації. Недоліком таких керівників є зосередження права прийняття більшості рішень в своїх руках. Керівникові не

просто вирішувати всі управлінські завдання, оскільки він повинен мати різнобічні знання і досвід з усіх функцій управління та сфер діяльності і навіть досвідчений керівник не в змозі один впоратися з вирішенням всіх завдань, що стоять перед колективом, яким він керує, що, в свою чергу, обмежує його можливості щодо ефективного управління організацією.

Єдиний спосіб, що дає змогу ефективно керувати організацією є надання керівником своїм безпосереднім підлеглим права здійснювати певні дії або приймати відповідні рішення. Отже, засобом для досягнення нормальних взаємин між рівнями управління є делегування повноважень. Під делегуванням, загалом, розуміється тимчасове передавання підлеглому завдання або діяльності з сфери дій керівника. Від успішності його вирішення, значною мірою, залежить ефективність управління в організації.

Керівник зберігає за собою розробку стратегії, контроль і загальне управління та передає вирішення менш значних проблем, права і відповідальність підлеглим, які мають необхідні знання, досвід та зацікавленість брати участь в управлінні. Внаслідок цього проходить перерозподіл прав, обов'язків і відповідальності.

Отже, делегування повноважень передбачає передачу прав і обов'язків, тобто частину своїх функцій і прав підлеглим. Саму відповідальність не делегують, тому, керівник, який делегував свої повноваження, несе повну відповідальність за дії і прийняті рішення осіб, які отримали ці повноваження.

Таким чином, делегування повноважень становить важливу сторону управлінської діяльності будь-якого керівника і є необхідним елементом ефективності розвитку організації.

Та дуже часто, не випробувавши підлеглих в умовах самостійної роботи та підвищеної відповідальності, керівник вважає, що сам зможе виконувати роботу або завдання краще, ніж підлеглі. Така переоцінка своїх можливостей призводить до постійної зайнятості керівника, бездіяльності та безініціативності підлеглих.

У керівника може бути безліч причин, які він міг би привести в своє виправдання, відповідаючи на запитання, чому він не здійснює делегування завдань. Ці причини не дають можливості ефективно керувати. Боб Нельсон і Пітер Економі виявили дев'ять міфів, що пояснюють опір делегуванню [1]:

1. **керівник не може довіряти своїм працівникам;**
2. **якщо керівник делегує завдання, то він втрачає контроль над ним і його результатами;**
3. **керівник єдиний, хто знає відповіді на запитання;**
4. **керівник сам може виконати роботу швидше;**
5. **делегування знижує авторитет керівника;**
6. **праця співробітників буде оплачуватися високо, а керівника – ні;**
7. **делегування знижує гнучкість керівника;**
8. **ваші працівники занадто зайняті;**
9. **ваші працівники не можуть зрозуміти всю ситуацію;**

На ефективність делегування може суттєво впливати стиль роботи керівника з переважанням жорстких, директивних методів керівництва. Такий керівник намагається сам приймати рішення з усіх питань, він вимагає безумовного виконання прийнятих рішень і безпосередньо в усьому особисто контролює підлеглих. Так пригнічується ініціатива, самостійність, творчий підхід. У деяких випадках об'єктивний аналіз засвідчує, що всі або більшість функцій, які виконує керівник, досить успішно можуть бути виконані на нижчому рівні управління.

Висока оцінка значущості делегування повноважень для розвитку кадрового потенціалу стане більш переконливою у разі чіткого розуміння керівником переваг делегування, найважливішими з яких є [2]:

1. **вивільнення часу і потенціалу керівника для виконання власне управлінських завдань замість виконавської роботи, а також з метою самоосвіти;**

2. виявлення працівників, спроможних розв'язувати ті чи інші проблеми у разі відсутності керівника;
3. зростання рівня компетентності працівників;
4. розвиток у підлеглих відповідальності за делеговані повноваження;
5. конструктивний розподіл робочого навантаження між великою кількістю людей і поліпшення умов їхньої праці;
6. висування більшого числа ідей, думок та альтернативних варіантів рішень;
7. усвідомлення працівниками на практиці своїх справжніх можливостей і набуття вмій та навичок управлінської діяльності, необхідних для кар'єрного просування;
8. зміцнення у працівників почуття благополуччя і впевненості у власних силах.

Отже, делегування повноважень можливе лише за наявності взаємної довіри між керівником і підлеглим. Ефективне управління, засноване на делегуванні повноважень, невідривне від підбору та розстановки кадрів, постійної роботи з людьми. Тому важливими здібностями менеджера є здатність знайти працівника, якому можуть бути делеговані повноваження; уміння формулювати кінцеву мету і проміжні завдання; уміння встановлювати критерії, оцінки і методи контролю діяльності виконавця та форми мотивації.

У процесі делегування необхідно враховувати психологію виконавців. Успіх делегування істотно зростає, якщо керівник і підлеглий, якому делеговані повноваження, єдині в розумінні цілей і завдань управління організацією і пов'язані взаємною довірою. Якщо виконавець невисокої думки про працьовитість керівника, то, будь-яке делегування повноважень буде сприйняте ним як ще одна спроба перекласти свої функції на плечі підлеглих. Якщо ж виконавець переконаний у тому, що делегування йому функцій менеджера - визнання компетентності й уміння, то ефект делегування зростає [3].

Таким чином, делегування повноважень є важливою складовою управлінської діяльності будь-якого керівника і необхідним елементом

ефективності розвитку організації. Керівник, делегуючи свої повноваження, має право вимагати більшої самостійності підлеглих. А підлеглі, в свою чергу, повинні мати право самостійно аналізувати й оцінювати чинники, що впливають на реалізацію їх функцій, виконання завдань і доручень, передбачати наслідки своїх рішень і дій та відповідати на них і вибирати шляхи й засоби для досягнення поставленої мети.

Соїсіро Хонда — глава концерну «Хонда» — йдучи на пенсію сказав, що за останні 10 років ні він, ні його заступник не підписували папери, не брали участь у будь-яких нарадах з питань поточного управління. Замість цього вони робили те, що є головною функцією голів правління фірм: визначали стратегію і тенденції. Розв'язання часткових питань було доручено компетентним працівникам. Тому мистецтво управління полягає в умінні керівника підібрати на ключові посади висококваліфікованих, ініціативних, творчо мислячих фахівців і закріпити за ними відповідні повноваження, а на верхньому рівні залишити розв'язання лише тих питань, для вирішення яких керівники нижчих рівнів не мають ні прав, ні потрібної інформації, хоча залучати їхній інтелект для обговорення стратегічних завдань також доцільно і необхідно [4]. Не даремно представник школи людських відносин в менеджменті Мері Паркер Фоллетт визначила управління «як забезпечення виконання робіт за допомогою інших осіб».

Отже, при правильному делегуванні повноважень: розширюються права підлеглих, а відповідальність сприймається працівниками як вагомий додатковий стимул до праці; розширюються повноваження працівників, що сприяє більшому задоволенню роботою, поліпшенню соціально-психологічного клімату; додаткове інтелектуальне навантаження на працівників відкриває ширший доступ до різноманітної інформації, сприяє підвищенню кваліфікації, розширенню професійного кола; у підлеглих з'являється впевненість що в будь-який момент їм буде надана з боку керівника допомога в здійсненні делегованих повноважень, що сприятиме більшому взаєморозумінню та посилить довіру до керівника.

Список літератури:

1. Нельсон Б. Умение управлять для “чайников”. П. Экономист : [пер с. англ.]. – К. : Диалектика, 1997. – 336 с.
2. Шарий В. І. Делегування повноважень в управлінні : навч. посібник. Черкаси : ЧНЕП, 2009. – 518 с.
3. Осовська Г.В., Осовський О.А. Основи менеджменту: навч.посібник. К.: «Кондор», 2006 – 664 с.
4. <http://posibniki.com.ua/post-deleguvannya-povnovazhen-i-planuvannya-praci-menedzhera-sutnist-i> (режим доступу на 04.06.2019 р.)
5. Прищак М. Д., Лесько О.Й. Психологія управління в організації: навч. посібник [2-е вид., доп., перер.]. Вінниця : ВНТУ, 2016. – 150 с.
6. <http://www.managerhelp.org/hoks-682-1.html> (режим доступу на 04.06.2019 р.)

Педагогічні науки

ДО ПИТАННЯ STEM ТА ПРОСТОРОВОГО МИСЛЕННЯ УЧНІВ

Харченко В.М.

НДУ ім. Миколи Гоголя

<https://orcid.org/0000-0002-1148-4990>

В Україні все більше уваги приділяють STEM – освіті, формується нормативно-правове забезпечення, публікуються методичні рекомендації вчителям щодо її запровадження [1]. Проте на даний час науковці мало досліджують вплив видів мислення, зокрема просторового мислення, на даний вид освіти.

На важливість навичок просторового мислення у сферах, що асоціюються зі STEM, вказували J. Wai, D. Lubinski та C. P. Benbow [12]. У праці вказується, що учні з більш високими балами по тестах на просторові здібності частіше

поступають на спеціальності з області науки та математики. А в [8, с. 612] стверджується, що нехтування визначенням рівня просторового мислення приводить до втрат потенціалу в художніх, технічних та наукових галузях. Дослідники вказують на важливість розуміння перерізів для інтерпретування рентгенівських та магнітно-резонансних зображень, особливо на початковому етапі, та для інженерів [11]. Зокрема, D. Uttal та C. Cohen [11, с. 168] наголошують на тому, що рівень просторового мислення студента або сприятиме, або ж гальмуватиме навчання в областях STEM.

Щоб своєчасно реагувати на проблеми, які виникають в учнів під час навчання геометрії, потрібно дати вчителю інструмент з допомогою якого досить швидко й легко можна буде визначати рівень просторового мислення. Такий інструмент був запропонований школою І.С. Якиманської [4]. Для полегшення проведення тестування, на основі даної методики, нами було запропоновано використовувати LMS Moodle. Результати дистанційного тестування рівня просторового мислення були обговорені в [2]. Зокрема було визначено, що значні проблеми існують в учнів при створенні образу та роботі з величинами (44% успішно виконали субтест). Змогли виконати уявний поворот образу 54% протестованих [3].

Проте аналізуючи результати довелося відкинути два результати: один учень набрав 14 балів, хоча річна оцінка з геометрії була 5 балів, і вчитель не підтвердив художню обдарованість дитини; інший учень набрав 2 бали, затративши на виконання тестування 2 хв 7 с. Тому виникла необхідність перепроверити даний тест в аудиторних умовах. У жовтні 2018 року в аудиторних умовах пройшли 60 учнів 10 класів Ніжинського обласного педагогічного ліцею. Проте в січні 2019 року повторно пройти даний тест змогли 40 учнів. Тому результати даного опитування будемо аналізувати при $N=40$.

Зауважимо, що серед опитаних 40 учнів річну оцінку з геометрії 6 балів мав 1 учень ($\approx 3\%$), 7 балів – 7 учнів (18%), 8 балів – 13 учнів (33%), 9 і 10 балів – відповідно по 9 учнів (23%). Якщо порівнювати з результатами [3], то там

серед 187 учнів були й ті, які мали оцінку з геометрії 2, 3 або 4 бали (15 учнів, що становило 8%).

Як і в [3] усі 15 завдань були поділені на 5 субтестів. Результати виконання завдань подані в таблиці 1.

Аналіз показав, що в цілому, аудиторне тестування дало кращі результати, ніж домашнє. Хоча слід зауважити, що й оцінки, а значить і схильність до STEM предметів, у протестованих була вищою. Крім того, у попередньому тестуванні брали участь учні 8 та 9 класів, рівень просторового мислення яких був нижчим. Після 100% виконання субтесту на форму двовимірного образу, а також 60% успішного виконання завдань на уявний поворот двовимірного образу, були запропоновані учням відповідні субтести з необхідністю

Уведіть з клавіатури номер пробки, яка, на вашу думку, зможе закрити всі отвори, що подані на малюнку зліва.

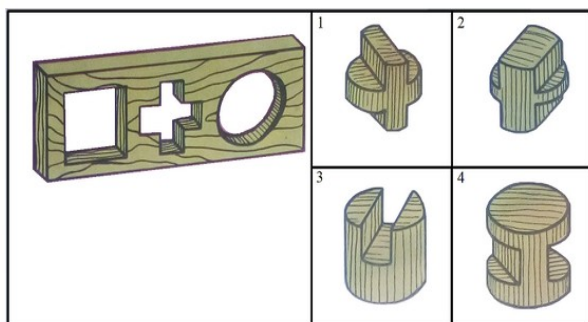

Відповідь:

Якщо фігуру А за допомогою відповідних поворотів можна перетворити у фігуру Б, то виберіть фігуру, яка утвориться при виконанні тих же поворотів над фігурою В. Уведіть з клавіатури її номер.

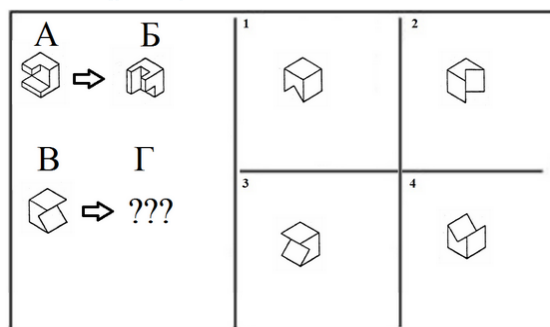

Відповідь:

Рис.1 Просторове завдання на форму

Рис. 2 Просторове завдання на поворот

оперування просторовим образом. При цьому у субтестах поміняли лише по одному завданню. Приклади таких завдань наведено на рис. 1 та рис. 2 відповідно.

Результати виконання таких завдань становлять: 30 учнів (75%) виконали завдання на просторову форму у січні 2019 р., а 11 учнів (28%) – завдання на мисленний поворот образу.

На нашу думку, різниця в результатах тестування через 3 місяці була дещо кращою через те, що учні вивчали, починаючи з вересня, геометрію в просторі. А значить частіше працювали в умовах, коли слід створювати й оперувати просторовими образами.

Таблиця 1. Результати проходження тесту на визначення рівня просторового мислення учнів

Назви субтестових завдань	Виконання завдань у жовтні 2018 р.	Виконання завдань у січні 2019 р.
На метричні співвідношення	7 учнів (18%)	9 учнів (23%)
На форму	40 учнів (100%)	40 учнів (100 %)
На поворот	22 учні (55%)	24 учні (60%)
На зміну структури образу	31 учень (78 %)	35 учнів (88%)
На одночасну зміну структури і положення образу	20 учнів (50%)	29 учнів (73%)

До цього часу відсутня єдина точка зору у вчених щодо можливості навчання просторовому мисленню учнів за допомогою спеціальних методик. Зокрема в [6, с. 80] вказується, що навіть спеціальна навчальна програма не змогла зняти труднощі оперування образами. У [11, с. 99] говориться, що невідомо чи навчання зможе привести до покращення або ж узагальнення мисленого повороту, або інших етапів опрацювання зображень. У той же час, S. Sorby і В. Vaartmans розробили десяти тижневий курс навчання просторовому мисленню на ранніх етапах навчання в коледжі, який за їх дослідженням виявився ефективним [13]. Проте в дослідженнях [9 - 14] висловлюється думка, що просторове мислення учнів піддатливе навчанню.

Отже, результати дослідження показали, що аудиторне визначення рівня просторового мислення учнів є більш точним. Проте коли в учителя немає змоги його провести, то він може за допомогою LMS Moodle здійснювати його дистанційно. Надалі плануємо провести тестування, використовуючи завдання на оперування просторовими образами.

Список літератури:

1. STEM – освіта [Електронний ресурс]. – Режим доступу: <https://imzo.gov.ua/stem-osvita/> – (дата звернення 6.06.2019). – Назва з екрана.
2. Харченко В.М. До питання використання LMS Moodle для визначення рівня просторового мислення учнів. / В.М. Харченко // Наукова діяльність як шлях формування професійних компетентностей майбутнього фахівця (НПК-2017) : матеріали Міжнародної науково-практичної конференції, 7-8 грудня 2017 р., м. Суми; у 2-х частинах. – Суми : ФОП Цьома С.П., 2017. – Ч. 1. – С. 177 - 179.
3. Харченко В.М. До питання впливу системи задач на процес створення просторового образу в учнів 7-9 класів при вивченні планіметрії. / В.М. Харченко // Фізико-математична освіта : науковий журнал. – 2017. – Випуск 4(14). – С. 309-312.
4. Якиманская И. С. Тест пространственного мышления: опыт разработки и применения. / И. С. Якиманская, В. Г. Зархин, Х. М. Кадаяс. // Вопросы психологии. – 1991. – №1. С. 128–134.
5. Якиманская И.С. Развитие пространственного мышления школьников. М.: Педагогика, 1980. – 240 с.
6. Lajoie S. Individual differences in spatial ability: Developing technologies to increase strategy awareness and skills. / S. Lajoie // Educational Psychologist. – 2003. – Vol. 38. – № 2. – P. 115-125.
7. Learning to think spatially : GIS as a support system in the K-12 curriculum. – Washington: The National Academies Press, 2006. – 332 p.
8. Shea D. L Importance of Assessing Spatial Ability in Intellectually Talented Young Adolescents: A 20-Year Longitudinal Study. / D. L. Shea, D. Lubinski, C. P. Benbow. // Journal of Educational Psychology. – 2001. –Vol. 93. – № 3. – pp. 604–614.
9. Sorby S. The development and assessment of a course for enhancing the 3-D spatial visualization skills of first-year engineering students. / S. Sorby, B.

Baartmans. // Journal of Engineering Education. – 1999. – Vol. 89. - №3. – P. 301-307.

10. Stieff M. How Much Can Spatial Training Improve STEM Achievement? / M. Stieff, D. Uttal. // Educational Psychology Review. – 2015. – Vol. 27. Is. 4 – P. 607-615.

11. Uttal D. H. Spatial Thinking and STEM Education: When, Why, and How? / David H. Uttal and Cheryl A. Cohen. // Psychology of Learning and Motivation. – 2012. – Vol. 57. – Elsevier Inc. – P. 148-181.

12. Wai J. Spatial ability for STEM domains: aligning over 50 years of cumulative psychological knowledge solidifies its importance. / J. Wai, D. Lubinski, C.P. Benbow. // Journal of Educational Psychology. – 2009. – Vol. 101. – №. 4. – P. 817–835.

13. Wai J. Accomplishment in science, technology, engineering, and mathematics (STEM) and its relation to STEM Educational Dose: a 25-year longitudinal study. / J. Wai, D. Lubinski, C.P. Benbow. // Journal of Educational Psychology. – 2010. – Vol. 102. – P. 860-871. C.80

Педагогічні науки

ТЕХНОЛОГІЇ ВІЗУАЛІЗАЦІЇ МАТЕРІАЛУ

Холоднюк М.М.

магістр

Науковий керівник - к.п.н., доц.

Дудка О.М.

ДВНЗ ”Прикарпатський національний університет імені Василя Стефаника”

В сучасному світі все частіше почали вживати в техніці, медицині, освіті та інших галузях термін «візуалізація». Візуалізація — унаочнення, створення умов для візуального спостереження [1]. У комп'ютерній графіці візуалізацією називають процес отримання зображення за комп'ютерною моделлю.

Досягнення комп'ютерної сфери, деякі функції та можливості Інтернету та сучасних інформаційних технологій розширюють впровадження інноваційних методів навчання.

Способи організації навчального процесу з використанням комп'ютерних візуальних навчальних матеріалів запропоновані Л.І. Долінером, Н.І. Паком, Н.Г. Семеновою та іншими. Особливості застосування візуалізації в навчальному процесі досліджувалися С.В. Арюткіним, Г.В. Брянцевою, С.А. Герасимовою, В.В. Койбічук, В.П. Кузовлевою, Е.О. Макаровою, Н.М. Манько, І.Л. Марголіною, Н.О. Неудахіною, Є.В. Поляковою, А.Ф. Пуховим, А.Г. Рапуто, О.С. Родєю, С.В. Селеменевим, С.І. Сергєєвим та іншими. Вклад у розвиток даної тематики зробили відомі науковці: Я.А. Коменський, К.Д. Ушинський А.О. Вербицький, Е.О. Макарова, Н.М. Манько, Н.В. Морзе, А.Г. Рапуто тощо.

Психологи твердять, що людина значно краще сприймає відомості, якщо їх подано з використанням графічних зображень, комбінацією графіки, тексту, чисел. Графічне подання відомостей, даних різних видів називають інформаційною графікою або інфографікою. Її широко використовують перш за все для покращення сприйняття великого обсягу інформації, а також відомостей, що мають досить складну структуру за допомогою простих і зрозумілих візуальних методів. Крім цього інфографіка сприяє легшому порівнянню даних, запам'ятовуванню події, розумінню фактів та взаємозв'язків.

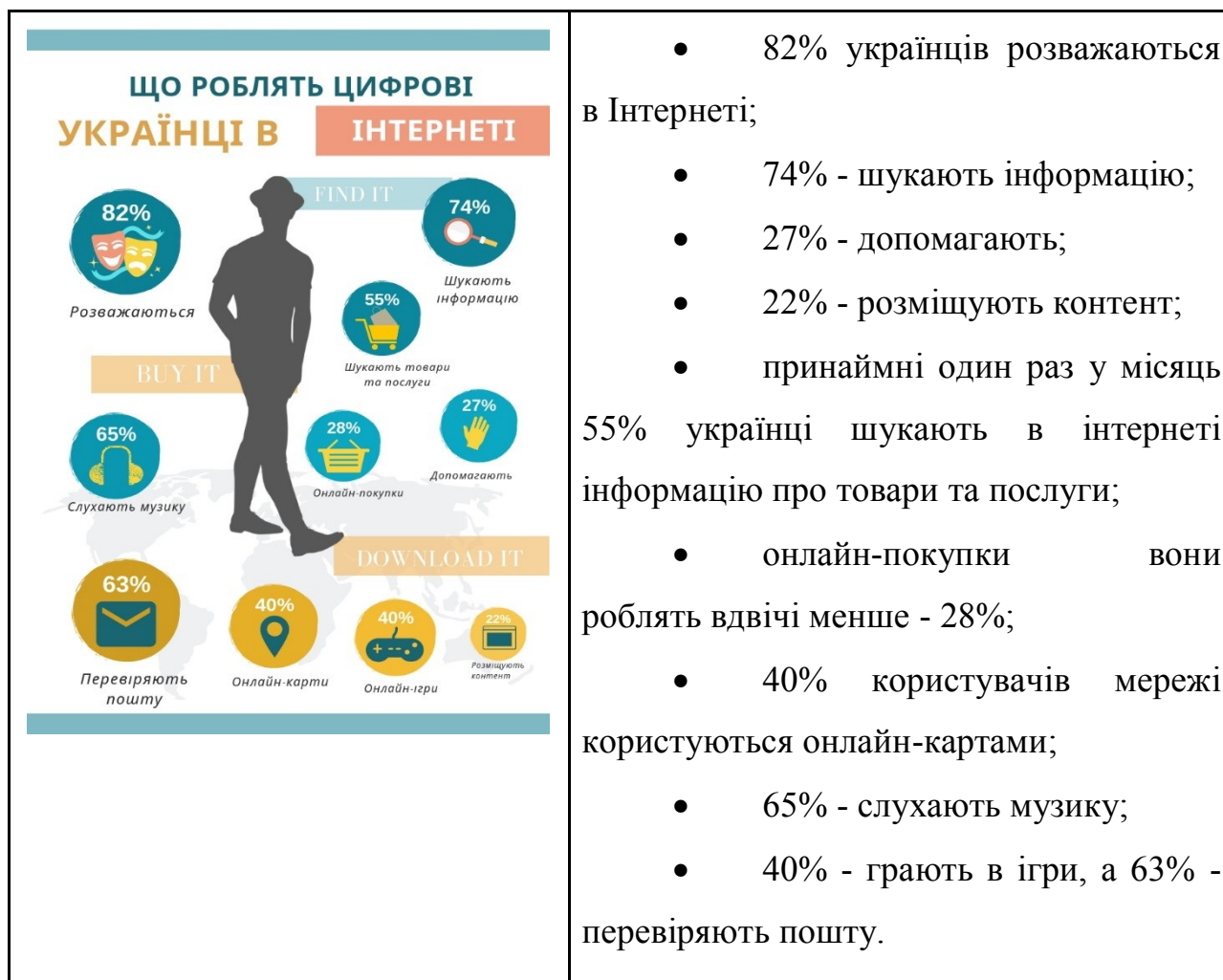

- 82% українців розважаються в Інтернеті;
 - 74% - шукають інформацію;
 - 27% - допомагають;
 - 22% - розміщують контент;
 - принаймні один раз у місяць
- 55% українці шукають в інтернеті інформацію про товари та послуги;
- онлайн-покупки вони роблять вдвічі менше - 28%;
 - 40% користувачів мережі користуються онлайн-картами;
 - 65% - слухають музику;
 - 40% - грають в ігри, а 63% - перевіряють пошту.

Рис. 1 Дослідження [ukraine.googleblog](#)) [2]

Приблизно 65% людей сприймають візуальну інформацію краще ніж текст; контент, у якому використані візуальні елементи і графіка, може генерувати до 94% більше переглядів; рівень взаємодії з інфографікою з боку відвідувачів приблизно на 40% вищий, ніж зі сторінками на яких розміщено тільки текст; люди запам'ятовують більше 80% інформації, яку бачать, і менше 20% того, що читають; мозок обробляє візуальну інформацію приблизно в 60 000 разів швидше, ніж текст [3].

З впровадженням інформаційних технологій у систему освіти стала актуальною проблема розробки й використання нових форм і методів представлення навчального матеріалу, яка передбачає вдосконалення та видозміну традиційних форм організації навчального процесу. В основному на уроках в школі використовуються такі наочні засоби навчання, як дошка і крейда, плакати й схеми. Таке представлення інформації є статичне і

засвоюється набагато гірше, ніж візуалізований матеріал, зокрема представлений на екрані комп'ютера або інтерактивній (мультимедійній) дошці.

В наш час, коли відбувається дедалі більша «візуалізація» світу та зростає інформаційне навантаження на учня, важливим завданням вчителя є розумне використання в навчальному процесі візуальних засобів навчання для формування якісних знань учнів. Одним із перспективних напрямів вирішення окресленої проблеми є застосування технологій візуалізації.

Метою дослідження є: проаналізувати можливості підвищення якості сприймання та мотивації учнів із використанням технологій візуалізації на уроках інформатики у загальноосвітніх закладах.

Нами розроблено систему проектних завдань з інформатики для учнів 10 класу з використанням технологій візуалізації на тему: “Інфографіка — демонструємо ефективно”.

Під час першого заняття “Інфографіка — показуємо історію розвитку ІТ ефективно” учні знайомляться з поняттям інфографіки та її значенням у сучасному суспільстві; вчать розрізняти види інфографіки, доцільність використання для відображення відповідного типу інформації; знайомляться з історією розвитку обчислювальної техніки та етапами її становлення; пояснюють особливості технологій на кожному етапі їх розвитку; отримують початкові навички створення інфографіки у спеціально для цього призначеному онлайн-ресурсі — www.easel.ly.



Друге заняття — “Проект: що, як і навіщо”. Учні знайомляться з поняттям проекту, з його складовими частинами та етапами створення; можуть пояснити зміст та важливість кожного з них; формується вміння наводити приклади проектів із навколишнього життя; розглядають способи реалізації проектів, зокрема, у формі інфографіки. Адже завдяки її багатофункціональності, відкривається широкий спектр можливостей для досягнення навчальних цілей, зокрема створення проекту.

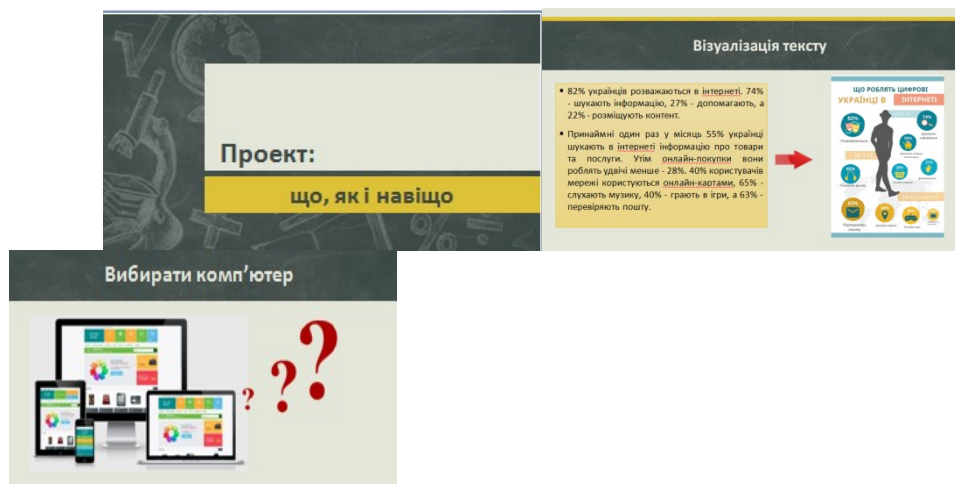

Третє заняття — “Наш проект — інфографіка на білборді!”. На основі знань, отриманих на попередніх заняттях, школярі вчаться планувати та реалізувати власні проекти. Наприкінці уроку кожна група учнів створює план власного проекту та інфографіку для білбордів на одну із доступних тем та презентує перед класом.

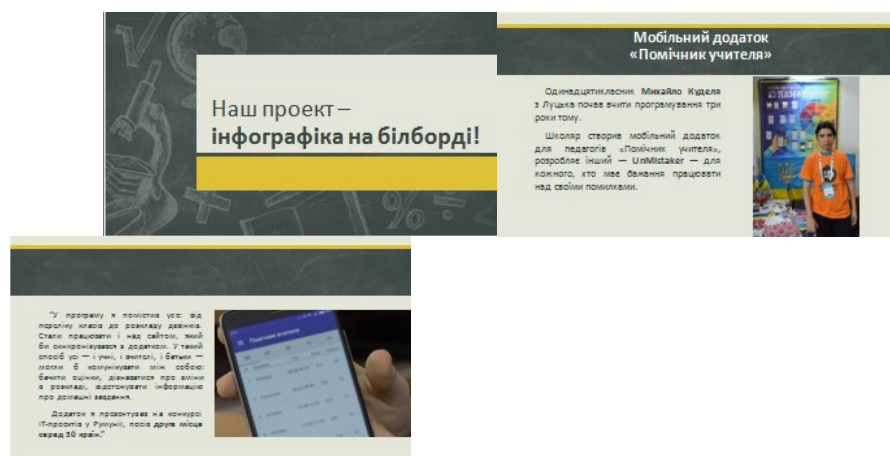

Наступне проектне завдання “Ментальні карти — ігри для розуму”. Учні знайомляться із поняттям карти знань (ментальні карти). Перед ними стоїть завдання: обрати тематику проекту із переліку запропонованих вчителем та

розпочати його реалізацію. Для створення карт знань використовують онлайн-ресурс — www.mindomo.com. Побудова інформації у такому варіанті набуває систематичності та візуального наповнення, учні навчаються структурувати відомості з використанням карт знань. При готовності всіх проектів, колективно розглядаємо та коментуємо їх, даємо професійну оцінку наповненості та цілісності навчального матеріалу кожної ментальної карти.



Для ефективної співпраці із учнями доцільно використати Google-додаток – GoogleSites на якому можна розміщувати довідкові матеріали, цікаві статті, відеоролики, презентації, завдання до виконання, а також виконані учнями проекти, що сприятиме співпраці із учнями та моніторингу їх досягнень.

Кожен вчитель на уроці має можливість застосовувати в повній мірі всі технологічні досягнення сучасності, зокрема інфографіку, яка підвищує ефективність навчання й зацікавлює учнів у досягненні навчального результату. Вона може оживити будь-який урок: візуально, коротко і головне, цікаво розповісти учням про розвиток технологій у часі, важливі події, порівняти статистичні дані тощо.

Висновок. Візуалізація навчального матеріалу дозволяє успішно реалізовувати будь-які поставлені завдання і успішно досягати педагогічної мети. Якщо навчальна інформація супроводжується інфографікою, ментальними картами, анімаційними фрагментами, то зміст інформації, що подається, стає видимим, зрозумілим і, як наслідок, краще запам'ятовується. Сприйняття інформації за допомогою таких методів забезпечує інтенсивність

процесу навчання, допомагає привернути увагу аудиторії, сприяє активізації навчальної й пізнавальної діяльності, розвиває креативне мислення, мотивує учнів до подальшої самоосвіти. Запропоновані завдання формують навички роботи з графічною інформацією та зорієнтовані на поетапне оволодіння учнями сучасними інструментами створення інфографіки, що сприяє розвитку візуального мислення.

Список літератури:

1. Вікіпедія: візуалізація. URL: <https://uk.wikipedia.org/wiki/>
2. Що українці роблять в інтернеті - дослідження. URL: https://gazeta.ua/articles/science/_so-ukrayinci-roblyat-v-interneti-doslidzhennya/800159
3. Володимир Федоричак. 10 порад по створенню інфографіки та інструменти, які вам в цьому допоможуть. URL: <https://lemarbet.com/ua/razvitie-internet-magazina/10-sovetov-po-sozdaniyu-infografiki-i-podborka-instrumentov/>

Історичні науки

ДЕМОГРАФІЧНІ НАСЛІДКИ УРБАНІЗАЦІЇ В УКРАЇНІ В 90-Х РОКАХ ХХ СТ. – НАПОЧАТКУ ХХІ СТОЛІТТЯ

Хрящевська Л.М.

Миколаївський національний університет

імені В.О. Сухомлинського

к.і.н., доцент

Процес урбанізації розпочався в Україні ще у ХІХ ст., але лише у ХХ ст., коли промисловість перетворилася у провідну галузь матеріального виробництва, урбанізація стала переважаючим напрямком просторової організації життєдіяльності суспільства. Розвиток індустріалізації, який

зумовив зміни в географії господарства, водночас спричинив і зростання рухомості населення.

Протягом досліджуваного періоду кількість міських населених пунктів в Україні зростає і у 2001 р. становила 1343 міських поселення, у т.ч. 454 міста [1, с. 106-107; 6, с. 37-115]. Найшвидше зростала частка міст у складі міських поселень у період з 1989 по 2001 рр., коли водночас зі збільшенням абсолютної чисельності міст (на 20 одиниць) зменшилась кількість селищ міського типу (на 38 одиниць).

Ситуація змінилася у період з 1989 по 2001 рр., коли темпи росту чисельності населення були найвищими у малих містах з кількістю мешканців від 5 до 10 тис. За даними перепису 2001 р. 64,9% міських жителів було зосереджено у великих містах, 21,7% - у малих містах (до 50 тис. жителів), 13,4% - у середніх містах (від 50 до 100 тис. жителів). Необхідно також відмітити високу концентрацію населення (34,9% від загальної чисельності міського населення) у містах з кількістю жителів від 500 тис. і більше.

У 90-х рр. ХХ ст. міграційне сальдо у сільській місцевості стало додатним. Відбулося це внаслідок істотного падіння життєвого рівня населення, зупинки підприємств, безробіття. Місто втрачало свою економічну і соціальну привабливість для селян і, навіть, для міських жителів. За даними соціологічних опитувань, у 1992 р. кожен третій, а у 1993 р. кожний четвертий городянин розглядав переїзд до села як можливу перспективу [4].

У 1992 р. додатне міграційне сальдо збільшило чисельність сільських жителів на 78,3 тис. осіб, у 1993 р. – на 43,7 тис. осіб. У 1992 р., завдяки механічному приросту та адміністративно-територіальним перетворенням, вперше за багато років відбувся загальний приріст сільського населення (на 13,4 тис. осіб). Протягом 1992-1993 рр. додатне міграційне сальдо спостерігалось як в селах, так і в містах країни. Скоріш за все це було пов'язане з наступними факторами: по-перше, із припиненням існування СРСР українці, які працювали у колишніх союзних республіках, почали повертатися на батьківщину, по-друге, конфлікти у Придністров'ї, Грузії, Таджикистані,

Азербайджані, Вірменії, Росії спричинили хвилю біженців з цих країн, по-третє, чисельність населення України поповнили раніше депортовані народи, зокрема, кримські татари.

Втім, вже у 1993 р., порівняно з 1992 р., загальний міграційний приріст скоротився у п'ять разів. Починаючи з 1994 р., додатне міграційне сальдо спостерігалось лише у сільських населених пунктах. Протягом 1989 - 2001 рр. міграційний притік до сіл України становив 149,1 тис. осіб. Завдяки адміністративно-територіальним перетворенням ще 70,8 тис. осіб отримали статус сільських жителів. Однак помітного збільшення чисельності сільського населення не відбулося.

Високий ступінь урбанізації та індустріалізації Східного регіону став причиною багатьох негараздів, у першу чергу, екологічних [5, с.3-10]. Загальна економічна криза вплинула на зменшення обсягів промислового виробництва. Все це призвело до того, що починаючи з 1993 р. в міських поселеннях Східного регіону спостерігався міграційний відтік населення, який досяг найбільших масштабів у період з 1994 по 1999 рр.

Свої корективи у розвиток урбанізаційних процесів внесла висока концентрація промислового виробництва у Північно-Східному регіоні. І хоча показник густоти міських населених пунктів (у 2001 р. – 18 міських поселень на 10 тис. кв. км) тут менший за середній по Україні, за питомою вагою міських жителів він поступався лише Східному регіону. Особливо висока концентрація міських мешканців спостерігалася у Харківській області (7% від усієї кількості міського населення країни). Нерівномірність розселення ілюструє той факт, що у 2001 р. 56,7% від загальної чисельності міських мешканців зосереджувалося лише у 4 містах, частка яких у складі міських населених пунктів регіону становила менше 3%.

Схожими наслідками урбанізаційних процесів характеризувались і області Центрального регіону, щоправда з деякими особливостями. Менша, ніж у Східному та Північно-Східному регіонах, концентрація виробництва стала причиною незначної питомої ваги міських жителів, яка між тим зростала

високими темпами до 63,3% у 2001р. Збільшення чисельності міського населення супроводжувалося інтенсивним зменшенням абсолютної чисельності сільського населення. Сальдо міграції в селах регіону було від'ємним (найвищий показник у республіці), що спричинило суттєву деформацію вікової структури сільського населення. При цьому питома вага міських жителів переважної більшості областей була значно меншою за середні по регіону показники, на які впливала велика чисельність населення м. Києва. В той же час, навіть у 1989 р., більше половини жителів Вінницької та Хмельницької областей залишалися мешканцями сіл. Можливо, причиною повільного протікання урбанізаційних процесів у регіоні був значний відтік сільського населення за його межі.

Міське населення Центрального регіону теж розміщувалося нерівномірно. Зрозуміло, що головне місце його зосередження – м. Київ, в якому за даними перепису населення 2001 р. проживало 32% міських мешканців регіону та 7,9% всього міського населення країни. Густота міських населених пунктів у Центральному регіоні в 2001 р. дорівнювала 17 поселень на 10 тис. кв. км, при цьому найменші показники мали Чернігівська, Черкаська та Кіровоградська області. Мала густота міст спостерігалася і у Житомирській області. Невисокі темпи приросту міст та відносно невелика питома вага міського населення в областях регіону була пов'язана з сільськогосподарською спрямованістю його економічної діяльності.

Висока концентрація сільського населення була притаманна й областям Західного регіону. У зв'язку з розвитком промисловості питома вага міського населення регіону почала помітно збільшуватись і у 2001 р. досягла 47,1%. Загальна чисельність мешканців міст за цей період зросла у 2,2 рази, але чисельне переважання городян над селянами спостерігалось лише у Львівській області.

Принципові відмінності мав процес урбанізації і у Південному регіоні. На момент проведення перепису населення 2001 р. густота міських населених пунктів регіону зросла у порівнянні з 1989 р. і склала 17 поселень на 10 тис. кв.

км, а питома вага міського населення збільшилася з 48,2 до 65,2%. При цьому 77,7% міського населення регіону проживали у Кримській та Одеській областях, що свідчить про територіальну нерівномірність протікання урбанізаційних процесів. Найшвидшими темпами у Південному регіоні кількісно зростали дрібні міські поселення з чисельністю жителів до 3 тис. осіб (внаслідок будівництва курортних селищ у Кримській та Одеській областях), а також середні міста, в яких проживало від 50 до 100 тис. осіб (відповідно до загальноукраїнських тенденцій).

Період з 1989 по 2001 рр. відзначився зменшенням темпів зростання сільського населення у Кримській області (з 1991 р. - АР Крим). Втім, вона залишалася однією з трьох областей республіки, де чисельність сільських мешканців збільшилася (за цим показником Крим поступався лише Закарпатській області). Позитивно на таку ситуацію впливала і репатріація кримських татар, значною мірою сільських жителів. Так, лише за 1991-1992 рр. до України прибуло 63,3 тис. кримських татар [2, с. 15].

Зрештою, у 1989-1993 рр. саме Крим характеризувався найвищим додатним сальдо міграції, яке у 1990-1992 рр. наближалось до 18‰ і перевищувало тоді республіканський показник у 3,5-9 разів. При цьому в селах Криму з 1989 по 1992 рр. сальдо міграції становило 21,8-29,2‰, що дало змогу запобігти депопуляції в селах Криму і посприяло зростанню чисельності селян за період з 1989 по 2001 рр. на 5,4% [3, с. 174]. Отже, специфіка урбанізаційного розвитку Південного регіону була майже повністю зумовлена особливостями географічного розташування та тенденціями міграційних зрушень.

Таким чином, урбанізаційні процеси в Україні протягом всього досліджуваного періоду впливали на динаміку змін у чисельності і демографічній структурі населення як на загальноукраїнському, так і на регіональному рівнях. По суті перші проблеми, які виникли у демографічному розвитку суспільства були пов'язані з масовими міграціями молодого працездатного сільського населення до міст.

Список літератури:

1. Кількість та територіальне розміщення населення України. За даними Всеукраїнського перепису населення 2001 року / За ред. О. Г. Осауленка. Відповідальні за випуск Н.С. Власенко, Л.М. Стельмах. К.: Державний комітет статистики України, 2003. 218 с.
2. Маліновська О.А. Міграційна ситуація та міграційна політика в Україні. К.: НІСД, 1997. 69 с.
3. Міграція населення України. (За даними Всеукраїнського перепису населення 2001 р.) / За ред. О. Г. Осауленка. Відповідальні за випуск Н.С. Власенко, Л.М. Стельмах. К.: Державний комітет статистики України, 2004. 322 с.
4. Піскун О., Прибиткова І., Волович В. Міграційна ситуація в Україні // Політична думка. 1996. № 3-4. С. 45-74.
5. Панченко П.П., Падалка С.С. Зміни в структурі сільського населення України в 60-80-і роки ХХ ст. // Історична пам'ять. 1999. № 1-2. С. 92 – 101.
6. Чисельність і стать населення Української РСР (за даними Всесоюзного перепису населення 1989 року). К.: Державний комітет Української РСР по статистиці, 1990. 231с.

Педагогічні науки

**САМОРАЗВИТИЕ СТУДЕНТОВ ПРИ РЕАЛИЗАЦИИ
КОМПЕТЕНТНОСТНОГО ПОДХОДА**

Хурсенко С.Н.

Сумской национальной аграрный университет, г. Сумы
к.ф.-м.н., доцент, доцент кафедры «Охраны труда и физики»

В современной науке саморазвитие является одной из ключевых категорий. В психологической теории данное понятие определяется как

процесс, «состоящий из осознания и принятия индивидом собственного опыта и собственной личности» [1]. Саморазвитие осуществляется в рамках жизнедеятельности человека через проявление активности, которая определяется способностью осуществлять личностные выборы на основе самопознания. Принцип саморазвития положен в основу личностного и профессионального развития и самореализации личности.

Среди факторов, которые влияют на формирование саморазвития, следует выделить *внутренние факторы* (потребности, мотивы, интересы и установки) и *внешние факторы* (влияние окружения и целенаправленное воспитание).

Раскрывая психологическое содержание формирования саморазвития, главное внимание нужно уделить такому понятию как *активность личности*. Все внешние факторы благоприятствуют развитию и формированию саморазвития личности лишь в случае взаимодействия с внутренними механизмами (потребностями, мотивами, интересами, убеждениями и т.д.) ее собственной активности в работе над собой и оказывают на них положительное влияние. Детерминанты саморазвития находятся в самом человеке, определенной мерой индивидуальность создает сама себя.

В контексте вышесказанного особое значение приобретает проблема определения возможностей целенаправленного влияния на саморазвитие личности в студенческие годы. Именно в этот период ведущей является учебно-профессиональная деятельность, которая становится пространством для развития личности. Обучение ведет за собой развитие личности, помогает человеку включиться в жизнь, адаптироваться в ней, ведь цель обучения состоит именно в подготовке личности к жизни в социуме, в формировании осведомленности в разных ее сферах. Одной из главных задач обучения является не только и не столько получение студентами готовых знаний, сколько обучение их методам самостоятельного получения этих знаний в течение жизни. Ведь на данный момент работодатели нуждаются в специалисте, компетентном не только в определенной области профессиональной

деятельности, но и способном к самообучению, личностному росту, социальному взаимодействию.

Большинство авторов определяют компетентность не как набор знаний, умений и способностей, а как способность или готовность работника мобилизовать все ресурсы (т.е., организованные в систему знания и умения, навыки, способности и личностные черты) для эффективного выполнения задачи в конкретной ситуации, т.е. согласно целям и условиям организационного процесса. Таким образом, компетентность рассматривается как личностная категория, а компетенции – как отдельные интегрированные знания и умения, определяющие круг вопросов, характеризующих это качество.

Критерием успешности профессиональной деятельности человека можно считать его непрерывное личностное саморазвитие. Очевидно и то, что саморазвитие личности происходит преимущественно в контексте профессиональной деятельности, наполняется ее содержанием, а профессиональная направленность является фактором личностного роста. Очевидно, что изучение особенностей формирования субъекта личностного саморазвития невозможно вне контекста его профессионального становления. Тем более важно вызывать потребность в постоянном личностном и профессиональном саморазвитии молодежи в условиях ее профессиональной подготовки как залог профессионализма будущей профессиональной деятельности.

В качестве основных групп компетентностей можно выделить такие [2]:

– *социальные*, связанные с окружением, жизнью общества, социальной деятельностью личности и способностью к сотрудничеству, мобильностью в разных социальных условиях, социальными ценностями и умениями и т.п.;

– *мотивационные* компетентности отображают внутреннюю мотивацию, интересы и индивидуальный выбор личности – изобретательность, желание изменить жизнь к лучшему, способность к обучению;

– *функциональные* компетентности связаны со сферой знаний, умением оперировать научными знаниями и фактическим материалом.

Если принимать во внимание основные группы компетентностей, которые востребованы в современном обществе, то именно саморазвитие и самообразование интегрируют в себе разные стороны данного феномена и наиболее тесно связаны с потребностью и готовностью специалиста постоянно учиться как в профессиональной сфере, так и в личной общественной жизни. И именно поэтому одной из главных компетенций будущего специалиста является «компетентность саморазвития».

Компетентностно-ориентированный подход в учебно-воспитательном процессе высшей школы является действенным образовательным инструментом развития личности, направленным на активное и конструктивное вхождение человека в современные общественные процессы, достижение высокого уровня собственной самореализации, жизненной компетентности и профессионального успеха [2].

Следует выделить следующие педагогические и методические основы процесса саморазвития:

1. Отказ от авторитаризма в учебно-воспитательной деятельности.
2. Понимание педагогами индивидуальной неповторимости студента, изучение его личностных интересов, склонностей, способностей.
3. Стимулирование личности студента к саморазвитию. Это возможно, при условии, когда внешние влияния и действия вызывают у него переживание внутренних разногласий между достигнутым и необходимым уровнем в овладении знаниями, практическими умениями и навыками, способами творческой деятельности и оказывают содействие формированию соответствующих потребностей.
4. Содействие решению внутренних разногласий студента и удовлетворению их потребностей. В этом случае личность ощущает эмоциональный подъем, который стимулирует процесс самоусовершенствования. В противном случае эмоциональное напряжение

приобретает отрицательный характер, тонус деятельности значительно снижается.

5. Создание гуманной, психологически комфортной атмосферы в первичном коллективе, что стимулирует стремление студента к саморазвитию.

Таким образом, в условиях реализации компетентностного подхода к высшему образованию обеспечивается актуализация компетентности саморазвития студента: формируется стремление к непрерывному образованию, постоянному самосовершенствованию и саморазвитию.

Список литературы:

1. Блинова В.Л., Блинова Ю.Л. Психологические основы самопознания и саморазвития: учебно-методическое пособие. – Казань: ТГГПУ, 2009. – 222с.
2. Иванов, Д.А. Компетентностный подход в образовании. Проблемы, понятия, инструментарий / Д.А. Иванов, К.Г. Митрофанов, О.В. Соколова // Учебно-методическое пособие. – М.: АПКИППРО, 2007. – 101 с.

Інші професійні науки (Філологічні науки)

НАЦИОНАЛЬНО-КУЛЬТУРНЫЙ СТЕРЕОТИП БРИТАНСКОГО ПОЛИТИЧЕСКОГО ДИСКУРСА

Цешковская Н.В.

Житомирский государственный университет имени Ивана Франка

Интенсивное развитие политических технологий, возрастание роли средств массовой информации, театрализация политической деятельности способствуют повышению внимания общества к теории и практики политической коммуникации. Политика прочно входит в жизнь человека, пронизывая все сферы его жизнедеятельности. Всесторонне слышно речи

депутатов и других политических деятелей. Даже в повседневной жизни люди часто прибегают к цитации речи политиков и убеждения кого-то, склонение к той или иной мысли, аргументации своей позиции и других действий, обеспечивающих эффективное межличностное общение [9, с. 185].

Термин «дискурс» давно закрепился в науке, что, казалось бы, не создает необходимости обосновывать ни его природу, ни сферы использования, ни особенности функционирования. Активное использование этого понятия в совершенно разных областях науки привело к возникновению своеобразной «моды» на дискурс. Это, с одной стороны, дало понятию особого статуса, утвердило его в терминологической базе, сформировало собственную дефиницию, с другой же стороны, стерло границы применения, несколько исказив понимание сущности слова и обозначаемых им предметов [11, с. 115].

Дискурс наделен значением фрагмент устной или письменной речи; фрагмент речи, отражает социальную, эпистемологические и риторическую практику группы; способность языка отражать и ограничивать эту практику в группе и влиять на нее [6, с. 126]. Анализируя исследования по вопросам политического дискурса, можно выявить стратегии и тактики аргументации, используемые для убеждения аудитории. Исследование политических текстов, с одной стороны, прогнозировать дальнейшие действия в развитии политической ситуации, а с другой – устанавливать наиболее эффективные способы воздействия на слушателей.

Неотъемлемой частью политического дискурса является аргументация. Так, чтобы привлечь слушателя или читателя на свою сторону, нужно аргументировать свою позицию. [1, с. 6] Аргументация - это такой вид речевой деятельности, влияет на восприятие сразу на нескольких уровнях и используется с целью убедить рационального слушателя в истинности сказанного. Использование различных аргументационных стратегий и тактик для убеждения слушателей, таких, которые античные риторы считали неприемлемыми, увеличивает вероятность успеха оратора перед современной аудиторией.

Политики должны не только проинформировать аудиторию о любом аспекте общественной жизни, но, что важнее, добиться расположения аудитории, убедить слушателей принять ту или иную позицию, а также заручиться поддержкой граждан [10, с. 29].

Последние десятилетия языковеды активно рассматривают вопрос межэтнического взаимодействия, определяя факторы, влияющие на успешную или неудачную коммуникацию представителей разных этносов. Одним из определенных учеными факторов является стереотипное восприятие. В области лингвистических исследований вопросы стереотипов и их разновидностей рассматривали Е. Бартминский, А.Д. Белова, Л.П. Крысин, Н.И. Лютянская, В.А. Маслова, А.П. Садохина, Ю.В. Святюк и другие. Е. Бартминский считает стереотипы установленными конвекционно семантическими или формальными конструкциями, которые формируют языково-культурный образ объекта [2, с. 12].

Стереотип как родовое понятие включает стандарт как не языковую реальность, а как существующую языковую норму. В качестве стереотипов могут выступать характеристики другого народа и представления одной нации о культуре другой нации в целом: общие понятия, нормы языкового общения, поведения, морали, этикета, предрассудки, традиции, обычаи и т. п. [4, с. 153].

Значительное место в лингвистике занимают исследования политических метафор, понимание которых способствует адекватному оцениванию той или иной ситуации; они актуализируются в речах для манипулирования сознанием людей. А.В. Соколовская приводит характерные черты британского политического дискурса:

- аргументированность;
- сдержанность в формулировке мыслей и проявлениях эмоций, демонстрации;
- демонстрации определенной дистанции между народом и правительством;

- избрание свободы и демократии как главных ценностей для развития государства [12, с. 81].

Ученые исследуют технологии воздействия политика на адресат с целью манипулирования его сознанием, склонение на свою сторону и уверенность в правоте говорящего. По мнению Н. А. Диденко, определяющей чертой коммуникации в политике является её направленность на адресат для достижения перлокутивного эффекта – побудить аудиторию к общественно-политической реакции. Речевое воздействие может осуществляться с помощью как речевых, так и неречевых или другими словами, невербальных, средств воздействия [5, с. 5].

П. Б. Паршин трактует речевое воздействие как влияние на индивидуальное и коллективное сознание и поведение, осуществляется за счет языковых средств, иначе говоря, за счет сообщений обычным языком. В узком смысле речевое воздействие исследователь рассматривает как конкретные примеры применения особенностей строения и функционирования перечисленных знаковых систем, и прежде всего естественного языка, с целью построения сообщений, обладают повышенной способностью воздействия на сознание и поведение адресата или адресатов сообщения [8, с. 55 - 75].

Р. М. Блакар, рассматривает процесс вербального общения с когнитивной точки зрения, определяя его, и, соответственно, речевое воздействие как осуществление власти. По мнению ученого, даже нейтральное использование языка предполагает воздействие на мировосприятие и способ его структурирования [2, с. 90]. Таким образом, речевое воздействие может быть как явным, так и скрытым. Последнее именуется манипуляцией. Манипуляция является не чем иным, как разновидностью речевого воздействия [3, с. 55 - 75].

Именно корректное и к месту использованное взаимодействие обоих видов речи - вербального и невербального, свидетельствует о высоком умении человека держаться на публике, подавать себя и идею, а также убеждать собеседников. Существенный вклад в изучение невербального общения сделали Н. Горголюк, И. Горелов, Б. Ломов, И. Казимилова, Г. Колшанский,

М. Б. Маккаски, В. Морозов, Р. Дж. Николс, Дж. М. Принс, Г. Г. Почепцов, А. Сагайдак, Т. Стоян, В. Табунская, Е. Файнберг, Р. Фишер и др.

Любая коммуникация состоит из двух блоков: вербального и невербального, где вербальный блок - это те факторы, связанные непосредственно с речью (аргументация, критика, структурирование текста, словесное выражение материала и т.д.), а невербальный блок – это те факторы, которые присутствуют в общении, но непосредственно не связаны с текстами (позы, жесты, мимика, речь пространства, одежды, цветов, манера общения и т.п.) [7, с. 232].

Понятие «дискурс» предусматривает особое использование языка для выражения своеобразий ментальности и идеологии определенного социума. Это вызывает активизацию некоторых параметров вещания, требует особого грамматического оформления и особых правил использования лексических единиц. Все это языковой материал можно идентифицировать как дискурс. Доказано, что дискурс - это языковая единица высшего уровня, которой присущи структурная, функциональная специфика. Кроме того, определены существующие два типа политического дискурса: персональный и институциональный.

В британском политическом дискурсе ярко выраженный национальный стиль политического общения, особенности политического мышления, восприятия и поведения. Британских политиков характеризует умение быть неопределенными, сохраняя внимание к собеседнику; они сдержанные и консервативные. Важно отметить, что британская риторическая практика маркирована яркими национально-специфическими признаками: стремление не вмешиваться в «личное пространство» слушателя, отсутствием догматизма, иронией и самоиронией и тому подобное.

Список литературы:

1. Алексеев М. Н. У всеозброєнні аргументів / М. Н. Алексеев. – Москва: Знання, 1986. – 64 с.
2. Бартминский Е. Этноцентризм стереотипа. Польские и немецкие студенты о своих соседях / Е. Бартминский // Славяновведение. – 1997. – № 1. – С. 12-24.
3. Блакар Р. М. Язык как инструмент социальной власти / Р. М. Блакар // Язык и моделирование социального взаимодействия. – М. : Наука, 1987. – С. 88-125.
4. Богданов О. В. Коригування національно-культурних стереотипів засобами лінгвокраїнознавства // Наука. Релігія. Суспільство / О. В. Богданов. – № 4. – 2011. – С.151-155.
5. Діденко М. О. Політичний виступ як тип тексту (на матеріалі виступів німецьких політичних діячів кінця 20 століття): Автореф. дис. ... канд. філол. наук: 10.02.04 / М. О. Діденко. – Одеса, 2001. – 19 с.
6. Енциклопедія постмодернізму / за ред. Ч. Вінквіста та В. Тейлора; пер. з англ. В. Шовкун; наук. ред. О. Шевченко. – К.: Вид-во Соломії Павличко «Основи», 2003. – С.126.
7. Колотілова Н.А. Риторика / Наталія Андріївна Колотілова Навчальний посібник – К.: Центр учбової літератури, 2007 – 232 с. https://pidruchniki.com/10810806/ritorika/neverbalni_zasobi_oratora
8. Петренко В.Ф. Основы психосемантики : [учебное пособие] / Виктор Федорович Петренко. – М. : Изд-во МГУ, 1997. – 400 с.
9. Петренко І. І. Основні парадигмальні ознаки сучасної лінгвістичної науки / І. І. Петренко // Гуманітарна освіта в технічних вищих навчальних закладах. – Київ, 2013. – № 27. – С.185-191.
10. Сальникова Н. В. Национально-культурная риторика политического дискурса (на материале публичных выступлений Р. Рейгана и М. С. Горбачева) : автореф. дис. На соискание ученой степени канд. филол. наук: 10.02.19. – Теория языка / Н. В. Сальникова. – М., 2011. – 29 с.

11. Самохіна В. О., Ластовка К. І. Гумор у політиці (на матеріалі промов Б.Обами) / В. О. Самохіна, К. І. Ластовка // Вісник ХНУ. – № 897. – 2010. – С. 114-120.

12. Соколовська С. В. Політичний дискурс Великої Британії: когнітивний аспект / С. В. Соколовська // Studia philologica. – 2013. – Вип. 2. – С. 80-82.

Педагогічні науки

ПІДВИЩЕННЯ ПРОФЕСІЙНОЇ МАЙСТЕРНОСТІ МЕНЕДЖЕРІВ ОСВІТИ: ДОСВІД УКРАЇНИ ТА КНР

Цинь Шень

аспірант Харківського національного педагогічного університету імені

Г.С. Сковороди

Судакова Н.В.

заступник директора харківської гімназії №14

У ХХІ столітті у більшості країн світу відбуваються соціально-економічні та науково-технічні зрушення. За таких умов менеджер освіти повинен швидко реагувати на нові вимоги суспільства. Тому необхідно безперервно вдосконалювати ключові професійні компетентності.

Так, в Україні давно реалізуються різні види підвищення професійної майстерності для менеджерів освіти. Реалізація даного напрямку відбувалася як на базі державних закладів освіти, так і у приватній практиці. При педагогічних вузах України функціонувало спеціально організовані навчання менеджерів освітніх закладів. Навчання могло мати як короткотривалий так і довготривалий характер, в залежності від видів навчальної діяльності. Так це могли бути курси, вебінари, тренінги та інші види, що тривають від 1 до 3

місяців, закінчення інституту підвищення кваліфікації та перепідготовки протягом 2-3 років.

У 2014 році Міністерством освіти та науки України було видано Наказ (№535), який чітко окреслив нові вимоги до підвищення кваліфікації педагогічних працівників: «...педагогічні працівники проходять підвищення кваліфікації у закладах післядипломної освіти, вищих навчальних закладах, навчально-методичних (науково-методичних) центрах (кабінетах) професійно-технічної освіти, на підприємствах, в організаціях, а також на базі професійно-технічних навчальних закладів на засадах вільного вибору форм навчання, програм і навчальних закладів...».

У документі також зазначено, що основними видами можуть бути:

- довгострокове підвищення кваліфікації – від 72 до 216 навчальних годин;
- короткострокове підвищення кваліфікації (семінари, майстер-класи, семінари-практикуми, семінари-тренінги, авторські школи, тренінги, вебінари, «круглі столи» тощо) – до 72 навчальних годин;
- стажування. [2]

Харківський національний педагогічний університет імені Г.С. Сковороди одним з перших (з 1982 р.) розпочав успішну підготовку та перепідготовку менеджерів закладів освіти. Спочатку інститут при університеті мав назву «Інститут післядипломної освіти» який з часом перейменували в «Інститут підвищення кваліфікації та перепідготовки».

Для менеджерів закладів освіти читають лекції та проводять тренінги висококваліфіковані спеціалісти (серед яких доктори та кандидати педагогічних наук) з курсів: Професіограма керівника навчального закладу, Основи менеджменту, Менеджмент освітньої організації Інноваційний менеджмент, Стратегічний менеджмент та управління проектами, Техніка управлінської діяльності, Особливості організації управління в навчальних закладах різних типів і форм власності, Психологія управління та конфліктологія, Психологія менеджменту та психологія конфлікту та багато інших [3] .

На нашу думку, досвід підготовки та перепідготовки менеджерів закладів освіти саме Харківського національного педагогічного університету імені Г.С. Сковороди є зразком для наслідування іншим ЗВО.

У КНР також значно увага надається підвищенню професійної майстерності учителів та менеджерів освітніх організацій

У 1991 році Міністерство освіти КНР затвердило, положення про менеджерів освіти, а саме щорічну їх підготовку та оцінку діяльності. У 1993 році після прийняття «Закону про вчителів», на п'ятому з'їзді працівників освітньої сфери було чітко визначені ключові положення процесу реформування освіти. В якому чітко вказувалося про необхідність створення системи безперервної освіти вчителів та менеджерів освіти, що відповідає державним вимогам. У 1995 році в КНР було видано «Положення про кваліфікацію та перекваліфікацію педагогічних працівників», згідно якої вони повинні мати не менш ніж 360 годин професійного розвитку та проходити сертифікацію кожні 5 років.

Цікавим є досвід КНР щодо запровадження у 2014 році Національної навчальної програми для керівників шкіл з метою удосконалення професійних компетентностей, яка передбачає постійне професійне зростання менеджера освіти та обмін досвідом з колегами у КНР та поза межами країни. Обов'язковою умовою є те, що новий менеджер освітнього закладу (директор школи) має приділити 300 годин підвищенню кваліфікації у перше півріччя та 360 годин упродовж наступних 5 років [1, С.90-91; 4; 5, С.39].

Шанхай є одним з найбільших та прогресивніших у сфері освіти міст в КНР. Саме Шанхайською муніципальною комісією з освіти розроблено програми, реалізація яких дає можливість професійного та кар'єрного зростання педагогічних працівників. У Шанхаї постійно впроваджуються різні освітні проекти, метою яких є професійне зростання менеджерів освітніх організацій. Не усі пілотні проекти є успішними, але більшість є такими. Ще одним досягненням у даній сфері стало створення ще у 2008 році веб платформи, де педагогічні працівники обмінюються досвідом [4].

Отже, як в Україні, так і в КНР існують програми підвищення професійної майстерності працівників освіти. З'ясовано, що держава активно підтримує даний напрям. Кожна з країн має власні напрямки підвищення кваліфікації працівників освіти, однак як Україна, так і КНР в першу чергу керуються нормативно-правовою базою держави.

Список літератури:

1. Лу Шань Шань. Подготовка учителей начальной школы в Китайской народной республике: дисс. ...канд.пед.наук 13.00.04.Харьков, 2011.313с.
2. Наказ МОН №535 від 30.04.2014 [Електронний ресурс] URL: <https://mon.gov.ua/ua/osvita/profesijno-tehnicna-osvita/pidvishennya-kvalifikacij>
3. Навчальні плани та програми Інституту підвищення кваліфікації та перепідготовки [Електронний ресурс] URL: <http://ipohnpu.in.ua/>
4. Shanghai-China: Teacher and Principal Quality. [Electronic resource] URL: <http://ncee.org/what-we-do/center-on-international-education-benchmarking/top-performing-countries/shanghai-china/shanghai-china-teacher-and-principal-quality/>
5. Snapshot A. Education in China. OESD 2016 .64 p.

ОСОБЛИВОСТІ ТА ВІДМІННОСТІ ТЕКСТІВ ТЕЛЕВІЗІЙНОЇ ТА ДРУКОВАНОЇ РЕКЛАМИ

Часнкова О.К.

старший викладач кафедри українознавства
Одеської державної академії будівництва та архітектури

Дімітрашко В.В.

Крамар Г.О.

магістри Інституту бізнесу та інформаційних технологій
Одеської державної академії будівництва та архітектури

Реклама – це процес інформування населення про товар, ознайомлення з ним, переконання в необхідності його придбання.

Якщо товар здатен краще задовольнити певні потреби споживачів, ніж інший, то реклама повинна підкреслити його унікальність. У разі насиченості ринку аналогічними товарами слід знайти нове застосування даному продукту або довести, що він кращий. Для цього треба спочатку знайти ту перспективну цільову групу, в якій ця пропозиція буде мати шанси на успіх, і рекламу товару або послуги зорієнтувати на неї, визначити мотивацію цільової групи для товару, що рекламується. Тільки після цього починається етап розробки ідеї змісту рекламного повідомлення.

Телевізійна реклама – наймасовіший і найдорожчий засіб рекламування, використовується для передачі рекламних повідомлень і демонстрації рекламних фільмів. Телебачення ідеально дозволяє зробити широку імідж-рекламу завдяки величезній кількості глядачів, впливає за допомогою звуку та зображення, приголомшує потенціалом, де повсякденні товари матимуть вигляд важливих, хвилюючих і цікавих. Але телевізійна реклама є найефективнішим

видом реклами. Рекламодавці відмовлялися б вкласти великі гроші у виробництво телевізійної реклами, коли б вона була б не ефективною.

Найбільш поширеним рекламним матеріалом на телебаченні є рекламний ролик, який в свою чергу можна поділити на бліц-ролик та розгорнутий ролик.

Бліц-ролик триває в середньому 15-20 секунд. Основне завдання бліц-ролика – постійне нагадування про фірму та її товар.

Розгорнутий ролик триває 30 і більше секунд. У ньому, крім тих відомостей, що наводяться у бліц-ролику, подається опис і характеристика товарів чи послуг, умови поставки чи надання знижок, умови роботи. Більш ретельно проробляються сюжет і сценарій. Функція розгорнутого ролика – детальне ознайомлення з товаром чи з діяльністю фірми.

Основним завданням рекламно-демонстраційних роликів є показ складних технологічних операцій, які неможливо продемонструвати в офісі чи на виставковому стенді. Такі ролики демонструють об'єкти нерухомості, придбані фірмою, історію створення фірми та ін. Час демонстрації таких роликів доволі значний, інколи його розбивають на декілька частин додатковими рекламними вставками, рекламою товарів і послуг.

Рекламний ролик – це маленька історія, в якій головний герой – товар або продукт. У хороших рекламних роликах в упаковці не губиться товар, а декорації не витискають героя. Після його перегляду споживач повинен пам'ятати у крайньому разі хоча б про те, який саме товар йому пропонували, а не про те, якого розміру капелюх був на героїні. Найчастіше споживач не завжди пам'ятає сюжет, який було продемонстровано, але пам'ятає сам рекламований товар. Це означає, що справа не у недавності та частоті показу, а у якості рекламного ходу, який таким чином досягається.

Переваги телевізійної реклами :

1. ефективність затрат
2. впливовість

Недоліки телевізійної реклами:

1. високі затрати

2. відсутність вибірковості
3. негнучкість

Незважаючи на високі тарифи на розміщення рекламних матеріалів, український телевізійний ринок на сьогодні перенасичений рекламою. Іноді трапляється так, що рекламодавець не отримує бажаного ефекту від своєї реклами по телевізору, оскільки вирішив не обтяжувати себе дослідженнями цільової аудиторії, на яку спрямований рекламний вплив [1, с. 382].

Друкована реклама - одна з найпоширеніших форм реклами в усьому світі. Традиційно до неї відносять рекламу в газетах, журналах для споживачів, бізнес-журналах, галузевих, торговельних журналах і довідниках. Але друкована реклама розрахована на обмежене коло споживачів. Вся друкована реклама незалежно від конкретного її носія ґрунтується на чотирьох структурних факторах:

1. ілюстрації;
2. заголовку;
3. тексті;
4. назві або логотипі марки.

Реклама в газетах і журналах одержала широке поширення, за обсягом витрат уступає лише рекламі по телебаченню. Разом з тим якість відтворення рекламних оригіналів у газетах звичайно невисока. Звідси розміщені в них рекламні оголошення, як правило, менш привабливі, і кожне видання має одночасно багато таких оголошень, у зв'язку із чим вплив кожного з них окремо знижується. Особливості друкованої реклами зумовлені і типом видання, його цільовою спрямованістю, змістом, завданнями, а також видовими характеристиками та специфікою комунікаційного каналу[2, с. 210].

Порівняно з рекламою, що розміщується в журналах для споживачів, газетна реклама привертає менше уваги, ефективність розпізнавання марки читачами у неї нижче, проте в два рази більше число людей читає її текст. Для того, щоб привернути особливу увагу до тексту реклами, вона не повинна мати великий об'єм і її не треба розміщувати поряд з текстом, пов'язаним з її

змістом. У порівнянні з кольоровою чорно-біла реклама програє та втрачає декілька процентів уваги. Висока вартість журнальної реклами виправдовується її якістю за рахунок ілюстрацій.

Переваги друкованої реклами :

1. Відносна дешевизна
2. Оперативність
3. зручність використання

Недоліки друкованої реклами:

1. слабка вибірковість;
2. наявність некорисної аудиторії;
3. „образ макулатурності”, що склався, перевезення та доставка

Отже, сьогодні телевізійна реклама переважає над друкованою, але реципієнт стає більш вибагливішим через велику кількість конкурентів, які рекламують товари подібного роду. Найчастіше реклама починає дратувати та визивати агресію, це спричиняє недовіру споживачів до рекламної продукції. Друкована реклама не стоїть на першому місці, але крокує повільно, привертаючи увагу свого кола реципієнтів.

Список літератури:

1. Ковінько О. М. Стан ринку телевізійної реклами в Україні/ О.М. Ковінько, Н.З. Яворська, К.В. Мала// Миколаївський національний університет імені В.О. Сухомлинського. 2016.- Вип 11, С. 378-382
2. Ковінько О. М. Сучасний стан та перспективи розвитку ринку друкованої реклами в Україні / О.М. Ковінько, Н.М. Павлюк, Т.В. Топчій // Економіка і суспільство.- 2016.- Вип.3, С. 209-213

ДИДАКТИЧНА ГРА ЯК МЕТОД ЕФЕКТИВНОЇ ПІДГОТОВКИ ФАХІВЦІВ

Чала І.Т.

Технологічно-економічний коледж Білоцерківського національного аграрного університету, викладач. chalaite@ukr.net

У сучасну епоху все більш актуальнішим стає питання виховання молодих кадрів. Формування нової людини, як спеціаліста, яке включає в себе гармонійне поєднання духовних цінностей, принципів моралі з розвитком професійних якостей – це необхідна умова сучасного здорового суспільства.

На сучасному етапі становлення національної системи освіти, формування її нового змісту одним з ключових завдань педагогіки вищої школи є розв'язання проблеми інтенсифікації процесу навчання. На мій погляд, ця важлива проблема може бути вирішена у вищих навчальних закладах лише за умови значної активізації навчально-пізнавальної діяльності студентів.

Одним із дієвих методів активізації навчально-пізнавальної діяльності студентів є дидактичні ігри. Об'єднання їх у дидактичний комплекс значно збільшує ефективність, навчальні, розвиваючі й виховні можливості ігор, вплив на формування творчо-активної, професійно і соціально компетентної особистості фахівця.

Дидактика – це галузь педагогіки, що містить теорію навчання. Вона сформувалася у самостійну галузь, відокремлюючись від філософських знань, на початку XVII ст. завдяки англійському філософу Франсісу Бекону.

У вжиток термін “дидактика” ввів німецький педагог Вольфганг Ратке. Він під цим терміном розумів дисципліну, що досліджує теоретичні засади навчання.

Засновником дидактики вважають Яна Амоса Коменського. Коменський був новатором в області дидактики. Він висунув багато глибоких, прогресивних дидактичних ідей, принципів і правил організації учбової роботи (учбовий рік, канікули, розподіл учбового року на учбові квартали, одночасний прийом учнів восени, класно-урочна система, облік знань учнів, тривалість учбового дня і інше).

Щоб досягти високого рівня активізації навчально-пізнавальної діяльності студентів, необхідно створити педагогічні та психологічні умови для особистісно орієнтованого навчання. З огляду на це важливими є пошуки педагогічних технологій, які дають змогу не тільки забезпечити атмосферу співпраці суб'єктів навчального процесу, але й сприяють залученню в нього студентів на різних рівнях творчої активності. До таких, зокрема, належить технологія ігрового навчання.

Упродовж життя людина грає ту чи іншу соціальну роль, відведену їй у суспільстві. І до виконання кожної з них готується сама або її готує суспільство. У грі підлітки перевіряють свою силу й спритність, у них виникає бажання фантазувати, відкривати таємниці й прагнути чогось прекрасного. Гра задовольняє актуальні невідкладні потреби, а ще - спрямована в майбутнє, бо під час гри формуються чи закріплюються властивості, уміння, здібності, необхідні для виконання соціальних, професійних, творчих функцій у майбутньому.

А. Вербицький вважає, що саме активні методи навчання є тим дидактичним засобом, що уможлиблює високу діяльність студентів, розвиток їхніх здібностей (activities), сприяє актуалізації, застосуванню та узагальненню знань. Учений зазначає, що до „числа активних методів навчання належать насамперед навчальні ділові ігри, метод аналізу конкретних ситуацій, розігрування ролей, семінари-дискусії, а також форми та методи, що залучають студентів до практичної роботи спеціаліста - екскурсії, виїзні заняття тощо”.

У процесі гри виробляється навичка зосереджуватися, самостійно думати, розвивати увагу.

Яскравим прикладом ігрової позиції вчителя є діяльність А. Макаренка, який писав: „Є ще один важливий метод - гра... У кожній гарній грі є насамперед робоче зусилля та зусилля думки. У грі є така ж велика відповідальність, як і в роботі, - звичайно, у грі гарній, правильній...”

На думку П. Підкасистого, дидактична гра – це така колективна, цілеспрямована навчальна діяльність, коли кожен учасник і команда в цілому об'єднані виконанням одного завдання і орієнтують свою поведінку на позитивний успішний результат.

Активні методи навчання схематично зображено на рисунку 1.

Як видно із цієї схеми, дидактичні ігри різних модифікацій побудовані на застосуванні різноманітних ігрових методів. Їх застосування у процесі проведення лекцій, семінарських, практичних та інших типів навчальних занять під час вивчення педагогічних дисциплін сприяє засвоєнню, закріпленню й поглибленню знань студентів, удосконалює їхні практичні вміння та навички, створює сприятливі умови для ознайомлення майбутніх педагогів зі специфікою і особливостями педагогічної діяльності.

Дидактична гра має свої ознаки. Характерними її ознаками є:

- моделювання ситуацій навчально-виховного характеру та прийняття навчально-педагогічних рішень;
- розподіл ролей між учасниками гри;
- різноманітність рольових цілей при виробленні рішення;
- взаємодія учасників гри, які виконують ті чи інші ролі;
- наявність спільної мети учасників гри;
- колективне вироблення рішень;
- багатоальтернативність рішень;
- наявність системи індивідуального чи групового оцінювання діяльності учасників гри.



Рис. 1 Активні методи навчання

Аналіз психолого-педагогічної літератури дав нам змогу виявити основні функції дидактичної гри:

- соціокультурну (виступає ефективним засобом соціалізації, засвоєння цінностей цього середовища);

- комунікативна (надає можливість моделювати ситуації та обирати різні шляхи їх вирішення: одноосібні, групові, колегіальні; вводить людину у світ складних професійних відносин);
- самореалізації (передбачає досягнення особистісного успіху, конкуренції, перемоги, що створює ситуації самовираження, самореалізації);
- діагностичну (передбачає, що студент в умовах гри може пересвідчитись у рівні свого інтелекту, творчості, вмінні спілкуватись, у рівні володіння професійними знаннями та вміннями);
- корекційну (передбачає через програвання умовних ситуацій у подальшому коригувати реальну діяльність);
- розважальну (сприяє урізноманітненню навчального процесу, викликає позитивні емоції, створює сприятливу атмосферу для спілкування із однокурсниками та викладачем).

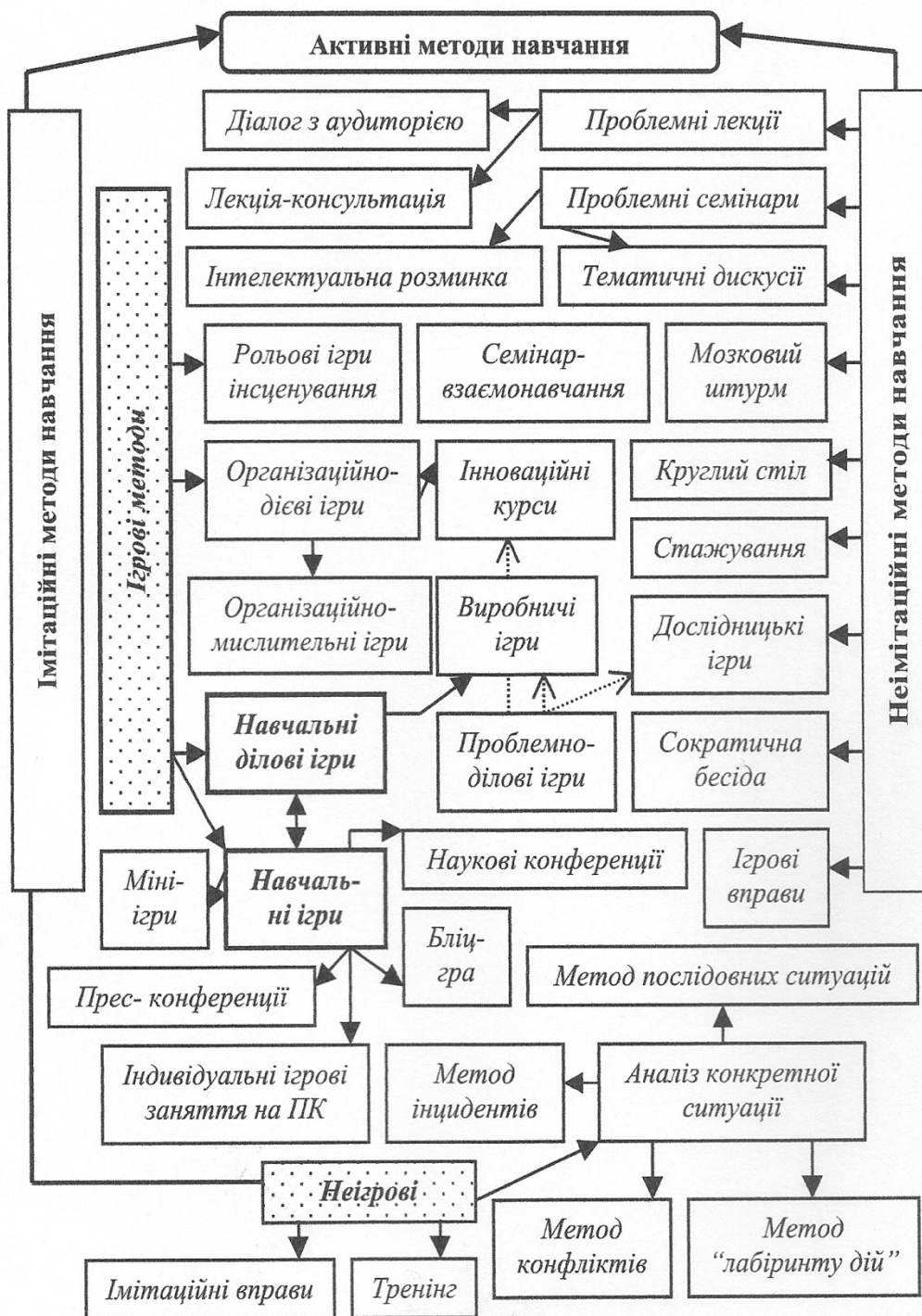
Таким чином, під навчанням розуміється планомірна і систематична робота викладача зі студентами, заснована на здійсненні і закріпленні змін у їхніх знаннях, настановах, поведінці й у самій особистості під впливом навчання, оволодіння знаннями і цінностями, а також власної практичної діяльності. На цій основі деякі дидактики визначають навчання, як нагляд за навчанням, однак це визначення не є повним, оскільки воно виключає інші характеристики навчання. Однією з таких важливих характеристик є обмін інформацією між викладачем, іншими джерелами й студентом, що дозволяє студентові опановувати знаннями, засвоюючи їх безпосередньо або в ході вирішення проблеми. Здобуваючи знання про навколишню дійсність і про себе, учень здобуває здатність приймати рішення, що регулюють його відношення до цієї дійсності. Одночасно він пізнає моральні, соціальні і естетичні цінності і, переживаючи їх у різних дидактичних ситуаціях, формує своє ставлення до них і створює систему цінностей.

Навчання – це процес, у ході якого на основі досвіду, пізнання і вправ виникають нові форми поведінки і діяльності чи змінюються раніше придбані. Воно являється таким видом людської діяльності, що у дитинстві і юності

переважає над іншими формами, тобто над грою, роботою і суспільною діяльністю.

Дидактика досліджує не усі форми поведінки, а лише цілеспрямовані, тобто ті, метою яких є перетворення людської діяльності.

Інші професійні науки

ХАРАКТЕРИСТИКА ІНОЗЕМНОГО ТУРИЗМУ В УКРАЇНІ

Чернишенко В.В.

гр. 1МЗ-ТР1

Національний університет фізичного виховання та спорту України

Науковий керівник – д-р. пед. наук, доцент, зав. кафедри туризму

Бабушко С.Р.

Загально відомо, що іноземний туризм у багатьох країнах світу активно працює на імідж держави, є однією із найважливіших категорій експорту, а часто і головним джерелом валютних надходжень та створення додаткових робочих місць. Згідно з даними Всесвітньої туристичної організації, за доходами від іноземного туризму Україна посідає останнє місце серед 30 основних європейських країн, і це при тому, що в'їзний туризм офіційно визнається пріоритетним видом туризму для нашої країни.

Метою роботи є всебічне дослідження іноземного туризму в Україні та його характеристика.

Для реалізації зазначеної мети необхідно вирішити наступні завдання:

- визначити сутність основних термінів і понять дослідження;
- визначити органи, що регулюють розвиток туризму в Україні;
- проаналізувати туристичні потоки.

У сфері туризму використовують значну кількість спеціальних термінів і понять, які здебільшого ще не отримали загальноприйнятого визнання. Вони продовжують розвиватися та вдосконалюватися.

Найголовніший термін «туризм» походить від французького *tourisme* (*tour*) — обхід, об'їзд, прогулянка, поїздка, подорож. Цей термін міцно ввійшов у світову практику з другої половини XIX ст. Спершу він мав значення пішохідного переміщення з метою прогулянки, а в XX ст. поступово набув універсального значення, охоплюючи цим поняттям будь-які переміщення туриста з метою відпочинку, оздоровлення та пізнання.

Достатньо стабільним у сучасних умовах стало поняття «іноземний туризм».

Іноземний туризм — подорожі в межах країни осіб, які постійно не проживають на її території. Приїзд іноземних туристів в країну, в певний регіон країни є активним туризмом. Він слугує чинником ввозу грошей (валюти) в країну чи регіон.

Розвиток туризму був би неможливим без спеціальних органів регулювання таких як:

- Міністерство культури і туризму України (МКТ).

- Міністерство економічного розвитку і торгівлі України. Урядовий орган державного управління, що діє в складі Міністерства культури і туризму України і йому підпорядковується [7].

Попри усі проблеми та невирішені питання у сфері туризму розвиток туристичної та курортної галузей упродовж останніх чотирьох років характеризується позитивною та сталою динамікою. Внаслідок поступального розвитку міжнародного співробітництва у сфері туризму чисельність в'їзних (іноземних) туристів, які відвідують Україну, щороку зростає.

Показники туризму відбивають загальну економічну ситуацію в країні: незважаючи на «дивний» стан економіки, українці дедалі частіше виїжджають на відпочинок за кордон. Безвіз і прихід лоукостерів лише посилили цю тенденцію.

За даними Держстату, чисельність українських туристів, яких обслужили суб'єкти туристичної діяльності протягом 2017 р., становить 2,8 млн осіб, іноземних туристів – 40 тис., тоді як у 2015-2016 рр. ці показники склали 2 млн і 15 тис. осіб і 2,5 млн і 35 тис. відповідно [5]. В Україні реально починає працювати економіка, спостерігається певне зростання доходів населення. У сезоні-2018 р. збільшився турпотік, але зменшився середній чек.

За даними Держприкордонслужби, чисельність іноземців, які в'їхали в Україну в I півріччі 2018 р., скоротилася на 1,7%, до 6,22 млн осіб. Але й тут іноземців не можна назвати суто туристами через те, що більшість іноземців приїжджає до України з країн СНГ. У 2017 р., за даними Мінекономрозвитку, чисельність іноземців, які приїхали в Україну, зросла на 6% і становить 14,4 млн.

Загалом дохід від надання туристичних послуг за 2016-2017 рр. виріс на 60%, до 19 млрд грн. Кількість суб'єктів туристичної діяльності України – юросіб та ФОП протягом років не настільки значно змінилася: від 3182 (2015 р.) до 3469 (2017 р.) [6], тобто лише на 12,3%.

Відсутність державного втручання в туристичний бізнес за останні три роки дозволили розвиватися малому бізнесу. Покращується інфраструктура – проводяться ремонти основних доріг, розвиваються міні-готелі, ресторани-кафе, транспортне сполучення.

Показовим є й середній дохід від прибуття 1 іноземного туриста. В Україні він дорівнює 185 дол. США, і це – найнижчий показник серед туристичних ринків ЄС. Так, наприклад, Болгарія, яку відвідують у 3,5 рази менше туристів отримує вдвічі більше доходів від обслуговування кожного інтуриста ніж Україна [3, с. 35].

Цікавим є також показник кількості прибуттів іноземних туристів у розрахунку на 1 тисячу місцевого населення. Україна й у цьому випадку займає одне з останніх місць серед туристичних ринків ЄС, приймаючи 382 інтуриста/1 тис. місцевого населення, проти 1912 інтуристів/1 тис. місцевого

населення у Хорватії [1, с. 9]. Розрив між Україною та Хорватією перевищує 5 разів.

Подорожі із приватною метою становлять переважну більшість в іноземному туристопотоці – майже 90%, і мають тенденцію до збільшення. Відвідування зі службовою метою, ділові поїздки займають невеликий відсоток у структурі іноземного туристопотоку; їх кількісні показники в абсолютному вираженні практично не змінювалися протягом останніх трьох років.

Починаючи з 2014 р., було впроваджено ліцензування туроператорської та турагентської діяльності, результатом якого стало збільшення їх кількості приблизно в 1,5 рази. Однак рівень виконавчої дисципліни з кожним роком постійно знижується – з 91% у 2014 р. до 68% у 2016 р. Це означає, що 32% турфірм не складають звіти чи подають інформацію про припинення своєї діяльності. Інакше кажучи, кожна третя турфірма не працює, чи працює у «тіні». Чисельність іноземних туристів у розрахунку на одного фактично працюючого ліцензіата теж постійно знижується – практично вдвічі за останні декілька років [2, с. 143].

Отже, аналіз туристичних потоків в Україну свідчить про чітку тенденцію їх збільшення, тобто ринок іноземного туризму в Україні активно розвивається, незважаючи на наявні проблеми. Для його подальшого розвитку Україні на державному рівні необхідно створити чіткий механізм статистичних спостережень у сфері туризму, розробити методологічні основи правильного віднесення відвідувачів до певних категорій, інакше представляється неможливим підрахувати внесок іноземного туризму в економіку нашої країни і визначити її справжнє місце у світовому туристичному рейтингу.

Список літератури:

1. Довідка про динаміку туристичних потоків в Україні (за даними Адміністрації Держприкордонслужби України // Новини турбізнесу. – 2017 – [№ 3-4. –17 с.]

2. Прейгер Д. К., Малярчук І. А. «Розвиток іноземного туризму в Україні в контексті розбудови міжнародних транспортних коридорів» // Економіка України. –2016 – [№ 6 – 128 с.]

3. Цибух В. І., Науменко Г.П., Федорченко В. К., Безукладникова Ю. О., Бриков С.О. «Про стан та перспективи розвитку туризму в Україні: інформаційно-аналітичний матеріал до парламентських слухань»- К.: вид-во. КІТЕП, 2017. – [187 с.]

4. Державні органи регулювання туризму в Україні – 2016 – [Електронний ресурс]. – Режим доступу: Державні органи регулювання туризму в Україні – 2016 – [Електронний ресурс]. – Режим доступу: http://tourlib.net/books_ukr/pucentejlo23.htm

5. Місце України в структурі світового туристичного ринку – 2018– [Електронний ресурс]. – Режим доступу: https://docviewer/view/0/?*=&page=1&lang=uk&nosw=1

6. Основні тенденції в'їзного туристичного потоку, – 2017– [Електронний ресурс]. – Режим доступу: http://tourlib.net/statti_ukr/gabchak3.htm

7. Турсезон 2018-2019 рр. ринку – 2019 – [Електронний ресурс]. – Режим доступу: <https://ua.112.ua/statji/tursezon-2018-2019-bezviz-loukostery-i-zatrymky-aviareisiv-474149.html>

СУЧАСНІ МЕТОДОЛОГІЧНІ ПІДХОДИ ДО ВИКЛАДАННЯ БІОХІМІЇ У МЕДИЧНОМУ ВУЗІ

Черноусова Наталія Михайлівна

ДЗ «ДНІПРОПЕТРОВСЬКА МЕДИЧНА АКАДЕМІЯ МОЗ
УКРАЇНИ», доцент кафедри біохімії та медичної хімії, кандидат біологічних
наук, доцент, контактний телефон 0675888879,
chernousovanataliia21@gmail.com

Черненко Галина Петрівна

ДЗ «ДНІПРОПЕТРОВСЬКА МЕДИЧНА АКАДЕМІЯ МОЗ
УКРАЇНИ», викладач кафедри біохімії та медичної хімії, кандидат біологічних
наук, контактний телефон 0997806874, golem0104@gmail.com

Підвищення вимог суспільства до якості вищої медичної освіти потребує постійного оновлення технологій навчання, що становить надзвичайно суттєвий фактор успішного входження в світовий освітній простір в умовах загострення конкурентної боротьби на ринку освітніх послуг. Формування професійного мислення майбутнього лікаря починається ще на молодших курсах при вивченні фундаментальних дисциплін, до яких належать органічна та біологічна хімія. Немає потреби пояснювати значення для майбутнього лікаря розуміння біохімічних перетворень молекул в організмі людини за різних фізіологічних та патологічних умов та впливу численної кількості різноманітних фармпрепаратів. Безумовно, розуміння біохімічних процесів потребує достатнього рівня базової підготовки - (медична, фізикоїдна та біоорганічна хімія), а також розвинутої здатності до абстрактного мислення, здатності уявляти механізми взаємодії молекул, шляхи їх впливу на стан органів та організму в цілому. На жаль, рівень шкільної підготовки з біології та хімії, особливо у сільських місцевостях, залишає бажати кращого. Тому

впродовж першого курсу вирішується завдання створення базової системи хімічних знань. Тут, на наш погляд, доцільно створювати банк молекул, займатися моделюванням, оцінювати структурну роль молекул згідно їх просторової будови (з урахуванням типу гібридизації атомів вуглецю та азоту, наявністю електронних ефектів і т.п.) Тоді на другому курсі, в ході знайомства з механізмами дії ферментів буде зрозуміло, чому, наприклад, фермент лактатдегідрогеназа здатна приєднати лактат та відривати від нього водень за допомогою спеціально побудованого інструменту – молекули НАД. І все ж таки, великі обсяги формульного матеріалу, достатньо складні пояснення процесів викликають у частини студентів у деякій мірі розгублення і невпевненість. Тому суттєвим етапом на шляху покращення успішності засвоєння матеріалу стало приєднання до системи електронної освіти, основні положення якої були продиктовані ще в принципах декларації Всесвітньої конференції з вищої освіти, прийнятої у штаб-квартирі ЮНЕСКО у жовтні 1998 р. Наразі найбільш використовуваною системою електронної освіти є система MOODLE – модульне об'єктно-орієнтоване динамічне навчаюче середовище. Одним з основних структурно-функціональних елементів системи є теоретичний блок, який являє собою матеріали, що викладач завантажує в будь-якому зручному форматі. В платформі MOODLE вивчення теми може супроводжувати форум, який може носити дискусійний, консультативний характер або мати форму конференції. В якості предмету обговорення може виступати ситуаційні завдання, мультимедійний контент; в рамках системи можливий індивідуальний контакт студента з викладачем з використанням елемента «Чат», який будується за принципом соціальних сіток. Для контролю знань в системі використовуються тести - різні по структурі (з декількома варіантами вибору, питаннями на відповідність та інш.) та призначенню - (вхідні, вихідні, контрольні). Електронне тестування, впроваджене на кафедрі медичної та біологічної хімії ДМА, достовірно покращило успішність як вітчизняних, так і іноземних студентів з предмету. Але постійно слід пом'ятати, що сучасна медична освіта націлена не стільки на завантаження студента

певним об'ємом інформації, скільки на формування у нього стратегії постійної самоосвіти як основи та навід'ємної частини майбутньої професійної діяльності лікаря. Наразі пріоритетною є програма створення єдиного науково-освітнього простору підготовки кадрів для галузі

«Охорона здоров'я», яка передбачає трансдисциплінарні трансформації освітніх програм всіх рівнів у біології, фізиці, хімії та медицині, тобто освіта на основі нових компетенцій і навичок. Для цього відбувається поступовий перехід на Smart- навчання, Розвиток каналів комунікацій, засобів передачі та обмінів інформацією створює практично нову систему - Smart –суспільство, яке передбачає покращення всіх аспектів життя людства на основі використання інформаційно-комунікативних технологій. Сучасний курс в Smart- Education має на увазі:

1. Учні курси, які створюються, повинні забезпечити одночасно і якість освіти, і мотивувати студента до навчання
2. Учні курси повинні бути інтегрованими та містити мультимедійні фрагменти та зовнішні електронні ресурси
3. Необхідно складати сценарії усіх навчальних заходів курсу, які будуть захоплювати студента, мотивувати до творчої та дослідницької діяльності.

Концепція Smart - освіти – гнучкість, наявність великої кількості джерел, максимальне розмаїття мультимедіа (аудіо, відео, графіка), можливість постійно підтримуватись зовнішніми Інтернет-ресурсами. В світі всього означеного встають не менш важливі питання створення Smart- підручників, а також підготовка кваліфікованих педагогічних кадрів.

СОЦІАЛЬНИЙ ФЕНОМЕН HR-БРЕНДІНГУ В КОМПАНІЯХ ІТ-СФЕРИ

Чернявська Оксана Володимирівна

Постіндустріальне суспільство стало викликом для багатьох сфер суспільного життя. Трансформації привели до реформ у різних напрямках, у тому числі й в управлінні людськими ресурсами. Сьогодні багато компаній перешли до людиноцентричної моделі управління. Це означає, що головна цінність компанії – її співробітники.

В умовах розвитку суспільства знань ще інтенсивніше зростає попит на висококваліфікованих фахівців, оскільки їх кількість є обмеженою. Крім того, зростає тенденція частотої зміни робочих місць, віддалена робота, фріланс, що раніше не було розповсюджено. Як наслідок, виникає потреба не просто знаходити потрібних працівників, а й утримувати їх в організації. В нових умовах трудових відносин менеджмент організацій почав розуміти важливість розробки нових підходів до управління людським капіталом, серед яких – приділення уваги питанню розвитку бренду роботодавця.

Вперше науково феномен брендінгу роботодавця почали розглядати в кінці ХХ століття, коли в 1990 році С. Берроу і Т. Емблер вперше представили термін «*employer brand*». За їх визначенням, HR-бренд – це сукупність функціональних, економічних та психологічних переваг, які отримуються в результаті виходу на роботу в певну компанію і пов'язаних з цією компанією. В результаті компанія полегшує процес підбору персоналу, утримання та формування лояльності до організації [1]. В інших трактовках цього поняття значну роль відіграє імідж [2 - 3]. HR-брендінг – це процес створення позитивного іміджу роботодавця з метою залучення та утримання кращих співробітників, а також підвищення ефективності їх праці. Тому він є складовою частиною загального бренду, впливає не лише на працівників, а й на

зовнішніх зацікавлених сторін (ділових партнерів, стейкхолдерів, клієнтів та споживачів). На сьогодні сформовано основні концептуальні положення, що розкривають зміст поняття «бренд роботодавця» [4].

Дослідження окремих аспектів бренду роботодавця зустрічаються в працях таких іноземних і вітчизняних науковців: Т. Емблера, С. Берроу, Б. Мінчінгтона, Дж. Саллівана, В. Красномовец, А. Пасека, С. Цимбалюк та інших. Актуальність даного феномену породжує інтерес до міждисциплінарних досліджень, зокрема, в економіці, маркетингу, психології та соціології. Слід зазначити, що певні питання у вивченні бренду роботодавця все ще залишаються недостатньо дослідженими, зокрема, соціальна складова HR-брендінгу та його особливості в IT-сфері.

Процес HR-брендінгу пов'язаний в першу чергу зі створенням того образу компанії, з яким потенційні та теперішні працівники хотіли б себе ідентифікувати. Цей процес можна назвати створенням ідентичності компанії. Почуття співучасті у житті організації, приналежності до неї, побудова ідентичності допомагає працівникові відчувати себе важливим, значущим. Феномен ідентичності описували соціологи П. Бергер і Т. Лукман [5]. Вони вважали, що ідентичність – це феномен, який виникає із діалектичного зв'язку людини і суспільства. Ідентичність формується в результаті соціалізації, а так як ми проходимо її все життя, то й ідентичності можуть змінюватися. Саме тому праця в одній компанії не означає вічний договір. Але в умовах, коли бренд роботодавця дуже слабкий і людина не відчуває сильного зв'язку з компанією, то їй легше піти.

Якість корпоративної ідентичності означає не просто прийняття ідеалів компанії, дотримання норм поведінки, а й повне прийняття цінностей компанії внутрішньо, асоціація себе з організацією, співвіднесення свого життя з її і здійснення своєї діяльності відповідно до її принципів і норм. Корпоративні цінності стають особистими цінностями співробітника, займають міцне місце в його мотивації.

Умовами формування корпоративної ідентичності є знання про компанію, ритуали і символіка. Вони ж є і методами її створення. Для формування корпоративної ідентичності необхідна інформованість співробітника про компанію. Нова інформація формує картину, яка дає можливість співробітникові відчувати приналежність до компанії. Людина, відчуючи свою приналежність, асоціює мету, масштаби діяльності і досягнення компанії зі своїми власними. Цей процес важливий з першого дня виходу співробітника на роботу. Адаптація в новому робочому просторі повинна починатися саме з комунікації. Важливо, щоб він швидше став «своїм». Адже в компаніях новий співробітник спочатку сприймається як «чужий».

Поділ на «ми» і «вони» актуальний не тільки для національних масштабів, а і для невеликих соціальних груп. У випадку організацій, саме розвиток HR-бренду повинен нівелювати цей поділ серед нових робітників і вже працюючих в організації.

Належність до групи, як частина нашої самосвідомості, може підвищувати, а може і знижувати нашу самооцінку. Зрозуміло, що входження в «хорошу» групу і ідентифікація з нею забезпечують людині позитивне уявлення про себе. І навпаки, ідентифікація з «поганою» групою здатна зробити людину «поганою» в її власних очах. Але знання про те, «що таке добре і що таке погано», відповідно до теорії когнітивного дисонансу Ліона Фестінгера, ми отримуємо в процесі соціального порівняння. Ми порівнюємо не тільки себе з іншими, але і свою групу з чужою. Наприклад, свою сім'ю ми порівнюємо з іншими сім'ями, свою компанію з іншими організаціями, свою націю з іншими націями тощо. Якщо наша група краще або, принаймні, не гірше за інших, то це дає привід кожному її члену пишатися не тільки групою, а й самим собою. Але сам індивід може не докладати ніяких зусиль до успіху або процвітання, слави «своєї» групи. Саме тому дуже важливо мати сильний бренд роботодавця. Адже люди підсвідомо прагнуть належати до «групи кращих». Нікому не хочеться асоціюватися з організацією, у якої погана репутація.

Не зважаючи на те, що питання HR-брендингу в Україні вивчений недостатньо добре, можна зазначити – практично кожна українську компанію хвилює її імідж як роботодавця. Загалом, на створення цього іміджу впливає безліч факторів, основними з яких є індивідуальні особливості співробітників, думка суспільства про компанії в цілому і її внутрішні організаційні характеристики. Завдання щодо поліпшення іміджу для шукачів ставить перед собою більшість компаній України, але для досягнення цієї мети кожна з них вибирає свої способи, в залежності від того, на яку цільову аудиторію вони орієнтуються.

Грамотний HR-брендинг – це ціла система, що створює необхідну для конкретної організації атмосферу, яка притягує, залучає і утримує людей необхідного типу, використовуючи при цьому як раціональні, так і емоційні аргументи. В Україні найбільш яскраво HR-брендинг помітний саме в IT-сфері. На це є кілька причин.

- Оскільки IT-сфера в Україні досить сильно розвинена, здобувачі роботи в цьому секторі зазвичай мають вимоги на порядок вище, ніж аналогічні здобувачі в інших сферах.

- Попит на IT-фахівців перевищує пропозицію – це породжує високу конкуренцію на ринку праці. Умови праці в великих компаніях приблизно однакові. Тому залучаючи таланти, необхідно пред'являти їм якісь інші аргументи, крім зарплати. Один з них - імідж бізнесу, як наслідок – значний акцент IT-компаній на побудові «бренду роботодавця».

- IT – це інтелектуальна сфера економіки, де співробітники, буквально, є ключовим капіталом компанії.

- Середній вік людей, що працюють в IT-сфері, порівняно невеликий. Згідно з дослідженнями, молодь більше схильна до впливу брендів, ніж старше покоління.

- Українські IT-компанії – найчастіше аутсорсингові фірми, головний підрозділ яких знаходиться в США, Ізраїлі або Європі. І разом із замовленнями

плавно перетікає і зарубіжний досвід ведення бізнесу. У тому числі – досвід HR-брендингу.

- IT-сектор зростає досить швидко. Компанії за кілька років можуть збільшити свій штат і дохід. А саме на етапі зростання, коли відбувається повне переосмислення ефективності роботи компанії і розробляється HR-бренд.

Для IT-компаній HR-бренд сьогодні часто має вирішальну роль. Саме грамотне створення відповідного інтересам цільових здобувачів образу компанії допомагає вирішити безліч завдань, таких як підбір та утримання потрібних фахівців, зменшення плинності кадрів, підвищення рівня впізнаваності компанії та поваги до неї. Компанії з сильним брендом роботодавця відрізняє: 1) атмосфера, прозорі процедури, цінності, які поділяють співробітники, відчуття «команди» і приналежність до компанії; 2) гідна винагорода і комфортні умови для роботи найчастіше є базовими; 3) найпрогресивніші компанії змагаються за кращі таланти, на рівні цінностей, цікавих проектів і можливостей для розвитку співробітників, а не лише на матеріальному рівні.

Таким чином, ми бачимо, що HR / внутрішній маркетинг, націлений на брендування компанії як роботодавця, це досить важливе, складне і витратне завдання, яке потребує ресурсів (матеріальних, людських, часу), але яким необхідно займатися кожної компанії, яка бажає стати лідером ринку, особливо в IT-сфері.

Список літератури:

1. Ambler T., Barrow S. The employer brand / T. Ambler, S. Barrow // The Journal of Brand Management. – 1990. – Vol. 4. № 3 P. 185-206.

2. Minchington B. Your Employer Brand: Attract, Engage, Retain / Bratt Minchington. – Sydney: Collective Learning Australia, 2006. – 232 p.

3. Пасєка А. С. HR-брендинг в системі управління персоналом [Текст] / Пасєка А. С, Красномовец В. А. // Вісник ЧДІЕУ. – 2012. – № 4(6). – С.132-137. – (Серія «Економіка праці»).

4. Цимбалюк С.О. Дослідження та формування бренда роботодавця: теоретико-прикладні аспекти / С.О. Цимбалюк // Проблеми економіки. – 2015. – № 4. – С. 247–252.

5. Бергер П., Лукман Т. Социальное конструирование реальности: Трактат по социологии знания / Пер. с англ. Е. Руткевич; Моск. филос. фонд. – М. : Academia-Центр; Медиум, 1995. – 323 с.

Економічні науки

СТВОРЕННЯ ТА РОЗВИТОК ГРОШОВОЇ СИСТЕМИ УКРАЇНИ

Черняк О.П.

Студентка 3 курсу

Університет ДФС України, м. Ірпінь

Науковий керівник: *Климчук Н.Я.*

старший викладач кафедри

банківської справи та

фінансового моніторингу

Університет ДФС України, м. Ірпінь

Грошова система України є важливим етапом становлення для людства. Адже гроші утворилися внаслідок обміну купівлі-продажу. Зауважимо, що грошова система кожної країни визначається її власним внутрішнім законодавством. Кожна держава формує свою власну грошову систему, прагне надати їй повну незалежність й здатність протистояти зовнішнім впливам, коли вони загрожують інтересам національної економіки. Наявність такої суверенної грошової системи є однією з ключових ознак політичної та економічної самостійності держави.

Грошова система є досить традиційним об'єктом досліджень у монетарній теорії. Дослідженнями у формуванні теорії грошової системи займалися такі науковці як: Алексєєнко М., Барановський О., Васильченко З., Васюренко О., Донченко Л., Іваницька О., Кузьмин М., Лаврушин О., В.І. Лисицькому, Лютий І., Міщенко В., Петрик О., Савлук М., Сомік А., Чухно А., Шаров О. та багато інших. Вони приділяли свою увагу на дослідженні теоретичних засад державного регулювання грошової системи, формуванні та розвитку грошово-кредитної політики.

Грошова система — це форма організації грошового обороту, яка визначена загальнодержавними законами, тобто встановлена державою форма організації грошового обороту в країні. Грошова система складається історично, її зміст і структурні елементи відображають досягнутий соціально-економічний рівень розвитку країни. Вона є складовим елементом господарського механізму і регулюється законодавствами, встановленими державою.

Тип грошової системи визначається змістом її елементів та їх взаємодією, які обумовлюють тенденції розвитку та закономірності функціонування грошової системи.

У грошовій системі ринкового зразка регулювання грошового обороту проводиться через використання економічних методів впливу на обсяг, динаміку і структуру грошової маси.

Запровадження національної грошової одиниці є досить важливим етапом у процесі створення національної грошової системи. Голова НБУ зазначає, що лише після запровадження національної валюти були відновлені усі функції грошей, які стали ключовим фактором в економіці.

Грошовою системою називають форму організації економічних зв'язків країни, за допомогою яких здійснюються міжнародні розрахунки, утворюються та використовуються валютні ресурси країни [1].

Грошова система є органічною частиною системи грошових відносин окремих держав, її функціонування регулюється національним

законодавством кожної країни. На основі такого законодавства встановлюється різні операції, а саме такі як: механізм взаємодії національних і світових грошей, спосіб їх конвертованості, регулювання валютного курсу, формування та використання міжнародної ліквідності, золотовалютних запасів, кредитних ресурсів тощо [2].

Створення грошової системи почалося із українського карбованця, який недовго виконував функції національної грошової одиниці. Зауважу, що створення національної грошової системи відбувалось поступово. Згідно з Указом Президента України від 07.11.1992 р. “Про реформу грошової системи України” передбачалося, що єдиним законним засобом платежу визнавався український карбованець, але уряд України був вимушений використовувати грошові знаки ще колишнього СРСР разом з купонами Національного банку України у зв’язку з відсутністю власного монетного двору.

До грошової системи відноситься: 1) грошова одиниця країни; 2) масштаб цін; 3) види державних грошових знаків; 4) регламентація безготівкового обігу; 5) порядок обміну національної валюти на іноземну та регульований державою валютний курс; 6) державне регулювання грошового обігу [3].

До напрямків розвитку грошової системи України належать:

- 1) розбудова власного емісійного механізму;
- 2) формування механізму регулювання Національним банком України пропозиції грошей;
- 3) розроблення методики грошово–кредитної політики;
- 4) розбудова національної платіжної системи;
- 5) формування механізму валютного регулювання;
- 6) розроблення та випробування на практиці спеціальних заходів з регулювання інфляції.

Грошова система, розвивалась поетапно та з певним часом еволюціонувала на ринок. До особливостей сучасної грошової системи належить висока гнучкість та адаптивність до потреб розвитку економіки. Адже

без грошей людина не в змозі прожити, тому що вони є засобом обміну та платежу. Національна грошова система поступово розвивається і набуває ознак, притаманних країнам із ринковою економікою. Кожна держава самостійно формує собі грошову систему. Тому для України необхідно змінити грошову систему, а саме, необхідно створити повну незалежність та здатність протистояти зовнішнім впливам та факторам, які загрожують інтересам національної економіки та зміцнити її політику, створюючи нові закони. Сучасна грошова система України – це грошова система ринкового зразка.

Список літератури:

1. Гриценко А., Кричевська Т. Монетарна стратегія: шлях до ефективної грошово-кредитної політики / А. Гриценко, Т. Кричевська // Вісник Національного банку України. – 2009. – № 7.
2. Дзюблюк О. Грошова система України: глобалізаційні фактори впливу / О. Дзюблюк // Вісник Національного банку України. – 2015. – № 7. – С. 14–22.
3. Міщенко С.В. Проблеми реалізації монетарної політики в умовах структурних дисбалансів [Текст] / В.І. Міщенко // Вісник НБУ. – 2009. – № 3. – С.76 – 80.

Політичні науки

КРИЗА НАЦІОНАЛЬНОЇ ДЕРЖАВНОСТІ НА БЛИЗЬКОМУ СХОДІ

Черняк А.О.

Університет митної справи та фінансів (м. Дніпро), студент II курсу
юридичного факультету

Живодворов М.І.

Університет митної справи та фінансів (м. Дніпро), студент II курсу
юридичного факультету

Бурхливі події «Арабської весни» спричинили до потужних політичних

змін у регіоні, співставних з тими, що арабський світ переживав у 1950-60-ті рр., в умовах піднесення арабського націоналізму [1, с. 23]. Деякі держави пережили потрясіння більш менш спокійно, без радикальних змін, у деяких змінилися режими, а деякі, як Лівія, Ємен, Сирія, Ірак опинилися у стані громадянської війни та реальної перспективи руйнації національної державності.

Близький Схід переживає, можливо, один з найскладніших періодів у своїй історії. Локальних і регіональних конфліктів стає все більше, в конфліктний простір залучаються все нові країни, у багатьох сферах життя організованість змінюється хаосом. Процес розпаду охопив цілий ряд країн, різко загострилися міжконфесійні, а також міжетнічні протиріччя, частина держав перейшла в розряд «недієздатних», які втратили або втрачають суверенітет над своєю територією. Кордони нерідко стають прозорими. Їх безперешкодно перетинають загони терористів, найманців, міліції та інші нерегулярні формування, а також підрозділи іноземних армій. Процес фрагментації держав-націй носить багаторівневий характер і супроводжується глибокою ерозією всієї регіональної системи безпеки [2, с.27-28].

Більшість близькосхідних держав – це феномен, який виник у період між двома світовими війнами, як наслідок розпаду Османської імперії, колоніальної експансії європейських держав і розподілу між ними сфер впливу. Європейські колоніальні держави, насамперед Англія і Франція, відіграли вирішальну роль у визначенні кордонів сучасних арабських країн, формуванні інститутів державної влади, армій, напрямків соціально-економічного й політичного розвитку. Цей новий для регіону тип державності («державна-нація» або «вестфальська держава»), який встановлювався під впливом європейців, сприяв упровадженню в арабському суспільстві європейських за походженням, політичних інститутів, принципів державно-політичного устрою суспільства, деяких норм і цінностей європейської політичної культури: конституції, партії, вибори, парламенти, система розподілу влад, ідеї демократії. Проте сприймалася скоріше форма. Внутрішня сутність цих елементів європейської

політичної культури на рівні масової свідомості, сприймалася дуже слабо.

Конфлікт у Сирії, Іраку і прилеглих районах став символом нової зловісної тенденції: розпаду державності на племінні і релігійні одиниці, які нерідко ігнорують наявні кордони, перебувають у жорсткому протистоянні одне з одним, або ж ними маніпулюють зовнішні сили, не дотримуючись жодних правил, крім права сильного [3, с.117].

Ісламська Держава (ІД), що з'явилася влітку 2014 р. зусиллями угруповання Ісламська держава в Іраку та Леванті (ІДІЛ) – одного з учасників громадянської війни в Іраку та Сирії, здійснила спробу демонтажу існуючої моделі національно-державного устрою. ІДІЛ запропонувала теократичну універсалістську альтернативу, засновану на принципах халіфату. У цьому сенсі вона постає як різновид антисистемного руху, як сила, яка використовує наростаюче незадоволення суспільним порядком у світі, яке проявляє себе, серед іншого, у вигляді «релігійної пасіонарності», що посилюється кризою державності і ідентичності в регіоні Близького Сходу [4, с.24].

Створена ІДІЛ система управління підконтрольними територіями, що проіснувала приблизно з 2014 по 2017 р., мала усі атрибути держави (військово-бюрократичний апарат, податкову систему, закони тощо), за винятком міжнародного визнання і легального доступу до світової економіки. Ісламська Держава нехтує існуючими державними кордонами, встановленими після Першої світової війни і розпаду Османської імперії (ці кордони завжди вважалися несправедливою спадщиною таємної дипломатії великих держав).

Російський дослідник П.В. Шликов виокремив дві головні моделі пояснення деструктивних процесів, що відбуваються на Близькому Сході. Перша полягає у концентрації на зовнішніх факторах, що здійснюють визначальний вплив на регіон. Прикладом може слугувати концепція американського дослідника К. Хілла, який політичні катаклізми Близького Сходу представляє як наслідок американських інтервенцій. У якості аргументу Хілл наводить приклад Іраку після американської окупації і подій «арабської весни», які зруйнували крихкий баланс політичної єдності та відновили

застарілі етноконфесійні конфлікти.

Дещо іншу точку зору висловлює британський дослідник С. Саїд, який вважає, що Близький Схід став ареною протистояння прихильників «постзахідного світопорядку» і тих, хто прагне зберегти status-quo. На його думку, Захід не прагне підтримувати політичний режим та уряди, які користуються підтримкою місцевого населення, оскільки не хоче бачити їх суверенними та незалежними. Тому проблема не в демократії чи її просуванні на Близькому Сході, а в тому, який з режимів зможе ефективніше виступати провідником інтересів Заходу в регіоні. Все це, з одного боку, прирікає слабкі держави на перехід в розряд «failed states», а з іншого - створює сприятливе середовище для посилення радикальних угруповань, подібних ІД [5, с. 19-20].

Друга аналітична модель – модель історичних паралелей. Так, Р. Хаас пропонує розглядати політичну кризу на Близькому Сході за аналогією з найбільш драматичною подією європейської історії XVII ст., як «нову Тридцятирічну війну». Фактично він говорить про крах нормативності Вестфальської системи – системи суверенних держав – для Близького Сходу. Якщо Європа XVII ст. дала приклад поступової еволюції від перманентної конфліктності до Вестфальської системи міжнародних відносин, з її ідеєю балансу сил і міждержавних союзів, визнання за кожною державою всієї повноти суверенної влади на своїй території та усуненням конфесійного чинника з політики, то «Новий Близький Схід», навпаки, дає приклад свого роду інволюції – архаїзації суспільно-політичної системи, для якої визначальною характеристикою стає соціальна анархія, релігійні та громадянські війни [5, с. 20-21]. У підсумку, «Новий Близький Схід» - це держави, які не здатні контролювати свою територію, де завжди точиться запекла боротьба за лідерство між відносно сильними країнами, зростання впливу недержавних сил, терористичних груп, а також розмивання кордонів.

Американський дослідник М. Айюб проводить історичні паралелі з холодною війною, яка ведеться на двох фронтах: між Іраном і Саудівською Аравією на регіональному рівні, а також між США і Росією – на глобальному.

Саудівська Аравія та Іран – це релігійне протистояння (сунітів-шиїтів), боротьба за економічне домінування (конкуренція в сфері енергоресурсів), а також конкуренція за регіональне лідерство на Близькому Сході. На глобальному рівні протистояння між США і Росією на Близькому Сході виявляє себе в американській підтримці Саудівської Аравії та Ізраїлю, з одного боку, і фактичною підтримкою Росією Ірану і режиму Б. Асада в Сирії – з іншого [5, с. 22].

У підсумку слід зазначити, що система держав-націй на Близькому Сході переживає очевидну кризу. Через вплив відцентрових сил регіон переживає сьогодні важкий етап багатоетапної фрагментації з непередбачуваними наслідками, особливо з точки зору регіональної та глобальної безпеки. Чи вдасться близькосхідним державам подолати кризу, зберегтися і зупинити процес фрагментації, покаже час. Хоча модель ісламської державності, яку намагалася втілити в життя ІДІЛ, зазнала поразки, питання про неї з порядку денного не знято. Залишаються і її ідеологія, і чимала кількість прихильників, і розкидані по різних країнах Близького Сходу і за його межами численні райони, в яких вона знаходять притулок і в яких накопичує сили.

Список літератури:

1. Dawisha A. The Second Arab Awakening: Revolution, Democracy, and the Islamist Challenge from Tunis to Damascus. New York, London: W.W. Norton & Company. 2013. 288 p.
2. Наумкин В. Кризис государств-наций на Ближнем Востоке // Международные процессы. Апрель-июнь 2017. Том 15, № 2. С. 27-43.
3. Кіссінджер Г. Світовий порядок. Роздуми про характер націй в історичному контексті / пер. з англ. Надія Коваль. 2-ге вид. К.: Наш формат, 2018. 320 с.
4. Пророченко Н.А. Ісламська держава: соціальний аспект феномену // Ісламська держава: генезис і нові тренди. Під редакцією Салаха З., Ауліна О.А. Львів.: Видавництво «Компанія «Манускрипт», 2015. С. 20-25.
5. Шлыков П.В. «Исламское государство» как вызов нормативности

западной модели общественного и государственного устройства // Актуальные проблемы Европы: Науч. журн. 2016. №3: Запад и мусульманский мир: Обострение противоречий. С. 15–48.

6. Звягельская И., Кузнецов В. Государство на Ближнем Востоке: будущее началось вчера // Международные процессы. Октябрь-декабрь 2017. Том 15, № 4. С. 6-19

Педагогічні науки

ДОВУЗОВСКАЯ ПОДГОТОВКА ИНОСТРАННЫХ СТУДЕНТОВ НА АНГЛИЙСКОМ ЯЗЫКЕ

Читишвили В.В.

преподаватель

Национальный фармацевтический университет, г. Харьков.

Потребность предоставления лучшего качества высшего образования, в связи с интеграцией в Евросоюз, повлекла необходимость обучения на английском языке. ВУЗы Украины стремятся к увеличению числа иностранных студентов с целью получения интернационального образования. Обучение иностранных студентов начинается с подготовительного факультета. Университет, в частности подготовительный факультет, стремится к созданию такой среды обучения, в которой иностранный студент будет развиваться как человек и специалист.

Абитуриенты приезжают в основном из стран Восточной Азии, языки народов которых принадлежат к совершенно другим языковым семьям.

Таким образом возникает необходимость изучения на английском языке.

Современным миром правят знания. Только высококвалифицированные специалисты сейчас востребованы на международном рынке труда.

Целью подготовительного факультета сегодня - вооружить иностранных студентов базовыми знаниями, последними достижениями человечества, научить их применять знания на практике, находить и анализировать необходимую информацию, применять ее на практике, работая в разных странах мира.

В силу того, что Украина стала частью мирового сообщества, появилась необходимость в кадрах, которые смогут выполнять свои обязанности не только в пределах страны, но и в других странах. Также появился острый интерес к достаточно квалифицированным преподавателям, которые с интересом будут работать с коллегами-смежниками. Процесс активного интегрирования нашей страны в мировую экономику уже идет. Причем изменения происходят в разных сферах: политической, экономической и сфере образования.

Таким образом возникла потребность обучения иностранных студентов на английском языке. Причем – это не эксперимент, а метод обучения.

Иностранный язык – не только предмет освоения, он является средством получения знаний по разным дисциплинам, а также знаний о культуре, истории и экономике страны, о национальных особенностях фармации в сравнении со спецификой в их родных странах. Наряду с этим подготовительный факультет дает навыки делового общения.

Почему же обучение на английском языке? Прежде всего-это требование времени, наших зарубежных вузов-партнеров (включая программу Еразмус+, благодаря которой студенты могут выбрать обучение сразу в нескольких странах Евросоюза). Таким образом университет дает конкурентное преимущество иностранным студентам на рынке труда. Именно обучение на английском языке дает им это неоспоримое преимущество. Студенты, владея профессиональным английским языком, могут знакомиться с большим количеством передовых теорий, мнений, точек зрения и идей, которые существуют в современном мире.

Кроме того, обучаясь на английском и используя его в качестве рабочего инструмента, у студентов появляется возможность быстро получать информацию из первоисточника. Им не нужно обращаться к профессиональным переводчикам или ждать публикации новых иностранных учебников или статей. Это экономит их время и дает возможность оценить и проанализировать информацию самостоятельно, без толкования преподавателя. Более того, доступ к свежей информации позволяет им углубить процесс обучения и повысить качество и количество знаний, предоставляемых в фармацевтическом университете. Многие термины, используемые в фармации, пришли к нам с английского языка.

Таким образом, обучаясь на английском языке, студенты быстро понимают значение терминов, легко запоминают и начинают использовать их в профессиональном контексте, в своих устных и письменных презентациях.

Кроме того, в результате постоянной тренировки и развития всех речевых аспектов английского языка – чтения, говорения, аудирования, написания кратких и длинных отчетов, эссе, итоговых работ иностранные студенты могут грамотно и профессионально общаться и писать на английском языке. Они способны обсуждать проблемы и анализировать серьезные вопросы, связанные не только с языком специальности, но и по более общей проблеме.

Обучение на английском языке позволит читать лекции, приглашенным по различным программам иностранным преподавателям. Во время таких лекций иностранные студенты активно смогут вовлекаться в процесс обучения, создавая интерактивное общение в аудитории. Результатом такого обучения будут высшие результаты студентов, которые они покажут во время прохождения стажировок в различных странах мира.

Иностранные студенты не только привыкнут к обучению на английском языке, но и к постоянной аналитической работе с огромным количеством материалов. Система контроля побуждает иностранных студентов заниматься каждый день, готовиться к каждому занятию, активно участвовать в обсуждениях, а не заучивать механически материал.

Таким образом, обучение на английском языке дает возможность иностранным студентам продолжить обучение как в нашей стране, так и за ее пределами. Необходимо отметить огромное преимущество для преподавателей, которые постоянно совершенствуют свой уровень владения английским языком.

В заключении необходимо отметить, что преимущества данного метода обучения очевидны. Конечно же учиться и учить на английском языке не просто, но чувство, что ты можешь преодолеть эти трудности ради высокой цели мотивирует как преподавателей, так и студентов.

Благодаря сотрудничеству Украины и Европейского Союза в вопросах высшего образования, происходит передача передовых достижений европейской системы образования и их применение на практике с учетом специфики современной Украины. Это дает дополнительные возможности и повышает уровень высшего образования в нашей стране.

Список литературы:

1. Kristen Gatehouse, Key Issues in English for Specific Purposes (ESP), Curriculum Development. No.10.October 2001.
2. Расширение ЕС на Восток: предпосылки, проблемы, последствия. – М. : Наука, 2003. – С. 292–296.
3. Хоффманн Л. Україна на шляху до Європи / Л. Хоффманн, Ф. Мьюллерс. – К. : Фенікс, 2001. – 343 с.

ПОЛІМЕРНІ КОМПОЗИТИ, З ВИКОРИСТАННЯМ ВІДПРАЦЬОВАНОЇ РОСЛИННОЇ ОЛІЇ

Чобіт М.Р.

Васильєв В.П.

Кафедра органічної хімії, ІХХТ, Національний університет „Львівська політехніка”, Україна, м. Львів, 79013, пл. Св. Юра 3/4.

e-mail: maksym.r.chobit@lpnu.ua

У харчовій промисловості та закладах громадського харчування України утворюється досить велика кількість олії, яка використовувалась під час обсмажування різноманітної харчової сировини та приготування страв, наприклад овочів та риби під час виготовлення консервів, приготування картоплі фрі, пампухів, чебуреків тощо. За рахунок протікання в олії при високій температурі під час контакту із харчовою сировиною та вологою, що в ній міститься, процесів термічного розкладу, окиснення, полімеризації тощо, в олії накопичуються шкідливі для людини речовини, такі як альдегіди, кетони, поліциклічні сполуки тощо. Олія при цьому стає непридатною для подальшого харчового використання. В той же час, сучасна промисловість потребує розроблення нових полімерних композиційних матеріалів, для створення яких необхідні наповнювачі, у тому числі і мінеральні із модифікованою поверхнею.

Перспективною представляється спроба одночасного комплексного вирішення цих двох проблем одночасно.

Метою представленої роботи є представлення можливості використання відпрацьованої соняшникової олії для модифікації поверхні крейди та гідроксиду магнію, та вивчення впливу таких наповнювачів на фізико-механічні властивості полімерних композиційних матеріалів.

Матеріали та методики досліджень. Для модифікації використовували крейду та гідроксид магнію. В якості модифікатора застосовували пересмажену соняшникову олію, яка використовувалась у закладах громадського харчування, при смаженні чебуреків. Як полімерну матрицю досліджували поліетилен низького тиску (ПЕНТ), пластифікований полівінілхлорид (ПВХ) та епоксидну смолу ЕД-20.

У стакан об'ємом 250мл. поміщали мінеральний наповнювач та відпрацьовану олію у співвідношенні 20:1, а також дистильовану воду у співвідношенні 10:1 до наповнювача. Суспензію при постійному перемішуванні магнітною мішалкою витримували протягом певного часу. Попередніми дослідженнями було встановлено, що за 1-1,5год. кінетична крива сорбції виходить на плато, тобто за цей час спостерігається максимальна сорбція олії на поверхні наповнювача [1, 2]. Одержану суміш фільтрували за допомогою фільтрувального паперу та висушували в сушильній шафі при температурі 60°C протягом 5-6 год. Уявний вигляд модифікованої поверхні наповнювача зображений на рис. 1. Можна припустити, що на поверхні наповнювача утримуються як молекули вихідних тригліцеридів, за рахунок фізичної сорбції, так і молекули жирних кислот, які утворились під час зберігання та смаження олії, що прищепились шляхом процесу хемосорбції.

Для одержання наповненого полімеру змішували модифікований мінеральний наповнювач із полімерним матеріалом у співвідношенні 40% модифікованого мінерального наповнювача та 60% полімерної матриці.

Результати дослідження ударної в'язкості одержаних композитів наведені у табл. 1. Як видно з результатів, представлених у таблиці, застосування при створенні композиту модифікованих наповнювачів підвищує ударну в'язкість досліджуваних композитів на 10-25%, що можна пояснити кращою сумісністю модифікованої поверхні мінеральних наповнювачів із полімерною матрицею.



Рис. 1. Вигляд поверхні мінерального наповнювача модифікованої пересмаженою олією.

Таблиця 1.

Ударна в'язкість композитів

Полімерний композит	Ударна в'язкість, кДж/м ²	Приріст ударної в'язкості, %
ПЕНТ напов-й немодиф-ю крейдою	0,0106	-
ПЕНТ напов-й модиф-ю крейдою	0,0132	24,5
ПЕНТ напов-й немодиф-м гідроксидом магнію	0,0067	-
ПЕНТ напов-й модиф-м гідроксидом магнію	0,0075	11,9
Епоксидна смола наповнена немодифікованою крейдою	0,0369	-
Епоксидна смола наповнена модифікованою крейдою	0,03847	9,7

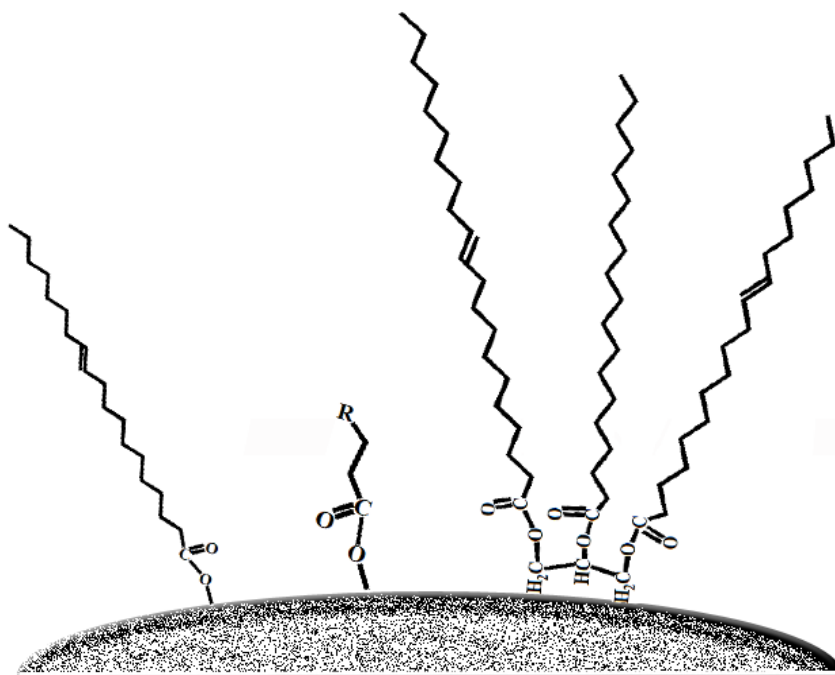
Висновки. За результатами досліджень, вперше досліджена можливість модифікації вищезгаданих дисперсних мінеральних наповнювачів відпрацьованою (пересмаженою) соняшниковою олією непридатною для

харчових цілей. Створені полімерні композити на основі поліетилену низької щільності, пластифікованого ПВХ та епоксидної смоли наповнені крейдою та гідроксидом магнію модифікованими відпрацьованою соняшниковою олією. Приріст міцності на розрив, перелічених композитів, досягає від 30 до 180%. При термомеханічних дослідженнях наповнених поліетилену низької щільності та пластифікованого ПВХ показано, що теплостійкість таких композитів в основному не змінюється в порівнянні із композитами наповненими немодифікованими наповнювачами. Доведено, що використання таких модифікованих наповнювачів покращує фізико-механічні властивості композитів збільшуючи їх ударну в'язкість, відносне видовження та міцність на розрив.

Список літератури:

1. Чобіт М.Р., Васильєв В.П., Кот В.А. Модифікація крейди рослинними оліями // Вісник Національного університету «Львівська політехніка». №812. 2015. С.438-443.

2. Чобіт М.Р., Васильєв В.П., Панченко Ю.В. Використання відходів олієжирової промисловості для модифікації мінеральних наповнювачів // Вісник Національного університету «Львівська політехніка» №868. 2017. С.318-325.

ДОСЛІДЖЕННЯ НАБРЯКАННЯ ГІДРОГЕЛЕВИХ МАТЕРІАЛІВ, НАПОВНЕНИХ ЖЕЛАТИНОМ

Чобіт М.Р.

Панченко Ю.В.

Кафедра органічної хімії, ІХХТ, Національний університет „Львівська політехніка”, Україна, м. Львів, 79013, пл. Св. Юра 3/4.

e-mail: maksym.r.chobit@lpnu.ua

Гідрогелі є одним з перспективних класів полімерних систем, які охоплюють численні біомедичні і фармацевтичні застосування. Гідрогелі стали дуже популярні завдяки своїм унікальним властивостям, таким як високий вміст води, м'якість, еластичність та біосумісність. Натуральні і синтетичні гідрофільні полімери можуть бути фізично або хімічно зшиті для отримання гідрогелей. Їх схожість з живою тканиною відкриває багато можливостей для застосування в біомедичних областях. Гідрогелі широко використовуються для різного біомедичного застосування – тканинної інженерії, молекулярного імпринтингу, імуноізоляції, як перев'язувальні матеріали, для доставки ліків тощо [1, 2].

Мета дослідження. Метою представленої дослідної роботи є одержання гідрогелевих композитів, що наповнені желатином, для косметичного застосування; дослідження кінетики набрякання одержаних гідрогелевих композитів.

Методика одержання гідрогелів.

Прищепленою полімеризацією гідрофільних функціональних мономерів у водному середовищі було отримано просторово зшиті полімерні гідрогелі, що наповнені пероксидованим желатином. Для цього процес проводили у водному розчині при різному співвідношенні мономерів (акриламід (АкАм), акрилова

кислота (АкК)) у присутності желатину (ініціатор $K_2S_2O_8$, температура $60\text{ }^\circ\text{C}$, протягом 2 годин) та желатину модифікованого пероксидним олігомером ВЕП-МА (2%мас., температура $80\text{ }^\circ\text{C}$, протягом 5 годин). Вміст пероксидного модифікатора на поверхні полісахаридів складав 2%мас. Модифікація желатину проведена відповідно до методики [3]. Суміш пероксидованого водного розчину мономерів та наповнювача інтенсивно перемішували за допомогою магнітної мішалки. Після досягнення гомогенізації реакційну суміш нагрівали при температурі 80°C протягом 5 годин. Ініціювання процесу полімеризації відбувалось за рахунок розкладу іммобілізованих пероксидних груп з поверхні молекул модифікованого желатину.

Ступінь набрякання (С.Н.) визначали за формулою:

$$\alpha = \frac{m - m_0}{m_0} * 100$$

де α – ступінь набрякання гідрогелю %мас, m – маса набряклого кополімеру, z , m_0 – маса наважки сухого композиту, z .

Результати досліджень та їх обговорення.

На рисунку 1 продемонстровано кінетику набрякання та константи швидкості кінетики набрякання (k) гідрогелевих полімерних композитів на основі модифікованого желатину та акриламід, які відрізняються між собою співвідношенням вихідних речовин.



Рис. 1. Кінетика набрякання гідрогелевих композитів.

Склад кополімеру 1, % мас: Жел(мод)=20, АкАм=80, $k=5,16 \cdot 10^{-2}$

Склад кополімеру 2, %мас: Жел(мод)=10, АкАм=90, $k=9,70 \cdot 10^{-3}$

Склад кополімеру 3, %мас: Жел(мод)=5, АкАм= 95, $k=2,25 \cdot 10^{-4}$

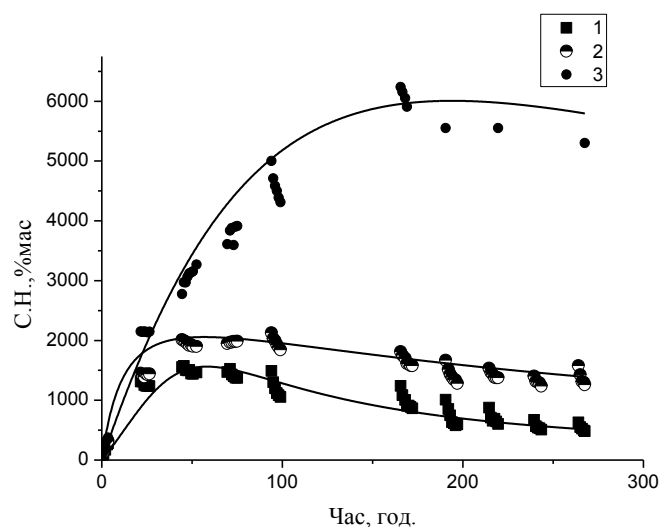
Як видно з даного графіку зразок 3 композиту із вмістом модифікованого желатину 5% мас. демонструє кращі сорбційні властивості.

На рисунку 2 продемонстровано кінетику набрякання гідрогелевих полімерних композитів на основі немодифікованого я собіжелатину, акриламід у та акрилової кислоти, які відрізняються між собою вмістом желатину.



Рис. 2. Кінетика набрякання гідрогелевих композитів.

Склад кополімеру 1, %мас: Жел.(немод)=20, АкАм=40, АкК=40;
 $k=5,16 \cdot 10^{-2}$

Склад кополімеру 2, %мас: Жел.(немод)=10, АкАм=45, АкК=45;
 $k=9,70 \cdot 10^{-3}$

Склад кополімеру 3, %мас: Жел.(немод)= 5, АкАм= 47,5, АкК=47,5;
 $k=2,25 \cdot 10^{-4}$

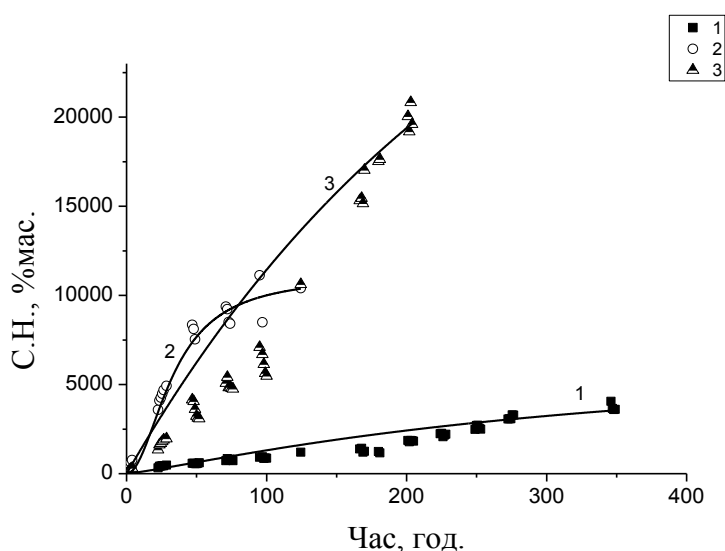
З отриманих результатів видно, що кращі сорбційні властивості має взірець з вмістом 5% мас. желатину. Проте, збільшення вмісту желатину призводить до кращої механічної міцності та можливості тривалого зберігання.

Проведено дослідження кінетики набрякання гравіметричним методом, визначено константи швидкості. З отриманих результатів помітне різке зростання максимальних значень набрякання зразків графт-кополімерів АкАм та АкК у порівнянні із зразками прищепленого поліакриламиду. Ймовірно це пов'язано з утворенням додаткової зшитої сітки між прищепленими кополімерами за рахунок центрів взаємодії між функціональними групами макромолекул $-NH_2$ та $-COOH$.

Висновки

У результаті проведених досліджень, одержані гідрогелеві композити з різним складом та співвідношенням компонентів: желатин (немодифікований та модифікований пероксидним олігомером ВЕП-МА), акриламід, акрилова кислота та крохмаль. Досліджено кінетику набрякання отриманих гідрогелевих композитів та визначено константи швидкості набрякання. Одержані результати досліджень вказують, що оптимальний вміст желатину в запропонованому гідрогелевому композиті повинен становити 5%мас з прищепленим кополімером п-АкАм-АкК.

Список літератури:

1. Habiboallah G, Nasroallah S & Mahdi Z. Histological evaluation of Curcuma longa-ghee formulation and hyaluronic acid on gingival healing in dog // Journal of Ethnopharmacology. 2008. №120. P.335-341.
2. Kim GH, Kang YM & Kang KN. Wound. Dressings for Wound Healing and Drug, Delivery, Tissue // Engineering and Regenerative Medicine. 2011. 8(1). P.1-7.
3. Чобіт М.Р., Токарев В.С. Воронов С.А. Модифікація целюлози функціональними олігопероксидами для одержання багатокomпонентних полімерних систем // Доповіді Національної академії наук України. 2003. № 3. С.156–161.

ЗНАЧЕННЯ, ОСОБЛИВОСТІ, ПРОБЛЕМИ ГРАФІЧНОЇ ПІДГОТОВКИ МАЙБУТНІХ ІНЖЕНЕРІВ

Чусва Наталія Василівна

Головним завданням вищих навчальних технічних закладів (ВНТЗ) є підготовка спеціалістів для сучасного народного господарства, підвищення глобальної конкурентоспроможності вітчизняної вищої освіти. Науково-технічний прогрес вимагає висококваліфікованих фахівців з розвиненим технічним мисленням, спроможних вирішувати складні виробничі завдання. Грамотний інженер, здатний проектувати сучасні об'єкти або конструювати складні технічні механізми, повинен мати ґрунтовну графічну підготовку, яка дає розуміння зображень на площині тривимірних об'єктів, розвиває просторову уяву, логічне мислення, графічну культуру.

Фундаментальна графічна підготовка формує проектно-конструкторську компетентність майбутнього спеціаліста, його всебічний розвиток, прагнення збагатити та підвищити свій освітній потенціал.

Курс нарисної геометрії і технічного креслення, інженерної та комп'ютерної графіки є основою вивчення інженерно-технічних дисциплін, техніки, архітектури, будівництва. Графічна підготовка є необхідною складовою загальної освіти. Раніше цим дисциплінам приділялося багато уваги і наділялося достатньо аудиторних годин.

Сучасний стан вивчення дисциплін дуже складний. Відсутність вступних іспитів, можливість зачислення до ВНТЗ на основі тестів приводить до університету молодь, яка не має елементарних знань, не розуміє пояснення. У зв'язку з цим у першокурсників з'являється страх перед дисципліною і небажання її освоювати. Молодь побачила красиве життя але не навчилася досягати цілі наполегливою працею.

Задача ВНТЗ навчити першокурсника вчитися, навчити повірити в свої можливості. Навчальні та робочі програми ВНТЗ дають змогу почати вивчення графічної дисципліни з нуля, досягти знань, якщо є бажання. В багатьох школах не викладається «Креслення» але «Геометрія» є обов'язковим предметом. Тому перші графічні навички діти все ж таки отримують на уроках геометрії.

Дисципліна потребує посидючості, уважності, акуратності, терпіння. Ці якості розвиваються з дитинства і не кожному до вподоби. Студентам першого курсу важко опанувати методи графічного зображення за відсутністю просторової уяви, яка закладається і розвивається в середній школі. Саме нарисна геометрія та технічне креслення вчать чіткості дій, прийняттю оптимальних рішень.

Недотримання єдності у методиці викладання графічної освіти середньої та вищої школи, слабка підготовленість випускників – один із основних недоліків у навчальній діяльності з опанування графічних дисциплін. [1]

Графічна освіта є базовою для вивчення багатьох фахових предметів під час навчання у ВНТЗ. Зокрема в Харківському національному університеті будівництва та архітектури графічна підготовка студентів здійснюється під час вивчення дисциплін «Нарисна геометрія», «Інженерна та комп'ютерна графіка», які викликають певні труднощі з вище названих причин.

Для першокурсника «Нарисна геометрія» є незвичайною дисципліною. Вона вимагає, окрім отримання знань, розвитку просторового уявлення, креслярських навичок. Нарисна геометрія є і буде теоретичною основою побудови зображень – теоретичною мовою графіки. Кожна наступна тема курсу «Нарисна геометрія» доповнює попередню, не можна вилучати якусь частку, бо руйнується вся послідовність методики ортогонального проєкціювання: «від простого до складного», «від точки до поверхонь». [4]

Графічна підготовка ґрунтується на постійному виконанні багатьох індивідуальних графічних робіт зі всіх тем, на знанні національних і міждержавних стандартів. Виконання креслеників – велика праця. Тільки

через неї можна досягнути дисципліну, розвинути навички побудови зображень та їх читання.

Побудова креслеників йдеться від простих графічних дій, з подальшим ускладненням, до вирішення геометричних задач.

Теорія та практика виконання креслень поступово переходять на вищий інтелектуальний та науково-технічний рівень на основі комп'ютерної графіки як однієї з підсистем автоматизованого проектування. Сучасна комп'ютерна графіка розвивається на базі широкого використання законів та правил нарисної геометрії, інженерної графіки та обчислюваної геометрії.

Виділення годин на проведення занять з комп'ютерної графіки за рахунок зменшення кількості годин на вивчення інженерної графіки згубно впливає на вивчення цих дисциплін. Спеціалісти з комп'ютерної графіки часто не усвідомлюють логіку побудови креслень і недосконало володіють умінням та навичками графічної діяльності. [2]

Практичні та лабораторні заняття призначені для формування у студентів навичок застосування теоретичних знань при розв'язуванні геометричних задач.

На практичних заняттях використовується ілюстративний матеріал у вигляді малюнків, креслеників, таблиць, схем, плакатів. В розпорядженні студентів різноманітні макети, які наочно показують проєкціювання точки, прямої, площини на площини проєкцій. Студенти мають можливість ознайомитися з моделями геометричних фігур та поверхонь, вузлів металевих ферм, машинобудівних вузлів та окремих деталей.

Для покращення графічної підготовки значна увага приділяється самостійній роботі студентів під наглядом викладача. [3]

Для проведення практичних, самостійних та лабораторних занять з кожної теми розроблені методичні посібники та вказівки в паперовому та електронному варіантах. Вони дозволяють самостійно розібратися, вивчити, повторити матеріал.

Залучення студентів до наукових досліджень, до участі в олімпіадах та конкурсах впливає на якість навчального процесу, підвищує ступінь підготовленості майбутнього фахівця, його творчий та практичний кругозір.

Висновки: Вивчення графічних дисциплін забезпечує розвиток логіки, творчого мислення, просторових уявлень, формує вміння аналізувати, моделювати, проектувати, конструювати тощо.

Майбутнє вищої інженерної освіти, професійна підготовка фахівців має враховувати нові відношення інженерної діяльності з навколишнім середовищем, відповідати потребам сучасного суспільного життя, європейським стандартам.

Пошук шляхів покращення графічної підготовки у ВНТЗ сьогодні триває і дуже важливий.

Список літератури:

1 Райковська Г.О. Наукові підходи та сучасний стан з графічної підготовки майбутніх фахівців у ВНЗ // Вісник, Житомир. держ. унів-у ім. І. Франка – 2007. - № 35. – С. 109-114

2 Виходець В.В., Матвеева Г.А., Кочмар Б.П. Шляхи підвищення фахової підготовки майбутніх інженерів з графічних дисциплін // Науковий вісник. – 2007-Вип. 17.2

3 Шкіца Л. Є. Організація самостійної роботи студентів із графічних дисциплін // Збірник наукових праць «Современные тенденции в науке и образовании» Варшава. – 2014. С.10-11

4 Райковська Г.О. Теоретико-методичні засади графічної підготовки майбутніх фахівців технічних спеціальностей засобами інформаційних технологій. – К., 2011– 433 с.

СИНОПТИЧНІ УМОВИ ГРОЗОУТВОРЕНЬ В ОДЕСІ

Чумаченко В.В.

Одеський державний екологічний університет, магістр,

valerkachuma500@gmail.com

Недострелова Л.В.

Одеський державний екологічний університет, кандидат географічних

наук, доцент, nedostrelova@ukr.net

Численні небезпечні метеорологічні явища такі, як сильний дощ, град, сильний вітер, шквал і смерч як правило спостерігаються при грозах. Гроза та перераховані явища є наслідком нестійкості атмосфери, що проявляється у виникненні значних вертикальних рухів дуже вологого повітря при великих градієнтах температури та утворенні потужних купчастих і купчасто-дощових хмар [1, с. 112, 2, с. 297, 3, с. 74]. Головним процесом, що зумовлює утворення гроз всередині однорідних повітряних мас, є термічна конвекція у чистому вигляді або в поєднанні з динамічною, чи під впливом орографії місцевості. Внутрішньомасові грози та зливи утворюються над континентом головним чином влітку в післяполудневій годині, коли температура повітря біля поверхні землі максимальна; над морем ці явища спостерігаються найчастіше взимку та в нічні години. Типовими синоптичними ситуаціями виникнення внутрішньомасових гроз є тилова частина циклону та циклон, що заповнюється. Зона грозової діяльності (значної горизонтальної протяжності) звичайно розміщується вздовж фронту на декілька сотен, а впоперек фронту на декілька десятків кілометрів. Найбільш сприятливі умови для потужного розвитку купчасто-дощових хмар з сильними грозами та зливами утворюються при дивергенції висотних повітряних течій. Грозові хмари на холодних фронтах часто досягають висоти тропопаузи, а іноді перевищують її. Потужні грозові

хмари із зливами виникають поблизу центра збурення в післяполудневі години [4, с. 289]. Гроза є найбільш небезпечним явищем погоди. Немає ні однієї галузі господарства, яку не цікавила б можливість виникнення грози, оскільки з нею пов'язані сильні електричні розряди, інтенсивні зливові опади, град, шквалисте посилення вітру тощо.

Метою роботи є вивчення грозової діяльності на аеродромі Одеса за 2009-2018 роки. В якості вихідних даних для дослідження використовувались данні щоденних спостережень за атмосферними явищами.

Дійсно, для сільського господарства гроза становить більшу небезпеку у зв'язку з виконанням майже всіх видів сільськогосподарських робіт під відкритим небом. Тому блискавка може підпалити вже дозрілий урожай, сильна злива – прибити колосся зернових та інші рослини до землі і на декілька днів вивести із ладу дороги, град – знищити врожай полів і садів, а шквал і смерч – розкидати стоги сіна і навіть зруйнувати будь-які сільськогосподарські будівлі. На всіх лініях електропередачі існує грозозахист (найвищий провід, протягнутий між опорами), але блискавка може вивести із ладу електричні підстанції, сильний вітер повалити опори ЛЕП, пошкодити повітряні лінії зв'язку, радіорелейні станції, високі антени та інше господарство енергетиків і зв'язківців. Грози здійснюють негативний вплив і на всі види транспорту. Найменше від гроз залежить автотранспорт, хоча відомі випадки, коли через дуже погану видимість автотранспорт повинен був зупинитися, а шквали і смерчі переносили автомобілі з автостради на лісові галявини. На залізничному транспорті може спостерігатися обрив контактних проводів, повалені на рейки дерева і майже нульова видимість із кабіни електровоза, зовсім призупиняється рух або значно зменшується його швидкість. У ще більш небезпечному стані знаходиться морський і річковий транспорт, через те, що судна «притягують» до себе блискавку на відкритій воді, а вітер, хвилювання і злива як би випробовують судно на міцність [1, с. 312]. Окрім потужних грозових розрядів, які можливі в хмарі, на повітряне судно діють сильні вертикальні токи і в хмарі, і кругом неї, інтенсивна турбулентність, яка спричиняє бовтанку повітряного

судна, сильне обледеніння, град, удари якого об обшивку літака можуть призвести до розгерметизації кабіни; порушується зв'язок, спотворюються показання аеронавігаційних приладів і повітряне судно електризуються.

Виявлення кількості випадків гроз на аеродромі Одеса за 2009-2018 роки дає можливість дослідити часовий розподіл грозоутворення у пункті спостереження. Результати дослідження представлено в табл. 1.

Таблиця 1 – Сезонний розподіл гроз на АМСЦ Одеса, 2009-2018 рр.

Сезон	Рік										Всього
	2009	2010	2011	2012	2013	2014	2015	2016	2017	2018	
Весна	3	13	5	13	4	12	2	11	2	5	70
Літо	37	18	20	23	32	20	14	8	34	23	229
Осінь	11	4	1	2	0	3	1	5	1	5	33
Всього	51	35	26	38	36	35	17	24	37	33	332

Найбільша кількість випадків гроз за період 2009-2018 рр. спостерігалась влітку – 229, з яких 37 – максимальне значення зафіксовано в 2009 році. Мінімальне число випадків восени – 33 грози, в 2013 році взагалі не було гроз восени. Весною спостерігалось 70 випадків гроз за 10 років, максимум серед яких в 2010 році становить 13 гроз. Сезон, в якому не спостерігалось жодної грози – це зима.

При аналізі грозової активності цікаво було дослідити повторюваність денних та нічних, а також сухих гроз і гроз з опадами. Такі відомості зведено в табл. 2. Можемо зробити наступні висновки: за добовим ходом більше денних гроз – 219 випадки, нічних – 113. З опадами – 230, сухих – 102 грози. Максимум денних гроз з опадами спостерігається в 2013 році – 23 випадки, а мінімальна кількість – 8 має місце в 2010 році. Денних гроз сухих було 76, з яких найбільше зафіксовано в 2009 р. і становить 17 гроз, найменше з них – 2 випадки в 2015 та 2012 роках. Нічних менше ніж сухих з опадами, максимум з опадами припадає на 2017 рік – 20 випадків, найменше – 2 грози в 2011 та 2018 роках. Нічні сухі в 2009 році спостерігались найбільше за 10 років – 9 випадків, взагалі були відсутні в 2013, 2015 та 2017 роках.

Таблиця 2 – Часовий розподіл гроз на АМСЦ Одеса, 2009-2018 рр.

Вид грози		2009	2010	2011	2012	2013	2014	2015	2016	2017	2018	Всього
Денні	з опадами	11	14	8	15	23	14	12	12	15	19	143
	сухі	17	8	14	11	5	4	2	3	2	10	76
Нічні	з опадами	14	10	2	6	8	15	3	7	20	2	87
	сухі	9	3	2	6	-	2	-	2	-	2	26
Всього	з опадами	25	24	10	21	31	29	15	19	35	21	230
	сухі	26	11	16	17	5	6	2	5	2	12	102

Наступним кроком в дослідженні було виявлення класифікації грозоутворення над Одесою за синоптичними умовами. Кількість випадків гроз за синоптичними умовами наведено в табл. 3.

Таблиця 3 – Кількість випадків гроз за синоптичними умовами

Рік	Повторюваність гроз			
	Фронтальна гроза			Внутрішньомасова гроза
	Фронт оклюзії	Теплий фронт	Холодний фронт	
2009	7	3	13	27
2010	5	4	2	24
2011	3	0	6	17
2012	1	0	12	25
2013	6	1	3	26
2014	1	4	4	26
2015	1	0	2	14
2016	10	1	4	10
2017	6	2	12	16
2018	6	4	5	18
Всього	46	20	63	203

Найбільша кількість грозоутворень має внутрішньомасове походження і складає 203 випадки, фронтальні грози сформувалися у 129 випадках грозової активності за період дослідження. Найбільше внутрішньомасових було в 2009

році, грозоутворень на холодному фронті – також в 2009 р., на фронті оклюзії – в 2010 році, на теплому фронті – 2010, 2014 і 2018 роках.

У цілому за період дослідження (2009–2018 рр.) спостерігалось 332 гроз. Максимальна кількість гроз спостерігалась в 2009 році – 51 випадок, мінімальну кількість було виявлено в 2015 році – 17 гроз. Найбільша кількість гроз утворюється влітку, коли спостерігається найбільша нестійкість повітряних мас. Перші грози над Одесою було зафіксовано в квітні у всі роки, крім 2017, 2014 та 2009 років. Найпізніше грози було виявлено в листопаді 2016 і 2010 років. В добовому ході переважають денні грози з опадами. Відсоток сухих гроз зменшується з 2013 року вдвічі, а в 2018 знову збільшується. У 2009, 2014 і 2017 рр. їх більше ніж з опадами. Взимку грозова діяльність була відсутня. Найбільша кількість грозоутворень має внутрішньомасове походження і складає 176 випадків, фронтальні грози сформувалися у 156 випадках грозової активності за період дослідження. Дані про часовий розподіл гроз дають підставу вважати, що грозова діяльність найбільш активна в другій половині дня, коли в атмосфері формуються сприятливі умови для конвективних процесів.

Список літератури:

1. Лучник В.М. Физика грозы. Л.: Гидрометиздат, 1974. 325 с.
2. Шишкин Н.С. Облака, осадки, грозовая электрика. Изд. 2-е. Л.: Гидрометиздат, 1964. 401 с.
3. Сторм Данлоп. Атлас погоды: атмосферные явления и прогнозы. Пер. с англ. Курдыбайло Д. СПб.: Амфора, 2010. 191 с.
4. Івус Г.П. Спеціалізовані прогнози погоди: Підручник. Одеса, 2012. 407 с.

ПРОТРУЄННЯ НАСІННЯ, ЯК ЗАХІД ЗАХИСТУ ЯЧМЕНЮ ЯРОГО ВІД ОСНОВНИХ ШКІДНИКІВ СХОДІВ У ПРАВОБЕРЕЖНОМУ ЛІСОСТЕПУ УКРАЇНИ

Чухрай Р.В.

Уманський національний університет садівництва
аспірант, викладач-стажист,
E-mail: chyhrau@gmail.com

Потенційні втрати врожаю зернових колосових культур від шкідливих організмів агроценозу становлять близько 10 млн т. Із цих втрат частка завдана комахами, становить 10-30% [1]. На теренах України зерновим колосовим культурам шкодять понад 300 видів фітофагів, серед яких істотне значення мають близько 140 видів. [2].

За даними Ретьмана М.С. (2016), основними шкідниками ячменю ярого в початкові етапи розвитку є смугаста хлібна блішка (*Phyllotreta vittula* R.), злакові мухи, зокрема шведські (*Oscinella frit* L., *Oscinella pusilla* Mg.) та гессенська (*Mayetiola destructor* S.), злакові попелиці [3]. У сучасних системах захисту рослин від шкідливих організмів першочергове значення має передпосівна обробка насінневого матеріалу, мета якого — захист рослин від ґрунтових шкідників і шкідників сходів, а також від хвороб, збудники яких є в ґрунті чи поширюються з насінням. Інсектициди, які використовуються для протруєння насінневого матеріалу, захищають проростки й сходи зернових культур від комплексу ґрунтових і наземних шкідників, таких як личинки пластинчастовусих жуків, личинки коваликів — дротяники, личинки чорнишів — несправжні дротяники, личинки підгризаючих совок, хлібних турунів, а також сходи рослин від злакових мух, блішок, попелиць і поширення вірусних

хвороб, переносниками яких вони є [4]. Комплексна обробка насіння препаратами інсектицидної дії сприяє зниженню чисельності сисних та листогризучих фітофагів [5]. Крім того, за нашими ранішими даними в [6] умовах зміни гідротермічного показника, характерного для регіону досліджень (Правобережна частина України, Черкаська обл.), деякі види фітофагів з'являються в посівах на 1-2 декади раніше та починають інтенсивно пошкоджувати посіви.

Виходячи з цього, постає питання ефективного протруєння, як заходу, що впливає на захист ячменю ярого від шкідників на початкових етапах його розвитку.

Щоб розв'язати цю проблему, нами було проаналізовано сорти ячменю ярого з протруєнням та без нього, їх пошкодження (у відсотках) та кінцеву врожайність.

Досліджувались такі сорти ячменю ярого: Квенч, Командор, Водограй та Модерн, з яких Квенч та Командор були протруєні, а інші два – без обробки.

Як показали обліки та спостереження основними шкідниками, що завдавали шкоди в перші етапи розвитку рослинам ячменю ярого (на 14 та 21 день) були листогризучі блішки: смугаста хлібна блішка (*Phyllotreta vittula* R.) та звичайна хлібна блішка (*Chaetocnema hortensis* Geoffr.).

Пошкодження листової поверхні відповідно по варіантах на 14 день після появи дружніх сходів коливались в межах 0,2-3% (табл. 1).

Істотна різниця в пошкодженнях листової поверхні та дією протруєників спостерігалась на 21 день. Так у варіантах без обробки насіння пошкодження становило 11,6-15,5%, тоді як із протруєнням 3,4-8,8%. Наступні обліки показали, що дані протруєники не діють довше 3 тижнів, адже відсоток уражених рослин після 21 дня, почав зростати майже рівномірно по всіх варіантах. Це пояснюється тим, що через зміну ГТК в період досліджень, строки появи фітофагів в посівах ячменю ярого змінюються, а відтак і початок живлення відбувається раніше. В свою чергу від цих фітофагів (трипси,

попелиці, цикадки, клопи та ін.), потрібно проводити застосування інсектицидів при перевищенні значень ЕПШ.

Таблиця 1

Пошкодження листкової поверхні рослин ячменю ярого в залежності від передпосівної обробки насіння

Сорт	Обробка насіння	Пошкодження на 14 день після появи сходів, %	Пошкодження на 21 день після появи сходів, %
Модерн	відсутня	3,5	15,5
Водограй	відсутня	4,3	11,6
Командор	Круїзер 350 FS, т.к.с. (0,5л/т)	1,3	8,8
Квенч	Гаучо Плюс 466 FS, ТН (0,5 л/т) + Максим Форте 050 FS, т.к.с.	0,3	3,4

Отже, аналізуючи отримані дані, можна зробити висновок, що передпосівна обробка насіння інсектицидними протруйниками знижує пошкодження листкової поверхні в початкові етапи розвитку рослин. Це сприяє кращому розвитку рослини, його куццю та в подальшому за дотримання системи захисту культури збільшенню її врожайності та якості.

Список літератури:

1. Трибель С.О. Стійкі сорти – радикальне вирішення проблеми захисту рослин / С.О.Трибель, М.В. Ретьман, О.А. Грикун // Захист і карантин рослин. – 2006. – Вип. 52 – С. 71-89.

2. Методологія оцінювання стійкості сортів пшениці проти шкідників і збудників хвороб / С.О. Трибель, М.В. Гетьман, О.О. Стригун, Г.М. Ковалишина, А.В. Андрющенко. За редакцією С.О. Трибеля. –К.: Колобіг, 2010. – с. 392, іл. - 24 с

3. Ретьман М. С. Ефективність інсектицидних протруйників проти шкідників сходів ячменю ярого [Електронний ресурс] / М. С. Ретьман // Агроном. – 2016. – Режим доступу до ресурсу: <https://agronom.com.ua/yachmin/>.

4. Голячук Ю. С. Інсектицидне протруювання зернових культур [Електронний ресурс] / Ю. С. Голячук, Г. О. Косилович // Syngenta. Україна. – 2018. – Режим доступу до ресурсу: <https://www.syngenta.ua/news/zernovi/insekticidne-protruyuvannya-zernovih-kultur>
5. Бакалова А. В. Комплексний захист пшениці озимої від шкідливих організмів агроценозу у зоні Полісся України / А. В. Бакалова, Н. В. Грицюк, О. А. Дереча. // Карантин і захист рослин. – 2019. – №1. – С. 5–9.
6. Чухрай Р.В. «Екологічні чинники впливу на чисельність основних шкідників ячменю в Правобережному Лісостепу України» Таврійський науковий вісник: Науковий журнал. Вип. 101. – Херсон: Видавничий дім «Гельветика», 2018. – 240 с

Економічні науки

ДОЦІЛЬНІСТЬ ВИКОРИСТАННЯ ЦИФРОВИХ ТЕХНОЛОГІЙ В СУЧАСНОМУ АГРАРНОМУ БІЗНЕСІ

Шабатура Т.С.

Одеський державний аграрний університет

кандидат економічних наук, доцент,

доцент кафедри економічної теорії і економіки підприємства

orcid.org/0000-0002-7107-0167

Посилюча роль цифрових технологій в економіці країни обумовлена експоненціальним зростанням потоків даних, що висуває на перший план питання імплементації принципів цифрової економіки в соціально-економічну платформу України, зокрема в аграрний сектор. Саме процеси, що відбуваються сьогодні, дозволяють ставити на порядок денний питання про формування нового типу національної економіки, де домінуюче значення набувають відносини щодо виробництва, обробки, зберігання, передачі і використання

зростаючого обсягу даних, які пришвидшують інноватизацію національної економіки.

Власники бізнесу, що прагнуть імплементувати принципи цифровізації в економічний розвиток мають зосередитися на автоматизації виробничих та управлінських процесів за для підвищення ефективності функціонування.

Не можна оминати той факт, що вже сьогодні цифрові технології змінюють бізнес, зокрема бізнес в агропродовольчій сфері. Тому розглянемо різні напрямки цифровізації, які поширюються в сучасному бізнесі, зокрема в агропродовольчому виробництві, та доцільність використання цифрових технологій.

Штучний інтелект (AI) дозволяє автоматизувати процеси, прогнозувати й пропонувати товари і послуги, важливі для конкретного покупця. Застосування штучного інтелекту дає можливості для звільнення ресурсів, необхідних для реалізації високозатратних завдань, а технологія допоможе обґрунтувати та прийняти найкраще рішення..

Так, одним із точок нарощення економічного потенціалу вітчизняних агропродовольчих підприємств є цифрова трансформація, тобто побудова стратегії, орієнтованої на клієнтів, і вдосконалення інструментів взаємодії з ними, оскільки аграрним підприємствам складно буде вижити і забезпечити свою присутність у новому конкурентному ринку без впровадження інноваційних технологій. Для цього в рамках програми трансформації необхідно використовувати технології інтернету речей і прогнозної аналітики, які дозволять підтримати лібералізацію ринків агропродовольчих товарів, а також перейти до високоефективної моделі виробництва і супроводу активів компанії.

FMCG компанії, такі як IPG, що працюють з різними каналами продажів і використовують класичну агресивну маркетингову стратегію з просування своєї продукції через цифрову трансформацію, вибудовують клієнто-центричну модель бізнесу. Кількість даних, які потрібно обробляти, неухильно зростає. При правильному їх використанні можна розрахувати, спрогнозувати і

проаналізувати дії клієнта, тенденції в галузі і розвиток агропродовольчого бізнесу. І сьогодні переможуть ті, хто може проаналізувати контакт з клієнтом і зрозуміти його потреби [1].

В цьому напрямку особливий інтерес представляють малі та середні підприємства агропродовольчої сфери України, оскільки їх адаптація до викликів ринку і побудова конкурентоспроможної моделі бізнесу значно швидше, ніж у гігантів – визнаних лідерів галузі, оскільки це питання виживання. Для локальних виробників, особливо аграрної продукції, цифрова трансформація означає вихід на високорегульовані та високомаржинальні ринки Європи, США, боротьба з контрафактом на ринках, що розвиваються, і відповідність динамічно мінливому законодавству в Україні.

Сьогодні вітчизняні аграрні підприємства отримали такий необхідний їм імпульс до переходу на більш високий рівень економічного розвитку, де імплементація цифрових інновацій це один із перших позитивних результатів проведення політики імпортозаміщення агропродовольчої продукції. Більш того, інформаційні технології вкрай необхідні в аграрному виробництві – починаючи від керування трактором за допомогою супутникових технологій і закінчуючи автоматизацією великих переробних підприємств. Без ІТ, без використання сучасних методів аналізу інформації вижити на конкурентному ринку неможливо.

Сьогодні аграрій бачить, що його конкурент, який застосовує нові інформаційні технології, домагається більшого врожаю, отримує продукти більш високої якості в тому ж самому регіоні, знижує собівартість виробництва і накопичує за рахунок цього певні фінансові запаси, які дозволяють йому ефективніше реалізовувати свій економічний потенціал. Наприклад, кращих результатів в області виробництва сільськогосподарських культур домагається зараз той, хто використовує нові супутникові технології моніторингу врожайності, займається підвищенням родючості ґрунтів за рахунок точного дослідження ґрунту і внесення добрив, використовує нові цифрові метеостанції і т.і.

Для аграрного сектора України, орієнтованого на експорт, використання технологій «точного землеробства» (Precision Agriculture) та інтернету речей – це питання підвищення продуктивності в умовах світового дефіциту якісної аграрної продукції.

«Цифрове» (точне) землеробство – принципово нова стратегія менеджменту в агрономії, що базується на застосуванні «цифрових» технологій, нових технічних засобів, і передбачає здійснення технологічних заходів з вирощування рослин з урахуванням просторової неоднорідності поля. Це новий етап розвитку агросфери, пов'язаний з використанням геоінформаційних систем, глобального позиціонування, бортових комп'ютерів, управлінських і виконавських механізмів, здатних диференціювати способи обробітку, норми внесення добрив, хімічних меліорантів і засобів захисту рослин.

Точні технології у землеробстві спрямовані, насамперед, на економічну ефективність та ґрунтозахист, підвищення врожайності з одного гектару землі, зменшення втрат врожаю на полях та загалом – на підвищення коефіцієнту корисного використання земельного банку країни.

У дослідженні Всесвітнього економічного форуму зазначається 12 основних технологій, які визначатимуть майбутнє агросектору у найближчі 12 років. Кожна технологія принесе колосальну вигоду дрібним агровиробникам на глобальному рівні.

Технології моніторингу стану продукції збережуть від втрат 20 млн. тон. їжі. Мобільні сервіси створять 200 млрд. дол. прибутку та зменшать втрати питної води на 100 млрд куб м. Аналітика великих даних створить понад 70 млрд. дол. прибутку дрібним аровиробниками та збільшить виробництво на 150 млн. тон.

Інтернет речей для стеження за ланцюгами поставок зменшить втрати продукції на 35 млн. тон. Блокчейн для обліку зменшить втрати продукції на 30 млн. тон. Точне сільське господарство зменшить витрати на 100 млрд. дол., збільшить виробництво на 300 млн. тон. та зменшить споживання води на 180

млрд. куб. м [2].

Альтернативна енергетика створить 100 млрд. дол. прибутку, додасть 530 млн. тон. продукції та зменшить споживання води на 250 млрд. куб. м. Генномодифіковані продукти, мікробіомні технології та управління якістю землі за допомогою біологічно активних речовин принесуть аграріям 250 млрд.дол. прибутку.

Українські виробники аграрної продукції лише приглядаються до технологій. За експертними оцінками, точне землеробство та різні інновації застосовуються в Україні лише на 3% земельного фонду, в основному крупними аграрними холдингами. Така ситуація значною мірою спричинена незнанням агровиробниками можливостей внутрішнього ринку агротехнологій та страхом перед необхідністю інвестувати значні ресурси у дорогі рішення міжнародних компаній.

Галузь дає робочі місця близько 100 тис. українців, а її частка становить близько 4% ВВП. Проте це лише 0,35% загальносвітового ІТ-ринку. За даними ЕБА, з 2014 року по 2017 рік український ІТ-сектор зріс на 58%, проте майже весь обсяг галузі – це аутсорсинг, тобто сировина для іноземних продуктів [3].

Проблеми агросектору та ІТ-сектору є можливістю для співпраці та взаємного розвитку. Саме агропромисловий комплекс, а не промисловість, має найбільші можливості стати фундаментом для розвитку українського хай-теку.

Аналіз, проведений кількома організаціями, показав великий спектр вітчизняних технологій, конкурентних у світі і доступних для українських агровиробників.

Перспективність «цифрового» землеробства визнана і не підлягає сумніву. Сплав «цифрових» та точних технологій, працьовитість українських агровиробників та родючість ґрунтів можуть підвищити ефективність аграрної сфери України, її світову конкурентоздатність та згодом зайняти найбагатшу аграрну «нішу» у світі масового вирощування органічної продукції.

Список літератури:

1. Варламов К. Переход к цифровой экономике должен привести к улучшению качества жизни россиян во всех значимых сферах. Доклад ОНФ. URL: <http://onf.ru/2017/05/12/varlamov-perehod-k-cifrovoy-ekonomike-dolzhen-privesti-k-uluchsheniyu-kachestva-zhizni/>.
2. Шерстобитов С. Цифровизация экономики. *Бизнес & информационные технологии*. 2017. № 8(71). С.182-189.
3. Gryshova I., Shestakovska T. FinTech business and prospects of its development in the context of legalizing the cryptocurrency in Ukraine. The Scientific Papers of the Legislation Institute of the Verkhovna Rada of Ukraine. 2018. (5). pp. 77-89.

Педагогічні науки

**СТВОРЕННЯ УКРАЇНСЬКОГО ВЧИТЕЛЬСЬКОГО ТОВАРИСТВА ЯК
ЕТАП РОЗВИТКУ УКРАЇНСЬКОГО ШКІЛЬНИЦТВА У ПОЛЬЩІ**

Шагала Л.Б.

Дрогобицький державний педагогічний університет імені Івана Франка,
кандидат педагогічних наук, доцент кафедри германських мов і
перекладознавства

Українці в умовах проживання за межами своєї держави підтримують національну самобутність завдяки участі у діяльності культурно-просвітніх організацій. Збереженню рідної мови і культури у першу чергу сприяє сфера українського шкільництва.

У становленні українського шкільництва у післявоєнний період безперечними є заслуги Українського вчительського товариства (УВТ) на чолі з Ярославом Грицков'яном, який відіграв вагомий роль у створенні й діяльності низки українських культурних та освітніх організацій.

Установчим зборам УВТ передували крайові наради (Ольштин, листопад 1989 р.; Білий Бор, квітень 1990 р.). У пленарній доповіді «Головні завдання у патріотичному вихованні», виголошеній на нараді 10 листопада 1989 року, Я. Грицковян висловив ідею про необхідність заснування або вчительського товариства чи осередку, або створення компетентної Шкільної ради. Передбачалося, що організація такого характеру мала б повноваження займатися всіма справами, пов'язаними з навчанням української мови, і це відповідало б потребам українського шкільництва та суспільного виховання, яких у цій галузі видатний вчений українського походження бачив чимало [2, с. 7]. Учасники роботи конференції у Білому Борі одногосно визнали за доцільне заснувати професійне згуртування. З цією метою була створена ініціативна група, яку очолив Я. Грицковян.

Інтерес до освітніх проблем українського шкільництва в Польщі збігся з процесом національного відродження в Україні. Це засвідчила конференція у Перемишлі (9-10 листопада 1991 р.) за участю понад п'ятидесяти учителів. Тут заслухали виступ Я. Грицковяна, було обговорено й схвалено статут Українського Вчительського Товариства у Польщі, обрано Головну управу, головою якої став Ярослав Грицковян.

Заснування УВТ у Перемишлі викликало потребу у його представництвах у регіонах. Їх створено в таких містах, як Кошалін, Бартошиці, Ольштин, Зелена Гура, Венгожев, Щецін, Перемишль та Білий Бір. Таким чином, в професійний гурт об'єдналося 116 учителів. Правління здійснювало керівництво діяльністю вчительських груп. Головна управа УВТ спрямовувала й забезпечувала функціонування Товариства, складала проекти навчальних програм, робочих планів, вела кореспонденцію, у тім числі з Міністерством національної освіти та Об'єднанням українців у Польщі, підтримувала контакти з педагогічними організаціями в Україні та країнах української діаспори (Канада, Америка, Австралія, Німеччина).

Мета діяльності товариства окреслена у «Статуті УВТ» і полягає в інтеграції та активізації вчителів і вихователів української національності й

освітньо-виховної діяльності серед української громади в Польщі. Я. Грицковян, характеризуючи діяльність товариства, наголошує, що УВТ досягає своєї мети шляхом реалізації цілої низки заходів, висування ідей та сумісних дій з освітніми владами у різних сферах [2, с. 7–8].

Як голова Українського вчительського товариства Я. Грицковян стимулював вчителів-методистів розробляти навчально-дидактичні матеріали, організовував методичні семінари. На виконання Статуту УВТ практикувалися відрядження вчителів з Польщі в Україну з метою підвищення кваліфікації, обміну дидактичним досвідом. Це мало позитивний вплив на перспективи розвитку українського шкільництва [5], а також на координацію зусиль щодо співпраці з відповідними українськими інституціями [4, с. 6].

Усі українські освітні осередки на теренах Польщі тісно співпрацювали з Українським вчительським товариством від часу його створення. Воно охоплювало фактично всіх учителів української мови, періодично організовувало і продовжує організовувати семінари з актуальних питань методики навчання предметів, зокрема, пов'язаних із українознавством. Особливо значущими є такі його аспекти, як українознавство в історії розвитку етнопедагогіки та національної школи; українознавство в системі позаурочної виховної роботи; педагогічні умови ефективного використання українознавства в системі родинного виховання учнів.

Часопис «Слово педагога» став органом Головної управи Українського вчительського товариства. У 1995 – 1998 рр. вийшли друком чотири його номери. Очолював редакційну колегію Я. Грицковян. Опубліковані матеріали мали незаперечну актуальність для вчителів.

Я. Грицковян був головою товариства та редактором його друкованого органу упродовж 1991 – 1999 рр. Результати діяльності стали відчутними від часу його заснування: відбулося поживлення процесу викладання рідної мови в початкових школах, гімназіях та ліцеях, що функціонують у місцях зосередження спільноти українців на теренах Польщі. На особливу увагу заслуговують освітні досягнення колективів ліцеїв (Перемишль, Білий Бір, Гурово Ілавецьке, Лігниця). Перспективи розвитку товариства його очільник

вбачав у координації роботи осередків, доцільності створення банку відомостей про стан українського шкільництва в Польщі, укладення методичних вказівок тощо [1, с. 5]. Це дало б можливість отримати адекватне уявлення про стан українського шкільництва, прогнозувати його еволюцію з проекцією на посилення або послаблення динаміки розвитку освіти загалом [3, с. 4–5].

Просвітницько-культурна діяльність Ярослава Грицковяна є особливо активною у період від 1990 до 2010 рр. Крім організаційної роботи на чолі Українського вчительського товариства, видатний педагог працює у різних напрямках - як член культурно-освітнього осередку в Кошаліні, співпрацює з освітніми інституціями України, здійснює наукові пошуки. Я. Грицковян брав активну участь у культурно-просвітницькій роботі в українській громаді, організації форумів педагогів із залученням суспільно-культурних діячів.

Українське вчительське товариство, очолюване видатним ученим-педагогом, спричинилося до зміцнення духовного потенціалу українського шкільництва шляхом поєднання навчання з позашкільною діяльністю, сприяло покращенню стану викладання української мови у школах і так званих «пунктах української мови», вдосконаленню педагогічної майстерності вчителів, які працюють в умовах іншокультурного середовища.

Список літератури:

1. Грицковян Я. Організується Асоціація українських професійних учителів / Ярослав Грицковян // Наше слово. – 1991. – № 36. – С. 5.
2. Грицковян Я. Українське вчительське товариство в Польщі / Ярослав Грицковян // Слово педагога. – 1995. – Ч. 1. – С. 7–8.
3. Зимомря М. Розмова з головою Українського вчительського товариства в Польщі д-ром Ярославом Грицковяном / Микола Зимомря // Слово педагога. – 1995. – Ч. 1. – С. 4–5.
4. Програма Об'єднання українців у Польщі // Наше слово. – 2001. – № 6. – 11 лютого. – С. 5–6.
5. Стан, проблеми та перспективи розвитку українського шкільництва в Республіці Польща – звіт УВТ [Електронне видання] / Режим

доступу:http://www.interklasa.pl/portal/dokumenty/r__mowa/strony_ukr/statystyka01.htm

Педагогічні науки

ЗАБЕЗПЕЧЕННЯ ДУХОВНОЇ ЄДНОСТІ ПОКОЛІНЬ, ВИХОВАННЯ ПОВАГИ ДО БАТЬКІВ, СТАРШИХ, КУЛЬТУРИ ТА ІСТОРІЇ РІДНОГО НАРОДУ

Шадловська Л.А.

Коледж технологій, бізнесу та права
Східноєвропейського
національного університету імені Лесі Українки

Національне виховання – це система поглядів, переконань, ідеалів, традицій, звичаїв, створена впродовж віків українським народом і покликана формувати світоглядні позиції та ціннісні орієнтири молоді, яка реалізується через комплекс відповідних заходів.

Відповіддю на виклики сучасного світу має стати національне виховання студентської молоді, котра формуватиме ядро української інтелігенції на основі національної ідеї.

В основу виховання мають бути покладені принципи гуманізму, демократизму, єдності сім'ї і коледжу, наступності та спадкоємності поколінь.

Стрижнем усієї системи виховання в Україні є національна ідея, яка відіграє роль об'єднуючого, консолідуючого фактора у суспільному розвитку, спрямованого на вироблення життєвої позиції людини, становлення її як особистості, як громадянина своєї держави. Національний характер виховання полягає у формуванні молоді людини як громадянина України незалежно від її етнічної приналежності [2, с. 1].

Національне виховання має суспільний характер. До нього причетні сім'я, найближче соціальне оточення – формальні й неформальні об'єднання, громадські організації, засоби масової інформації, заклади культури, релігійні об'єднання та ін. Роль держави полягає у координації виховних зусиль усіх інституцій суспільства, забезпечення його єдності та пріоритету загальнодержавних (національних) інтересів [5, с. 3].

Процес виховання органічно поєднаний з процесом навчання молоді, опанування основами наук, багатством національної й світової культури.

Виховання охоплює своїм впливом усі покоління, пронизує всі сторони життя: соціально-економічну, політичну, духовну, правову, педагогічну, спирається на освіту, культуру, науку, історію, державу, право.

Основними принципами виховання студентської молоді є:

- Єдність національного і загальнолюдського – формування національної свідомості, любові до рідної землі і свого народу;
- природовідповідність виховання – врахування у процесі виховання багатогранної і цілісної природи людини, вікових та індивідуальних особливостей дітей, учнівської та студентської молоді, їх психологічних, національних і релігійних особливостей;
- культуровідповідність виховання – органічний зв'язок з історією народу, його мовою, культурними та прогресивними родинно-побутовими і релігійними традиціями, з народним мистецтвом, традиціями і культурами інших народів світу, забезпечення духовної єдності, наступності та спадкоємності поколінь, зв'язок виховання з життям;
- активність, самодіяльність і творча ініціатива студентської молоді, поєднання педагогічного керівництва з ініціативою і самодіяльністю студентів, утвердження життєвого оптимізму, розвиток навичок позитивного мислення;
- єдність навчання і виховання – розвиток і формування особистості, опанування нею національної і світової культури здійснюється як єдиний процес, що передбачає набуття знань, вироблення ставлень та цінностей, які в кінцевому рахунку обумовлюють світогляд та ідеали людини;

- гармонізація родинного і суспільного виховання – організація педагогічного всеобучу батьків, об'єднання і координація виховних зусиль усіх суспільних інституцій.

Спираючись на Закон «Про освіту», у відповідності до Національної доктрини розвитку освіти у XXI столітті, на одне з перших місць ставлю проблему єдності та взаємозв'язку сімейного і громадянського виховання; переконана, що школа і сім'я — це дві сили, які здатні сформувавши майбутнього громадянина України [1, с. 1].

Завдання викладача — консолідувати зусилля коледжу, сім'ї та громадськості. Вважаю, що потрібно постійно визначати пріоритетні напрями підвищення педагогічної культури батьків, урізноманітнювати форми батьківської освіти, вивчати рівень педагогічної культури сімей, соціальних умов та виховних можливостей, застосовувати нетрадиційні форми і нестандартні методи у роботі з батьками. Акцентувати увагу на тому, що родина — це основа формування людської особистості, бо робить життя кожного щасливим, повноцінним, плідним.

Для розв'язання цього питання перед викладачем постають такі завдання:

1. Організація партнерських стосунків коледжу і сім'ї щодо виховання майбутнього громадянина України.

2. Створення необхідних умов для спільної діяльності куратора та батьків зі збереження психічного та фізичного здоров'я дитини.

Значне місце у формуванні духовності людини посідає родинно-побутова культура, в якій найбільш повно закладені норми стосунків у сім'ї, виховання шанобливого ставлення до батьків, жінки-матері, дідуся, бабусі та ін. Зміст родинно-побутової культури сприяє збереженню рідної мови, традицій, історії, родоводу, забезпечення духовної єдності поколінь, неперервність минулого, сучасного і майбутнього нації, суспільства загалом.

Перші уроки життя діти здобувають у сім'ї, де громадянськість виховується всім укладом спільного життя: побутом, працею, звичаями. Тут насамперед дитина засвоює такі загальнолюдські поняття, як добро і зло,

правда і кривда, гарне і погане, корисне і шкідливе — тобто ті морально-етичні принципи, на яких споконвіку ґрунтується педагогічний досвід народу.

Саме в родині дитина набуває досвіду громадянської поведінки. Джерело громадянськості дітей міститься у психоповедінці батьків — їхньому патріотизмі, вболіванні за біди й невдачі, гордості за успіхи Батьківщини, готовності стати на захист, примножувати її матеріальну і духовну культуру. Дуже часто студенти намагаються бути схожими на своїх батьків, оскільки пишаються ними і вважають їх лідерами [4, с. 2].

Родина є основою держави. Родина, рід, родовід, народ — поняття, що розкривають моральну й духовну сутність, природну послідовність основних етапів формування людини. Від роду до народу, нації — такий природний шлях розвитку кожної дитини, формування її національної свідомості і громадянської зрілості.

Родинне виховання — це перевірений віками досвід національного виховання дітей у сім'ї. Воно є джерелом формування світогляду, національного духу, високої моральності, трудової підготовки, громадянського змужніння, глибоких людських почуттів, любові до матері, батька, бабусі і дідуся, роду і народу, пошани до рідної мови, історії, культури.

Працюючи з батьками, необхідно постійно переконувати їх у тому, що сім'я має шанувати й поважати українську мову, культуру, традиції і звичаї, виявляти шанобливе ставлення до національної літератури, преси, мистецтва, радіо і телебачення тощо. Дитині передається ставлення батьків та членів родини до національних цінностей через спілкування та споглядання.

З метою застереження батьків від помилок, що виникають через нехтування батьківськими обов'язками, куратори груп проводять бесіди на яких наголошують, що чим вищий авторитет батьків в очах дитини, тим сильніше вони впливають на формування її поведінки, почуттів, різноманітної діяльності. Діти поважають батьків вимогливих і справедливих, чуйних і уважних до дитячих потреб і запитів, тактовних і витриманих, ініціативних в організації різних корисних справ — як дитячих, так і родинних та громадських.

Мета українського виховання не лише в тому, щоб прищепити вихованцю відданість ідеалам Добра, Правди, Свободи, але й сформувати в нього моральну готовність і вміння боротися зі злом, розвінчувати його і з цих позицій оцінювати свої вчинки [3, с. 3].

Вірність Україні є невід'ємною ознакою національного свідомого громадянина. Формування патріотичних почуттів означає вироблення і зміцнення високого ідеалу служіння своєму народові, готовності до трудового та героїчного подвигу в ім'я процвітання своєї держави, прагнення бачити її незалежною.

Важлива роль у національному відродженні України відводиться вивченню української мови, бо лише завдяки їй можна глибше пізнати традиції, звичаї, психологію, національний дух українців, подолати національний нігілізм, яничарство, які культивувалися в Україні протягом століть [5, с. 2].

Ефективність морального виховання значно зростає в разі його опори на народну мораль, традиції, звичаї, обряди, які містять у собі високі моральні цінності (ідеї, ідеали, погляди, поведінкові норми), збагачені тисячолітнім досвідом мудрості народу, мають моральний потенціал, спрямований на виховання особистості.

Вихована в творчому національному дусі, молодь покликана розвивати традиції і звичаї батьків і дідів у нових конкретно-історичних обставинах, поглиблюючи самотутній колорит суверенної України.

Національне виховання має стати фундаментом становлення світогляду молодої людини, принципи якого повинні забезпечувати духовну єдність поколінь та виховувати повагу до старших, культури та історії рідного народу.

Список літератури:

1. Держстандарт розвитку освіти України у 21-му столітті.
2. Огієнко І. Українська культура: Коротка історія культурного життя українського народу.— К.: Довіра, 1992.— 141 с.
3. Омельченко Л.П. Настільна книга класного керівника.— Х.: Ранок, 2007. - 176 с.

4. Організація роботи з батьками в сучасному закладі освіти // Шкільний світ. - 2008.- № 2.- С. 1-2, 7-8.

5. Родинно-сімейне виховання як гарант становлення гармонійно розвиненої особистості // Позакласний час— 2005.- № 17.- С. 10.

Інші професійні науки

ГІГІЄНІЧНА ОЦІНКА ПОШИРЕННОСТІ ДЕФЦИТУ ТА НЕДОСТАТНОСТІ ВІТАМІНУ D У ПРАЦІВНИКІВ МОРЕ- ПРОМИСЛОВОГО КОМПЛЕКСУ

Шанигін А.В.

Бабіч М.С.

Кафедра гігієни та медичної екології

В.В. Бабієнко (д.мед.н., проф.)

Одеський національний медичний університет

м. Одеса

Збереження і зміцнення здоров'я працівників море-промислового комплексу, поліпшення умов їх праці, побуту, відпочинку є запорукою прогресивного розвитку сучасного морського флоту України. На організм плавскладу під час плавання одночасно впливає комплекс взаємопов'язаних, різних за рівнем і характером факторів навколишнього середовища (кліматичні умови району плавання, мікроклімат суднових приміщень, шум, вібрація, електромагнітне випромінювання, шкідливі речовини в повітрі, мікрофлора приміщень, психофізіологічні чинники та ін.) [3]. У таких умовах праці особливе місце для збереження працездатності та опірності організму займає раціональне і збалансоване харчування особового складу. Харчування екіпажів суден має свої особливості, які пов'язані з рядом причин, серед них мають

значення характер роботи, нічні вахти, різкі зміни впливів атмосферних факторів, вплив деяких токсичних речовин (мастильних, пальних), а також нерівномірне постачання харчовими продуктами, які легко псуються [2].

Раціон плавскладу має відповідати потребам організму в енергії та основних харчових речовинах, містити в достатній кількості необхідні для організму амінокислоти, вітаміни, мінеральні елементи і інші харчові та біологічно активні речовини.

Відомо, що вітамін D бере участь у формуванні кісток, функціонуванні м'язів, нервової системи і підтримці загальної працездатності організму, тому рівень даного вітаміну має велике значення для всіх працівників море-промислового комплексу, які працюють у несприятливих та шкідливих умовах праці.

Численні дослідження показали, що дефіцит та недостатність вітаміну D не тільки мають негативний вплив на опорно-руховий апарат, але й є факторами ризику розвитку гострих та хронічних захворювань-інфекційних, аутоімунних, серцево-судинних, онкологічних, цукрового діабету першого та другого типу, нейрокогнітивних розладів [1].

Метою даного дослідження була оцінка поширеності дефіциту та недостатності вітаміну D серед моряків, розроблення рекомендацій щодо аліментарної корекції рівня вітаміну D серед працівників море-промислового комплексу.

Матеріали та методи: загальноклінічні (збір анамнезу, динамічне спостереження за об'єктивним та суб'єктивним станом плавскладу); лабораторні (ІФА-визначення рівня 25-гідроксिवітаміну D, 25-(ОН)D у крові), анкетування пацієнтів.

У дослідженні брали участь 30 працівників море-промислового комплексу. Усі пацієнти були розділені на дві групи: основну (n=17) і контрольну (n=13). Пацієнтам основної групи для корекції вітаміну D було розроблено індивідуальній раціон харчування, який включав продукти з високим вмістом вітаміну D. Пацієнти контрольної групи не отримували

аліментарної корекції. Лабораторний контроль рівня вітаміну D проводився до корекції харчування та через 3 місяці. Під час дослідження проводилось анкетування плавскладу з метою визначення суб'єктивного стану здоров'я. Основою для призначення оптимальних доз вітаміну D у складі аліментарної корекції дефіцитних станів стали рекомендації Інституту геронтології м. Києва дозування вітаміну D для медикаментозної терапії.

До аліментарної корекції D-дефіцитних станів у пацієнтів основної групи дефіцит вітаміну D спостерігався у – 42,5%, недостатність – 57,5%. У пацієнтів контрольної групи дефіцит спостерігався у 44,3%, недостатність – 55,7%. За даними анкетування, основними скаргами була втомлюваність, порушення серцевого ритму, нестабільність артеріального тиску, порушення зору, болі в суглобах та м'язах, розлади травлення. Після аліментарної корекції протягом 3 місяців в основній групі дефіцит вітаміну D мали 22,2% досліджуваних, недостатність – 55,2%, норма – 22,6%. Підвищилася працездатність, витривалість та загальне самопочуття моряків. У контрольній групі дефіцит мали 46,1% пацієнтів, недостатність - 53,9%. (Діаграма 1)

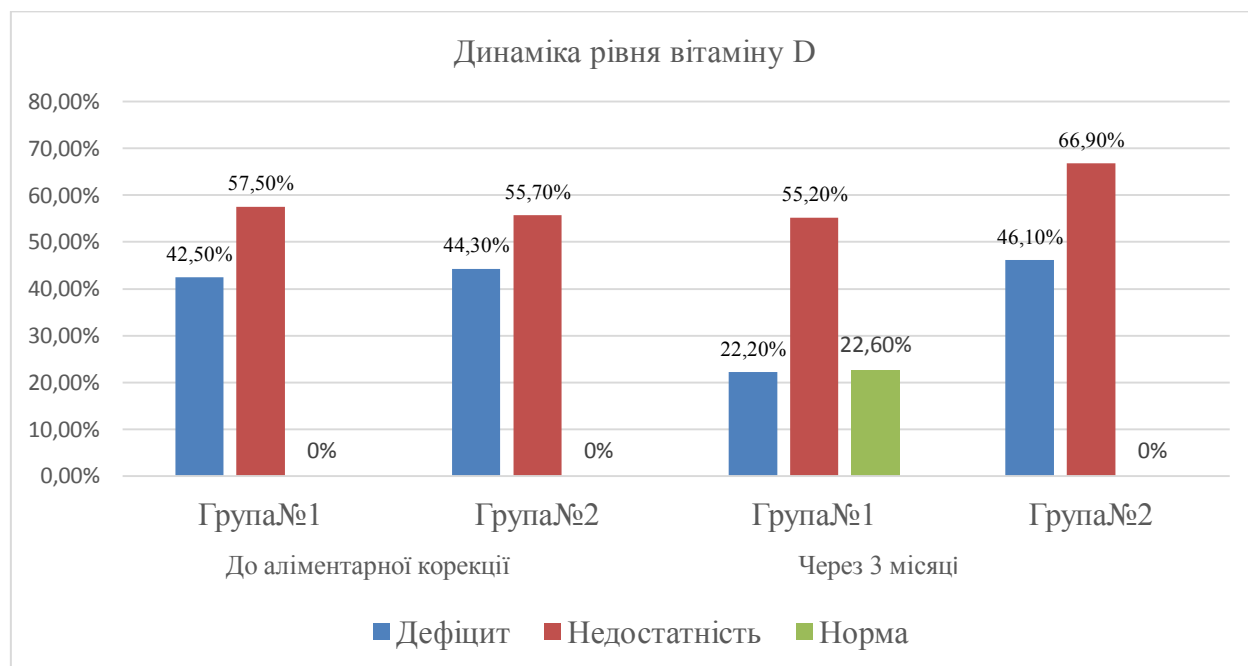

Діаграма 1. Динаміка рівня вітаміну D

Результати дослідження відображають значну поширеність D-дефіцитних станів серед працівників море-промислового комплексу. Зміна раціону харчування підтверджує власну ефективність у корекції недостатності та дефіциту вітаміну D у плавскладу. Ці дані можуть бути основою для розроблення рекомендацій щодо формування раціону харчування з урахуванням особливостей умов праці та стану здоров'я особового складу суден.

Список літератури:

1. Дефицит и недостаточность витамина D: эпидемиология, диагностика, профилактика и лечение: Монография / В.В. Поворознюк, П. Плудовски, Н.И. Балацкая и др. — Донецк, 2015. — 262 с.

2. Мацевич Л.М., Каминский Ю.В., Шаронов А.С. Морская медицина. Пути развития // Современные проблемы морской медицины / под ред. Ю.В. Каминского и др.: Владивосток, 1991.-с. 9-19.

3. Писаренко Е.Ф., Тимофеев В.Н. Влияние экологически неблагоприятных факторов судовой среды на организм моряков // Экология человека. -1997.-№3.-с.20-23.

Державне управління

СИНЕРГІЙНА ВЗАЄМОДІЯ СУБ'ЄКТІВ У СИСТЕМІ ПУБЛІЧНОГО УПРАВЛІННЯ

Шаульська Галина Миколаївна

Інститут законодавства Верховної Ради України,
головний консультант науково-організаційного відділу,
кандидат наук з державного управління

E-mail: schaulska@i.ua

Перетворення сучасної управлінської системи в систему публічного управління передбачається через залучення до процесу нових акторів: представників громадськості, бізнесу, конфесійних інституцій та багатьох інших, а це тягне за собою і включення недержавних механізмів управління. Створення нової системи має подолати відчуження громадян від управлінських процесів, перекладання відповідальності за власний добробут і добробут держави лише на державні інституції. Отже, нова система повинна будуватися за участю багатьох акторів на партнерських зв'язках та базуватися на принципах європейського врядування: відкритості, участі, підзвітності, ефективності, злагодженості, а також принципах пропорційності, субсидіарності та інших.

Реалізація принципу участі особливо важлива для підвищення результативності публічного управління, і напряму залежить від того, наскільки широке коло осіб, державних і недержавних інституцій задіяні у всьому процесі: від планування тих чи інших рішень до їх впровадження. Як правило, збільшення участі посилює довіру у кінцевий результат ухваленого рішення і до інституції, що його імплементує. Втіленню цього принципу якнайкраще відповідає багаторівнева модель публічного управління (про яку писали у монографічній роботі і науковій статті [1;2]), яка і передбачає в управлінні таку участь (Рис. 1). Багаторівневе партнерство передбачає, що до процесів вироблення та здійснення державної, регіональної і місцевої політики можуть включатися суб'єкти всіх рівнів управління: регіонів, ОТГ, ТГ і навіть громадяни (відповідно до питань, які розглядаються).



Рис. 1. Схема участі і результативності у системі публічного управління

В Україні лише формується модель урядування, де влада, бізнес та інститути громадянського суспільства працюють і несуть відповідальність за свою зону діяльності. Влада за: проведення реформ, забезпечення балансу інтересів між громадянським суспільством, державою і бізнесом; прозору та якісну працю за новими підходами; дотримання прав людини. Бізнес за: підтримку та розвиток держави, бізнес-середовища та громадянського суспільства; сумлінне сплачування податків; здійснення ефективних інвестувань в економіку держави; дотримання принципів чесної праці та конкуренції. Інститути громадянського суспільства за: сферу своєї діяльності, а також контроль органів влади за неухильне дотримання ними Конституції України та законів України.

Процесу сприяє низка нормативно-правових актів, таких, як: Указ Президента України від 12.01.2015 р., № 5/2015 «Про схвалення Стратегії сталого розвитку «Україна – 2020» [3], а також декілька розпоряджень Кабінету Міністрів України: «Про схвалення Концепції реформування місцевого самоврядування та територіальної організації влади в Україні» (від 01.04.2014 р., № 333-р.) [4], «Про схвалення Стратегії реформування державної служби та служби в органах місцевого самоврядування в Україні на період до 2017 року та затвердження плану заходів щодо її реалізації» (від 18.03.2015 р., № 227-р.) [5] і «Деякі питання реформування державного управління України» (від 24 червня 2016 р. № 474-р), яким була затверджена Стратегія реформування державного управління України на 2016-2020 роки [6]. Ці документи передбачають реформування системи урядування і торкнулися багатьох сфер суспільства.

Розкрити потенціал синергійної взаємодії органів державної влади, місцевого самоврядування, громадянського суспільства допомагають і такі нормативно-правові акти, як:

– Про сприяння розвитку громадянського суспільства в Україні : Указ Президента України, Стратегія від 26.02.2016 р. № 68/2016. URL: <http://zakon0.rada.gov.ua/rada/show/68/2016> (дата звернення 20.05.2019);

– Про забезпечення участі громадськості у формуванні та реалізації державної політики : Постанова Кабінету Міністрів України від 03.11.2010 р. № 996. URL: <http://zakon.rada.gov.ua/laws/show/996-2010-%D0%BF> (дата звернення 20.03.2019);

– Про засади державної регуляторної політики у сфері господарської діяльності : Закон України від 11.09.2003 р. № 1160-IV. URL: <http://zakon.rada.gov.ua/laws/show/1160-15/page2> (дата звернення 20.05.2019);

– Про затвердження Положення про участь громадськості у прийнятті рішень у сфері охорони довкілля : Наказ Міністерства охорони навколишнього природного середовища України від 18.12.2003 р. № 168. URL: <http://zakon.rada.gov.ua/laws/show/z0155-04ї> (дата звернення 20.05.2019);

– Про затвердження Порядку сприяння проведенню громадської експертизи діяльності органів виконавчої влади : Постанова Кабінету Міністрів України від 05.11.2008 р. № 976. URL: <http://zakon3.rada.gov.ua/rada/show/976-2008-%D0%BF> (дата звернення 20.05.2019);

– Про Порядок оприлюднення у мережі Інтернет інформації про діяльність органів виконавчої влади: Постанова Кабінету Міністрів України від 04.01.2002 р. № 3. URL: <http://zakon4.rada.gov.ua/laws/show/3-2002-%D0%BF> (дата звернення 20.05.2019) та багато інших.

У Законі України «Про соціальний діалог в Україні» від 23.12.2010 р., № 2862-17 прописано правові основи щодо організації та порядку ведення соціального діалогу в Україні з метою вироблення та реалізації державної соціальної і економічної політики, регулювання економічних, трудових, соціальних відносин та забезпечення підвищення рівня й якості життя громадян, соціальної стабільності в суспільстві. Документ стимулює розвиток громадянського суспільства через механізм вирішення питань взаємодії представників органів виконавчої влади і органів місцевого самоврядування, роботодавців та профспілок (сторін соціального діалогу), він сприяє ефективному забезпеченню соціально-економічних інтересів, досягненню взаєморозуміння, створенню необхідних умов для удосконалення переговорних

процесів та діалогу, формуванню та реалізації соціально-економічної політики держави.

У 2012 році урядом було ухвалено Постанову «Про утворення Ради голів громадських рад при органах виконавчої влади» (від 20.07.2012 р., № 658) та затверджено Положення про Раду голів громадських рад при органах виконавчої влади. На новостворені органи покладаються завдання: 1) сприяння координації діяльності громадських рад при органах виконавчої влади усіх рівнів; 2) проведення аналізу взаємодії органів виконавчої влади з громадськістю щодо відкритості та прозорості їх діяльності, підготовка пропозицій удосконалення законодавства з цих питань; 3) сприяння: проведенню експертизи проектів актів законодавства, інформуванню представників громадських, релігійних, благодійних організацій, професійних спілок та їх об'єднань, творчих спілок, асоціацій, організацій роботодавців, недержавних засобів масової інформації (інститути громадянського суспільства) про реформи, які здійснюються, тощо.

Отже, ці та багато інших нормативно-правових актів, сприяють синергійній взаємодії суб'єктів публічного управління у вирішенні суспільно значущих проблем. В свою чергу, це створює умови для формування у суспільстві механізму стримувань і противаги, який є рушієм прогресу, допомагає знижувати градус соціальної напруги, досягати соціальної гармонізації.

Список літератури:

1. Шаульська Г.М. Механізми взаємодії громадськості з органами публічної влади в Україні: монографія / за заг. ред. Т.В. Мотренка. К. : Інститут законодавства Верховної Ради України, 2018. 200 с. URL: <http://delta.e-autopay.com/buy/369804>
2. Шаульская Г. Н. Многоуровневая модель публичного управления как основа для развития гражданского общества Украины. Правовой журнал «Закон и жизнь» «Legea si Viata». Молдова, 2019. №5/2. – С.190–194. – URL: <http://www.legeasiviata.in.ua/index.php/reviste?id=374>

3. Про схвалення Стратегії сталого розвитку «Україна – 2020» : Указ Президента України від 12.01.2015 р. № 5/2015. URL: <http://zakon3.rada.gov.ua/rada/show/5/2015>

4. Про схвалення Концепції реформування місцевого самоврядування та територіальної організації влади в Україні : Розпорядження Кабінету Міністрів України від 01.04.2014 р. № 333-р. URL: <http://zakon0.rada.gov.ua/rada/show/333-2014-%D1%80>

5. Про схвалення Стратегії реформування державної служби та служби в органах місцевого самоврядування в Україні на період до 2017 року та затвердження плану заходів щодо її реалізації : Розпорядження Кабінету Міністрів України від 18.03.2015 р. № 227-р. URL: <http://zakon3.rada.gov.ua/rada/show/227-2015-%D1%80>

6. Деякі питання реформування державного управління України. Стратегія реформування державного управління України на 2016-2020 роки: розпорядження Кабінету Міністрів України від 24 червня 2016 р. № 474-р. URL: <http://zakon2.rada.gov.ua/laws/show/ru/474-2016-%D1%80#n9>

Державне управління

УДОСКОНАЛЕННЯ СИСТЕМ УПРАВЛІННЯ НАДАННЯМ АДМІНІСТРАТИВНИХ ПОСЛУГ НА МУНІЦИПАЛЬНОМУ РІВНІ

Швед А.О.

Криворізький економічний інститут ДВНЗ «Київський національний економічний університет ім. Вадима Гетьмана» студент, shvedand@gmail.com,

0972266847

Процеси децентралізації публічного управління поставили на порядок денний питання удосконалення механізмів надання якісних адміністративних

послуг громадянам. Сьогодні саме на місцеві органи публічної влади покладається важливе завдання надання таких послуг населенню [1].

Розвиток надання адміністративних послуг населенню повинен супроводжуватися разом з розвитком суспільства, тільки тоді можливе якісне забезпечення потреби споживачів адміністративних послуг, захист гарантованих та охоронюваних законом їх прав та інтересів, а використання актуального і корисного досвіду європейських країн дозволить досягти рівноваги інтересів держави, суспільства та бізнесу, що і в цілому підвищать рівень системи держави як сервісу в Україні.

Україна знаходиться на етапі розвитку інформаційного суспільстві, тому інформаційна складова в наданні адміністративних послуг повинна бути в пріоритеті з поміж інших.

Використавши підхід перенесення процесу надання послуг в електронний вигляд можна ліквідувати кілька ключових проблем, а саме: черги, некомпетентність фахівців та тривалість прийому клієнта.

Центри надання адміністративних послуг активно використовують опитування клієнтів щодо якості отримання ними послуг, з теоретичної точки зору, всі клієнти, яким пропонується пройти ці опитування вже цікавилися інформацією щодо сервісу, тому було проведено незалежне опитування 500 респондентів віком від 16 до 35 років жителів одного з міста України в соціальних мережах незалежно від того, знають вони про цей сервіс чи ні (табл. 1).

Провівши аналіз результатів опитування можна сказати, що за всіма питання, які були поставлені нашим респондентам переважає відповідь «Ні», а саме більша кількість опитуваних мешканців не знає де саме знаходиться Центр надання адміністративних послуг, які послуги він надає та більша частина ніколи не отримувала адміністративну чи іншу публічну послугу у цьому сервісі.

Інформування громадян дуже важливий аспект в формуванні довіри до таких центрів, що в свою чергу буде переходити в клієнтів та в якість надання адміністративних послуг.

Таблиця 1

Результати опитування 500 респондентів віком від 16 до 35 жителів українського міста щодо Центру надання адміністративних послуг

№ з/п	Питання до респондентів	Кількість респондентів, які відповіли «Так»	Кількість респондентів, які відповіли «Ні»
1	Чи отримували Ви послугу у Центрі надання адміністративних послуг?	187	313
2	Чи знаєте Ви, де знаходиться Центр надання адміністративних послуг?	207	293
3	Чи знаєте, які послуги можна отримати в Центрі надання адміністративних послуг?	190	310

Позитивний досвід, який можна запроваджувати в Україні, мають країни Прибалтики.

Проаналізувавши досвід Естонії, можемо визначити наступні позитиви в процесі надання електронних послуг: ID-картка, е-вибори, електронний підпис та е-резидентство (рис.1).



Рис. 1 Структура основних вузлів ID-картки в Естонії

Однією з особливостей, з досвіду Естонії, повинна бути впроваджена єдина база даних громадян України, яка буде включати в собі всі сфери життя людини : медицина, навчання, освіта, робота, відносини громадянина з країною (податки, платежі, субсидії і т.д).

У результаті здійснених заходів органи влади отримали електронний інструмент обслуговування населення (без відвідування відповідних закладів), за якого швидкість задоволення потреб громадян зросла у декілька разів [2].

У зв'язку з наступом інформаційної ери та розвитком інформаційного суспільства саме у інформаційному полі потрібно мати концепції реалізації удосконалення не тільки адміністративних послуг, але й потрібно йти глибше й удосконалювати миттєвість отримання таких послуг навіть в онлайн-режимі.

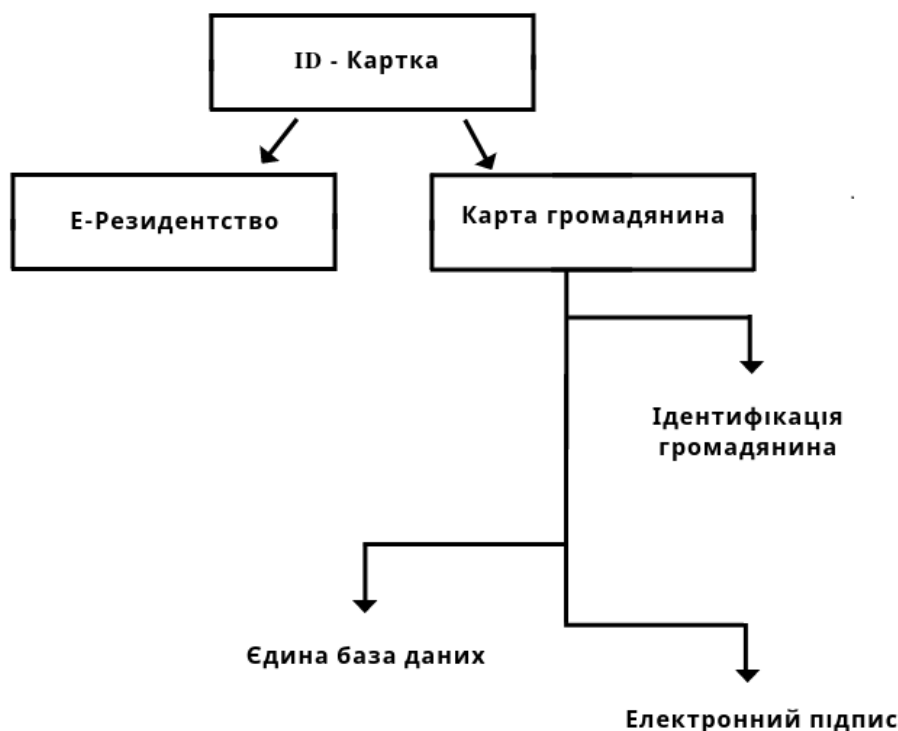
Адаптація досвіду Естонії інших країн Прибалтики на теренах України надає можливість громадянам підписувати документи різного спрямування за допомогою програмного забезпечення у телефоні.

Дивлячись на позитивні результати впровадження електронного урядування автор пропонує заходи щодо побудови моделі системи надання послуг, зокрема системи «країна у смартфоні» та запровадити такі механізми:

1. Систему Online – Human (ОН), де будь-яку послугу можна отримати зайшовши на офіційну сторінку центру;

2. Систему Human – Online – Build (НОВ), де людина сама обирає місце отримання послуги чи то зайшовши на офіційну сторінку центру, чи то поїхавши фізично в сам центр надання таких послуг;

3. «Карта волі» та однойменний додаток представляє собою пластикову карту, яка містить всю інформацію про жителя міста, його ідентифікаційний код, відбитки пальців та електронний підпис. Також карта буде закріплена за особовим рахунком, тобто можна буде розраховуватися за будь-які послуги картою або в самому додатку.

Отже, на думку автора запропоновані кроки мінімізують проблеми, які наведені вище, а також наближує систему наданням послуг до держави як сервісу та до «країни в смартфоні», також дані пропозиції пришвидшать та

покращать систему електронного урядування, надання адміністративних та інших публічних послуг.

Список літератури:

1. Рогова О. Г. Правові засади діяльності місцевих органів публічної влади з надання адміністративних послуг [Електронний ресурс] / О. Г. Рогова, І. М. Мінаєва // Державне будівництво. – 2016. – № 1. – Режим доступу до ресурсу: <http://www.kbuara.kharkov.ua/e-book/db/2016-1/doc/3/01.pdf>.

2. Васильєва Н.В. Досвід Естонії у наданні електронних послуг населенню [Електронний ресурс] / Н.В. Васильєва // Державне управління: удосконалення та розвиток : електр.наук.фах.вид. – Режим доступу : <http://www.dy.nauka.com.ua/?op=1&z=650>.

Педагогічні науки

ІНКЛЮЗИВНА ОСВІТА ЯК ЗАСІБ РЕАЛІЗАЦІЇ СОЦІАЛЬНОЇ МОДЕЛІ ІНВАЛІДНОСТІ

Шевців З.М.

Рівненський державний гуманітарний університет,

доктор педагогічних наук,

професор кафедри педагогіки початкової освіти

shevtsiv53@ukr.net

Важливим чинником реалізації курсу на євроінтеграцію є включення людей з інвалідністю в суспільне життя загалом і забезпечення їхніх прав на освіту зокрема. Термін «інклюзивна освіта» вперше був уведений в обіг завдяки Саламанській декларації про принципи, політику та практичну діяльність у галузі освіти осіб з особливими освітніми потребами (ООП), яка була прийнята на Всесвітній конференції з питань освіти осіб з ООП 7-10 червня 1994 року.

У Рамках Дій щодо осіб з ООП цієї конференції, організованої урядом Іспанії у співпраці з ЮНЕСКО та проведеної в м. Саламанці, основний принцип полягає у тому, що школи повинні приймати всіх дітей, незважаючи на їх фізичні, інтелектуальні, соціальні, емоційні, мовленнєві або інші особливості. До них належать діти з ООП, безпритульні та діти, які працюють, діти з віддалених районів або вихідців із кочового населення, діти, які належать до мовних, етнічних або культурних меншин та діти інших, менш сприятливих або маргіналізованих районів чи груп населення [1]

На противагу поширеній формі навчання дітей з інвалідністю у спеціальних або інтернатних закладах освіти, приходять нова, визнана у багатьох провідних країнах світу інклюзивна форма навчання, яка забезпечує безумовне право кожної дитини навчатися у закладі загальної середньої освіти за місцем проживання із забезпеченням усіх необхідних для цього умов. В основу інклюзивної освіти покладена ідеологія, яка виключає будь-яку дискримінацію дітей, що забезпечує рівний доступ до освіти, завдяки створенню універсального дизайну освітнього середовища, а навчання ґрунтується на принципах інклюзивної педагогіки. Цінністю інклюзивної освіти є те, що по-перше, вона допомагає дітям із особливими потребами інтегруватися у звичайне соціальне середовище, сприяє виробленню у них належних соціальних навичок, по друге – діти з нормативним розвитком, у середовищі якого спільно навчаються з дітьми з обмеженими можливостями здоров'я, стають чутливими до їхніх потреб, вчаться толерантності, взаємодопомозі.

Отже, починаючи з 90 років ХХ століття, освітня політика в Європі зміщується у напрямі зосередження на інклюзії в освіті - створення можливостей для навчання всіх без винятку дітей, в тому числі дітей з інвалідністю, в умовах закладу загальної середньої освіти (ЗЗСО). Тому актуальність проблеми не викликає сумніву, оскільки інклюзія дітей у заклади загальної середньої освіти є світовою соціальною моделлю інвалідності, яка визначає способи організації суспільства у ставленні до людей з обмеженими

можливостями здоров'я. Вибір тієї чи іншої моделі (релігійної, благодійної, медичної, реабілітаційної, економічної і соціальної) відображає загальне ставлення держави до людей з обмеженнями життєдіяльності, забезпечення рівності та дотримання принципу недискримінації.

Ідеї інклюзивної освіти та її впровадження в Україні сьогодні є ще малознайомими, яка цілеспрямовано, але надзвичайно повільно здійснюється. Інклюзивна освіта в Україні - це система освітніх послуг, що ґрунтується на принципі забезпечення основного права дітей на освіту та права навчатися за місцем проживання, що передбачає навчання *дитини з особливими освітніми потребами* в спеціально створених умовах закладу загальної середньої освіти [2]. Упроваджується вона, на наш погляд, як реабілітаційна модель дітей з інвалідністю, яка є різновидом медичної і яка розглядає інвалідність як недолік, який повинен бути виправлений командою фахівців з реабілітації (медичної, фізичної, психологічної).

Інклюзивний підхід, як нова парадигма освіти в сучасній школі, вимагає від учителя знань поняття «норма» і відхилення від норми, а включення дітей з обмеженими можливостями здоров'я в освітній простір, потребує з'ясування історії розвитку поняття «особа з особливими освітніми потребами». Уможливіть нам розкрити зміст інклюзивної освіти з'ясування сутності дефініції.

Норма – деяке ідеальне утворення, умовне позначення об'єктивної реальності, деякий середньостатистичний показник, який характеризує реальну дійсність, але не існує у ній. Норма передбачає таке поєднання особистості і соціуму, коли вона безконфліктно і продуктивно виконує провідну діяльність, задовольняє свої основні потреби, відповідає при цьому вимогам соціуму відповідно віку, статі та психосоціального розвитку [3].

Кожна норма має свої показники та характеристики. Все те, що не відповідає показникам є відхиленням від норми. У медицині, педагогіці, психології, соціології є свої показники, параметри, характеристики норми.

Індивідуальна норма розвитку кожної особи називається функціональною нормою, яка чітко визначена в Міжнародній класифікації функціонування (МКФ), яка є додатком до Міжнародної класифікації хвороб (МКХ), дає пояснення, які когнітивні та конативно-емоційні порушення можуть виникнути в учня з інвалідністю у разі відсутності універсального дизайну як певних умов організації інклюзивного навчання. Якщо таких умов немає, інклюзивна освіта може призводити до негативних наслідків, як-от: соціальним ігноруванням дитини, насмішками, цькуванням, які лише посилять соціальні проблеми особи з обмеженнями життєдіяльності.

Найбільш поширене й прийнятне стандартне визначення «особливих освітніх потреб», зокрема в країнах Європейської спільноти, подано в Міжнародній класифікації стандартів освіти (International Standart Classification of Education): «Особливі освітні потреби мають особи, навчання яких потребує додаткових ресурсів. Додатковими ресурсами можуть бути: персонал (для надання допомоги у процесі навчання); матеріали (різноманітні засоби навчання, в тому числі допоміжні та корекційні); фінансові (бюджетні асигнування для одержання додаткових спеціальних послуг)».

Постановою Кабінета Міністрів України (№ 588 від 09.08.2017 р.) ввели офіційну термінологію для характеристики дітей з особливими освітніми потребами. Уважалось, що синонімами до терміну «діти з особливими освітніми потребами» виступали альтернативні поняття: «діти з особливостями психофізичного розвитку», «діти з відхиленнями у розвитку», «нетипові діти», «діти з труднощами у навчанні», «виняткові діти», «діти з обмеженими можливостям здоров'я» та ін.. Так, дискримінаційний термін «аномальні діти» витіснений із наукового обігу, оскільки визначав фіксацію порушень, вад, аномальності, а термін «особа з обмеженими можливостям здоров'я» за міжнародними правовими нормами акцентується увага на «особі», а «обмежені можливості» є другорядна характеристика. [4]

Відповідно до змін до Закону України «Про освіту» від 23.05.2017 р. № 2053-VIII «дитина з особливими освітніми потребами» – особа, яка потребує

додаткової постійної чи тимчасової підтримки в освітньому процесі з метою забезпечення її права на освіту, сприяння розвитку її особистості, поліпшення стану її здоров'я та якості життя, підвищення рівня участі в житті громади. З'ясовано, що за Державним стандартом початкової загальної освіти (Постанова КМУ від 21.08. 2013 р.) до цієї категорії належать діти сліпі та зі зниженим зором, глухі та зі зниженим слухом, із тяжкими порушеннями мовлення, із затримкою психічного розвитку, із порушенням опорно-рухового апарату, розумовою відсталістю та зі складними порушеннями (зокрема діти з розладами аутичного спектра), які визначені Міжнародною класифікацією хвороб (МКХ).

Тому, на нашу думку, термін «діти з особливими освітніми потребами» потребує удосконалення. Адже кожна дитина, незважаючи на стан здоров'я чи соціальний статус, має однакові права на здобуття якісної освіти, яка у подальшому дає змогу забезпечити високий рівень їхньої життєдіяльності. Діти, які згідно із Саламанською декларацією, потребують додаткової підтримки в освітньому процесі, яка трактується як комплекс додаткових постійних чи тимчасових послуг для осіб з особливими освітніми потребами, в тому числі психолого-педагогічні та корекційно-розвиткові послуги, послуги асистента вчителя, асистента дитини, що відповідають індивідуальним потребам здобувача освіти [5]. Тоду доречно вживати термін «діти з особливою освітньою підтримкою».

У зв'язку із збільшенням кількості дітей із особливими освітніми потребами в закладах загальної середньої освіти необхідно розвивати у вчителів інклюзивну компетентність, яка забезпечить їхню готовність і здатність працювати в інклюзивному середовищі. Тому перспективними вважаємо дослідження процесу професійної підготовки майбутніх педагогів до формування їхньої інклюзивної компетентності.

Список літератури:

1. Офіційний веб-сайт Верховної Ради. Саламанська декларація про принципи, політику та практичну діяльність у галузі освіти осіб з особливими освітніми потребами та Рамки Дій щодо осіб з о...
URL:https://zakon.rada.gov.ua/laws/show/995_001-94
2. Офіційний веб-сайт Верховної Ради Закон про освіту.
URL:<https://zakon.rada.gov.ua/laws/show/2145-19>
3. Шевців З. М. Основи інклюзивної педагогіки: підручник. Видання 2-ге, виправлене, доповнене. Львів: «Новий світ – 2000», 2019. 264 с.
4. Шевців З. М. Теорія і методика професійної підготовки майбутніх учителів початкової школи до роботи в інклюзивному середовищі загальноосвітнього навчального закладу: автореф. дис. ... док. пед. наук: 13.00.04. Рівненський держ. гуманний ун-тет.. Рівне, 2017. 45 с.
5. Проект Кабінету Міністрів Україна «Про затвердження Порядку організації інклюзивного навчання у закладах загальної середньої освіти URL: [u-shkolakh-inklyuziya-13-05-2019](https://zakon.rada.gov.ua/laws/show/13-05-2019)

Інші професійні науки

EMERGENT TRENDS AND CHALLENGES IN CORPORATE CULTURE

Shevchenko L.A.

student of ONU after I.I. Mechnikov

l.shevchenko@stud.onu.edu.ua

Supervisor:

PhD, associate professor, *Robul Y.V.*

Now corporate culture is like a common term and this is the reason why we believe we ‘know’ what does it mean without explanation. From the academic side,

“culture provides a conceptual bridge between micro and macro levels of analysis, that is, a bridge between organizational behaviour at the operational level in the corporation and strategic management” [1, p. 110]. Some practitioners said that corporate culture “provides a more human way of understanding their organizational worlds, by more closely matching their daily experiences in the organization with the real and changing world of business” [1, p. 110].

Some firms defined that cultures revitalize productivity; some others — don't [2, p. 1]. Maybe this is the reason why some modern companies use another one approaches for building they own corporate culture. We observed the most popular types and the most interesting modern methods for building a strong corporate culture, like the multi-level model of culture, market-oriented organizational culture and cross-cultural aspects of organizational culture.

The multi-level model of culture

This model of culture is characterized by structural and dynamic dimensions. The dynamic dimension is about the correlation between the different levels of culture and the ability to impact with each other. In multi-level model employees internalise the shared meaning system through top-down processes of socialisation. At the next point, higher-level of culture is shaped, at the group, company, and national levels [3, pp. 588 — 589].

Market-Oriented Organizational Culture

According to Market-Oriented approach organizational culture consists of four associated components, like shared basic values, behavioral norms, artifacts, and behaviors. Following Kluckhohn, values can be defined as “a conception, explicit or implicit, distinctive of an individual or characteristic of a group, of the desirable which influences the selection from available modes, means, and ends of action” [4, p. 2]. Behavioral norms can be reviewed as a set generally accepted in the organization of human interactions in a certain situation. Shaine defined artifacts like "the visible, tangible, and audible results of activity grounded in values and assumptions" [5, p. 695].

Cross-cultural aspects of organizational culture

Cross-cultural aspects focused on the national level. In this type of culture an organizational group equating to the nation-state, and examining cross-cultural differences in national values and in organizational practices.

Settled inside the national culture is the level of corporate culture. The quality of a corporate culture depends on the level of homogeneity in members' discernments and convictions. A strong culture is one with high levels of homogeneity. At the group level, shared values by group individuals reflect a bunch culture [3, pp. 557 — 558].

The pervasiveness of an envisioned culture is a part of the company's activity. The degree of the changes includes the remove between ancient understandings and behaviors and the modern ones individuals are anticipated to adopt [6, pp. 415-417].

Modern corporate cultures include different factors of modern macroenvironment and can help to adapt him to the individual organizational culture.

Corporate culture includes or based on usage of internet some others use internet limitly or exclude internet usage. The last situation can be only intranet usage or not internet usage anyway.

References:

1. Hatch M. The dynamics of organizational culture. *Academy of Management Review*. 1993. – №18. 659 с.
2. Walker B. Changing Company Culture Requires a Movement, Not a Mandate [Электронный ресурс] / B. Walker, S. Soule // *Hurvard Business Review*. – 2017. – Режим доступа до ресурсу: <https://hbr.org/2017/06/changing-company-culture-requires-a-movement-not-a-mandate>. (дата звернення: 15.11.2017).
3. Mento A. A change management process: Grounded in both theory and practice. *Journal of Change Management*. 2002. – №3. 46 с.
4. Auguste J. Applying Kotter's 8-Step Process for Leading Change to the Digital Transformation of an Orthopedic Surgical Practice Group in Toronto, Canada / Jacqueline Auguste. 2013. 3 с.
5. Back to the future: revisiting Kotter's 1996 change model. *Journal of Management Development*. 2012. – №31. 764 — 766 с.

6. HOMBURG C. A multiple-layer model of market-oriented organizational culture Measurement issues and performance outcomes. Journal of Marketing Research. 2000. – №37. 450 — 452 с.

Юридичні науки

НЕДОСКОНАЛІСТЬ ЯВИЩА ІМПІЧМЕНТУ В УКРАЇНІ ТА ШЛЯХИ ЙОГО УДОСКОНАЛЕННЯ

Шелєвій Є.В.

МНУ ім. В. О. Сухомлинського, студент

Актуальність теми: Реформування політичної системи та влади, становлення України як демократичної та правової держави висуває на порядок денний як одне з основних завдань переосмислення ролі й місця глави держави в системі вищих органів державної влади, пошук найкращої моделі інституту президенства та вдосконалення . Ефективне функціонування влади при її поділі на законодавчу, виконавчу та судову можливе тільки за наявності чітко відрегульованого механізму стримувань і противаг, тобто коли одна гілка влади контролює іншу з питань, які мають загальнонаціональний характер і від яких залежить курс державної політики. Одним із таких механізмів контролю за діяльністю вищих посадових осіб є процедура імпічменту.

Імпічмент в Україні досить нове явище та потребує удосконалення . Адже ускладненість процедури (внаслідок залучення до її проведення кількох судових органів і встановлення високої квоти голосів для усунення з посади президента майже повністю унеможлиблює проведення цієї процедури на практиці. Це, з одного боку, породжує зловживання главою держави своїми повноваженнями, з іншого – зумовлює імовірність неправового вирішення питання про відповідальність президента і можливість його зміщення в силовому порядку.

Такі обставини зумовлюють необхідність оптимізації механізму конституційно-правової відповідальності Президента України та інших вищих органів державної влади, зокрема удосконалення процедури імпічменту глави держави.

Виклад основного матеріал. Імпічмент як політико-правовий інститут є механізмом усунення високопосадовця (як правило - президента) з його посади у конституційний спосіб особливою більшістю голосів парламенту після вчинення ним посадового злочину (державна зрада чи інший злочин).

Дострокове усунення глави держави із займаної посади в порядку імпічменту слід розглядати як форму конституційно-правової відповідальності – специфічний вид юридичної відповідальності, що настає у випадках і порядку, передбачених в конституції держави, підставою настання якої є вчинення конституційного правопорушення (делікту).

Процедура імпічменту в Україні була запозичена авторами української Конституції з парламентської практики США та Англії та дещо ускладнена через відсутність двопалатного парламенту. За Конституцією України (ст. 111) «Президент України може бути усунений з поста Верховною Радою України в порядку імпічменту у разі вчинення державної зради або іншого злочину» [1]. Встановлена Конституцією України процедура імпічменту досить складна. Питання про усунення Президента України з поста в порядку імпічменту порушується більшістю від конституційного складу Верховної Ради України [3, с. 64]. Після цього для проведення відповідного розслідування Верховна Рада створює спеціальну тимчасову слідчу комісію, до складу якої включаються спеціальний прокурор і спеціальні слідчі і яка з'ясовує обставини справи. Висновки і пропозиції комісії розглядаються на засіданні Верховної Ради, яка за наявності підстав приймає рішення про звинувачення Президента України. Рішення про усунення Президента України з поста в порядку імпічменту приймається Верховною Радою України не менш, як трьома четвертими від її конституційного складу після перевірки справи Конституційним Судом України і отримання його висновку щодо додержання

конституційної процедури розслідування і розгляду справи про імпічмент та отримання висновку Верховного Суду України про те, що діяння, в яких звинувачується Президент України, містять ознаки державної зради [3, с. 67].

Таким чином, імпічмент Президента України передбачає шість стадій: ініціювання питання Верховною Радою, створення тимчасової слідчої комісії, розгляд Верховною Радою її пропозицій, перевірка Конституційним Судом, підготовка рішення Верховним Судом і передача його до Верховної Ради, розгляд Верховною Радою питання про імпічмент і прийняття рішення [3. с. 51].

Попри наявність рішення Конституційного Суду України, яким надано офіційне тлумачення норм Конституції України щодо недоторканності та імпічменту Президента України, зазначена процедура має певні недоліки. Зокрема, не знайшла відображення в законодавстві ціла низка процедурних питань: строки здійснення імпічменту, порядок створення і функціонування тимчасової спеціальної комісії, порядок збору доказів, наслідки здійснення імпічменту. На підставі вищезазначеного можна зробити висновок, що досить складний порядок притягнення Президента до відповідальності, відсутність процесуальної регламентації імпічменту унеможлиблює його реалізацію. Таким чином, імпічмент в Україні навряд чи є таким, що ввібрав у себе здобутки країн усталених демократичних традицій [2. с. 54].

Правова відповідальність повністю підміняється політичною, а можливість притягнення президента до політичної відповідальності парламентом практично дорівнює нулю, враховуючи рівень корумпованості та застосування засобів прямого та опосередкованого тиску на посадових осіб, у тому числі суддів. Зважаючи на ситуацію, що склалася в Україні у сфері правового регулювання конституційно-правової відповідальності глави держави і зокрема процедури його імпічменту, вважаю за необхідне звернути увагу на необхідність вирішення наступних проблем. На мій погляд, підстави імпічменту доцільно розширити. Світова практика застосування імпічменту щодо президента свідчить про ширше тлумачення конституційною теорією

підстав імпічменту, ніж це закріплено Конституцією України. Аналіз випадків застосування процедури імпічменту щодо президентів свідчить, що негативну поведінку президента, яка підлягає засудженню і тягне за собою імпічмент, можна поділити на три категорії:

1) перевищення конституційних меж своїх повноважень на шкоду іншій гілці влади;

2) злісне порушення встановленого порядку правління, що перешкоджає здійсненню функцій і досягненню мети конкретної державної установи;

3) використання службового становища в особистих цілях або для досягнення результатів, не пов'язаних з діяльністю посадової особи [2. с. 46].

Всі ці дії, а також вчинення державної зради і злочину, підпадають під формулювання «порушення Конституції і законів». Тому підтримую пропозицію про внесення змін до ч. 1 ст. 111 Конституції України про те, що Президент України може бути усунений з поста Верховною Радою України в порядку імпічменту у випадку порушення ним Конституції і законів України. [1]. Потрібно прийняти окремий закон, який регулював би процедуру імпічменту Президента України. При цьому слід враховувати, що запровадження інституту імпічменту доцільне також щодо інших посадових осіб. Тому такий закон має бути універсальним і регулювати питання імпічменту всіх вищих посадових осіб. У цьому законі, потрібно чітко окреслити коло суб'єктів, що підлягають імпічменту, строки усіх стадій його проведення тощо.

Потрібен універсальний правовий акт, який би регулював загальний порядок створення тимчасових слідчих комісій Верховної Ради України. Прийнятий парламентом 15.01.2009 р. Закон України «Про тимчасові слідчі комісії, спеціальну тимчасову слідчу комісію і тимчасові спеціальні комісії» був визнаний Конституційним Судом України неконституційним відповідно, втратив чинність. Це створило прогалину у правовому регулюванні відповідної стадії процедури імпічменту Президента України. Такий закон був би ще однією запорукою проти можливих зловживань. Необхідне також законодавче

закріплення правових наслідків у випадку припинення імпічменту внаслідок відставки Президента (іншої посадової особи). У світовій практиці застосування цього конституційно-правового інституту відомі випадки, коли добровільна відставка посадової особи в ході імпічменту припиняла розслідування кримінальної справи. Вважаю за доцільне визначити, що добровільна відставка Президента не повинна припиняти розслідування по кримінальній справі або настання інших юридичних наслідків за вчинене правопорушення. Крім того, ні Конституція України, ні законодавство не містять вказівки на наслідки імпічменту. Лише п. 3 ч. 2 ст. 108 Конституції України зазначає, що повноваження Президента припиняються достроково у разі усунення з поста в порядку імпічменту [1 р. V].

На мій погляд, обов'язково треба передбачити у законі, який регулюватиме процедуру здійснення імпічменту, що його наслідком є не тільки відставка посадової особи, а й заборона займати в майбутньому будь-яку посаду в органах державної влади. Така санкція є логічним наслідком імпічменту. Значною вадою поточного законодавства є відсутність можливості порушити питання про відповідальність Президента шляхом всеукраїнського референдуму за народною ініціативою та за ініціативою Верховної Ради (до прийняття Конституції України 1996 р. така можливість законодавством враховувалася). Згідно з Конституцією України (ст. 5), народ є єдиним джерелом влади і здійснює її як безпосередньо, шляхом референдуму, так і через вибори [1]. Але ст. 108 Конституції України не передбачає дострокове припинення повноважень Президента України за рішенням всеукраїнського референдуму, що аж ніяк не сприяє утвердженню в суспільстві демократичних цінностей [1].

Висновок. Таким чином, прийняття законодавства, яким повноцінно регулюватиметься процедура імпічменту з врахуванням викладених вище положень, дозволить перетворити імпічмент на дієву складову конституційно-правової відповідальності глави держави і створить умови для правомірного і ефективного виконання ним своїх функцій.

Список літератури:

1. Конституція України від 28 червня 1996 р. із змін. і доп., внес. законами України № 2222-IV від 08.12.2004, № 2952-VI від 01.02.2011, № 586-VII від 19.09.2013, № 742-VII від 15.05.2014.

2. Кримінальний кодекс України від 5 квітня 2001 р. № 2341-III із змін. і доп. // Відомості Верховної Ради України. – 2001. – № 25–26. – 131 с.

3. Закон України «Про Регламент Верховної Ради України» від 10 лютого 2010 року № 1861-VI із змін. і доп. // Відомості Верховної Ради України. – 2010. – № 14–15, № 16–17. – 133 с

Економічні науки

ПОЛІПШЕННЯ МЕТОДИЧНИХ ОСНОВ ФОРМУВАННЯ ІНФОРМАЦІЇ ПРО НЕМАТЕРІАЛЬНІ АКТИВИ В ОБЛІКУ ТА ЗВІТНОСТІ

Шепель І.В.

к.е.н., доцент кафедри обліку і оподаткування
ДВНЗ «Херсонський державний аграрний університет»

Важливий аспект проблеми обліку нематеріальних активів пов'язаний з питаннями визначення доцільності і значимості облікової інформації для цілей управління цими активами. У сучасних умовах господарювання обліково-аналітичну інформацію в інформаційній системі управління нематеріальними активами можна розглядати в чотирьох секторах:

- сектор бухгалтерського (фінансового) обліку;
- сектор внутрішньогосподарського (управлінського) обліку;
- внутрішній контроль (аудит), що базується на управлінському обліку;
- економічний аналіз за даними бухгалтерського, управлінського і забалансового обліку.

Серед інформаційних джерел найважливіше місце належить обліковій

(бухгалтерського і внутрішньогосподарського обліку) і звітній інформації. Розроблені у вітчизняній і світовій практиці концептуальні основи бухгалтерського обліку визначають конкретні характеристики, якість, котрі повинна мати інформаційна система управління нематеріальними активами.

Характеристики-властивості облікової інформації, що складають концептуальні основи управлінського обліку нематеріальних активів, на відміну від світової та вітчизняної практики бухгалтерського обліку, орієнтовані не на споживача інформації, а на мету її формування. Хоча, інформація управлінського обліку нематеріальних активів також має спиратись на єдину обліково-аналітичну і контрольно-інформаційну систему в структурі обліку та управління сучасним підприємством.

Концептуальна основа обліку починається з визначення суттєвих характеристик, які повинна мати облікова інформація, одержана за даними синтетичного та аналітичного обліку нематеріальних активів. Ці важливі характеристики схематично представлені на рис. 1.



Рис. 1 Важливі характеристики облікової інформації синтетичного та аналітичного обліку нематеріальних активів

Тому постає питання визначення методологічних засад формування облікової інформації про об'єкти бухгалтерського обліку з урахуванням національних традицій і міжнародного досвіду. Якраз актуальність дослідження визначається необхідністю нового підходу до методичного забезпечення формування інформації про нематеріальні активи через зміну економічних відносин у суспільстві і кола споживачів облікової інформації. Дійсно, складнощі відображення в обліку повної та правдивої інформації про наявні на підприємстві нематеріальні активи та порядок їх використання зумовлено такими проблемами, як:

- відсутність розробленої технології обліку цих об'єктів;
- відсутність єдиних обґрунтованих підходів до організації обліково –

аналітичного процесу щодо нематеріальних активів.

В міжнародній практиці методологічні засади формування інформації про нематеріальні активи регламентуються положеннями МСБО 38 "Нематеріальні активи" [100]. Взавши до уваги, те, що на його підставі було розроблено П(С)БО 8 „Нематеріальні активи”, при їх зіставленні, національний документ з бухгалтерського обліку виглядає схематичним. Наслідком, на наш погляд, є недостатність структури інформації. Це пояснюється тим, що до П(С)БО 8 „Нематеріальні активи” було перенесено лише головні позиції, пояснення ж, що містяться в МСБО 38 „Нематеріальні активи”, найчастіше вилучалися. Так, значні відмінності між національним та міжнародним стандартом є в структурі розкриття інформації про об'єкт обліку – нематеріальні активи. В МСБО 38 "Нематеріальні активи" більш широка структура розкриття інформації про нематеріальні активи. Загальна інформація про нематеріальні активи повинна включати:

- діапазон термінів корисної експлуатації;
- методи амортизації нематеріальних активів, що застосовуються;
- підхід до відображення витрат на дослідження і розробки;
- вартість (первісна або переоцінена), за якою нематеріальні активи відображені в балансі та накопичену амортизацію на початок і кінець звітного

періоду.

Крім того, відповідно до вимог П(С)БО 8 „Нематеріальні активи” у примітках наводяться також такі дані: вартість нематеріальних активів, щодо яких існують обмеження прав власності; вартість нематеріальних активів, переданих у заставу; сума угод на придбання в майбутньому нематеріальних активів; сума витрат на дослідження і розробки, включена до складу витрат звітного періоду; первісна вартість, залишкова вартість і метод оцінки нематеріальних активів, отриманих за рахунок коштів цільового фінансування.

Згідно міжнародних стандартів у разі переоцінки нематеріальних активів щодо кожного їх класу слід розкривати: дату чинності переоцінки; балансову вартість переоцінених нематеріальних активів; балансову вартість нематеріальних активів у разі, якщо переоцінені об’єкти були відображені за собівартістю. Крім того, потрібно наводити залишок дооцінок нематеріальних активів на початок і кінець звітного періоду, зазначаючи обмеження щодо розподілу цього залишку між акціонерами.

З вищенаведеного можна зробити висновок, що діюча методика розкриття інформації про нематеріальні активи в Україні потребує певних змін.

П(С)БО 8 “Нематеріальні активи” посилює порядок викладення інформації в нормативних документах, отже, слід відмітити позитивні риси:

1. Стилість, лаконічність та змістовність викладення інформації;
2. Грамотна класифікація за групами обліку відповідних прав на об’єкти нематеріальних активів;
3. Розділи містять конкретні визначення, терміни, умови визнання, оцінки, переоцінки та амортизації нематеріальних активів, канали їх вибуття та необхідна інформація, що повинна відображатись у примітках до фінансових звітів;
4. Розповсюдження норм цього стандарту на всі підприємства, організації та інші юридичні особи усіх форм власності (крім бюджетних).

Однак ми вважаємо, що недоліком П(С)БО 8 “Нематеріальні активи” є те, що він не містить:

1. Роз'яснення поняття „нематеріального активу”, як немонетарного активу; як безтілесного об'єкту обліку та оцінки; як довгострокових прав, що забезпечують їхнім власникам певний прибуток або іншу користь, мають вартість і не мають матеріально-речовинного змісту.

2. Визначення первісної вартості нематеріальних активів, виявлених за результатами інвентаризації та інших нематеріальних активів, створених за рахунок засобів держави, яка здійснюється за відновною вартістю.

3. Умов капіталізації подальших витрат, якою є збільшення внаслідок їх здійснення терміну корисного використання або майбутніх економічних вигод порівняно з первісною їх оцінкою. Наприклад, якщо унаслідок модернізації вдалось уникнути списання об'єкту нематеріального активу, як активу, який втратив свою корисність, то витрати на модернізацію підлягають відображенню у складі витрат.

4. Періодичності терміну перевірки на предмет зменшення корисності балансової вартості нематеріальних активів, використання яких за призначенням ще не відбулося або який вибув з активного використання та утримується для продажу.

5. Порядку віднесення витрат, що з'являються у процесі списання нематеріального активу і безпосередньо пов'язані з його вибуттям, та збільшують залишкову вартість об'єкта вибуття.

Виходячи із вище перелічених недоліків П(С)БО 8 “Нематеріальні активи” та питань, що в ньому не висвітлені, ведення бухгалтерського обліку на окремих ділянках (облік основних засобів, облік нематеріальних активів) вимагає роз'яснення застосування регламентуючих положень нормативно-правових актів. Так, наприклад, затверджені Міністерством фінансів Методичні рекомендації з бухгалтерського обліку основних засобів визначають порядок та методологічні засади формування в обліку інформації про основні засоби і капітальні інвестиції.

Ми вважаємо, що для методичного забезпечення формування інформації про нематеріальні активи в системі бухгалтерського обліку країни достатньо

одного стандарту. Однак, застосовувати П(С)БО 8 „Нематеріальні активи” без глибокого всебічного аналізу його положень і їх правильного розуміння є недоречним. Як вихід з цього становища ми пропонуємо два варіанти:

1) перенесення деяких головних позицій та пояснень, що містяться в МСБО 38 „Нематеріальні активи” до П(С)БО 8 „Нематеріальні активи”, після проведення експериментального їх впровадження на невеликій кількості українських підприємств;

2) розробка коментарю до П(С)БО 8 „Нематеріальні активи”.

На наш погляд, більш прогресивним є другий варіант, який дозволить врахувати всі особливості національної економіки.

Економічні науки

КОНЦЕПТУАЛЬНІ АСПЕКТИ ЯПОНСЬКОГО МЕНЕДЖМЕНТУ

Шинкаренко А.В.

Науковий керівник: старший викладач

Смирнова Т.А.

Японська модель менеджменту формувалася під впливом двох факторів: творче переосмислення зарубіжного досвіду управління та дотримання національних традицій. Японський менеджер володіє всіма національними якостями, що властиві людям цієї країни. Він працьовитий, дипломатичний і ощадливий. У японських компаніях спостерігається прихильність до колективних форм організації праці. А це означає, що головне завдання менеджера - знайти підхід до кожного працівника і розкрити його потенціал, адже як відомо в Японії діє система довічного найму, заснована на демократичному стилі управління [1].

В Японії основу управління складають трудові ресурси, а головною метою керівництва є підвищення ефективності роботи підприємств, шляхом збільшення продуктивності праці робітників.

Японська система управління передбачає формування довірчих відносин між співробітниками. Основна ідея японського менеджменту - відповідальність і гордість за виконану роботу.

Так само, ще однією важливою особливістю японського управління є концепція постійного навчання. Вони впевнені, що постійне навчання призводить до стрімкого поліпшення майстерності [2].

Менеджери Японії намагаються пристосовувати своїх працівників не тільки до технічних навичок, а й до моральних і етичних цінностей. Як походження концепції «людського потенціалу» можна розглянути систему групового прийняття рішень Ринги, що забезпечує поглиблене опрацювання та узгодження рішень. За нею відповідальність за прийняття, будь-яких рішень не є персональною, а лежить на плечах всієї групи. Всі рішення, відповідно до системи Ринги, приймаються в ході колективного обговорення і всі учасники повинні одноголосно прийняти його. А якщо хоча б одна людина проти, то пропозиція повертається до людини, яка його висунула. Цей прийом все ще діє, хоч і значна частина системи Ринги була змінена. На думку японських фахівців, причини низької якості або продуктивності не завжди можуть бути відомі окремим робочим, інженерам або менеджерам, але груповий підхід до аналізу і усунення цих проблем завжди буде більш ефективним.

Метод японців передбачає повну одностайність. Це не прийняття рішення більшістю людей. Японці відчувають відразу до тиранії більшості. Якщо немає загальної одностайності, то рішення не приймається. Якщо ж більшості до вподоби це рішення, то вони намагаються переконати меншість поважати їх погляд. Цей компроміс в подальшому буде винагороджений. У японців не прийнято відкрито заперечувати вищестоящому або старшому, робити це потрібно дуже дипломатично [3].

Японському стилю притаманне переконання працівників, а не примус. Керівних не виділяє себе і не ставить вище працівників, його головним завданням є не керування роботою, а сприяння взаємодії між працівниками. Він надає їм необхідну підтримку і допомогу. Його мета - використання в повній мірі майстерності, таланту і здібностей кожного працівника.

Важливою особливістю організації роботи, яка стимулює японця до активної участі в справах підприємства, можна назвати постійно діючі системи спільних консультацій, в яких менеджери і робітники регулярно обмінюються інформацією про свої справи і плани.

Контроль в японських компаніях відрізняється «орієнтованістю на процес». Японського працівника оцінюють не за індивідуальним виробітком, а за вкладом в роботу колективу і в сукупну продуктивність корпорації. Важливими критеріями оцінки вважаються ставлення до праці, акуратність і пунктуальність, взаємодія з колегами, націленість на виконання виробничих програм.

Для поліпшення якості роботи і підтримання дисципліни японські менеджери більше підтримують винагороду, ніж покарання. Звільнення найжорсткіша захід і застосовується в разі прийняття хабарів, крадіжки, жорстокості, саботажу, навмисне порушення інструкцій старших.

Отже, можна зробити висновки, що японська система управління, яка була розроблена багато років тому, ще й досі є однією з найефективніших. Японськими методами користуються багато країн, які знаходяться на лідерських позиціях розвитку виробництва.

Завдяки таким системам японські робітники є трудолюбивими, чесно ставляться до роботи, схильні до співпраці з колегами, ініціативні та амбіційні.

Список літератури:

1. Моделі менеджменту. - Режим доступу: <http://www.industrialnet.com.ua/model-menedzhmentu/>
2. Вахрушев В., Принципи японського управління. - М: ФОЗБ, 1999.

3. Матрусова Т.М. Стратегія загального контролю якості та навчання персоналу в японських фірмах// Проблеми теорії і практики управління. 2002.

Інші професійні науки (філологічні наука)

POLYPARADIGMAL SCOPE OF MODERN LINGUISTICS

Shkarban I.V.

Kyiv Borys Grinchenko University

Ph.D., Assoc. Department of Foreign Languages

Faculty of Law and International Relations

i.shkarban @ kubg, edu.ua

Formulation of the problem. Modern linguistics introduces a new study area that is the energetic field of linguistic searches derived from the Wilhelm von Humboldt's theory, who defined the language as the united spiritual energy of the people, magically captured in certain sounds, perceived by all the native speakers, because of the same energy excited in all them [12, p. 227-228]. For Humboldt language serves as the socializing force leading the individual to self-consciousness and social interaction and thus involves a positive relation to the other. The energetic phenomenon of any human language, represented by word, name, Divine Logos defined as the energy of the essence of things by O. Losev [1, p. 43], have always been proclaimed from the ancient times and later developed into the scientific works of Russian philosophers S. Bulgakov, P. Florensky, M. Berdiaiev, O. Losev and others. V. Basilov emphasizes that the word is the synergy of the one who cognizes and the things perceived [1, p. 46]. Thus, researchers declare the idea of energetic cognitive activity initially preserved in any word.

Ukrainian linguist V. Manakin observes that at the present stage of development linguistics should raise the question of including the concept of energy

into the word structuring and other linguistic units' research, which is an essential sign of understanding the language at the level of the new paradigm of knowledge about the world [9, p. 96-97].

Analysis of recent research and publications. Linguistic synergetics emerged in the 1990s as an interdisciplinary approach to language studies through the synergetics network methods studies. The methodological and conceptual basis of linguistic synergetics is constituted by sciences and humanities, which reflects its integrative character. Thus, the leading methodological principle of modern linguistics is anthropocentrism (from gr. "antropos" – human being), used in the study of language as a product of human activity, a means of experience, knowledge and culture storage because language exists in human being for purpose of human being and is realized through the one. The direction of this movement is from the sphere of systems to the center of the systems, to the man precisely [2, p. 105]. The principle of anthropocentrism directs linguistic research toward the study of linguistic personality, individual meanings, linguistic, communicative, socio-cultural competence. Consequently, the individual consciousness of a particular person manifests itself ontologically coupled with the anthropic nature of collective consciousness that is supra-subjective, based on the general principles of idea design: anthropological, national-cultural, social, group or family grounded, i.e. collective shared stereotypes [14, p. 10].

Due to the philosophy of existentialism, the superindividual consciousness is identified with a single field of thoughts, feelings and senses of a certain ethnic group and has the ability to streamline the direct perception [3, p. 6]. The ratio of the collective consciousness of the ethnic group and the individual consciousness is determined by the principle of a nonlocal field developed in physics. In the understanding of K. Jung, the collective unconscious manifests the quality of synchronization, socio-cultural competence [14, p. 12]. Consequently, the individual consciousness of a particular person manifests itself ontologically united with the anthropic nature of the collective consciousness.

Goal. To investigate the effectiveness of application of the synergetics methodological base in a polyparadigm scope of modern linguistic studies.

Results. Nowadays, the necessity of integration of different sciences is definitely obvious and most scholars agree that the future of science lies within interdisciplinary research of complex systems. According to George Malinetsky, the 21st century is bound to become a century of re-establishment of holism and deep understanding of common problems [8, 42]. An interdisciplinary orientation opens the way to global thinking, beyond the borders of particular disciplines.

Synergetics methodological peculiarity is in representing reality as open, ever-changing, non-linear, and infinite in the choice of alternatives due to multi-stage (self-)regulation of any structural unity. The key synergetics concepts can be used to analyze complex linguistic phenomena in terms of synthesis, co-operation, coherence, non-linearity, dynamism, and evolution.

The notion of non-linearity is a conceptual nucleus of the synergetic paradigm which is defined in a philosophical aspect in the set of alternatives of evolution routes and change rates depending upon the environment characteristics, as well as irreversibility of evolution [12, p. 97].

Expansionism, anthropocentrism, explanativity and functionalism have been proclaimed as prominent methodological principles of modern linguistics [7, p. 207], giving birth to interdisciplinary studies of sociolinguistics, psycholinguistics, linguistic culture, ethnopsycholinguistics, neuropsycholinguistics, linguistic philosophy, linguoculturology, cognitive and computer linguistics, as well as to the emergence of field studies of logical semantics, the theory of speech acts, linguistic pragmatics, the theory of nomination, onomasiology, semasiology, cognitive linguistics and other integrated study programs.

The paradigmatic scope of modern linguistics outlines the coexistence of two dominant paradigms: pragmatic and cognitive, since the research interest is primarily focused on language as tools of communication and speech influence, on the one hand, and the basis for cognition and conceptual recognition, on the other. The

proven fact is that any communicative interaction is mediated by cognitive operations, which presents the basis for their complex studies [10, 170].

Conclusions and perspectives. Linguistic synergetics as a new multidisciplinary research approach to language studies has already revealed its importance in widening purely philological understanding of human language phenomena. Thus a human language can be defined as an open, dynamic, non-linear, self-organizing complex synergetic megasystem that changes and develops in compliance with the universal principles of the complex system's behavior with all its hierarchical subsystems and elements coherently interconnected and controlled by governing parameters. The emphasis should be made on the linguistic synergetics potential which has not yet been fully revealed. Concerning prominent phenomenological parameters differentiated in complex systems by Robert C. Bishop: 1) complex behaviour; 2) hierarchy; 3) the dynamics of the constituents; 4) integrity; 5) intricacy; 6) adaptability to changes in its environment; 7) observer relativity [11, 111-112] further linguistic research using synergetic methodology present great scientific interest in the interdisciplinary scope.

References:

1. Алефиренко Н. Ф. Культура и языковое сознание / Н. Ф. Алефиренко // Языки и транснациональные проблемы: Материалы I междунар. науч. конф. – Т. 2. – М., Тамбов: Изд-во ТГУ, 2004. – С. 56-62.
2. Базылев В. Н. Язык, ритуал, миф / В. Н. Базылев. – М.: МГЛУ, 1994. – 210 с.
3. Бардіна Н. В. Епістемологічні проблеми моделювання мови / Н. В. Бардіна // Вісник Одеського державного університету. – 1999. – № 4. – С. 30 – 41.
4. Бондарчук Н. О. Лінгвосинергетика як методологічна основа дослідження тексту / Н. О. Бондарчук // Науковий вісник Волинського національного університету ім. Лесі Українки. – Луцьк : ВНУ ім. Лесі Українки, 2011. – № 1 : Філологічні науки. Мовознавство. – С. 24-27.

5. Бранский В. Н. Теоретические основания социальной синергетики / В. Н. Бранский // Вопросы философии. – 2000. – № 4. – С. 117-127.
6. Водак Р. Язык. Дискурс. Политика / Р. Водак. – Волгоград: Перемена, 1997. – 180 с.
7. Кубрякова Е. С. Эволюция лингвистических идей во второй половине XX в. (опыт парадигмального анализа) / Е. С. Кубрякова // Язык и наука конца XX в. / Под ред. Ю. С. Степанова. – М.: РАН Ин-т языкознания, 1995. – С. 144-238.
8. Малинецкий Г.Г., Потапов А.Б. Современные проблемы нелинейной динамики / Георгий Геннадьевич Малинецкий, Алексей Борисович Потапов. – М.: КомКнига/ URSS, 2005. – 368 с.
9. Манакин В. М. Мова як енергетичний феномен / В. Манакин // Світогляд. – 2008. – № 2. – С. 48 -51.
10. Селіванова О. О. Сучасна лінгвістика : напрями та проблеми : [підруч.] / О. О. Селіванова. – Полтава : Довкілля-К, 2008. – 712 с.
11. Bishop R. C. Metaphysical and epistemological issues in complex systems. – In: Hooker, Cliff (ed.) Philosophy of Complex Systems [Handbook of the Philosophy of Science. Vol. 10. – Amsterdam; Boston, Heidelberg, London, etc.: Elsevier B.V., 2011. – PP. 106-136.
12. Dombrovan T.I. Linguistic Synergetics: origin, key concepts and application / T.I. Dombrovan // Записки з романо-германської філології. – 2016. – Вип. 2(37). – С. 95-107.
13. Humboldt W.V. On the Diversity of Human Language Construction and its Influence on the Mental Development of the Human Species / W.V. Humboldt. – Cambridge: Cambridge University Press, 1999. – 334 p.
14. Roderick R. Habermas and the Foundations of Critical Theory / R. Roderick. – N.Y. : Macmillan Education, 1986. – 190 p.

ПРАВОВЕ РЕГУЛЮВАННЯ ОБІГУ БІОЛОГІЧНИХ ЛІКАРСЬКИХ ЗАСОБІВ В РАМКАХ ВСЕСВІТНЬОЇ ОРГАНІЗАЦІЇ ОХОРОНИ ЗДОРОВ'Я

Шкретієнко А.Г.

аспірант кафедри міжнародного публічного права
Київський національний торговельно-економічний університет

На сучасному етапі основним завданням Всесвітньої організації охорони здоров'я (ВООЗ) в регулюванні обігу біологічних лікарських засобів є підвищення рівня взаємодії з державами світу, що впливають на глобальну політику в сфері охорони здоров'я, і ефективне використання керівного статусу в сфері охорони здоров'я на міжнародному рівні.

Основними напрямками діяльності ВООЗ в області регулювання обігу біологічних лікарських засобів є формування міжнародної політики в галузі забезпечення доступу до основних лікарських засобів, протидія поширенню фальсифікованої та неякісної продукції, а також забезпечення необхідними лікарськими засобами, внаслідок спалахів хвороб.

ВООЗ має три основні правовими інструментами, які дозволяють реалізовувати політику в галузі охорони здоров'я: угоди, рекомендації та правила. Згідно ст.23 Статуту ВООЗ Всесвітня Асамблея Охорони здоров'я зобов'язується робити рекомендації членам по будь-якому питанню, що належить до компетенції Організації. рекомендації є інструментом м'якого права і приймаються у формі резолюції простим більшістю голосів. Асамблея Охорони здоров'я має право приймати конвенції та угоди по будь-якого питання, яке входить у компетенцію ВООЗ. Конвенції та угоди в відміню від рекомендацій мають обов'язковий характер, однак приймаються більшістю в дві третини голосів Асамблеї. Зокрема згідно ст.21 Статуту ВООЗ Всесвітня

Асамблея Охорони здоров'я розробляє і приймає: санітарні і карантинні вимоги та інших заходи, спрямованих проти міжнародного поширення хвороб; номенклатури хвороб, причин смерті і практики суспільної охорони здоров'я; стандарти діагностичних методів дослідження для їх міжнародного використання; стандарти щодо нешкідливості, чистоти і сили дії біологічних, фармацевтичних і подібних продуктів, що мають обіг в міжнародній торгівлі: реклами і ярликів біологічних, фармацевтичних і подібних продуктів, що мають обіг в міжнародній торгівлі [1].

Діяльність ВООЗ забезпечує цілісний підхід до найбільш важливих проблемам охорони здоров'я, які не можуть бути вирішені на регіональному або національному рівнях, створюючи механізми і стандарти, що створюють підґрунтя для міжнародного співробітництва держав.

З моменту виникнення Всесвітня організація охорони здоров'я зіграла значну роль в гармонізації фармацевтичного регулювання, розробляючи і вдосконалюючи міжнародні стандарти, правила, керівництва та класифікації, а також створюючи інфраструктуру для постійного обміну інформацією та пропозиціями між регуляторними органами держав.

В рамках ВООЗ було розроблено безліч програм по забезпеченню якості біологічних лікарських засобів, зокрема Належна виробнича практика (GMP). Згідно з визначенням, запропонованим ВООЗ, під належної практики (організації) виробництва (GMP) мається на увазі «Той обсяг заходів щодо забезпечення якості продукції, завдяки якому досягаються відповідна організація виробництва і стандарти певної якості з урахуванням передбачуваного характеру використання цих препаратів і вимог, обумовлених у виданому дозволі на торговельні операції з такою продукцією» Керівництво ВООЗ по вимогам GMP - належної виробничої практики організації виробництва [2]. Керівний принцип GMP полягає в тому, що якість закладається в процес виготовлення продукції, а не в контроль кінцевого продукту.

За рахунок глобалізації, на сьогоднішній день, істотно змінилася світова структура управління охороною здоров'я. Збільшилася кількість міжнародних і регіональних організацій, які зачіпають у своїй діяльності найбільш актуальні проблеми охорони здоров'я, в тому числі регулювання обігу біологічних лікарських засобів. В умовах, що склалися стає неможливим забезпечити повноцінну участь ВООЗ в розв'язанні важливих проблем охорони здоров'я, в тому числі в сфері регулювання обігу біологічних лікарських засобів. Зміна ситуації, що склалася можлива за допомогою наступних заходів:

1. Зміцнення координуючої ролі ВООЗ. Координуюча роль ВООЗ забезпечить участь держави в процесах глобалізації, оскільки держави, що розвиваються не беруть участі в глобальних і регіональних ініціативах в процесі гармонізації системи регулювання системи обігу біологічних лікарських засобів.

2. Створення спеціалізованої міжнародної організації. Основним завданням в забезпеченні безпеки та обігу біологічних лікарських засобів на міжнародному рівні є створення спеціалізованої міжнародної організації з біологічних лікарських засобів. Для забезпечення послідовності у своїй діяльності нова організація повинна стати структурним підрозділом ВООЗ або отримати статус спеціалізованого установи при організації.

3. Розширень сфери дії ВООЗ. Відповідно до Статуту для зміцнення становища ВООЗ здатна приймати від будь-якої іншої міжнародної організації або установи, цілі та діяльність яких відповідають компетенції Організації. Так необхідно об'єднати безліч організацій під керівництвом ВООЗ.

4. Регіональна діяльність ВООЗ за рахунок створення ефективної системи взаємодії регіональних офісів.

Список літератури:

1. Статут ВООЗ [Електронний ресурс]. - Режим доступу: https://zakon.rada.gov.ua/go/995_599

2. Належна виробнича практика (GMP). [Електронний ресурс] http://whqlibdoc.who.int/hq/1997/WHO_VSQ_97.02_rus.pdf

ПУТИ ПОВЫШЕНИЯ БЕЗОПАСНОСТИ МЕХАНИЧЕСКОЙ ОБРАБОТКИ НА ПРИМЕРЕ АВТОМАТИЗАЦИИ ПРОЦЕССА ФРЕЗЕРОВАНИЯ

Шмырко В.И.¹

Жученко А.Г.²

¹ канд. техн. наук, доц. ЗНТУ

² студ. гр. М-114м ЗНТУ

zhuchenko.anyu@gmail.com

Сложность машиностроительной отрасли, разнообразие технологических операций и особые условия их выполнения существенно усложняют процесс комплексной механизации и автоматизации производства. Анализ основных видов металлорежущих операций показывает, что, многие из них, на современном этапе развития робототехники могут быть автоматизированы. Комплексная механизация производственных процессов существенно меняет характер трудовой деятельности. Роботизация большинства необходимых работ позволяет осуществлять производственные процессы без непосредственного участия человека, но под его контролем, снижая влияние человеческого фактора в обеспечении организационно технологической надежности производства.

Высвобождая рабочих, занятых физическим трудом и прежде всего на опасных, вредных, неквалифицированных работах, промышленные роботы позволяют более рационально использовать трудовые ресурсы и дают не менее важный для нашего общества социальный эффект. Росту производительности труда также способствует повышение качества выполняемых работ, снижение брака при выпуске готовой продукции.

К сожалению, на многих предприятиях отрасли в настоящее время еще

используются станки прошлого поколения, чаще всего универсальные, на которых защита рабочего не предусмотрена конструктивно. Рассмотрим, например, консольно-фрезерный станок модели 6Н80, предназначенный для фрезерования всевозможных деталей из стали, чугуна и цветных металлов цилиндрическими, дисковыми, фасонными, угловыми, торцовыми, концевыми и другими фрезами в условиях индивидуального и серийного производства. На станке можно обрабатывать вертикальные и горизонтальные плоскости, пазы, углы, рамки, зубчатые колеса, также можно фрезеровать всевозможные спирали, для чего стол станка поворачивается вокруг своей вертикальной оси.

При работе на консольно-фрезерном станке возможны несчастные случаи:

- механические травмы в результате соприкосновения с вращающейся фрезой, передаточным механизмом (зубчатыми колесами, шкивами и пр.), другими вращающимися частями станка;
- попадания в рабочего отлетающих частиц фрезы при ее поломке;
- ранения при попадании в рабочего отлетающей стружки, в особенности при скоростном фрезеровании;
- порезы при соприкосновении рук рабочего со стружкой;
- травмы разной степени тяжести при установке, снятии, транспортировании деталей и приспособлений, особенно тяжелых;
- механические травмы при обработке деталей, при неосторожном использовании ручного инструмента.

Рассмотрим возможность повышения безопасности рабочих в случае применения 5- осевого фрезерного центра DMU 50 ecoline. Данный станок ЧПУ эффективно эксплуатируется на различных производственных предприятиях. Силовые фрезерные головки, а также жесткая конструкция станков позволяют фрезерно обрабатывать металлические заготовки с высоким уровнем точности и качества. Гарантируется высокое качество обработки не только деталей с простой конфигурации, но и в сложных формообразующих деталях. Сочетание таких функций как: контроль изменения ускорения, предварительный выбор

параметров ускорения, Look-ahead и действующая ориентация инструмента, позволяет использовать технологии и лучше приспособливаться к изменяющимся требованиям по скорости, точности и качеству поверхности. Станок оборудован эффективными защитными средствами, имеются защитные дверцы, предусмотрена изоляция всех проводов. В данном станке осуществляется автоматически: установка, закрепление и снятие обрабатываемой детали; установка, закрепление и замена инструмента; замена заготовок и их складирование; переустановка детали в процессе обработки; слив стружки в специально отведенный блок; контроль детали в процессе обработки, а также остаточный контроль; регулировка скоростей резания. Анализ технологии обработки и конструкции фрезерного центра говорит о том, что в случае применения данного станка комплексно решается проблема безопасности специалистов, а нарушение требований инструкций по охране труда не приведет к тяжелым механическим травмам. Например:

- рабочий никаким образом не сможет пораниться стружкой, так как она смывается автоматически;
- защитные дверцы во время обработки блокируются и вмешательство человека в данный процесс, невозможно;
- так как инструменты меняются автоматически, рабочий не может пораниться острозаточенной его кромкой;
- СОЖ подается автоматически, исключен контакт рабочего с охлаждающей жидкостью, что не вызывает аллергических реакций у человека;
- станок может быть включен и работать без постоянного наблюдения за обрабатываемой деталью, что особенно важно при долговременной обработке;
- станок довольно тихий и не оказывает раздражающего воздействия на нервно-психическое состояние рабочих;
- детали при установке и снятии не падают, не могут удариться друг об друга, что предотвращает появление брака;

- отсутствует вероятность поражения человека электрическим током; станок заземлен, а все токоведущие элементы в нем изолированы.

Таким образом, комбинирование достоинств фрезерно-сверлильных центров позволяет станкам, работающим по пяти координатам, значительно повысить производственные возможности того или иного процесса. Фрезерный центр DMU 50 ecoline отличается высокой производительностью, гибкостью и простотой при перенастройке, позволяет не только повысить качество выпускаемой продукции, но и обеспечить безопасность сотрудников независимо от их уровня профессиональной подготовки, от их ответственности и дисциплинированности в процессе трудовой деятельности.

Інші професійні науки

ДОСЛІДЖЕННЯ ШЛЯХІВ ТА ВПЛИВІВ ОБВОДНЕННЯ ОЛИВИ РЕДУКТОРА ШТАНГОВОЇ СВЕРДЛОВИННОЇ НАСОСНОЇ УСТАНОВКИ В ПРОЦЕСІ ЕКСПЛУАТАЦІЇ

Шостаківський І.І.

Івано-Франківський національний технічний університет нафти і газу,
асистент кафедри нафтогазових машин та обладнання, shostakivsky@gmail.com

Для сучасної нафтогазової промисловості характерним є активне використання засобів механізованого видобування. Потреба постійної інтенсифікації нафтогазовидобувного процесу спричиняє ускладнення умов роботи устаткування. У забезпеченні надійності і довговічності нафтогазопромислового обладнання важливу роль відіграють питання раціонального підбору і застосування оливок для відповідних вузлів та механізмів. Використання мастильних матеріалів в нафтогазовій галузі має свою специфіку – обладнання експлуатується на протязі року щоденно і цілодобово, для його роботи характерними є перепади температур, вологості,

значні і нерівномірні навантаження, вібрація, високі контактні тиски, наявність абразивного середовища тощо.

Переважна кількість нафтових свердловин, обладнаних засобами механізованого видобування нафти використовує штангові свердловинні насосні установки (ШСНУ). Так, наприклад, в ПАТ «Укрнафта» частка якого у загальному видобутку нафти з газовим конденсатом в Україні у 2015 році складала близько 67,9% парк ШСНУ налічує більш ніж 800 одиниць. Аналіз виробничого досвіду і статистичних даних демонструє, що однією з найменш надійних (і водночас однією з найдорожчих) складових наземного обладнання ШСНУ є редуктори верстатів-качалок. Очевидним є те, що забезпечення надійності важконавантажених зубчастих передач редукторів ШСНУ ускладнюється тим, що їх працездатність визначається багатьма експлуатаційними, конструктивними і технологічними факторами, серед яких чільне місце займає невчасна заміна або невідповідність оливи.

Значна кількість пошкоджень компонентів зубчастих передач силових приводів пов'язана із надмірним спрацюванням деталей та поверхонь, які знаходяться в контакті між собою, з робочим або зовнішнім середовищем. Для роботи редукторів ШСНУ, де, зокрема, в режимі періодичної відкачки частим є пуск під навантаженням після тривалої зупинки, характерним є руйнування зубчастих коліс і шестерень на протязі перших кількох обертів вала редуктора, як результат недостатнього змащування внаслідок стікання оливи або її незадовільної якості.

В процесі експлуатації редуктор ШСНУ постійно зазнає впливу зовнішнього середовища. Одним із результатів такого впливу є поступове накопичення води у вигляді емульсії або у вільному стані, яке може сягати 20 % і більше від об'єму картера. На обводнення нафтопродуктів значним чином впливають зовнішні чинники, головними з яких є вологість середовища, що контактує з нафтопродуктами, температура, тиск, площа і товщина шару, інтенсивність руху газового середовища. Розчинність води в нафтопродуктах невелика і в значній мірі залежить від хімічного складу та зовнішніх умов,

проте, наявність води в оливі істотно і різко погіршує трибологічні властивості оливи та призводить до інтенсифікації зношування змащуваних деталей. Встановлено, що при обводненні оливи зменшується їх лужне число, погіршується диспергуюча здатність та миючі властивості, а загальна концентрація присадок може знижуватися до 60 % від початкової. Контакт з водою може викликати гідроліз деяких присадок, що є солями слабких органічних кислот. Такі присадки, наприклад, як діалкілдітіофосфат цинку при контакті з водою утворює органічні кислоти та гідроокис цинку, що випадає в осад.

Залежно від кількості вологи також змінюється характер зношування трибоспряжень. Якщо вміст води в оливі становить до 5 %, то продукт старіння візуально відрізняється темним сіро-коричневим кольором та містить дуже мало металевих частинок. До 50 % вологи – продукти старіння це, в основному, оксиди, а якщо більше 50 % (неприпустимо для виробничих умов) то в зоні тертя створюються передумови того, що мономолекулярний шар води покриває поверхню, відповідно для продуктів спрацювання характерний сірий колір і складаються вони переважно з частинок металу. Також висока вологість і проникнення води в картер значно посилює інтенсивність корозії.

Спостереження за роботою редукторів приводів ШСНУ у виробничих умовах показали, що вода може потрапляти в оливу декількома шляхами, зокрема: поглинання води з вологого повітря гігроскопічними присадками, що містяться в оливі; безпосереднє потрапляння в результаті порушення цілісності корпусу; проте, основним джерелом накопичення води у картері є конденсація на стінках і деталях атмосферної вологи після зупинки редуктора і охолодження нагрітих деталей, а також конденсація внаслідок добових і сезонних коливань температури і вологи.

Важливим і цікавим чинником, що призводить до обводнення оливи є явище певної теплової інерційності нафтопродуктів в порівнянні із зовнішньою атмосферою. При підвищенні температури повітря нафтопродукт буде холоднішим, його температура як би поволі «наздоганяє» температуру

зовнішнього середовища, за умови, що вона підвищилася і залишається постійною. Навпаки, при пониженні температури зовнішнього середовища температура нафтопродукту протягом деякого часу залишатиметься вищою і буде поволі знижуватися. Чим вище швидкість пониження або підвищення температури навколишнього повітря, тим більше градієнт перепаду температур між нафтопродуктом і зовнішнім середовищем. Перепад температур між нафтопродуктом і зовнішнім середовищем сильно впливає на зміну вмісту води в ньому.

В зв'язку із цим актуальними є організаційні, технологічні та конструкторські заходи, спрямовані на зменшення кількості конденсованої вологи у редукторах ШСНУ. Такі заходи полягають у формуванні оптимального графіку періодичного пуску обладнання, зменшення площ конденсації та їх обробку теплоізолюючими матеріалами, а також максимально можливе обмеження попадання атмосферної вологи всередину редуктора.

Список літератури:

1. Зміни стану мастильних олив нафтогазопромислового обладнання у процесі експлуатації / Шостаківський І. І. // Розвідка та розробка нафтових і газових родовищ, № 4'2002 (5), Івано-Франківськ, 2002 р.
2. Вплив мастила на вібраційні характеристики редуктора верстата-гойдалки / Копей В. Б., Копей Б. В., Євчук О. В., Стефанишин О. І. // Нафтогазова галузь України, № 1'2013.
- 3 Підвищення ресурсу редукторів штангових свердловинних насосних установок / Копей Б. В., Парайко Ю. І., Стефанишин О. І., Шостаківський І. І.// Проблеми тертя та зношування: наук.-техн. журнал. - № 56. – К.: Вид. Нац. Авіа. Ун-ту «НАУ-друк», 2011.
4. Паливо-мастильні матеріали, технічні рідини та системи їх забезпечення./ Упор. В.Я.Чабанний. – Кіровоград: Центрально-Українське видавництво, 2008. – 500с.

ФОРМУВАННЯ СТІЙКОГО ІНТЕРЕСУ УЧНІВ ДО ФІЗИЧНОЇ КУЛЬТУРИ В ПРОЦЕСІ ЗАНЯТЬ ФУТБОЛОМ

Штамбур О.О.

вчитель фізичної культури

Криворізької загальноосвітньої школи №19

Виховання в учнів інтересу до занять фізичною культурою є предметом особливої уваги як у теорії педагогіки, так і в методиці фізичного виховання. Це пов'язано з тим, що в підлітковий вік у школярів відбувається перехід від природної потреби в рухах в усвідомлену необхідність занять фізичними вправами, тому в практичній роботі необхідно спиратися на інтерес, який є великою рушійною силою, здатною залучити учнів до таких занять [1].

Інтерес до виконання фізичних вправ викликають елементи новизни, емоційного забарвлення занять. Футбол як вид спорту і засіб фізичного виховання сьогодні відповідає зазначеним критеріям, адже є важливим елементом навчальних програм з фізичного виховання в освітніх закладах України.

За умови взаємозв'язку і взаємообумовленості компонентів інтересу учнів до фізичної культури під час занять футболом (когнітивного, емоційно-цілісного, діяльнісного), його виховання буде більш ефективнішим за дотримання певних педагогічних умов.

У роботі було використано матеріал Столітенка Є.В. [2], який запропонував технологію фізичного виховання учнів 1-11 класів у процесі занять футболом. Проаналізувавши авторський матеріал, було використано послідовність кроків виховання інтересу до фізичної культури під час занять футболом в урочній формі шкільної програми, пов'язавши їх із запропонованими педагогічними умовами.

1. Формування у школярів всебічних знань з футболу.

Кожного разу, розкриваючи учням завдання уроку, вчитель звертає увагу на перспективні цілі; пояснює правила і методи виконання фізичних вправ безпосередньо процесі навчання; створює такі ситуації, які спонукають учнів до набуття і застосування знань у процесі здійснення взаємоконтролю та взаємодопомоги, самостійного виконання індивідуальних завдань, обов'язків капітана команди, арбітра тощо.

Під час засвоєння школярами теоретичних знань з фізичної культури учитель часто застосовує коментування, поєднує розповідь з демонстрацією вправ. Він коментує техніку їх виконання, вказує на допущені помилки й у кінці показу пояснює шляхи їх виправлення.

У школярів виникає активний інтерес до футболу як виду спорту, обумовлений оволодінням ними певною системою знань про цей вид [2].

2. Здійснення емоційно-цілісного впливу на учнів під час занять футболом.

Основним джерелом виникнення інтересу у школярів є їхня природна потреба в рухах, другим - потреба в розвагах, яка найкраще задовольняється під час занять рухливими і спортивними іграми. Третій джерелом є потреба в пізнанні нових відчуттів. Правильне використання цих потреб забезпечує яскраве емоційне забарвлення процесу навчання.

На їх основі розвивається початкова стадія психологічного механізму формування інтересу до занять футболом - установка. Елементарною стадією зародження інтересу до занять футболом є потяг. Наступною стадією розвитку інтересу до занять футболом є бажання, яке характеризується свідомим уявленням школяра про предмет занять фізичними вправами. Подальша навчальна робота має бути спрямована на забезпечення переходу бажання у стадію наміру. Він характеризується як свідоме рішення, що виконує функцію спонукання і планування поведінки школяра.

Намір включає в свою структуру постановку мети. У нашому випадку - мети до занять футболом. Якщо учень усвідомлює цю мету, знає її практичне значення й приймає рішення діяти, то у нього формується прагнення.

Останньою стадією психологічного механізму формування інтересу є становлення самого інтересу до занять футболом. Розвивати його на уроках, зробити стійким можна лише за умови самого процесу занять футболом, так і його результатом [2].

3. Активізація навчально-пізнавальної діяльності у процесі занять з футболу.

Основними методами та прийомами розвитку в школярів на уроках інтересу до занять футболом є ті, що забезпечують стійкість і усвідомленість засвоєних знань та умінь; враховують особистісні та індивідуальні особливості учнів; сприяють розвитку в них здатності до самовиховання; виховують в учнів потребу фізичного вдосконалення.

Оптимальною послідовністю роботи при цьому є така: роз'яснення - показ - практичне виконання вправ з обов'язковим інструктажем, у процесі якого визначається дозування навантаження, темп виконання вправ тощо.

Провідну роль у вихованні в учнів інтересу до занять футболом у процесі навчання відіграє якість проведення уроків, яка залежить від правильного планування й умілого використання на заняттях методів і прийомів виховної роботи, достатньої кількості й стану спортивного обладнання та інвентарю. Поряд з активізацією пізнавальної діяльності учнів у процесі виконання регламентованих вправ, спрямованих на досягнення поставленої мети, вчитель широко застосовує і більш вільну в цьому плані ігрову діяльність [2].

Список літератури:

1. Васкан І.Г. Інтерес до фізичного виховання в учнів середнього шкільного віку /І. Г. Васкан, Ю. Ю. Цюпак // Фізичне виховання, спорт і культура здоров'я у сучасному суспільстві: зб. наук. пр. Східноєвроп. нац. ун-ту ім. Лесі Українки / уклад. А. В. Цьось, С. П. Козіброицький. - Луцьк: Східноєвроп. нац. ун-т ім. Лесі Українки, - 2010. - № 4. - С. 29- 31.

2. Столітенко Є.В. Фізичне виховання учнів 1-11 класів у процесі занять футболом. К.: Баланс-Клуб, 2016. 304 с.

Економічні науки

СТРАТЕГІЧНИЙ АНАЛІЗ УПРАВЛІННЯ КАПІТАЛЬНОГО БУДІВНИЦТВА ТА ПЕРСПЕКТИВНОГО РОЗВИТКУ МІСТА КРАМАТОРСЬКОЇ МІСЬКОЇ РАДИ

Штанько А.С.

студентка ДонНАБА

Єфременко В.В.

к.н.держ.упр., доцент кафедри економіки ДонНАБА, orcid.org/0000-0003-4407-0767

Стратегія розвитку - це модель дій і зведення правил, яких повинен дотримуватися керівник в процесі планування подальшої підтримки конкурентних позицій підприємства в умовах ринкової економіки [1].

На даний час в м. Краматорську діє Стратегія розвитку міста Краматорськ до 2020 року [2].

Згідно Стратегії розвитку, Краматорськ - це місто технологічних стартапов і сучасної освіти, комфортне для життя. Стратегічне бачення є картинкою можливого майбутнього. Стратегічне бачення - це спільне, погоджене на основі консенсусу, уявлення про те, як громада може виглядати в майбутньому.

Система цінностей Краматорська: відкритість, прозорість, соціальна відповідальність, надійність, інноваційність, результативність і ефективність, безпека, активна політика залучення жителів до суспільно-політичного життя.

Стратегія складається із стратегічних цілей і оперативних цілей. Стратегічні цілі включають: становлення відкритої і конкурентоздатної

економіки, розвиток бізнесу і залучення інвестицій, створення сучасного і доступного міського середовища, безпека, підвищення можливостей місцевого самоврядування [3].

Управління капітального будівництва та перспективного розвитку міста Краматорської міської ради реалізує заходи Стратегії розвитку м. Краматорська до 2020 року.

Заходи з реалізації Стратегії розвитку м. Краматорська до 2020 року, які реалізує УКБ Краматорської міської ради включають фінансування на наступні роботи:

- 1) капітальний ремонт теплових мереж;
- 2) капітальний ремонт (термомодернізація) будівель дошкільних навчальних закладів;
- 3) будівництво та реконструкція скверів;
- 4) реконструкція та ремонт центральних вулиць та бульварів міста;
- 5) поліпшення умов користування об'єктами соціальної сфери для маломобільних груп населення;
- б) розчищення русел малих річок та інше.

Управління капітального будівництва та перспективного розвитку надає послуги реконструкції і реставрації, капітального ремонту і будівництва. Установа має нестійке фінансове положення унаслідок того, що збутова політика орієнтована в основному на участь в тендерах. Зокрема, в 2018 році установа взяла участь в 8 тендерах, з яких виграні були тільки шість.

До того ж із-за кризової ситуації в українській економіці бюджетні кошти, що виділяються для ремонту і будівництва, поступають в організації, що ініціюють тендер, з великими запізненнями.

При цьому фахівці установи мають широкий практичний досвід в усіх видах проектних і ремонтних робіт.

Будь-яка організація має сильні і слабкі сторони. На основі вищезазначеного був зроблений SWOT-аналіз, який дозволяє виявити і структурувати сильні і слабкі сторони в діяльності Управління капітального

будівництва та перспективного розвитку міста Краматорської міської ради, а також потенційні можливості та загрози, які представлені в таблиці 1.

Таблиця 1 - SWOT-аналіз Управління капітального будівництва та перспективного розвитку міста Краматорської міської ради

Сильні	<ol style="list-style-type: none"> 1. Висока лояльність. 2. Соціальна спрямованість. 3. Відсутність конкуренції (з точки зору замовника). 	Слабкими	<ol style="list-style-type: none"> 1. Неактивний маркетинг. 2. Відсутність конкуренції серед учасників тендерних закупівель. 3. Недостатнє фінансування проєктів. 4. Недостатня кваліфікація співробітників.
Можливості	<ol style="list-style-type: none"> 1. Підтримка місцевих органів самоврядування. 2. Позитивні тенденції зростання попиту. 3. Можливість надання більш широкого асортименту послуг. 	Загрози	<ol style="list-style-type: none"> 1. Передкризовий стан багатьох підприємств - виконавців замовлень. 2. Дефіцит фахівців. 3. Зміна системи контролю в будівництві.

Сильними сторонами в роботі УКБ Краматорської міської ради є :

- висока лояльність, що дає можливість збереження клієнтів в періоди нестабільності;

- соціальна спрямованість, яка потрібна задовольняти потреби і інтереси суспільства.

Слабкими сторонами в роботі УКБ Краматорської міської ради є:

- неактивний маркетинг;

- відсутність конкуренції серед учасників тендерних закупівель, тому що мало підприємств, які беруть участь або взагалі беруть участь тільки одне підприємство;

- недостатнє фінансування проєктів, причиною чого є інфляційні явища і реалізація зовнішніх і внутрішніх ризиків на інвестиційній стадії проєкт;

- недостатня кваліфікація співробітників, тому що у співробітників немає необхідних навичок і умінь, які допомагають виконанню дорученої роботи.

Можливостями в роботі УКБ Краматорської міської ради можуть бути:

- підтримка місцевих органів самоврядування, є захист від можливих порушень державою тих прав і законних інтересів громадян, які пов'язані з їх проживанням в певній місцевості. Передусім, це право визначати, в якому середовищі та яких умовах громадянам хотілося б жити;

- позитивні тенденції зростання попиту;

- можливість надання більш широкого асортименту послуг, що дає можливість нових робочих місць.

Загрозами в роботі УКБ Краматорської міської ради можуть бути:

- передкризовий стан багатьох підприємств - виконавців замовлень;

- дефіцит фахівців, тому що немає зацікавленості в роботі із-за низького рівня заробітної плати;

- зміна системи контролю в будівництві.

Список літератури:

1. Дацій О.І. Теорія економічного аналізу: навч. посіб. / [О.І. Дацій, О. О. Шевченко, Н. О. Шевченко, Н. І. Демчук, М. О. Сичова, В. П. Жук]; за ред. О. І. Дація. - Дніпропетровськ: Біла К. О., 2014. - 236 с. режим доступу: http://pidruchniki.com/71319/ekonomika/teoriya_ekonomichnogo_analizu

2. Рішення сесії Краматорської міської ради №23 /від 30.06.2017 «Про затвердження Стратегії розвитку міста Краматорськ до 2020 року» URL: <http://www.krm.gov.ua/article/view/620>.

3. Отенко В .І. Стратегічні зміни на підприємстві: сутність, види, інструментарій / В. І. Отенко // Бізнесінформ. 2011. №8. С. 204-207.

PHYSICAL REHABILITATION OF CHILDREN

Shtelmah Katya

Student of Medical Institute of Sumy State University

By the means of rehabilitation include psychological rehabilitation, drug correction, exercise therapy (kinesitherapy), physiotherapy, massage, occupational therapy, spa treatment, music therapy, phytotherapy, aerotherapy, choreotherapy, manual therapy, etc. Psychological rehabilitation takes the leading place among all methods of medical rehabilitation. This is due to the fact that the full implementation of an individual rehabilitation program can be carried out only with the active participation of the patient and his immediate family in the rehabilitation process. Psychotherapeutic effects should be carried out not only by a psychotherapist, but also by all staff through both direct and indirect effects on the patient. The leading place among the means of physical rehabilitation is given physical exercise, as physical activity is the most important condition for the formation of a healthy lifestyle, the basis of proper construction of medical rehabilitation.

The means of physical rehabilitation can be divided into active, passive and psycho-regulating. Active means include all forms of therapeutic physical training: a variety of physical exercises, elements of sports and sports training, walking, jogging and other cyclical exercises, work on simulators, choreotherapy, occupational therapy, etc.; to passive - passive exercises, massage, manual therapy, physiotherapy, natural and preformed natural factors; to psychoregulatory - autogenic training, muscle relaxation.

At present, the issue of child rehabilitation is very important. Rehabilitation is achieved by focusing on the impact of a condition of health, developmental difficulties or disability on a person's life, and not on their diagnosis.

In many countries, measures taken in relation to the situation of children with disabilities are mainly limited to institutionalization, abandonment or negligence. These answers are a problem and are based on negative or paternalistic assumptions about incapacity, dependency and differences perpetuated by ignorance.

We need commitment to these children's rights and their future, giving priority to the most disadvantaged - as a matter of justice and the good of all. Children with disabilities face different forms of exclusion and suffer in different degrees depending on the type of disability, where they live, and also on the culture or class to which they belong. As part of efforts to promote inclusion and equity, children with disabilities should be able to obtain support from their families, disability organizations, parents' associations and community groups.

They should also be able to count on the allies. International partners can provide assistance compatible with the conventions. Intensification of education, expanded curriculum, inefficient management of education, stress in education and decline in physical activity are factors that characterize current education and lead to an increase in morbidity, a decrease in the level of health of young people, etc.

The situation is becoming more serious due to growing physical activity in the school environment (blind computers, computer games), etc.). Physical training classes compensate only 10-13 % of the amount of physical activity required by the child's body. Increasing training and reducing physical activity consistently show a reduction in the physical health of pupils.

Children and young people with disabilities are among the most authoritative sources of information about what they need and whether their needs are satisfied. The fact that some people have various types of developmental disorders should be considered as a natural phenomenon that exists within a particular society. For society, this should not be a new and alien problem. It should be formed so that all citizens can feel their involvement in it, even those who have various functional impairments. This requires the adoption of general measures aimed at changing society, at increasing the level of accessibility of society, counteracting

discrimination and raising the general level of knowledge about functional impairments and the needs that need to be taken into account.

All people have the same value, have equal rights that must be respected. Regardless of the presence or absence of a functional violation, all citizens have freedoms and rights enshrined in the Constitution. But, for example, people with intellectual disabilities cannot fully realize and implement their will. They are more than others, dependent on other people. If a person himself cannot exercise his rights and thereby protect his identity, then an official representative must protect it.

The principle of normalization is that people with developmental disabilities should have the right to grow and live in the most normal conditions possible. The goal is to get the opportunity to live like other citizens. For people with impaired development, access to the environment is often limited, and this can cause significant disability, while other, better adapted, environments can contribute to partial or even complete elimination of disability.

Disability in this case is understood as the loss of ability to any activity. The main tool for overcoming disability is rehabilitation, the purpose of which is the social integration of people with disabilities into society. To achieve this goal, rehabilitation should act as a complex technology and a special culture of support and assistance to the child in solving the problems of its development, training, education, adaptation and further socialization.

References:

1. Novak I, McIntyre S, Morgan C, et al. State of the evidence: systematic review of interventions for children with cerebral palsy. *Dev Med Child Neurol.* 2013;55:885-910.
2. Damiano D. Effects of motor activity on brain and muscle development in cerebral palsy. In: Shepherd RB, ed. *Cerebral Palsy in Infancy: Targeted Activity to Optimize Early Growth and Development.* Edinburgh: Elsevier Health Sciences; 2013:189-198.
3. Rodger S, Brown GT, Brown A. Profile of paediatric occupational therapy practice in Australia. *Aust Occup Ther J.* 2005;52:311-325.

4. Saleh M, Korner-Bitensky N, Snider L, et al. Actual vs. best practices for young children with cerebral palsy: a survey of paediatric occupational therapists and physical therapists in Quebec, Canada. *Dev Neurorehabil.* 2008;11:60-80.

5. Flores-Mateo G, Argimon JM. Evidence based practice in post-graduate healthcare education: a systematic review. *BMC Health Serv Res.* 2007;7:119.

Економічні науки

CYBER INSURANCE AS A NEW INSURANCE MANAGEMENT TOOL

Shtokolova V.V.

master, National Technical University “Dnipro Polytechnic”,
Dnipro, Ukraine

The world is globalizing. Globalization has become the trend of the 21st century. The positive side of this process is the increase in international trade, the growth of the scale and pace of capital movements, the emergence of world financial markets that operate around the clock in real time. This was due to modern technologies and the Internet, which made it possible to overcome the distance, boundaries and time for the exchange of assets, ideas and scientific innovations [1].

However, globalization also has negative sides, one of which is hacker attacks. Cyber crime has long gone beyond, lost its nationality and broke down language barriers. There are quite a few hacker attacks on strategic sites around the world. The number of cyber attacks on Ukrainian organizations has also increased significantly. The goal of hackers are not only state institutions and enterprises, but also the private sector of the economy.

It is necessary to work with this problem and look for ways to optimize them. For such purposes, there are three main areas: technological security solutions,

educational work in the field of countering and preventing cyber crimes, as well as cyber insurance.

Cyber Insurance is a new service on the market. For individuals, there are a number of issues that can be associated with cyber-insurance. It is not necessary to specify the nature of the insurance policy. Coverage rates include data destruction, extortion, theft, hacking, and denial of service attacks; liability for safety data, or defamation; and criminal reward funds [2].

In recent years, the cyber-insurance tool has spread to the international market. And now it offers more than 60 insurance companies worldwide. However, for the Ukrainian market this is still *terra incognita*.

The main task of cyber insurance is to protect against large-scale hacker attacks. This type of insurance provides a financial mechanism to recover from large losses, helping enterprises to return to normal operation, maintain stability, solvency and reduce losses as a result of a break in production.

Cyber-insurance has gained its popularity in developed countries thanks to the fact that, introducing the latest cyber-security solutions and carrying out regular work with staff, there always remains that 1% risk of compromising a system that cannot be foreseen and evaluated. Actually, at this stage cyber-insurance comes into play, which is characterized by a wide range of coverages and protects companies from financial losses as a result of DDoS attacks, phishing, cyber-extortion, malware infection, responsibility for storing confidential information and personal data.

And last but not least: a break in production and loss of profits as a result of the incidents mentioned falls under the coverage. In addition, insurance companies offer the following additional conditions: reimbursement of expenses for investigating cyber-crimes, anti-crisis PR to restore reputation, costs of defense in court and restoring the work of IT systems.

At this stage, the Ukrainian insurance market significantly lags behind its Western counterparts in the development and implementation of the cyber-insurance product. It is also interesting that international players, both brokers and insurance

companies represented in Ukraine, having a ready-made working policy of protection against cyber risks, do not rush to offer it to Ukrainian business.

There are two points of view. The first thing is that, against the background of general stagnation, the shareholders do not see the prospects and volumes of the market that could interest them. The second is that shareholders consider the Ukrainian portfolio to be too high risk. In any case, no matter what thoughts the leaders and owners of international insurance companies adhere to, this indicates that being cautious and conservative, besides often suffering from a high level of bureaucracy in making decisions, they will not soon enter our market with a cyber product. -insurance However, according to a study conducted by Jefferies, by 2020 the global cyber insurance market will grow from the current \$ 4 billion to \$ 7 billion (meaning insurance premiums have been paid). We can say that this is one of the most promising areas in the insurance business.

References:

1. Мировая глобализация [Electronic resource]. - Access mode: https://biggggidea.com/projects/?project_category=52<http://www.iccwbo.ru/blog/2016/mirovaya-globalizatsiya-i-vzaimodeystvie-sovremenn/>
2. Types of cyber insurance [Electronic resource]. – Access mode: <https://cyberinsureone.com/types/>

ТЕМАТИЧЕСКИЙ ЛЭПБУК КАК СРЕДСТВО ИЗУЧЕНИЯ ФРАЗЕОЛОГИЗМОВ И ПАРЕМИЙНЫХ НОМИНАЦИЙ

Шубладзе О.Э.

Харьковский национальный медицинский университет, преподаватель

Френкель К.В.

Харьковский национальный медицинский университет, преподаватель

Заборовская С.В.

Харьковский национальный медицинский университет, доцент

Методика преподавания РКИ – наука творческая. Постоянный поиск новых интерактивных и эффективных методических средств, идей и подходов, способствующих повышению познавательной активности учащихся, - базовое педагогическое условие учебного процесса при обучении русскому языку как иностранному. Инновационные методы сегодня чрезвычайно разнообразны: это не только использование информационно-компьютерных технологий – это и широкое использование интерактивного обучения, когда во время учебной деятельности взаимодействие студента происходит не только с компьютером, но и с человеком. Интерактивные методы ориентированы на максимальную активность студентов в процессе обучения. Место преподавателя на интерактивных занятиях перестает быть центральным – преподаватель становится модератором, «играющим тренером», он консультирует, регулирует, но не доминирует. Такая обстановка очень мотивирует учащихся к изучению русского языка, ведь им приходится вступать в общение друг с другом на неродном языке, совместно решать поставленные задачи, находить компромиссы.

Считаем целесообразным напомнить, что иногда под инновацией неправильно понимают «новое», в то время как инновация буквально означает

«в новое» (лат. *in* — в, *novus* — новый), то есть речь должна идти о модернизации именно процессуальной стороны обучения.

В контексте нашей статьи среди основополагающих принципов инновационной методики отметим следующие:

- психологические принципы организации учебного теоретические;
- принципы педагогики творчества;
- связь механизмов творческого мышления с деятельностью правого полушария, локализирующего мир воображения;
- эмоциональная память.

Педагогический опыт показывает, что универсальным интерактивным методом при обучении иностранных студентов русскому языку является создание лэпбука. Традиционно считается, создание лэпбука – это средство, эффективное при обучении в младшей и средней школе. Однако в изучении иностранного языка взрослыми лежат те же (или многие из них) принципы, на которых базируется обучение детей.

Лэпбук (**lapbook** – в дословном переводе с английского - **книга на коленях**) - это микс плаката, книги и раздаточного материала, который направлен на развитие у студентов креативности, который учит мобильно действовать в рамках заданной темы, формирует навыки и умения всех видов речевой деятельности. О лэпбуке можно говорить как о разновидности метода проекта. Главное достоинство лэпбука в том, что он не только позволяет визуализировать фактологический материал, но и организует интерактивное взаимодействие студентов.

При изучения темы «Фразеологизмы русского языка» целесообразно использовать такую разновидность лэпбука, как тематический лэпбук, который составляется по определенной теме – этот вид чаще других становится продуктом проектной деятельности. Преподаватель предлагает студентам обратить внимание не то, что героями Восточного календаря являются животные. Студенты с удовольствием участвуют в такой беседе: рассказывают о

«своём» годе, интересуются годом рождения своих одногруппников и преподавателя. Говоря о новом, 2019 годе, годе Жёлтой Свиньи, преподаватель сообщает студентам, что в русских фразеологизмах и паремийных номинациях очень часто фигурируют животные, и предлагает вспомнить самые известные анималистические фразеологизмы. Самыми частыми героями русских пословиц и поговорок являются Собака, Лошадь и Свинья, поэтому в наступившем году предлагается тема лэпбука «Образ свиньи в русской фразеологии». Таким образом осуществляется первый этап создания лэпбука – целеполагающий. Кстати, студенты-иностранцы любят работать над созданием различных языковых корпусов. Можно предложить студентам долгосрочный проект – создание в будущем корпуса «Фразеологизмы анималистической направленности в русском языке».

На следующем этапе – моделирования – преподаватель предлагает учащимся перечень самых распространённых фразеологизмов с лексемой «свинья»: «Гусь свинье не товарищ», «Свинью подложить», «Свинья в апельсинах», «Будет свинка, будет и щетинка» и другие. При этом стоит обратить внимание иностранных студентов, что большая часть таких фразеологизмов содержит отрицательную коннотацию. Далее учащиеся самостоятельно ищут фразеологизмы с компонентом «свинья» с помощью гаджетов. Здесь появляется элемент соревновательности, что само по себе является мотиватором: студенты стараются собрать как можно больше фразеологизмов, найти пословицы, отсутствующие у других. Преподаватель даёт студентам дополнительное задание: «реабилитировать» свинью как героиню паремийных номинаций – найти пословицы и с положительным значением.

После этого студенты и преподаватель определяют наполнение лэпбуков – его обязательные компоненты:

- перечень фразеологизмов;
- значения некоторых из них;
- иллюстрации, в том числе авторские;

- созданные самостоятельно фразеологизмы с лексемой «свинья»;
- введение пословицы в речевую ситуацию (диалог).

В ходе этапа выполнения максимально проявляется эмоциональная составляющая, что позитивно влияет на работу даже самых незаинтересованных студентов. Создание лэпбука может быть как и индивидуальной, так и групповой работой. Оптимальным, на наш взгляд, является выполнение работы двумя группами и создание двух интеллектуальных продуктов. Возможность сравнить позволяет максимально объективно оценить результат своего труда.

На этапе презентации студенты вербальными и невербальными средствами показывают и доказывают, что их проект достоин внимания.

Лэптом – это универсальное явление: это одновременно и метод (или технология), и средство обучения, которое в дальнейшем можно использовать как оригинальную наглядность. Лэпбук - абсолютно самодостаточное средство изучения языка. В то же время он может легко комбинироваться с другими средствами и формами как аудиторной, так и внеаудиторной работы. В заключение обратимся к принципам инновационной методики, упомянутым выше. Используя создание лэпбука в процессе изучения русского языка как иностранного, преподаватель делает акцент на психологические принципы организация учебной деятельности. В аудитории наблюдается не просто творчество – сотворчество. Эмоции, переживаемые студентами, трансформируются в эмоциональную – самую прочную – память. Всё перечисленное, несомненно, способствует эффективному усвоению учебного материала студентами и пробуждению у них живого интереса дальнейшему познанию.

LEGAL CULTURE COMPONENT IN DEVELOPMENT OF GENERAL PROFESSIONAL CULTURE OF FUTURE DOCTORS

Shulha Nataliya

Donetsk National Medical University,
Head of International Relations Dept.,
postgraduate student of Flight Academy
of National Aviation University

Formation of legal awareness and legal culture of future doctors remains a problem requiring a comprehensive approach to its solution in all spheres of the educational process. It is now necessary to solve this problem so that every graduate of a higher educational institution, regardless of profession he has acquired, has mastered the legal culture, clearly understood the social value of law and his role, and was able to apply it. It is important to develop such a personal and professional position of the student that would allow him to make competent independent decisions in any situation. In this aspect, it is important to disclose the concept of “legal culture”, “legal culture of future doctors”.

In a broad sense, legal culture is a diversified legal experience of the society's life, which includes the most significant, objectified, materialized results of social, legal relations, legal activity of people, legal practice of institutional and non-institutional structures for the development and creation of legal society. This legal experience has a general, universal character. Legal culture is a system of elements of legal superstructure, which includes law as a system of norms, legal relations, legality, law and order, legislative and law enforcement, as well as other legal activities.

Modern science also classifies legal culture into:

- 1) legal culture of society;

- 2) legal culture of a person;
- 3) legal culture of a professional group.

Relying on the opinions of various scholars on the definition of “legal culture”, we will interpret it as the formation of legal knowledge, skills and abilities of future doctors to be further applied in future practical activity.

Legal education is a key factor in the development of legal culture and formation of legal knowledge, skills and abilities of medical students in their future practical medical activities. A modern physician should have sufficient level of legal culture, manifesting justice, humanity, non-biasedness and ability to interpret and apply international and national legislature in healthcare field.

Medical law is a system of legal norms regulating specific social relations, the essence of which lies in the impact on physical and mental health of a person that is carried out by medical workers with the help of medical means.

Medical workers need knowledge of medical law, since their activities in providing medical care to the citizens are regulated precisely by the norms of this branch of law.

To raise the legal awareness of health workers, there is a need to provide them with wider knowledge in the political, social and, in particular, in the legal field. This allows to increase the efficiency and quality of provision of medical and diagnostic care to patients, to prevent medical errors and professional misconduct and crimes, and to protect the interests of both patients and healthcare professionals, as well as to operate effectively on the basis of the introduction of new forms of work organization and interaction with other providers of medical aid and public health care.

The legal culture of a professional group is one of the forms of the legal culture of society, inherent in a certain community of people, who professionally engages in professional activities that require professional education and practical training. Professional legal training and culture of health workers should be higher than the legal education and the culture of citizens seeking medical care. In general, the data of both legal and medical science and practice convincingly testify: the higher the level of legal culture of doctors, the better they perform their professional duties, the

higher the quality and efficiency of medical care to the population, the more secure the rights and legitimate interests of citizens in the field of health.

Thus, the level of legal culture and the development of the sense of responsibility towards society and the state depend on the proper legal training of future doctors. To align the situation in modern native education, transition to innovative models of the educational process is needed to ensure a proper level of legal culture of health professionals in higher education. There is a need to recognize the person-oriented education as a specific organization of the educational process in the socio-cultural environment of higher medical educational institutions, which should create environment for personal growth of each student-physician. Prospects for further research are to create conditions corresponding to educational needs of the new generation of medical professionals, who will become carriers and sources of social and professional activity, possess high culture, develop individual abilities, be capable to conceptually comprehend and design their own further educational and educational activities; and ready to take responsibility for decision making.

Педагогічні науки

ФОРМУВАННЯ ПОЗИТИВНОГО ІМІДЖУ ЗАКЛАДУ ВИЩОЇ ОСВІТИ

Щербак Анна Петрівна

магістр ОП «Управління навчальним закладом», Національний
університет
біоресурсів і природокористування України (м. Київ, Україна)

Імідж є на сьогодні досить новим явищем, яке поєднане з PR. Це явище було присутнє, але не в нашому активному лексиконі. Як правило, в нашій країні використовували терміни «репутація», «престиж», «авторитет». За ствердженнями сучасних дослідників, «імідж» є основою багатьох явищ не тільки сучасної цивілізації, але й цивілізації минулого. З точки зору іміджу як

інформаційного явища, можна зробити висновок, що він підвищує статус при переміщенні до майбутньої інформаційної цивілізації, у якій інформація є дієвою силою на рівні з матеріальними цінностями.

Що містить у собі поняття «імідж»? «Імідж» – це образ, відображення, подоба, що містить у собі багато визначень. Наприклад, імідж це:

а) позитивний результат довгої спільної праці керівництва і персоналу закладу (фірми). Імідж складається з зовнішнього образу (одягу і речей, міміки, поз і жестів) та внутрішнього образу, який неможливо побачити, але який відчувається і дуже впливає на сприйняття людини оточуючими (вміння правильно будувати спілкування, позитивні якості особистості, вміння розуміти людей і вміння справляти враження);

б) знакові характеристики, в яких наявні і форма, і зміст;

в) багатогранне явище, що відбиває і сутнісні, і зовнішні сторони.

г) образ, подоба, який цілеспрямовано створюється і поділяє об'єкт (явище, особистість, заклад) додатковими цінностями (соціальними, політичними, моральними). Завдяки цим якостям образ сприймається більш емоційно.

Наразі більше говорять про корпоративний імідж, який формується на основі місії, корпоративної індивідуальності і корпоративної ідентичності організації, а сам процес розробки стратегій створення позитивного іміджу організації включає в себе 4 етапи: розуміння на що направлено вимоги і попит аудиторії, визначення сильних і слабких сторін об'єкта, створення образу для об'єкта, який хоче бачити аудиторія і перетворення необхідних параметрів об'єкта в різні форми.

Тобто, можемо зробити висновок, що правильно сформовані суспільні відносини відносно іміджу надовго закріплюються в його свідомості, тому що суспільству простіше сприймати світ, будь-яку життєву ситуацію, інших людей або будь-яку організацію крізь призму підготовлених схем.

Основа іміджу ЗВО складають матеріальні та нематеріальні аспекти життя. Наше уявлення про імідж ЗВО є результатом сприйняття зовнішнього

вигляду, напрямів діяльності та інтелектуальних або моральних властивостей, які належать працівнику даного закладу, керівникові чи адміністрації ЗВО. Наразі, незважаючи на високий імідж ЗВО існує криза у вищій освіті. Вища освіта у всьому світі проходить період зростання кількості студентів, збільшення вартості та труднощів поєднання курсів з потребами студентів працювати та навчатися одночасно.

Частина вчених вважають, що поняття «імідж» походить від латинського слова «*imago*», тобто вигляд, що пов'язано з іншого лексемою – «*imitari*», тобто імітувати. Друга частина дослідників схильна трактувати термін «імідж» від англійського слова «*image*», що в буквальному розумінні означає «образ». Наприклад, тлумачний словник Вебстера дає наступне визначення цього поняття: «Імідж» – це штучна імітація або подання зовнішньої форми певного об'єкта, особливо особи [1]. Якщо звернутися до повного оксфордського словника англійської мови, то можна знайти такі визначення: «Імідж – це відображення зовнішніх форм людини або речі в скульптурі або в живописі; характер або репутація людини; схожість, подібність; ідея, концепція; відображення, портрет; опис, уявлення» [2].

Як ми бачимо, імідж має об'єктивно-суб'єктивну природу: важлива не тільки громадська думка про об'єкт, але й засоби досягнення «схожості» з якимсь зразком.

Відповідно, можемо зробити висновок: правильно сформовані суспільні відносини щодо іміджу ЗВО надовго закріплюється в його свідомості, тому що суспільству простіше сприймати світ, будь-яку життєву ситуацію, інших людей, а так само університет крізь призму підготовлених схем. З огляду на психічні характеристики потрібно прагнути, щоб позитивна інформація про ЗВО ставала позитивними стереотипами, вкрапленнями в свідомість людей.

Варто зауважити, що в українській дійсності поряд з поняттям іміджем освітньої установи є «сусідами» такі поняття, як: «престижність», «елітність» закладу вищої освіти. Необхідно відзначити і той факт, що найчастіше поняття

«імідж» і «бренд» ЗВО використовуються як синоніми, на ділі не будучи такими.

Розведемо поняття «імідж» і «бренд». Останнім часом у зв'язку з тенденцією розвитку брендингу та інтегрованих маркетингових комунікацій стосовно ЗВО стали використовувати поняття «бренд». Найчастіше поняття бренд і імідж взаємозамінюються, хоча ці поняття різні.

Принципова відмінність брендингу від конструювання іміджу полягає в тому, що перший спрямований на формування споживчої звички купувати певний бренд, другий створює цілісний образ ЗВО, а не тільки послуги, сприяє ідентифікації університету і встановлення гармонійних відносин, роз'яснювальної політики. Все ж поняття бренду як символічного капіталу, на наш погляд, поки однозначно не можна накладати на освітню сферу або принаймні якщо і застосовувати, то дуже обережно.

Тенденція застосування брендингу захоплює нові сфери соціальних взаємин, там, де економічно це вигідно. Іншими словами, там, де необхідно отримати додатковий прибуток, засновуючи своє позиціонування на довірі споживача.

Таким чином, ЗВО може мати свій бренд, який в силу специфіки освітньої сфери склався, як правило, історично, а не спеціально, штучно, але сьогодні необхідний для того, щоб певний споживач купував освітню послугу. Поняття іміджу набагато ширше, це образ, комплексне уявлення про ЗВО, він орієнтований на різні цільові аудиторії, спрямований на двосторонню комунікацію. Об'єднуючим початком понять бренду та іміджу, є те, що вони засновані на візуальному і ментальному сприйнятті споживача. Бренди університетів будуть включатися в імідж ЗВО і в імідж освіти в цілому, збільшуючи символічний капітал.

Так що ж таке імідж? Імідж (від лат.) – образ, зображення, відображення. З одного боку, таке трактування іміджу, дозволяє говорити про наявність якихось відмінних візуальних засобів: ікони, знаки і символи, які формують і транслюють імідж в зовнішнє середовище. Вони несуть якусь смислову

інформацію в комунікаційне середовище. Символи забезпечують в пізнаваність. Іншими словами, при формуванні іміджу ЗВО використовуються різні культурні коди, за допомогою яких відбувається взаємодія з цільовими групами. Таким чином, формується уявлення про ЗВО на підставі зовнішніх відмінностей: фірмовий стиль ЗВО, екстер'єр, інтер'єр. Колір, форма, поєднання знаків – все це, інструменти конструювання іміджу.

Проте, в англійському словнику є ще інше трактування іміджу – репутація, особа, престиж. В українському розумінні ці слова не підміняють поняття імідж, а швидше доповнюють, впливаючи на імідж суб'єкта комунікаційних відносин. Можна відзначити, що, кажучи про імідж ЗВО, ми так чи інакше, торкаємося питання репутації і престижності ЗВО. Тут також варто говорити про соціальний аспект, який притаманний іміджу. Таким чином, імідж і репутація ЗВО впливає на подальшу кар'єру і заняття певної страти фахівцем в суспільстві. А значить, накопичення професійного досвіду, який згодом передається іншим учасникам соціального буття.

На наш погляд, розглядаючи питання іміджу, не можна упустити таку характеристику іміджу як ефективність, іншими словами, імідж, який дає результат для PR-суб'єкта, зокрема для ЗВО. Метою ЗВО, як і будь-якої організації, є формування ефективного, сприятливого іміджу та гармонійних відносин з громадськістю.

Ефективний імідж ЗВО – це імідж, в якому набір позитивних характеристик про університет в комплексі сприяє досягненню основних цілей університету, створює стійкий асоціативний зв'язок між цілісним образом і PR-об'єктом, формує символічний і публіцитний капітали.

Ефективний імідж підвищує конкурентоспроможність на ринку освітніх послуг. Він привертає абітурієнтів і науково-педагогічних працівників, рівень викладання підвищується і відповідно підвищується рівень випускників. Це полегшує доступ організації до різних ресурсів: фінансових, інформаційних, людських, матеріальних. Імідж повинен бути цілеспрямованим і відповідати очікуванням споживачів освітніх послуг [3].

Таким чином, для формування позитивного уявлення про ЗВО та створення ефективного іміджу, який служить однією зі складових конкурентоспроможності на ринку освітніх послуг, необхідна система заходів: маркетинг, PR і реклама.

Список літератури:

1. Бутенко, И.А., 2009. Анкетный опрос как общение социолога с респондентом. Москва, 120 с.
2. Буяновер, Г., 2001. Кризь призму мови - до культури: Нац. доктрина розвитку української вищої освіти в аспекті загальнолюдських пріоритетів. Освіта. 12-19 вересня, С. 3-4.
3. Кубіцький, С.О., 2007. До проблеми формування позитивного іміджу військовослужбовця Збройних сил України. Військова освіта : Збірник наукових праць. – Київ: НМЦ ВО, № 2 (20), С. 13-23.

Економічні науки

ОСОБЛИВОСТІ ЗДІЙСНЕННЯ ВЛАСНОЇ СПРАВИ НА СУЧАСНОМУ ЕТАПІ В УКРАЇНІ

Щербак Катерина Вадимівна

студентка

Київський національний економічний університет

імені Вадима Гетьмана

Відомо, що підприємництва є одним з ключових факторів, що впливають не тільки на українську, а й на світову економіку. Сьогодні це головний компонент розвитку суспільства.

Спілкуючись з багатьма людьми, які відкрили свою справу, можна зробити висновок, що не все так легко та «безхмарно», бувають злети, падіння, втрати та знову піднесення.

Упродовж 28 років незалежності України та переходу національної економіки на ринкові засади розвитку, підприємництво було її невід'ємною складовою. Нині на тлі кризових явищ, що наразі присутні практично в усіх сферах соціально-економічного життя країни, у зв'язку з ухваленням стратегічно важливого курсу на переорієнтацію національної економіки на імпортозаміщення, необхідністю створення нових робочих місць, подолання безробіття тощо, суттєво зростає роль підприємництва в подальшому поступі суспільства.

На даний момент держава є такою мотиватором здійснення малого та глобального бізнесу. Основним напрямом економічної політики, що визначаються державою щодо підприємців є інвестиційна політика, спрямована на створення суб'єктам господарювання необхідних умов для залучення і концентрації коштів на потреби розширеного відтворення основних засобів виробництва, переважно у галузях, розвиток яких визначено як пріоритети структурно-галузевої політики, а також забезпечення ефективного і відповідального використання цих коштів та здійснення контролю за ним.

А чому ж всі так прагнуть створити щось своє?

Вважаю, що головною перевагою свого бізнесу є гроші. Адже якою б не була заробітна плата, вона визначається керівником. Працюючи на себе, власник обирає сам собі дохід, котрий бажає отримувати. Зрозуміла річ, що це потребує певних вкладень та інвестицій, але якщо людина отримує задоволення від роботи, робить це для себе, то успіх настане.

Не менш важливим є розпорядження своїм часом на власний розсуд. Тобто є можливість влаштувати собі відпустку, коли забажаєте, але це не означає, що це можуть бути усі 12 місяців, адже робота може також влаштувати відпустку разом із прибутком. Тому свобода - це дійсно важлива річ, про неї мріють усі.

Наступним є можливість самому обирати вид діяльності, якою б хотілось займатися, наприклад це може бути сфера дизайну, FMCG (fast moving consumer goods) або нерухомість. Як не дивно, але наступним фактором є впевненість в собі та в своєму майбутньому. Маючи свою справу, ви все контролюєте та прораховуєте на декілька років вперед, моделюєте ситуацію, що складається зараз та визначаєте подальші дії щодо свого продукту. Деякі помилково вважають, що зазвичай в своєму бізнесі «то багато, то мало», але це залежить від вас, а не від роботи. А працюючи на когось, ви не застережені від таких потрясінь, як скорочення за згодами сторін, або просто фірма не має потреби у ваших послугах.

Ведучи своє діло, ви – контролер, а не вас контролюють.

Усі сказані пункти ще не всі переваги, але найбільш вартісні та привабливі, як на мене. Власні гроші, час, свобода- головні три кити вільної людини, яка обирає свій шлях та поле життя.

Тож, перейдемо до головного, а саме: перспективами підприємництва в Україні.

Будемо чесними, власна справа в іншій країні –це цікава можливість, а в Україні-це ще й виклик самому собі. На жаль, зараз економічна ситуація, яка прямим чином має вплив на сферу бізнесу є нестабільна та не дуже сприятлива. Початківці бояться робити перші кроки, аби не втратити все, що мали раніше.

Україна залишається аутсайдером серед сусідніх країн за веденням бізнесу. Але, все ж таки, є позитивні зміни в нашій економічній ситуації.

Можливість співпраці з країнами Євросоюзу відкриває нам багато шляхів для експорту та імпорту. За даними Укрінформ-“За 9 місяців 2018 року експорт товарів становив 34551,1 млн дол., або 110,3% порівняно з 9 місяцями 2017 року, імпорт - 41019,8 млн дол., або 116,1%. Негативне сальдо склало 6468,7 млн дол. (за 9 місяців 2017 року також негативне - 4009,1 млн дол.)”. При цьому, згідно з Експортною стратегією України, такі країни, як Франція, Німеччина, Великобританія потрапили в список недоторгованих ринків. За

оцінками International Trade Centre тільки в ці країни ми можемо доростити експорт.

Також у нас з'явилася можливість взяти участь в програмі Європейського Союзу «COSME»(Competiveness of Small and Medium Enterprises), де підприємці малого та середнього бізнесу можуть ділитися підтемами по вирішенню тематичних питань. Головною перевагою є відкритий доступ до бюджету у розмірі близько 900 млн.євро. Фінансові ресурси надаватимуться у виді фінансових грантів. Також можливість знаходити іноземних партнерів та ділитися своїм досвідом грає неабияку позитивну роль.

Також торгово-промислова палата України є учасником консорціуму «EEN-Україна» та пропонує використати Європейський потенціал для розвитку та інвестування українських підприємств і надає наступні послуги:

- можливість співпраці та пошуку партнерів-інвесторів у країнах;
- інноватизація та технічне впровадження;
- створення спільних підприємств з підприємцями інших країн;
- імпорт та експорт, спільні домовленості.

Зараз завдяки розвитку технологій ІТ-бази, малий та середній бізнес можуть стати глобальними, адже їхній вплив неможливо не помітити. На сучасному етапі почало з'являтися багато ресурсів, пов'язаних з удосконаленням комп'ютерних програм, що активно допомагають у підприємницькій діяльності. Також створюються програми, що дозволяють вести облік та здійснювати бухгалтерські операції(SAP, M.E.Doc). За допомогою інформатизації можна реалізовувати цікаві конкурентоспроможні проекти, створювати колаборації з іноземними країнами.

Особливо загрозливими факторами для здійснення підприємництва в Україні є:

- недосконалість державного регулювання сфери малого бізнесу та постійні його трансформації;
- високі ставки оподаткування;
- обмеженість підтримки від держави;

- недостатня кількість висококваліфікованого персоналу;
- обмежені можливості залучення стартового капіталу.

Отже, Україна має як переваги, так і недоліки щодо побудови підприємництва, над чим потрібно працювати. Але існує багато позитивних прикладів успішного бізнесу, що не може не надихати.

Список літератури:

1. Грищенко І., Підприємницький бізнес-піручник для студентів вищих навчальних закладів. - Київ, 2016.
2. Торгово-промислова палата України «Сприяння інвестиціям та проектна діяльність»- Київ, 1991-2019.
3. International Trade Centre – Export of Ukraine- 2017.
4. Господарський кодекс України глава2 «Основні напрями та форми участі держави і місцевого самоврядування у сфері господарювання», ст. 10 - м. Київ, 2003.

Інші професійні науки

**ДОСЛІДЖЕННЯ ПРОТИМІКРОБНОЇ АКТИВНОСТІ
5-(2-, 3-, 4-НІТРОФЕНІЛ)-4-АМІНО-1,2,4-ТРИАЗОЛ-3-ТІОНІВ
ТА ЇХ ПОХІДНИХ**

Щербак М.О.

к.фарм.н.

Каплаушенко А.Г.

д.фарм.н., професор

Запорізький державний медичний університет

На сьогоднішній день однією з головних задач фармацевтичного синтезу є пошук нових малотоксичних та високоефективних речовин з високими показниками протимікробної та протигрибкової активності, які в подальшому

можуть стати основою оригінальних лікарських засобів. Інтерес до речовин з бактерицидною та бактеріостатичною активністю обумовлено насамперед постійним зростанням кількості захворювань, що викликані патогенною мікрофлорою, а також посилення резистентності мікроорганізмів до вже існуючих лікарських засобів у зв'язку з неналежним їх застосуванням (неправильні дози), припиненням курсу лікування раніше строку, а також неналежною профілактикою. Великий інтерес в плані пошуку протимікробних та протигрибкових засобів викликають похідні 1,2,4-тріазолу, оскільки відомо [1-4], що сполуки, які містять в своєму складі даний гетероцикл знаходять своє застосування як інсектициди, протимікробні, протигрибкові засоби. Однак маловивченими є похідні 1,2,4-тріазол-3-тіону, що містять в п'ятому положенні 1,2,4-тріазолового циклу орто-, мета- або пара- нітрофенільні радикали. Саме тому як вихідні речовини нами були використані 4-аміно-5-(2-, 3-, 4-нітрофеніл)-1,2,4-тріазол-3-тіони та їх похідні.

Метою роботи став пошук біологічно активних сполук серед 5-(2-, 3-, 4-нітрофеніл)-4-аміно-1,2,4-тріазол-3-тіонів та їх N- та S-заміщених, які б проявляли високі показники протимікробної та протигрибкової дії наряду з низькою токсичністю.

Дослідження протимікробної і протигрибкової активності проводили на кафедрі мікробіології, вірусології та імунології Запорізького державного медичного університету (зав. кафедри, д.мед.н. Камишний О.М.).

На протимікробну і протигрибкову активність досліджували 17 речовин, похідних 5-(2-, 3-, 4-нітрофеніл)-4-аміно-1,2,4-тріазол-3-тіонів.

Дослідження протимікробної і протигрибкової активності синтезованих сполук проводили *in vitro* методом «серійних розведень» на рідкому поживному середовищі [5]. Всього досліджено бактеріо- і фунгістатичну дію 17 речовин, синтез та фізико-хімічні константи яких описані нами у попередніх дослідженнях [6, 7]. Як поживне середовище використовувався амінопептид, попередньо розбавлений водою, рН середовища — 7,2. Мікробне навантаження для бактерій $2,5 \cdot 10^5$ клітин 18-годинної культури в 1 мл середовища.

Максимальна із досліджених концентрацій 400 мкг/мл. Для вирощування грибів використовувалось середовище Сабуро (рН 6,5—6,7). 500000 репродуктивних тілець в 1 мл.

Протимікробну і протигрибкову активність оцінювали за методом мінімальної бактеріостатичної концентрації (МБСК) хімічної речовини в мкг/мл [8]. Як еталон порівняння використовували етакридину лактат. Для первинного скринінгового дослідження синтезованих речовин застосовано еталонні тест-культури як грампозитивних, так і грамнегативних бактерій, які належать до різних за морфофізіологічними властивостями клінічно значущих груп збудників інфекційних захворювань. Як набір стандартних тест-штамів взято штами мікроорганізмів: грампозитивні (*Staphylococcus aureus*), грамнегативні (*Escherichia coli*, *Pseudomonas aeruginosa*) і штами грибів (*Candida albicans*). Усі тест-штами одержані з бактеріологічної лабораторії ДУ «Запорізький обласний лабораторний Центр державної санітарно-епідеміологічної служби України».

У результаті проведених досліджень, визначено протимікробну та протигрибкову дію 17 нових сполук, похідних 4-аміно-5-(2-, 3-, 4-нітрофеніл)-1,2,4-тріазол-3-тіонів. Для синтезованих речовин встановлено взаємозв'язок «будова-дія» та визначено вплив замісників як по атому Нітрогену аміногрупи так і по атому Сульфуру. Визначено що 4-((3-меркапто-5-(4-нітрофеніл)-4Н-1,2,4-тріазол-4-іліміно)метил)-2-метокси-6-нітрофенол за своєю дією перевищує показники еталону порівняння.

Список літератури:

1. Будова, протимікробна та протигрибкова активність аміно- і тіопохідних 1,2,4-тріазолу / А. Г. Каплаушенко // Фармац. журн. – 2007. – № 4. – С.64–68.
2. Синтез, перетворення, протимікробна та протигрибкова активність у ряді 5-(піридин-3-іл)-4-Н-1,2,4-тріазол-3-тіонів / Маковик Ю. В., Книш Є. Г., Панасенко О. І. // Медична хімія. – 2007. – Т. 9, № 2. – С. 95–98.

3. Yang X.-D. Synthesis, crystal structure and fungicidal activity of 1-(4-chlorophenyl)-2-(5-((3,5-dimethyl-1H-pyrazol-1-yl)methyl)-4-phenyl-4H-1,2,4-triazol-3-ylthio)ethanone / Yang X.-D., Yu Y.-Y. // Struct Chem. – 2008. – Vol. 19. – P. 693 – 696.

4. Demirayak Seref, Benkli Kadnye, Gilven Kiyemet. Synthesis and antimicrobial activities of some 3-arylamino-5-[2-(substituted 1-imidazolyl)ethyl]-1,2,4-triazole derivatives //Eur. J.Med. Chem. — 2000. — Vol. 35, № 11. — P. 1037—1040.

5. Справочник по микробиологическим и вирусологическим методам /Бригер М.О., Ведьлита Е.А., Володавец В.В. и др., Под ред. М.О. Бригера. - 3-е изд., перераб. и доп. –М.: Медицина, 1982.-462 с.

6. Синтез, фізико-хімічні властивості та подальші перетворення 5-(3-, 4-нітрофеніл)-4-аміно-1,2,4-тріазол-3-тіонів та їх ліденамінопохідних/ М. О. Щербак, А. Г. Каплаушенко // Актуальні питання фармацевтичної і медичної науки та практики. – 2013. – Т. 12, № 2. – С. 129–132.

7. Shcherbak M. A. The Study of Acid-Base Properties of 2-(4-Amino-5-(2-, 3-, 4-Nitrophenyl)-1,2,4-Triazole-3-Ylthio) Acetic Acids And Their Salts / M. A. Shcherbak, A. G. Kaplaushenko // Intellectual Archive. – 2014. – Vol. 3, N 2. – P. 28–34.

8. Навашин С.Н., Фомина И.П. Рациональная антибиотикотерапия. — М.: Медицина, 1982. — С. 38—50.

9. Пат. на корисну модель 83483 Україна, С07D 249/00, А61К31/41. 4-((3-меркапто-5-(4-нітрофеніл)-4Н-1,2,4-тріазол-4-іліміно)метил)-2-метокси-6-нітрофенол, що проявляє протимікробну та протигрибкову активність / Щербак М.О., Каплаушенко А.Г., Камишний О.М., Поліщук Н.М.; патентовласник Запорізький держ. мед. ун-т. – Заявл. 08.04.13 ; опубл. 10.09.13, Бюл. № 17.

10. Гостра токсичність 4-аміно-5-(2-, 3-, 4-нітрофеніл)-1,2,4-тріазол-3-тіонів та їх похідних / М. О. Щербак, А. Г. Каплаушенко І.Ф. Беленічев // Фармакол. та лік. токсикол. – 2014. –№ 3. – С. 64–69.

11. Сидоров К. К., О классификации токсичности ядов при парентеральных способах введения //Токсикология новых пром. веществ. — М., 1973. — Вып. 13. — С. 45—71.

Юридичні науки

ЗАХИСТ ПРАВ ТА ІНТЕРЕСІВ ЕМІТЕНТІВ ЧЕРЕЗ МЕХАНІЗМ ОСКАРЖЕННЯ РІШЕНЬ ТА ДІЙ ОРГАНІВ ДЕРЖАВНОЇ ВЛАДИ

Щока С.В.

аспірант кафедри цивільного права та процесу
ДВНЗ «Ужгородський національний університет»

Окрім загальних заходів, що мають вчинятися органами державної влади, професійними учасниками фондового ринку тощо з метою захисту прав та інтересів емітентів, важливе значення для захисту прав та інтересів емітентів має їх можливість оскарження до уповноважених органів рішень та дій тих осіб, що містять ознаки порушення їхніх прав та інтересів.

Одним із можливих порушень прав та інтересів емітентів є включення його до Списку емітентів, які мають ознаки фіктивності. Якщо емітента вносять до цього Списку, це викликає серйозні наслідки: зупинення обігу цінних паперів емітента, крім операцій, пов'язаних із викупом цінних паперів, спадкуванням та правонаступництвом, правочинами, які вчиняються на виконання рішення суду, яке набрало законної сили (п. 8 Положення про встановлення ознак фіктивності емітентів цінних паперів та включення таких емітентів до списку емітентів, що мають ознаки фіктивності).

Маючи на меті впровадження кращої європейської практики та підвищення захисту прав інвесторів, Національна комісія з цінних паперів та фондового ринку (далі – НКЦПФР) прийняла Положення про встановлення ознак фіктивності емітентів цінних паперів та включення таких емітентів до

списку емітентів, що мають ознаки фіктивності. Згідно п. 4 Положення про встановлення ознак фіктивності емітентів цінних паперів та включення таких емітентів до списку емітентів, що мають ознаки фіктивності до ознак фіктивності емітента цінних паперів (крім корпоративних інвестиційних фондів) відносять таке:

1) неподання емітентом до НКЦПФР регулярної річної інформації або регулярної квартальної інформації протягом двох кварталів поспіль;

2) непроведення акціонерним товариством загальних зборів акціонерів протягом двох років поспіль та/або неутворення органів управління акціонерного товариства, визначених законодавством, протягом року з дня реєстрації Комісією звіту про результати приватного розміщення акцій серед засновників акціонерного товариства;

3) реєстрація місцезнаходження емітента у приміщенні житлового фонду;

4) середньомісячна величина заробітної плати за звітний період, є меншою від мінімального розміру заробітної плати, встановленого законодавством;

5) відсутність чистого доходу від реалізації продукції (товарів, робіт, послуг) (для страховиків – розміру чистих зароблених страхових премій) станом на кінець фінансового року (крім страховиків зі страхування життя);

6) основні засоби, та/або незавершені капітальні інвестиції, та/або інвестиційна нерухомість, та/або довгострокові біологічні активи, та/або запаси, та/або поточні біологічні активи, та/або права користування природними ресурсами, та/або відстрочені податкові активи, та/або гроші та їх еквіваленти, та/або інші оборотні активи складають менш ніж 25 відсотків активів емітента станом на кінець звітного періоду;

7) для публічних акціонерних товариств, страховиків, а також інших емітентів, які провадять господарську діяльність за видами, перелік яких визначається Кабінетом Міністрів України, – нескладання фінансової звітності та консолідованої фінансової звітності за міжнародними стандартами фінансової звітності;

8) для публічних акціонерних товариств – більше ніж трикратне перевищення капіталізації емітента над розміром чистого доходу від реалізації продукції (товарів, робіт, послуг) (для страховиків – розміру чистих зароблених страхових премій) станом на кінець фінансового року (крім страховиків зі страхування життя, холдингових компаній);

9) для публічних акціонерних товариств – більше ніж трикратне перевищення капіталізації емітента над вартістю чистих активів такого емітента станом на кінець звітної періоду;

10) для страховиків зі страхування іншого, ніж страхування життя, – частку активів емітента станом на кінець звітної періоду становить дебіторська заборгованість (крім дебіторської заборгованості за товари, роботи та послуги) у розмірі 25 і більше відсотків;

11) для страховиків зі страхування іншого, ніж страхування життя, – частку активів емітента станом на кінець звітної періоду становлять одержані векселі у розмірі 20 і більше відсотків;

12) для страховиків зі страхування іншого, ніж страхування життя, – частку активів емітента станом на кінець звітної періоду становлять довгострокові фінансові інвестиції (які обліковуються за методом участі в капіталі інших підприємств та інші фінансові інвестиції) у розмірі 40 і більше відсотків;

13) для емітентів забезпечених облігацій – відсутність договору поруки чи страхування ризиків непогашення основної суми боргу (непогашення основної суми боргу та невиплати доходу за облігаціями), або договору перестрахування (у випадках, передбачених законодавством), або відкликання гарантії виконання емітентом зобов'язання щодо погашення основної суми боргу (погашення основної суми боргу та виплати доходу за облігаціями) у період після дати реєстрації НКЦПФР випуску облігацій та проспекту їх емісії (у разі якщо не укладений новий відповідний договір, не отримано нову гарантію) відповідно до наявної в Комісії інформації [1].

Аналізуючи ознаки фіктивності емітентів, слід пам'ятати, що діяльність емітентів у будь-якій країні Європи, в тому числі й Україні, підпорядкована ряду міжнародних принципів, які для емітентів встановлені Міжнародною організацією комісій з цінних паперів (IOSCO). Дані принципи містяться в такому програмному документі як «Цілі та принципи регулювання фондового ринку». Відповідно до нього, принципи діяльності емітента зводяться до наступного: емітенти зобов'язані надавати інвесторам повну, своєчасну і точну інформацію про свою діяльність, яка може впливати на їхні інвестиційні рішення; відношення до акціонерів має бути чесним та неупередженим; стандарти обліку та аудиту має відповідати міжнародним нормам [2].

Очевидно, що не відповідність діяльності емітента вказаним принципам, може викликати включення його до Списку фіктивних емітентів. Але для того, щоби таке відбулося, треба щоби мало місце таке: 1) відповідність емітента (крім страховиків зі страхування іншого, ніж страхування життя) щонайменше трьома ознакам, визначеним у пункті 4 цього Положення про встановлення ознак фіктивності емітентів цінних паперів та включення таких емітентів до списку емітентів, що мають ознаки фіктивності; 2) відповідність емітента – корпоративного інвестиційного фонду щонайменше трьома ознакам, визначеним у пункті 5 Положення про встановлення ознак фіктивності емітентів цінних паперів та включення таких емітентів до списку емітентів, що мають ознаки фіктивності та/або одночасно двома ознакам фіктивності, встановлених підпунктами 1, 2 пункту 5 цього Положення, що підтверджується відповідними документами; 3) відповідність емітента – страховика зі страхування іншого, ніж страхування життя, одночасно двома ознакам фіктивності, визначеним у підпунктах 1-7 пункту 4 Положення про встановлення ознак фіктивності емітентів цінних паперів та включення таких емітентів до списку емітентів, що мають ознаки фіктивності, та/або однієї з ознак фіктивності, встановлених підпунктах 8-10 пункту 4, що підтверджується відповідними документами.

Випадки, коли емітенти не погоджувалися з їх включенням до вказаного Списку мали місце і вони змушені були відстоювати свої права та інтереси в суді, а згодом і подавати позови до адміністративних судів про визнання не чинними окремі пункти вказаного Положення, які вони виграли на всіх інстанціях [3; 4]. Отже, можливі потенційні спори та порушення прав та інтересів емітентів, у випадку їх включення до Списку емітентів, що мають ознаки фіктивності.

Список літератури:

1. Про затвердження Положення про встановлення ознак фіктивності емітентів цінних паперів та включення таких емітентів до списку емітентів, що мають ознаки фіктивності: Рішення Національної комісії з цінних паперів та фондового ринку № 393 від 30 травня 2017 р. URL: <http://zakon5.rada.gov.ua/laws/show/z1260-17> (дата звернення: 27.05.2019).

2. IOSCO (May 2003) «Objectives and Principles of Securities Regulation». URL: <http://www.iosco.org/library/pubdocs/pdf/IOSCOPD154.pdf> (дата звернення: 27.05.2019).

3. Постанова окружного адміністративного суду м. Києва від 29 березня 2016 р. у адміністративній справі № 826/23438/15. URL: http://search.ligazakon.ua/l_doc2.nsf/link1/SO11786.html (дата звернення: 27.05.2019).

4. Ухвала Київського апеляційного адміністративного суду від 30 червня 2016 р. у адміністративній справі № 826/23438/15. URL: http://search.ligazakon.ua/l_doc2.nsf/link1/SO11961.html (дата звернення: 27.05.2019).

МЕТОДИ ТА ШЛЯХИ ПОДОЛАННЯ АГЕНТСЬКИХ КОНФЛІКТІВ

Юношева Ю.А.

студент кафедри менеджменту,
Національний аерокосмічний університет ім. М.Є. Жуковського «ХАІ»

Калініна О.М.

к.е.н., доцент,
доцент кафедри менеджменту
Національний аерокосмічний університет ім. М.Є. Жуковського «ХАІ»

В сучасних економічних умовах ведення бізнесу підприємства активно взаємодіють з комерційними агентами, діяльність яких регламентуються Господарським кодексом України [1]. Так, в статті 295 зазначеного Закону під «агентською діяльністю розуміють комерційне посередництво (підприємницьку діяльність), що полягає в наданні комерційним агентом послуг суб'єктам господарювання при здійсненні ними господарської діяльності шляхом посередництва від імені, в інтересах, під контролем і за рахунок суб'єкта, якого він представляє». Взаємозв'язок між агентом і підприємством встановлюється за допомогою заключення агентського договору в письмовій формі.

Таким чином, агентські відносини – це взаємодія двох учасників: принципал (замовник) делегує агенту (виконавцю) свої функції. У корпорації в ролі принципала виступають акціонери, а їх агентами є менеджери. У фінансовому менеджменті агентські відносини проявляються в момент, коли власники корпорації доручають формулювання та прийняття інвестиційних і фінансових рішень менеджерам. З урахуванням обов'язків, які можуть бути покладені на агента, існує ймовірність настання агентських конфліктів.

Мета роботи – аналіз сутності проблеми агентських відносин у вітчизняних корпораціях і визначення шляхів її вирішення.

Форми прояви агентського конфлікту між акціонерами і менеджерами можуть бути наступними:

- 1) робота не в повну робочу силу у зв'язку з недостатньою грошовою винагородою;
- 2) вибір прогнозного періоду прийняття рішень;
- 3) різна ступінь прийняття ризику на кожному етапі прогнозного періоду;
- 4) неефективне використання реального капіталу підприємства;
- 5) рішення щодо розподілу чистого прибутку (виплата дивідендів або реінвестування у виробництво);
- 6) приватні привілеї і ін.

Для нівелювання зазначених проблем необхідно зусилля менеджера спрямувати таким чином, щоб вони відтворювали інтереси акціонерів.

В роботі узагальнено шляхи щодо ефективного рішення проблем. Це такі:

- 1) Система мотивації. Успіх бізнесу залежить як від якості рішень, що приймаються менеджментом – внутрішніх факторів, так і від зовнішніх факторів, що не залежать від дій менеджерів [2]. Тому, система матеріального заохочення менеджерів повинна, з одного боку, залежати від кінцевих результатів операційної, фінансової та інвестиційної діяльності корпорації, а, з іншого боку, передбачати розподіл ризиків між менеджерами і акціонерами.

Можна запропонувати наступні ефективні форми заохочень менеджерів для корпорації:

- Високі оклади, система привілеїв, пенсійне забезпечення.
- Премії за результатами діяльності корпорації з урахуванням реального вкладу конкретного менеджера в прибуток, що отримується.
- Екстра-заохочення – це додаткова матеріальна мотивація, яку можуть отримати менеджерам за успіхи в роботі: дохід на одну акцію, дохід на активи і т.і.
- Фондові опціони керівників – право придбати акції корпорації (акціонерного товариства публічного типу) в певний час в майбутньому за заздалегідь обумовленою ціною. Такий опціон є ефективним лише в тому

випадку, якщо ринкова ціна цих акцій перевищує ціну виконання опціону. Регламентуються опціони Законами України «Про цінні папери та фондовий ринок» і «Про затвердження Порядку реєстрації випуску опціонних сертифікатів та проспекту їх емісії». [3; 4].

2) Втручання акціонерів у тому разі, коли акції сильно розпорошені серед акціонерів. При наявності у корпорації мажоритарного акціонера, контроль над менеджментом значно спрощується. Якщо ж акціонерів багато, то необхідно створити на підприємстві додаткову інстанцію – Раду директорів і менеджерів для обміну інформацією, що дозволить пом'якшати агентські проблеми.

3) Загроза звільнення. Застосування цього методу рекомендується у крайньому випадку, коли інші дії не привели до позитивних результатів. Основна проблема методу – трудомістка реалізація на практиці. В умовах розпорошеності капіталу існує незначна ймовірність усунення керівництва великої корпорації її акціонерами. Акціонери, яких не влаштовує обрана політика діяльності корпорації, практично не мають можливості зібрати необхідну кількість голосів для зсуву менеджера.

4) Загроза поглинання корпорації конкурентами. Даний метод є найсильнішим засобом для вирішення агентських проблем всередині корпорації. Поглинання конкурентами, якому не можуть протистояти керівники корпорації, найчастіше буває в тих випадках, коли акції корпорації мають занижену вартісну оцінку щодо її потенціалу. Така корпорація негайно стає метою для жорсткого поглинання з боку іншої корпорації. У подібних випадках менеджери передавальної корпорації, як правило, звільняються. Ця обставина є серйозним поштовхом для менеджерів, що змушує їх прагнути до максимізації ціни акції [5; 6].

Проте, найбільш ефективним способом залишається безпосереднє втручання акціонерів у діяльність корпорації. Правила корпоративного управління повинні дозволяти інвесторам приймати економічно обґрунтовані інвестиційні рішення шляхом аналізу поточного стану і результатів діяльності корпорації, прогнозування тенденцій її розвитку в майбутньому, оцінки

потенційних ризиків (в тому числі ризиків, обумовлених ступенем врахування інтересів міноритарних акціонерів).

Список літератури:

1. Господарський кодекс України від 07.02.2019 № 436-IV [Електронний ресурс]. – Режим доступу: <https://zakon.rada.gov.ua/laws/show/436-15>
2. Бригхем Ю., Гапенски Л. Финансовый менеджмент: полный курс: В 2-х т. / Пер. с англ. под ред. В.В. Ковалева. //СПб 2001 г. Т.1.XXX-497 с.//Т.2. 669 с.
3. Закон України «Про цінні папери та фондовий ринок» від 04.06.2017 № 3480-IV [Електронний ресурс]. – Режим доступу: <https://zakon.rada.gov.ua/laws/show/3480-15/ed20170604>
4. Про затвердження Порядку реєстрації випуску опціонних сертифікатів та проспекту їх емісії від 16.05.2017 № z0525-17 [Електронний ресурс]. – Режим доступу: <https://zakon.rada.gov.ua/laws/show/z0525-17>
5. Погребняк А. Проблемы агентских отношений [Електронний ресурс]. – Режим доступу: URL: <http://www.buhgalter.factor.ua>.
6. Дженсен М., Мерфи К., Максимизация стоимости заинтересованных лиц и корпоративные цели / Журнал прикладной корпоративных финансов. Т 22. – № 1, 2010. – С. 32 – 42.

МЕТОДИ ЗАХИСТУ ВІД ПОГЛИНАННЯ КОНКУРЕНТАМИ

Юношева Ю.А.

студент кафедри менеджменту,
Національний аерокосмічний університет ім. М.Є. Жуковського «ХАІ»

Калініна О.М.

к.е.н., доцент,
доцент кафедри менеджменту
Національний аерокосмічний університет ім. М.Є. Жуковського «ХАІ»

В сучасних умовах постійної конкуренції процеси злиття і поглинання є інструментами інтеграції капіталу через механізми реорганізації та реструктуризації.

Згідно зі статтею 83 Закону України «Про акціонерні товариства» під злиттям розуміють «виникнення нового акціонерного товариства- правонаступника з передачею йому згідно з передавальними актами всього майна, всіх прав та обов'язків двох або більше акціонерних товариств одночасно з їх припиненням» [1]. Окрім того, процедуру злиття регламентує Положення (стандарт) бухгалтерського обліку 19 «Об'єднання підприємств» [2], Закон України «Про державну реєстрацію юридичних осіб, фізичних осіб - підприємців та громадських формувань» [3], а також Лист державного комітету України з питань регуляторної політики та підприємництва «Про порядок проведення злиття юридичних осіб» [4] і ін. Проте ні в одному із зазначених документів немає трактування «поглинання».

Поняття «злиття та поглинання» позначається аббревіатурою M&A, що на англійській мові визначено як «mergers and acquisitions». Згідно зі світовою практикою угоди «M&A» представляють собою додаткове джерело формування нових основних фондів, нематеріальних активів та оборотного капіталу. За допомогою «M&A» відбувається об'єднання двох або декількох

підприємств в одну корпорацію шляхом передачі контролю по управлінню діяльністю від одного підприємства до іншого з єдиним органом управління.

Найбільший ринок «М&А» зосереджений в США і в західних країнах. В Україні ринок «М&А» тільки починає розвиватися, що пояснює відсутність відповідних Законів для його врегулювання. Головна популярність М&А полягає у можливості отримання ефекту синергії, що може проявитися у значному росту вартості підприємства після проведення операції.

Поглинання підприємств – це угода, головною метою якої є встановлення контролю над суб`єктом підприємницької діяльності шляхом придбання акцій, часток і інших корпоративних прав, сукупною кількістю більш ніж 30% зареєстрованого капіталу [5]. За допомогою поглинання відбувається динамічний перерозподіл влади над підприємствами зі зміною стратегією їх розвитку і процесів прийняття рішень.

Ситуація, коли акціонери, власники або менеджери підприємства, що поглинається, намагаються запобігти його поглинанню має назву «вороже» поглинання конкурентами.

Мета роботи – дослідити основні методи захисту підприємств від ворожих поглинань. Це такі методи:

1. Супербільшість. Для прийняття рішень з особливо важливих питань в компанії недостатньо простої більшості, необхідно супербільшість, а саме 60-80% акціонерів [6].

2. Створення стратегічного альянсу. Цей вид захисту передбачає стратегічний альянс підприємств, який може не тільки захистити кожне з них від небажаного злиття, а й забезпечити зміцнення позицій на ринку кожного з них, а також досягнення інших стратегічних цілей [7].

3. «Золотий парашут». Суть даного методу полягає в тому, що за умови зміни власника підприємства, топ-менеджерам виплачується одноразовий великий бонус. Таким чином, вартість покупки підприємства значно зростає [8].

4. Захист активів. «Ідеальним захистом є правова структура, яка не дозволяє рейдерам позбавляти власників їх активів або змушує агресорів платити високу ціну за них, тобто власники можуть зберегти необхідну ступінь контролю».

5. «Отруйна пігулка». Суть методу полягає у заохочуванні акціонерів підприємства, яке може стати об'єктом поглинання, купувати акції свого підприємства за зниженою ціною. Даний метод захисту ефективний для підприємств невеликих розмірів та його дія на підприємствах України простежується у приватних акціонерних товариствах.

6. «Білий лицар» – це компанія-захисник, що має достатню кількість фінансових ресурсів, та стає стратегічним партнером компанії-мети. Суть цього методу полягає в протидії ворожому поглинанню. Основним недоліком даного методу є те, що «білий лицар» може в подальшому сам спробувати поглинути компанію.

7. Контратака. Суть цього методу полягає в тому, що при отриманні пропозиції про покупку, підприємству-покупцеві висувається зустрічну пропозицію.

8. Тактика «випаленої землі». Цей вид захисту аналогічний «отруйної пігулці», але застосовується після того, як пропозиція про покупку отримано.

9. Судові тяжби. Суть даного методу захисту полягає в тому, щоб, по-перше, затягнути процедуру поглинання, а, по-друге, протистояти їй.

10. Скупка акцій власної компанії. Компанія скуповує власні акції на відкритому ринку. Ця ситуація характерна для акціонерного товариства публічного типу.

11. Асиметричні методи. Під цим поняттям мається на увазі набір «несподіваних» методів, що включає в себе як звернення в різні інстанції, так і залучення уваги преси. Метою захищається компанії стає «підняти шум» [9].

Очевидно, що наведений перелік не є повним. Особливості використання розглянутих методів на підприємствах різної форми власності та організаційної структури буде розглянуто в наших подальших публікаціях.

Список літератури:

1. Закон України «Про акціонерні товариства» від 01.01.2019 № 514-VI [Електронний ресурс]. – Режим доступу: <https://zakon.rada.gov.ua/laws/show/514-17>
2. Закон України «Про затвердження Положення (стандарту) бухгалтерського обліку 19 «Об'єднання підприємств» від 09.08.2013 № z0499-99 [Електронний ресурс]. – Режим доступу: <https://zakon.help/law/163/>
3. Закон України «Про державну реєстрацію юридичних осіб, фізичних осіб – підприємців та громадських формувань» від 31.01.2019 № 755-IV [Електронний ресурс]. – Режим доступу: <https://zakon.rada.gov.ua/laws/show/755-15>
4. Лист державного комітету України з питань регуляторної політики та підприємництва «Про порядок проведення злиття юридичних осіб» від 13.01.2009 № v0129563-09 [Електронний ресурс]. – Режим доступу: <https://zakon.rada.gov.ua/rada/show/v0129563-09>
5. Гохан, П. Слияния, поглощения реструктуризация компаний / П. Гохан. – М. : Альпина Бизнес Букс, 2010. – 742 с.
6. Молотников, А. Е. Слияния и поглощения. Российский опыт / А. Е. Молотников – М.: Вершина, 2007 – 344 с.
7. Шихвердиев, А. П. Корпоративное право в системе корпоративного управления / А. П. Шихвердиев, А. О. Блинов, А. В. Кузнецов – М.: Изд. Центр «Акционер», 2006. – 343 с.
8. Кормщиков, С. В. Защита от недружественных слияний и поглощений. Классификация различных методов // Российское предпринимательство. – 2011. – № 7 [Електронний ресурс]. – Режим доступу: <https://cyberleninka.ru/article/n/zaschita-ot-nedruzhestvennyh-sliyaniy-i-pogloscheniy-klassifikatsiya-razlichnyh-metodov>
9. Защита от недружественных поглощений. [Електронний ресурс]. – Режим доступу: https://studbooks.net/1659928/finansy/sposoby_zaschity_nedruzhestvennyh_pogloscheniy_mezhdunarodnyy_opyt_rossiyskaya_praktika

**INFLUENCE OF THE PINE PLANTATION AGE ON FOREST
COMBUSTIBLE MATERIALS IN THE KYIV POLISSYA CONDITIONS
(UKRAINE)**

Yavorovskyi P.P.

Doctor of Agricultural Sciences, Professor of the Department of Forestry,

Hurzhii R.V.

postgraduate student of the Department of Forestry,

Tertyshnyi A.P.

Candidate of biological sciences, Associate Professor, Department of Botany,

Dendrology and Forest Tree Breeding

The National University of Life and Environmental Sciences of Ukraine, city

of Kyiv, Hurhii@i.ua

Every year, forest fires cause significant damage to nature and the state, destroying material values, creating a threat to the lives of people and animals, and generally negatively affecting the environment. The base enterprise for such research was the Boiarka Forestry Research Station of the Kyiv Region, which is located within the Kyiv Polesissya of Ukraine.

The ratio of the dependence of forest fuels' stocks on the age of the stand make it possible to estimate and more accurately to predict the possible occurrence and consequences of forest fires, far more effective planning of measures to extinguish them. This information is also required to determine the level of fire hazard in the study region.

The research was carried out according to the standards of pyrological and taxonomic methods (M. A. Sofronov, 2005, N. P. Kurbatskyi et. 1970). LMG stocks were determined by the methods of full selection and their weighing from the plots of 1 square meter after drying of the selected samples at a temperature of 105 ° C (M. A.

Sofronov, 2005). The plots were located in typical places, within the projection of tree crowns, at a distance of at least 0.25–1.00 m from tree trunks, depending on the age of the stand.

Analysis of the study of the stock distribution by age (Fig. 1) does not show a constant increase in the mass. Thus, its maximum values (more than 9 t / ha) are observed in fresh sugruda conditions at the age of 30 years old and more than 13 t / ha, in conditions of fresh subor at the age of 90 years. Their minimum reserves were found in pine forests growing in fresh sugrud conditions (more than 2 t / ha) at the age of 80 years, and more than 3 t / ha in a fresh subor at the age of 23 years. Also, in both figure 1 (a, end b) the statistical analysis is shown. In Figure 1a it is slightly high (0.15), therefore, in order to construct an adequate statistically regressive model, it is planned further increasing of the permanent trial plot number.

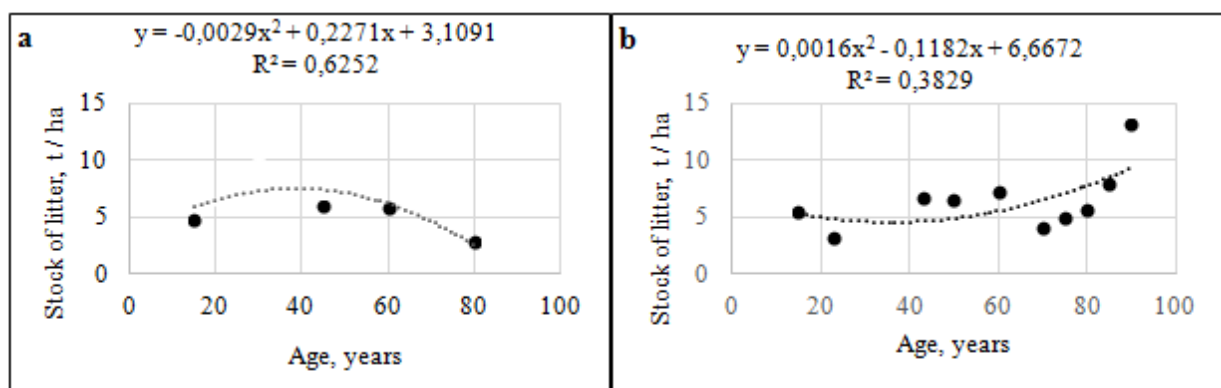

Fig. 1. Dynamics of the mass in an absolutely dry state in pine plantations of different ages (a – the conditions of the fresh suhrud (C2), b – the conditions of fresh subor (B2))

The largest supply of forest combustible materials of the I–II groups in the conditions of fresh sugruda (C2) is observed at the age of 60 years – more than 33 t / ha (Fig. 3). At the same time, at the age of 90 in the conditions of fresh subor (B2), the LGM reserve indicator was 2.5 times less, amounting to 13 t / ha.

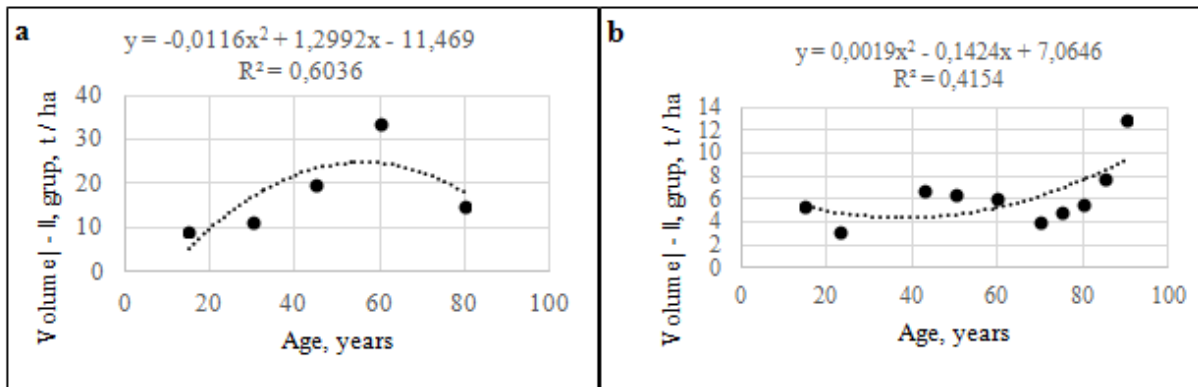

Fig. 2. The LHM stock of the I–II groups in a completely dry state (a – a sugrud fresh (C2), b – a fresh subor (B2))

Litter thickness (bedding layer thickness) plays an extremely important role in the burnout rate of above-ground LGM during a fire and the volume of heat released from forest fires. According to the accomplished analysis, the thickness of the litter layer gradually increases with age. The smallest thickness, and possible burnout were noted at the young age of pine plantations, namely at the age of 15 years in fresh sugrud (C2) – 2 cm and at the same age in fresh subor (B2) – 3 cm. At the same time, the most thickets layer of the litter (6 cm) for the conditions of fresh sugrud (C2) is observed at the age of 45 – 60 years. At 80 years of age, the bedding thickness of the first group tends to decline. This group is up to 5 cm thick. In the conditions of fresh subor (B2), the greatest thickness of the litter layer was found in overripe and ripe pine forests of 70 – 90 years of age, its thickness was 7 cm. At the age of 90 years, there was a decrease in the thickness of the litter layer to 5 cm. Summing up our research, we can conclude that small reserves by age and the smallest thickness of forest litter are observed in young stands, the greatest thickness is observed in middle-aged and maturing plantations, then this trend has a tendency to decline. At the same time, the maximum drop of needles and the predominant LGM share of the first group, contributes to the most likely occurrence of a forest fire observed in overgrown young plantings.

ДОСВІД СОЦІАЛЬНО-ПЕДАГОГІЧНОЇ ПІДТРИМКИ ДІТЕЙ З ОСОБЛИВИМИ ПОТРЕБАМИ

Яковишина Т.В.

Рівненський державний гуманітарний університет,
кандидат педагогічних наук, доцент

Запорукою успіху в розв'язанні проблеми соціально-педагогічної роботи з дітьми з особливими потребами виступає поєднання сучасних досягнень наукової думки й спадщини минулого, органічний зв'язок з історією української школи, особливостями національного виховання, а також співпраця з релігійними організаціями та установами. Спостерігаємо певну оптимізацію виховних можливостей окреслених соціальних інститутів, залучення дітей та молоді до соціально-виховного середовища з метою якісного використання його виховних можливостей у формуванні складових соціальності особистості. Пріоритетним завданням на сучасному етапі суспільного розвитку вважаємо кардинальну зміну ставлення до людей з особливими потребами, створення нормативної бази, дотримання відповідних організаційних та соціально-педагогічних умов щодо забезпечення рівних прав здобуття освіти дітьми з особливими потребами, налагодження співпраці з релігійними інститутами.

Зауважимо, що ставлення до людей з особливими потребами віддзеркалює парадигму державно-правового устрою та рівень духовності суспільства. Особливо це помітно у відношенні до сімей, в яких виховуються діти з особливими потребами. Такі сім'ї залишаються однією з найбільш уразливіших груп населення нашої держави. Усі зусилля практиків повинні бути спрямовані на покращення якості їхнього життя, удосконалення форм, методів та засобів соціально-педагогічної та психологічної підтримки таких

сімей. Провідна роль у реалізації цих завдань традиційно належить позашкільним закладам.

Насамперед з'ясуємо, кого називають «дітьми з особливими потребами». Результати дослідження показали, що діти з особливими потребами – це особи до 18-ти років, які потребують додаткової підтримки в освітньому процесі (діти з порушеннями психофізичного розвитку, діти з інвалідністю, діти-біженці, працюючі діти, діти-мігранти, діти – представники національних меншин, діти – представники релігійних меншин, діти із сімей з низьким прожитковим мінімумом, безпритульні діти, діти-сироти, діти із захворюваннями СНІД/ВІЛ та інші).

Поштовхом до актуалізації проблеми соціально-педагогічної підтримки дітей з особливими потребами стало підписання Президентом України Петром Порошенком Закону «Про внесення змін до закону «Про освіту» щодо особливостей доступу осіб з особливими освітніми потребами до освітніх послуг», який забезпечить продовження розвитку інклюзивної освіти в Україні.

Не залишилася осторонь і позашкільна освіта, яка є не лише ефективним інститутом соціалізації дітей та молоді, володіє суттєвим соціально-педагогічним потенціалом, а й також однією з найбільш мобільних ланок у загальній системі освіти України. Відповідно позашкільні освітні заклади реалізують актуальні (такі що відповідають сучасним соціально-освітнім тенденціям) напрями роботи з дітьми та молоддю, зокрема з дітьми, що мають психофізичні порушення.

Принесла свої перші результати і Державна цільова соціальна програма розвитку позашкільної освіти, яка була затверджена постановою Уряду від 27.08.2010 № 785, завдяки якій було відкрито або відновлено діяльність 24 позашкільних закладів, створено 84 філії позашкільних закладів (переважно у сільській місцевості), в освітніх закладах запрацювали майже 5 тис. нових гуртків. Більше дітей стали відвідувати позашкільні заклади в Житомирській, Кіровоградській, Полтавській, Рівненській, Сумській, Хмельницькій,

Чернівецькій областях. Найбільшого охоплення позашкільною освітою досягнуто у Сумській (понад 60 %) та Кіровоградській (понад 50 %) областях.

На нашу думку, кроки України у напрямку соціально-педагогічної підтримки дітей з особливими потребами є без перебільшення вагомим шансом для розвитку таких дітей, яким вкрай необхідна підтримка і захист держави. За даними державної статистики позашкільною освітою охоплено 7,2 тис. дітей, які потребують корекції фізичного та (або) розумового розвитку; 21,4 тис. – дітей-сиріт і дітей, позбавлених батьківського піклування; 44,4 тис. – дітей з малозабезпечених сімей.

Власне, поняття «соціально-педагогічна підтримка» охоплює в першу чергу допомогу в адаптації та розвитку особистості, оволодіння нею нормами і правилами життя в суспільстві, знаннями і уміннями будувати стосунки у ньому, набуття особистістю таких характеристик як творчий характер життєдіяльності, можливість самій проектувати своє майбутнє, прагнення до набуття сенсу життя, ставлення до іншої людини як до самоцінності.

В освітній площині соціально-педагогічну підтримку тлумачать як допомогу і захист, здійснення виховного впливу на дитину та створення педагогічних умов для її нормального розвитку; процес підтримки і посередництва; надання превентивної й оперативної допомоги дітям у самореалізації і самовизначенні; допомога соціального педагога кризовим категоріям учнів; соціальне явище, що відображає надання соціумом своїх ресурсів людині, яка опинилася в складних життєвих обставинах. Її успішне функціонування потребує взаємодії багатьох фахівців: медичних працівників, соціальних педагогів, корекційних педагогів, психологів, юристів. Так, допомога дитині в її соціальному становленні уможливлується лише за умови інтеграційного взаємозв'язку державних соціально-педагогічних інститутів з іншими соціалізуючими інституціями суспільства.

Україна – багатоконфесійна держава, але незаперечним є той факт, що з давніх-давен освіта і виховання підростаючого покоління були і є сферою суспільного буття, де інтереси держави і церкви переплітаються. Щоправда,

вони й надалі вимагають забезпечити неухильне виконання законодавчих актів України, котрі передбачають відокремлення школи від церкви.

Незаперечним об'єднуючим фактором є увиразнення таких тенденцій: формування християнських цінностей і традицій у дітей та молоді постає особливо гостро в наш час, коли перше місце у суспільстві займають цінності матеріальні та аморальні, які диктують свої правила в житті та поведінці людей. Тому, «цінності» нашого часу змінюють відношення до вічних, християнських, від яких дійсно залежить доля і життя людей.

Звернення до історичної спадщини засвідчує, що одним із напрямів культурницької діяльності Православної Церкви в Україні була її освітньо-виховна діяльність. Вона проявлялась, перш за все, у створенні великої кількості освітніх закладів. Саме школи граматики, церковнопарафіяльні школи, бурси та духовні семінарії у свій час відкрили шлях у світ знань для більшості незаможних українців.

Сучасна Православна Церква докладает багато зусиль у підтримці дітей з особливими потребами, допомагаючи їм та їхнім сім'ям розв'язати життєві проблеми, подолати труднощі навчання, спілкування, берегти здоров'я, цікаво проводити дозвілля, самореалізуватися. Потужний вплив на формування релігійної свідомості чинить долучення дитини до духовно-культурної традиції нашого народу, до релігійних свят, традицій, деякі з яких зараз відзначаються на державному рівні – відвідування храму, дотримання релігійної традиції, особливо в сфері побуту, які панують в її сім'ї. Особлива дитина та її сім'я відчуває на собі, що найсильнішими серед релігійних почуттів є любов, милосердна любов, що не заздрить, не возвеличується, не прагне до гніву, не думає про лихе, не радіє з неправди, але тішиться правдою, усе переносить, сподівається всього, усе терпить. Таким чином можна зробити висновок: релігійні переконання, практика релігійного буття є важливими чинниками, що сприяють формуванню особистості сучасного українця, системи його цінностей та переконань, віддзеркалюють його відношення до людей з особливими потребами.

Рівненська єпархія УПЦ, використовуючи духовний потенціал релігії з метою покращення морально-психологічного клімату, виховання толерантного ставлення до оточуючих, через релігійну віру намагається надати допомогу дітям з особливими потребами, а також їхнім сім'ям. Так, декілька разів на рік організуються зустрічі таких дітей з волонтерами, які надають соціально-педагогічну та психологічну допомогу.

Учасниці громадського об'єднання «Діалог» долучилися до організації навчання та відпочинку особливих дітей. Так, у серпні тривав щорічний єпархіальний з'їзд дітей з особливими потребами, який гостинно прийняв Свято-Миколаївський Городоцький жіночий монастир в с. Онишківці (джерело святої Анни).

Упродовж таких заходів особливі діти стають волонтерам близькими, дійсно особливими по духу, вчать довіряти (а волонтери намагалися виправдати їхню довіру), розкривали свої таланти, вчилися максимально адаптуватися у суспільстві, раділи кожній посмішці, потиску рук. Адже ще В. Сухомлинський зазначав: «Знедолена природою дитина не повинна знати, що вона малоздібна, що у неї слабкий розум, слабкі сили. Виховання такої дитини повинно бути у сто разів ніжнішим, чуйнішим, дбайливішим».

Волонтери (психологи, соціальні педагоги) з дітьми проводили розвивальні ігри, пізнавальні квести, психологічні тренінги, рухливі ігри, бесіди з батьками та їхніми дітьми на морально-етичні та релігійні теми з метою формування навичок соціальної взаємодії.

Формування рівня релігійної свідомості дітей з особливими потребами охоплював сукупність понять, уявлень, стереотипів, настроїв, почуттів, звичок і традицій, пов'язаних із вірою в надприродне. Їхній зміст безпосередньо відображає умови життя людей. Віра у майбутнє, внутрішня переконаність в істинності, розвиток контакту з Богом, спільна молитва, участь у Службах Божих – це та опора, яка допомагає особливим дітям та їхнім сім'ям не просто вижити, а й успішно соціалізуватися у сучасному суспільстві.

Україна у напрямку руху до європейської спільноти починає розв'язувати проблеми інклюзивної освіти, адже головна демократична ідея – усі діти є цінними та активними членами суспільства. Вважаємо, що на цьому шляху теоретичних знань недостатньо, потрібна апробація можливості взаємодії здорових та особливих дітей, організація партнерства, діалогу та підтримки.

Економічні науки

СТАРТАП: ЯКУ НІШУ ОБРАТИ ДЛЯ БІЗНЕСУ

Яценко А.В.

студентки Київського національного
торговельно-економічного університету
наук. кер. - **Гейдор А.П.** - к.е.н.

Сьогодні, в умовах стрімкого розвитку технологій та ринку, ведення бізнесу є водночас цікавим та надто ризикованим, особливо, якщо воно висуває претензію на хоча б тимчасове створення та існування абсолютно нового продукту. Проблемою стартаперів є те, що важко знайти унікальну ідею і вільну нішу для реалізації, втілення задуму. Тому 90% стартапів «помирають» на самому початку.

Стартап – це командний або індивідуальний проект, який здатен в умовах генерування нових мислень та ідей вийти на масштабовану бізнес - модель економічного зростання [1]. Найпоширеніша помилка, яку роблять починаючі стартапери, це фокусування своєї діяльності на пошук інвестора, замість того, щоб вкласти весь свій час і власні ресурси в розробку свого продукту, вони їздять по різних конкурсах. Такий підхід зазвичай є неефективний, оскільки інвестор не буде готовий інвестувати тільки в ідею, йому потрібно зрозуміти, чи ідея дійсно вирішує потреби ринку, чи є мінімально життєздатний продукт та сформована бізнес-модель.

У 2018 р. українські стартапи залучили \$336,9 млн. інвестицій. Кількість угод у 2018 р. склала 115, тоді як в 2017-му було 89 угод (рис.1) [2].



Рис. 1 Загальний обсяг інвестицій в стартапи (млн. дол.США)[2]

Онлайн-сервіси та softserve-компанії переважають за кількістю угод, тоді як хардверні та софтверні компанії залучили найбільші обсяги інвестицій (рис. 2). Розмір середнього чека венчурних інвестицій цього року зріс на 112% порівняно з 2017 роком і становить \$918 тис [2].

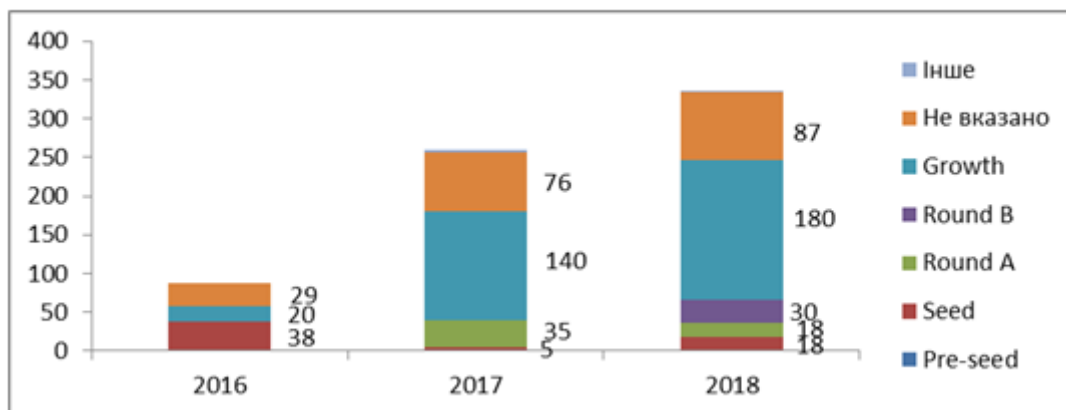

Рис. 2 Найбільш привабливі сфери для інвестицій[2]

Проаналізувавши дані рис. 2, бачимо, що динамічне зростання нових проектів спостерігається за наступними напрямками: прогресивні технології виробництва/робототехніка, агротехнології/нові види їжі, блокчейн, штучний інтелект/великі дані та аналітика.

Отже, є безліч незаповнених ніш для стартапів, наприклад, прогресивні технології, робототехніка, агротехнології, блокчейн, штучний інтелект, реклама та маркетинг, але необхідно дослідити ринок, скласти бізнес-план, розрахувати вартість проекту, врахувати ризики та правильно донести свою ідею до інвестора. Досліджено, що інвестиції в українські стартапи постійно активно зростають, тому можна констатувати, що на привабливі стартапи кошти у інвесторів завжди є.

Список літератури:

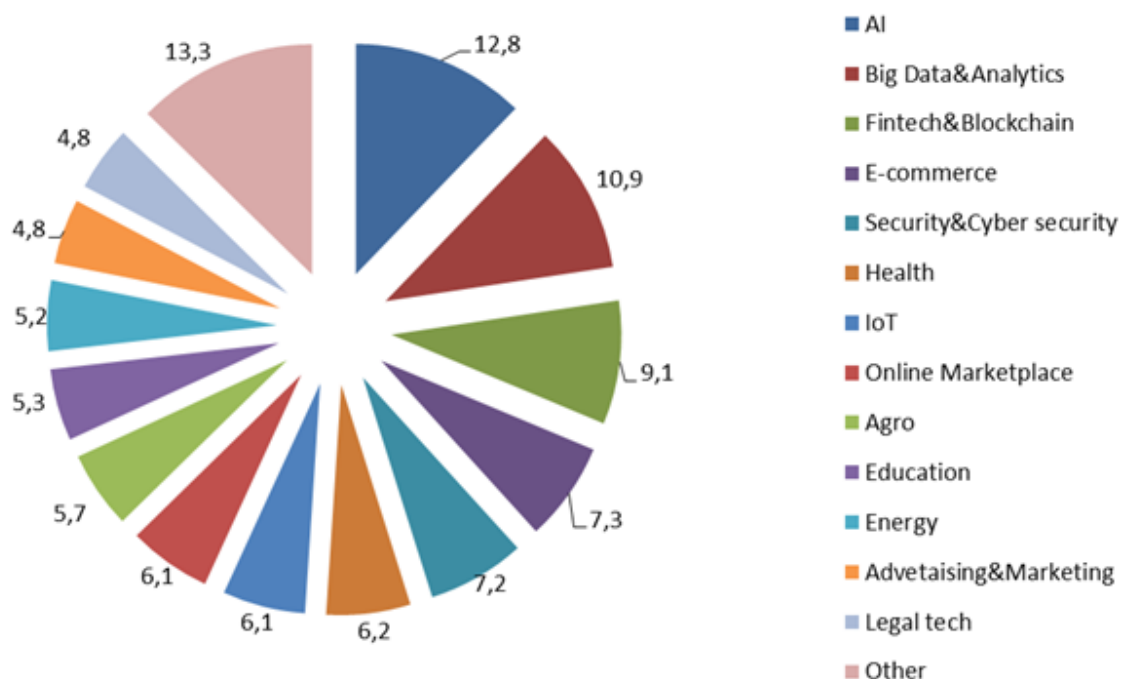
1. Тимофєєв М.В. Стартап: Інтелектуалізація економічного розвитку в Україні. Формування економічних та правових регуляторів / М.В. Тимофєєв // Електронний ресурс. – Режим доступу: <https://www.businesslaw.org.ua/startup-intelektualizaciya-economiky/>. – 2017.
2. Ukrainian Venture Capital and Private Equity Overview 2018. - Електронний ресурс. – Режим доступу: <https://www.slideshare.net/UVCA>. – 2018.
3. Баб'ячок Р.І. Основні тенденції розвитку стартапів в Україні - проблеми, перешкоди і можливості / Р.І. Баб'ячок // Електронний ресурс. – Режим доступу: <https://www.civic-synergy.org.ua/wp-content/uploads/2018/04/Osnovni-tendentsiyi-rozvytku-startapiv-v-Ukrayini-1-1.pdf>. – 2018.

ЗМІСТ

Авдимирець Н.В. ПОПУЛЯРИЗАЦІЯ ЄВРОПЕЙСЬКИХ ЦІННОСТЕЙ В КУЛЬТУРНО-ОСВІТНЬОМУ ПРОСТОРИ МІСТА	4
Александренко А.І., Медвідь О.М. ІНСЦЕНУВАННЯ ЯК ЗАСІБ СТИМУЛЮВАННЯ КОМУНІКАТИВНОЇ ДІЯЛЬНОСТІ УЧНІВ	10
Ангелова А.О. СВЯТІСТЬ І РЕВОЛЮЦІЯ: РІЗНОМАНІТТЯ СУЧАСНОЇ СЦЕНІЧНОЇ ІНТЕРПРЕТАЦІЇ ОПЕРИ Ф. ПУЛЕНКА «ДІАЛОГИ КАРМЕЛІТОК»	13
Апалат Г.П., Максимова О.П. ВИКОРИСТАННЯ ВІДЕОМАТЕРІАЛІВ НА УРОЦІ АНГЛІЙСЬКОЇ МОВИ В СТАРШІЙ ШКОЛІ	17
Арламов О.Ю., Гусєв А.М. ТРУДОВА ПОВЕДІНКА - ОДИН ІЗ ФАКТОРІВ БЕЗПЕКИ НА ВИРОБНИЦТВІ	22
Атамась А.В., Осін В.В. ПРОБЛЕМИ ДОСЛІДЖЕННЯ ПОЛІТИКИ НАУКОВОГО ЗНАННЯ В УКРАЇНІ (НА ПРИКЛАДІ ПОСТКОЛОНІАЛЬНОЇ ПЕРСПЕКТИВИ)	27
Ахмедов Г.В. ДОГОВІР РАХУНКУ УМОВНОГО ЗБЕРІГАННЯ (ЕСКРОУ): ВІТЧИЗНЯНИЙ ТА ЗАРУБІЖНИЙ ДОСВІД	32
Баєва О.В., Баєв В.В. АНАЛІЗ МІЖНАРОДНОГО ДОСВІДУ ФІНАНСУВАННЯ ОХОРОНИ ЗДОРОВ'Я ЗА ФОРМОЮ РОЗПОДІЛУ КОШТІВ	35
Баковецька О.О. КАТОЛИЦЬКА ОСВІТА НА ТЕРИТОРІЇ ПІВДЕННОЇ УКРАЇНИ В КОНТЕКСТІ ЗАГАЛЬНО-ДЕРЖАВНИХ ТЕНДЕНЦІЙ ХІХ СТОЛІТТЯ	39
Баліцький О.А., Василенко О.Д. ОБҐРУНТУВАННЯ ВИБОРУ БІОМЕТРИЧНИХ СИСТЕМ ІДЕНТИФІКАЦІЇ	46
Балук И.Г., Лакуста О.Н. СРАВНИТЕЛЬНЫЙ АНАЛИЗ ПОНЯТИЯ ЭКСПЕРТА В УГОЛОВНОМ ПРОЦЕССЕ СТРАН	

ПОСТСОЦІАЛІСТИЧЕСКОГО ПРОСТРАНСТВА	51
Баранюк Г.А., Ахмаметьєва Г.В. СТЕГАНОГРАФІЧНИЙ МЕТОД ВБУДОВИ ЦИФРОВОГО ВОДЯНОГО ЗНАКУ В ЗОБРАЖЕННЯ НА ОСНОВІ ВЕЙВЛЕТ-ПЕРЕТВОРЕННЯ	56
Батагов І.І. КОНКУРЕНТОСПРОМОЖНІСТЬ УКРАЇНИ НА СВІТОВОМУ РИНКУ ІТ-ПОСЛУГ	60
Бахмат А. СУЧАСНІ ПРОБЛЕМИ ТА ПЕРСПЕКТИВИ ЛЮДСТВА В ЕКОЛОГІЧНІЙ СФЕРІ	64
Бахур Н.В. СУЧАСНИЙ СТАН ІНВЕСТИЦІЙНОГО КЛІМАТУ УКРАЇНИ	68
Бедро В.Ю. «БОТИ» В ІНТЕРНЕТ-МЕРЕЖІ ЯК СОЦІАЛЬНА ПРОБЛЕМА	71
Бежук О.М. РЕАКЦІЯ ЗАХІДНОУКРАЇНСЬКОЇ ТА СВІТОВОЇ ГРОМАДСЬКОСТІ НА СМЕРТЬ ОЛЬГИ ЛЕВИЦЬКОЇ- БАСАРАБ	75
Безбах Д.В. СУЧАСНІ МЕТОДИ АНАЛІЗУ В ЗАЛУЧЕННІ ІНОЗЕМНИХ ІНВЕСТИЦІЙ В БЮДЖЕТНИХ ПРОГРАМАХ	81
Безсонова М.Д., Ахмаметьєва Г.В. СТЕГАНОАНАЛІТИЧНИЙ МЕТОД ВИЯВЛЕННЯ СТЕГАНОВІДОМЛЕНЬ, СФОРМОВАНИХ В УМОВАХ РІЗНОГО СТУПЕНЮ НАПОВНЕНОСТІ ЦИФРОВИХ ЗОБРАЖЕНЬ	84
Безштанько В. ОСНОВНІ ПРОБЛЕМИ ІНЖИНІРИНГОВОЇ ДІЯЛЬНОСТІ В УКРАЇНІ	88
Белей М.І. НАЦІОНАЛЬНІ БРЕНДИ: ПОНЯТТЯ ТА СКЛАДОВІ	93
Береза Л.О., Іванченко Л.І. ПРОБЛЕМИ ВПРОВАДЖЕННЯ ДИСТАНЦІЙНОГО НАВЧАННЯ З УКРАЇНСЬКОЇ МОВИ В ТЕХНІЧНОМУ ВНЗ	97
Бернацька А.О., Іващенко А.І. КРАУДФАНДИНГ ТА КРАУДІНВЕСТИНГ ЯК ПЕРСПЕКТИВНІ ФОРМИ ФІНАНСУВАННЯ БІЗНЕСУ	102

Бичкова Л.А. НЕОБХІДНІСТЬ ЗАСТОСУВАННЯ ЗАБАЛАНСОВАНОЇ СИСТЕМИ ПОКАЗНИКІВ В ДІЯЛЬНОСТІ ВІТЧИЗНЯНИХ ПІДПРИЄМСТВ	106
Біденко О.В. ПРАВА ЛЮДИНИ В МЕРЕЖІ ІНТЕРНЕТ	110
Білоус О.С., Калчев О.С. ВИКОРИСТАННЯ ІКТ НА УРОКАХ ГЕОГРАФІЇ ЗАДЛЯ АКТИВІЗАЦІЇ ПІЗНАВАЛЬНОЇ ДІЯЛЬНОСТІ УЧНІВ	115
Білоусько Т.М. РОЛЬ КОМУНІКАЦІЙ В УПРАВЛІНСЬКІЙ ДІЯЛЬНОСТІ	121
Богуславська Л.Ф., Кобрут Л.М. К ВОПРОСУ О СОДЕРЖАНИИ, ЦЕЛЯХ И ФОРМАХ КОНТРОЛЯ УСТНЫХ ВИДОВ РЕЧЕВОЙ ДЕЯТЕЛЬНОСТИ ПРИ ОБУЧЕНИИ НЕРОДНОМУ ЯЗЫКУ	124
Бойко О.А. СКОРОЧЕННЯ ТА АБРИВІАТУРИ У СУЧАСНІЙ МОВІ ТА МОВЛЕННІ: ЧИ ВБИВАЄ ЦЕ МОВУ?	128
Бойко Ю.В., Івахненко В.О. ФІЗКУЛЬТУРНО-ОЗДОРОВЧИ ЗАХОДИ ЯК ГОЛОВНИЙ ЗАСІБ ФОРМУВАННЯ ЗДОРОВОГО СПОСОБУ ЖИТТЯ УЧНІВ	133
Бойчук О.М. ІСТОРІЯ СТВОРЕННЯ КАФЕДРИ АНАТОМІЇ ЛЮДИНИ ІМЕНІ М.Г. ТУРКЕВИЧА ВИЩОГО ДЕРЖАВНОГО НАВЧАЛЬНОГО ЗАКЛАДУ УКРАЇНИ «БУКОВИНСЬКИЙ ДЕРЖАВНИЙ МЕДИЧНИЙ УНІВЕРСИТЕТ»	137
Бондар С.С. КРИЗИ ПОДРУЖНЬОЇ ВЗАЄМОДІЇ ВНАСЛІДОК АДЮЛЬТЕРУ	141
Бондарь О.Р., Гробовенко Я.В. МОДЕРНІЗАЦІЯ НАПІРНОГО ЯЩИКА КАРТОНОРІВНОЇ МАШИНИ	144
Боровик О.В., Купельський В.В., Боровик Д.О. ОБГРУНТУВАННЯ СИСТЕМИ ПОКАЗНИКІВ ДЛЯ ОЦІНКИ ЕФЕКТИВНОСТІ ПЕРЕВЕЗЕНЬ ПРИКОРДОННОЇ КОМЕНДАТУРИ ШВИДКОГО РЕАГУВАННЯ	149
Боровикова Д.С., Куліш В.С. ІМПРОВІЗАЦІЯ ЯК МЕТОД	

ФОРМУВАННЯ МОВЛЕННЄВИХ УМІНЬ ТА НАВИЧОК	154
Borovskyi V.M. LOAD BALANCING ALGORITHMS AND CHALLENGES IN CLOUD COMPUTING	159
Борсук Ю.В. ОСНОВНІ КОСМОГОНІЇ СТАРОДАВНЬОГО ЄГИПТУ В ЮВЕЛІРНОМУ МИСТЕЦТВІ	163
Братик М.В., Ільяш Д.О. РОЗВ'ЯЗАННЯ МУЗЕЙНОЇ ПРОБЛЕМИ ДЛЯ ВИПАДКІВ НАЙПРОСТІШИХ ПРЯМОКУТНИХ ГАЛЕРЕЙ З ДІРКАМИ У ФОРМІ ПРЯМОКУТНИКІВ	168
Бредіхіна Ю.Л., Костецький О.С. ПРОЕКТНІ ПРОПОЗИЦІЇ ЩОДО СТВОРЕННЯ САДУ В ІТАЛІЙСЬКОМУ СТИЛІ НА ТЕРИТОРІЇ ХОРТИЦЬКОЇ НАЦІОНАЛЬНОЇ АКАДЕМІЇ (М. ЗАПОРІЖЖЯ)	172
Бризицький О.А. ІННОВАЦІЙНІ МЕТОДИ У ВИКЛАДАННІ АНАЛІТИЧНОЇ ХІМІЇ	175
Брік Н.В. ПРИЧИНИ ПОГАНОВОГО МОРАЛЬНО-ПСИХОЛОГІЧНОГО КЛІМАТУ ТА ШЛЯХИ ПОДОЛАННЯ КОНФЛІКТІВ У ПЕДАГОГІЧНОМУ КОЛЕКТИВІ	179
Буличов О.С., Охмак О.М. УХИЛЕННЯ ВІД ОПОДАТКУВАННЯ: ПРИЧИНИ, НАСЛІДКИ ТА ПРОТИДІЯ В УКРАЇНІ	183
Вагутович І.О., Абрагам В.І. ФОРМУВАННЯ ЦІННОСТЕЙ У ПІДРОСТАЮЧОЇ ОСОБИСТОСТІ ЯК ПЕДАГОГІЧНА ПРОБЛЕМА	188
Вакульчук В.В., Новохат О.А. ВДОСКОНАЛЕННЯ КОНСТРУКЦІЇ ПЕРИФЕРИЧНОГО НАКАТУ	193
Валуйський С.В., Ткаченко М.К. ПРОЕКТУВАННЯ БЕЗПРОВОДОВИХ СЕНСОРНИХ МЕРЕЖ З ВИКОРИСТАННЯМ ПЛАТФОРМИ SENSORTAG	197
Ван Юечжи ІСТОРІЯ ВИНЕКНЕННЯ ВАЛЬДОРФСЬКИХ ШКІЛ У КНР	201

Варава І.М. СУЧАСНІ ФОРМИ НАУКОВО-ДОСЛІДНОЇ РОБОТИ В ДОСЛІДНИЦЬКИХ УНІВЕРСИТЕТАХ	204
Ватагович М.І. НАДАННЯ ДЕРЖАВНОЇ ДОПОМОГИ ВИРОБНИКАМ В УКРАЇНІ В КОНТЕКСТІ ВИКОНАННЯ УГОДИ ПРО АСОЦІАЦІЮ З ЄС	208
Ватоян А.М. ОСОБЛИВОСТІ ЗДІЙСНЕННЯ ПОДАТКОВОГО КОНТРОЛЮ В УКРАЇНІ ТА ШЛЯХИ ЙОГО ВДОСКОНАЛЕННЯ	211
Velychkin V.O., Kostenko T.A. CONCEPT OF FINANCIAL STABILITY OF THE ENTERPRISE AND THE NEED FOR ITS EVALUATION	215
Velichkin V.O., Lobach J.S. ANALYSIS OF THE CURRENT ASSETS OF THE ENTERPRISE: THE REMOVAL PROCESS	220
Ветрова Яна Володимирівна ОСВІТНІЙ МОНІТОРИНГ У СИСТЕМІ СУЧАСНОЇ ЗАГАЛЬНОЇ СЕРЕДНЬОЇ ОСВІТИ УКРАЇНИ	226
Вигівська В.М., Климчук Н.Я. БАНКІВСЬКА СИСТЕМА УКРАЇНИ В УМОВАХ СЬОГОДЕННЯ	230
Виговська М.В., Никитюк Н.А. ПІДВИЩЕННЯ ЯКОСТІ ВАНТАЖНИХ ПЕРЕВЕЗЕНЬ	233
Видрик А.В., Захаренко М.О. ДНК-ТИПУВАННЯ ТА БІОЛОГІЧНО-АКТИВНІ РЕЧОВИНИ МАТОЧНОГО МОЛОЧКА БДЖІЛ УКРАЇНСЬКОЇ ТА КАРПАТСЬКОЇ ПОРІД	239
Виноградова Г.В. ПРИНЦИПИ ЖИТЛОВОГО ПРАВА: ПОТРЕБИ ОНОВЛЕННЯ ТА РОЗШИРЕННЯ ЗМІСТУ	242
Височан Л.М. МЕТОДИЧНІ ОСОБЛИВОСТІ ЗАСТОСУВАННЯ ІГРОВИХ ПРИЙОМІВ НА УРОКАХ ПРИРОДОЗНАВСТВА В ПОЧАТКОВИХ КЛАСАХ	246
Viktorova L.V., Bilous N.V., Melnychuk V.M. URGENT ISSUES OF FOREIGN LANGUAGE TRAINING FOR MIGRANTS	254

Власенко Є.В. МОВА ФОРМ У ТВОРЧОСТІ ГАНСА АРПА	258
Власова К.М. СТРАТЕГІЧНЕ ПЛАНУВАННЯ ПОДОЛАННЯ БАР'ЄРІВ НА КОЖНОМУ ЕТАПІ ВХОДУ ПІДПРИЄМСТВА НА ЗОВНІШНІЙ РИНОК	262
Возна І., Трус І.М., Іваненко О.І. СТАБІЛІЗАЦІЙНА ОБРОБКА РОЗЧИНІВ ДЛЯ ПІДВИЩЕННЯ ЕФЕКТИВНОСТІ ЇХ ЗВОРОТНЬООСМОТИЧНОГО ЗНЕСОЛЕННЯ	266
Voitiuk A. MODERN ASPECTS OF COMPARATIVE MORBIDITY AMONG YOUNG MEN OF KHARKIV AND TRANSCARPATHIAN REGIONS OF UKRAINE	270
Войтюк В.О., Новохат О.А. МОДЕРНІЗАЦІЯ ПРЕСОВОЇ ЧАСТИНИ КАРТОНОРОБНОЇ МАШИНИ	275
Волкова Д.Є. ОРГАНІЗАЦІЙНО-ПРАВОВІ ФОРМИ ГРОМАДСЬКИХ ОРГАНІЗАЦІЙ В УКРАЇНІ	279
Volkova O.A. THE POTENCIAL OF USING MULTEMEDIA ONLINE RESOURCES IN TEACHING ESP	283
Волобуєва І.В. ІНДИВІДУАЛІЗАЦІЯ НАВЧАННЯ – ОДИН ІЗ ВАЖЛИВИХ НАПРЯМІВ ОРГАНІЗАЦІЇ НАВЧАЛЬНОГО ПРОЦЕСУ В ЗАКЛАДАХ ВИЩОЇ ОСВІТИ	286
Володькіна М.В. КОНФІГУРАЦІЇ ПОБУДОВИ ОРГАНІЗАЦІЙНИХ СТРУКТУР СУЧАСНИХ БІЗНЕС-ОРГАНІЗАЦІЙ	290
Вошколуп Г.Ю. МОЖЛИВОСТІ ВИКОРИСТАННЯ КЕЙС-МЕТОДУ ПРИ ФОРМУВАННІ ЛІДЕРСЬКИХ ЗДІБНОСТЕЙ МАЙБУТНІХ ЕКОНОМІСТІВ	295
Вусик О.О., Пижик А.М. УДОСКОНАЛЕННЯ БЕЗВИБУХОВОГО СПОСОБУ РОЗРОБКИ НАПІВСКЕЛЬНИХ І СКЕЛЬНИХ ГІРСЬКИХ ПОРІД	298
Гаврашенко Д.С. КРИМІНАЛЬНА ВІДПОВІДАЛЬНІСТЬ ЗА НЕЗАКОННЕ ПРОВЕДЕННЯ АБОРТУ	302

Гайдуков В.А. ЗАСТОСУВАННЯ АРНІКИ ГІРСЬКОЇ (ARNICA MONTANA) У ЛІКУВАННІ ПАЦІЄНТІВ З ПОЄДНАНОЮ ПАТОЛОГІЄЮ ШЛУНКУ І ЖОВЧНОГО МІХУРА	305
Галушко В.О., Галушко О.М., Уваров Д.Ю., Уварова А.С. СУЧАСНІ ДОРОГИ МАЙБУТНЬОГО	307
Гармаш І.В. РОБОТА ВІЙСЬКОВИХ ЖУРНАЛІСТІВ ПІД ЧАС ДРУГОЇ СВІТОВОЇ ВІЙНИ	314
Гейченко К.І., Сенік Л.М. Лебеденко І.Л. ЕЛЕКТРОННИЙ ДОКУМЕНТООБІГ У ЗАКЛАДАХ ВИЩОЇ ОСВІТИ – ВИМОГА ЧАСУ	319
Гілевич В.В., Джепа І.І. АНАЛІЗ ПАСАЖИРООБІГУ НА АВТОБУСНИХ МАРШРУТАХ ЛЬВІВСЬКОЇ ОБЛАСТІ	323
Hladyr Y.S. NEWEST TEACHING TOOLS IN THE PROCESS OF PRE-PROFESSIONAL EDUCATION OF FOREIGN STUDENTS	326
Гладченко В.С. ПЕРСПЕКТИВИ ВИКОРИСТАННЯ ЕЛЕКТМОБІЛІВ В УКРАЇНІ	330
Глушко О.Ю. ПОШИРЕННЯ МОТИВУ ВИНОГРАДНОЇ ЛОЗИ В СВІТОВОМУ ОБРАЗОТВОРЧОМУ ТА ДЕКОРАТИВНОМУ МИСТЕЦТВІ	333
Гнатенко М.К. ТЕОРЕТИЧНІ ОСНОВИ УПРАВЛІННЯ СПОЖИВЧОЮ ЛОЯЛЬНІСТЮ	338
Гнатенко С.А., Кравченко Ю.В., Кремпова Л.О. НАВЧАЛЬНО-ВИХОВНІ ЗАХОДИ ЯК ЕЛЕМЕНТ МОВНОЇ ПІДГОТОВКИ ІНОЗЕМНИХ СТУДЕНТІВ	342
Гнатюк Н.О., Баліцька Я.В. ПРОБЛЕМИ І ПЕРСПЕКТИВИ УТИЛІЗАЦІЇ ВІДХОДІВ ЛЮДСЬКОЇ ДІЯЛЬНОСТІ	345
Гнатюк Н.О., Богдан О.В. ЕКОЛОГІЧНИЙ СТАН ПОВЕРХНЕВИХ ВОД КІРОВОГРАДСЬКОЇ ОБЛАСТІ	350
Гнатюк Н.О., Колпінська А.О. ВПЛИВ ТОКСИЧНИХ РЕЧОВИН АТМОСФЕРНОГО ПОВІТРЯ НА ЗДОРОВ'Я ЛЮДИНИ	354

Гнатюк Н.О., Митник О.В. ВПЛИВ ТОКСИЧНИХ РЕЧОВИН АТМОСФЕРНОГО ПОВІТРЯ НА ЗДОРОВ'Я ЛЮДИНИ	358
Гнатюк Н.О., Поліщук К.В., Подолянчук Ю.О. ЕКОЛОГІЧНИЙ СТАН ПИТНОЇ ВОДИ МІСТА УМАНЬ, ЧЕРКАСЬКОЇ ОБЛАСТІ	363
Гнатюк Н.О., Тарасенко А.О. ЕКОЛОГІЧНІ ПРОБЛЕМИ ЗАБЕЗПЕЧЕННЯ НАСЕЛЕННЯ БЕЗПЕЧНИМИ ПРОДУКТАМИ ХАРЧУВАННЯ	367
Головко Л.С. Я-КОНЦЕПЦІЯ ОСОБИСТОСТІ В УМОВАХ ПРОФЕСІЙНОЇ КРИЗИ	372
Гончарук А.В., Адаменко Ю.Ф. ПОРТАТИВНИЙ ПРИСТРІЙ ДЛЯ МОНИТОРИНГУ АРТЕРІАЛЬНОГО ТИСКУ	375
Григорук Н.А. СЛОВАЦЬКЕ НАЦІОНАЛЬНЕ ВІДРОДЖЕННЯ (1810–1847 РР.)	378
Гриців В.Б. ОСНОВНІ СКЛАДОВІ ПРОФЕСІЙНО-ЕТИЧНОЇ КОМПЕТЕНТНОСТІ МАЙБУТНЬОГО ФАХІВЦЯ БАНКІВСЬКОЇ СПРАВИ	383
Грицюк Г.І., Новохат О.А. МОДЕРНІЗАЦІЯ СУШИЛЬНОЇ ЧАСТИНИ КАРТОНОРІВНОЇ МАШИНИ	386
Грищенко В., Абрагам В.І. ДИСТАНЦІЙНА ОСВІТА ЯК НОВА ОСВІТНЯ ТЕХНОЛОГІЯ ШКОЛИ	390
Грод І.М., Шевчик Л.О. ДИДАКТИЧНИЙ ПОТЕНЦІАЛ МЕРЕЖІ ІНТЕРНЕТ В КОНТЕКСТІ СУЧАСНОЇ ОСВІТНЬОЇ ПАРАДИГМИ	395
Громенко Д.Є., Недострелова Л.В. АНАЛІЗ РОЗПОДІЛУ ДЕКАДНОЇ ВИСОТИ СНІГОВОГО ПОКРИВУ НА СТАНЦІЯХ ВІННИЦЬКОЇ ОБЛАСТІ	400
Гура Н.П. ТРАДИЦІЇ АНГЛІЙСЬКОЇ КЛАСИЧНОЇ ЛІТЕРАТУРИ НА ТЕРЕНАХ СУЧАСНОЇ ВЕЛИКОЇ БРИТАНІЇ	405
Гурова Д.Д., Бонтей В.М. ГЕОГРАФІЯ КІНОТУРИЗМУ СВІТУ	409
Гусєв А.М., Арламов О.Ю., Мітюк Л.О. МЕНЕДЖМЕНТ	

БЕЗПЕКИ ПРАЦІ - ШЛЯХ ДО БЕЗПЕЧНОЇ ПРАЦІ	413
Давидченко А.С., Вагіна О.М. ЕФЕКТИВНІСТЬ ВИКОРИСТАННЯ ЗМК У ПРОЦЕСІ ПЕРЕДВИБОРНОЇ АГІТАЦІЇ	417
Данилова А.Д. СУЧАСНИЙ СТАН РЕАЛІЗАЦІЇ ПРАВ НАЦІОНАЛЬНИХ МЕНШИН	421
Данилюк В.О. ВИКОРИСТАННЯ АВТЕНТИЧНИХ ТЕКСТІВ З МЕТОЮ ВДОСКОНАЛЕННЯ МОВЛЕННЄВИХ КОМПЕТЕНЦІЙ	426
Дашко І.М., Легенький Р.О. СУТНІСТЬ ТА ЗНАЧЕННЯ ЕКОЛОГО-ЕКОНОМІЧНОЇ БЕЗПЕКИ НА ВИРОБНИЧИХ ПІДПРИЄМСТВАХ	432
Дашко І.М., Лисенко Н.В. УПРАВЛІННЯ ПРОЕКТАМИ: СУТНІСТЬ, КЛАСИФІКАЦІЯ ТА ВІДМІННОСТІ ВІД ІНШИХ ГАЛУЗЕЙ ДІЯЛЬНОСТІ	436
Дейнека К.А., Обелець Т.В. АНАЛІЗ ІНВЕСТИЦІЙНОГО КЛІМАТУ УКРАЇНИ	440
Декет К.М., Палієнко В.В. ПЛАНТАРНИЙ ФАСЦІЇТ: СУЧАСНІ ПІДХОДИ ДО ПРОВДЕННЯ ФІЗИЧНОЇ ТЕРАПІЇ	444
Дем'яненко В.М. ПОЛІТИЧНА СВІДОМІСТЬ СУЧАСНОЇ МОЛОДІ ЯК ЧИННИК ДЕМОКРАТИЧНОГО ТРАНЗИТУ УКРАЇНИ	449
Джулай Г.В., Дмитрук І.М. СУЧАСНИЙ РОЗВИТОК МЕНЕДЖМЕНТУ В УКРАЇНІ	454
Дика Н. КАМЕРНІ ОБРІЇ ЛЬВІВСЬКОГО ФОРТЕПІАННОГО ТРІО У СКЛАДІ: Л. КРИХ (ФОРТЕПІАНО), Л. ЦЬОКАН-САВИЦЬКА (СКРИПКА), Р. ЗАЛЄСЬКА (ВІОЛОНЧЕЛЬ) (до 55-х роковин від часу створення)	457
Дідух А.О. ПРАВОВА ХАРАКТЕРИСТИКА СПАДКОВОГО ДОГОВОРУ	463

Дмитрієва М.В., Караконстантин Я.І. ІГРОВА ДІЯЛЬНІСТЬ НА УРОКАХ У ЗАКЛАДАХ ОСВІТИ	468
Дмитрієва М.В., Руденко В.В. ВИКОРИСТАННЯ МУЛЬТФІЛЬМІВ НА УРОКАХ У ПОЧАТКОВІЙ ШКОЛІ	473
Добренька Д.В., Дмитренко А.І. ФОРМУВАННЯ ТА ЕФЕКТИВНІСТЬ ЕКСПЛУАТАЦІЇ ОСНОВНОГО КАПІТАЛУ	478
Довжук І.В. РОБІТНИЦТВО ВУГІЛЬНИХ ШАХТ ДОНБАСУ В ПОРЕФОРМЕНИЙ ПЕРІОД: ДЕЯКІ АСПЕКТИ ПРОБЛЕМИ	481
Долгопол О.О. ВИХОВНИЙ АСПЕКТ ЗАНЯТЬ З УКРАЇНСЬКОЇ МОВИ ЗА ПРОФЕСІЙНИМ СПРЯМУВАННЯМ У ТЕХНІЧНОМУ ЗВО	486
Дорофєєва І.С. АНАЛІЗ ЗАСТОСУВАННЯ ЗГОРТАЛЬНИХ НЕЙРОННИХ МЕРЕЖ ДЛЯ АВТЕНТИФІКАЦІЇ КОРИСТУВАЧА	490
Дронь В.В. ПРОЕКТУВАННЯ ІНФОРМАЦІЙНО-ОСВІТНЬОГО СЕРЕДОВИЩА З ДИСЦИПЛІН ПРИРОДНИЧОГО НАПРЯМУ	494
Dudar Z., Zybina K., Oliinyk O., Oliinyk O. APPLICATION OF NEURAL NETWORKS FOR ANALYSIS OF MEDICAL IMAGES	501
Душечкіна Н.Ю. ФОРМУВАННЯ ЕКОЛОГІЧНОЇ КУЛЬТУРИ СТУДЕНТІВ В АСПЕКТІ КОНЦЕПТУАЛІЗАЦІЇ РОЗВИТКУ ВИЩОЇ ОСВІТИ	504
Дюс А.Я., Романченко Н.В. ОСНОВНІ ПЕРЕВАГИ ЗАСТОСУВАННЯ ІНСТРУМЕНТІВ ДІДЖИТАЛ КОМУНІКАЦІЙ У МАРКЕТИНГОВІЙ ДІЯЛЬНОСТІ ПІДПРИЄМСТВА	509
Дядечко А.М. РЕАЛІЗАЦІЯ ПРИНЦИПУ НАУКОВОСТІ У ПРОЦЕСІ НАВЧАННІ СТУДЕНТІВ ІНШОМОВНОЇ КОМУНІКАЦІЇ	512
Дядюша В.В. ПРОЦЕСУАЛЬНА СПІВУЧАСТЬ, ЇЇ ПІДСТАВИ ТА ВИДИ. ПРОЦЕСУАЛЬНІ ПРАВА І ОБОВ'ЯЗКИ СПІВУЧАСНИКІВ	516

Дяченко Р.А., Дем'яненко П.О. ВИСОКОЧУТЛИВІ ГРАВІМЕТРИ ДЛЯ МОНИТОРИНГУ НЕОДНОРОДНОСТЕЙ ГРАВІТАЦІЙ- НИХ ПОЛІВ	521
Дяченко П.В., Максимов А.Є. РОЗРОБКА МОДУЛЯ ПІДТРИМКИ ПРИЙНЯТТЯ РІШЕНЬ ІНФОРМАЦІЙНОЇ СИСТЕМИ	525
Дяченко П.В., Новосад О.О. ІНФОРМАЦІЙНО-АНАЛІТИЧНА СИСТЕМА ДЛЯ ОЦІНЮВАННЯ РІВНЯ РИЗИКУ БАНКРУТСТВА ПІДПРИЄМСТВА	530
Дяченко П.В., Стась В.В. ПРОЕКТУВАННЯ ТА СТВОРЕННЯ WEB-ОРІЄНТОВАНОЇ ІНФОРМАЦІЙНОЇ СИСТЕМИ КАФЕДРИ ЗАКЛАДУ ВИЩОЇ ОСВІТИ	535
Дяченко П.В., Хоруженко А.В. WEB-ОРІЄНТОВАНІ ЗАСОБИ ПРОДАЖУ АВТОТОВАРІВ ЧЕРЕЗ МЕРЕЖУ ІНТЕРНЕТ	539
Ель Сафі Баян Максед Салех ФРАЗЕОЛОГИЯ МЕЖДУНАРОДНЫХ ОТНОШЕНИЙ ТЕРМИН «БЛИЖНИЙ ВОСТОК» И ИЗМЕНЕНИЕ ЕГО СОДЕРЖАНИЯ В КОНТЕКСТЕ РАЗНЫХ СОБЫТИЙ В МЕЖДУНАРОДНЫЕ ОТНОШЕНИЯ	544
Єсіна В.П. ОСОБЛИВОСТІ ІНКЛЮЗИВНОЇ ОСВІТИ В ЗАГАЛЬНООСВІТНІХ ШКОЛАХ УКРАЇНИ: ЗАПОРІЗЬКИЙ РЕГІОН	548
Єфремов І.О. МІЖНАРОДНО - ПРАВОВЕ РЕГУЛЮВАННЯ В ГАЛУЗІ БОРОТЬБИ З РАБОТОРГІВЛЕЮ	555
Жарук Г.О. СУЧАСНІ ТЕНДЕНЦІЇ УПРАВЛІННЯ ПОЛІТИКОЮ БРЕНДИНГУ	558
Жердев М.Д. УПРАВЛІНСЬКЕ КОНСУЛЬТУВАННЯ, ЯК ВИД КОНСУЛЬТАЦІЙНОЇ ДІЯЛЬНОСТІ	563

- Журавель В.І. ОСОБЛИВОСТІ УПРАВЛІННЯ РОЗВИТКУ
КЕРІВНИХ КАДРІВ СОЦІАЛЬНОЇ СИСТЕМИ НА ЗАСАДАХ
СУЧАСНОГО МЕНЕДЖМЕНТУ** 567
- Заєць Г.В. КОНЦЕПТУАЛЬНІ ДОМІНАНТИ ОКСЮМОРОН-
НОСТІ ОБРАЗІВ ЛІРИЧНОГО СВІТУ ВОЛОДИМИРА
ЯРОШЕНКА** 572
- Запорожець О.В., Новохат О.А. УДОСКОНАЛЕННЯ
КЛЕЇЛЬНОГО ПРЕСУ КАРТОНОРОБНОЇ МАШИНИ** 576
- Засядько Д.В. ВИЗНАЧЕННЯ ПОТРІБНОЇ ПРОПУСКНОЇ
СПРОМОЖНОСТІ КІЛЬЦЕВИХ ТА ХОРДОВИХ ДІЛЯНОК
ВУЛИЧНО-ДОРОЖНЬОЇ МЕРЕЖІ ДЛЯ ВІДВЕДЕННЯ
ТРАНЗИТНИХ ТРАНСПОРТНИХ ПОТОКІВ З ЦЕНТРУ МІСТА** 580
- Захарченко О.О., Климчук Н.Я. ІНФЛЯЦІЯ ТА ЇЇ ВПЛИВ НА
ЕКОНОМІКУ УКРАЇНИ** 585
- Захарчук О.Ф. АНАЛІЗ КОНЦЕПЦИИ ІЕРАРХИЧЕСКОГО
ОБЩЕСТВА В ФИЛОСОФИИ ОСВАЛЬДА ШПЕНГЛЕРА** 588
- Зелена М.І., Рольська Х.В. СВІТОВИЙ ДОСВІД МОТИВАЦІЇ
ПРАЦІВНИКІВ ТА МОЖЛИВОСТІ ЙОГО АДАПТАЦІЇ ДО
УМОВ ПІДПРИЄМСТВ УКРАЇНИ** 592
- Земсков О.В. АНТИПЛОСКА ДЕФОРМАЦІЯ КЛИНОШАРУВА-
ТОГО СЕРЕДОВИЩА** 596
- Золотарьова Д.О., Ситник В.М., Лебедева О.Ю. РОЗРОБКА
ЗАБЕЗПЕЧЕННЯ СИСТЕМ ВІДЕОСПОСТЕРЕЖЕННЯ** 601
- Зоріло В.В., Бохонько М.В. МОДИФІКАЦІЯ МЕТОДУ ХЕШ-
СТЕГАНОГРАФІЇ** 606
- Зоріло В.В., Карпова О.А., Пивовар О., Сідлецький Ю.В.
ВИЯВЛЕННЯ ДЕЯКИХ ВИДІВ ОБРОБКИ ЦИФРОВОГО
ЗОБРАЖЕННЯ** 609
- Зубкова Л.М. ВИКОРИСТАННЯ ІННОВАЦІЙНИХ МЕТОДІВ У
ПРОЦЕСІ ФОРМУВАННЯ ВМІНЬ ПРОЕКТУВАННЯ**

МАЙБУТНЬОГО ПРОФЕСІЙНОГО ШЛЯХУ	614
Івасєва О.І. ОСОБИСТІСНИЙ ПІДХІД В ДИРИГЕНТСЬКО-ХОРОВІЙ ПІДГОТОВЦІ МАЙБУТНЬОГО КЕРІВНИКА ХОРУ	617
Іванечко Р.Н., Мотас Д.Д. КОМПЛЕКСНЕ МАРКЕТИНГОВЕ ДОСЛІДЖЕННЯ РИНКУ НА ПРИКЛАДІ ПІДПРИЄМСТВА «STONE STREET SAFE»	621
Иваница Т.В., Смальчук Д.С. МОБИЛЬНЫЕ ГЕНЕТИЧЕСКИЕ ЭЛЕМЕНТЫ ВИДА <i>P. AGGLOMERANS</i>, ИЗОЛИРОВАННЫХ ИЗ ТКАНИ КУЛЬТУРНОГО ВИНОГРАДА	623
Іванов О.Ю. ІСТОРИЧНІ ВИТОКИ ІДЕОЛОГІЇ ЄВРОПЕЙСЬКОЇ ЄДНОСТІ	627
Іванова К.А. ДЕФІЦИТ ДЕРЖАВНОГО БЮДЖЕТУ УКРАЇНИ: СУТНІСТЬ І ПРИЧИНИ ВИНИКНЕННЯ	633
Іванова В.В., Грицик В.В. ПЕРСПЕКТИВИ РОЗВИТКУ АЛЬТЕРНАТИВНОЇ ЕНЕРГЕТИКИ КРАЇНИ	637
Іванова В.В., Овчеренко О.С. ПРОБЛЕМИ ЕНЕРГЕТИЧНОЇ БЕЗПЕКИ УКРАЇНИ	642
Іванченко В.В. ПСИХОЛОГІЧНІ ОСОБЛИВОСТІ ФОРМУВАННЯ ДУХОВНИХ ЧИННИКІВ ХРИСТИЯНСЬКОЇ МОЛОДІ В КАТЕХУМЕНТАХ ЯК СПЕЦІАЛЬНИХ ШКОЛАХ РАННЬОГО СЕРЕДНЬОВІЧЧЯ	648
Іващенко І.Є. РОЗМНОЖЕННЯ ТУЇ ГІГАНТСЬКОЇ СТЕБЛОВИМИ ЖИВЦЯМИ	652
Ігнатишин В.В., Іжак Т.Й., Ігнатишин М.Б., Ігнатишин В.В.(мол.) ДОСЛІДЖЕННЯ ЗВ'ЯЗКУ ВАРІАЦІЙ ПАРАМЕТРІВ МЕТЕОРОЛОГІЧНОГО СТАНУ ІЗ СЕЙСМІЧНИМ ТА ГЕОДИНАМІЧНИМ СТАНОМ ЗАКАРПАТСЬКОГО ВНУТРІШНЬОГО ПРОГИНУ В 2018 РОЦІ	655
Ігнатушко Ю.І. СУЧАСНІ ПРОБЛЕМИ ІНФОРМАТИЗАЦІЇ В УКРАЇНІ ТА ШЛЯХИ ЇХ ВИРІШЕННЯ	660

Ільєнко М.В., Медвідь О.М. ФОРМУВАННЯ ПОЗИТИВНОЇ МОТИВАЦІЇ ДО ВИВЧЕННЯ ІНОЗЕМНОЇ МОВИ НА ПОЧАТКОВОМУ ЕТАПІ	664
Італьянцев О.І., Двойнос Я.Г. ПРЯМОТОЧНИЙ АБСОРБЕР ДІЛЬНИЦІ ОЧИЩЕННЯ СИНТЕЗ-ГАЗУ	667
Каверда Л.О. СПОСОБИ УТИЛІЗАЦІЇ ВІДХОДІВ	670
Калайда М.Г. ПЕРЕСЛІДУВАННЯ КАТОЛИЦЬОГО ДУХОВЕНСТВА УКРАЇНИ ПІД ЧАС КОМУНІСТИЧНОГО РЕЖИМУ	675
Калайда М.Г. ПРОМИСЛОВА РЕВОЛЮЦІЯ ЄВРОПИ: ПРИЧИНИ, РОЗВИТОК ТА НАСЛІДКИ	681
Калаш О.В. СФОРМУВАТИ ТВОРЧУ ОСОБИСТІТЬ ЗДАТНУ ДО САМОВДОСКОНАЛЕННЯ ЦЕ МРІЯ ЧИ РЕАЛЬНІСТЬ	684
Калін Д.О., Чобіт М.Р., Токарев В.С. ДОСЛІДЖЕННЯ КОМПОЗИТИВ, НАПОВНЕНИХ ДИСПЕРСНИМ МОДИФІКОВАНИМ ГІДРОКСИАПАТИТОМ	687
Калмикова Ю.В. ПРОФЕСІЙНИЙ РОЗВИТОК ПЕДАГОГІЧНИХ КАДРІВ ЯК УМОВА ЗРОСТАННЯ СОЦІАЛЬНОЇ ЕФЕКТИВНОСТІ ОСВІТИ	691
Kaluzhnaya E.N. DETERMINANTS AND MECHANISMS OF FORMING SELF-CONCEPT OF PERSONALITY	695
Калюжна Є.М., Подмазко О.В. СОЦІАЛЬНО-ПСИХОЛОГІЧНІ ЧИННИКИ ЗАДОВОЛЕНOSTІ ШЛЮБОМ	698
Камінський Л.-Р.Ю., Свідерська І.М. ПРОБЛЕМИ ФУНКЦІОНУВАННЯ НЕДЕРЖАВНИХ ПЕНСІЙНИХ ФОНДІВ В УКРАЇНІ	701
Канарова О.В., Худякова А.А. ТЕОРЕТИЧНІ ОСНОВИ ДОСЛІДЖЕННЯ РОЗВИТКУ ТВОРЧИХ ЗДІБНОСТЕЙ ДІТЕЙ СТАРШОГО ДОШКІЛЬНОГО ВІКУ	707
Канарський Г.М. ІМІДЖ СУЧАСНОГО ЗАКЛАДУ СЕРЕДНЬОЇ	711

ОСВІТИ

- Karasyova O.V. THE LEADING FORMS OF STUDENTS' INDEPENDENT WORK ORGANIZATION IN THE UNIVERSITIES OF SLOVOZHANSCHINA IN THE XIX-TH CENTURY** 716
- Карпалюк Т.О. ЗАСТОСУВАННЯ МЕТОДІВ СИМЕТРИЙНОГО АНАЛІЗУ ДЛЯ УЗАГАЛЬНЕННЯ ТРИВИМІРНОЇ СИСТЕМИ РІВНЯНЬ КОНВЕКЦІЇ-ДИФУЗІЇ** 719
- Касьян В.О. ОСНОВНІ ПРИЧИНИ ВИНИКНЕННЯ ТА СПОСОБИ ЛІКУВАННЯ ПАРАЛІЧА ЕРБА-ДЮШЕНА** 723
- Квич Х.М. ОСОБЛИВОСТІ ВИРАЖЕННЯ КАТЕГОРІЇ ЕМОТИВНОСТІ НА ЛЕКСИЧНОМУ РІВНІ (НА МАТЕРІАЛІ РОМАНІВ CATHERY GLASS)** 727
- Килимник В.М. КОНТРОЛЬ СИСТЕМИ БУХГАЛТЕРСЬКОГО ОБЛІКУ ТА ФІНАНСОВОЇ ЗВІТНОСТІ ПІДПРИЄМСТВ** 733
- Кириченко С.О., Місяйло О.В. УПРАВЛІННЯ КАДРОВИМ ПОТЕНЦІАЛОМ ЯК ЧИННИК ЕФЕКТИВНОЇ ГОСПОДАРСЬКОЇ ДІЯЛЬНОСТІ** 736
- Кирнасівська Н.В. ОЦІНКА ВПЛИВУ АГРОКЛІМАТИЧНИХ УМОВ НА ПРОДУКТИВНІСТЬ ОЗИМОГО РІПАКУ В УМОВАХ ЗМІНИ КЛІМАТУ НА ТЕРИТОРІЇ ПІВНІЧНОГО ПРИЧОРНОМОР'Я** 739
- Кітриш І.Д. ОПЕРАЦІЯ З ФОРСУВАННЯ ДНІПРА В КОНТЕКСТІ ОВОЛОДІННЯ ЧЕРВОНОЮ АРМІЄЮ НАВИЧКАМИ ПОДОЛАННЯ ВЕЛИКИХ ВОДНИХ ПЕРЕШКОД** 744
- Климчук Н.Я., Савчук В.В. ІННОВАЦІЇ В БАНКІВСЬКІЙ СИСТЕМІ УКРАЇНИ** 749
- Клячковська Р.В. ПСИХОЛОГІЯ ТА ОЛІМПІЙСЬКИЙ СПОРТ: ВІД ВИТОКІВ ДО СУЧАСНОСТІ** 752
- Кобиленко Н.К. ТИПОЛОГІЯ ПОНЯТТЯ «КОНЦЕПТ» У ЛІНГВІСТИЦІ** 754

Ковалевський М.М. ТЕОДИЦЕЯ ТА ПРОБЛЕМА ЗЛА У ФІЛОСОФІЇ РЕЛІГІЇ	758
Коваленко З.И. ОСОБЕННОСТИ ЧТЕНИЯ ЛЕКЦИЙ ПО ХИМИИ В СИСТЕМЕ ДОУНИВЕРСИТЕТСКОГО ОБРАЗОВАНИЯ ИНОСТРАННЫХ ГРАЖДАН	761
Коваль С.А. РОЗВИТОК І НАПРЯМКИ СЕЛЕКЦІЇ ДУБА ЗВИЧАЙНОГО В ПРАВОБЕРЕЖНОМУ ЛІСОСТЕПУ УКРАЇНИ	764
Ковальчук В.С. БЮДЖЕТНО-ПОДАТКОВА БЕЗПЕКА ЯК СКЛАДОВА ФІНАНСОВОЇ БЕЗПЕКИ ДЕРЖАВИ	768
Кожевнікова А.С. РОЛЬ НАУКИ ТА ІННОВАЦІЙНИХ ТЕХНОЛОГІЙ У ПРАВОВОМУ ЗАХИСТІ ГРОМАДЯН УКРАЇНИ В УМОВАХ РОСІЙСЬКО-УКРАЇНСЬКОГО КОНФЛІКТУ ТА ІНФОРМАЦІЙНІЙ БЕЗПЕЦІ ДЕРЖАВИ	773
Козачков Д.Г. ЗАДАЧА О УПРУГОМ СЕКТОРЕ КРУГА ПОД ДЕЙСТВИЕМ ТОЧЕЧНОЙ НАГРУЗКИ	779
Козицька Г.В., Портнова Д.І. МАРКЕТИНГОВА ДІЯЛЬНІСТЬ ТОРГОВЕЛЬНИХ ПІДПРИЄМСТВ В УМОВАХ ЕКОНОМІЧНОЇ КРИЗИ	783
Козлова Н.О. СТАН ТА ПЕРСПЕКТИВИ РОЗВИТКУ КОРПОРАТИВНОЇ СОЦІАЛЬНОЇ ВІДПОВІДАЛЬНОСТІ СІЛЬСЬКОГОСПОДАРСЬКИХ ПІДПРИЄМСТВ УКРАЇНИ	787
Колеснік А.Л., Климчук Н.Я. РИНОК ПЛАТІЖНИХ КАРТОК В УКРАЇНІ : РЕАЛІЇ ТА ПЕРСПЕКТИВИ	792
Коломієць М.П. САМООЦІНКА ЗДОРОВ'Я СТУДЕНТСЬКОЇ МОЛОДІ	796
Комарніцька Л.М. ПСИХОЛОГІЧНІ ОСОБЛИВОСТІ РОЗВИТКУ ОСОБИСТОСТІ ПІДЛІТКА	800
Компанієць Л.Г. ОСНОВНІ ПРИНЦИПИ РЕАЛІЗАЦІЇ МЕНЕДЖЕРСЬКИХ РІШЕНЬ: СОЦІАЛЬНО - ФІЛОСОФСЬКИЙ АНАЛІЗ	803

- Кондур З.А. НАВЧАЛЬНІ РЕСУРСИ ДЛЯ ВЧИТЕЛІВ РОМСЬКОЇ МОВИ В СИСТЕМІ СЕРЕДНЬОЇ ОСВІТИ: ЄВРОПЕЙСЬКИЙ ДОСВІД** 808
- Коновалова Я.П., Серебряков В.В. ПЕРШІ ЕКОЛОГІЧНІ КОНФЕРЕНЦІЇ УКРАЇНИ** 813
- Кононец Н.В. СИСТЕМА НАУКОВО-МЕТОДИЧНОГО ЗАБЕЗПЕЧЕННЯ РЕСУРСНО-ОРІЄНТОВАНОГО НАВЧАННЯ ДИСЦИПЛІН КОМП'ЮТЕРНОГО ЦИКЛУ** 818
- Конончук О.Б., Герц А.І., Герц Н.В. ПРОДУКТИВНІСТЬ І ДЕЯКІ ФІЗІОЛОГІЧНІ ПОКАЗНИКИ СОЇ КУЛЬТУРНОЇ (*GLYCINE MAX* MOENCH.) ЗА ДІЇ ДОБРИВА ПЛАНТАФОН 10.54.10 В УМОВАХ ТЕРНОПІЛЬСЬКОЇ ОБЛАСТІ** 824
- Кордонова А.В. ІНТЕГРОВАНА ПІДГОТОВКА СТУДЕНТІВ НЕМОВНИХ СПЕЦІАЛЬНОСТЕЙ ДО ПРОФЕСІЙНОЇ ДІЯЛЬНОСТІ АНГЛІЙСЬКОЮ МОВОЮ** 828
- Коренюк Т.М. РОЛЬ ІННОВАЦІЙ У СТРАТЕГІЧНОМУ ПЛАНУВАННІ ДІЯЛЬНОСТІ АГРОПРОМИСЛОВОГО ПІДПРИЄМСТВА** 831
- Коркуна О., Цільник О. БЮДЖЕТИ ОБ'ЄДНАНИХ ТЕРИТОРІАЛЬНИХ ГРОМАД ЯК ДЖЕРЕЛО НАПОВНЕННЯ ДЕРЖАВНОГО БЮДЖЕТУ** 835
- Костюк Л.В. ОБРЯД «ЗЛЬОТІВ» (СВАТАННЯ) НА ПІВДЕННІЙ ВОЛИНІ КІНЦЯ ХІХ – СЕРЕДИНИ ХХ СТОЛІТТЯ** 839
- Костюкевич Т.К., Бортник М.І. ОЦІНКА СУЧАСНОГО СТАНУ ВИРОЩУВАННЯ ЖИТА ОЗИМОГО В СХІДНОМУ ЛІСОСТЕПУ УКРАЇНИ** 843
- Косюк О.М. ДОПИТ ТА ІНТЕРВ'Ю. КОМПАРАТИВНИЙ АСПЕКТ** 847
- Котченко М.В., Домрачов В.С., Артеменко В.Г. ФОРМУВАННЯ** 852

- ПОКАЗНИКІВ ЯКОСТІ ЗЕРНА КУКУРУДЗИ ЗАЛЕЖНО ВІД
ГУСТОТИ РОСЛИН ТА РІВНЯ МІНЕРАЛЬНОГО ЖИВЛЕННЯ**
Кочмарський В.З., Куба В.В., Трофимчук І.П. МОДЕЛЮВАННЯ
ПРОТИНАКИПНОЇ ОБРОБКИ ВОДНОГО ТЕПЛОНОСІЯ
ІНГІБІТОРАМИ 855
- Кошкіна О.Ф. ПРОЕКТНА ТЕХНОЛОГІЯ НАВЧАННЯ У
ПІДГОТОВЦІ МАЙБУТНІХ ФАХІВЦІВ 861
- Кошулько Л.І. ФОРМУВАННЯ ПРОФЕСІЙНО-ТРУДОВОЇ
КОМПЕТЕНЦІЇ СТУДЕНТІВ ПІД ЧАС ПРОХОДЖЕННЯ
ВИРОБНИЧОЇ ПРАКТИКИ 866
- Кравець О.Ю., Процишина С.О. ОБҐРУНТУВАННЯ
ЕФЕКТИВНОСТІ РІШЕНЬ У СФЕРІ УПРАВЛІННЯ
ІННОВАЦІЯМИ У ДІЯЛЬНОСТІ ПАТ «ПРОГРЕС» 871
- Кравцова Я.О. ВПЛИВ СПОСОБУ І СТРОКУ ОБРІЗУВАННЯ НА
ПЛОЩУ ЛИСТКОВОГО АПАРАТУ ЗИМОВИХ СОРТІВ
ЯБЛУНІ 874
- Кравченко Р.Т. ПОЗАКЛАСНА РОБОТА ЯК СТРУКТУРНИЙ
ЕЛЕМЕНТ РОБОТИ ВЧИТЕЛЯ ФІЗИЧНОЇ КУЛЬТУРИ 878
- Кравчук В.А. ІННОВАЦІЙНІ ПРОДУКТИ ДЛЯ
РЕСТОРАННОГО БІЗНЕСУ 882
- Кривенко І.П. ПРОГРАМНИЙ КОМП'ЮТЕРНИЙ
ІНСТРУМЕНТАРІЙ ДЛЯ РОЗРОБКИ ЕЛЕКТРОННОГО
КОНТЕНТУ З ДИСЦИПЛІНИ МЕДИЧНА ІНФОРМАТИКА 886
- Кривий В.В., Любенко О.І. ІННОВАЦІЙНА КОРМОВА
ДОБАВКА У ГОДІВЛІ ЯЄЧНИХ КУРЕЙ 890
- Кривой Д.А., Сікорський О.О. ЦЕМЕНТ. ОСНОВНІ
ХАРАКТЕРИСТИКИ ТА ОБЛАСТІ ЙОГО ЗАСТОСУВАННЯ 894
- Криштопа А.О. АНАЛІЗ КРИТЕРІЇВ ТА ОСНОВНИХ
ПОКАЗНИКІВ ЯКОСТІ ВИЩОЇ ОСВІТИ 897
- Кривіч А.О. ПРАВОВИЙ РЕЖИМ ДІЯЛЬНОСТІ ІНОЗЕМНИХ 902

ЮРИДИЧНИХ ОСІБ В УКРАЇНІ

- Kropelnytska S.O. PROJECT AND EDUCATIONAL CENTER «AGENTS OF CHANGES» PNU AS A TOOL OF REGIONAL DEVELOPMENT** 908
- Крупницька А.В. ДЕРЖАВНА ПІДТРИМКА РОЗВИТКУ ГАЛУЗІ ПТАХІНИЦТВА В УКРАЇНІ** 912
- Крутієнко А.В. НЕЕПІСТЕМІЧНА ГЕНЕРАТИВНА ЕСТЕТИКА** 915
- Кудренко Х.М. ФОРМУВАННЯ МОДЕЛІ ЛАНДШАФТНО-РЕКРЕАЦІЙНИХ ЗОН ПІВДНЯ УКРАЇНИ** 920
- Кудринська Н.С. ОСОБЛИВОСТІ СТРАТЕГІЇ РОЗВИТКУ ЗАКЛАДУ СЕРЕДНЬОЇ ОСВІТИ** 924
- Кузьменко А.Ю. ЗНАЧЕННЯ ДОРОБКУ С. Х. ЧАВДАРОВА ДЛЯ РОЗВИТКУ УКРАЇНСЬКОЇ ПЕДАГОГІЧНОЇ НАУКИ** 929
- Кузьмицька М. ЕЛЕКТРОННИЙ ПІДРУЧНИК У САМОСТІЙНІЙ РОБОТІ СТУДЕНТІВ ФІЛОЛОГІЧНИХ СПЕЦІАЛЬНОСТЕЙ** 933
- Кузьоменська К.В., Аблєєва І.Ю. СТАЛИЙ РОЗВИТОК ТУРИЗМУ ТА СФЕРИ ГОСТИННОСТІ** 936
- Кулик М.І. ЕКОНОМІЧНА ОЦІНКА ВПЛИВУ ВІДПРАЦЬОВАНИХ АВТОМОБІЛЬНИХ МАСТИЛ НА СТАН ҐРУНТУ НА ПРИКЛАДІ ХАРКІВСЬКОЇ ОБЛАСТІ** 942
- Куликовская Ю.С. ПРОГРАММА АДАПТАЦИИ НОВЫХ СОТРУДНИКОВ ОРГАНИЗАЦИИ** 947
- Кулінченко Г.В., Ланчинський В.Г. ЗАВДАННЯ КЕРУВАННЯ ПРОЦЕСОМ ПЛАЗМОВОЇ РІЗКИ** 952
- Кульбіцький В.Л. ПРИСТЕПОВІ БОРИ УКРАЇНИ ТА ПРОБЛЕМИ ГОСПОДАРЮВАННЯ В НИХ** 956
- Кулябко В.В. РАЗВИТИЕ НЕЛИНЕЙНОЙ ДИНАМИКИ КОНСТРУКЦИЙ И ЕЁ ПРИМЕНЕНИЕ В НОВЫХ ТЕХНОЛОГИЯХ ПРОЕКТИРОВАНИЯ, ИСПЫТАНИЙ И**

ДИАГНОСТИКИ ЗДАНИЙ И СООРУЖЕНИЙ	960
Кунденко М.П., Єгорова О.Ю., Бородай І.І., Шинкаренко І.М., Кунденко О.М. ЕЛЕКТРОМАГНІТНІ ТЕХНОЛОГІЇ В ПРОЦЕСІ ПАСТЕРИЗАЦІЇ МОЛОКА	967
Кучеренко І.І. АНАЛІЗ РЕЗУЛЬТАТІВ ТЕСТУВАНЬ З ДИСЦИПЛІНИ «КОМП'ЮТЕРНА ТЕХНІКА ТА МЕТОДИ МАТЕМАТИЧНОЇ СТАТИСТИКИ» ДЛЯ СТУДЕНТІВ НМУ ІМЕНІ О.О. БОГОМОЛЬЦЯ	972
Кушнерова К.Ю. ПРОБЛЕМА ТОРГІВЛІ ЛЮДЬМИ В УКРАЇНІ	974
Лаврухіна В.В. ТЕХНОЛОГІЇ МУЛЬТИМЕДІА В ОСВІТІ ДОШКІЛЬНЯТ	977
Лаптії А.А. МЕХАНІЗМИ МАНІПУЛЯТИВНОГО ВПЛИВУ КІНЕМАТОГРАФУ	981
Ласло О.О., Тараненко С.В. БІОЛОГІЧНА РЕКУЛЬТИВАЦІЯ ДЕГРАДОВАНИХ І ПОРУШЕНИХ ЗЕМЕЛЬ У СИСТЕМІ ОРГАНІЧНОГО ВИРОБНИЦТВА	984
Латышева О.С. РАЗВИТИЕ КУЛЬТУРЫ РЕЧИ ИНОСТРАННЫХ СТУДЕНТОВ В ПРОЦЕССЕ ОБУЧЕНИЯ РУССКОМУ ЯЗЫКУ	989
Лебеденко А.І., Недострелова Л.В. ДОСЛІДЖЕННЯ КЛІМАТИЧНИХ ПОКАЗНИКІВ СНІГОВОГО ПОКРИВУ НА ТЕРИТОРІЇ КІРОВОГРАДСЬКОЇ ОБЛАСТІ	992
Левченко К.Г., Митцева О.С. ОСОБЛИВОСТІ МЕНТОРСТВА В ІТ КОМПАНІЯХ	995
Ледняк Ю.В. ИДЕЙНО-ХУДОЖЕСТВЕННАЯ СПЕЦИФИКА СКАЗОК В. ГАРШИНА	999
Лиман О.А., Калініна О.М. ПРОВЕДЕННЯ ПОРІВНЯЛЬНОГО АНАЛІЗУ ЗАКОНОДАВЧОЇ БАЗИ ТОВАРИСТВА З ОБМЕЖЕНОЮ ВІДПОВІДАЛЬНІСТЮ (ТОВ)	1002
Литвин С.І. СПЕЦИФІКА СОЦІАЛЬНО-ПСИХОЛОГІЧНОГО КЛІМАТУ В КОЛЕКТИВІ ЗАКЛАДУ ОСВІТИ	1009

- Литвинов Ю.В., Вовк Р.В. ФЛУКТУАЦИОННАЯ ПРОВОДИМОСТЬ ОБЛУЧЕННЫХ ВЫСОКОЭНЕРГЕТИЧЕСКИМИ ЭЛЕКТРОНАМИ МОНОКРИСТАЛЛОВ $Y_1Ba_2Cu_3O_{7-\delta}$ 1012
- Ліновицька В.М., Федоренко Я.А. ГЛИБИННЕ КУЛЬТИВУВАННЯ БАЗИДІЄВОГО ГРИБА *SCHIZOPHYLLUM COMMUNE* ЗА РІЗНИХ УМОВ ПЕРЕМІШУВАННЯ 1016
- Літошенко О.С. СПІВВІДНОШЕННЯ ПОНЯТЬ «ЗЕМЛЯ» ТА «ЗЕМЕЛЬНА ДІЛЯНКА» 1019
- Лозинський Ю.Р., Буркало М. СИСТЕМА ПРИНЦИПІВ АДМІНІСТРАТИВНОГО ПРОЦЕСУ УКРАЇНИ 1024
- Лозинський Ю.Р., Хоміщак Н. ШТРАФ ЯК ВИД АДМІНІСТРАТИВНО-ПРАВОВОЇ САНКЦІЇ 1026
- Лубко Д.В. ОСОБЛИВОСТІ ВИКОРИСТАННЯ ЄДИНОГО ІНФОРМАЦІЙНОГО ІНТЕРНЕТ-РЕСУРСУ EURES З ПОСЛУГ ТРУДОВОГО ПОСЕРЕДНИЦТВА З БОКУ РОБОТОДАВЦІВ 1029
- Лубко Д.В. АНАЛІЗ ЄВРОПЕЙСЬКОГО ПОРТАЛУ ВАКАНСІЙ EURES З ПОГЛЯДУ ЙОГО ВИКОРИСТАННЯ ПОШУКУВАЧАМИ ДЛЯ МАЙБУТНЬОГО ПРАЦЕВЛАШТУВАННЯ 1036
- Лукашенко А.А. ФОРМУВАННЯ МЕХАНІЗМІВ СТИМУЛЮВАННЯ І РОЗВИТКУ ЕКСПОРТНОЇ АКТИВНОСТІ 1041
- Лук'яненко М.Ю., Лук'яненко С.П. ЗНАЧЕННЯ РЕЖИМУ ДНЯ УЧНІВ ПОЧАТКОВИХ КЛАСІВ 1046
- Лучинська А.М. СЮРРЕАЛІЗМ ЯК СВІТОГЛЯД І ХУДОЖНІЙ МЕТОД 1050
- Лясковський М.М. РОЛЬ ІСЛАМУ В СТАНОВЛЕННІ ДЕРЖАВНОСТІ НА АРАВІЙСЬКОМУ ПІВОСТРОВІ 1054
- Ляшенко Н.А. ЭВОЛЮЦИЯ РОДИТЕЛЬСТВА 1059
- Мадяр А.О. ВИТОКИ МИСТЕЦТВА АССАМБЛЯЖУ 1063
- Майстренко Н.М. ФОРМУВАННЯ ПРОФЕСІЙНОЇ СПРЯМОВА-

НОСТІ МАЙСТРІВ ВИРОБНИЧОГО НАВЧАННЯ У ПРОЦЕСІ ВИВЧЕННЯ ПРИРОДНИЧО – МАТЕМАТИЧНОГО ЦИКЛУ	1066
Максименко Д.О. ПРОБЛЕМИ ДЕРЖАВНИХ ЗАКУПІВЕЛЬ В УКРАЇНІ	1072
Максюта М.Є. САМОПІЗНАННЯ, ОСОБИСТІСНЕ ЗРОСТАННЯ І САМОРЕАЛІЗАЦІЯ: ДО ЕКСПЛІКАЦІЇ ЗАКЛИКУ ГРИГОРІЯ СКОВОРОДИ «ПІЗНАЙ СЕБЕ»	1076
Макухіна С.В. ОСНОВНІ ДИДАКТИЧНІ ПРИНЦИПИ ТА МЕТОДИ ВИКЛАДАННЯ ІНОЗЕМНОЇ МОВИ ДЛЯ СТУДЕНТІВ НЕМОВНИХ СПЕЦІАЛЬНОСТЕЙ	1080
Маланчук М.С., Макар С.М. ПРОБЛЕМИ ОЦІНКИ ЗЕМЕЛЬ ВОДНОГО ФОНДУ	1083
Маліновська Д., Абрагам В.І. ТВОРЧА ДІЯЛЬНІСТЬ ЯК ОСНОВА ОСОБИСТІСНОГО ЗРОСТАННЯ ШКОЛЯРА	1088
Мандрика В.А., Довга Л.В. ДЕЦЕНТРАЛІЗАЦІЯ ТА ЇЇ ВПЛИВ НА ЕКОЛОГІЮ В КОНТЕКСТІ «ЗЕЛЕНОЇ» ЕКОНОМІКИ	1092
Манжула А.О. ОСОБЛИВОСТІ УПРАВЛІННЯ ОБОРОТНИМИ АКТИВАМИ ПІДПРИЄМСТВА	1096
Манжула А.О. ОСОБЛИВОСТІ ЗАСТОСУВАННЯ ПОКАЗНИКА «СРЕДНЬОЗВАЖЕНА ВАРТІСТЬ КАПІТАЛУ»	1099
Марчук Т.Л., Штанграт А.В. СЮЖЕТНО-КОМПОЗИЦІЙНІ ОСОБЛИВОСТІ П'ЄСИ ЮДЖИНА О'НІЛА «ПРИСТРАСТІ ПІД В'ЯЗАМИ»	1102
Маслаков А.В. ОСОБЛИВОСТІ СТРУКТУРИ ОРГАНІВ КОРПОРАТИВНОГО УПРАВЛІННЯ НА ПРИКЛАДІ УКРАЇНСЬКИХ АКЦІОНЕРНИХ ТОВАРИСТВ	1106
Масловата С.А. ОЦІНКА ДЕКОРАТИВНОСТІ ВИДІВ І ФОРМ РОДУ <i>ULMUS</i> L. У ПРАВОБЕРЕЖНОМУ ЛІСОСТЕПУ УКРАЇНИ	1110
Матвієнків С.М. ІНФОРМАЦІЙНИЙ ПРОСТІР: ПІДХОДИ	

ЩОДО ВИЗНАЧЕННЯ ПОНЯТТЯ	1114
Матієшин Т.В. ЛІНГВОСТИЛІСТИЧНІ ЗАСОБИ ЕКСПРЕСИВНОСТІ НА ПРИКЛАДІ ТЕКСТІВ ПІСЕНЬ СПІВАЧКИ КАТҮ PERRY	1119
Мащенко О.М. БЕЗПОСЕРЕДНЬО-СПОНУКАЛЬНА МОТИВАЦІЯ ВИВЧЕННЯ ШКОЛЯРАМИ ПОГОДНО-КЛІМАТИЧНИХ УМОВ	1124
Мезенцева Н.М. ШЛЯХИ УДОСКОНАЛЕННЯ ПІДГОТОВКИ ФАХІВЦІВ З ОБЛІКУ І ОПОДАКТКУВАННЯ У ВИЩИХ НАВЧАЛЬНИХ ЗАКЛАДАХ	1129
Мельник В.І. ВИКОРИСТАННЯ НОВІТНІХ ІНФОРМАЦІЙНИХ ТЕХНОЛОГІЙ – ВАЖЛИВА СКЛАДОВА КОМПЕТЕНТНОГО ПІДХОДУ НА ЗАНЯТТЯХ У МЕДИЧНОМУ КОЛЕДЖІ	1134
Мельникова О.П. ВИКОРИСТАННЯ ІНФОГРАФІКИ У БІЗНЕСІ	1139
Мерлай Ю.В., Примуш Ю.С. НАПРЯМКИ УДОСКОНАЛЕННЯ ДОКУМЕНТАЦІЙНОГО ЗАБЕЗПЕЧЕННЯ ДІЯЛЬНОСТІ ПІДПРИЄМСТВА	1142
Мирошниченко Ю.В. АКТУАЛЬНІСТЬ ВПРОВАДЖЕННЯ СИСТЕМИ РИЗИК-МЕНЕДЖМЕНТУ НА ПІДПРИЄМСТВАХ	1145
Мілевська А.Ю. АНАЛІЗ ШТАТНОГО РОЗПISУ ТА ПРОЦЕДУРИ ЙОГО СКЛАДАННЯ	1149
Міліціян О.А., Новохат О.А. МОДЕРНІЗАЦІЯ ЛОЩИЛЬНОГО ЦИЛІНДРА ПАПЕРОРОБНОЇ МАШИНИ	1155
Мірошнік Л.В. КОНФЛІКТОГЕННІ ФАКТОРИ ТА УПРАВЛІННЯ КОНФЛІКТАМИ В УНІВЕРСИТЕТСЬКІЙ ПРОФЕСІЙНО-ПЕДАГОГІЧНІЙ КОМУНІКАЦІЇ	1159
Мирошниченко Е.А. ИСПОЛЬЗОВАНИЕ СМАРТФОНА В ПРЕПОДАВАНИИ РУССКОГО ЯЗЫКА КАК ИНОСТРАННОГО НА НАЧАЛЬНОМ ЭТАПЕ ОБУЧЕНИЯ	1163
Міхєєв А.О. ГЕНДЕРНА СКЛАДОВА ОСОБИСТІСНОЇ	

- АДАПТАЦІЇ СТУДЕНТІВ ДО НАВЧАННЯ НА 2-МУ КУРСІ ЗА НАПРЯМОМ «МЕДИЦИНА»** 1168
- Міхєєва Г.В., Міхєєв А.О. ПРЕДМЕТНІ ОЛІМПІАДИ ЯК СКЛАДОВА ПІДГОТОВКИ УЧНІВ СЕРЕДНЬОЇ ШКОЛИ ДО ВСТУПУ У ЗАКЛАДИ ВИЩОЇ ОСВІТИ** 1173
- Міцкевич Н.І. ПСИХОЛОГО-ПЕДАГОГІЧНІ, СОЦІОЛОГІЧНІ ТА ФІЛОСОФСЬКІ АСПЕКТИ ФІЗИЧНОЇ КУЛЬТУРИ ТА СПОРТУ** 1178
- Мішина М.М., Буров А.М., Векшин В.О. ДОСЛІДЖЕННЯ ФІЗИКО-ХІМІЧНИХ ВЛАСТИВОСТЕЙ ПОЛІМЕРНИХ ГЕЛЕВИХ НОСІЇВ ЛІКАРСЬКИХ ПРЕПАРАТІВ НА ОСНОВІ КАРБОКСИМЕТИЛЦЕЛЮЛОЗИ** 1189
- Мовчан В.В. ФОРМУВАННЯ СТРАТЕГІЇ РОЗВИТКУ ПІДПРИЄМСТВ УКРАЇНИ** 1193
- Могилицька У.О., Воропай О.К. КЛІЄНТО-ОРІЄНТОВАНИЙ ПІДХІД ДО ПОБУДОВИ КОНКУРЕНТОСПРОМОЖНОГО БРЕНДУ** 1197
- Мокієнко Т.В., Прийдак Т.Б., Ліпський Р.В. САМОСТІЙНА РОБОТА СТУДЕНТІВ: СУТНІСТЬ ТА МЕТОДИ КОНТРОЛЮ** 1203
- Мокрій О.Г. СУТНІСТЬ ТА ОСОБЛИВОСТІ ТРАКТУВАННЯ ПОНЯТТЯ АДАПТАЦІЇ АГРАРНОЇ СФЕРИ УКРАЇНИ** 1206
- Мокроменко О.В. G. SKOVORODA'S IDEA OF HUMANITY COMPATIBILITY. 'COGNATE' WORK AS UKRAINIAN MENTALITY** 1212
- Мордвінова А.М., Тараненко В.Є. ЗАРУБІЖНИЙ ДОСВІД СОЦІАЛЬНОГО ПІДПРИЄМНИЦТВА ТА МОЖЛИВОСТІ ЙОГО ЗАПРОВАДЖЕННЯ В УКРАЇНІ** 1217

- Морнева М.О., Голубєва С.М. ВИКОРИСТАННЯ СИСТЕМНОГО ПІДХОДУ ДЛЯ ОЦІНКИ ЯКОСТІ ПРОДУКЦІЇ МОРСЬКОГО ТРАНСПОРТУ** 1220
- Мороз І.М. АКТУАЛЬНІСТЬ ПЕЙЗАЖНОГО ЖАНРУ В НАЦІОНАЛЬНОМУ МИСТЕЦЬКОМУ ПРОСТОРІ НА ПОЧАТКУ ХХІ СТОЛІТТЯ** 1224
- Мосненко О.В., Глазунов С.В. ПРОБЛЕМИ СОЦІАЛЬНОГО ЗАХИСТУ МАЛОЗАБЕЗПЕЧЕНИХ ГРОМАДЯН НА МІСЦЕВОМУ РІВНІ** 1227
- Назаренко Ю.А. АНАЛІЗ МОЖЛИВОСТІ ВИКОРИСТАННЯ КОЕФІЦІЄНТУ ТОБІНА ДЛЯ ОЦІНКИ ПРИХОВАНИХ АКТИВІВ ПІДПРИЄМСТВ** 1230
- Наливайченко В.О. ПРАВОВІ ПРОБЛЕМИ ВИРІШЕННЯ ЗЕМЕЛЬНИХ СПОРІВ СУДАМИ** 1235
- Ніконенко С.С. ПСИХОЛОГІЧНІ ОСОБЛИВОСТІ ФОРМУВАННЯ СТРАТЕГІЙ НАВЧАННЯ У УЧНІВ СТАРШИХ КЛАСІВ** 1238
- Нінова Т.С., Рахімова Ф.У. ДИДАКТИЧНІ ПРИЙОМИ РОЗВИТКУ СЛУХОВОЇ ПАМ'ЯТІ УЧНІВ НА УРОКАХ ПРИРОДОЗНАВСТВА В ПОЧАТКОВІЙ ШКОЛІ** 1242
- Новак Г.Д. ІНФОРМАЦІЙНЕ ЗАБЕЗПЕЧЕННЯ СФЕРИ ТРАНСКОРДОННОГО СПІВРОБІТНИЦТВА** 1247
- Новоженіна Я., Вірченко В.І. ПАГУБНИЙ ВПЛИВ ЕЛЕКТРО-МАГНІТНИХ ХВИЛЬ НА БІОЛОГІЧНИЙ ОРГАНІЗМ** 1251
- Новосьолова А.К. ФОРМУВАННЯ КОМУНІКАТИВНОЇ КОМПЕТЕНЦІЇ ІЗ ЗАЛУЧЕННЯМ ІННОВАЦІЙНИХ ТЕХНОЛОГІЙ У ПРОЦЕС НАВЧАННЯ УКРАЇНСЬКОЇ МОВИ ЯК ІНОЗЕМНОЇ** 1256
- Овчарук О.В. ЦИФРОВА КОМПЕТЕНТНІСТЬ ВЧИТЕЛЯ У КОНТЕКСТІ СУЧАСНИХ ОСВІТНІХ РЕФОРМ В УКРАЇНІ ТА КРАЇНАХ ЄВРОПЕЙСЬКОГО СОЮЗУ** 1260
- Ogneva L.G. MODERN TYPE OF THE FAMILY PATTERN –**

STUDENT FAMILY AND ITS PROBLEMS	1265
Олексін Ю.П., Якубовська С.С. СИСТЕМА МАРКЕТИНГОВОЇ ІНФОРМАЦІЇ В УПРАВЛІННІ ЗАКЛАДОМ ОСВІТИ	1268
Олійник І.В. ДОСЛІДНИЦЬКА КУЛЬТУРА ЯК НЕВІД'ЄМНА СКЛАДОВА ДОСЛІДНИЦЬКОЇ КОМПЕТЕНТНОСТІ МАЙБУТНІХ ДОКТОРІВ ФІЛОСОФІЇ	1273
Олійник О.О., Олійник О.В., Зибіна К.В. РОЗПІЗНАВАННЯ ЗМІН НАВКОЛИШНЬОГО СЕРЕДОВИЩА БЕЗПЛОТНИМ ЛІТАЛЬНИМ АПАРАТОМ І ІСНУЮЧІ АЛГОРИТМИ РІШЕННЯ ЦІЄЇ ПРОБЛЕМИ	1278
Онiкiєнко С.В. ОДНОФАКТОРНА МОДЕЛЬ ПЕРЕФОРМАТУВАННЯ БАНКІВСЬКОГО КРЕДИТУ	1282
Онупрiєнко О.П. ПОСТАТЬ МИТЦЯ І ЙОГО ВПЛИВ НА ФОРМУВАННЯ «НАЦІОНАЛЬНОГО» ЯК КУЛЬТУРНО-ІСТОРИЧНОГО ФЕНОМЕНУ	1287
Орлик Д.В., Вольвач О.В. ДОСЛІДЖЕННЯ ДИНАМІКИ УРОЖАЙНОСТІ ОЗИМОГО ЖИТА ТА ЇЇ КЛІМАТИЧНОЇ СКЛАДОВОЇ В СТЕПУ	1292
Остапчук О.С. ВІДТВОРЕННЯ КОРИННИХ ДУБОВИХ НАСАДЖЕНЬ НАСІННЄВИМ ШЛЯХОМ	1295
Острогляд О.Г. ОСНОВИ ПЛАНУВАННЯ В СУЧАСНІЙ ОРГАНІЗАЦІЇ	1301
Павлов А.О. ЗАСТОСУВАННЯ БАГАТОКОМПОНЕНТНИХ СИЛОВИМІРЮВАЛЬНИХ ПЕРЕТВОРЮВАЧІВ В АВТОМАТИЗОВАНОМУ ВИРОБНИЦТВІ	1304
Rapasenکو I. THE CONCEPT OF KINESIOTHERAPY	1309
Панасюк І.С. ОСОБЛИВОСТІ ДЕПОЗИТНИХ ОПЕРАЦІЙ БАНКІВСЬКИХ УСТАНОВ	1314
Панус І.М., Хасамутдінова О.Т. РЕАЛІЗАЦІЯ ПРОЕКТУ «СПОРТ ДЛЯ ВСІХ» В УКРАЇНІ – ЗАПОРУКА ПЕРСПЕКТИВНОГО	

МАЙБУТНЬОГО КРАЇНИ	1319
Панченко Ю.В., Стрельченко Є. СТАВЛЕННЯ ЄВРОПЕЙСЬКИХ КРАЇН ДО ЛГБТ-СПІЛЬНОТ: СОЦІАЛЬНИЙ АСПЕКТ ІНСТИТУТУ ОДНОСТАТЕВИХ ПАР	1323
Парахневич А.О. МЕТОДОЛОГІЧНІ ПРИНЦИПИ ДОСЛІДЖЕННЯ ПОЛІТИЧНОЇ МЕТАФОРИ	1326
Педаченко Д.І. ФОРМУВАННЯ ПРОФЕСІЙНОЇ ОРІЄНТАЦІЇ УЧНІВСЬКОЇ МОЛОДІ	1331
Пермінова С.О. УПРАВЛІННЯ МІЖНАРОДНИМИ ОПЕРАЦІЯМИ НА ПІДПРИЄМСТВІ В НЕСТАБІЛЬНИХ УМОВАХ	1336
Перникоза Д.В. ЛЮДСЬКИЙ КАПІТАЛ: ПІДВИЩЕННЯ КОНКУРЕНТОСПРОМОЖНОСТІ НА ОСНОВІ СОЦІАЛЬНИХ ІННОВАЦІЙ	1340
Петров І.В. ІННОВАЦІЙНЕ ВИКЛАДАННЯ МАТЕРІАЛУ В ЗАКЛАДАХ ВИЩОЇ ОСВІТИ	1345
Петровська С.І. ДОСЛІДЖЕННЯ КРИТИЧНИХ ПОДІЙ ПРИ ПОЇЗДКАХ МІСТОМ ТРАНСПОРТОМ ЗАГАЛЬНОГО КОРИСТУВАННЯ І ПРИВАТНИМ АВТОМОБІЛЕМ	1349
Pesotska I.V. ROLE OF MASSAGE IN PHYSICAL RENABILITATION	1353
Пігарєв Ю.Б. СКЛАДОВІ КОНЦЕПЦІЇ ІНФОРМАЦІЙНОЇ БЕЗПЕКИ ОРГАНІВ ПУБЛІЧНОГО УПРАВЛІННЯ	1357
Пінчук Ю.А., Марчевський В.М. ВДОСКОНАЛЕННЯ ПРЕСІВ ПАПЕРОРОБНОЇ МАШИНИ	1363
Піть І.Ю. КОНСТИТУЦІЙНО-ПРАВОВЕ РЕГУЛЮВАННЯ ПРАВ ЛЮДИНИ В ЖИТЛОВО-КОМУНАЛЬНІЙ СФЕРІ	1366
Плітка А. ПРИВІЛЕЙОВАНІ СКЛАДИ ЗЛОЧИНІВ: СУТНІСТЬ ТА ПІДСТАВИ ЗАКОНОДАВЧОГО ЗАКРІПЛЕННЯ	1371
Подковирофф Н. МІЖКУЛЬТУРНА ОСВІТА В НІМЕЧЧИНІ: ХАРАКТЕРИСТИКА ОСНОВНИХ КОНЦЕПТУАЛЬНИХ	

ПІДХОДІВ	1374
Пододворний О.Б., Чупринський Б.О. ОСОБЛИВОСТІ ЗВІЛЬНЕННЯ НЕПОВНОЛІТНІХ ВІД КРИМІНАЛЬНОЇ ВІДПОВІДАЛЬНОСТІ	1379
Покотило О.О., Поручинський Б.А. ПОКАЗНИКИ ДІЯЛЬНОСТІ СЕРЦЕВО-СУДИННОЇ СИСТЕМИ ПРАЦІВНИКІВ ШКІДЛИВИХ ПРОФЕСІЙ З УРАХУВАННЯМ ВІКОВОГО ТА СТАТЕВОГО АСПЕКТІВ	1384
Поліщук М.В. АНАЛІЗ БАНКРУТСТВА КОРПОРАЦІЙ ЗА МОДЕЛЮ ЛІСА НА ПРИКЛАДІ ПАТ «МОТОР СІЧ»	1387
Польская Т.Д. СОЦИАЛЬНЫЕ МЕДИА И ИХ ВЛИЯНИЕ НА ПОЛИТИЧЕСКУЮ АКТИВНОСТЬ	1391
Полюхович М.М., Вега Н.І. ЕНЕРГЕТИЧНА ОЦІНКА ВИРОЩУВАННЯ ЯЧМЕНЮ ЯРОГО ЗА ВНЕСЕННЯ МІНЕРАЛЬНИХ ДОБРІВ І ПОЗАКОРЕНЕВИХ ПІДЖИВЛЕНЬ НА ТЕМНО-СІРОМУ ОПІДЗОЛЕНОМУ ГРУНТІ	1395
Поляков С.П. БОЗОН ХИГГСА – БЛЕФ, ПРОДЛЕВАЮЩИЙ АГОНИЮ СТАНДАРТНОЙ МОДЕЛИ ФИЗИКИ	1398
Поляков В.М., Гірман Д.К. ДО МАТЕМАТИЧНОГО МОДЕЛЮВАННЯ КРИВОЛІНІЙНОГО РУХУ АВТОПОЇЗДА ПРИ КОМБІНОВАНОМУ СПОСОБІ УПРАВЛІННЯ ПОВОРОТОМ	1402
Pomazunovskaya E., Senatorova A. RISK FACTORS ANALYSIS OF DIABETES MELLITUS TYPE 1 DEVELOPMENT IN TODDLER AND PRESCHOOL CHILDREN	1405
Поп'як О.Г. СУЧАСНЕ ОБЛАДНАННЯ ДЛЯ СУШІННЯ ОЛІЄВМІСНИХ КУЛЬТУР	1411
Поручинська Т.Ф., Остапчук В.І. ВПЛИВ ПОМІРНИХ ФІЗИЧНИХ НАВАНТАЖЕНЬ НА СЕНСОМОТОРНІ РЕАКЦІЇ ОСІБ ПІДЛІТКОВОГО ТА ЮНАЦЬКОГО ВІКУ	1415

- Потапов С.О. РИНОК БАНКІВСЬКИХ КРЕДИТІВ ЯК СЕКТОР ФІНАНСОВОЇ СИСТЕМИ УКРАЇНИ** 1418
- Prakh D. HYDROTHERAPY, BALNEOTHERAPY, AND SPA TREATMENT IN PAIN MANAGEMENT** 1421
- Приймаченко О.М. ЗМІСТ ДУХОВНОЇ СКЛАДОВОЇ В ЕМОЦІЙНОМУ ІНТЕЛЕКТІ ЛЮДИНИ** 1425
- Пріма Д.А. АСПЕКТИ СУТНІСНОЇ ХАРАКТЕРИСТИКИ ПОНЯТТЯ «ПРОФЕСІЙНА ПОЗИЦІЯ МАЙБУТНЬОГО ВЧИТЕЛЯ ПОЧАТКОВОЇ ШКОЛИ»** 1431
- Проць І.М. КОНСТИТУЦІЙНА РЕФОРМА В УКРАЇНІ ЯК ПЕРЕДУМОВА РОЗВИТКУ СУЧАСНОГО КОНСТИТУЦІОНАЛІЗМУ** 1434
- Проць І.М., Ямкова Т.І. АКТУАЛЬНІ ПРОБЛЕМИ ФУНКЦІОНУВАННЯ СИСТЕМИ НОТАРІАТУ В УКРАЇНІ** 1441
- Rukaliak M.V. SYNTACTICAL HOMONYMY AS A PART OF THEORETICAL ENGLISH GRAMMAR** 1446
- Пустовіт А.І. Єфременко В.В. ОЦІНКА ЗОВНІШНІХ ФАКТОРІВ, ЯКІ ВПЛИВАЮТЬ НА ПРОВЕДЕННЯ ПУБЛІЧНИХ ЗАКУПІВЕЛЬ** 1449
- Радовенчик В.М., Крисенко Т.В. ДОСЛІДЖЕННЯ ПРОЦЕСІВ РЕГЕНЕРАЦІЇ ХРОМАТМІСТКИХ ЕЛЕКТРОЛІТІВ** 1453
- Разгонова Є.С., Зінченко О.Ю. ЗАСТОСУВАННЯ БІОПЛІВКОВИХ РЕАКТОРІВ ДЛЯ ОТРИМАННЯ ЦІННИХ РЕЧОВИН** 1458
- Рендюк С.П. ВИКОРИСТАННЯ МОБІЛЬНИХ ТЕХНОЛОГІЙ У ПРОЦЕСІ НАВЧАННЯ ВИЩОЇ МАТЕМАТИКИ СТУДЕНТІВ ТЕХНІЧНИХ УНІВЕРСИТЕТІВ** 1462
- Рєпка В.О., Бондар-Підгурська О.В. ОСОБЛИВОСТІ ЗАСТОСУВАННЯ СОЦІАЛЬНО-ПСИХОЛОГІЧНИХ МЕТОДІВ УПРАВЛІННЯ ГОТЕЛЬНО-РЕСТОРАННИМИ КОМПЛЕКСАМИ В УМОВАХ ЗМІН** 1465

Рибальченко А.М. СТУПІНЬ ВАРІЮВАННЯ КІЛЬКІСНИХ ОЗНАК У СОЇ	1468
Романенко В., Трач В., Нечипоренко А.В. АКТУАЛЬНІ ПРОБЛЕМИ РОЗВИТКУ СІМЕЙНОГО БІЗНЕСУ	1472
Романик Ю.О., Басюк Т.М. АВТОМАТИЗАЦІЯ ПРОЦЕСУ ІНВЕНТАРИЗАЦІЇ МАТЕРІАЛЬНИХ ЦІННОСТЕЙ	1475
Романюк Н.Б. РОЛЬ ДЕРЖАВНОГО АДМІНІСТРУВАННЯ У ПРОЦЕСІ РОЗВИТКУ КУЛЬТУРИ НА СУЧАСНОМУ ЕТАПІ В УКРАЇНІ	1478
Рубан А.С. ДОСЛІДЖЕННЯ МЕТОДІВ ПРОГНОЗУВАННЯ ЗА ДОПОМОГОЮ МАШИННОГО НАВЧАННЯ ТА З ВИКОРИСТАННЯМ НЕЙРОННИХ МЕРЕЖ	1481
Руда М.В., Бойко Т.Г. КОМПЛЕКСНА ОЦІНКИ ЗАХИСНОЇ ЕФЕКТИВНОСТІ СКЛАДНОГО ЛАНДШАФТНОГО КОМПЛЕКСУ	1485
Rudyk N.M. THE ROLE OF NON-VERBAL MEANS OF COMMUNICATION WHILE TEACHING STUDENTS FOREIGN SPONTANEOUS SPEECH	1490
Руснак В.Ф., Малан Рахул НЕЗАЛЕЖНЕ ОЦІНЮВАННЯ НАВЧАЛЬНОГО МАТЕРІАЛУ ЗА ДОПОМОГОЮ ТЕСТОВОГО КОНТРОЛЮ	1494
Савченко О.Р. ОБРИСИ МИТНОЇ ПОЛІТИКИ УКРАЇНИ НА ШЛЯХУ ДО ЄВРОІНТЕГРАЦІЇ	1498
Савчук Р.Л., Іванків Н.П. ПРОБЛЕМА ІДЕНТИФІКАЦІЇ БЛОГОСФЕРИ ЯК ОКРЕМОГО ЖАНРУ ЖУРНАЛІСТИКИ ТА КЛЮЧОВІ ОСОБЛИВОСТІ СТВОРЕННЯ БЛОГІВ	1503
Саєнко Ю.О., Шульга Ю.Р. ВАЖЛИВІСТЬ ЕКОЛОГІЧНОГО ВИХОВАННЯ УЧНІВ ПОЧАТКОВИХ КЛАСІВ	1511
Сажко Л.А. ІННОВАЦІЙНІ ТЕХНОЛОГІЇ У НАВЧАННІ ДРУГОЇ ІНОЗЕМНОЇ МОВИ МАЙБУТНІХ ФІЛОЛОГІВ	1514

Салюк О.С., Рогач Т.І. ВПЛИВ ТЕБУКОНАЗОЛУ НА ВМІСТ РІЗНИХ ФОРМ ВУГЛЕВОДІВ В ОРГАНАХ РОСЛИН БАКЛАЖАНІВ	1519
Самойлова К.Ю. ФАКТОРИ ТА КРИТЕРІЇ ЕФЕКТИВНОСТІ НОРМ ТРУДОВОГО ПРАВА	1522
Свіченюк О. МОТИВАЦІЙНІ ФАКТОРИ КУПІВЛІ ВИСОКОТЕХНОЛОГІЧНИХ ТОВАРІВ	1526
Свяцький В.В., Скрипник О.В. ВИСОКОШВИДКІСНЕ ФОРМУВАННЯ ПОРОШКОВИХ МАТЕРІАЛІВ	1529
Семенова Л.Ю., Тупалова А.А. МЕТОДИ СТИМУЛЮВАННЯ ПЕРСОНАЛУ ДО ПРОДУКТИВНОЇ ПРАЦІ	1532
Семенюк О.Б. МЕТОД ДІАЛОГІЗАЦІЇ У НАВЧАННІ ІНОЗЕМНІЙ МОВІ ЗА ПРОФЕСІЙНИМ СПРЯМУВАННЯМ	1536
Сердюк А.М., Кірчева Ю.О. ФОРМУВАННЯ ЕКОЛОГІЧНОЇ КУЛЬТУРИ В УЧНІВ НА УРОКАХ ГЕОГРАФІЇ	1540
Сердюк А.М., Носик Л.А. СТАН РОЗВИТКУ СУЧАСНОГО ЛАНДШАФТОЗНАВСТВА	1546
Симітко О.А., Шенгерій Л.М. ЄДНІСТЬ ТРІЙЦІ В КОНЦЕПЦІЇ С. БОЕЦІЯ	1549
Ситнікова В.О., Сивий С.М. ПАЙПЕЛЬ-БІОПСІЯ ЯК МЕТОД НАБОРУ МАТЕРІАЛУ ДЛЯ ДОСЛІДЖЕННЯ СТАНУ ЕНДОМЕТРІЮ	1551
Сичова О.Є. ВИКОРИСТАННЯ СУЧАСНИХ МЕТОДИЧНИХ ІНСТРУМЕНТІВ ВИКЛАДАННЯ ДИСЦИПЛІНИ «МАРКЕТИНГ» ПРИ ПІДГОТОВЦІ ФАХІВЦІВ ЗА СПЕЦІАЛЬНІСТЮ «073» МЕНЕДЖМЕНТ»	1555
Sidelnykov B., Ishchenko O.A. THE COMPUTER SIMULATION OF SINGLE-PHASE CIRCUITS CALCULATION IN NONSINUSOIDAL CURRENT	1559
Січовий А.І. РИНОК ПРАЦІ У ГЛОБАЛЬНОМУ ПРОСТОРИ	1563

- Skrebtsov O., Trylis I., Skrebtsov A. SCIENTIFIC PROBLEMS OF CREATING SPHERICAL TITANIUM POWDERS FOR ADDITIVE TECHNOLOGIES IN UKRAINE** 1568
- Сластьяникова А.І. ТЕХНОЛОГІЧНА ПІДГОТОВКА ВИРОБНИЦТВА ЯК ОСНОВНИЙ ЕЛЕМЕНТ ОРГАНІЗАЦІЯ ІННОВАЦІЙНОЇ ДІЯЛЬНОСТІ ПІДПРИЄМСТВА** 1571
- Слуднікова Т.Р., Павлун Т.О., Гомон Л.В. БІГ. ТЕХНІКА БІГУ ТА ЙОГО ВПЛИВ НА ОРГАНІЗМ ЛЮДИНИ** 1575
- Смірная С.М., Салогубова В.М. ГЕНЕЗА ЕКОНОМІЧНОЇ БЕЗПЕКИ З ПОЗИЦІЙ МЕНЕДЖМЕНТУ** 1579
- Смоляр Н.І., Шило М.М. ОСОБЛИВОСТІ КЛІНІЧНОГО ПЕРЕБІГУ ХВОРОБ ПАРОДОНТА У ДІТЕЙ НА ТЛІ НЕСПЕЦИФІЧНИХ ЗАХВОРЮВАНЬ ОРГАНІВ ДИХАННЯ** 1583
- Собянин И.В., Трофимов В.Е. ИССЛЕДОВАНИЕ ВОЗМОЖНОСТЕЙ РЕШАТЕЛЯ chtMultiRegionFoam СИСТЕМЫ МАТЕМАТИЧЕСКОГО МОДЕЛИРОВАНИЯ OpenFOAM ДЛЯ ПОЛУЧЕНИЯ ТЕПЛОВОЙ МОДЕЛИ СВЕТОДИОДА** 1588
- Соколов А.В., Корж А.О., Лопуленко О.В. МОДИФІКОВАНИЙ АЛГОРИТМ ШИФРУВАННЯ ЗІ ЗМІННОЮ ФРАГМЕНТАЦІЄЮ БЛОКІВ** 1592
- Соколова О.М. НАЦІОНАЛЬНА ГІДНІСТЬ СОЦІАЛЬНОЇ ТВОРЧОСТІ** 1597
- Соловей В., Підлісний В., Грушецький С. ТЕПЛО- І МАСООБМІН ПРИ СУШІННІ ДИСПЕРСНИХ МАТЕРІАЛІВ В АПАРАТАХ ЗІ СКЛАДНИМ ГІДРОДИНАМІЧНИМ РЕЖИМОМ** 1600
- Соломаха Б. ЕЛЕКТРОННЕ УРЯДУВАННЯ:ПРОБЛЕМИ ТА ПЕРСПЕКТИВИ РОЗВИТКУ В УКРАЇНІ** 1604
- Сороколат І.С., Іваниця Т.В. БІОЛОГІЧНІ ВЛАСТИВОСТІ БАКТЕРІЙ, ВИДІЛЕНИХ ІЗ ЕНДОФІТНОГО СЕРЕДОВИЩА ПУХЛИН ВИНОГРАДУ ОДЕСЬКОЇ ОБЛАСТІ** 1608

- Сосницька Я.С., Боровець М.Ф. ПЕРСПЕКТИВИ РОЗВИТКУ ВОЛИНСЬКОЇ ОБЛАСТІ ЯК ПЕРЕФЕРІЙНОГО РЕГІОНУ УКРАЇНИ** 1613
- Ставицька І.В. PECULIARITIES OF MASTER'S DEGREE PROGRAMMES** 1617
- Старов О.В. ДОСЛІДЖЕННЯ ТА РОЗРОБКА МАТЕМАТИЧНОГО ТА ІНФОРМАЦІЙНОГО ПРОГРАМНОГО ЗАБЕЗПЕЧЕННЯ ДЛЯ ЗАДАЧІ ОЦІНКИ РІВНЯ ЖИТТЯ НАСЕЛЕННЯ** 1620
- Storchaka V.V. ROLE OF PHYSICAL REHABILITATION PROFESSIONALS** 1624
- Струк А.В. МІЖПРЕДМЕТНІ ЗВ'ЯЗКИ У ПІДГОТОВЦІ МАЙБУТНІХ ВЧИТЕЛІВ ПОЧАТКОВОЇ ШКОЛИ ДО ЗБАГАЧЕННЯ СЛОВНИКА НАРОДОЗНАВЧОЮ ЛЕКСИКОЮ** 1627
- Стукаленко З.М. ТОЛЕРАНТНІСТЬ ЯК ПЕДАГОГІЧНИЙ ФЕНОМЕН** 1632
- Сук П.Л. ГРУПУВАННЯ ВИТРАТ ЗА КОРЕСПОНДУЮЧИМИ РАХУНКАМИ** 1635
- Супрун О.М. МЕТОДИ ОЦІНЮВАННЯ СФОРМОВАНОСТІ ІНШОМОВНОЇ КОМУНІКАТИВНОЇ КОМПЕТЕНЦІЇ В РІЗНОРІВНЕВИХ ГРУПАХ** 1639
- Супрун А.С., Трус І.М., Крисенко Т.В. ДОСЛІДЖЕННЯ ПРОЦЕСІВ ЗНЕСОЛЕННЯ СЛАБОМІНЕРАЛІЗОВАНИХ ВОД ПРИ ВИКОРИСТАННІ МЕТОДІВ НАНОФІЛЬТРАЦІЇ** 1643
- Суровцова А.В. ВИКОРИСТАННЯ ЗАСОБІВ МАСОВОЇ ІНФОРМАЦІЇ НА ЗАНЯТТЯХ З ІНОЗЕМНОЇ МОВИ** 1646
- Таранік Т.С. АНАЛІЗ БАНКРУТСТВА КОРПОРАЦІЙ ЗА МОДЕЛЛЮ БІВЕРА НА ПРИКЛАДІ ПАТ «КИЇВХЛІБ»** 1651
- Творошенко І.С., Матвійчук С.П. АНАЛІЗ ОСОБЛИВОСТЕЙ РОЗРОБЛЕННЯ ПРОГРАМНОГО ЗАСТОСУНКУ ДЛЯ СИСТЕМИ ДИСТАНЦІЙНОГО НАВЧАННЯ** 1654

- Творошенко І.С., Теслева К.О. ПРО РОЗРОБЛЕННЯ ПРОГРАМНОГО ЗАСТОСУНКУ ДЛЯ ЗАДАЧІ ЛОГІСТИКИ ЗАСОБАМИ ГЕОІНФОРМАЦІЙНИХ ТЕХНОЛОГІЙ** 1659
- Творошенко І.С., Федченко М.А. ДО ПИТАННЯ ОБРОБКИ КОЛЕКТИВНИХ РІШЕНЬ ЗА ДОПОМОГОЮ ПРОГРАМНОГО ЗАСТОСУНКУ ВИБОРЧОЇ СИСТЕМИ** 1664
- Тимохин С.Р., Онищенко В.Е. ДЕЯТЕЛЬНОСТЬ УКРАИНСКИХ БАНКОВ И ИСПОЛЬЗОВАНИЕ ПРОГРАММНЫХ ПРОДУКТОВ ДЛЯ ПОВЫШЕНИЯ ИХ КОНКУРЕНТОСПОСОБНОСТИ** 1669
- Тимошенко Л.М., Єрьоменко А.І. РОЗРОБКА СИСТЕМИ СИТУАТИВНОГО ІНФОРМУВАННЯ ПРО СТАН КІБЕР-ПРОСТОРУ ПІДПРИЄМСТВА** 1674
- Тимченко І.В., Гречко Н.В., Коханська Т.Г. ВИКОРИСТАННЯ В УЧБОВОМУ ПРОЦЕСІ РЕДАКТОРА INKSCAPE І ЙОГО ПЕРЕВАГИ НАД ІНШИМИ ГРАФІЧНИМИ РЕДАКТОРАМИ** 1679
- Тімков О.М., Яценко Д.М., Корпач О.А., Босенко В.М. ВПЛИВ КОНСТРУКТИВНИХ ПАРАМЕТРІВ НА ПОКАЗНИКИ МАНЕВРНОСТІ ДВОЛАНКОВОГО МЕТРОБУСА З ПРИЧІПНОЮ ЛАНКОЮ** 1683
- Тіняєв М.Є. ЕФЕКТИВНІСТЬ ДІЯЛЬНОСТІ КІННО-МЕХАНІЗОВАНИХ ГРУП РСЧА ПІД ЧАС ВИЗВОЛЕННЯ ТЕРИТОРІЇ УКРАЇНИ У 1944 РОЦІ** 1688
- Тітаренко К.І., Бухтіярова І.Г. ОСОБЛИВОСТІ ВИКОНАННЯ ПОВНОВАЖЕНЬ САНІТАРНО-ЕПІДЕМІОЛОГІЧНОЇ СЛУЖБИ В УМОВАХ СЬОГОДЕННЯ** 1693
- Тітков Д.В. СИСТЕМА МОНІТОРИНГА СТАНУ ВУЛИКА** 1697
- Троїцька О.О., Кравченко Г.В., Полюляк А.В. ОЦІНКА ВПЛИВУ СТОКІВ ЦЕНТРАЛЬНИХ КАНАЛІЗАЦІЙНИХ ОЧИСНИХ СПОРУД ПРАВОГО ТА ЛІВОГО БЕРЕГА М. ЗАПОРІЖЖЯ НА ЕКОЛОГІЧНИЙ СТАН ПОВЕРХНЕВИХ ВОД Р. ДНІПРО** 1702

- Тупчий О.С. ПЕДАГОГІЧНІ УМОВИ ВЗАЄМОДІЇ ЗДО І БАТЬКІВ В ЕКОЛОГІЧНОМУ ВИХОВАННІ ДІТЕЙ СТАРШОГО ДОШКІЛЬНОГО ВІКУ** 1707
- Тютюнник А.О., Онищенко І.В. СУЧАСНА ПОЧАТКОВА ОСВІТА В ФІНЛЯНДІЇ: СТРУКТУРА ТА ЗМІСТ** 1716
- Усик С.В. ВПЛИВ ПОПЕРЕДНИКІВ ТА ПОГОДНО-КЛІМАТИЧНИХ УМОВ НА ПРОДУКТИВНІСТЬ ГОРОХУ** 1721
- Харитоненко О.І. МУЛЬТИМЕДІЙНІ ЛОНГРІДИ В СУЧАСНИХ ЗМІ** 1726
- Харчевнікова Л.С. ДЕЛЕГУВАННЯ ПОВНОВАЖЕНЬ ЯК ПЕРЕДУМОВА ЕФЕКТИВНОЇ ДІЯЛЬНОСТІ КЕРІВНИКА** 1732
- Харченко В.М. ДО ПИТАННЯ STEM ТА ПРОСТОРОВОГО МИСЛЕННЯ УЧНІВ** 1737
- Холоднюк М.М., Дудка О.М. ТЕХНОЛОГІЇ ВІЗУАЛІЗАЦІЇ МАТЕРІАЛУ** 1742
- Хрящевська Л.М. ДЕМОГРАФІЧНІ НАСЛІДКИ УРБАНІЗАЦІЇ В УКРАЇНІ В 90-Х РОКАХ ХХ СТ. – НАПОЧАТКУ ХХІ СТОЛІТТЯ** 1748
- Хурсенко С.Н. САМОРАЗВИТИЕ СТУДЕНТОВ ПРИ РЕАЛИЗАЦИИ КОМПЕТЕНТНОСТНОГО ПОДХОДА** 1753
- Цешковская Н.В. НАЦИОНАЛЬНО-КУЛЬТУРНЫЙ СТЕРЕОТИП БРИТАНСКОГО ПОЛИТИЧЕСКОГО ДИСКУРСА** 1757
- Цинь Шень, Судакова Н.В. ПІДВИЩЕННЯ ПРОФЕСІЙНОЇ МАЙСТЕРНОСТІ МЕНЕДЖЕРІВ ОСВІТИ: ДОСВІД УКРАЇНИ ТА КНР** 1763
- Чаєнкова О.К., Дімітрашко В.В., Крамар Г.О. ОСОБЛИВОСТІ ТА ВІДМІННОСТІ ТЕКСТІВ ТЕЛЕВІЗІЙНОЇ ТА ДРУКОВАНОЇ РЕКЛАМИ** 1767
- Чала І.Т. ДИДАКТИЧНА ГРА ЯК МЕТОД ЕФЕКТИВНОЇ ПІДГОТОВКИ ФАХІВЦІВ** 1771
- Чернишенко В.В., Бабушко С.Р. ХАРАКТЕРИСТИКА**

ІНОЗЕМНОГО ТУРИЗМУ В УКРАЇНІ	1776
Черноусова Н.М., Черненко Г.П. СУЧАСНІ МЕТОДОЛОГІЧНІ ПІДХОДИ ДО ВИКЛАДАННЯ БІОХІМІЇ У МЕДИЧНОМУ ВУЗІ	1781
Чернявська О.В. СОЦІАЛЬНИЙ ФЕНОМЕН HR-БРЕНДІНГУ В КОМПАНІЯХ ІТ-СФЕРИ	1784
Черняк О.П. СТВОРЕННЯ ТА РОЗВИТОК ГРОШОВОЇ СИСТЕМИ УКРАЇНИ	1789
Черняк А.О., Живодворов М.І. КРИЗА НАЦІОНАЛЬНОЇ ДЕРЖАВНОСТІ НА БЛИЗЬКОМУ СХОДІ	1792
Читишвили В.В. ДОВУЗОВСКАЯ ПОДГОТОВКА ИНОСТРАННЫХ СТУДЕНТОВ НА АНГЛИЙСКОМ ЯЗЫКЕ	1797
Чобіт М.Р., Васильєв В.П. ПОЛІМЕРНІ КОМПОЗИТИ, З ВИКОРИСТАННЯМ ВІДПРАЦЬОВАНОЇ РОСЛИННОЇ ОЛІЇ	1801
Чобіт М.Р., Панченко Ю.В. ДОСЛІДЖЕННЯ НАБРЯКАННЯ ГІДРОГЕЛЕВИХ МАТЕРІАЛІВ, НАПОВНЕНИХ ЖЕЛАТИНОМ	1805
Чуєва Н.В. ЗНАЧЕННЯ, ОСОБЛИВОСТІ, ПРОБЛЕМИ ГРАФІЧНОЇ ПІДГОТОВКИ МАЙБУТНІХ ІНЖЕНЕРІВ	1809
Чумаченко В.В., Недострелова Л.В. СИНОПТИЧНІ УМОВИ ГРОЗОУТВОРЕНЬ В ОДЕСІ	1813
Чухрай Р.В. ПРОТРУЄННЯ НАСІННЯ, ЯК ЗАХІД ЗАХИСТУ ЯЧМЕНЮ ЯРОГО ВІД ОСНОВНИХ ШКІДНИКІВ СХОДІВ У ПРАВОБЕРЕЖНОМУ ЛІСОСТЕПУ УКРАЇНИ	1818
Шабатура Т.С. ДОЦІЛЬНІСТЬ ВИКОРИСТАННЯ ЦИФРОВИХ ТЕХНОЛОГІЙ В СУЧАСНОМУ АГРАРНОМУ БІЗНЕСІ	1821
Шагала Л.Б. СТВОРЕННЯ УКРАЇНСЬКОГО ВЧИТЕЛЬСЬКОГО ТОВАРИСТВА ЯК ЕТАП РОЗВИТКУ УКРАЇНСЬКОГО ШКІЛЬНИЦТВА У ПОЛЬЩІ	1826
Шадловська Л.А. ЗАБЕЗПЕЧЕННЯ ДУХОВНОЇ ЄДНОСТІ ПОКОЛІНЬ, ВИХОВАННЯ ПОВАГИ ДО БАТЬКІВ, СТАРШИХ, КУЛЬТУРИ ТА ІСТОРІЇ РІДНОГО НАРОДУ	1830

- Шанигін А.В., Бабіч М.С. ГІГІЄНИЧНА ОЦІНКА ПОШИРЕННОСТІ ДЕФІЦИТУ ТА НЕДОСТАТНОСТІ ВІТАМІНУ D У ПРАЦІВНИКІВ МОРЕ-ПРОМИСЛОВОГО КОМПЛЕКСУ 1835**
- Шаульська Г.М. СИНЕРГІЙНА ВЗАЄМОДІЯ СУБ'ЄКТІВ У СИСТЕМІ ПУБЛІЧНОГО УПРАВЛІННЯ 1838**
- Швед А.О. УДОСКОНАЛЕННЯ СИСТЕМ УПРАВЛІННЯ НАДААННЯМ АДМІНІСТРАТИВНИХ ПОСЛУГ НА МУНІЦИПАЛЬНОМУ РІВНІ 1843**
- Шевців З.М. ІНКЛЮЗИВНА ОСВІТА ЯК ЗАСІБ РЕАЛІЗАЦІЇ СОЦІАЛЬНОЇ МОДЕЛІ ІНВАЛІДНОСТІ 1847**
- Shevchenko L.A. EMERGENT TRENDS AND CHALLENGES IN CORPORATE CULTURE 1852**
- Шелевей Є.В. НЕДОСКОНАЛІСТЬ ЯВИЩА ІМПІЧМЕНТУ В УКРАЇНІ ТА ШЛЯХИ ЙОГО УДОСКОНАЛЕННЯ 1855**
- Шепель І.В. ПОЛІПШЕННЯ МЕТОДИЧНИХ ОСНОВ ФОРМУВАННЯ ІНФОРМАЦІЇ ПРО НЕМАТЕРІАЛЬНІ АКТИВИ В ОБЛІКУ ТА ЗВІТНОСТІ 1860**
- Шинкаренко А.В., Смирнова Т.А. КОНЦЕПТУАЛЬНІ АСПЕКТИ ЯПОНСЬКОГО МЕНЕДЖМЕНТУ 1865**
- Shkarban I.V. POLYPARADIGMAL SCOPE OF MODERN LINGUISTICS 1868**
- Шкрєбтієнко А.Г. ПРАВОВЕ РЕГУЛЮВАННЯ ОБІГУ БІОЛОГІЧНИХ ЛІКАРСЬКИХ ЗАСОБІВ В РАМКАХ ВСЕСВІТНЬОЇ ОРГАНІЗАЦІЇ ОХОРОНИ ЗДОРОВ'Я 1873**
- Шмырко В.И., Жученко А.Г. ПУТИ ПОВЫШЕНИЯ БЕЗОПАСНОСТИ МЕХАНИЧЕСКОЙ ОБРАБОТКИ НА ПРИМЕРЕ АВТОМАТИЗАЦИИ ПРОЦЕССА ФРЕЗЕРОВАНИЯ 1876**
- Шостаківський І.І. ДОСЛІДЖЕННЯ ШЛЯХІВ ТА ВПЛИВІВ ОБВОДНЕННЯ ОЛИВИ РЕДУКТОРА ШТАНГОВОЇ 1879**

- СВЕРДЛОВИННОЇ НАСОСНОЇ УСТАНОВКИ В ПРОЦЕСІ ЕКСПЛУАТАЦІЇ**
- Штамбур О.О. ФОРМУВАННЯ СТІЙКОГО ІНТЕРЕСУ УЧНІВ ДО ФІЗИЧНОЇ КУЛЬТУРИ В ПРОЦЕСІ ЗАНЯТЬ ФУТБОЛОМ** 1883
- Штанько А.С., Єфременко В.В. СТРАТЕГІЧНИЙ АНАЛІЗ УПРАВЛІННЯ КАПІТАЛЬНОГО БУДІВНИЦТВА ТА ПЕРСПЕКТИВНОГО РОЗВИТКУ МІСТА КРАМАТОРСЬКОЇ МІСЬКОЇ РАДИ** 1886
- Shtelmah K. PHYSICAL REHABILITATION OF CHILDREN** 1890
- Shtokolova V.V. CYBER INSURANCE AS A NEW INSURANCE MANAGEMENT TOOL** 1893
- Шубладзе О.Э., Френкель К.В., Заборовская С.В. ТЕМАТИЧЕСКИЙ ЛЭПУК КАК СРЕДСТВО ИЗУЧЕНИЯ ФРАЗЕОЛОГИЗМОВ И ПАРЕМИЙНЫХ НОМИНАЦИЙ** 1896
- Shulha N. LEGAL CULTURE COMPONENT IN DEVELOPMENT OF GENERAL PROFESSIONAL CULTURE OF FUTURE DOCTORS** 1900
- Щербак Г.П. ФОРМУВАННЯ ПОЗИТИВНОГО ІМІДЖУ ЗАКЛАДУ ВИЩОЇ ОСВІТИ** 1902
- Щербак К.В. ОСОБЛИВОСТІ ЗДІЙСНЕННЯ ВЛАСНОЇ СПРАВИ НА СУЧАСНОМУ ЕТАПІ В УКРАЇНІ** 1907
- Щербак М.О., Каплаушенко А.Г. ДОСЛІДЖЕННЯ ПРОТИМІКРОБНОЇ АКТИВНОСТІ 5-(2-, 3-, 4-НІТРОФЕНІЛ)-4-АМІНО-1,2,4-ТРИАЗОЛ-3-ТІОНІВ ТА ЇХ ПОХІДНИХ** 1911
- Щока С.В. ЗАХИСТ ПРАВ ТА ІНТЕРЕСІВ ЕМІТЕНТІВ ЧЕРЕЗ МЕХАНІЗМ ОСКАРЖЕННЯ РІШЕНЬ ТА ДІЙ ОРГАНІВ ДЕРЖАВНОЇ ВЛАДИ** 1915
- Юношева Ю.А., Калініна О.М. МЕТОДИ ТА ШЛЯХИ ПОДОЛАННЯ АГЕНТСЬКИХ КОНФЛІКТІВ** 1920
- Юношева Ю.А., Калініна О.М. МЕТОДИ ЗАХИСТУ ВІД**

ПОГЛИНАННЯ КОНКУРЕНТАМИ	1924
Yavorovskyi P.P., Hurzhii R.V., Tertyshnyi A.P. INFLUENCE OF THE PINE PLANTATION AGE ON FOREST COMBUSTIBLE MATERIALS IN THE KYIV POLISSYA CONDITIONS (UKRAINE)	1928
Яковишина Т.В. ДОСВІД СОЦІАЛЬНО-ПЕДАГОГІЧНОЇ ПІДТРИМКИ ДІТЕЙ З ОСОБЛИВИМИ ПОТРЕБАМИ	1931
Яценко А.В., Гейдор А.П. СТАРТАП: ЯКУ НІШУ ОБРАТИ ДЛЯ БІЗНЕСУ	1936